



# Stereo Sonic DAB+

Flaches Mikrosystem mit CD-Player  
Flat Micro System with CD Player  
Microsystème plat avec lecteur CD  
Microimpianto piatto con lettore CD

10034086 10034087

[www.auna-multimedia.com](http://www.auna-multimedia.com)

# auna



Sehr geehrter Kunde,

wir gratulieren Ihnen zum Erwerb Ihres Gerätes. Lesen Sie die folgenden Hinweise sorgfältig durch und befolgen Sie diese, um möglichen Schäden vorzubeugen. Für Schäden, die durch Missachtung der Hinweise und unsachgemäßen Gebrauch entstehen, übernehmen wir keine Haftung.



---

## INHALT

---

Technische Daten	4
Sicherheitshinweise	5
Geräteübersicht	8
Inbetriebnahme und Bedienung	12
Bedienung	16
DAB	16
CD/USB	21
BT	23
AUX IN	23
Reinigung und Pflege	28
Fehlersuche und Fehlerbehebung	29
Hinweise zur Entsorgung	30

---

## TECHNISCHE DATEN

---

<b>Artikelnummer</b>	<b>10034086 10034087</b>
<b>Stromversorgung</b>	
Netzgerät	Eingang: AC 100-240 V~ 50-60 Hz Ausgang: DC 12 V 2 A
Stromverbrauch im Standby-Modus	1 W
Frequenzbereich	2,400 GHz – 2,480 GHz
Kompatible BT-Profile	A2DP (Advanced Audio Distribution Profile), AVRCP (Audio/Video Remote Control Profile) BT 2.1 +EDR
Frequenzband	2402–2480 MHz
Max. Sendeleistung	4 dBm
<b>Allgemein</b>	
Lautsprecher	7,6 cm (3" ) Membran x 2 Lautsprecherimpedanz 4 Ω
Frequenzbereich UKW-Radio	87,5 – 108 MHz
Frequenzbereich DAB-Radio	174,928–239,2 MHz
<b>CD-Player</b>	
Typ	Single Disc Multi Play Compact-Disc-Player
Signalabtastung CD-Player	Kontaktfrei, 3-Strahl-Halbleiter-Abtastlaser
D/A-Wandler	Multi Bit D/A-Wandler
Frequenzgang	20 - 20.000 Hz
<b>USB</b>	
Kompatibilität mit USB	Kompatibel mit USB 1.1 (Hochgeschwindigkeit)/ 2.0 Massenspeicherklasse. Unterstützt das CBI-Protokoll.
Unterstützte Dateiformate (USB)	MPEG 1 Ebene 3 WMA (ohne DRM)
Unterstützte Bitrate (USB)	MP3 (32 ~ 320 kbps) WMA (64 ~ 160 kbps)

---

## SICHERHEITSHINWEISE

---

Lesen Sie die Bedienungsanleitung aufmerksam durch und bewahren Sie diese für die zukünftige Verwendung des Geräts auf.

### Allgemeine Sicherheitshinweise

- Stellen Sie sicher, dass das Gerät an einem gut belüfteten Ort aufgestellt wird und dass ein Mindestabstand von 10cm zwischen den Geräteseiten und der Geräteoberseite und anderen Geräten eingehalten wird.
- Stellen Sie das Gerät auf eine stabile, ebene Oberfläche, welche frei von jeglichen Vibrationen ist.
- Halten Sie einen Mindestabstand von 30cm zwischen dem Gerät und CRT-Fernsehgeräten ein, da es ansonsten zu Farbvariationen auf dem Fernsehbildschirm kommen kann. LCD-Fernseher sind für solche Variationen nicht anfällig.
- Setzen Sie das Gerät keiner direkten Sonneneinstrahlung, starken Magnetfeldern, übermäßigem Staub, Feuchtigkeit und elektronischen/elektrischen Geräten (Heimcomputer, Faxgeräte etc.), welche elektrischen Rauschen erzeugen können, aus.
- Stellen Sie keine Gegenstände oder mit Flüssigkeit gefüllte Behälter, wie beispielsweise Vasen, auf das Gerät und setzen Sie es niemals Spritzwasser aus.
- Setzen Sie das Gerät niemals Feuchtigkeit, Temperaturen über 40°C oder extrem niedrigen Temperaturen aus. Das Gerät ist für die Verwendung in gemäßigten Temperaturbereichen ausgelegt und sollte in einem Temperaturbereich von 5°C-35°C verwendet werden.
- Wenn Ihr Gerät nicht ordentlich funktioniert, schalten Sie es aus und ziehen Sie den Netzstecker aus der Wandsteckdose. Warten Sie einen Moment und stecken Sie den Netzstecker dann wieder in die Wandsteckdose. Schalten Sie das Gerät ein.
- Schalten Sie das Gerät aus Sicherheitsgründen bei einem Gewitter aus und ziehen Sie den Netzstecker aus der Wandsteckdose.
- Ziehen Sie den Netzstecker immer am Steckerkopf aus der Steckdose, da durch ein Ziehen am Kabel die inneren Drähte beschädigt werden könnten.
- Nehmen Sie die äußere Gehäuseabdeckung nicht ab, da dies zu einem Stromschlag führen könnte.
- Versuchen Sie niemals, Reparaturen selbst durchzuführen. Wenden Sie sich hierfür an den Hersteller oder den Kundendienst.
- Decken Sie die Belüftungsöffnungen nicht mit Objekten wie beispielsweise Zeitungen, Tischdecken, Vorhängen etc. ab.
- Stellen Sie keine offenen Flammen, wie beispielsweise angezündete Kerzen, auf das Gerät.
- Achten Sie auf eine fachgerechte und umweltbewusste Entsorgung von Altbatterien.

### **Stromversorgung**

- Die verwendete Netzspannung muss mit der auf dem Typenschild des Geräts ausgewiesenen Spannung übereinstimmen. Sollten Sie das Gerät mit einer höheren oder einer anderen Netzspannung als angegeben verwenden, kann dies zu Brandgefahr, Dach- und/ oder Personenschäden führen. Der Hersteller kann für Schäden, die durch die Verwendung einer falschen Netzspannung entstehen, nicht verantwortlich gemacht werden.

### **Lautstärkeregelung**



- Die Lautstärke bei einer bestimmten Lautstärkeeinstellung hängt von der Effizienz der Lautsprecher, dem Ort und einer Vielzahl anderer Faktoren ab.
- Setzen Sie sich keinen hohen Lautstärken aus.
- Drehen Sie die Lautstärke beim Einschalten des Geräts niemals voll auf.
- Hören Sie nur auf moderatem Niveau Musik.
- Ein übermäßiger Schalldruck kann zu Hörverlust führen.

### **Batteriesicherheitshinweise**

- Entnehmen Sie die Batterien aus dem Batteriefach, wenn Sie das Gerät über einen längeren Zeitraum nicht verwenden. Dadurch können potentielle Schäden, die durch ein Auslaufen der Batterie entstehen könnten vermieden werden.
- Verwenden Sie keine aufladbaren Batterien (Nickel-Kadmium Batterie etc.).
- Batterien (in der Verpackung oder bereits ins Batteriefach eingelegte Batterien) dürfen keiner extremen Hitze wie beispielsweise direkter Sonneneinstrahlung Feuer etc. ausgesetzt werden.
- Es besteht Explosionsgefahr, wenn die Batterie falsch ersetzt wird.
- Ersetzen Sie leere Batterien nur durch Batterien des gleichen oder äquivalenten Typs.
- Der Netzstecker dient als Unterbrechungsvorrichtung, um die Stromversorgung des Geräts zu trennen. Der Netzstecker sollte jederzeit frei zugänglich sein.

## Erklärung der Symbole auf dem Gerät

	<b>CAUTION</b> RISK OF ELECTRIC SHOCK DO NOT OPEN	
<p><b>VORSICHT:</b> Öffnen Sie, zum Reduzieren der Stromschlaggefahr, weder die Geräteabdeckung noch die Rückseite des Geräts. Dieses Gerät muss geerdet werden. Das Gerät enthält keine Teile, die vom Kunden gewartet werden könnten. Bitte wenden Sie sich zur Wartung und Reparatur an den Kundendienst oder an in ähnlicher Weise qualifiziertes Personal</p>		

	<p>Der Blitz mit Pfeilspitze in einem gleichseitigen Dreieck bedeutet, dass im Inneren des Geräts eine hohe Stromspannung herrscht, welche eine Stromschlaggefahr darstellen kann.</p>
	<p>Das Ausrufezeichen im gleichseitigen Dreieck bedeutet, dass in den beigelegten Informationsmaterialien wichtige Bedienungs- und Wartungshinweise enthalten sind, die beachtet werden sollten</p>
	<p>Dieses Symbol weist auf Doppelisolierung zwischen netzspannungführenden Teilen und vom Benutzer berührbaren Teilen hin.</p>

# GERÄTEÜBERSICHT

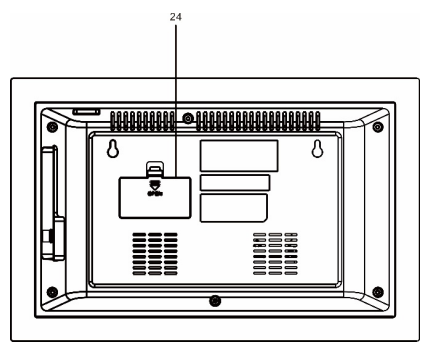
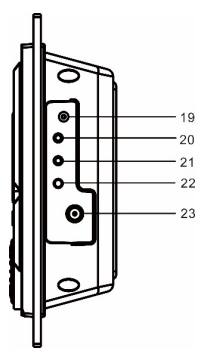
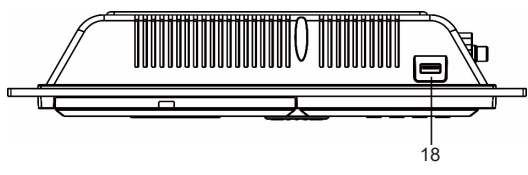
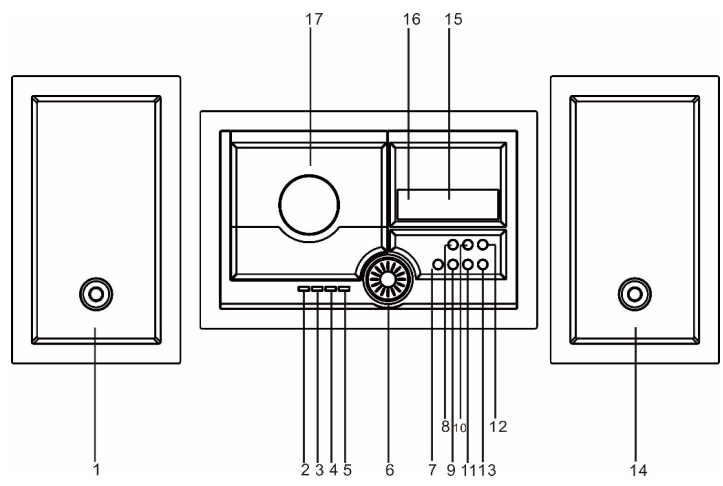



- 1 Linker Lautsprecher
- 2 Wiedergabe/Pause; Suche
- 3 Stopp
- 4 Titel überspringen (nach unten), zurückspulen, Zeit (nach unten), Radiosendersuche (nach unten),
- 5 Titel überspringen (nach oben), zurückspulen, Zeit (nach oben), Radiosendersuche (nach oben),
- 6 Lautstärkeregelung
- 7 Öffnen/ Schließen
- 8 Standby
- 9 Quelle
- 10 Equalizer
- 11 Menü/Info
- 12 Zurück
- 13 Auswahl
- 14 Rechter Lautsprecher
- 15 LCD-Bildschirm
- 16 Fernbedienungssensor
- 17 CD-Fach-Tür
- 18 USB-Anschluss
- 19 DC-IN
- 20 Rechter Lautsprecherausgang
- 21 Linker Lautsprecherausgang
- 22 Audio-In
- 23 FM-/DAB-Antenne
- 24 Batteriefachtür

Fernbedienung

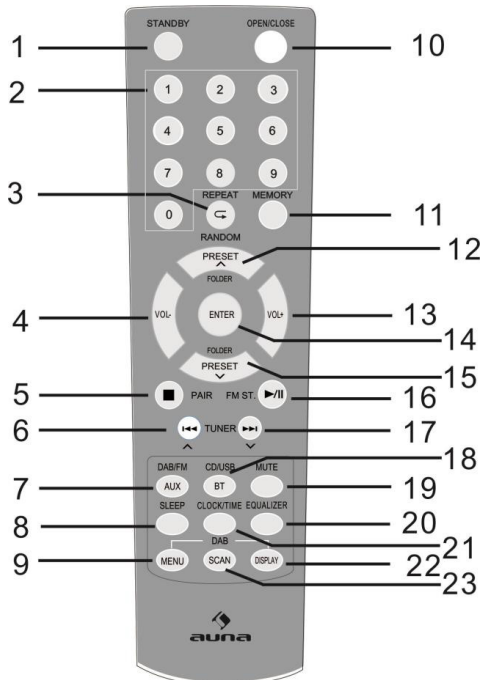

- |   |  |
|---|--|
| 1 Standby   | 13 Lautstärke erhöhen  |
| 2 Zahlentasten 0-9  | 14 Stummschalten   |
| 3 Wiederholungstaste/<br>Zufallswiedergabe  | 15 nächsten gespeicherten Sender<br>auswählen (Schnellzugriff),<br>nächsten Ordner auswählen |
| 4 Lautstärke senken   | 16 Wiedergabe-/Pausentaste,<br>FM STEREO   |
| 5 Stopptaste/ Verbindungstaste  | 17 nächster Titel, schnell<br>vorspulen, Zeit erhöhen  |
| 6 vorheriger Titel, schnell<br>zurückspulen, Zeit verringern  | 18 CD-/USB-Taste   |
| 7 DAB/FM/AUX-Taste  | 19 AUX-/BT-Taste   |
| 8 Schlafmodus   | 20 Equalizer   |
| 9 Menü  | 21 Uhrzeit-/Timer-Taste  |
| 10 Öffnen/Schließen   | 22 DAB/RDS-Anzeige, ID3-TAG<br>Anzeige (CD/USB)  |
| 11 Memory (Speicher)  | 23 Suche   |
| 12 vorherigen gespeicherten<br>Sender auswählen<br>(Schnellzugriff), vorherigen<br>Ordner auswählen |  |

## Fernbedienung

Batterien in die Fernbedienung einlegen

1. Öffnen Sie die Abdeckung des Batteriefachs
2. Legen Sie die im Lieferumfang enthaltene Batterie, wie im Batteriefach angegeben ein. Drücken Sie die Batterie beim Einlegen und Entnehmen jeweils gegen die Minuspole im Batteriefach.
3. Schließen Sie die Batteriefachabdeckung.

## Nutzungshinweise

Ersetzen Sie die Batterien, wenn die Reichweite der Fernbedienung verringert ist oder die Fernbedienung nur noch sporadisch funktioniert.

Erwerben Sie eine Batterie der Größe „AAA“ (UM-4/SUM-4).

Reinigen Sie den Transmitter der Fernbedienung und den Sensor des Geräts regelmäßig mit einem weichen Tuch, um eine einwandfreie Funktion zu gewährleisten.

Die Nutzung der Fernbedienung kann durch einen starken Lichteinfall auf den Gerätesensor beeinträchtigt werden. Dimmen Sie das Licht oder drehen Sie das Gerät in eine andere Richtung, wenn dies der Fall sein sollte.

Halten Sie die Fernbedienung fern von Feuchtigkeit, Hitze, Stößen und

Vibrationen.

# INBETRIEBNAHME UND BEDIENUNG

## Geräteanschlüsse

Schalten Sie das Gerät aus und ziehen Sie den Netzstecker aus der Steckdose, bevor Sie das Gerät über die Anschlüsse verbinden.

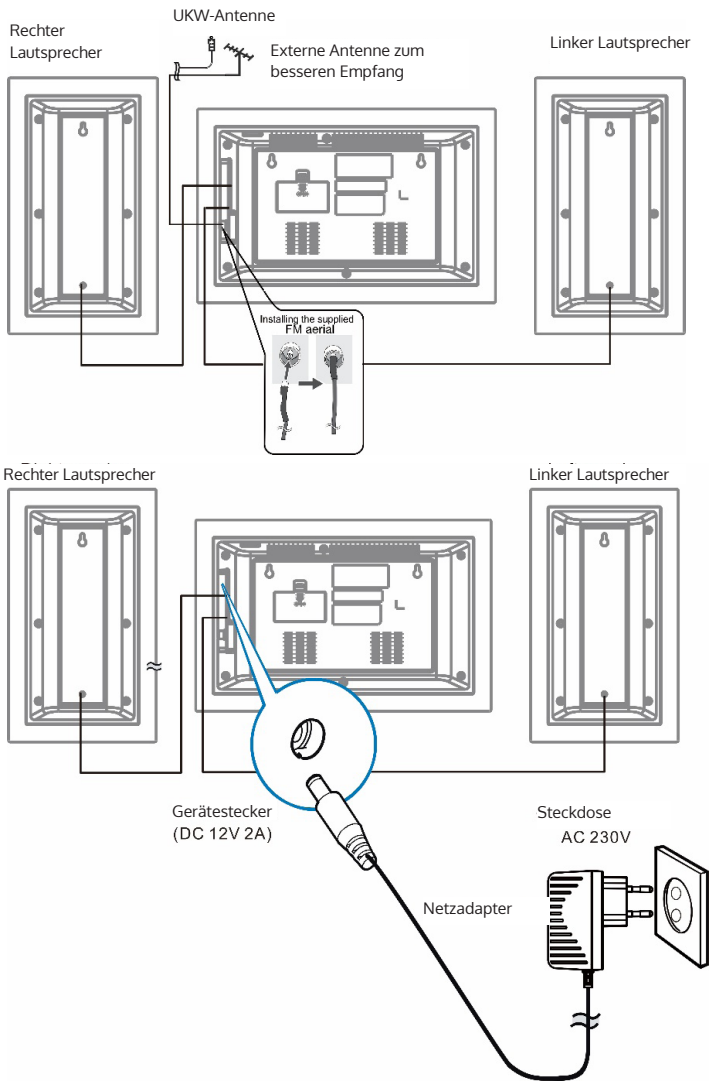

## Wandmontage des Geräts

### Vorbereitung

- Achten Sie darauf, dass das 2,1 kg schwere Gerät während der Befestigung an der Wand nicht hinunterfällt.
- Überprüfen Sie vor der Wandinstallation die Stärke der Wand. (Montieren Sie das Gerät nicht an Gipswänden oder getünchten Wänden. Das Gerät könnte herunterfallen). Kontaktieren Sie bei Unsicherheiten den Kundendienst oder eine in ähnlicher Weise qualifizierte Person).
- Montageschrauben sind nicht im Lieferumfang enthalten. Verwenden Sie ausschließlich für die Wandmontage geeignete Schrauben.
- Überprüfen Sie, ob alle Montageschrauben richtig sitzen.
- Wählen Sie einen guten, sicheren Montageort aus. Andernfalls können Unfälle passieren und/oder das Gerät beschädigt werden.
- Zur Wandinstallation können folgende Schrauben verwendet werden:

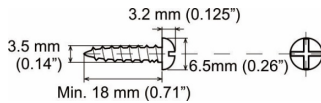

### Wandmontage

Fixieren Sie das im Lieferumfang enthaltene Schnittmuster wie unten dargestellt in einer horizontalen Position an der Wand.

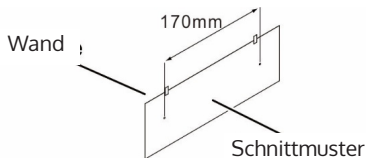

Bohren Sie mit einer Bohrmaschine an den Schraubenmarkierungen auf dem Schnittmuster Löcher.

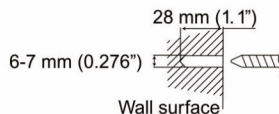

Fügen Sie einen Dübel in das Loch ein. Verwenden Sie hierfür einen Hammer und achten Sie darauf, dass der Dübel sich vollständig im Bohrloch befindet und bündig mit der Wand ist.

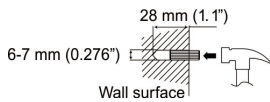

Befestigen Sie die Schrauben wie unten dargestellt an der Wand. (Insgesamt 2 Schrauben).

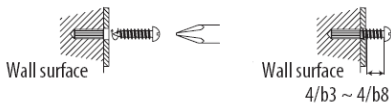

Hängen Sie das Gerät an den Schrauben auf.

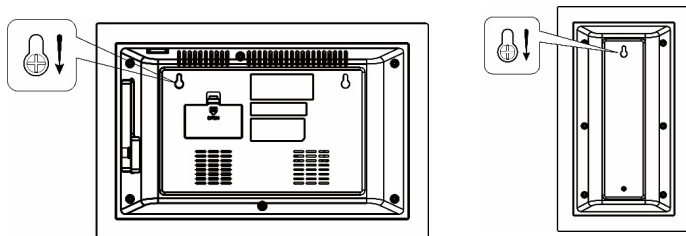

Stehende Installation

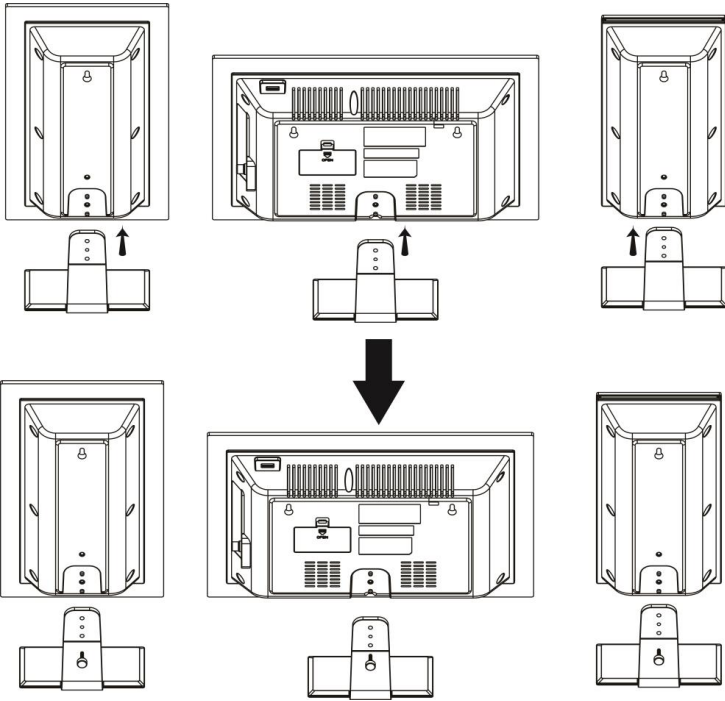

---

## BEDIENUNG

---

### Stummschalten

Wenn Sie auf der Fernbedienung die Taste MUTE drücken, wird die Lautstärke kurzzeitig stummgeschaltet. Drücken Sie die Taste erneut, wenn Sie die normale Lautstärke wiederherstellen möchten.

### Lautstärkeregelung

Drehen Sie zur Lautstärkeeinstellung am Lautstärkeregler des Geräts oder drücken Sie die Tasten VOL-/VOL+ der Fernbedienung.

### DAB-/FM-Radio

#### Inbetriebnahme

Stecken Sie die Steckverbindung des Netzsteckers in den Anschluss an der Rückseite des Geräts. Der Bildschirm zeigt „Scan Time“ an. Das Gerät aktualisiert nun die vom Radiosender zur Verfügung gestellte Uhrzeit. Warten Sie einige Zeit, bis der Vorgang abgeschlossen und die richtige Uhrzeit angezeigt wird.

Drücken Sie zum Einschalten des Geräts die Taste ON/STANDBY/}. Drücken Sie diese Taste zum Ausschalten des Geräts erneut.

#### Quellenauswahl

Drücken Sie zur Auswahl von DAB/FM/CD/BT entweder mehrfach die Taste DAB/FM der Fernbedienung oder mehrfach die Taste SOURCE auf der Fernbedienung.

#### Antennenanpassung

Zur Gewährleistung eines guten DAB-/FM-Empfangs sollte die an der Rückseite des Geräts befindliche Antenne vollständig ausgezogen werden. Passen Sie die Position der Antenne an, um einen besseren Empfang zu bekommen.

---

## DAB

---

Das erste Mal, wenn der DAB-Modus ausgewählt wird, wird automatisch die Sendersuche nach verfügbaren Sendern gestartet. Warten Sie, bis der Suchvorgang beendet ist. Auf dem Bildschirm wird der Fortschritt des Suchvorgangs angezeigt. Nach erfolgter Sendersuche, wird der erste gefundene Sender eingestellt.



### Automatische Sendersuche

1. Schalten Sie das Gerät an und stellen Sie den DAB-Modus ein.
2. Drücken Sie die Taste SCAN, um die automatische Sendersuche nach verfügbaren Sendern zu starten.

### Manuelle Sendersuche

1. Schalten Sie das Gerät ein und stellen Sie den DAB-Modus ein.
2. Drücken Sie die Taste MENU, um in die Zugriffsmenüsteuerung zu gelangen.
3. Drücken Sie so lange die Tasten ◀◀ oder ▶▶, bis auf dem Bildschirm „Manual tune“ angezeigt wird und drücken Sie anschließend die Taste ENTER.
4. Drücken Sie zur Auswahl des gewünschten Senders (5A – 13F) Tasten ◀◀ oder ▶▶.
5. Drücken Sie zum Bestätigen die Taste ENTER.
6. Drücken Sie zur Auswahl eines anderen Senders (5A – 13F) Tasten ◀◀ oder ▶▶ und drücken Sie anschließend zum Bestätigen die Taste ENTER.
7. Drücken Sie, sobald der gewünschte Sender gefunden wurde, zur Auswahl die Taste ENTER.
8. Drücken Sie zum Abbrechen der manuellen Suche die Taste MENU.

### Sendereinstellung

Drücken Sie die Tasten ◀◀ oder ▶▶, um die Senderinformationen des nächsten Senders anzeigen zu lassen. Drücken Sie die ENTER, um innerhalb von wenigen Sekunden zu diesem Sender zu gelangen.

### DAB-Sender speichern

Es können bis zu 20 DAB-Sender gespeichert werden.

1. Stellen Sie den Sender, welchen Sie speichern möchten, ein.
2. Drücken und halten Sie die Taste MEMORY, um in die Zugriffsmenüsteuerung zu gelangen. Der Bildschirm blinkt auf.
3. Stellen Sie mit den Tasten Preset- oder Preset+ die Nummer des Speicherplatzes ein, unter welchen Sie den Sender speichern möchten. Drücken Sie anschließend zum Speichern die Taste ENTER.

### Gespeicherte DAB-Sender aufrufen

Drücken Sie die Tasten Preset- oder Preset+, um den gespeicherten Sender direkt aufzurufen oder drücken Sie einmal die Taste MEMORY. Drücken Sie anschließend die Tasten Preset- oder Preset+, um die Speicherplatznummer, welche Sie auswählen möchten, aufzurufen und bestätigen Sie durch Drücken der Taste ENTER.

Des Weiteren besteht die Möglichkeit, gespeicherte Sender durch Drücken der Zahlentasten auf der Fernbedienung direkt aufzurufen. Wenn Sie beispielsweise die Zahlentaste „3“ drücken und mit der Taste ENTER

bestätigen, wird der Sender auf Speicherplatz 3 abgespielt. Wenn Sie hintereinander die Tasten „1“ und „2“ und anschließend ENTER drücken, wird der Sender auf Speicherplatz 12 abgespielt.

### **DAB-Senderinformationen anzeigen**

Es gibt mehrere Senderinformationen, die Sie anzeigen lassen können. Um die Information, die angezeigt wird, zu wechseln, drücken Sie mehrfach die Taste INFO am Gerät oder DISPLAY auf der Fernbedienung. Folgende Informationen können von DAB-Sendern zur Verfügung gestellt werden:

1. Radio Rolltext: Zeigt Musiktitel oder Senderdetails, welche vom Sender zur Verfügung gestellt werden, an.
2. Signalbalken: Zeigt die Übertragungsstärke an. Je mehr Balken angezeigt werden, desto stärker ist das empfangene Signal. Passen Sie für einen besseren Signalempfang die Antenne an.
3. Programmart (PTY): Die Art des Programms, welches vom Sender ausgestrahlt wird.
4. Multiplex Name: Der Name der Multiplex, zu welcher der Sender gehört, wird angezeigt.
5. Frequenz: Die aktuelle Senderfrequenz wird angezeigt.
6. Signalfehlerrate: Zeigt die Fehlerrate an. Je höher dieser Wert ist, desto mehr Fehler werden empfangen. Passen Sie zur Verbesserung des Empfangs die Antennenposition an.
7. Audio-Bitrate: Zeigt die aktuelle Audio-Bitrate des eingestellten Senders an.
8. Zeit: Zeigt auf dem Bildschirm die vom Radiosender zur Verfügung gestellte Uhrzeit an.
9. Datum: Zeigt auf dem Bildschirm das vom Radiosender zur Verfügung gestellte Datum an.

### **Andere Optionen im DAB-Menü**

Drücken Sie, um in die Menübedienung zu gelangen die Taste MENU. Drücken Sie zur Auswahl der unten beschriebenen Optionen die Tasten ◀◀ oder ▶▶.

### **Dynamikbereichskontrolle (DRC)**

In lauter Umgebung werden leise Töne durch DRC lauter gestellt und sind dadurch leichter zu hören. Die DRC-Stufe wird vom jeweiligen Radiosender festgelegt und wird mit dem Sender übertragen. Wenn Sie den DRC-Wert Ihres Geräts verändern, wenden Sie auf diese Stufe einen Skalierungsfaktor an. Es gibt 3 Kompressionsstufen:

DRC high (hoch):	Die maximale Kompression wird mit dem Sender übertragen.
DRC low (niedrig):	Die Hälfte der vom Sender zur Verfügung gestellten Kompression wird angewendet.
DRC off (aus):	Keine Kompression.

1. Drücken Sie, um in die Menübedienung zu gelangen die Taste MENU.
2. Drücken Sie so lange die Tasten ◀◀ oder ▶▶, bis „DRC“ auf dem Bildschirm angezeigt wird. Drücken Sie zum Bestätigen die Taste ENTER.
3. Drücken Sie zur Auswahl des DRC-Wert die Tasten ◀◀ oder ▶▶ und drücken Sie zum Bestätigen die Taste ENTER.
4. Drücken Sie die Taste MENU, um das Menü zu verlassen.

Hinweis:

- DRC kann nicht für alle DAB-Sender verwendet werden. Wenn der jeweilige Sender kein DRC unterstützt, dann hat die DRC-Einstellung keinen Effekt.
- Nachdem Sie die DRC-Einstellung angepasst haben könnte die Wiedergabelautstärke höher sein.

### Sender löschen (Prune)

Mit dieser Funktion werden inaktive Sender aus der Senderliste gelöscht.

1. Drücken Sie die Taste MENU, um in das Menü zu gelangen.
2. Drücken Sie so lange die Tasten ◀◀ oder ▶▶, bis „Prune“ auf dem Bildschirm angezeigt wird. Drücken Sie zur Auswahl von „Prune“ nun die Taste ENTER.
3. Drücken Sie die Tasten ◀◀ oder ▶▶ um „YES“ auszuwählen und bestätigen Sie mit der Taste ENTER das Löschen der inaktiven Sender.
4. Drücken Sie zum Verlassen des Menüs die Taste MENU.

### FM Radio

1. Schalten Sie das Gerät ein und wählen Sie den FM-Modus aus.
2. Drücken und halten Sie die Taste SCAN gedrückt, um den automatischen Sendersuchlauf zu starten und die verfügbaren Sender (Speicherplatz für maximal 20 Sender) zu speichern.

### Manuelle Senderspeicherung

1. Drücken Sie zum Einstellen einer anderen Senderfrequenz mehrfach die Tasten ◀◀ oder ▶▶.
2. Sie können zur automatischen Suche des nächsten verfügbaren Senders die Tasten ◀◀ oder ▶▶ gedrückt halten.

### FM-Sender speichern

Es können bis zu 20 Sender gespeichert werden.

1. Stellen Sie den Sender, welchen Sie speichern wollen, am Radio ein.
2. Halten Sie die Taste MEM/PROG gedrückt, bis die blinkende Speicherplatznummer aus dem Bildschirm angezeigt wird.
3. Drücken Sie die Tasten PRESET +/- zur Auswahl der Speicherplatznummer, unter welcher Sie den ausgewählten Sender speichern möchten. Drücken Sie zum Speichern die Taste ENTER. Eine Bestätigungsnachricht wird auf dem Bildschirm angezeigt.

### Gespeicherte FM-Sender aufrufen

- Drücken Sie die Tasten PRESET +/- zur direkten Auswahl des gespeicherten Senders.
- Alternativ können Sie die Taste MEMORY drücken und anschließend mit den Tasten PRESET +/- die gewünschte Speicherplatznummer auswählen und mit der Taste ENTER bestätigen.
- Um einen gespeicherten Sender direkt aufzurufen, können Sie mit den Zahlentasten der Fernbedienung direkt eine Speicherplatznummer eingeben. Wenn Sie beispielsweise die Taste 3 gefolgt von der Taste ENTER drücken, wird der auf Speicherplatz 3 eingespeicherte Sender aufgerufen. Wenn Sie nacheinander die Tasten 1 und 2, gefolgt von der Taste ENTER drücken, wird der auf Speicherplatz 12 gespeicherte Sender aufgerufen.

### Auswahl von Stereo/Mono

Wenn Sie während des Hörens eines FM-Stereosenders die Taste FM ST drücken, wechselt das Gerät automatisch in FM-Mono.

### FM-Senderinformationen anzeigen lassen

1. Radio Rolltext: Zeigt Musiktitel oder Senderdetails, welche vom Sender zur Verfügung gestellt werden, an.
2. Programmart (PTY): Die Art des Programms, welches vom Sender ausgestrahlt wird.
3. Frequenz: Die aktuelle Senderfrequenz wird angezeigt.
4. Audioart: Stereo oder Mono.
5. Zeit: Zeigt auf dem Bildschirm die vom Radiosender zur Verfügung gestellte Uhrzeit an.
6. Datum: Zeigt auf dem Bildschirm das vom Radiosender zur Verfügung gestellte Datum an.

### Andere Bedienoptionen im FM-Modus

Drücken Sie, um in die Menübedienung zu gelangen die Taste MENU.

Drücken Sie zur Auswahl der unten beschriebenen Optionen die Tasten ◀◀ oder ▶▶.

## Sucheinstellung

1. Drücken Sie, um in die Menübedienung zu gelangen die Taste MENU.
2. Drücken Sie so lange die Tasten ◀◀ oder ▶▶, bis auf dem Bildschirm „Scan setting“ angezeigt wird. Bestätigen Sie anschließend mit der Taste ENTER.
3. Drücken Sie zur Auswahl zwischen „All stations“ und „Strong station“ die Tasten ◀◀ oder ▶▶ und bestätigen Sie Ihre Auswahl durch Drücken der Taste ENTER. Wenn Sie „All stations“ auswählen, werden alle Sender, die während der FM-Suche gefunden werden angezeigt, auch wenn diese rauschen. Wenn Sie „Strong station“ auswählen, werden ausschließlich Sender mit gutem Signalempfang angezeigt. Bei der Suche werden rauschende Sender ignoriert.
4. Beim nächsten Sendersuchlauf im FM-Modus werden die Sender, abhängig von Ihrer getätigten Einstellung, gesucht.

## Audioeinstellung

1. Drücken Sie, um in die Menübedienung zu gelangen die Taste MENU.
2. Drücken Sie so lange die Tasten ◀◀ oder ▶▶, bis auf dem Bildschirm „Audio setting“ angezeigt wird. Bestätigen Sie anschließend mit der Taste ENTER.
3. Drücken Sie zur Auswahl zwischen „Stereo allowed“ und „Forced mono“ die Tasten ◀◀ oder ▶▶ und bestätigen Sie Ihre Auswahl durch Drücken der Taste ENTER.

---

## CD/USB

---

### Laden und Wiedergabe einer CD

Drücken Sie zur Auswahl des CD-Modus die Taste SOURCE. Drücken Sie zum Öffnen des CD-Fachs die Taste OPEN/CLOSE. Legen Sie eine CD mit der beschrifteten Seite nach oben ein. Drücken sie zum Schließend es CD-Fachs erneut die Taste OPEN/CLOSE. Die CD wird nun gelesen. Anschließend wird die Gesamtanzahl der auf der CD befindlichen Titel auf dem Bildschirm angezeigt und die Wiedergabe startet automatisch.

### Lesen und Wiedergabe eines USB-Geräts

Schließen Sie ein USB-Gerät an den USB-Anschluss an. Drücken Sie zur Auswahl des USB-Modus die Taste USB auf der Fernbedienung oder mehrfach die Taste SOURCE des Geräts. Nach dem Lesen wird die Gesamtanzahl der auf dem Gerät befindlichen Titel auf dem Bildschirm angezeigt. Drücken Sie zum Starten der Wiedergabe die Taste PLAY/PAUSE.

### Wiedergabe/Pause

Drücken Sie zum Pausieren der Wiedergabe die Taste ►II. Drücken Sie die Taste erneut, um die Wiedergabe fortzusetzen.

### Stopp

Drücken Sie zum Stoppen der Wiedergabe die Taste ►II.

### Titel überspringen

Drücken Sie während der Wiedergabe, zum Überspringen eines Titels, die Tasten ◀◀ oder ▶▶.

### Direkte Titelauswahl

Drücken Sie die Zahlentasten, um einen gewünschten Titel direkt wiedergeben zu lassen. Wenn Sie beispielsweise die Taste 3 gefolgt von der Taste ENTER drücken, wird automatisch der dritte Titel wiedergegeben. Wenn Sie nacheinander die Tasten 1 und 2 gefolgt von der Taste ENTER drücken, wird automatisch der zwölfte Titel wiedergegeben.

### Suche

Wenn Sie während der Wiedergabe die Tasten ◀◀ oder ▶▶ gedrückt halten, wird innerhalb eines Titels zurück- oder vorgespult. Sobald Sie die jeweilige Taste loslassen, wird der Titel an der entsprechenden Stelle fortgesetzt.

### Wiederholen/ Zufallswiedergabe

- Wenn Sie während der Wiedergabe einmal die Taste REPEAT/RANDOM drücken, wird auf dem Bildschirm „REP\_ONE“ angezeigt. Der aktuelle Titel wird in Dauerschleife wiederholt.
- Wenn Sie die Taste erneut drücken, wird auf dem Bildschirm „REP\_ALL“ angezeigt. Alle Titel werden dann wiederholt.
- Wenn Sie die Taste ein drittes Mal drücken, wird auf dem Bildschirm „RANDOM“ angezeigt und die Titel werden in zufälliger Reihenfolge wiedergegeben.
- Wenn Sie die Taste ein viertes Mal drücken, wird die normale Wiedergabe fortgesetzt.

### Wiedergabeliste erstellen

Dieses Gerät ermöglicht Ihnen das Erstellen einer Wiedergabeliste mit beliebigen CD-Titeln.

1. Legen Sie eine CD ein und drücken Sie im Stoppmodus die Taste MEMORY. Auf dem Bildschirm wird „P-01“ angezeigt. „T01“ wird ebenfalls angezeigt und das „01“ blinkt.
2. Drücken Sie zur Auswahl des Titels, welchen Sie zuerst speichern möchten die Tasten ◀◀ oder ▶▶.
3. Drücken Sie zum Speichern des ausgewählten Titels die Taste MEMORY.

4. Wiederholen Sie zum Speichern weiterer Titel die Schritte 2 – 3. Es können bis zu 32 Titel in der Wiedergabeliste gespeichert werden.
5. Drücken Sie zum Starten der Wiedergabeliste die Taste ►II.
6. Drücken Sie zum Löschen der Wiedergabeliste zwei Mal auf die Taste STOP oder wechseln Sie in einen anderen Modus.
7. Während des Abspielens der Wiedergabeliste können Sie ebenfalls einzelne Titel oder die gesamte Wiedergabeliste wiederholen lassen. Die Zufallswiedergabe ist bei der Wiedergabeliste nicht möglich.

---

## BT

---

Befolgen Sie die unten genannten Hinweise, um ein externes BT-Gerät mit Ihrem Radio zu koppeln.

1. Drücken Sie zur Auswahl des BT-Modus die Taste BT auf der Fernbedienung oder mehrfach die Taste SOURCE des Geräts, bis auf dem Bildschirm „BT“ angezeigt wird. Die Suche nach verfügbaren BT-Geräten wird gestartet und „BT Audio“ blinkt auf dem Bildschirm auf.
2. Falls das Gerät zuvor noch nie mit einem externen BT-Gerät verbunden wurde oder das zuletzt gekoppelte Gerät sich nicht in Reichweite befindet, blinkt die Anzeige „BT AUDIO“ weiterhin auf dem Bildschirm auf. Aktivieren Sie auf Ihrem mobilen Endgerät BT und wählen Sie in der Geräteliste „Stereosonic DAB+“ aus, um das mobile Endgerät mit dem Radio zu koppeln. Geben Sie, falls notwendig, das Passwort „0000“ ein.
3. Wenn die BT-Verbindung erfolgreich hergestellt wurde, zeigt der Bildschirm permanent „BT AUDIO“ an.
4. Sie können die Musikkwiedergabe nun starten.
5. Drücken Sie zum Pausieren oder Fortsetzen der Wiedergabe die Taste ►II.
6. Durch Drücken der Tasten ◀◀ oder ▶▶ kann der vorherige oder der nächste Titel ausgewählt werden.

---

Hinweis: Wenn Sie die Taste PAIR des Geräts gedrückt halten, wird die aktuelle BT-Verbindung unterbrochen und das Radio sucht automatisch nach einem anderen BT-Gerät.

---

---

## AUX IN

---

Sie können mit dieser Funktion ein externes Gerät mit dem Radio verbinden.

1. Schließen Sie ein 3,5 mm Audiokabel (nicht im Lieferumfang enthalten) mit einem Ende an den Line Out Anschluss des externen Geräts und mit dem anderen Ende an den AUX IN Anschluss des Radios an.

2. Drücken Sie die Taste AUX der Fernbedienung oder drücken Sie so lange die Taste SOURCE des Geräts, bis auf dem Bildschirm „AUX“ angezeigt wird.
3. Starten Sie auf dem externen Gerät die Musikwiedergabe.
4. Der Ton wird über das Radio ausgegeben.

### Equalizer

Verschiedene Soundeffekte können eingestellt werden. Wenn Sie die Taste EQUALIZER drücken können Sie zwischen „FLAT, CLASSIC, ROCK/ POP und JAZZ“ auswählen.

Zeit bis zum automatischen Ausschalten einstellen

1. Drücken Sie, während das Gerät eingeschaltet ist, mehrfach die Taste SLEEP, um die Zeit bis zum automatischen Ausschalten des Geräts einzustellen. Sie können zwischen 90, 80, 70, 60, 50, 40, 30, 20 und 10 Minuten auswählen oder die Funktion deaktivieren „sleep off“.
2. Sobald die eingestellte Zeit abgelaufen ist schaltet sich das Gerät automatisch aus.
3. Drücken Sie zum Abbrechen dieser Funktion die Taste STANDBY, um das Gerät auszuschalten oder drücken Sie so lange die Taste SLEEP, bis auf dem Bildschirm „sleep off“ angezeigt wird.

### Uhrzeiteinstellung

1. Schalten Sie das Gerät aus, so dass sich dieses im Standbymodus befindet.
2. Drücken Sie zur Uhrzeiteinstellung die Taste CLOCK SET. Auf dem Bildschirm wird „Clock Set“ angezeigt.
3. Drücken Sie zum Anpassen der Stundenanzeige die Tasten ◀◀ oder ▶▶. Drücken Sie zum Bestätigen erneut die Taste CLOCK SET.
4. Drücken Sie zum Anpassen der Minutenanzeige die Tasten ◀◀ oder ▶▶. Drücken Sie zum Bestätigen und Abschließen der Uhrzeiteinstellung erneut die Taste CLOCK SET.
- 5.

Hinweis:

- Die Zeiteinstellung kann im DAB+ oder FM-Modus durch die Echtzeitinformation der Uhrzeit überschrieben werden.
- Wenn Sie, während das Gerät eingeschaltet ist, in einem beliebigen Modus die Taste CLOCK SET drücken, wird auf dem Bildschirm für einige Sekunden die aktuelle Uhrzeit angezeigt.

### Timer ein/aus

1. Schalten Sie das Gerät aus, so dass sich dieses im Standbymodus befindet.
2. Drücken Sie zur Timereinstellung die Taste TIMER. Auf dem Bildschirm wird „On Timer“ angezeigt. Sie können nun die Uhrzeit, zu welcher das Gerät eingeschaltet werden soll, einstellen.
3. Drücken Sie zum Anpassen der Stundenanzeige die Tasten ◀◀ oder ▶▶.



Drücken Sie zum Bestätigen erneut die Taste TIMER.

4. Drücken Sie zum Anpassen der Minutenanzeige die Tasten ◀◀ oder ▶▶.  
Drücken Sie zum Bestätigen erneut die Taste TIMER. Auf dem Bildschirm wird „Off Timer“ angezeigt.
5. Drücken Sie nun erneut die Taste TIMER. Sie können nun die Uhrzeit, zu welcher das Gerät ausgeschaltet werden soll, einstellen.
6. Drücken Sie zum Anpassen der Stundenanzeige die Tasten ◀◀ oder ▶▶.  
Drücken Sie zum Bestätigen erneut die Taste TIMER.
7. Drücken Sie zum Anpassen der Minutenanzeige die Tasten ◀◀ oder ▶▶.  
Drücken Sie zum Bestätigen erneut die Taste TIMER.
8. Drücken Sie zum Einstellen der Quelle (CD, USB, DAB, FM, Summen) die Tasten ◀◀ oder ▶▶. Drücken Sie zum Bestätigen erneut die Taste TIMER.
9. Drücken Sie zum Anpassen der Timerlautstärke die Tasten ▶▶II oder ▶▶II. Drücken Sie zum Bestätigen erneut die Taste TIMER. Die Timereinstellung ist nun beendet.
10. Drücken Sie zum nun zum Aktivieren des Timers die Taste TIMER. Das Timersymbol wird dann auf dem Bildschirm angezeigt.

Hinweis: Der Timer kann durch erneutes Drücken der Taste TIMER deaktiviert werden.

## Timer Einstellungen

Diese Einstellung ermöglicht Ihnen vier verschiedene Anzeigemodi in der folgenden Reihenfolge: Zeit/Datum, Automatisches Update, 12-/24-Stundenformat und Datumsformat.

### 12-/24-Stundenformat

1. Schalten Sie das Gerät ein und stellen Sie den DAB- oder FM-Modus ein.
2. Drücken Sie die Taste MENU, um in das Menü zu gelangen.
3. Drücken Sie so lange die Tasten ◀◀ oder ▶▶, bis „Time“ auf dem Bildschirm angezeigt wird. Bestätigen Sie durch Drücken der Taste ENTER.
4. Drücken Sie so lange die Tasten ◀◀ oder ▶▶, bis „Set 12/24 hour“ auf dem Bildschirm angezeigt wird. Bestätigen Sie durch Drücken der Taste ENTER.
5. Drücken Sie die Tasten ◀◀ oder ▶▶, um entweder „12“ oder „24“ auf dem Bildschirm auszuwählen. Wählen Sie das gewünschte Stundenformat aus und bestätigen Sie durch Drücken der Taste ENTER.
6. Drücken Sie zum Schließen des Menüs die Taste MENU.

### Einstellen des Datumsformats

1. Schalten Sie das Gerät ein und stellen Sie den DAB- oder FM-Modus ein.
2. Drücken Sie die Taste MENU, um in das Menü zu gelangen.
3. Drücken Sie so lange die Tasten ◀◀ oder ▶▶, bis „Time“ auf dem Bildschirm angezeigt wird. Bestätigen Sie durch Drücken der Taste ENTER.

4. Drücken Sie so lange die Tasten ◀◀ oder ▶▶, bis „Set date format“ auf dem Bildschirm angezeigt wird. Bestätigen Sie durch Drücken der Taste ENTER.
5. Drücken Sie die Tasten ◀◀ oder ▶▶, um entweder „DD-MM-YYYY“ oder „MM-DD-YYYY“ auf dem Bildschirm auszuwählen. Wählen Sie das gewünschte Stundenformat aus und bestätigen Sie durch Drücken der Taste ENTER.
6. Drücken Sie zum Schließen des Menüs die Taste MENU.

**Automatisches Update**

1. Schalten Sie das Gerät ein und stellen Sie den DAB- oder FM-Modus ein.
2. Drücken Sie die Taste MENU, um in das Menü zu gelangen.
3. Drücken Sie so lange die Tasten ◀◀ oder ▶▶, bis „Time“ auf dem Bildschirm angezeigt wird. Bestätigen Sie durch Drücken der Taste ENTER.
4. Drücken Sie so lange die Tasten ◀◀ oder ▶▶, bis „Auto Update“ auf dem Bildschirm angezeigt wird. Bestätigen Sie durch Drücken der Taste ENTER.
5. Drücken Sie die Tasten ◀◀ oder ▶▶, um zwischen den folgenden Optionen auszuwählen:
- 6.

Update from Any“:	Uhrzeit/Datum werden sowohl von DAB- als auch von FM-Sendern aktualisiert.
„Update from DAB“:	Uhrzeit/Datum werden nur von DAB-Sendern aktualisiert.
„Update from FM“:	Uhrzeit/Datum werden nur von FM-Sendern aktualisiert.
„No Update“:	Uhrzeit/Datum werden niemals durch Sender aktualisiert.

7. Wählen Sie das gewünschte Format aus und bestätigen Sie durch Drücken der Taste ENTER.
8. Drücken Sie zum Schließen des Menüs die Taste MENU.

**Uhrzeit/Datum einstellen**

1. Schalten Sie das Gerät ein und stellen Sie den DAB- oder FM-Modus ein.
2. Drücken Sie die Taste MENU, um in das Menü zu gelangen.
3. Drücken Sie so lange die Tasten ◀◀ oder ▶▶, bis „Set Time/Date“ auf dem Bildschirm angezeigt wird. Bestätigen Sie durch Drücken der Taste ENTER.
4. Drücken Sie so lange die Tasten ◀◀ oder ▶▶, bis „Set date format“ auf dem Bildschirm angezeigt wird. Bestätigen Sie durch Drücken der Taste ENTER.
5. Die Stundenziffern blinken auf dem Bildschirm auf. Drücken Sie zum

Anpassen der Stundenanzeige die Tasten ◀◀ oder ▶▶. Drücken Sie zum Bestätigen erneut die Taste ENTER.

6. Die Minutenziffern blinken nun auf dem Bildschirm auf. Drücken Sie zum Anpassen der Minutenanzeige die Tasten ◀◀ oder ▶▶. Drücken Sie zum Bestätigen erneut die Taste ENTER.
7. Falls das 12-Stundenformat eingestellt ist, blinken nun „AM“ und „PM“ auf dem Bildschirm aus. Wählen Sie mit den Tasten ◀◀ oder ▶▶ „AM“ oder „PM“ aus und bestätigen Sie Ihre Auswahl durch Drücken der Taste ENTER.
8. Das Einstellen des aktuellen Datums ist nun erforderlich. Gehen Sie zum Einstellen wie oben vor und schließen Sie die Einstellung ab.
9. Drücken Sie zum Schließen des Menüs die Taste MENU.

### **Spracheinstellung**

Sie können die Sprache des Geräts verändern.

1. Schalten Sie das Gerät ein und stellen Sie den DAB- oder FM-Modus ein.
2. Drücken Sie die Taste MENU, um in das Menü zu gelangen.
3. Drücken Sie so lange die Tasten ◀◀ oder ▶▶, bis „Language“ auf dem Bildschirm angezeigt wird. Bestätigen Sie durch Drücken der Taste ENTER.
4. Drücken Sie die Tasten ◀◀ oder ▶▶, um zwischen den verschiedenen Sprachen auszuwählen. Wählen Sie die gewünschte Sprache aus und bestätigen Sie durch Drücken der Taste ENTER.
5. Drücken Sie zum Schließen des Menüs die Taste MENU.

### **Überprüfen der Softwareversion**

Sie können die Softwareversion des Geräts überprüfen.

1. Schalten Sie das Gerät ein und stellen Sie den DAB- oder FM-Modus ein.
2. Drücken Sie die Taste MENU, um in das Menü zu gelangen.
3. Drücken Sie so lange die Tasten ◀◀ oder ▶▶, bis „SW version“ auf dem Bildschirm angezeigt wird. Drücken Sie die Taste ENTER, um die Softwareversionsnummer anzuzeigen.
4. Drücken Sie zum Schließen des Menüs die Taste MENU.

### **Gerät auf Werkseinstellung zurücksetzen**

Mit dieser Funktion setzen Sie das Gerät auf Werkseinstellung zurück.

1. Schalten Sie das Gerät ein und stellen Sie den DAB -Modus ein.
2. Drücken Sie die Taste MENU, um in das Menü zu gelangen.
3. Drücken Sie so lange die Tasten ◀◀ oder ▶▶, bis „Factory Reset“ auf dem Bildschirm angezeigt wird. Bestätigen Sie durch Drücken der Taste ENTER.
4. Drücken Sie so lange die Tasten ◀◀ oder ▶▶, bis „YES“ angezeigt wird. Drücken Sie die Taste ENTER, um das Gerät auf Werkseinstellung zurückzusetzen.

---

## REINIGUNG UND PFLEGE

---

### CD-Pflege

CDs sind relativ Schadensresistent. Es können jedoch durch Schutzansammlungen auf der CD-Oberfläche Wiedergabefehler auftreten. Befolgen Sie die unten genannten Hinweise, um das Hören von CDs mit Ihrem Gerät vollständig genießen zu können.

- Beschriften Sie keine der beiden CD-Seiten, insbesondere nicht die beschriftete Seite, da von hier aus die Signale gelesen werden. Markieren Sie diese Oberfläche keinesfalls.
- Halten Sie CDs von direkter Sonneneinstrahlung, Hitze und übermäßiger Feuchtigkeit fern.
- Halten Sie CDs immer an den Kanten fest. Fingerabdrücke, Schmutz oder Wasser können zu Fehlern bei der Wiedergabe führen.
- Sollte Ihre CD verschmutzt sein oder sich nicht richtig abspielen lassen, reinigen Sie diese mit einem weichen trockenen Tuch. Reiben Sie von der Mitte der CD nach außen.

### Gehäusepflege

Reiben Sie das Gerätegehäuse gelegentlich mit einem weichen Tuch und einer milden Seifenlösung ab. Trocknen Sie das Gerät anschließend mit einem trockenen Tuch.

Achtung:

- Verwenden Sie zur Reinigung keine Chemikalien, wie beispielsweise Benzin, Farbverdünner etc. da diese das Gehäuse beschädigen könnten.
- Achten Sie darauf, dass kein Öl ins Geräteinnere gelangt, da dadurch Fehlfunktionen ausgelöst werden können.

## FEHLERSUCHE UND FEHLERBEHEBUNG

Problem	Mögliche Ursache
Das Radio gibt kontinuierlich seltsame Geräusche von sich.	<ul style="list-style-type: none"> <li>• Steht das Gerät in der Nähe eines Fernsehgeräts oder eines Computers?</li> <li>• Wurde die Antenne richtig platziert? Bewegen Sie die Antenne weg vom Netzstromkabel, falls sie sich in dessen Nähe befindet.</li> </ul>
Die Fernbedienung funktioniert nicht.	<ul style="list-style-type: none"> <li>• Steckt der Netzstecker des Geräts in der Steckdose?</li> <li>• Wurden die Batterien richtig eingelegt?</li> <li>• Sind die Batterien leer?</li> <li>• Ist die Fernbedienung zu weit vom Gerät entfernt oder halten Sie diese in einem falschen Winkel zum Gerät?</li> <li>• Schein extrem starkes Licht auf den Sensor der Fernbedienung?</li> </ul>
Die Wiedergabe der CD beginnt nicht, die Wiedergabe stoppt in der Mitte der CD oder wird nicht richtig abgespielt.	<ul style="list-style-type: none"> <li>• Haben Sie die CD mit der nicht gekennzeichneten Seite nach oben eingelegt?</li> <li>• Ist die CD stark verschmutzt?</li> <li>• Hat sich innerhalb des Geräts Kondenswasser gebildet?</li> </ul>
USB-Gerät wird nicht erkannt.	<ul style="list-style-type: none"> <li>• Befinden sich verfügbare MP3-/WMA-Dateien auf dem USB-Gerät?</li> <li>• Wurde das USB-Gerät richtig angeschlossen?</li> <li>• Handelt es sich um ein MTP-Gerät?</li> <li>• Enthält das USB-Gerät nur AAA-Dateien?</li> </ul>
USB-Wiedergabe startet nicht.	<ul style="list-style-type: none"> <li>• ist die WMA-Datei schreibgeschützt?</li> <li>• Handelt es sich um eine inkorrekte MP3-Datei?</li> </ul>
BT- Der Ton wird nur unterbrochen oder mit Störgeräuschen wiedergegeben.	<ul style="list-style-type: none"> <li>• Steht das Gerät zu nah an einem anderen Gerät, welches elektromagnetische Strahlung erzeugt?</li> <li>• Befindet sich ein Hindernis zwischen dem Gerät und dem externen BT-Gerät?</li> </ul>
Kein Ton ist zu hören.	<ul style="list-style-type: none"> <li>• Befindet sich der Lautstärkeregler auf „min“?</li> <li>• Wurden Kopfhörer an das Gerät angeschlossen?</li> <li>• Wurde das Gerät mit einem externen BT-Gerät verbunden?</li> <li>• Ist das Gerät zu weit von dem externen BT-Gerät entfernt?</li> </ul>
Das Gerät reagiert nicht, wenn Tasten gedrückt werden-	Versetzen Sie das Gerät in den Standby-Modus und schalten Sie es nach kurzer Wartezeit erneut ein.

---

## HINWEISE ZUR ENTSORGUNG

---



Wenn es in Ihrem Land eine gesetzliche Regelung zur Entsorgung von elektrischen und elektronischen Geräten gibt, weist dieses Symbol auf dem Produkt oder auf der Verpackung darauf hin, dass dieses Produkt nicht im Hausmüll entsorgt werden darf. Stattdessen muss es zu einer Sammelstelle für das Recycling von elektrischen und elektronischen Geräten gebracht werden. Durch regelkonforme Entsorgung schützen Sie die Umwelt und die Gesundheit Ihrer Mitmenschen vor negativen Konsequenzen. Informationen zum Recycling und zur Entsorgung dieses Produkts, erhalten Sie von Ihrer örtlichen Verwaltung oder Ihrem Hausmüllentsorgungsdienst.

Dieses Produkt enthält Batterien. Wenn es in Ihrem Land eine gesetzliche Regelung zur Entsorgung von Batterien gibt, dürfen die Batterien nicht im Hausmüll entsorgt werden. Informieren Sie sich über die örtlichen Bestimmungen zur Entsorgung von Batterien. Durch regelkonforme Entsorgung schützen Sie die Umwelt und die Gesundheit Ihrer Mitmenschen vor negativen Konsequenzen.

---

## KONFORMITÄTSERKLÄRUNG

---

**Hersteller:**

Chal-Tec GmbH, Wallstraße 16, 10179 Berlin, Deutschland.

**Importeur für Großbritannien:**

Chal-Tec UK limited  
Unit 6 Riverside Business Centre  
Brighton Road  
Shoreham-by-Sea  
BN43 6RE  
United Kingdom

Die vollständige Konformitätserklärung des Herstellers finden Sie unter folgendem Link:  
<https://use.berlin/10034086>

Dear Customer,

Congratulations on purchasing this equipment. Please read this manual carefully and take care of the following hints on installation and use to avoid technical damages. Any failure caused by ignoring the items and cautions mentioned in the operation and installation instructions are not covered by our warranty and any liability.



---

## CONTENTS

---

Technical Data	32
Safety Instructions	33
Overview	36
System Connections	40
Operation	44
DAB Operation	44
FM Radio Operation	47
CD/USB Operation	49
BT Audio	50
AUX IN	51
Troubleshooting	55
Disposal Considerations	56

---

## TECHNICAL DATA

---

<b>Item number</b>	<b>10034086 10034087</b>
<b>Power supply</b>	
Netzgerät	Eingang: AC 100-240 V~ 50-60 Hz Ausgang: DC 12 V 2 A
Power consumption in standby	1 W
Frequency band	2,400 GHz – 2,480 GHz
Kompatible BT-Profil	A2DP (Advanced Audio Distribution Profile), AVRCP (Audio/Video Remote Control Profile) BT 2.1 +EDR
Frequency band	2402–2480 MHz
Maximum radio-frequency power	4 dBm
<b>General</b>	
Speakers	7.6 cm (3" ) cone x 2 Speaker impedance 4 Ω
FM Frequency band	87.5–108 MHz
DAB frequency band	174.928–239.2 MHz
<b>CD-Player</b>	
Type	Single Disc Multi Play Compact-Disc-Player
Signal readout CD player	Non-contact, 3-beam semiconductor laser pickup
D/A converter	Multi bit D/A converter
Frequency response	20 - 20,000 Hz
<b>USB</b>	
Interface	Complies with USB 1.1 (Full Speed)/2.0 Mass Storage Class. Support Bulk only and CBI protocol
Supported files	MPEG 1 Layer 3 WMA (Non DRM)
Bitrate support	MP3 (32 ~ 320 kbps) WMA (64 - 160 kbps)



---

## SAFETY INSTRUCTIONS

---

Please read this user manual completely before operating this unit and retain this booklet for future reference.

### General safety instructions

- Please ensure that the equipment is positioned in a well ventilated area and ensure that there is at least 10 cm (4") of free space along the sides and top of the equipment 10 cm (4") 10 cm (4")
- Place the unit on a firm, level surface free from vibration.
- Place the unit at least 30 cm (12") away from any CRT TV to avoid colour variations across the TV screen. If the variations persist, move the unit further away from the TV. LCD TV is not prone to such variation.
- Keep the unit away from direct sunlight, strong magnetic fields, excessive dust, humidity and electronic/electrical equipment (home computers, facsimiles, etc.) which generate electrical noise.
- Do not place anything on top of the unit.
- Do not expose the unit to moisture, to temperatures higher than 40°C (104 °F) or to extremely low temperatures.
- If your system does not work properly, disconnect the AC power lead from the wall socket. Plug the AC power lead back in, and then turn on your system.
- In case of an electrical storm, unplug the unit for safety.
- Hold the AC power plug by the head when removing it from the wall socket, as pulling the lead can damage internal wires.
- The AC power plug is used as a disconnect device and shall always remain readily operable.
- Do not remove the outer cover, as this may result in electric shock. Refer internal service to your local service facility.
- The ventilation should not be impeded by covering the ventilation openings with items, such as newspapers, tablecloths, curtains, etc.
- No naked flame sources, such as lighted candles, should be placed on the apparatus.
- Attention should be drawn to the environmental aspects of battery disposal.
- This unit should only be used within the range of 5 °C - 35 °C (41 °F - 95 °F).
- The apparatus is designed for use in moderate climates.
- The apparatus shall not be exposed to dripping or splashing and that no objects filled with liquids, such as vases, shall be placed on the apparatus.

### Power supply

- The voltage used must be the same as that specified on this unit. Using this product with a higher voltage other than that which is specified is dangerous and may result in a fire or other type of accident causing

damage. manufacturers will not be held responsible for any damage resulting from use of this unit with a voltage other than that which is specified.





### **Volume control**

- The sound level at a given volume setting depends on speaker efficiency, location, and various other factors.
- It is advisable to avoid exposure to high volume levels.
- Do not turn the volume on to full at switch on. Listen to music at moderate levels. Excessive sound pressure from can cause hearing loss.

### **Battery change**

- Remove the battery if the unit will not be used for a long period of time. This will prevent potential damage due to battery leakage.
- Do not use rechargeable battery (nickel-cadmium battery, etc.).
- Installing the battery incorrectly may cause the unit to malfunction.
- Batteries (battery pack or batteries installed) shall not be exposed to excessive heat such as sunshine, fire or the like.
- Replace the battery if the operating distance is reduced or if the operation becomes erratic. Purchase an "AAA" size battery (UM-4/SUM-4 size similar).
- Periodically clean the transmitter on the remote control and the sensor on the unit with a soft cloth.
- Exposing the sensor on the unit to strong light may interfere with operation. Change the lighting or the direction of the unit if this occurs.
- Keep the remote control away from moisture, heat, shock, and vibrations.

## Explanation of the symbols on the appliance

	<b>CAUTION</b> RISK OF ELECTRIC SHOCK DO NOT OPEN	
<b>CAUTION: TO REDUCE THE RISK OF ELECTRIC SHOCK AND SERIOUS PERSONAL INJURY, DO NOT REMOVE ANY COVER. NO USER-SERVICABLE PARTS INSIDE. REFER SERVICING TO QUALIFIED SERVICE PERSONNEL ONLY:</b>		
	Triangle with lightening plus explanation as follows: <b>DANGEROUS VOLTAGE:</b> The lightening flash with arrowhead symbol within the equilateral triangle is intended to alert the user to the presence of uninsulated dangerous voltage within the product's enclosure that may be of sufficient magnitude to constitute a risk of electric shock to persons.	
	Triangle with exclamation point plus explanation as follows: <b>ATTENTION:</b> The exclamation point within the equilateral triangle is intended to alert the user to the presence of important operating and maintenance (servicing) instructions in the literature accompanying this product.	
	This symbol indicates that this product incorporates double insulation between hazardous mains voltage and user accessible parts.	

# OVERVIEW

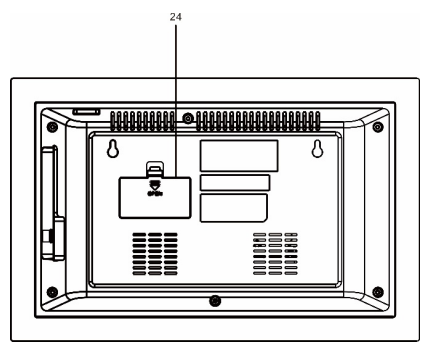
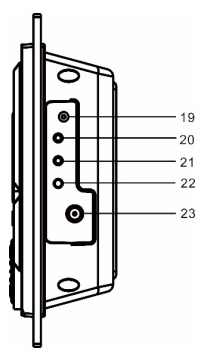
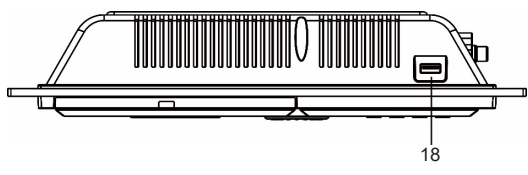
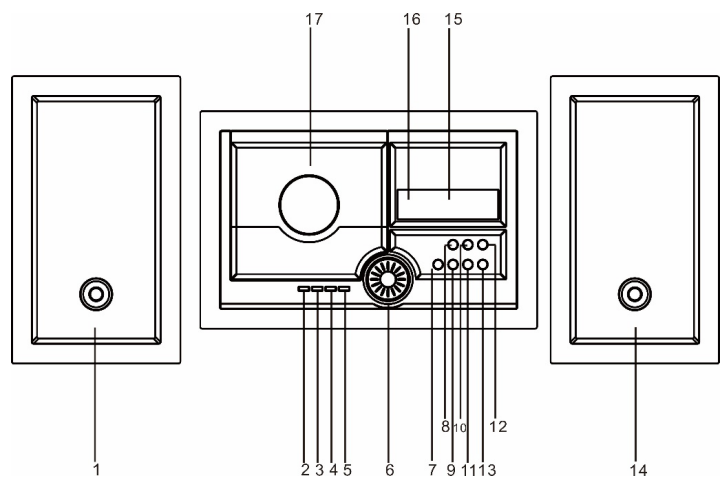

- 1 Left speakers
- 2 Play/pause button  
Scan button
- 3 Stop button
- 4 Skip down, fast reverse, time down button
- 5 Skip up, fast forward, time up button
- 6 Volume control
- 7 Open/close button
- 8 Standby button
- 9 Source button
- 10 EQ button
- 11 Menu/Info button
- 12 Back button
- 13 Select button
- 14 Right speakers
- 15 LCD display
- 16 Remote sensor
- 17 CD door
- 18 USB jack
- 19 DC input
- 20 Right speaker out jack
- 21 Left speaker out jack
- 22 Audio in jack
- 23 FM/DAB antenna
- 24 Battery door

Remote control

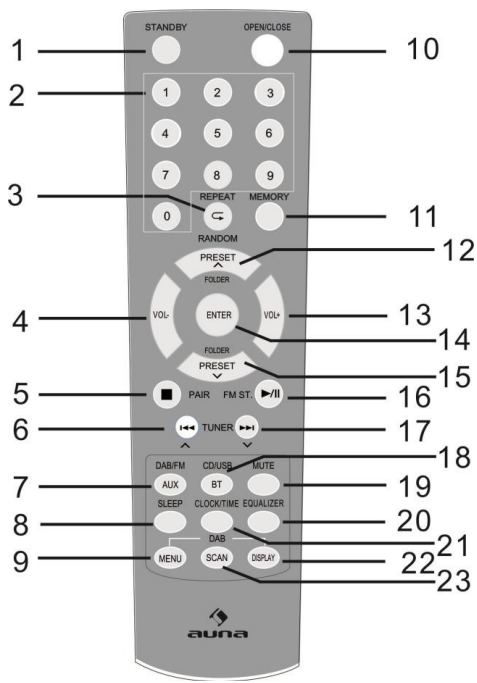

- |   |  |
|---|--|
| 1 Standby button                                | 13 Volume up button  |
| 2 Numeric button ;                              | 14 Enter button  |
| 3 Repeat button ; random button                 | 15 Tuner preset up button, folder up button                |
| 4 Volume down button                            | 16 Play/pause; FM Stereo button                            |
| 5 Stop button ,pair button                      | 17 Skip up, fast forward, time up button                   |
| 6 Skip down, fast reverse, time down button     | 18 CD/USB/BT button  |
| 7 DAB/FM/AUX button                             | 19 Mute button   |
| 8 Sleep button                                  | 20 EQ button   |
| 9 MENU button                                   | 21 Clock/timer button                                      |
| 10 Open/close button                            | 22 DAB/RDS display button<br>CD/USB ID3 tag display button |
| 11 MEMORY button                                | 23 Scan button   |
| 12 Tuner preset down button, folder down button |  |

## Remote Control

Inserting the batteries into the remote

1. Open the battery cover.
2. Insert the supplied battery according to the terminal indicated in the battery compartment. When inserting or removing the battery, push it towards the (-) battery terminals.
3. Close the cover.

### Notes concerning use

- Replace the battery if the operating distance is reduced or if the operation becomes erratic. Purchase an "AAA" size battery (UM-4/SUM-4 size similar).
- Periodically clean the transmitter on the remote control and the sensor on the unit with a soft cloth.
- Exposing the sensor on the unit to strong light may interfere with operation. Change the lighting or the direction of the unit if this occurs.
- Keep the remote control away from moisture, heat, shock, and vibrations.

# SYSTEM CONNECTIONS

Make sure to unplug the AC/DC power lead before making any connections.

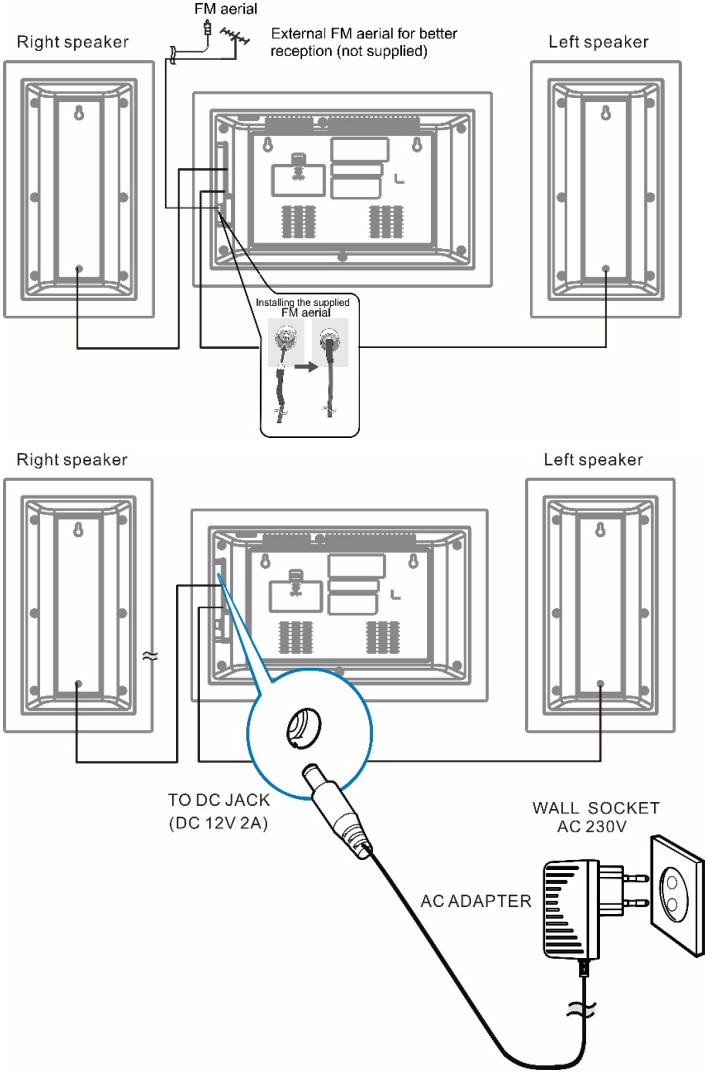



## To mount the unit on the wall

### Caution

- Be very careful to prevent the unit 2.1 kg (4.2 bs.) from falling when mounting on the wall.
- Before mounting, check the wall strength. (Do not put on the veneer plaster or whitewashed wall. The unit may fall.) If unsure, consult a qualified service technician.
- Mounting screws are not supplied. Use appropriate ones.
- Check all wall mount screws for looseness.
- Select a good location. If not, accidents may occur or the unit may get damaged.
- Driving screws: Installing the unit:
- You may hang it on the wall. Use proper screws . See below for size and type:

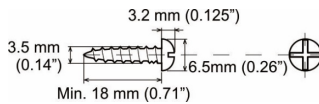

### Installing the unit

Fix the pattern paper to the wall in horizontal position as below.

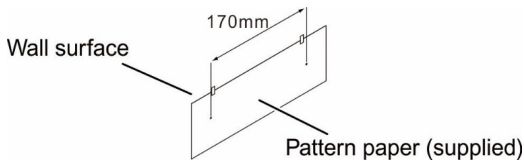

Make a hole on the wall following the screw point marks on the pattern paper by using a drill.

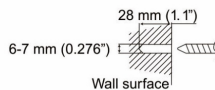

Fix a wall mount plug into the hole using a hammer, until it is flush with the wall surface.

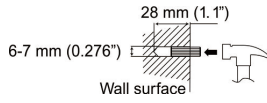

Fasten the screws to the wall as shown below. (Total screws: 2 ps).

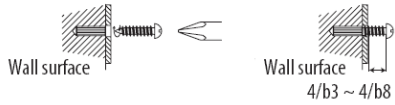

Hang the unit onto the screws.

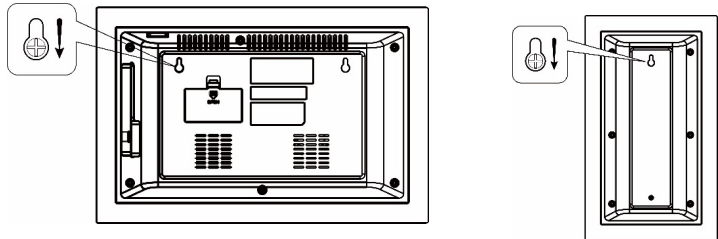

Installing stand installing

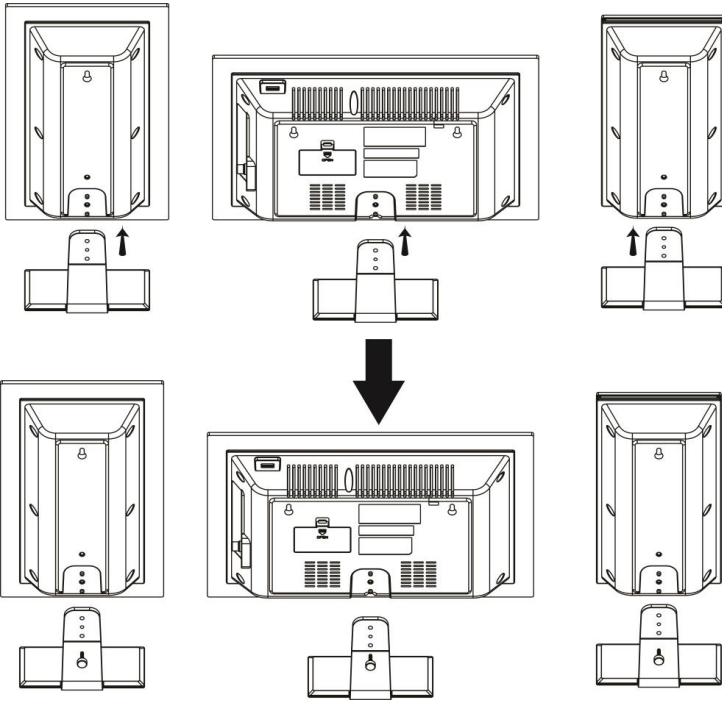

---

## OPERATION

---

### Muting

The volume is muted temporarily when pressing the MUTE button on the remote control. Press again to restore the volume.

### Volume control

Turn the VOLUME control or press the VOL-/VOL+ buttons on the remote control to change the volume.

## DAB/FM RADIO OPERATION

### Basic operation

Insert the jack of the supplied mains adapter into the socket on the rear of the main radio. The display will show "Scan Time". The unit is now updating the time from the broadcaster. Wait for a while until it is finished and the real time will be display. Press the ON/STANDBY button to turn on the unit. To turn off, press the ON/STANDBY button again.

### DAB/FM/CD/AUX/Bluetooth

Press the DAB/FM button on the remote control or SOURCE button repeatedly on the main unit to select different sources.

### Adjusting the Antenna

The antenna at the rear panel of the unit should be extended to ensure a good DAB/FM reception. Alter the antenna position for the best reception.

---

## DAB OPERATION

---

The first time the DAB mode is selected, it will automatically scan for available DAB stations. Wait until the scanning has finished. The display will show the scanning progress. After scanning it will tune to the first station.

### Auto Scan

1. Turn on the unit in DAB mode.
2. Press the SCAN button to start auto-scanning the available stations.

## Manual scan

1. Turn on the unit in DAB mode.
2. Press MENU button to access the menu control.
3. Press the PREVIOUS or NEXT button until "Manual tune" is displayed and then press the ENTER button.
4. Press the PREVIOUS or NEXT button to select the desired channel (5A-13F).
5. Press the ENTER button to confirm.
6. To select another channel (5A-13F), press the PREVIOUS or NEXT button and then press the ENTER button to confirm.
7. When the station is found, press the ENTER button to select.
8. To quit manual scan, press the MENU button.

## Tuning

Press the TUNE or TUNE button to display the information of the next station. Then press the ENTER button to tune to this station within a few seconds.

## Storing DAB Presets

You can save up to 20 DAB stations.

1. Tune to the station you wish to store.
2. Press and hold the MEMORY button to access the menu control. Display will flash.
3. Press the Preset- or Preset+ button to a preset number that you want to store. Then press the ENTER button to save.

## Recall Stored DAB Presets

Press the Preset- or Preset+ button directly tune to the preset channel. Or press the [MEMORY] button once. Then press the Preset- or Preset+ button to a preset number that you want to recall and press the ENTER button to confirm.

To directly recall the preset channel by using the numeric buttons, press the numeric buttons [1], [2], ..., [0].

For example when the button [3] is pressed and then follow by pressing the ENTER button, it will tune to E-8 preset channel 3. Or when the button [1] and then button [2] are pressed and then follow by pressing the ENTER button, it will tune to preset channel 12.

## Displaying DAB Station Information

There are several types of information as listed below. To change the display information, press the INFO button or the DISPLAY button on the remote control repeatedly.

1. Radio Text scrolling  
Shows music titles or program details provided by the broadcaster.

2. Signal Bar  
Transmission signal level. The more the star mark is displayed, the stronger the signal is received. To improve the reception adjust the wire antenna position.
3. Program Type (PTY)  
Type of program provided by the broadcaster.
4. Multiplex Name  
Displays name of multiplex to which the current station belongs.
5. Frequency'  
Current channel frequency.
6. Signal Error Rate  
Shows the error rate. The larger this value, the more errors it receives. To improve the reception, adjust the antenna position.
7. Audio Bit Rate  
This is the current channel audio Bitrate.
8. Time  
Displays the time provided by the radio station.
9. Date  
Displays the current date provided by the radio station.

#### **Other DAB menu operations**

Press the MENU button to access the menu control. Then press the PREVIOUS or NEXT button for different options as described below.

#### **Dynamic Range Control (DRC)**

DRC can make quieter sounds easier to hear when the unit is used in a noisy environment. The DRC level of a broadcast is set by the broadcaster and transmitted with the service. Changing the DRC value on your unit enables you to apply a scaling factor to this level.

There are three levels of compression:

DRC high: Maximum compression as sent with the transmitted service

DRC low: Set to 1/2 that of the sent transmitted service

DRC off: No compression

1. Press the MENU button to access the menu control.
2. Press the PREVIOUS or NEXT button until "DRC" is displayed and then press the ENTER button.
3. Press the PREVIOUS or NEXT button to select the DRC value and then press the ENTER to confirm.
4. Press the MENU button to exit the menu control.

#### **Note:**

- Not all DAB broadcasts are able to use DRC function. If the broadcast does not support DRC then the
- DRC setting in the unit will have no effect.
- After you have adjusted the DRC level the sound may be louder.

## Prune

This function removes inactive stations.

1. Press MENU button to access the menu control.
2. Press the PREVIOUS or NEXT button until "Prune" is displayed and then press the ENTER button.
3. Press the PREVIOUS or NEXT button to select "<Yes>" and then press the ENTER button to prune the unit.
4. Press the MENU button to exit the menu control.

---

## FM RADIO OPERATION

---

### Auto Scan

1. Turn on the unit in FM mode.
2. Press and hold the SCAN button to start auto-scanning and saving the available stations (max. 20 storage).

### Manual Scan

1. Press the TUNE or TUNE button repeatedly to tune to a different frequency.
2. Alternatively press and hold the TUNE or TUNE button to automatically search to the next available station.

### Storing FM Presets

You can save up to 20 FM stations.

1. Tune to the station you wish to store.
2. Press and hold the MEM/PROG button. Flashing preset channel number is displayed.
3. Press the Preset - or Preset + button to a preset number that you want to store. Then press the ENTER button to save. A confirmation message is displayed.

### Recall Stored FM Presets

Press the Preset- or Preset+button directly tune to the preset channel. Or press the [MEMORY] button once. Then press the Preset- or Preset+ button to a preset number that you want to recall and press the ENTER button to confirm.

To directly recall the preset channel by using the numeric buttons, press the numeric buttons [1], [2], ..., [0].

For example when the button [3] is pressed and then follow by pressing the ENTER button, it will tune to preset channel 3. Or when the button [1] and then button [2] are pressed and then follow by pressing the ENTER button, it will tune to preset channel 12.

### Stereo/Force Mono Selection

When receiving a Stereo FM radio station, press the FM ST. button will switch between stereo audio and force mono audio.

### Displaying FM Station Information

There are several types of information as listed below. To change the display information press the INFO button repeatedly.

1. Radio Text  
Scrolling text which shows information on music titles or program details provided by the radio station.
2. Program Type (PTY)  
Type of program provided by the broadcaster
3. Frequency  
Current channel frequency
4. Audio Type  
Stereo or Mono
5. Time  
Displays the time provided by the radio station.
6. Date  
Displays the current date provided by the radio station.

### Other fm menu operation

Press the MENU button to access the menu control. Then press the PREVIOUS or NEXT button for different options as described below.

#### Scan setting

1. Press the MENU button to access the menu control.
2. Press the PREVIOUS or NEXT button until "Scan setting" is displayed and then press the ENTER button.
3. Press the PREVIOUS or NEXT button to toggle between "All stations" or "Strong station" selections and then press the ENTER button confirm. When "All stations" is selected, all stations will be detected during FM scanning even if the radio station is noisy. When the "Strong station" is selected, only the strong stations are detected. Scanning will ignore the noisy stations.
4. The next time doing a FM scan the unit will search for the stations based on this confirmed setting.

#### Audio Setting

1. Press the MENU button to access the menu control.
2. Press the PREVIOUS or NEXT button until "Audio setting" is displayed and then press the ENTER button.
3. Press the PREVIOUS or NEXT button to toggle between "Stereo allowed" or "Forced mono" selection and then press the ENTER button confirm.



---

## CD/USB OPERATION

---

### Loading and Playing CD Disc

Press the SOURCE button to CD mode. Press the OPEN/CLOSE button to eject the CD compartment door.

Install a disc with the CD label side facing up. Press the OPEN/CLOSE button again to close the CD compartment door. After reading, the total number of tracks will be shown on the display. It will automatically start to play.

### Reading and Playing USB Device

Insert a USB device into the USB input jack. Press the USB button on the remote control or SOURCE button repeatedly on the main unit to USB mode. After reading the total number of tracks will be shown on the display. Press the CD/USB PLAY/PAUSE button to play.

### Play/Pause Control

To pause playback press the CD PLAY/PAUSE button. Press the button again to resume playback.

### Stop Control

To stop playback press the STOP button.

### Skip Track

During playback press the PREVIOUS or NEXT button to search to the previous or next track.

### Direct Select Track

Press the numeric buttons [1], [2], ..., [0] to directly select the desired track to play. For example when the button [3] is pressed and then follow by pressing the ENTER button, it will jump to track 3 to play. Or when the button [1] and then button [2] are pressed and then follow by pressing the ENTER button, it will jump to track 12 to play.

### High-Speed Music Search

During playback press & hold the PREVIOUS or NEXT button to start high-speed searching. When you release the PREVIOUS or NEXT button normal speed playback will resume.

### Repeat/Random Playing

During playback press the REPEAT/RANDOM button once the display shows "REP\_ONE". The current track will be played repeatedly. Press the REPEAT/RANDOM button again the display shows "REP\_ALL". All tracks will be played repeatedly. Press the REPEAT /RANDOM button again The display will show "RANDOM" to play music in random order. Press the REPEAT /RANDOM button again to resume normal playback.

### Programmed Playback

This unit can be programmed to play a sequence of tracks selected.

1. Insert a disc and in stop mode press the MEMORY button. "P-01" is shown with "01" flashing in "T-01" shown.
2. Press the PREVIOUS or NEXT button to select the desired track.
3. Press the MEMORY button to save the desired track.
4. Repeat steps 2-4 to program up to 32 programmed tracks.
5. Press the CD PLAY/PAUSE button to play according to the programmed track.
6. To clear the program play, press the STOP button twice or change to another mode.
7. During program play you can also do the "Repeat One" or "Repeat All" operation. But during the program play, random play is not supported.

---

## BT AUDIO

---

Please follow the pairing instructions below to link the unit to your Bluetooth device.

1. Press the BT button on the remote control or SOURCE button repeatedly on the main unit to enter the Bluetooth mode. The display will show "Bluetooth". It will start searching and will display a flashing "BT AUDIO".
2. If the unit has never been paired with a Bluetooth device before or cannot find the last paired device, the display and the Bluetooth status indicator will keep on flashing. Turn on the Bluetooth function of your device and enable the search until "Stereosonic DAB+" is found. Select "Stereosonic DAB+" on the Bluetooth device to make connection. Enter the pass code "0000" if required.
3. After successfully paired the unit will display steady "BT AUDIO".
4. You can now start playing music from your smart phone wirelessly to the speaker.
5. You can press the BT PLAY/PAUSE button to pause or resume the playback.
6. You can press the BT PREVIOUS or BT NEXT button to search to the previous or next song.

Press and hold the PAIR button on the unit will disconnect the current connection and start to search another new Bluetooth device.

---

## AUX IN

---

This allows you to connect an external player's sound through your unit.

1. Plug a 3.5mm audio cable (not included) into your external player's line out and the other end into the AUX IN jack.
2. Press the AUX button on the remote control or SOURCE button repeatedly on the main unit to enter AUX mode. Display shows "AUX"
3. Start your external player to play music.
4. The unit will output the sound.

## SETTINGS

### EQ operation

You can enjoy different EQ sound effect modes. Press the EQUALIZER button will change to different sound effects of FLAT/CLASSIC/ROCK/POP/JAZZ.

### Sleep function

1. When the unit is switched on, press the SLEEP button repeatedly to select a sleep duration from either sleep off, 90, 80, 70, 60, 50, 40, 30, 20 or 10 minutes.
2. When the sleep timer is zero, the unit will turn off automatically.
3. To cancel the sleep function, press the STANDBY button to turn off the unit. Or press the SLEEP button repeatedly to select "sleep off".

### Clock setup

1. Turn off the unit in Standby mode.
2. Press the CLOCK SET button to set the clock. It will display "Clock Set".
3. Press the PREVIOUS or NEXT button to adjust the hour. Press the CLOCK SET button to confirm.
4. Press the PREVIOUS or NEXT button to adjust the minute. Press the CLOCK SET button to finish the clock set.

### Notes:

- The time set may automatically be overridden by the DAB+ or FM station real time information.
- When the unit is turned on in any mode of operation, pressing the CLOCK SET button will display the time on the display for a few seconds.

### Timer on/off setup

1. Turn off the unit in Standby mode.
2. Press and hold the TIMER button to set the timer on/off. It will display "On Timer".
3. Press the PREVIOUS or NEXT button to set the on timer hour value. Then press the TIMER button to confirm.
4. Press the PREVIOUS or NEXT button to set the on timer minute value. Then press the TIMER button to confirm. It will display "Off Timer".
5. Press the TIMER button to the next selection.
6. Press the PREVIOUS or NEXT button to set the off timer hour value. Then press the TIMER button to confirm.
7. Press the PREVIOUS or NEXT button to set the off timer on minute value. Then press the TIMER button to confirm.
8. Press the PREVIOUS or NEXT button to set the timer on source (DISC, USB, DAB, FM, BUZZ). Then press the TIMER button to confirm.
9. Press the PREVIOUS or NEXT button to set the timer on volume level. Then press the TIMER button to finish the timer on/off setup.
10. Press the TIMER button to activate the timer schedule. A timer symbol will be shown on the display.

Note:

Press the TIMER button again will deactivate the timer schedule.

### Time setup

This setup allows you to setup 4 different display modes. They are set Time/Date, time update mode, set 12/24 hour display and set date format

#### Set 12/24 Hour Display

1. Turn on the unit in DAB mode or FM mode.
2. Press the MENU button to access the menu control.
3. Press the PREVIOUS or NEXT button until "Time" is displayed and then press the ENTER button.
4. Press the PREVIOUS or NEXT button until "Set 12/24 hour" is displayed and then press the ENTER button.
5. Press the PREVIOUS or NEXT button to toggle between 12 or 24 hour display. Select your desired and then press the ENTER button to confirm.
6. Press the MENU button to exit the menu control.

#### Set Date Format

1. Turn on the unit in DAB mode or FM mode.
2. Press the MENU button to access the menu control.
3. Press the PREVIOUS or NEXT button until "Time" is displayed and then press the ENTER button.
4. Press the PREVIOUS or NEXT button until "Set date format" is displayed and then press the ENTER button.
5. Press the PREVIOUS or NEXT button to toggle between "DD-MM-YYYY"

or "MM-DD-YYYY" date display. Select your desired and then press the ENTER button to confirm.

6. Press the MENU button to exit the menu control.

### Auto Update

1. Turn on the unit in DAB mode or FM mode.
2. Press the MENU button to access the menu control.
3. Press the PREVIOUS or NEXT button until "Time" is displayed and then press the ENTER button.
4. Press the PREVIOUS or NEXT button until "Auto update" is displayed and then press the ENTER button.
5. Press the PREVIOUS or NEXT button to change between
  - "Update from Any": Time/Date will be updated by either DAB or FM broadcast
  - "Update from DAB": Time/Date will be updated by DAB broadcast only
  - "Update from FM": Time/Date will be updated by FM broadcast only
  - "No update": Time/Date will never be updated by broadcast
6. Select your desired and then press the ENTER button to confirm.
7. Press the MENU button to exit the menu control.

### Set Time/Date

1. Turn on the unit in DAB mode or FM mode.
2. Press the MENU button to access the menu control.
3. Press the PREVIOUS or NEXT button until "Time" is displayed and then press the ENTER button.
4. Press the PREVIOUS or NEXT button until "Set Time/Date" is displayed and then press the ENTER button.
5. Hour digits will be flashed. Press the PREVIOUS or NEXT button to change to hour value and then press the ENTER button.
6. Minute digits will be flashed. Press the PREVIOUS or NEXT button to change to hour value and then press the ENTER button.
7. If 12 hour display is set, "AM or "PM" will be flashed. Press the PREVIOUS or NEXT button to set AM or PM and then press the ENTER button to confirm.
8. Then the unit will request to set the date. Follow the similar procedures as listed above to complete the setup.
9. Press the MENU button to exit the menu control.

### LANGUAGE SETUP

You can set the unit's language.

1. Turn on the unit in DAB mode or FM mode.
2. Press the MENU button to access the menu control.
3. Press the PREVIOUS or NEXT button until "Language" is displayed and then press the ENTER button.
4. Press the PREVIOUS or NEXT button to toggle between different languages. Select your desired language and then press the ENTER button to confirm.

5. Press the MENU button to exit the menu control.

### **Software version check**

You can check the unit software version.

1. Turn on the unit in DAB mode or FM mode.
2. Press the MENU button to access the menu control.
3. Press the PREVIOUS or NEXT button until "SW version" is displayed and then press the ENTER button to show the software version number.
4. Press the MENU button to exit the menu control.

### **Factory reset**

This function resets the unit to the original factory settings.

1. Turn on the unit in DAB mode.
2. Press the MENU button to access the menu control.
3. Press the PREVIOUS or NEXT button until "Factory Reset" is displayed and then press the ENTER button.
4. Press the PREVIOUS or NEXT button until "<Yes>" is displayed and then press the ENTER.

## TROUBLESHOOTING

Symptom	Possible Cause
The radio makes unusual noises continuously.	<ul style="list-style-type: none"> <li>• Is the unit placed near the TV or computer?</li> <li>• Is the FM aerial placed properly? Move the aerial away from the AC power lead if it is located nearby.</li> </ul>
The remote control does not operate.	<ul style="list-style-type: none"> <li>• Is the AC power lead of the unit plugged in?</li> <li>• Is the battery polarity correct?</li> <li>• Is the battery dead?</li> <li>• Is the distance or angle incorrect?</li> <li>• Does the remote control sensor receive strong light?</li> </ul>
Disc playback does not start. Disc playback stops in the middle or is not performed properly.	<ul style="list-style-type: none"> <li>• Is the disc loaded face down?</li> <li>• Does the disc satisfy the standards?</li> <li>• Is the disc distorted or scratched?</li> </ul>
Disc playback sounds are skipped, or stopped in the middle of a track.	<ul style="list-style-type: none"> <li>• Is the unit located near excessive vibrations?</li> <li>• Is the disc very dirty?</li> <li>• Has condensation formed inside the unit?</li> </ul>
USB device cannot be detected.	<ul style="list-style-type: none"> <li>• Is there any MP3/WMA file available?</li> <li>• Is the device properly connected?</li> <li>• Is it an MTP device?</li> <li>• Does the device contain AAC file only?</li> </ul>
USB playback does not start.	<ul style="list-style-type: none"> <li>• Is it a copyright protected WMA file?</li> <li>• Is it a false MP3 file?</li> </ul>
BT sound is interrupted or distorted.	<ul style="list-style-type: none"> <li>• Is the unit too near to a device that generates electromagnetic radiation?</li> <li>• Is there any obstacle between the unit and the Bluetooth stereo audiosource device?</li> </ul>
No sound is heard.	<ul style="list-style-type: none"> <li>• Is the volume level set to "Min"?</li> <li>• Are the headphones connected?</li> <li>• Is the unit too far from the Bluetooth stereo audio source device?</li> <li>• Is the unit paired with the Bluetooth stereo audio source device?</li> </ul>
When a button is pressed, the unit does not respond.	Set the unit to the power stand-by mode and then turn it back on.

---

## DISPOSAL CONSIDERATIONS

---

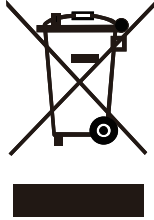

If there is a legal regulation for the disposal of electrical and electronic devices in your country, this symbol on the product or on the packaging indicates that this product must not be disposed of with household waste. Instead, it must be taken to a collection point for the recycling of electrical and electronic equipment. By disposing of it in accordance with the rules, you are protecting the environment and the health of your fellow human beings from negative consequences. For information about the recycling and disposal of this product, please contact your local authority or your household waste disposal service.

This product contains batteries. If there is a legal regulation for the disposal of batteries in your country, the batteries must not be disposed of with household waste. Find out about local regulations for disposing of batteries. By disposing of them in accordance with the rules, you are protecting the environment and the health of your fellow human beings from negative consequences.

---

## DECLARATION OF CONFORMITY

---



**Manufacturer:**

Chal-Tec GmbH, Wallstrasse 16, 10179 Berlin, Germany.

**Importer for Great Britain:**

Chal-Tec UK limited  
Unit 6 Riverside Business Centre  
Brighton Road  
Shoreham-by-Sea  
BN43 6RE  
United Kingdom

The complete declaration of conformity of the manufacturer can be found at the following link:  
<https://use.berlin/10034086>



**Chère cliente, cher client,**

Toutes nos félicitations pour l'acquisition de ce nouvel appareil. Veuillez lire attentivement et respecter les instructions de ce mode d'emploi afin d'éviter d'éventuels dommages. Nous ne saurions être tenus pour responsables des dommages dus au non-respect des consignes et à la mauvaise utilisation de l'appareil.



---

## SOMMAIRE

---

Fiche technique	58
Consignes de sécurité	59
Aperçu de l'appareil	62
Mise en marche et utilisation	66
Utilisation	70
Dab	70
CD/USB	75
BT	77
Aux in	77
Nettoyage et entretien	82
Identification et résolution des problèmes	83
Informations sur le recyclage	84

---

**FICHE TECHNIQUE**

---

<b>Numéro d'article</b>	<b>10034086 10034087</b>
<b>Alimentation</b>	
Adaptateur secteur	Entrée: AC 100-240 V~ 50-60 Hz Sortie: DC 12 V 2 A
Consommation en veille	1 W
Plage de fréquences	2,400 GHz – 2,480 GHz
Profils BT compatibles	A2DP (Advanced Audio Distribution Profile), AVRCP (Audio/Vidéo Remote Control Profile) BT 2.1 +EDR
Bande de fréquences	2402–2480 MHz
Puissance de radiofréquence maximale	4 dBm
<b>Général</b>	
Enceintes	Membrane de 7,6 cm (3") x 2 Impédance des enceintes 4 Ω
Plage de fréquences de la radio FM	87,5 – 108 MHz
Plage de fréquences de la radio DAB	174,928–239,2 MHz
<b>Lecteur CD</b>	
Type	Single Disc Multi Play Compact-Disc-Player
Échantillonnage du signal du lecteur CD	sans contact, semi-conducteur à 3 faisceaux Lecteur laser
Convertisseur N / A	Convertisseur N / A multi bits
Plage de fréquences	20 - 20.000 Hz
<b>USB</b>	
Compatibilité USB	compatible avec USB 1.1 (haute vitesse)/ supports de stockage 2.0. Support du protocole CBI
Support des formats de fichiers (USB)	MPEG 1 niveau 3 WMA (sans DRM)
Taux d'échantillonnage supporté (USB)	MP3 (32 ~ 320 kbps) WMA (64 ~160 kbps)

---

## CONSIGNES DE SÉCURITÉ

---

Lisez attentivement ce mode d'emploi et conservez-le pour vous y référer ultérieurement.

### Consignes générales de sécurité

- Assurez-vous que l'appareil est placé dans un endroit bien ventilé et qu'il y a une distance minimale de 10 cm entre les côtés et le haut de l'appareil et d'autres appareils.
- Placez l'appareil sur une surface plane et stable, sans vibrations.
- Laissez une distance d'au moins 30 cm entre l'appareil et les téléviseurs à tube cathodique, sinon vous risquez de rencontrer des variations de couleur sur l'écran du téléviseur. Les téléviseurs LCD ne sont pas sujets à de telles variations.
- N'exposez pas l'appareil à la lumière directe du soleil, à des champs magnétiques puissants, à une poussière excessive, à l'humidité, ni à des appareils électroniques / électriques (ordinateurs domestiques, télécopieurs, etc.) susceptibles de générer un bruit électrique.
- Ne placez pas d'objets ou de récipients remplis de liquide, tels que des vases, sur l'appareil et ne l'exposez jamais aux éclaboussures d'eau.
- N'exposez jamais l'appareil à l'humidité ou à une température supérieure à 40 °C ni à des températures extrêmement basses. L'appareil est conçu pour une utilisation dans les plages de températures tempérées et doit être utilisé à des températures entre 5 °C et 35 °C.
- Si votre appareil ne fonctionne pas correctement, éteignez-le et débranchez le cordon d'alimentation de la prise. Attendez un moment et rebranchez le cordon d'alimentation dans la prise. Allumez l'appareil.
- Pour des raisons de sécurité, éteignez l'appareil en cas d'orage et débranchez le cordon d'alimentation de la prise.
- Toujours débrancher le cordon d'alimentation de la prise en tenant la tête de la fiche, car tirer sur le câble pourrait endommager les fils intérieurs.
- Ne retirez pas le couvercle extérieur du boîtier, cela pourrait provoquer un choc électrique.
- N'essayez jamais de réparer l'appareil vous-même. Pour cela, contactez le fabricant ou le service client.
- Ne recouvrez pas les ouvertures de ventilation avec des objets tels que des journaux, nappes, rideaux, etc.
- Ne placez pas de flammes nues, telles que des bougies allumées, sur l'appareil.
- Recyclez les piles usagées dans les règles et en respectant l'environnement.

### Alimentation

- La tension secteur utilisée doit correspondre à la tension indiquée sur

la plaque signalétique de l'appareil. L'utilisation de l'appareil avec une tension d'alimentation supérieure ou différente de celle spécifiée peut provoquer un incendie, des dégâts matériels et / ou des blessures corporelles. Le fabricant ne peut être tenu responsable des dommages résultant de l'utilisation d'une tension secteur incorrecte.



### **Réglage du volume**



- Le volume à un réglage donné dépend de l'efficacité de l'enceinte, de l'emplacement et de divers autres facteurs.
- Ne vous exposez pas à des volumes élevés.
- N'augmentez jamais le volume lors de la mise sous tension.
- Écoutez de la musique à un niveau modéré uniquement.
- Une pression acoustique excessive peut entraîner une perte auditive.

### **Consignes de sécurité concernant les piles**

- Retirez les piles du compartiment à piles si vous n'utilisez pas l'appareil pendant une longue période. Cela peut éviter les dommages causés par une fuite de la pile.
- N'utilisez pas de piles rechargeables (pile nickel-cadmium, etc.).
- Les piles (dans l'emballage ou déjà insérées dans le compartiment à piles) ne doivent pas être exposées à une chaleur extrême telle que les rayons directs du soleil, un feu, etc.
- Il y a un risque d'explosion si la pile est remplacée de manière incorrecte.
- Remplacez les piles vides uniquement par des piles de même type ou de type équivalent.
- La fiche d'alimentation sert de disjoncteur pour déconnecter l'alimentation de l'appareil. La prise secteur doit rester librement accessible à tout moment.

## Signification des symboles sur l'appareil

	<b>CAUTION</b> RISK OF ELECTRIC SHOCK DO NOT OPEN	
<p><b>ATTENTION</b> : pour réduire les risques de chocs électriques, ne démontez aucun cache. L'appareil ne contient aucune pièce à entretenir. Adressez-vous uniquement à des personnels qualifiés pour la maintenance.</p> <p>Mise en garde / pour réduire le risque d'incendie et de choc électrique, ne plongez pas l'appareil dans l'eau et ne l'exposez pas à la pluie ou à l'humidité.</p>		

	L'éclair dans un triangle équilatéral signifie qu'il y a une haute tension à l'intérieur de l'appareil, ce qui peut être un risque de choc électrique.
	Le point d'exclamation dans le triangle équilatéral signifie que le matériel d'information fourni contient des instructions d'utilisation et de maintenance importantes à respecter.
	Ce symbole indique une double isolation entre les parties sous tension et les parties pouvant être touchées par l'utilisateur.

# APERÇU DE L'APPAREIL

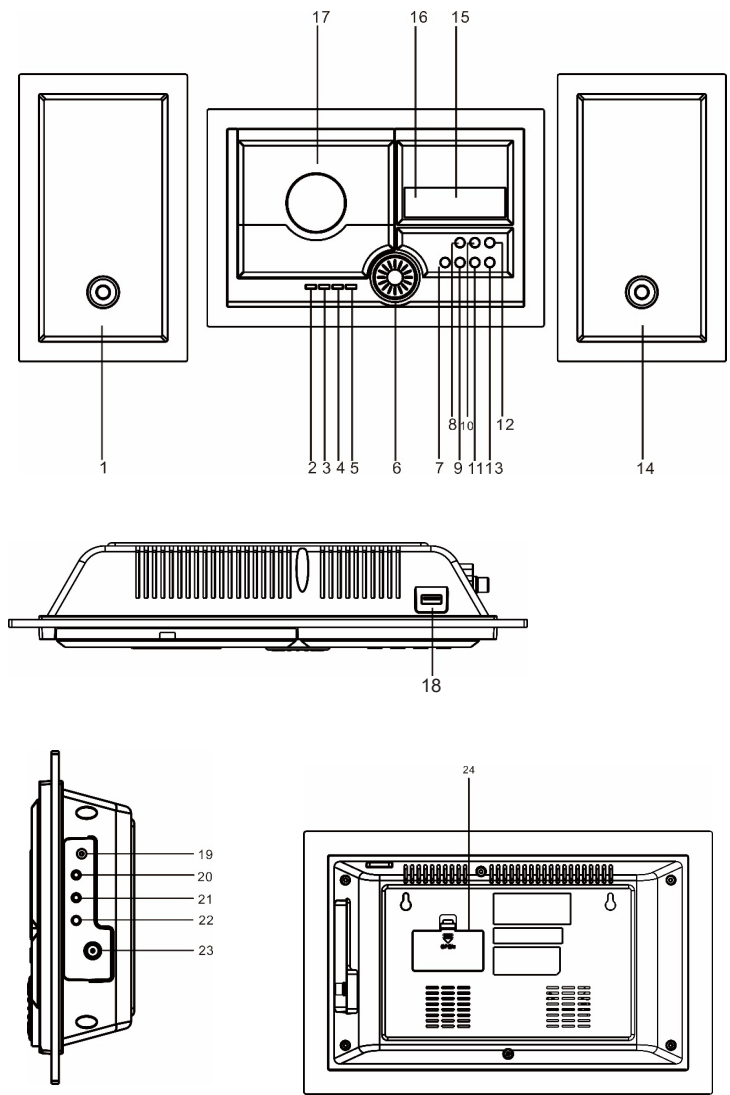

- 1 Enceinte de gauche
- 2 Lecture/Pause; recherche
- 3 Stop
- 4 Saut de titre (vers le bas), retour rapide, durée (vers le bas), recherche de stations (vers le bas),
- 5 Saut de titre (vers le haut), avance rapide, durée (vers le haut), recherche de stations (vers le haut),
- 6 Réglage du volume
- 7 Ouvrir / fermer
- 8 Veille
- 9 Source
- 10 Egaliseur
- 11 Menu/Info
- 12 Retour
- 13 Sélection
- 14 Enceinte de droite
- 15 Ecran LCD
- 16 Capteur de la télécommande
- 17 Porte du lecteur CD
- 18 Port USB
- 19 DC-IN
- 20 Sortie de l'enceinte de droite
- 21 Sortie de l'enceinte de gauche
- 22 Audio-In
- 23 Antenne FM/DAB
- 24 Capot du compartiment à piles

## Télécommande

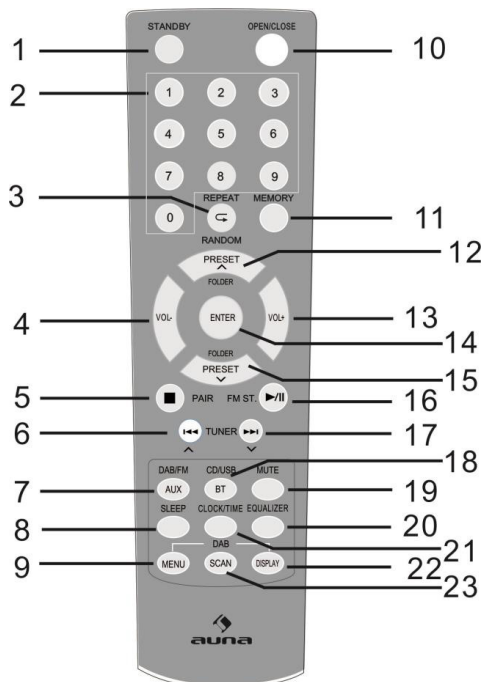

- |    |  |  |
|----|--|--|
| 1  | Veille   | précédent  |
| 2  | Touches numériques 0-9   | 13 Augmenter le volume   |
| 3  | Touche répétition / lecture aléatoire  | 14 Fonction muet   |
| 4  | Réduire le volume  | 15 Choix de la station mémorisée suivante (accès rapide), choix du dossier suivant |
| 5  | Touche Stop / touche de connexion  | 16 Touche de lecture /Pause, FM MONO/STEREO  |
| 6  | Titre précédent, retour rapide, réduire la durée                                   | 17 Titre suivant, avance rapide, augmenter la durée                                |
| 7  | Touche FM  | 18 Touche CD/USB   |
| 8  | Mode veille  | 19 Touche AUX/BT   |
| 9  | RDS ASPM (mémorisation automatique de station)                                     | 20 Egaliseur   |
| 10 | Ouvrir /fermer   | 21 Touche heure /minuterie   |
| 11 | Touche programme   | 22 Voyant DAB/RDS, ID3-TAG (CD/USB)  |
| 12 | Stations mémorisées choix d'une station mémorisée (Accès rapide), choix du dossier | 23 Recherche   |



## Télécommande

Installation des piles dans la télécommande

1. Ouvrez le couvercle du compartiment à piles
2. Insérez la pile fournie comme indiqué dans le compartiment à piles. Lors de l'insertion et du retrait, poussez la pile contre les bornes négatives du compartiment.
3. Fermez le couvercle du compartiment à piles.

## Conseils d'utilisation

Remplacez les piles si la portée de la télécommande est réduite ou si la télécommande ne fonctionne que par intermittences.

Achetez la pile AAA taille unique (UM-4 / SUM-4).

Nettoyez régulièrement l'émetteur de la télécommande et le capteur de l'appareil avec un chiffon doux pour assurer un fonctionnement correct.

L'utilisation de la télécommande peut être affectée par une forte incidence de lumière sur le capteur de l'appareil. Atténuez la lumière ou tournez l'appareil dans une autre direction le cas échéant. Gardez la télécommande à l'abri de l'humidité, de la chaleur, des chocs et des vibrations.

## MISE EN MARCHÉ ET UTILISATION

### Connexions de l'appareil

Éteignez l'appareil et débranchez le cordon d'alimentation avant de brancher des câbles sur les connecteurs.

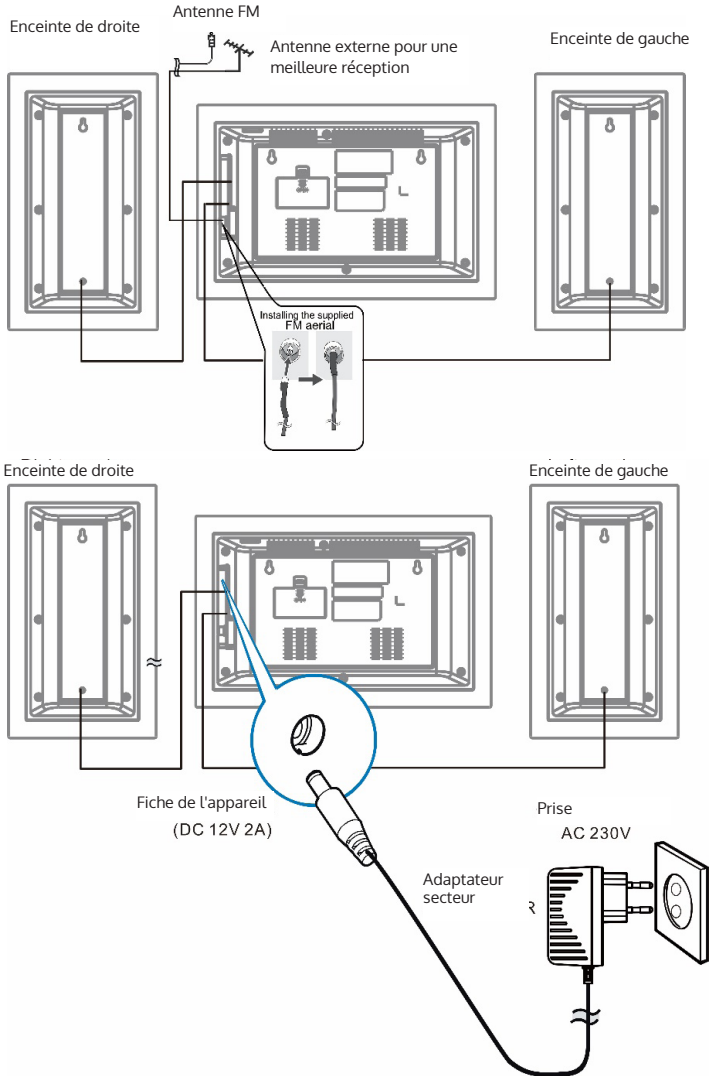

## Montage mural de l'appareil

### Préparation

- Veillez à ne pas laisser tomber l'appareil qui pèse 2,1 kg pendant sa fixation au mur.
- Avant de fixer l'appareil au mur, vérifiez l'épaisseur de ce dernier.
- Ne montez pas l'appareil sur des murs en plâtre ou blanchis à la chaux. L'appareil pourrait tomber). En cas de doute, contactez le service clientèle ou une personne de qualification équivalente).
- Les vis de montage ne sont pas incluses. Utilisez uniquement des vis adaptées au montage mural.
- Vérifiez que toutes les vis de montage sont correctement installées.
- Choisissez un emplacement d'installation sûr. Faute de quoi des accidents pourraient se produire et / ou l'appareil pourrait être endommagé.
- Les vis suivantes peuvent être utilisées pour une installation murale:

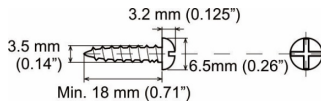

### Montage mural

Fixez le gabarit fourni comme indiqué ci-dessous en position horizontale sur le mur.

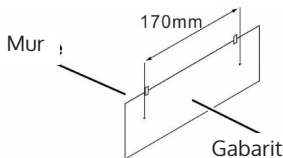

Utilisez une perceuse pour percer des trous aux emplacements marqués sur le gabarit.

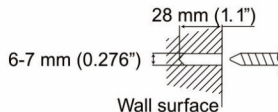

Insérez une cheville dans le trou. Utilisez un marteau et assurez-vous que la cheville est bien dans le trou et au ras du mur.

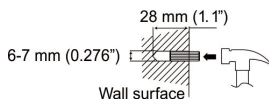

Fixez les vis au mur comme indiqué ci-dessous. (2 vis en tout).

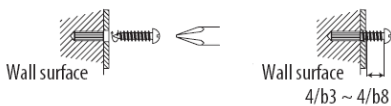

Accrochez l'appareil aux vis.

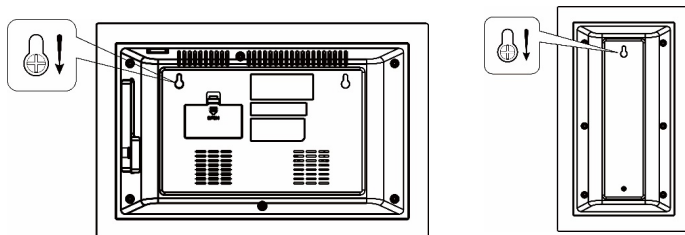

## Installation sur pied

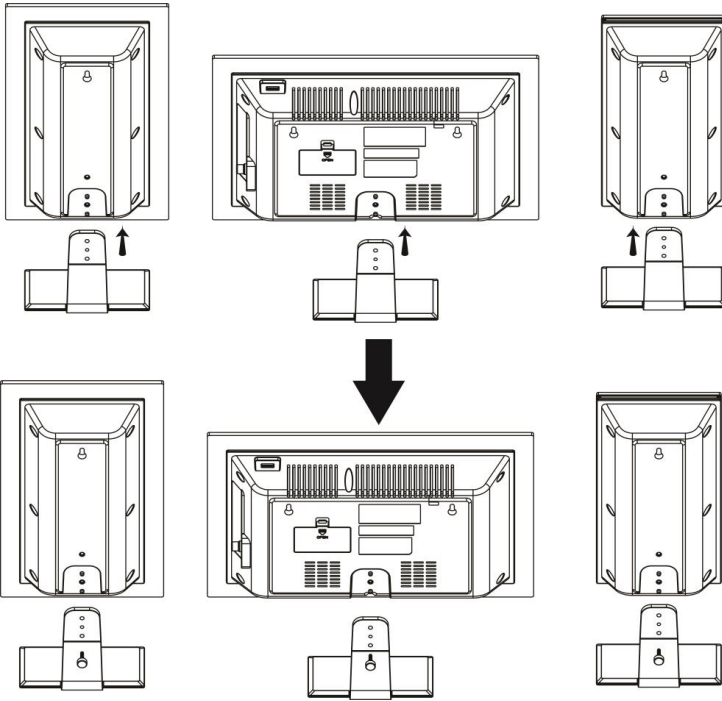

---

## UTILISATION

---

### Fonction muet

Lorsque vous appuyez sur le bouton MUTE de la télécommande, le volume est momentanément mis en sourdine. Appuyez à nouveau pour rétablir le volume normal.

### Réglage du volume

Tournez le bouton de réglage pour régler le volume ou appuyez sur les touches VOL- / VOL + de la télécommande.

### Radio DAB/FM

#### Mise en marche

Branchez la fiche du cordon d'alimentation sur la prise à l'arrière de l'appareil. L'écran affiche "Scan Time". L'appareil va maintenant mettre à jour l'heure fournie par la station de radio.

Prévoyez un peu de temps pour que le processus soit terminé et que l'heure correcte soit affichée.

Pour allumer l'appareil, appuyez sur la touche ON/STANDBY/}. Appuyez de nouveau sur cette touche pour éteindre l'appareil.

#### Choix de la source

Pour sélectionner DAB / FM / CD / BT, appuyez plusieurs fois sur la touche DAB / FM de la télécommande ou sur la touche SOURCE de la télécommande.

#### Réglage de l'antenne

Pour assurer une bonne réception DAB / FM, l'antenne située à l'arrière de l'appareil doit être complètement déployée. Ajustez la position de l'antenne pour une meilleure réception.

---

## DAB

---

La première fois que le mode DAB est sélectionné, la recherche des stations disponibles commence automatiquement. Attendez que la recherche soit terminée. La progression de la recherche est affichée à l'écran. Après la recherche de station, la première station trouvée est lue.

## Recherche automatique de stations

1. Allumez l'appareil et choisissez le mode DAB.
2. Appuyez sur la touche SCAN pour lancer la recherche automatique des stations disponibles.

## Recherche manuelle de stations

1. Allumez l'appareil et choisissez le mode DAB.
2. Appuyez sur la touche MENU pour accéder au contrôle du menu d'accès.
3. Appuyez sur les touches ◀◀ ou ▶▶, jusqu'à ce que l'écran affiche "Manual tune" puis appuyez sur la touche ENTER.
4. Pour sélectionner une station (5A – 13F) appuyez sur les touches ◀◀ ou ▶▶.
5. Confirmez en appuyant sur la touche ENTER.
6. Pour choisir une autre station (5A – 13F) appuyez sur les touches ◀◀ ou ▶▶ et confirmez en appuyant sur la touche ENTER.
7. Une fois que la station désirée est trouvée, appuyez sur ENTER pour la sélectionner.
8. Pour quitter la recherche manuelle, appuyez sur la touche MENU.

## Paramètres des stations

Appuyez sur les touches ◀◀ ou ▶▶, pour afficher les informations sur la station suivante. Appuyez sur ENTER pour vous rendre à cette station en quelques secondes.

## Mémorisation de station DAB

Vous pouvez mémoriser jusqu'à 20 stations DAB

1. Réglez la station que vous souhaitez mémoriser.
2. Appuyez sur la touche MEMORY et maintenez-la pour accéder au contrôle du menu d'accès. L'écran clignote.
3. Utilisez les touches Preset- ou Preset + pour définir le numéro de l'emplacement de mémoire sous lequel vous souhaitez mémoriser la station. Appuyez ensuite sur la touche ENTER pour enregistrer.

## Rappel d'une station DAB mémorisée

Appuyez sur les touches Preset- ou Preset + pour accéder directement à la station mémorisée ou appuyez une fois sur la touche MEMORY. Appuyez ensuite sur les touches Preset- ou Preset+ pour appeler le numéro de mémoire que vous souhaitez sélectionner et confirmez en appuyant sur la touche ENTER.

Il est également possible d'appeler directement les stations mémorisées en appuyant sur les touches numériques de la télécommande. Par exemple, si vous appuyez sur la touche numérique "3" et confirmez avec la touche ENTER, la station de l'emplacement mémoire 3 sera lue. Si vous appuyez sur les touches "1" et "2" l'une après l'autre, puis sur ENTER, la station de la mémoire 12 sera lue.

## Affichage des informations d'une station DAB

Vous pouvez afficher plusieurs informations sur la station. Pour modifier les informations affichées, appuyez plusieurs fois sur la touche INFO. Les informations suivantes peuvent être fournies par les stations DAB :

1. Texte radio défilant : Affiche les titres audio ou les détails sur la station fournis par elle-même.
2. Barre de signal : Indique la force de transmission. Plus le nombre de barres affichées est élevé, plus le signal reçu est puissant. Ajustez l'antenne pour une meilleure réception du signal.
3. Type de programme (PTY) : type de programme diffusé par la station.
4. Nom du multiplexe : nom du multiplex auquel appartient la station.
5. Fréquence : fréquence de la station actuelle.
6. Signal Error Rate : Affiche le taux d'erreur. Plus cette valeur est élevée, plus le nombre d'erreurs reçues est élevé. Ajustez la position de l'antenne pour améliorer la réception.
7. Débit audio : affiche le débit audio actuel de la station sélectionnée.
8. Heure : affiche l'heure fournie par la station de radio à l'écran.
9. Date : affiche la date fournie par la station de radio à l'écran.

## Autres options dans le menu DAB

Appuyez sur la touche MENU pour accéder au menu. Appuyez sur les touches ◀ ou ▶.

## Contrôle de plage dynamique (DRC)

Dans les environnements bruyants, DRC augmente le volume des sons faibles, ce qui les rend plus faciles à entendre. Le niveau DRC est défini et transmis par la station de radio. Si vous modifiez la valeur DRC de votre périphérique, appliquez un facteur de mise à l'échelle. 3 niveaux de compression sont disponibles :



DRC high (élevé):	La compression maximale est transmise avec l'émetteur.
DRC low (bas):	La moitié de la compression fournie par l'émetteur est appliquée.
DRC off (arrêt):	Pas de compression.

1. Appuyez sur la touche MENU pour accéder au menu.
2. Appuyez sur les touches ◀◀ ou ▶▶, jusqu'à ce que "DRC" apparaisse à l'écran. Appuyez sur la touche ENTER pour confirmer.
3. Appuyez sur les touches ◀◀ ou ▶▶ pour sélectionner la valeur DRC, puis appuyez sur la touche ENTER pour confirmer.
4. Appuyez sur la touche MENU pour quitter le menu.

Remarque :

- Le DRC ne peut pas être utilisé pour toutes les stations DAB. Si la station correspondante ne prend pas en charge la DRC, le réglage DRC n'a aucun effet.
- Après avoir ajusté le réglage DRC, le volume de lecture peut être plus élevé.

### Effacer une station (Prune)

Cette fonction permet d'effacer les stations inactives de la liste des stations.

1. Appuyez sur la touche MENU pour accéder au menu.
2. Appuyez sur ◀◀ ou ▶▶ jusqu'à ce que "Prune" apparaisse à l'écran. Appuyez sur la touche ENTER pour sélectionner "Prune".
3. Appuyez sur les touches ◀◀ ou ▶▶ pour sélectionner "OUI", puis appuyez sur la touche ENTER pour confirmer la suppression des stations inactives.
4. Appuyez sur la touche MENU pour quitter le menu.

### Radio FM

1. Allumez l'appareil et sélectionnez le mode FM.
2. Appuyez sur la touche SCAN et maintenez-la pour lancer la recherche automatique de stations et enregistrer les stations disponibles (espace mémoire pour un maximum de 20 stations).

### Mémorisation manuelle des stations

1. Appuyez plusieurs fois sur les touches ◀◀ ou ▶▶ pour régler une autre fréquence de station.
2. Vous pouvez maintenir les touches ◀◀ ou ▶▶ pour rechercher automatiquement la prochaine station disponible.

## Mémorisation d'une station FM

Vous pouvez mémoriser jusqu'à 20 stations.

1. Réglez la station que vous souhaitez enregistrer sur la radio.
2. Maintenez la touche MEM / PROG jusqu'à ce que le numéro de préréglage apparaisse à l'écran en clignotant.
3. Appuyez sur les touches PRESET +/- pour sélectionner le numéro de mémoire sous lequel vous souhaitez enregistrer la station sélectionnée. Appuyez sur la touche ENTER pour sauvegarder. Un message de confirmation s'affiche à l'écran.

## Rappel d'une station FM mémorisée

- Appuyez sur les touches PRESET +/- pour sélectionner directement la station préréglée.
- Vous pouvez également appuyer sur la touche MEMORY, puis utiliser les touches PRESET +/- pour sélectionner le numéro de préréglage souhaité et appuyer sur la touche ENTER.
- Pour appeler directement une station mémorisée, vous pouvez directement entrer un numéro de préréglage à l'aide des touches numériques de la télécommande. Par exemple, si vous appuyez sur la touche 3 puis sur la touche ENTER, la station mémorisée dans l'emplacement de mémoire 3 sera lue. Si vous appuyez successivement sur les touches 1 et 2, puis sur la touche ENTER, la station mémorisée dans l'emplacement de mémoire 12 sera lue.

## Choix de Stéréo/Mono

Si vous appuyez sur la touche FM ST pendant l'écoute d'une station FM stéréo, l'appareil passe automatiquement en mode FM mono.

## Affichage des informations d'une station FM

1. Texte radio défilant : Affiche les titres audio ou les informations sur la station fournis par celle-ci.
2. Type de programme (PTY) : type de programme diffusé par la station.
3. Fréquence : fréquence de la station actuelle est affichée.
4. Type audio : Stéréo ou Mono.
5. Heure : affiche l'heure fournie par la station de radio.
6. Date : affiche la date fournie par la station de radio..

## Autres options d'utilisation en mode FM

Appuyez sur la touche MENU pour accéder au menu. Appuyez sur les touches ◀ ou ▶ pour sélectionner les options décrites ci-dessous.

## Paramètres de recherche

1. Appuyez sur la touche MENU pour accéder au menu.
2. Appuyez sur les touches ◀ ou ▶, jusqu'à ce que l'écran "Paramètres de recherche" s'affiche. Puis confirmez avec la touche ENTER.
3. Pour choisir entre "Toutes les stations" et "Station forte", appuyez sur les touches ◀ ou ▶ et confirmez votre sélection en appuyant sur la touche ENTER. Si vous sélectionnez "Toutes les stations", toutes les stations trouvées pendant la recherche FM s'affichent, même si elles sont bruyantes. Si vous sélectionnez "Station forte", seules les stations avec une bonne réception du signal seront affichées. Les recherches ignorent les stations bruyantes.
4. La prochaine fois que vous rechercherez des stations en mode FM, les stations seront recherchées en fonction du réglage que vous aurez effectué..

## Paramètres audio

1. Appuyez sur la touche MENU pour accéder au menu.
2. Appuyez sur les touches ◀ ou ▶, jusqu'à ce que l'écran de réglage audio apparaisse. Puis confirmez avec la touche ENTER.
3. Pour sélectionner "Stéréo autorisé" ou "Mono forcé", appuyez sur les touches ◀ ou ▶ et confirmez votre sélection en appuyant sur la touche ENTER.

---

## CD/USB

---

### Chargement et lecture d'un CD

Appuyez sur la touche SOURCE pour sélectionner le mode CD. Appuyez sur la touche OPEN / CLOSE pour ouvrir le tiroir du lecteur CD. Insérez un CD avec l'étiquette vers le haut. Pour fermer le plateau du CD, appuyez à nouveau sur la touche OPEN / CLOSE. Le CD va maintenant être lu. Le nombre total de pistes du CD s'affiche à l'écran et la lecture commence automatiquement.

### Parcourir et lire un appareil USB

Connectez un périphérique USB au port USB. Pour sélectionner le mode USB, appuyez sur la touche USB de la télécommande ou appuyez plusieurs fois sur la touche SOURCE de l'appareil. Après la lecture, le nombre total de pistes de l'appareil s'affiche à l'écran. Appuyez sur la touche PLAY / PAUSE pour lancer la lecture.

## Lecture /Pause

Appuyez sur la touche ►|| pour mettre en pause la lecture. Appuyez de nouveau sur la touche pour reprendre la lecture.

## Stop

Appuyez sur la touche ►|| pour arrêter la lecture.

## Saut de titre

Pour sauter un titre, appuyez sur la touche ◀◀ ou ▶▶ pendant la lecture.

## Sélection directe d'un titre

Appuyez sur les touches numériques pour lire directement la piste désirée. Par exemple, un appui sur la touche 3 suivi de la touche ENTER lance automatiquement la troisième piste. Appuyez sur les touches 1 et 2, puis sur la touche ENTER pour lire automatiquement la douzième piste.

## Recherche

Si vous maintenez les touches ◀◀ ou ▶▶ pendant la lecture, vous pouvez revenir en arrière ou avancer dans un titre. Dès que vous relâchez la touche, la lecture du titre reprend à la position correspondante.

## Répétition / lecture aléatoire

- Si vous appuyez une fois sur la touche REPEAT / RANDOM pendant la lecture, "REP\_ONE" apparaît à l'écran. Le titre actuel est répété en boucle continue.
- Si vous appuyez à nouveau sur la touche, "REP\_ALL" apparaît à l'écran. Tous les titres sont alors répétés.
- Si vous appuyez une troisième fois sur la touche, "RANDOM" apparaît à l'écran et les pistes sont lues dans un ordre aléatoire.
- Si vous appuyez sur la touche une quatrième fois, la lecture normale reprend.

## Création d'une liste de lecture

Cet appareil vous permet de créer une liste de lecture avec toutes les pistes de CD.

1. Insérez un CD et appuyez sur la touche MEMORY en mode d'arrêt. L'écran affiche "P-01". "T01" s'affiche également et le "01" clignote.
2. Pour sélectionner le titre que vous souhaitez enregistrer en premier, appuyez sur les touches ◀◀ ou ▶▶.
3. Appuyez sur la touche MEMORY pour sauvegarder la piste sélectionnée.
4. Répétez les étapes 2 à 3 pour enregistrer d'autres pistes. Vous pouvez enregistrer jusqu'à 32 pistes dans la liste de lecture.
5. Appuyez sur la touche () pour lancer la liste de lecture ►||.
6. Pour effacer la liste de lecture, appuyez deux fois sur la touche STOP ou

passer à un autre mode.

7. Pendant la lecture de la liste, vous pouvez également répéter des pistes individuelles ou la totalité de la liste de lecture. La lecture aléatoire n'est pas possible dans ce mode.

---

## BT

---

Suivez les instructions ci-dessous pour jumeler un appareil BT externe avec votre radio.

1. Pour sélectionner le mode BT, appuyez sur la touche BT de la télécommande ou à plusieurs reprises sur la touche SOURCE de l'appareil jusqu'à ce que "BT" apparaisse à l'écran. La recherche des appareils BT disponibles commence et "BT Audio" clignote à l'écran.
2. Si l'appareil n'a jamais été connecté à un périphérique BT externe ou si le dernier périphérique jumelé est hors de portée, le témoin "BT AUDIO" continue de clignoter à l'écran. Activez BT sur votre appareil mobile et sélectionnez "Stereosonic DAB +" dans la liste des appareils pour connecter l'appareil mobile à la radio. Si nécessaire, entrez le mot de passe "0000".
3. Lorsque la connexion BT est établie avec succès, l'écran affiche en permanence "BT AUDIO".
4. Vous pouvez maintenant commencer la lecture de musique.
5. Pour suspendre ou reprendre la lecture, appuyez sur la touche ►||.
6. Appuyez sur les touches ◀◀ ou ▶▶ pour sélectionner la piste précédente ou suivante.

---

Remarque : Maintenez la touche PAIR sur l'appareil pour couper la connexion BT en cours et rechercher automatiquement un autre appareil BT.

---

---

## AUX IN

---

Vous pouvez utiliser cette fonction pour connecter un appareil externe à la radio.

1. Branchez un câble audio de 3,5 mm (non fourni) à une extrémité du connecteur Line Out du périphérique externe et à l'autre extrémité au connecteur AUX IN de la radio.
2. Appuyez sur la touche AUX de la télécommande ou sur la touche SOURCE de l'appareil jusqu'à ce que "AUX" apparaisse à l'écran.
3. Démarrer la lecture de musique sur le périphérique externe.
4. Le son est émis par la radio.

## Egaliseur

Vous pouvez choisir différents effets sonores. En appuyant sur la touche EQUALIZER, vous pouvez choisir entre "FLAT, CLASSIC, ROCK / POP et JAZZ".

Réglage de la durée avant l'arrêt automatique

1. L'appareil étant allumé, appuyez plusieurs fois sur la touche SLEEP pour régler le délai au terme duquel l'appareil s'éteindra automatiquement. Vous pouvez choisir entre 90, 80, 70, 60, 50, 40, 30, 20 et 10 minutes ou désactiver la fonction "sleep off".
2. Dès que la durée définie est écoulée, l'appareil s'éteint automatiquement.
3. Pour annuler cette fonction, appuyez sur la touche STANDBY pour éteindre l'appareil ou appuyez sur la touche SLEEP jusqu'à ce que "sleep off" apparaisse à l'écran.

## Réglage de l'heure

1. Éteignez l'appareil pour le mettre en mode veille.
2. Appuyez sur la touche CLOCK SET pour régler l'horloge. L'écran affiche "Clock Set".
3. Pour régler l'affichage des heures, appuyez sur les touches ◀◀ ou ▶▶. Appuyez à nouveau sur la touche CLOCK SET pour confirmer.
4. Pour régler l'affichage des minutes, appuyez sur les touches ◀◀ ou ▶▶. Pour confirmer et terminer le réglage de l'horloge, appuyez à nouveau sur la touche CLOCK SET.

Remarque :

- Le réglage de l'heure peut être remplacé en mode DAB + ou FM par la réception en temps réel de l'heure.
- Si vous appuyez sur la touche CLOCK SET dans n'importe quel mode alors que l'appareil est sous tension, l'heure actuelle s'affiche à l'écran pendant quelques secondes.

## Minuterie marche/arrêt

1. Éteignez l'appareil pour le mettre en mode veille.
2. Appuyez sur la touche TIMER pour régler la minuterie. L'écran affiche "Minuterie". Vous pouvez maintenant définir l'heure à laquelle l'appareil s'allumer.
3. Pour régler l'affichage des heures, appuyez sur les touches ◀◀ ou ▶▶. Appuyez à nouveau sur la touche TIMER pour confirmer.
4. Pour régler l'affichage des minutes, appuyez sur les touches ◀◀ ou ▶▶. Appuyez à nouveau sur la touche TIMER pour confirmer. L'écran affiche "Minuterie OFF".
5. Appuyez à nouveau sur la touche TIMER. Vous pouvez maintenant définir l'heure à laquelle l'appareil doit s'éteindre.
6. Pour régler les heures, appuyez sur les touches ◀◀ ou ▶▶. Appuyez à

nouveau sur la touche TIMER pour confirmer.

7. Pour régler les minutes, appuyez sur les touches ◀◀ ou ▶▶. Appuyez à nouveau sur la touche TIMER pour confirmer.
  8. Pour définir la source (CD, USB, DAB, FM, buzzer), appuyez sur les touches ◀◀ ou ▶▶. Appuyez à nouveau sur la touche TIMER pour confirmer.
  9. Pour régler le volume de la minuterie, appuyez sur les touches ▶|| ou ▶||. Appuyez à nouveau sur la touche TIMER pour confirmer. Le réglage de la minuterie est maintenant terminé.
  10. Appuyez maintenant sur la touche TIMER pour activer la minuterie. L'icône de la minuterie s'affiche à l'écran.
- 

Remarque : La minuterie peut être désactivée en appuyant de nouveau sur la touche TIMER.

---

### Paramètres de la minuterie

Ce paramètre permet quatre modes d'affichage différents dans l'ordre suivant : heure / date, mise à jour automatique, format 12/24 heures et format de date.

#### Format horaire 12/24

1. Allumez l'appareil et sélectionnez le mode DAB ou FM.
2. Appuyez sur la touche MENU pour accéder au menu.
3. Appuyez sur les touches ◀◀ ou ▶▶, jusqu'à ce que "Time" soit affiché à l'écran. Confirmez en appuyant sur la touche ENTER.
4. Appuyez sur ◀◀ ou ▶▶, jusqu'à ce que "Set 12/24 hour" apparaisse à l'écran. Confirmez en appuyant sur la touche ENTER.
5. Appuyez sur les touches ◀◀ ou ▶▶, pour choisir "12" ou "24" à l'écran. Sélectionnez le format d'heure souhaité et confirmez en appuyant sur ENTER.
6. Appuyez sur la touche MENU pour quitter le menu.

#### Réglage du format de la date

1. Allumez l'appareil et sélectionnez le mode DAB ou FM.
2. Appuyez sur la touche MENU pour accéder au menu.
3. Appuyez sur les touches ◀◀ ou ▶▶, jusqu'à ce que "Time" apparaisse à l'écran. Confirmez en appuyant sur la touche ENTER.
4. Appuyez sur les touches ◀◀ ou ▶▶, jusqu'à ce que "Définir le format de la date" s'affiche à l'écran. Confirmez en appuyant sur la touche ENTER.
5. Appuyez sur les touches ◀◀ ou ▶▶, pour sélectionner "JJ-MM-AAAA" ou "MM-JJ-AAAA" sur l'écran. Sélectionnez le format d'heure souhaité et confirmez en appuyant sur ENTER.
6. Appuyez sur la touche MENU pour fermer le menu.

## Mise à jour automatique

1. Allumez l'appareil et sélectionnez le mode DAB ou FM.
2. Appuyez sur la touche MENU pour accéder au menu.
3. Appuyez sur les touches ◀ ou ▶, jusqu'à ce que "Time" apparaisse à l'écran. Confirmez en appuyant sur la touche ENTER.
4. Appuyez sur les touches ◀ ou ▶, jusqu'à ce que "Mise à jour automatique" apparaisse à l'écran. Confirmez en appuyant sur la touche ENTER.
5. Appuyez sur les touches ◀ ou ▶, pour choisir l'une des options suivantes:

Update from Any":	L'heure / la date sont mises à jour par les stations DAB et FM.
„Update from DAB“:	L'heure et la date ne sont mises à jour que par les stations DAB.
„Update from FM“:	L'heure et la date ne sont mises à jour que par les stations FM.
„No Update“:	L'heure et la date ne sont jamais mises à jour par les stations.

6. Sélectionnez le format souhaité et confirmez en appuyant sur ENTER.
7. Appuyez sur la touche MENU pour fermer le menu.

## Réglage de l'heure / de la date

1. Allumez l'appareil et sélectionnez le mode DAB ou FM.
2. Appuyez sur la touche MENU pour accéder au menu.
3. Appuyez sur les touches ◀ ou ▶, jusqu'à ce que "Set Time / Date" apparaisse à l'écran. Confirmez en appuyant sur la touche ENTER.
4. Appuyez sur les touches ◀ ou ▶, jusqu'à ce que "Définir le format de la date" s'affiche à l'écran. Confirmez en appuyant sur la touche ENTER.
5. Les chiffres des heures clignotent à l'écran. Pour régler l'affichage des heures, appuyez sur les touches ◀ ou ▶. Appuyez de nouveau sur ENTER pour confirmer.
6. Les chiffres des minutes clignotent maintenant à l'écran. Pour régler l'affichage des minutes, appuyez sur les touches ◀ ou ▶. Appuyez de nouveau sur ENTER pour confirmer.
7. Si le format de 12 heures est défini, "AM" et "PM" vont maintenant clignoter à l'écran. Utilisez les touches ◀ ou ▶ pour sélectionner "AM" ou "PM" et confirmez votre sélection en appuyant sur la touche ENTER.
8. Le réglage de la date actuelle est maintenant requis. Pour régler, procédez comme ci-dessus et terminez le réglage.
9. Appuyez sur la touche MENU pour fermer le menu.



## Choix de la langue

Vous pouvez modifier la langue de l'appareil.

1. Allumez l'appareil et sélectionnez le mode DAB ou FM.
2. Appuyez sur la touche MENU pour accéder au menu.
3. Appuyez sur les touches ◀ ou ▶, jusqu'à ce que "Langue" apparaisse.
4. Confirmez en appuyant sur la touche ENTER.
5. Appuyez sur les touches ◀ ou ▶, pour choisir parmi les différentes langues. Sélectionnez la langue souhaitée et confirmez en appuyant sur ENTER.
6. Appuyez sur la touche MENU pour quitter.

## Contrôle de la version de logiciel

Vous pouvez contrôler la version de logiciel.

1. Allumez l'appareil et sélectionnez le mode DAB ou FM.
2. Appuyez sur la touche MENU pour accéder au menu.
3. Appuyez sur les touches ◀ ou ▶, jusqu'à ce que "Version SW" apparaisse à l'écran. Appuyez sur la touche ENTER pour afficher le numéro de version du logiciel.
4. Appuyez sur la touche MENU pour fermer le menu.

## Réinitialisation de l'appareil aux paramètres d'usine

Cette fonction vous permet de réinitialiser l'appareil aux paramètres d'usine.

1. Allumez l'appareil et passez en mode DAB.
2. Appuyez sur la touche MENU pour accéder au menu.
3. Appuyez sur les touches ◀ ou ▶, jusqu'à ce que "Factory Reset" apparaisse à l'écran. Confirmez en appuyant sur la touche ENTER.
4. Appuyez sur les touches ◀ ou ▶, jusqu'à ce que "YES" soit affiché. Appuyez sur la touche ENTER pour réinitialiser l'appareil aux paramètres d'usine.

---

## NETTOYAGE ET ENTRETIEN

---

### NETTOYAGE ET ENTRETIEN

Les CD sont relativement résistants. Cependant, en raison des accumulations de protection sur la surface du CD, des erreurs de lecture peuvent se produire. Suivez les instructions ci-dessous pour profiter pleinement de l'écoute de CD avec votre appareil.

- N'écrivez sur aucun côté du CD, en particulier le côté étiqueté, car les signaux sont lus à partir d'ici. Ne marquez cette surface en aucune façon.
- Conservez les CD à l'abri de la lumière directe du soleil, de la chaleur et de l'humidité excessive.
- Tenez toujours les CD par les bords. Les empreintes digitales, la saleté ou l'eau peuvent provoquer des erreurs de lecture.
- Si votre CD est sale ou ne peut pas être lu correctement, nettoyez-le avec un chiffon doux et sec. Essayez le milieu du CD vers l'extérieur.

### Entretien du boîtier

De temps en temps, nettoyez le boîtier avec un chiffon doux et une solution savonneuse. Puis séchez l'appareil avec un chiffon sec.

Attention :

- N'utilisez pas de produits chimiques tels que de l'essence, du diluant, etc., car ils pourraient endommager le boîtier.
- Assurez-vous qu'aucune huile ne pénètre à l'intérieur de l'appareil, car cela pourrait provoquer des dysfonctionnements.

## IDENTIFICATION ET RÉOLUTION DES PROBLÈMES

Problème	Cause possible
La radio fait constamment des bruits étranges.	<ul style="list-style-type: none"> <li>• L'appareil est-il installé à proximité d'un téléviseur ou d'un ordinateur ?</li> <li>• L'antenne est-elle bien orientée ? déplacez l'antenne en l'éloignant du câble d'alimentation si elle se trouve à proximité de celui-ci.</li> </ul>
La télécommande ne fonctionne pas.	<p>La fiche est-elle branchée dans la prise ?</p> <ul style="list-style-type: none"> <li>• Les piles sont-elles insérées correctement ?</li> <li>• Les piles sont-elles vides ?</li> <li>• La télécommande est-elle trop éloignée de l'appareil ou la tenez-vous dans un mauvais angle par rapport à l'appareil ?</li> <li>• Lumière très forte sur le capteur de la télécommande?</li> </ul>
La lecture du CD ne commence pas, la lecture s'arrête au milieu du CD ou ne se lit pas correctement.	<ul style="list-style-type: none"> <li>• Avez-vous inséré le CD avec le côté non marqué tourné vers le haut?</li> <li>• Le CD est-il très sale?</li> <li>• De la condensation s'est-elle formée à l'intérieur de l'appareil</li> </ul>
L'appareil USB n'est pas reconnu	<p>Des fichiers MP3 / WMA sont-ils disponibles sur le périphérique USB ?</p> <ul style="list-style-type: none"> <li>• Le périphérique USB a-t-il été connecté correctement?</li> <li>• Est-ce un périphérique MTP?</li> <li>• Le périphérique USB contient-il uniquement des fichiers AAA ?</li> </ul>
La lecture par USB ne démarre pas.	<ul style="list-style-type: none"> <li>• Le fichier WMA est-il en lecture seule?</li> <li>• Est-ce un fichier MP3 incorrect ?</li> </ul>
BT- Le son est seulement interrompu ou lu avec des parasites.	<ul style="list-style-type: none"> <li>• L'appareil est-il trop proche d'un autre appareil générant un rayonnement électromagnétique ?</li> <li>• Y a-t-il un obstacle entre l'appareil et l'appareil externe BT ?</li> </ul>
Pas de son.	<p>Le volume est-il réglé sur "min" ?</p> <ul style="list-style-type: none"> <li>• Un casque est-il branché à l'appareil ?</li> <li>• L'appareil a-t-il été connecté à un appareil BT externe ?</li> <li>• L'appareil est-il trop éloigné de l'appareil externe BT ?</li> </ul>
L'appareil ne répond pas lorsque l'on appuie sur une touche	<p>Mettez l'appareil en mode veille, attendez un peu et rallumez-le</p>

## CONSEILS POUR LE RECYCLAGE



S'il existe une réglementation pour l'élimination ou le recyclage des appareils électriques et électroniques dans votre pays, ce symbole sur le produit ou sur l'emballage indique que cet appareil ne doit pas être jeté avec les ordures ménagères. Vous devez le déposer dans un point de collecte pour le recyclage des équipements électriques et électroniques. La mise au rebut conforme aux règles protège l'environnement et la santé de vos semblables des conséquences négatives. Pour plus d'informations sur le recyclage et l'élimination de ce produit, veuillez contacter votre autorité locale ou votre service de recyclage des déchets ménagers.

Ce produit contient des piles. S'il existe une réglementation pour l'élimination ou le recyclage des piles dans votre pays, vous ne devez pas les jeter avec les ordures ménagères. Renseignez-vous sur les dispositions locales relatives à la collecte des piles usagées. La mise au rebut conforme aux règles protège l'environnement et la santé de vos semblables des conséquences négatives.

## DÉCLARATION DE CONFORMITÉ



**Fabricant :**

Chal-Tec GmbH, Wallstraße 16, 10179 Berlin, Allemagne.

**Importateur pour la Grande Bretagne :**

Chal-Tec UK limited  
Unit 6 Riverside Business Centre  
Brighton Road  
Shoreham-by-Sea  
BN43 6RE  
United Kingdom

La déclaration complète de conformité du fabricant est accessible par le lien suivant :  
<https://use.berlin/10034086>

**Estimado cliente,**

Le felicitamos por la adquisición de este producto. Lea atentamente el siguiente manual y siga cuidadosamente las instrucciones de uso con el fin de evitar daños posibles. La empresa no se responsabiliza de los daños ocasionados por un uso indebido del producto o por haber desatendido las indicaciones de seguridad. Escanee el siguiente código QR para obtener acceso a la versión más actual de la guía del usuario y más información sobre el producto.



---

## ÍNDICE

---

Datos técnicos	86
Indicaciones de seguridad	87
Vista general del aparato	90
Instalación	94
Puesta en funcionamiento	98
Dab	98
Cd/usb	103
Bt	105
Aux in	105
Limpieza y cuidado	110
Resolución de problemas y corrección de errores	111
Retirada del aparato	112

## DATOS TÉCNICOS

<b>Número del artículo</b>	<b>10034086 10034087</b>
<b>Suministro eléctrico</b>	
Adaptador	Entrada: AC 100-240 V~ 50-60 Hz Salida: DC 12 V 2 A
Suministro de energía en modo de espera	1 W
Rango de frecuencia	2,400 GHz – 2,480 GHz
Perfiles de BT compatibles	A2DP (Advanced Audio Distribution Profile), AVRCP (Audio/ Video Remote Control Profile) BT 2.1 + EDR
Banda de frecuencia	2402–2480 MHz
Potencia máxima de radiofrecuencia	4 dBm
<b>En general</b>	
Altavoz	7,6 cm (3") membrana x 2 impedancia de altavoz 4 Ω
Rango de frecuencia de radio UKW	87,5 – 108 MHz
Rango de frecuencia de radio DAB	174,928–239,2 MHz
<b>Reproductor de CD</b>	
Tipo	Single Disc Multi Play Compact-Disc-Player
Muestreo de señales del reproductor de CD	sin contacto, láser de escaneo de semiconductores 3-rayos
Convertidor D/A	Convertidor D/A multi-bit
repuesta de frecuencia	20 – 20.000 Hz
<b>USB</b>	
Compatibilidad con USB	Compatibilidad con USB 1.1 (alta velocidad)/ 2.0 clase de almacenamiento masivo. Soporte el protocolo-CBI
Formatos de archivo compatibles	MPEG 1 nivel 3 WMA (sin DRM)
Bitrate compatible (USB)	MP3 (32 ~ 320 kps) WMA (64 ~ 160 kbps)

---

## INDICACIONES DE SEGURIDAD

---

Lea todas las instrucciones cuidadosamente antes de usar y guarde el manual para futuras consultas.

### Instrucciones generales de seguridad

- Asegúrese de que la unidad esté colocada a una distancia mínima de 10 cm de todas las superficies y objetos circundantes para proporcionar una ventilación adecuada.
- La unidad debe ser colocada sobre una superficie plana y estable y no debe ser expuesta a vibraciones.
- Mantenga una distancia mínima de 30 cm entre la unidad y los televisores CRT, de lo contrario pueden producirse variaciones de color en la pantalla del televisor. Los televisores LCD no son susceptibles a tales variaciones.
- No exponga esta unidad a la luz directa del sol, a campos magnéticos fuertes, al polvo, a la humedad o a dispositivos electrónicos/eléctricos (ordenadores domésticos, faxes, etc.) que puedan generar ruido eléctrico.
- Derramar cualquier líquido sobre el producto puede causar daños graves. En este caso, desconecte inmediatamente la alimentación eléctrica y desenchufe el aparato de la toma de corriente. Póngase en contacto con el servicio técnico.
- No exponga nunca el aparato a la humedad, a temperaturas superiores a 40°C o a temperaturas extremadamente bajas. La unidad está diseñada para ser usada en rangos de temperatura moderados y debe ser usada en un rango de temperatura de 5°C-35°C.
- Si el dispositivo no funciona correctamente, apáguelo y desenchúfelo de la toma de corriente. Espere un momento y luego vuelva a conectar el enchufe a la toma de corriente. Encienda el equipo.
- Por razones de seguridad, apague el aparato durante una tormenta eléctrica y desconecte el enchufe de la toma de corriente de la pared.
- Desconecte siempre el enchufe de la toma de corriente tirando del cabezal del enchufe, ya que tirar del cable podría dañar los cables internos.
- No retire la cubierta exterior de la carcasa, ya que podría producirse una descarga eléctrica.
- Nunca intente hacer reparaciones usted mismo. Póngase en contacto con el fabricante o con el servicio de atención al cliente para obtener ayuda.
- No cubra las aberturas de ventilación del aparato y no permita que entren cortinas u otros materiales en las aberturas de ventilación para evitar el sobrecalentamiento del aparato y el consiguiente riesgo de incendio o descarga eléctrica.
- Nunca coloque velas u objetos similares con una llama abierta sobre el aparato.

- Para reducir el riesgo de incendio, descarga eléctrica o daños en el aparato, no lo exponga a la lluvia, humedad, goteos o salpicaduras. No coloque objetos llenos de agua, como por ejemplo floreros, sobre el producto.
- Asegúrese de que las pilas usadas son desechadas correctamente y de forma respetuosa con el medio ambiente.

### **Suministro de energía**

- La tensión de red utilizada debe corresponder a la tensión indicada en la placa de características del aparato. Si utiliza el aparato con una tensión de red superior o diferente a la especificada, puede provocar incendios, daños materiales y/o lesiones personales. El fabricante no se hace responsable de los daños causados por el uso de una tensión de red incorrecta.

### **Control de volumen**

- El volumen en un determinado ajuste de volumen depende de la eficiencia de los altavoces, la ubicación y una gran variedad de otros factores.
- No se exponga a grandes volúmenes.
- Nunca suba el volumen cuando encienda el equipo.
- Sólo escuche música a un nivel moderado.
- Una presión sonora excesiva puede causar pérdida de audición.



### **Instrucciones de seguridad de la pila**

- Retire las pilas del compartimento si no va a utilizar la unidad durante un período de tiempo prolongado. Esto evitará daños potenciales que puedan resultar de la fuga de la pila.
- No utilice pilas recargables (pilas de níquel-cadmio, etc.).
- No exponga las pilas (pilas dentro del paquete o ya insertadas en el compartimento de las pilas) al calor extremo, como la luz solar directa, el fuego, etc.
- Existe el riesgo de explosión si la pila se reemplaza incorrectamente.
- Sustituya las pilas agotadas sólo por pilas del mismo tipo o de tipo equivalente.
- El enchufe de la red eléctrica sirve como dispositivo de desconexión para desconectar la fuente de alimentación de la unidad. El enchufe de alimentación debe estar accesible en todo momento.



## Significado de los símbolos en el dispositivo

	<b>CAUTION</b> RISK OF ELECTRIC SHOCK DO NOT OPEN	
<p><b>ATTENTION:</b> para reducir el riesgo de descarga eléctrica, no abra la tapa ni la parte posterior de la unidad. esta unidad debe estar conectada a tierra. la unidad no contiene ninguna pieza que pueda ser reparada por el cliente. por favor, póngase en contacto con el servicio de atención al cliente o con personal cualificado para el mantenimiento y la reparación.</p>		

	El símbolo de relámpago con punta de flecha dentro de un triángulo equilátero significa que hay un alto voltaje dentro del aparato que podría constituir un riesgo de descarga eléctrica.
	El signo de exclamación dentro de un triángulo equilátero significa que el material de información adjunto contiene importantes instrucciones de funcionamiento y mantenimiento que deben ser seguidas.
	Este símbolo indica el doble aislamiento entre las partes activas y las partes que puedan ser tocadas por el usuario.

## VISTA GENERAL DEL APARATO

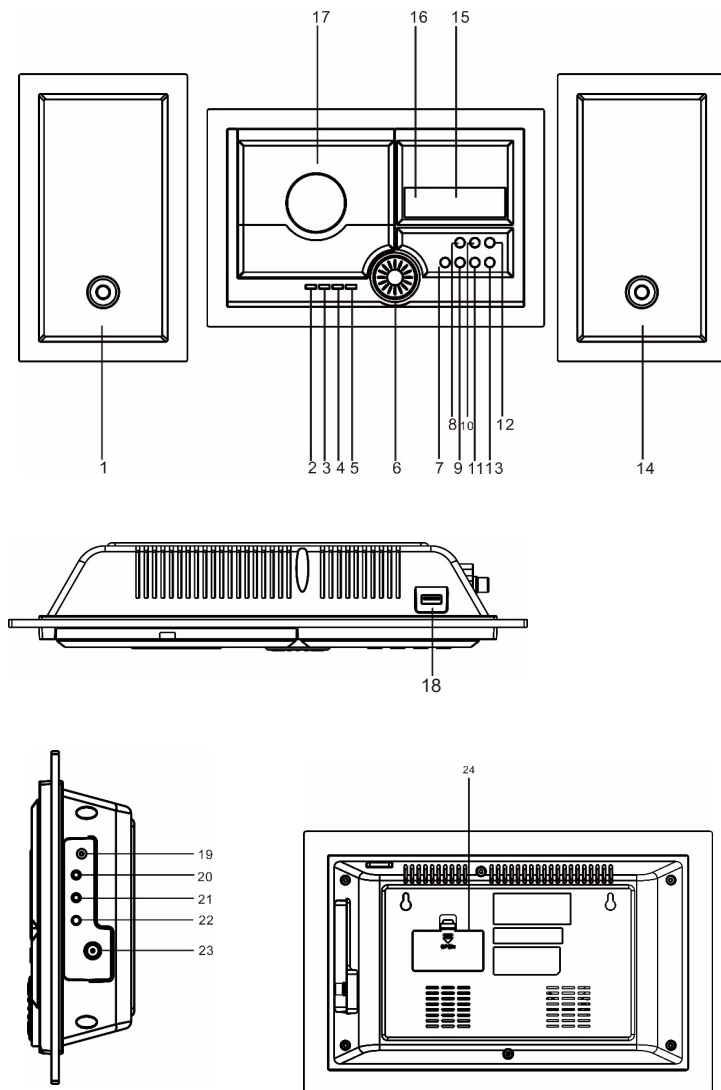

1. Altavoz izquierdo
2. Reproducir/Pausar; Buscar
3. Stop
4. Saltar título (abajo), rebobinar, tiempo (abajo), búsqueda de emisoras de radio (abajo),
5. Saltar pista (arriba), rebobinar, tiempo (arriba), búsqueda de emisoras de radio (arriba),
6. Control de volumen
7. Abrir/ Cerrar
8. Modo de espera
9. Fuente
10. Ecuizador
11. Menú/Info
12. Atrás
13. Opción
14. Altavoz derecho
15. Pantalla LCD
16. Sensor remoto
17. Puerta compartimento CD
18. Puerto USB
19. DC-IN
20. Salida del altavoz derecho
21. Salida del altavoz izquierdo
22. Entrada audio
23. Antena FM/DAB
24. Puerta compartimento pilas

Control remoto

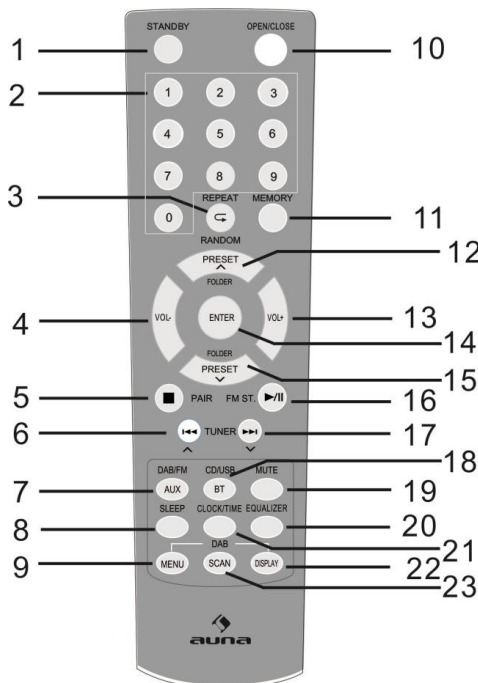

- |    |   |    |   |
|----|---|----|---|
| 1  | Modo de espera  | 13 | Subir el volumen  |
| 2  | Teclas numéricas 0-9  | 14 | Silenciamiento  |
| 3  | Botón de repetición/<br>reproducción aleatoria  | 15 | Seleccionar la siguiente<br>estación almacenada (acceso<br>rápido), seleccionar la siguiente<br>carpeta |
| 4  | Bajar el volumen  | 16 | Botón de reproducción/pausa,<br>FM MONO/STEREO  |
| 5  | Tecla de parada/ tecla de<br>conexión   | 17 | Siguiente canción, avance<br>rápido, aumento de tiempo  |
| 6  | Títulos anteriores, rebobinado<br>rápido, disminución de tiempo                                   | 18 | Botón de CD/USB   |
| 7  | Botón FM  | 19 | Botón AUX/BT  |
| 8  | Modo de reposo  | 20 | Ecualizador   |
| 9  | RDS ASPM (Preajuste<br>automático)  | 21 | Botón de tiempo/ temporizador   |
| 10 | Abrir/ cerrar   | 22 | Pantalla DAB/RDS, pantalla<br>ID3-TAG (CD/USB)  |
| 11 | Tecla de programa   | 23 | Búsqueda  |
| 12 | Seleccionar la emisora anterior<br>almacenada (acceso rápido),<br>seleccionar la carpeta anterior |    |   |

## Control remoto

Instalación de las pilas en el mando a distancia

1. Abra la tapa del compartimento de las pilas.
2. Inserte la pila suministrada tal y como se indica en el compartimento de la pila. Al insertar y retirar la pila, presione la pila contra los polos negativos del compartimento de la pila.
3. Cierre la tapa de la pila.

## Cómo utilizar

Sustituya las pilas cuando se reduzca el alcance del control remoto o cuando el control remoto sólo funcione de forma esporádica.

Adquiera una pila tipo «AAA» (UM-4/SUM-4).

Limpie periódicamente el transmisor del control remoto y el sensor de la unidad con un paño suave para asegurar un funcionamiento correcto.

El uso del control remoto puede verse afectado negativamente por la entrada de luz fuerte en el sensor de la unidad. Si este es el caso, atenúe la luz o gire la unidad en una dirección diferente.

Mantenga el control remoto alejado de la humedad, el calor, los golpes y las vibraciones.

## INSTALACION

### Conexiones

Apague el aparato y desenchufe el cable de alimentación de la toma de corriente antes de conectar el aparato a través de las conexiones.

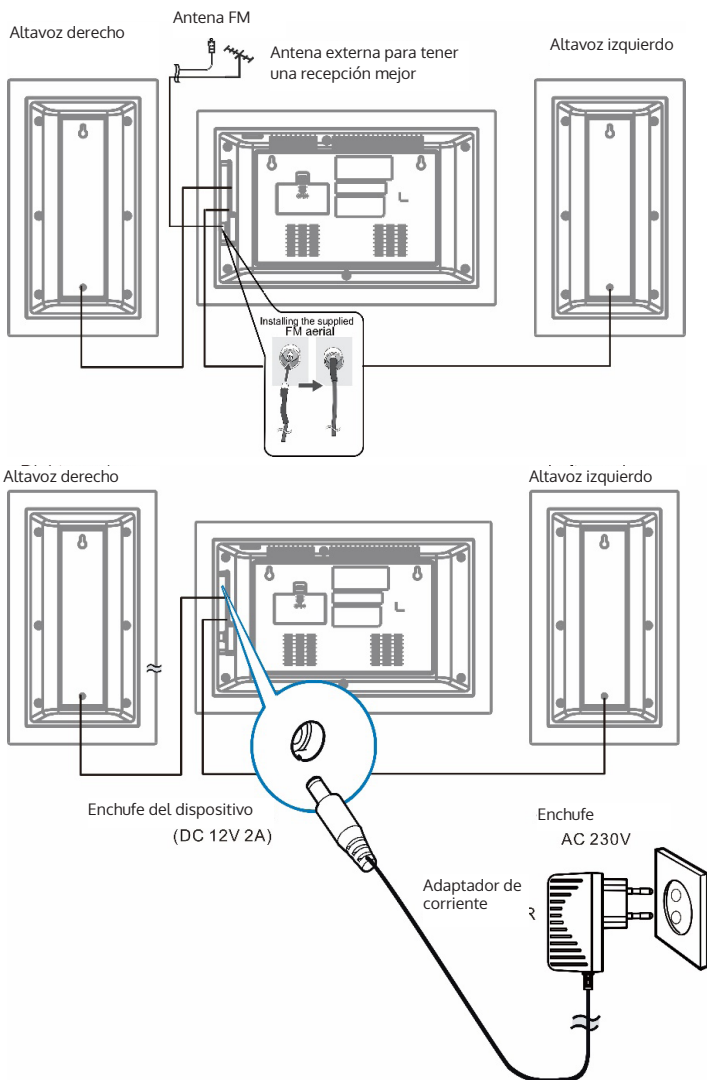

## Montaje del aparato en la pared

### Preparación

- Asegúrese de que la unidad de 2,1 kg no se caiga durante el montaje en la pared.
- Compruebe el grosor de la pared antes de instalar el aparato. (No monte la unidad en paredes de yeso o paredes encaladas. La unidad puede caer). En caso de duda, póngase en contacto con el servicio de atención al cliente o con una persona cualificada similar).
- Los tornillos de montaje no están incluidos. Utilice únicamente tornillos adecuados para el montaje en la pared.
- Compruebe que todos los tornillos de montaje estén bien colocados.
- Seleccione un lugar de montaje bueno y seguro. De lo contrario, podría producirse un accidente y/o daños en la unidad.
- Los siguientes tornillos se pueden utilizar para la instalación en la pared:

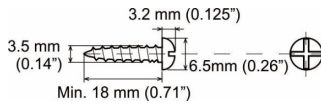

### Montaje en la pared

Fije el patrón suministrado a la pared en posición horizontal como se muestra a continuación.

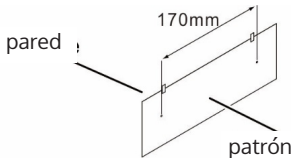

Utilice un taladro para taladrar los agujeros en las marcas de los tornillos en el patrón.

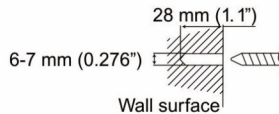

Inserte un pasador en el orificio. Utilice un martillo y asegúrese de que el tapón esté completamente en el agujero y a ras con la pared.

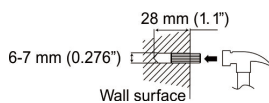

Fije los tornillos a la pared como se muestra a continuación. (Un total de 2 tornillos).

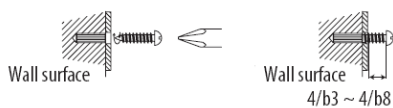

Cuelgue la unidad en los tornillos.

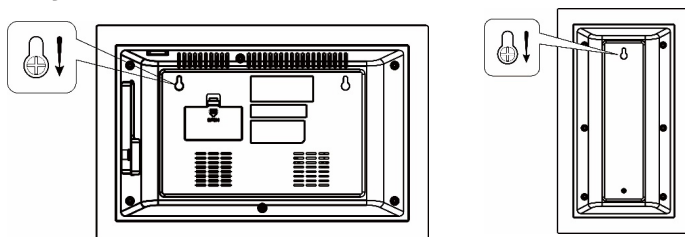



## Montaje en posición vertical

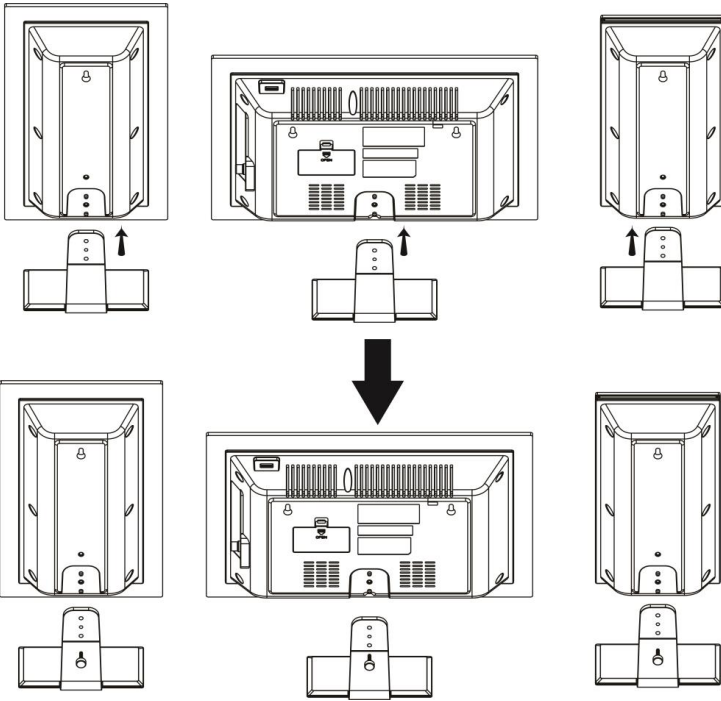

---

## PUESTA EN FUNCIONAMIENTO

---

### Silenciamiento

Si pulsa el botón MUTE del control remoto, el volumen se silenciará temporalmente. Pulse el botón de nuevo para restaurar el volumen normal.

### Control de volumen

Para ajustar el volumen, gire el control de volumen de la unidad o pulse los botones VOL-/VOL+ del control remoto.

### Radio DAB/FM

#### Puesta en servicio

Enchufe el conector de alimentación en el conector situado en la parte posterior de la unidad. La pantalla muestra «Scan Time» (Tiempo de escaneo). La unidad actualizará ahora la hora proporcionada por la emisora de radio.

Espere algún tiempo hasta que el proceso haya finalizado y se muestre la hora correcta.

Pulse el botón ON/STANDBY para encender la unidad. Pulse este botón de nuevo para apagar la unidad.

#### Selección de la fuente

Para seleccionar DAB/FM/CD/BT, pulse repetidamente el botón DAB/FM del mando a distancia o el botón SOURCE del mando a distancia.

#### Adaptación de la antena

Para asegurar una buena recepción DAB/FM, la antena en la parte posterior de la unidad debe estar completamente extendida. Ajuste la posición de la antena para una mejor recepción.

---

## DAB

---

La primera vez que se selecciona el modo DAB, se inicia automáticamente la búsqueda de emisoras disponibles. Espere hasta que la búsqueda haya terminado. El progreso del escaneo se muestra en la pantalla. Una vez finalizada la búsqueda de emisoras, se sintonizará la primera emisora encontrada.

### Búsqueda automática de emisoras

1. Encienda la unidad y ajuste el modo DAB.
2. Pulse el botón SCAN para iniciar la búsqueda automática de emisoras disponibles.

### Búsqueda manual de emisoras

1. Encienda la unidad y ajuste el modo DAB.
2. Pulse el botón MENU para entrar en el control del menú de acceso.
3. Pulse los botones ◀◀ o ▶▶, varias veces hasta que aparezca «Manual tune» en la pantalla y, a continuación, pulse el botón ENTER.
4. Pulse para seleccionar los botones de la estación deseada ◀◀ o ▶▶.
5. Pulse el botón ENTER para confirmar.
6. Pulse para seleccionar otro botón de estación (5A - 13F ◀◀ o ▶▶) pulse el botón ENTER para confirmar.
7. Cuando se encuentre la emisora deseada, pulse para confirmar la tecla ENTER.
8. Para cancelar la búsqueda manual, pulse el botón MENU.

### Ajuste de la emisora

Pulse el botón ◀◀ o ▶▶, para mostrar la información de la emisora siguiente. Pulse ENTER para acceder a esta estación en unos segundos.

### Almacenamiento de estaciones DAB

Se pueden almacenar hasta 20 estaciones DAB.

1. Ajuste la emisora que desea almacenar.
2. Mantenga pulsado el botón MEMORY para entrar en el control del menú de acceso. La pantalla parpadeará.
3. Utilice los botones Preset o Preset+ para establecer el número de la ubicación de memoria en la que desea guardar la emisora. A continuación, pulse el botón ENTER para guardar.

### Recuperación de estaciones DAB almacenadas

Pulse los botones Preset o Preset+ para ir directamente a la emisora preseleccionada, o pulse el botón MEMORY una vez. A continuación, pulse los botones Preset o Preset+ para recuperar el número de almacenamiento que desea seleccionar y confirme pulsando el botón ENTER.

También es posible acceder directamente a los canales almacenados pulsando los botones numéricos del mando a distancia. Por ejemplo, si pulse la tecla numérica «3» y confirme con la tecla ENTER, la emisora se reproducirá en la posición de memoria 3. Si pulse los botones «1» y «2» uno tras otro y luego pulse ENTER, la emisora se reproducirá en la posición 12 de la memoria.

## Visualización de la información de la estación DAB

Hay varias informaciones de las emisoras que se pueden visualizar. Para cambiar la información visualizada, pulse repetidamente el botón **INFO**. Las estaciones DAB pueden proporcionar la siguiente información:

1. Texto de desplazamiento de radio: Muestra las pistas de música o los detalles de la estación proporcionados por la estación.
2. Barra de señales: Indica la potencia de transmisión. Cuantas más barras se muestren, más fuerte será la señal recibida. Ajuste la antena para una mejor recepción de la señal.
3. Tipo de programa (PTY): El tipo de programa emitido por la emisora.
4. Nombre del multiplexor: Se muestra el nombre del multiplexor al que pertenece la estación.
5. Frecuencia: se muestra la frecuencia actual de la emisora.
6. Tasa de error de la señal: muestra la tasa de error. Cuanto más alto es este valor, más errores se reciben. Ajuste la posición de la antena para mejorar la recepción.
7. Tasa de bits de audio: Muestra la tasa de bits de audio actual de la emisora seleccionada.
8. Hora: muestra en la pantalla la hora que indica la emisora de radio.
9. Fecha: Muestra en la pantalla la fecha proporcionada por la emisora de radio.

Otras opciones en el menú DAB

Pulse el botón MENU para entrar en el menú principal. Pulse el botón **◀◀** o **▶▶** para seleccionar las opciones descritas a continuación.

### Control de rango dinámico (DRC)

En ambientes ruidosos, los tonos silenciosos se hacen más fuertes gracias a la DRC y, por lo tanto, son más fáciles de oír. El nivel DRC es ajustado por la emisora de radio y se transmite con la emisora. Si cambia el valor DRC de su dispositivo, aplique un factor de escala a este nivel. Hay 3 niveles de compresión:

DRC high (alto):	La compresión máxima se transmite con la emisora.
DRC low (bajo):	Se aplica la mitad de la compresión proporcionada por la emisora.
DRC off (apagado):	Sin compresión.

1. Pulse el botón MENU para entrar en el menú principal.
2. Pulse los botones ◀◀ o ▶▶, varias veces hasta que aparezca «DRC» en la pantalla. Pulse ENTER para confirmar.
3. Pulse ◀◀ o ▶▶ pour sélectionner la valeur DRC, puis appuyez sur la touche ENTER pour confirmer.
4. Pulse el botón MENU para salir del menú.

**Nota:**

- La DRC no puede utilizarse para todas las estaciones DAB. Si la estación no soporta DRC, el ajuste DRC no tendrá efecto.
- Después de ajustar el ajuste DRC, el volumen de reproducción puede ser mayor.

**Borrar estación (Prune)**

Esta función borra los canales inactivos de la lista de canales.

1. Pulse el botón **MENU** para entrar en el menú.
2. Pulse los botones ◀◀ o ▶▶ varias veces hasta que aparezca «Prune» en la pantalla. Pulse ENTER para seleccionar «Prune».
3. Pulse el botón ◀◀ o ▶▶ para seleccionar «SI» y pulse el botón ENTER para confirmar la eliminación de las estaciones inactivas.
4. Pulse el botón de nuevo para salir del menú.

**Radio FM**

1. Encienda el aparato y seleccione el modo FM.
2. Mantenga pulsado el botón SCAN para iniciar la búsqueda automática de emisoras y guardar las emisoras disponibles (máximo 20 emisoras).

**Preajuste manual de emisoras**

1. Pulse ◀◀ o ▶▶ repetidamente para ajustar otra frecuencia de emisora.
2. Puede pulsar y mantener pulsado el botón ◀◀ o ▶▶ para buscar automáticamente la siguiente emisora disponible.

## Guardar emisoras FM

Se pueden almacenar hasta 20 emisoras.

1. Ajuste la emisora que desea almacenar en la radio.
2. Mantenga pulsado el botón MEM/PROG hasta que aparezca en la pantalla el número de preselección que parpadea.
3. Pulse los botones PRESET +/- para seleccionar el número de preselección en el que desea guardar la emisora seleccionada. Pulse el botón ENTER para guardar. Aparecerá un mensaje de confirmación en la pantalla.

## Recuperación de emisoras de FM almacenadas

- Pulse los botones PRESET +/- para seleccionar directamente la emisora presintonizada.
- Alternativamente, pulse el botón MEMORY y, a continuación, utilice los botones PRESET +/- para seleccionar el número de preselección deseado y pulse el botón ENTER para confirmarlo.
- Para acceder directamente a una emisora preseleccionada, utilice los botones numéricos del control remoto para introducir directamente un número de preselección. Por ejemplo, si pulsa la tecla 3 seguida de la tecla ENTER, se recuperará la emisora almacenada en la posición de memoria 3. Si pulsa sucesivamente los botones 1 y 2, seguidos de la tecla ENTER, se recupera la emisora almacenada en la posición 12 de la memoria.

## Selección de Estéreo/Mono

Si pulsa el botón FM ST mientras escucha un transmisor FM estéreo, la unidad cambia automáticamente a FM mono.

## Visualización de información de emisoras de FM

1. Texto de desplazamiento de radio: Muestra las pistas de música o los detalles de la estación proporcionados por la estación.
2. Tipo de programa (PTY): El tipo de programa emitido por la emisora.
3. Frecuencia: se muestra la frecuencia actual de la emisora.
4. Forma de audio: Estéreo o mono.
5. Hora: muestra en la pantalla la hora que indica la emisora de radio.
6. Fecha: Muestra en la pantalla la fecha proporcionada por la emisora de radio.

## Otras opciones de funcionamiento en el modo FM

Pulse el botón MENU para entrar en el menú principal. Pulse ◀ o ▶ para seleccionar las opciones descritas a continuación.

### Opción de búsqueda

1. Pulse el botón MENU para entrar en la operación de menú.
2. Pulse los botones ◀ o ▶, varias veces hasta que aparezca «Scan

setting» en la pantalla. A continuación, pulse el botón ENTER para confirmar.

3. Pulse las teclas ◀◀ o ▶▶ para seleccionar entre «All Stations» y «Strong station» y confirme la selección pulsando la tecla ENTER. Si selecciona «All stations», se mostrarán todas las emisoras encontradas durante la búsqueda de FM aunque sean ruidosas. Si selecciona «Strong station», sólo se mostrarán las emisoras con una buena recepción de señal. La búsqueda ignora las emisoras ruidosas.
4. La próxima vez que busque en el modo de FM, se buscarán las emisoras en función del ajuste que haya realizado.

### Ajuste de audio

1. Pulse el botón MENU para entrar en la operación de menú.
2. Pulse los botones ◀◀ o ▶▶, varias veces hasta que aparezca «Ajuste de audio» en la pantalla. A continuación, pulse el botón ENTER para confirmar.
3. Pulse ◀◀ o ▶▶ para seleccionar entre «Stereo allowed» y «Forced mono» y confirme la selección pulsando el botón ENTER.

---

## CD/USB

---

### Insertar y reproducir un CD

Pulse el botón **SOURCE** para seleccionar el modo CD. Pulse el botón **OPEN/CLOSE** para abrir el compartimento de CD. Inserte un CD con la cara de la etiqueta hacia arriba. Pulse de nuevo el botón **OPEN/CLOSE** para cerrar el compartimento de CD. Ahora se leerá el CD.

El número total de pistas del CD se mostrará en la pantalla y la reproducción se iniciará automáticamente.

### Introducción y reproducción de un dispositivo USB

Conecte un dispositivo USB al puerto USB. Para seleccionar el modo USB, pulse el botón USB del control remoto o el botón **SOURCE** de la unidad repetidamente. Después de que la unidad haya leído, el número total de pistas se mostrará en la pantalla. Pulse el botón **PLAY/PAUSE** para iniciar la reproducción.

### Reproducir/Pausar

Pulse el botón ►|| para pausar la reproducción. Pulse el botón para reanudar la reproducción.

### Stop

Pulse el botón ►|| para detener la reproducción.

### Saltar Título

Durante la reproducción, para saltar un título, pulse el botón ◀◀ o ▶▶.

### Selección directa de canciones

Pulse los botones numéricos para reproducir directamente una pista deseada. Por ejemplo, si pulsa el botón 3 seguido del botón **ENTER**, la tercera pista se reproducirá automáticamente.

Si pulsa los botones 1 y 2 seguidos por el botón **ENTER** uno tras otro, la duodécima pista se reproducirá automáticamente.

### Buscar

Si mantiene pulsado el botón ◀◀ o ▶▶ durante la reproducción, el título avanzará o retrocederá rápidamente. En cuanto suelte el botón, el título continuará en la posición correspondiente.

### Repetición/reproducción aleatoria

- Si pulsa el botón REPEAT/RANDOM una vez durante la reproducción, «REP\_ONE» aparecerá en la pantalla. La pista actual se repite en un bucle continuo.
- Si vuelve a pulsar el botón REPEAT/RANDOM «REP\_ALL» aparecerá en la pantalla. Todas las pistas se repetirán.
- Si pulsa el botón por tercera vez, aparecerá «RANDOM» en la pantalla y las pistas se reproducirán en orden aleatorio.
- Presionando el botón por cuarta vez se reanuda la reproducción normal.

### Creación de una lista de reproducción de canciones

Este dispositivo le permite crear una lista de reproducción de cualquier pista de CD.

1. Inserte un CD y pulse el botón MEMORY en el modo de parada. «P-01» aparece en la pantalla. También se visualiza «T01» y el «01» parpadea.
2. Pulse ◀◀ o ▶▶ para seleccionar el título que desee guardar primero.
3. Pulse el botón MEMORY para guardar la canción seleccionada.
4. Repita los pasos 2 y 3 para guardar más canciones, hasta 32 canciones se pueden guardar en la lista de reproducción.
5. Pulse el botón ►|| para iniciar la lista de reproducción.
6. Para eliminar la lista de reproducción, pulse dos veces el botón STOP o cambie a otro modo.



7. También puede repetir canciones individuales o la lista de reproducción completa mientras reproduce la lista de reproducción. El orden aleatorio no es posible con la lista de reproducción.

---

## BT

---

Siga las siguientes instrucciones para emparejar un dispositivo BT externo con su radio.

1. Para seleccionar el modo BT, pulse el botón BT del control remoto o el botón SOURCE de la unidad repetidamente hasta que aparezca «BT» en la pantalla. Se inicia la búsqueda de dispositivos BT disponibles y «BT Audio» parpadea en la pantalla.
2. Si el dispositivo nunca se ha conectado a un dispositivo BT externo antes o el último dispositivo emparejado no está dentro del alcance, el indicador «BT AUDIO» seguirá parpadeando en la pantalla. Active BT en su dispositivo móvil y seleccione «Stereosonic DAB+» en la lista de dispositivos para emparejar el dispositivo móvil con la radio. Si es necesario, introduzca la contraseña «0000».
3. Si la conexión BT se ha establecido correctamente, la pantalla muestra permanentemente «BT AUDIO».
4. Ahora puede comenzar a reproducir música.
5. Pulse el botón ►|| para pausar o reanudar la reproducción.
6. Pulse el botón ◀◀ o ▶▶ para seleccionar la pista anterior o siguiente.

**Nota:** Si mantiene pulsado el botón PAIR en la unidad, se interrumpe la conexión BT actual y la radio busca automáticamente otra unidad BT.

---



---

## AUX IN

---

Puede utilizar esta función para conectar un dispositivo externo a la radio.

1. Conecte un extremo de un cable de audio de 3,5 mm (no suministrado) al conector «Line Out» del dispositivo externo y el otro extremo al conector «AUX IN» de la radio.
2. Pulse el botón AUX del control remoto o pulse el botón SOURCE de la unidad hasta que aparezca «AUX» en la pantalla.
3. Inicie la reproducción de música en el dispositivo externo.
4. El sonido sale de la radio.

### Ecuador

Se pueden ajustar varios efectos de sonido. Si pulsa el botón **EQUALIZER**, puede seleccionar entre «FLAT, CLASSIC, ROCK/ POP y JAZZ»..

### Ajuste del tiempo de apagado automático

1. L'appareil étant allumé, appuyez plusieurs fois sur la touche SLEEP pour régler le délai au terme duquel l'appareil s'éteindra automatiquement. Vous pouvez choisir entre 90, 80, 70, 60, 50, 40, 30, 20 et 10 minutes ou désactiver la fonction "sleep off".
2. Dès que la durée définie est écoulée, l'appareil s'éteint automatiquement.
3. Pour annuler cette fonction, appuyez sur la touche STANDBY pour éteindre l'appareil ou appuyez sur la touche SLEEP jusqu'à ce que "sleep off" apparaisse à l'écran.

### Ajuste de la hora

1. Apague la unidad para que esté en modo de espera.
2. Presione el botón **CLOCK SET** para ajustar la hora. En la pantalla aparece «Clock Set».
3. Pulse **◀◀** o **▶▶** para ajustar la visualización de la hora. Pulse el botón **CLOCK SET** de nuevo para confirmar.
4. Presione **◀◀** o **▶▶** para ajustar la visualización de los minutos. Presione el botón **CLOCK SET** de nuevo para confirmar y completar el ajuste de la hora.

#### Nota:

- En el modo DAB+ o FM, el ajuste de la hora se puede sobrescribir con la información en tiempo real de la hora.
- Si presione el botón **CLOCK SET** en cualquier modo mientras la unidad está encendida, la hora actual se mostrará en la pantalla durante unos segundos.

### Temporizador encendido/apagado

1. Apague la unidad para que esté en modo de espera.
2. Pulse el botón **TIMER** para ajustar el temporizador. En la pantalla aparece «On Timer». Ahora puede ajustar la hora a la que se encenderá la unidad.
3. Pulse el botón **◀◀** o **▶▶** para ajustar la visualización de la hora. Pulse el botón **TIMER** de nuevo para confirmar.
4. Pulse el botón **◀◀** o **▶▶**. para ajustar la visualización de los minutos.
5. Pulse el botón **TIMER** de nuevo para confirmar. Aparecerá «Off Timer» en la pantalla.
6. Pulse de nuevo el botón **◀◀** o **▶▶**. Ahora puede ajustar la hora a la que se debe apagar la unidad. Pulse el botón **◀◀** o **▶▶** para ajustar la visualización de la hora. Pulse el botón **TIMER** de nuevo para confirmar.
7. Presione **◀◀** o **▶▶** para ajustar la visualización de los minutos. Pulse el botón **TIMER** de nuevo para confirmar.
8. Pulse **◀◀** o **▶▶** para ajustar la fuente (CD, USB, DAB, FM, Totales). Pulse el botón **TIMER** de nuevo para confirmar.
9. Pulse el botón **◀◀** o **▶▶** para ajustar el volumen del temporizador. Pulse el botón **TIMER** de nuevo para confirmar. El ajuste del temporizador ha

finalizado.de la minuterie est maintenant termin .

10. Pulse el bot n TIMER para activar el temporizador. El icono del temporizador aparecer  en la pantalla.

---

Nota: El temporizador se puede desactivar pulsando de nuevo el bot n TIMER.

---

### Ajustes del temporizador

Este ajuste permite cuatro modos de visualizaci n diferentes en el siguiente orden: Hora/Fecha, Actualizaci n autom tica, Formato de 12/24 horas y Formato de fecha.

#### Formato de 12/24 horas

1. Encienda la unidad y p ngala en el modo DAB o FM.
2. Pulse el bot n MENU para entrar en el men .
3. Pulse el bot n ◀◀ o ▶▶, varias veces hasta que aparezca «Time» en la pantalla. Confirme pulsando el bot n ENTER.
4. Pulse el bot n ◀◀ o ▶▶, varias veces hasta que aparezca «Set 12/24 hour» en la pantalla. Confirme pulsando el bot n ENTER.
5. Pulse el bot n ◀◀ o ▶▶ para seleccionar «12» o «24» en la pantalla. Seleccione el formato de hora deseado y confirme pulsando el bot n ENTER.
6. Pulse el bot n MENU para cerrar el men .

#### Ajuste del formato de fecha

1. Encienda la unidad y p ngala en el modo DAB o FM.
2. Pulse el bot n MENU para entrar en el men .
3. Pulse los botones ◀◀ o ▶▶ varias veces hasta que aparezca «Time» en la pantalla. Confirme pulsando el bot n ENTER.
4. Pulse los botones ◀◀ o ▶▶ varias veces hasta que aparezca «Set date format» en la pantalla. Confirme pulsando el bot n ENTER.
5. Pulse ◀◀ o ▶▶ para seleccionar «DD-MM-YYYY» o «MM-DD-YYYY» en la pantalla. Seleccione el formato de hora deseado y confirme pulsando el bot n ENTER.
6. Pulse el bot n MENU para cerrar el men .

#### Actualizaci n autom tica

1. Encienda la unidad y p ngala en el modo DAB o FM.
2. Pulse el bot n MENU para entrar en el men .
3. Pulse los botones ◀◀ o ▶▶ varias veces hasta que aparezca «Time» en la pantalla. Confirme pulsando el bot n ENTER.
4. Pulse los botones ◀◀ o ▶▶ varias veces hasta que aparezca «Actualizaci n autom tica» en la pantalla. Confirme pulsando el bot n ENTER.
5. Pulse el bot n ◀◀ o ▶▶ para seleccionar entre las siguientes opciones:

Update from Any“:	La hora/fecha se actualiza desde las emisoras DAB y FM.
„Update from DAB“:	La hora y la fecha se actualizan sólo desde las emisoras DAB.
„Update from FM“:	La hora/fecha se actualiza sólo desde las emisoras de FM.
„No Update“:	La hora y la fecha nunca son actualizadas por las emisoras.

6. Seleccione el formato deseado y pulse ENTER para confirmar.
7. Pulse el botón MENU para cerrar el menú.

### Ajuste de la hora/fecha

1. Encienda la unidad y póngala en el modo DAB o FM.
2. Pulse el botón MENU para entrar en el menú.
3. Pulse los botones ◀◀ o ▶▶ varias veces hasta que aparezca «Set Time/Date» en la pantalla. Confirme pulsando el botón ENTER.
4. Pulse los botones ◀◀ o ▶▶ varias veces hasta que aparezca «Ajustar formato de fecha» en la pantalla. Confirme pulsando el botón ENTER.
5. Los dígitos de la hora parpadearán en la pantalla. Pulse ◀◀ o ▶▶ para ajustar la visualización de la hora. Pulse de nuevo el botón ENTER para confirmar.
6. Los dígitos de los minutos parpadearán en la pantalla. Pulse ◀◀ o ▶▶ para ajustar la visualización de los minutos. Pulse ENTER de nuevo para confirmar.
7. Si se ajusta el formato de 12 horas, «AM» y «PM» parpadearán en la pantalla. Utilice el botón ◀ o ▶ para seleccionar «AM» o «PM» y confirme la selección pulsando el botón ENTER.
8. Ahora es necesario fijar la fecha actual. Siga el procedimiento anterior para configurar y completar la configuración.
9. Pulse el botón MENU para cerrar el menú.

### Configuración de idioma

Puede cambiar el idioma del aparato.

1. Encienda el aparato y ajuste el modo DAB o FM.
2. Pulse el botón MENU para entrar en el menú.
3. Pulse los botones ◀◀ o ▶▶ varias veces hasta que aparezca «Language» en la pantalla. Confirme pulsando el botón ENTER.
4. Pulse el botón ◀◀ o ▶▶ para seleccionar entre los diferentes idiomas. Seleccione el idioma deseado y confirme pulsando el botón ENTER.
5. Pulse el botón MENU para cerrar el menú.

### Comprobación de la versión del software

Puede comprobar la versión de software del dispositivo.

1. Encienda el aparato y ajuste el modo DAB o FM.
2. Pulse el botón MENU para entrar en el menú.
3. Pulse los botones ◀◀ o ▶▶ varias veces hasta que aparezca «SW version» en la pantalla. Pulse el botón ENTER para visualizar el número de versión del software.
4. Pulse el botón MENU para cerrar el menú.

### Restablecimiento de la unidad a los ajustes de fábrica

Con esta función se restablece el ajuste de fábrica del aparato.

5. Encienda el aparato y ajuste el modo DAB.
6. Pulse el botón MENU para entrar en el menú.
7. Pulse los botones ◀◀ o ▶▶ varias veces hasta que aparezca «Factory Reset» en la pantalla. Confirme pulsando el botón ENTER.
8. Pulse los botones ◀◀ o ▶▶ varias veces hasta que aparezca «YES» en la pantalla.
9. Pulse el botón ENTER para restablecer la unidad a los ajustes de fábrica.

---

## LIMPIEZA Y CUIDADO

---

### Cuidado de los CD

Los CDs son relativamente resistentes al daño. Sin embargo, la acumulación de suciedad en la superficie del CD puede causar errores de reproducción. Siga las instrucciones que se indican a continuación para disfrutar plenamente de la escucha de CDs con su aparato.

- No marque ninguno de los lados del CD, especialmente el lado etiquetado, ya que aquí es donde se leen las señales.
- Mantenga los CDs alejados de la luz solar directa, el calor y la humedad excesiva.
- Sujete siempre los CDs por los bordes. Huellas dactilares, suciedad o el agua puede causar errores de reproducción.
- Si el CD está sucio o no se reproduce correctamente, límpielo con un paño suave y seco. Frote desde el centro del CD hacia el exterior.

### Cuidado de la carcasa de la unidad

Ocasionalmente frote la carcasa con un paño suave y una solución jabonosa suave. A continuación, seque la unidad con un paño seco.

#### **Atención:**

- No utilice productos químicos como bencina, disolvente de pintura, etc. para limpiar la unidad, ya que pueden dañar la carcasa.
- Asegúrese de que no entre aceite en el interior de la unidad, ya que esto puede causar un mal funcionamiento.

## RESOLUCIÓN DE PROBLEMAS Y CORRECCIÓN DE ERRORES

Problema	Causa posible
La radio sigue haciendo ruidos extraños.	<ul style="list-style-type: none"> <li>• ¿Está la radio cerca de un televisor o de una computadora?</li> <li>• ¿La antena está colocada correctamente? Aleje la antena del cable de alimentación si está cerca del cable de alimentación.</li> </ul>
El control remoto no funciona.	<ul style="list-style-type: none"> <li>• ¿Está enchufado el enchufe de alimentación de la unidad en la toma de corriente?</li> <li>• ¿Están bien colocadas las pilas?</li> <li>• ¿Se han agotado las pilas?</li> <li>• ¿Está el control remoto demasiado lejos de la unidad o lo está sujetando en un ángulo incorrecto con respecto a la unidad?</li> <li>• ¿Aparece una luz muy intensa en el sensor del control remoto?</li> </ul>
El CD no comienza a reproducirse, se detiene en el centro del CD o no se reproduce correctamente.	<ul style="list-style-type: none"> <li>• ¿Ha insertado el CD con el lado sin marcar hacia arriba?</li> <li>• ¿Está muy sucio el CD?</li> <li>• ¿Se ha formado condensación dentro de la unidad?</li> </ul>
No se detecta el dispositivo USB.	<ul style="list-style-type: none"> <li>• ¿Hay archivos MP3/WMA disponibles en el dispositivo USB?</li> <li>• ¿Se ha conectado correctamente el dispositivo USB?</li> <li>• ¿Es un dispositivo MTP?</li> <li>• ¿El dispositivo USB sólo contiene archivos AAA?</li> </ul>
La reproducción USB no se inicia.	<ul style="list-style-type: none"> <li>• ¿El archivo WMA está protegido contra escritura?</li> <li>• ¿Es un archivo MP3 incorrecto?</li> </ul>
BT- El sonido sólo se interrumpe o se reproduce con ruido.	<ul style="list-style-type: none"> <li>• ¿Está el dispositivo demasiado cerca de otro dispositivo que genera radiación electromagnética?</li> <li>• ¿Hay algún obstáculo entre el equipo y el equipo BT externo?</li> </ul>
No se oye ningún sonido.	<ul style="list-style-type: none"> <li>• ¿Está el control de volumen ajustado a «min»?</li> <li>• ¿Se han conectado los auriculares al dispositivo?</li> <li>• ¿Se ha conectado el dispositivo a un dispositivo BT externo?</li> <li>• ¿Está el dispositivo demasiado lejos del dispositivo BT externo?</li> </ul>
El dispositivo no reacciona cuando se pulsan los botones.	Ponga el dispositivo en modo de espera y vuelva a encenderlo después de una breve espera.

## INDICACIONES SOBRE LA RETIRADA DEL APARATO



Si en su país existe una disposición legal relativa a la eliminación de aparatos eléctricos y electrónicos, este símbolo estampado en el producto o en el embalaje advierte que no debe eliminarse como residuo doméstico. En lugar de ello, debe depositarse en un punto de recogida de reciclaje de aparatos eléctricos y electrónicos. Una gestión adecuada de estos residuos previene consecuencias potencialmente negativas para el medio ambiente y la salud de las personas. Puede consultar más información sobre el reciclaje y la eliminación de este producto contactando con su administración local o con su servicio de recogida de residuos.

Este producto contiene baterías. Si en su país existe una disposición legal relativa a la eliminación de baterías, estas no deben eliminarse como residuo doméstico. Infórmese sobre la normativa vigente relacionada con la eliminación de baterías. Una gestión adecuada de estos residuos previene consecuencias potencialmente negativas para el medio ambiente y la salud de las personas.

## DECLARACIÓN DE CONFORMIDAD



**Fabricante:**

Chal-Tec GmbH, Wallstraße 16, 10179 Berlín, Alemania.

**Importador para Gran Bretaña:**

Chal-Tec UK limited  
Unit 6 Riverside Business Centre  
Brighton Road  
Shoreham-by-Sea  
BN43 6RE  
United Kingdom

Puede descargar la declaración de conformidad completa del fabricante en el siguiente enlace:

<https://use.berlin/10034086>



**Gentile Cliente,**

La ringraziamo per aver acquistato il dispositivo. La preghiamo di leggere attentamente le seguenti istruzioni per l'uso e di seguirle per evitare possibili danni tecnici. Non ci assumiamo alcuna responsabilità per danni scaturiti da una mancata osservazione delle avvertenze di sicurezza e da un uso improprio del dispositivo.



---

**INDICE**

---

Dati tecnici	114
Avvertenze di sicurezza	115
Descrizione del dispositivo	118
Messa in funzione e utilizzo	122
Utilizzo	126
Dab	126
Cd/usb	131
Bt	133
Aux in	133
Pulizia e cura del dispositivo	138
Ricerca e correzione degli errori	139
Smaltimento	140

## DATI TECNICI

<b>Numero articolo</b>	<b>10034086 10034087</b>
<b>Alimentazione</b>	
Alimentatore	Ingresso: AC 100-240 V~ 50-60 Hz Uscita: DC 12 V 2 A
Consumo energetico in standby	1 W
Intervallo di frequenza	2,400 GHz – 2,480 GHz
Profili BT compatibili	A2DP (Advanced Audio Distribution Profile), AVRCP (Audio/Video Remote Control Profile) BT 2.1 +EDR
Bande di frequenza	2402–2480 MHz
Massima potenza a radiofrequenza	4 dBm
<b>Informazioni generiche</b>	
Altoparlanti	7,6 cm (3") membrana x 2 Impedenza altoparlanti 4 Ω
Intervallo di frequenza FM	87,5 – 108 MHz
Intervallo di frequenza DAB	174,928–239,2 MHz
<b>Reproductor de CD</b>	
Tipo	Single Disc Multi Play Compact-Disc-Player
Muestreo de señales del reproductor de CD	Laser di lettura senza contatto, a 3 raggi, semiconduttore
Convertidor D/A	Commutatore D/A multi bit
repuesta de frecuencia	20 – 20.000 Hz
<b>USB</b>	
Compatibilidad con USB	Compatibile con USB 1.1 (alta velocità)/ classe di salvataggio di massa 2.0. Supporta protocollo CBI.
Formatos de archivo compatibles	MPEG 1 livello 3 WMA (senza DRM)
Bitrate compatible (USB)	MP3 (32 ~ 320 kbps) WMA (64 ~ 160 kbps)

---

## AVVERTENZE DI SICUREZZA

---

Leggere attentamente tutto il manuale d'uso e conservarlo per future consultazioni.

### Avvertenze di sicurezza generiche

- Assicurarsi che il dispositivo sia posizionato in un luogo ben ventilato e che venga mantenuta una distanza di almeno 10 cm sui lati e sul lato superiore del dispositivo.
- Posizionare il dispositivo su una superficie stabile, piana e priva di vibrazioni.
- Tenere una distanza di almeno 30 cm tra dispositivo e televisori CRT, altrimenti potrebbe risultare un cambiamento di colore sullo schermo. I televisori LCD non sono soggetti a tali variazioni.
- Non esporre il dispositivo a luce solare diretta, campi magnetici intensi, polvere eccessiva, umidità o dispositivi elettrici/elettronici (computer, fax, ecc.) che possono causare rumori gracchianti elettrici.
- Non poggiare oggetti o contenitori pieni di liquidi sul dispositivo, come ad es. vasi, e non esporlo a spruzzi d'acqua.
- Non esporre il dispositivo a umidità o temperature sopra i 40 °C o estremamente basse. Il dispositivo è adatto all'utilizzo in zone temperate, con temperature comprese tra 5 e 35 °C.
- Se il dispositivo non funziona correttamente, spegnerlo e staccare la spina. Aspettare un attimo, ricollegare la spina e riaccendere il dispositivo.
- Per motivi di sicurezza, spegnere il dispositivo e staccare la spina in caso di temporali.
- Non staccare la spina tirando il cavo, ma impugnare saldamente la spina stessa, in modo da non danneggiare i fili interni.
- Non togliere la copertura dell'alloggiamento esterna, altrimenti possono risultare folgorazioni.
- Non cercare assolutamente di realizzare riparazioni autonomamente, ma rivolgersi al produttore o al servizio di assistenza ai clienti.
- Non coprire le aperture di ventilazioni con oggetti, come ad es. giornali, tovaglie, tende, ecc.
- Non posizionare fiamme libere sul dispositivo, come ad es. candele accese.
- Assicurarsi di smaltire le batterie usate in modo corretto ed ecologico.

### Alimentazione

- La tensione di rete utilizzata deve corrispondere a quella indicata sulla targhetta del dispositivo. Se si utilizza il dispositivo con una tensione superiore o diversa da quella indicata, possono risultare incendi e danni a cose e/o persone. Il produttore non può essere ritenuto responsabile per danni risultanti dall'utilizzo di una tensione di rete errata.



### **Regolazione del volume**



- Il volume relativo a una determinata regolazione dipende dall'efficienza degli altoparlanti, dal luogo e da una varietà di altri fattori.
- Non esporsi a volume molto elevato.
- Non alzare mai il volume al massimo quando si accende il dispositivo.
- Ascoltare musica a un volume moderato.
- Una pressione sonora eccessiva può causare la perdita di udito.

### **Avvertenze di sicurezza sulle batterie**

- Togliere le batterie dal vano se non si utilizza il dispositivo per tempi prolungati.
- In questo modo si evitano potenziali danni dovuti a perdite dalle batterie.
- Non utilizzare batterie ricaricabili (nichel-cadmio).
- Non esporre le batterie (nella confezione o già inserite nel vano) a calore estremo, come luce solare diretta, fuoco, ecc.
- Se si inseriscono le batterie in modo sbagliato, si corre il rischio di esplosioni.
- Sostituire le batterie scariche solo con batterie uguali o equivalenti.
- La spina serve come dispositivo di interruzione, per scollegare il dispositivo dall'alimentazione. La spina deve essere sempre accessibile.

## Significado de los símbolos en el dispositivo

	<b>CAUTION</b> RISK OF ELECTRIC SHOCK DO NOT OPEN	
<p><b>ATTENZIONE:</b> il triangolo con il lampo con la seguente avvertenza: tensione pericolosa: il simbolo del lampo con la punta a freccia all'interno del triangolo serve a indicare all'utente la presenza di una tensione pericolosa non isolata nell'alloggiamento del prodotto, che è di forza sufficiente a rappresentare un pericolo di folgorazione per persone:</p>		

	<p>Il simbolo del fulmine con la punta a freccia all'interno di un triangolo equilatero significa che all'interno dell'apparecchio è presente un'alta tensione che potrebbe costituire un rischio di scossa elettrica.</p>
	<p>Il punto esclamativo all'interno di un triangolo equilatero significa che il materiale informativo allegato contiene importanti istruzioni operative e di manutenzione che devono essere seguite.</p>
	<p>Questo simbolo indica un doppio isolamento tra le parti attive e le parti che possono essere toccate dall'utente.</p>

# DESCRIZIONE DEL DISPOSITIVO

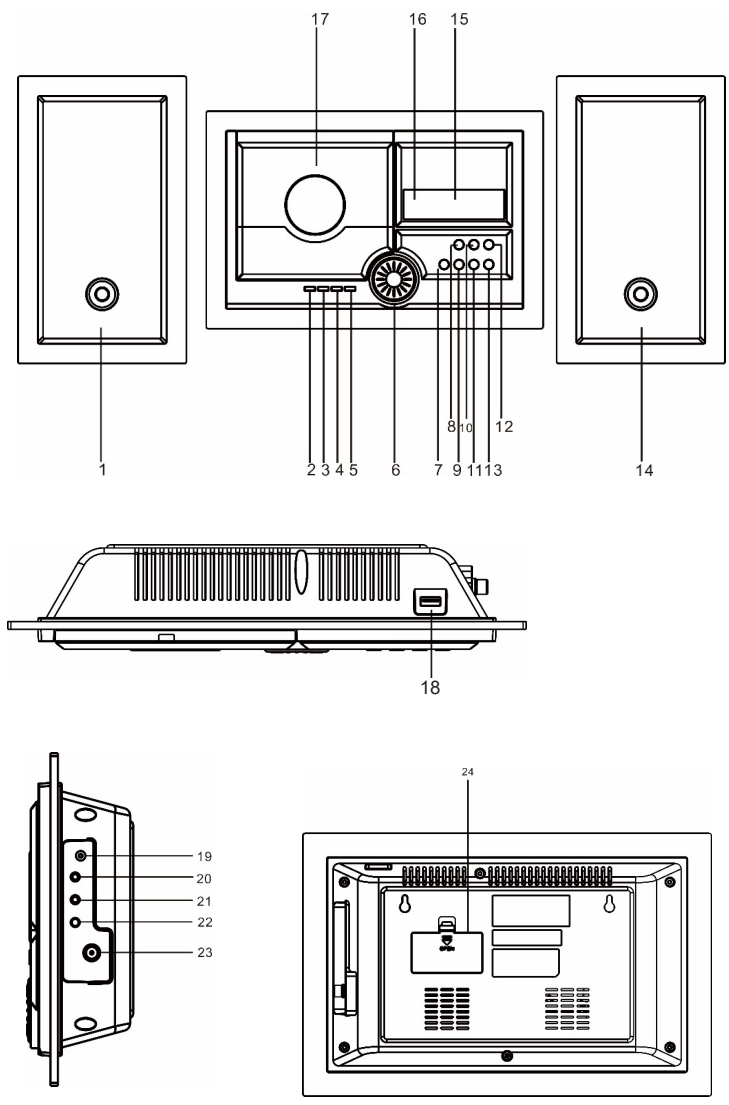

1. Altoparlante sinistro
2. Play/Pausa; Cerca
3. Stop
4. Saltare titolo (verso il basso), tornare indietro, tempo (verso il basso), ricerca emittente radio (verso il basso)
5. Saltare titolo (verso l'alto), tornare indietro, tempo (verso l'alto), ricerca emittente radio (verso l'alto)
6. Regolazione volume
7. Aprire/Chiudere
8. Standby
9. Fonte
10. Equalizzatore
11. Menu/Info
12. Indietro
13. Selezione
14. Altoparlante destro
15. Schermo LCD
16. Sensore telecomando
17. Sportello vano CD
18. Connessione USB
19. DC IN
20. Uscita altoparlante destro
21. Uscita altoparlante sinistro
22. Audio In
23. Antenna FM/DAB
24. Sportello vano batteria

## Telecomando

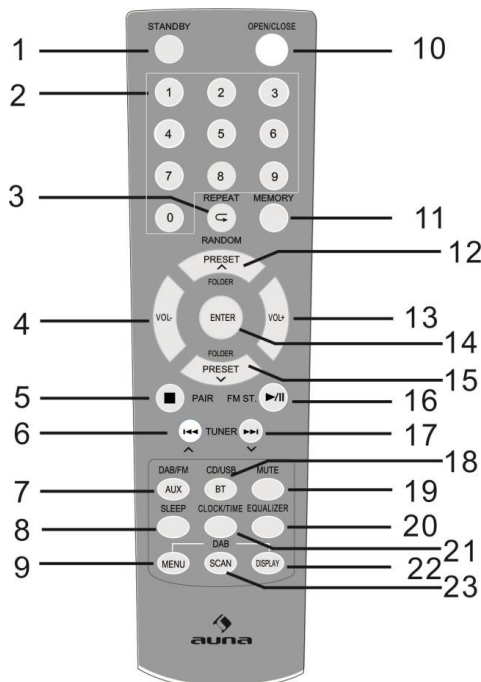

- |  |  |
|--|--|
| 1 Standby  | 13 Alzare il volume  |
| 2 Tasti numerici 0-9   | 14 Muto  |
| 3 Ripetizione/Riproduzione casuale   | 15 Selezionare l'emittente salvata successiva (accesso rapido), selezionare la cartella successiva |
| 4 Abbassare il volume  | 16 Play/Pausa, FM MONO/STEREO  |
| 5 Stop/Connessione   | 17 Titolo successivo, avanti veloce, aumentare il tempo  |
| 6 Titolo precedente, tornare indietro velocemente, ridurre il tempo                                | 18 CD/USB  |
| 7 FM   | 19 AUX/BT  |
| 8 Sleep  | 20 Equalizzatore   |
| 9 RDS ASPM (salvataggio automatico emittenti)  | 21 Ora/Timer   |
| 10 Aprire/Chiudere   | 22 Indicazione DAB   |
| 11 Programma   | 23 Ricerca   |
| 12 Selezionare l'emittente salvata precedente (accesso rapido), selezionare la cartella precedente |  |



## Telecomando

Inserire le batterie nel telecomando

1. Aprire la copertura del vano delle batterie.
2. Inserire le batterie incluse in consegna come indicato nel vano. Premere le batterie quando le si inserisce e le si toglie rispettivamente contro i poli negativi nel vano delle batterie.
3. Chiudere il vano.

### Avvertenze di utilizzo

Sostituire le batterie quando la portata del telecomando diminuisce o se il telecomando funziona solo sporadicamente. Acquistare una batteria AAA (UM-4/SUM-4).

Pulire regolarmente il trasmettitore del telecomando e il sensore del dispositivo con un panno asciutto per garantire il corretto funzionamento. L'utilizzo del telecomando può essere influenzato negativamente da una forte luce rivolta sul sensore del dispositivo. Abbassare l'intensità della luce o ruotare il dispositivo in un'altra direzione se è così. Tenere il telecomando lontano da umidità, calore, colpi e vibrazioni.

## MESSA IN FUNZIONE E UTILIZZO

### Connessioni del dispositivo

Spegnere il dispositivo e staccare la spina, prima di effettuare collegamenti al dispositivo.

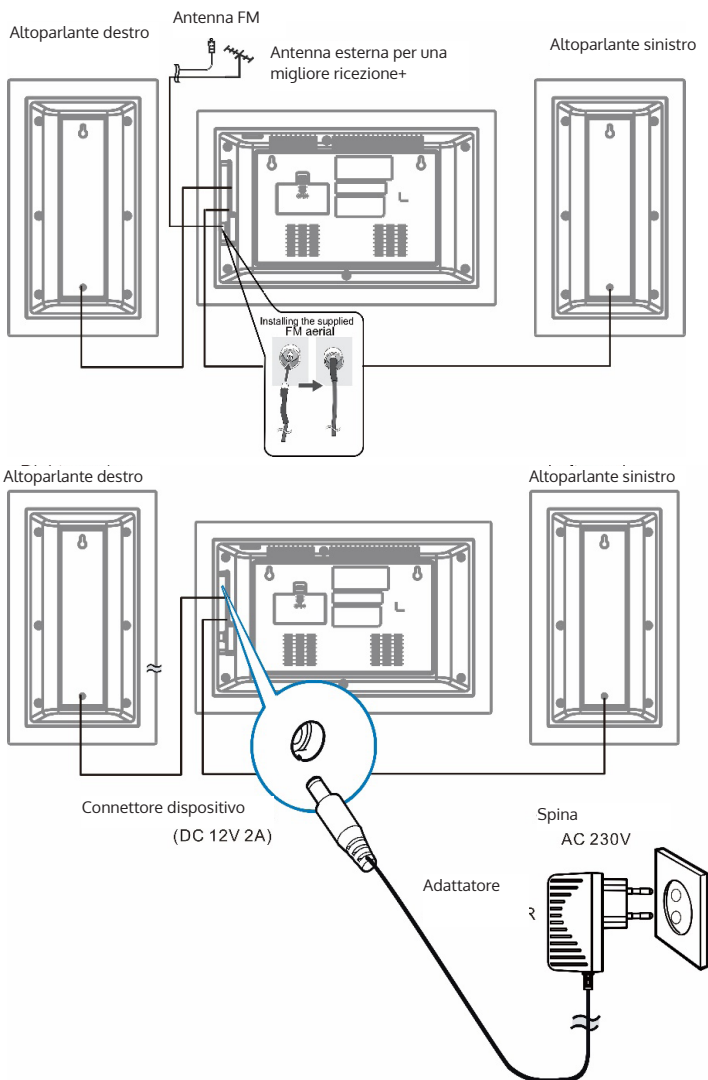

## Montaggio a parete del dispositivo

### Preparazione

- Assicurarsi che il dispositivo del peso di 2,1 kg non cada durante il fissaggio alla parete.
- Prima dell'installazione a parete, verificare lo spessore della parete (non montare il dispositivo a pareti in cartongesso o intonacate, altrimenti il dispositivo potrebbe cadere). Contattare il servizio di assistenza ai clienti o una persona con qualifica equivalente in caso di incertezze.
- Le viti di montaggio non sono incluse in consegna. Utilizzare solo viti adatte al montaggio a parete.
- Controllare che tutte le viti di montaggio siano fissate correttamente.
- Scegliere un luogo di montaggio adeguato, altrimenti possono succedere incidenti e/o si potrebbe danneggiare il dispositivo.
- Per il montaggio a parete è possibile utilizzare le seguenti viti:

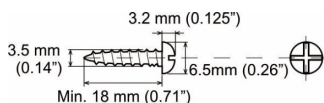

### Montaggio a parete

Fissare alla parete in posizione orizzontale il modello incluso in consegna, come mostrato di seguito.

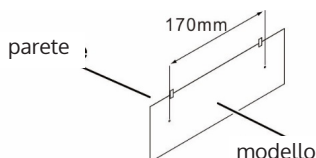

Con un trapano, realizzare fori in corrispondenza dei segni che indicano le viti sul modello.

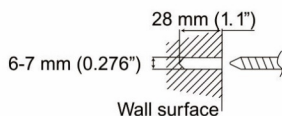

Inserire un tassello nel foro. Utilizzare un martello e assicurarsi che il tassello sia completamente nel foro e che sia a livello della parete.

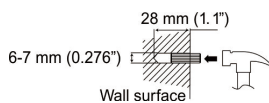

Fissare le viti alla parete come mostrato di seguito (2 viti in totale).



Agganciare il dispositivo alle viti.

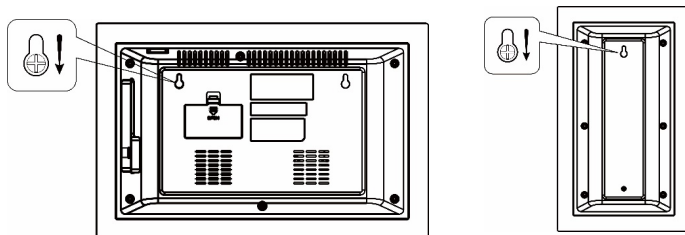

## Posizione di montaggio verticale

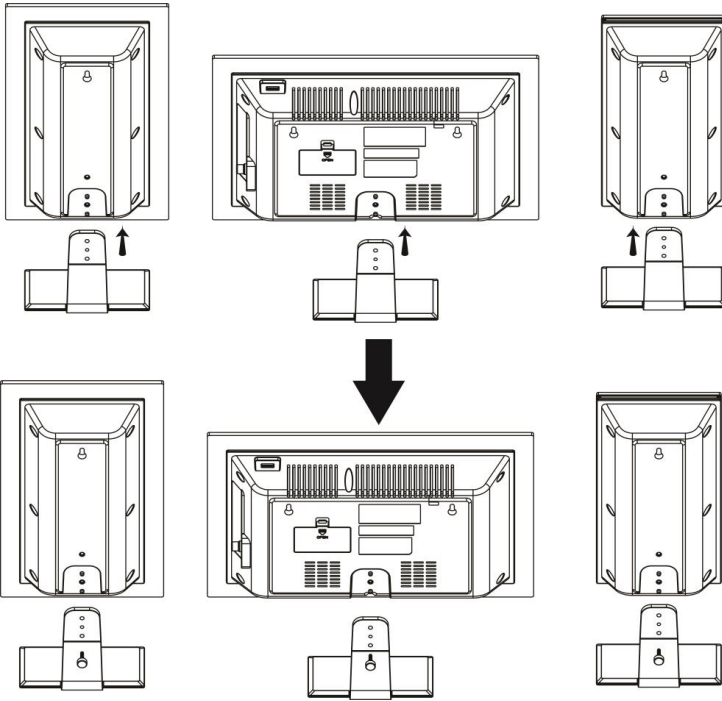

---

## UTILIZZO

---

### Muto

Se si preme **MUTE** sul telecomando, il volume viene temporaneamente disattivato. Premere di nuovo il tasto per riattivare il volume normale.

### Regolazione del volume

Utilizzare la manopola sul dispositivo per regolare il volume o i tasti VOL-/VOL+ sul telecomando.

### Radio DAB/FM

#### Messa in funzione

Inserire il connettore della spina nel collegamento sul retro del dispositivo. Lo schermo mostra "Scan Time". Il dispositivo aggiorna l'ora messa a disposizione dall'emittente radiofonica. Attendere brevemente, fino a quando la procedura è terminata e viene mostrata l'ora esatta. Premere ON/STANDBY/} per accendere il dispositivo. Premere di nuovo questo tasto per spegnerlo.

#### Selezionare la fonte

Per selezionare DAB/FM/CD/BT, premere più volte il tasto DAB/FM sul telecomando o SOURCE sul telecomando.

#### Regolazione dell'antenna

Per garantire una buona ricezione DAB/FM è necessario estrarre completamente l'antenna sul retro del dispositivo. Regolare la posizione dell'antenna per ottenere una migliore ricezione.

---

## DAB

---

Quando viene selezionata la modalità DAB per la prima volta, viene automaticamente avviata la ricerca delle emittenti disponibili. Sullo schermo viene mostrato il progresso della ricerca. Terminata con successo la ricerca, viene impostata la prima emittente trovata.

### Ricerca emittenti automatica

1. Accendere il dispositivo e impostare la modalità DAB.
2. Premere SCAN per iniziare la ricerca automatica delle emittenti disponibili

### Ricerca emittenti manuale

1. Accendere il dispositivo e impostare la modalità DAB.
2. Premere MENU per raggiungere la gestione del menu di accesso.
3. Premere ◀◀ o ▶▶ fino a quando sullo schermo compare "Manual Tune" e premere ENTER.
4. Premere ◀◀ o ▶▶ per selezionare l'emittente desiderata (5A-13F).
5. Premere ENTER per confermare.
6. Premere ◀◀ o ▶▶ per selezionare un'altra emittente (5A-13F) e premere poi ENTER per confermare.
7. Quando viene trovata l'emittente desiderata, usare ENTER per selezionarla.
8. Premere MENU per interrompere la ricerca manuale.

### Impostare un'emittente

Premere ◀◀ o ▶▶ per mostrare le informazioni dell'emittente successiva. Premere ENTER entro pochi secondi per accedere a questa emittente.

### Salvare emittenti DAB.

Possono essere salvate fino a 20 emittenti DAB.

1. Impostare l'emittente che si desidera salvare.
2. Tenere premuto MEMORY per raggiungere il controllo del menu di accesso. Lo schermo lampeggia.
3. Impostare il numero della posizione di salvataggio con Preset- o Preset+. Premere ENTER per salvare.

### Accedere a emittenti DAB salvate

Premere Preset- o Preset+ per accedere direttamente alle emittenti salvate o premere una volta MEMORY. Premere poi Preset- o Preset+ per accedere al numero della posizione che si desidera selezionare e confermare con ENTER.

Inoltre, è possibile accedere direttamente alle emittenti salvate utilizzando i tasti numerici sul telecomando. Se, ad esempio, si preme il tasto "3" e si conferma con ENTER, viene riprodotta l'emittente salvata in posizione 3. Se si premono i tasti "1" e "2" di seguito e poi ENTER, verrà riprodotta l'emittente in posizione 12.

### Mostrare le informazioni delle emittenti DAB

Ci sono diverse informazioni che possono essere visualizzate. Per cambiare l'informazione visualizzata, premere più volte INFO. Le seguenti informazioni

possono essere messe a disposizione da emittenti DAB:

1. Testo scorrevole radio: mostra titolo musicale o dettagli sull'emittente messi a disposizione dall'emittente stessa.
2. Barre del segnale: indica l'intensità della trasmissione. Più sono le barre indicate, maggiore è l'intensità del segnale ricevuto. Regolare l'antenna per migliorare la ricezione.
3. Tipo di programma (PTY): il tipo di programma trasmesso dall'emittente:
4. Nome Multiplex: nome del Multiplex a cui appartiene l'emittente.
5. Frequenza: la frequenza attuale dell'emittente
6. Tasso di errore del segnale: indica il tasso di errore: Maggiore il valore, maggiore il tasso di errore della ricezione. Regolare la posizione dell'antenna per migliorare la ricezione.
7. Audio Bitrate: indica l'attuale audio bitrate dell'emittente impostata.
8. Ora: mostra l'ora messa a disposizione dall'emittente.
9. Data: mostra la data messa a disposizione dall'emittente.

### **Altre opzioni nel menu DAB**

Premere MENU per raggiungere il menu. Premere ◀◀ o ▶▶ per selezionare le opzioni descritte di seguito.

### **Controllo di gamma dinamica (DRC)**

In ambienti rumorosi, è possibile alzare il volume di suoni bassi con il DRC, in modo da poterli sentire con maggiore facilità. Il livello DRC delle singole emittenti è fisso e viene trasmesso con l'emittente. Se si modifica un valore DRC nel dispositivo, utilizzare un fattore di scala per questo livello. Ci sono 3 livelli di compressione:



DRC high (alto):	Con l'emittente viene trasmesso il livello massimo di compressione.
DRC low (basso):	Viene utilizzata la metà della compressione messa a disposizione dall'emittente.
DRC off (spento):	Nessuna compressione.

1. Premere MENU per raggiungere il menu.
2. Premere ◀ o ▶ fino a quando compare "DRC" sullo schermo. Premere ENTER per confermare.
3. Premere ◀ o ▶ per selezionare il valore DRC e ENTER per confermare.
4. Premere MENU per abbandonare il menu.

#### Nota:

- DRC non può essere utilizzato per tutte le emittenti DAB. Se l'emittente in questione non supporta DRC, l'impostazione DRC non ha alcun effetto.
- Dopo l'impostazione del DRC, è possibile che il volume sia più alto.

#### Cancellare emittenti (Prune)

Con questa funzione è possibile cancellare dall'elenco le emittenti inattive.

5. Premere MENU per accedere al menu.
6. Premere ◀ o ▶ fino a quando compare "Prune" sullo schermo. Premere ENTER per selezionare "Prune".
7. Premere ◀ o ▶ per selezionare "YES" e confermare la cancellazione dell'emittente inattiva con ENTER.
8. Premere MENU per abbandonare il menu.

#### Radio FM

1. Accendere il dispositivo e selezionare la modalità FM.
2. Tenere premuto SCAN per avviare la ricerca automatica e salvare le emittenti disponibili (massimo 20 posizioni di salvataggio).

#### Salvataggio manuale delle emittenti

1. Premere ◀ o ▶ per impostare un'altra frequenza.
2. Tenere premuto Premere ◀ o ▶ per cercare automaticamente l'emittente disponibile successiva.

## Salvare emittenti FM

Possono essere salvate fino a 20 emittenti:

1. Impostare l'emittente che si desidera salvare.
2. Tenere premuto MEM/PROG fino a quando compare un numero di posizione di salvataggio che lampeggia sullo schermo.
3. Premere PRESET+/- per selezionare la posizione in cui salvare l'emittente. Premere ENTER per salvare. Viene mostrato un messaggio di avviso sullo schermo.

## Accedere alle emittenti FM salvate

- Premere PRESET+/- per selezionare direttamente l'emittente salvata.
- In alternativa, premere MEMORY e poi utilizzare PRESET+/- per selezionare la posizione e ENTER per confermare.
- Per accedere direttamente alle emittenti salvate utilizzando i tasti numerici sul telecomando. Se, ad esempio, si preme il tasto "3" e si conferma con ENTER, viene riprodotta l'emittente salvata in posizione 3. Se si premono i tasti "1" e "2" di seguito e poi ENTER, verrà riprodotta l'emittente in posizione 12.

## Selezionare Stereo/Mono

Se durante l'ascolto di un'emittente FM stereo si preme FM ST, il dispositivo passa automaticamente in FM mono.

## Visualizzare informazioni sull'emittente FM

1. Testo scorrevole radio: mostra titolo musicale o dettagli sull'emittente messi a disposizione dall'emittente stessa.
2. Tipo di programma (PTY): il tipo di programma trasmesso dall'emittente.
3. Frequenza: la frequenza attuale dell'emittente
4. Tipo di audio: stereo o mono.
5. Ora: mostra l'ora messa a disposizione dall'emittente.
6. Data: mostra la data messa a disposizione dall'emittente.

## Altre opzioni di utilizzo in modalità FM

Premere MENU per raggiungere il menu. Premere ◀◀ o ▶▶ per selezionare le opzioni descritte di seguito.

## Impostazione di ricerca

1. Premere MENU per raggiungere il menu.
2. Premere ◀◀ o ▶▶ fino a quando compare "Scan Setting" sullo schermo. Confermare con ENTER.
3. Premere ◀◀ o ▶▶ per selezionare "All stations" e "Strong station" e confermare con ENTER. Se si seleziona "All stations", vengono mostrate tutte le emittenti trovate durante la ricerca, anche se gracchiano. Se si seleziona "Strong station" vengono mostrate solo le

emittenti con buona ricezione. Le emittenti con interferenze vengono ignorate.

4. Alla ricerca successiva in modalità FM vengono cercate le emittenti in base alle impostazioni inserite.

### **Impostazione audio**

1. Premere MENU per raggiungere il menu.
2. Premere ◀◀ o ▶▶ fino a quando compare "Audio settings" sullo schermo. Confermare con ENTER.
3. Premere ◀◀ o ▶▶ per selezionare tra "Stereo allowed" o "Forced mono" e confermare con ENTER.

---

## **CD/USB**

---

### **Inserire e riprodurre un CD**

Premere SOURCE per selezionare la modalità CD. Premere OPEN/CLOSE per aprire il vano CD. Inserire un CD con il lato scritto verso l'alto. Premere di nuovo OPEN/CLOSE per chiudere il vano. Il CD viene letto e il numero totale di titoli viene mostrato sullo schermo. Premere PLAY/PAUSA per iniziare la riproduzione.

### **Lettura e riproduzione di un dispositivo USB**

Collegare un dispositivo USB all'apposita connessione. Premere USB sul telecomando o premere più volte SOURCE sul dispositivo per selezionare la modalità USB. Dopo la lettura, viene mostrato il numero totale di titoli sul dispositivo. Premere PLAY/PAUSA per iniziare la riproduzione.

### Play/pausa

Premere ►|| per mettere in pausa la riproduzione e premerlo di nuovo per riprenderla.

### Stop

Premere ►|| per arrestare la riproduzione.

### Saltare titoli

Premere ◀◀ o ▶▶ per saltare un titolo durante la riproduzione.

### Selezione diretta di un titolo

Premere i tasti numerici per riprodurre direttamente un titolo. Se, ad esempio, si preme il tasto "3" e si conferma con ENTER, viene riprodotto il terzo titolo. Se si premono i tasti "1" e "2" di seguito e poi ENTER, verrà riprodotto il dodicesimo titolo.

### Ricerca

Tenendo premuto ◀◀ o ▶▶ è possibile scorrere rapidamente avanti o indietro all'interno di un titolo. Quando si lascia andare il tasto, la riproduzione riprende da quel punto.

### Ripetizione/Riproduzione casuale

- Se si preme una volta REPEAT/RANDOM durante la riproduzione, sullo schermo compare "REP\_ONE". Il titolo attuale viene ripetuto in loop.
- Se si preme di nuovo il tasto, sullo schermo compare "REP\_ALL". Vengono ripetuti tutti i titoli.
- Se si preme il tasto per la terza volta, sullo schermo compare "RANDOM" e tutti i titoli vengono riprodotti in ordine casuale.
- Se si preme il tasto per la quarta volta, viene ripresa la normale riproduzione.

### Creare una playlist

Con questo dispositivo è possibile creare una playlist da CD.

1. Inserire un CD e premere MEMORY in modalità Stop. Sullo schermo compare "P-01". Compare anche "T01" e "01" lampeggia.
2. Premere ◀◀ o ▶▶ per selezionare il primo titolo da salvare.
3. Premere MEMORY per salvare il titolo selezionato.
4. Ripetere i passaggi 2-3 per salvare altri titoli. Possono essere salvati fino a 32 titoli nella playlist.
5. Premere ►|| per iniziare la riproduzione della playlist.
6. Premere due volte STOP per cancellare la playlist o per passare a un'altra modalità.
7. Durante la riproduzione della playlist, è possibile anche ripetere singoli titoli o l'intera playlist. La riproduzione casuale non è disponibile con

una playlist.

---

## BT

---

Seguire queste indicazioni per accoppiare un dispositivo BT esterno con la radio.

1. Premere BT sul telecomando o più volte SOURCE sul dispositivo per selezionare la modalità BT. Inizia la ricerca di dispositivi BT disponibili e "BT Audio" lampeggia sullo schermo.
2. Se il dispositivo non è mai stato collegato a un dispositivo BT o se l'ultimo dispositivo BT accoppiato è fuori portata, continua a lampeggiare "BT AUDIO" sullo schermo. Attivare il BT sul dispositivo esterno e selezionare "Stereosonic DAB+" dall'elenco. Se necessario, inserire la password "0000".
3. Quando la connessione è riuscita, "BT AUDIO" rimane costante sullo schermo.
4. Ora è possibile iniziare la riproduzione.
5. Per attivare e mettere in pausa la riproduzione, premere ►||.
6. Premere ◀◀ o ▶▶ per selezionare il titolo precedente o successivo.

---

**Nota:** se si tiene premuto PAIR sul dispositivo, l'attuale connessione BT viene interrotta e la radio cerca un altro dispositivo BT.

---



---

## AUX IN

---

Con questa funzione è possibile collegare un dispositivo esterno alla radio.

1. Collegare un cavo audio da 3,5 mm (non incluso in consegna) a un'estremità con la connessione Line Out del dispositivo esterno e all'altra con la connessione AUX IN della radio.
2. Premere AUX sul telecomando o SOURCE sul dispositivo fino a quando sullo schermo compare "AUX".
3. Avviare la riproduzione musicale sul dispositivo esterno.
4. Il suono viene trasmesso dalla radio.

### Equalizzatore

Possono essere impostati diversi effetti sonori. Se si preme EQUALIZER, è possibile selezionare tra "FLAT, CLASSIC, ROCK/POP e JAZZ".

### Impostare il tempo fino allo spegnimento automatico

1. A dispositivo acceso, premere più volte SLEEP per impostare il tempo fino allo spegnimento automatico. Possono essere selezionati 90, 80, 70, 60, 50, 40, 30, 20 e 10 minuti o è possibile disattivare la funzione

“sleep off”.

2. Quando il tempo impostato è scaduto, il dispositivo si spegne automaticamente.
3. Premere STANDBY per interrompere la funzione, per spegnere il dispositivo o premere SLEEP fino a quando sullo schermo compare “sleep off”.

### Impostare l'ora

1. Spegner il dispositivo, in modo che si trovi in standby.
2. Premere CLOCK SET per impostare l'ora. Sullo schermo compare “Clock Set”.
3. Premere ◀◀ o ▶▶ per regolare l'ora e confermare con CLOCK SET.
4. Premere ◀◀ o ▶▶ per regolare i minuti. Confermare e terminare l'impostazione premendo CLOCK SET.

### Nota:

- L'impostazione oraria può essere sovrascritta con l'informazione in tempo reale dell'ora in modalità DAB+ o FM.
- Se, a dispositivo acceso, si preme CLOCK SET in una modalità a piacere, l'ora attuale viene mostrata sullo schermo per qualche secondo.

### Timer on/off

1. Spegner il dispositivo, in modo che si trovi in standby.
2. Premere TIMER per impostare il timer. Sullo schermo compare “On Timer”. Ora è possibile impostare l'ora a cui deve accendersi il dispositivo.
3. Premere REW o FFW per regolare le ore e confermare con ENTER.
4. Premere REW o FFW per regolare i minuti e confermare con ENTER. Sullo schermo compare “Off Timer”.
5. Premere di nuovo TIMER. Ora è possibile impostare l'ora a cui deve spegnersi il dispositivo.
6. Premere REW o FFW per regolare le ore e confermare con ENTER.
7. Premere REW o FFW per regolare i minuti e confermare con ENTER.
8. Premere REW o FFW per selezionare la fonte (CD, USB, DAB, FM, segnale acustico) e confermare con ENTER.
9. Premere PLAY/PAUSA per regolare il volume del timer e confermare con ENTER. L'impostazione del timer è terminata.
10. Premere TIMER per attivare il timer. Il simbolo del timer compare sullo schermo.

---

Nota: il timer può essere disattivato premendo di nuovo TIMER.

---

### Impostazioni timer

Questa impostazione permette diverse modalità di visualizzazione in questo ordine: ora/data, aggiornamento automatico, formato 12/24 ore e formato della data.

## Formato 12/24 ore

1. Accendere il dispositivo e impostare la modalità DAB o FM.
2. Premere MENU per raggiungere il menu.
3. Premere ◀◀ o ▶▶ fino a quando compare "Time" sullo schermo e confermare con ENTER.
4. Premere ◀◀ o ▶▶ fino a quando compare "Set 12/24 hour" sullo schermo e confermare con ENTER.
5. Premere ◀◀ o ▶▶ per selezionare sullo schermo "12" o "24" e confermare con ENTER.
6. Premere MENU per chiudere il menu.

## Impostare il formato della data

1. Accendere il dispositivo e impostare la modalità DAB o FM.
2. Premere MENU per raggiungere il menu.
3. Premere ◀◀ o ▶▶ fino a quando compare "Time" sullo schermo e confermare con ENTER.
4. Premere ◀◀ o ▶▶ fino a quando compare "Set date format" sullo schermo e confermare con ENTER.
5. Premere ◀◀ o ▶▶ per selezionare sullo schermo "DD-MM-YYYY" o "MM-DD-YYYY" e confermare con ENTER.
6. Premere MENU per chiudere il menu.

## Aggiornamento automatico

1. Accendere il dispositivo e impostare la modalità DAB o FM.
2. Premere MENU per raggiungere il menu.
3. Premere ◀◀ o ▶▶ fino a quando compare "Time" sullo schermo e confermare con ENTER.
4. Premere ◀◀ o ▶▶ fino a quando compare "Auto Update" sullo schermo e confermare con ENTER.
5. Premere ◀◀ o ▶▶ per selezionare sullo schermo tra le seguenti opzioni:

"Update from Any":	Ora/data vengono aggiornate da emittenti DAB e FM.
"Update from DAB":	Ora/data vengono aggiornate solo da emittenti DAB.
"Update from FM":	Ora/data vengono aggiornate solo da emittenti FM.
"No Update":	Ora/data non vengono mai aggiornate dalle emittenti.

6. Selezionare il formato desiderato e confermare con ENTER.
7. Premere MENU per chiudere il menu.

### Impostare ora/data

1. Accendere il dispositivo e impostare la modalità DAB o FM.
2. Premere MENU per raggiungere il menu.
3. Premere ◀◀ o ▶▶ fino a quando compare "Set Time/Date" sullo schermo e confermare con ENTER.
4. Premere ◀◀ o ▶▶ fino a quando compare sullo schermo "Set date format" e confermare con ENTER.
5. Le cifre delle ore cominciano a lampeggiare. Premere ◀◀ o ▶▶ per impostare le ore e confermare con ENTER.
6. Le cifre dei minuti cominciano a lampeggiare. Premere ◀◀ o ▶▶ per impostare i minuti e confermare con ENTER.
7. Se è impostato il formato a 12 ore, ora lampeggiano "AM" e "PM" sullo schermo. Premere ◀◀ o ▶▶ per selezionare "AM" o "PM" e confermare con ENTER.
8. Ora è necessario impostare la data corrente. Procedere come indicato in precedenza e completare l'impostazione.
9. Premere MENU per chiudere il menu.

### Impostare la lingua

È possibile modificare la lingua del dispositivo.

1. Accendere il dispositivo e impostare la modalità DAB o FM.
2. Premere MENU per raggiungere il menu.
3. Premere ◀◀ o ▶▶ fino a quando compare "Language" sullo schermo e confermare con ENTER.
4. Premere ◀◀ o ▶▶ per selezionare la lingua desiderata e confermare con ENTER.
5. Premere MENU per chiudere il menu.

### Controllare la versione del software

È possibile controllare la versione del software.

1. Accendere il dispositivo e impostare la modalità DAB o FM.
2. Premere MENU per raggiungere il menu.
3. Premere REW o FFW fino a quando compare "SW Version" sullo schermo. Premere ENTER per mostrare la versione del software.
4. Premere MENU per chiudere il menu.



## Riportare il dispositivo alle impostazioni di fabbrica

Con questa funzione è possibile riportare il dispositivo alle impostazioni di fabbrica.

1. Accendere il dispositivo e impostare la modalità DAB.
2. Premere MENU per raggiungere il menu.
3. Premere ◀◀ o ▶▶ fino a quando compare "Factory Reset" sullo schermo e confermare con ENTER.
4. Premere ◀◀ o ▶▶ fino a quando compare "YES" e confermare con ENTER.

---

## PULIZIA E CURA DEL DISPOSITIVO

---

### Pulizia dei CD

I CD sono relativamente resistenti, ma può comunque capitare che accumuli di polvere sulla superficie rendano difficile l'ascolto. Seguire le seguenti indicazioni per godere al meglio del vostro ascolto:

- Non scrivere su nessun lato dei CD, in particolare sul lato senza stampa, dato che da questo lato vengono letti i segnali. Non fare alcun segno su questo lato.
- Tenere i CD lontano dalla luce del sole diretta, dal calore e da umidità estrema.
- Tenere sempre i CD saldamente dal bordo. Le impronte delle dita, sporczia o acqua possono causare malfunzionamenti nella riproduzione.
- Se il CD è sporco o non viene riprodotto correttamente, pulirlo con un panno morbido e asciutto. Sfregare dal centro verso l'esterno.

### Cura dell'alloggiamento

Strofinare di tanto in tanto l'alloggiamento del dispositivo con un panno morbido e una soluzione saponosa. Asciugare poi il dispositivo con un panno asciutto.

### Attenzione:

- Non utilizzare prodotti chimici per la pulizia, come ad es. benzina e solventi, altrimenti potrebbero danneggiare l'alloggiamento.
- Assicurarsi che non penetri olio all'interno del dispositivo, altrimenti potrebbero risultare malfunzionamenti.

## RICERCA E CORREZIONE DEGLI ERRORI

Problema	Possibile causa
La radio continua ad emettere strani rumori.	<ul style="list-style-type: none"> <li>• Il dispositivo si trova vicino a un televisore o a un computer?</li> <li>• L'antenna non è posizionata correttamente? Allontanare l'antenna dal cavo di alimentazione se è nelle vicinanze.</li> </ul>
Il telecomando non funziona.	<ul style="list-style-type: none"> <li>• La spina del dispositivo è inserita nella presa elettrica?</li> <li>• Le batterie sono state inserite correttamente.</li> <li>• Le batterie sono scariche.</li> <li>• Il telecomando è troppo lontano dal dispositivo o lo si tiene a un'inclinazione sbagliata rispetto al dispositivo?</li> <li>• C'è una luce molto intensa sul sensore del telecomando?</li> </ul>
La riproduzione del CD non inizia, si ferma a metà del CD o non avviene correttamente.	<ul style="list-style-type: none"> <li>• Il CD è stato inserito correttamente?</li> <li>• Il CD è molto sporco?</li> <li>• Si è formata della condensa nel dispositivo?</li> </ul>
Il dispositivo USB non viene riconosciuto.	<ul style="list-style-type: none"> <li>• Ci sono file MP3/WMA disponibili sul dispositivo?</li> <li>• Il dispositivo USB è collegato correttamente?</li> <li>• Si tratta di un dispositivo MTP?</li> <li>• Il dispositivo USB contiene solo file AAA?</li> </ul>
La riproduzione USB non si avvia.	<ul style="list-style-type: none"> <li>• Il file WMA è protetto?</li> <li>• Si tratta di un file MP3 incorretto?</li> </ul>
BT – l'audio viene riprodotto solo a intermittenza o con interferenze.	<ul style="list-style-type: none"> <li>• Il dispositivo è troppo vicino a un altro che emette radiazioni elettromagnetiche?</li> <li>• Ci sono ostacoli tra radio e dispositivo BT.</li> </ul>
Non viene emesso suono.	<ul style="list-style-type: none"> <li>• Il volume è su "min"?</li> <li>• Sono collegate delle cuffie al dispositivo?</li> <li>• Il dispositivo è stato collegato a un dispositivo BT esterno?</li> <li>• Il dispositivo è troppo lontano dal dispositivo BT esterno?</li> </ul>
Il dispositivo non reagisce quando si premono tasti.	Mettere il dispositivo in standby e riaccenderlo dopo una breve attesa.

## AVVISO DI SMALTIMENTO



Se nel proprio paese si applicano le regolamentazioni inerenti lo smaltimento di dispositivi elettrici ed elettronici, questo simbolo sul prodotto o sulla confezione segnala che questi prodotti non possono essere smaltiti con i rifiuti normali e devono essere portati a un punto di raccolta di dispositivi elettrici ed elettronici. Grazie al corretto smaltimento dei vecchi dispositivi si tutela il pianeta e la salute delle persone da possibili conseguenze negative. Informazioni riguardanti il riciclo e lo smaltimento di questi prodotti si ottengono presso l'amministrazione locale oppure il servizio di gestione dei rifiuti domestici.

Il prodotto contiene batterie. Se nel proprio paese si applicano le regolamentazioni inerenti lo smaltimento di batterie, non possono essere smaltite con i normali rifiuti domestici. Preghiamo di informarvi sulle regolamentazioni vigenti sullo smaltimento delle batterie. Grazie al corretto smaltimento dei vecchi dispositivi si tutela l'ambiente e la salute delle persone da conseguenze negative.

## DICHIARAZIONE DI CONFORMITÀ



**Produttore:**

Chal-Tec GmbH, Wallstraße 16, 10179 Berlino, Germania.

**Importatore per la Gran Bretagna:**

Chal-Tec UK limited  
Unit 6 Riverside Business Centre  
Brighton Road  
Shoreham-by-Sea  
BN43 6RE  
United Kingdom

La dichiarazione di conformità completa del produttore è disponibile al seguente link:  
<https://use.berlin/10034086>





