

MEGÈVE

Elektrischer Kamin
Electric Fireplace
Chimenea eléctrica
Cheminée électrique
Camino elettrico

10034270



COMFORTING
OMFORTING
FORTINGCOI
TINGCOMFO
COMFORTIN
OMFORTING
FORTINGCOI
TINGCOMFO

KLARSTEIN

www.klarstein.com

Hinweis: Dieses Produkt ist nur für gut isolierte Räume oder für den gelegentlichen Gebrauch geeignet.

Note: This product is only suitable for well insulated spaces or occasional use.

Advertencia: Este producto está indicado únicamente en lugares abrigados o para una utilización puntual.

Remarque : Ce produit ne peut être utilisé que dans des locaux bien isolés ou de manière occasionnelle.

Nota: Questo prodotto è adatto solo per spazi ben isolati o uso occasionale.

Sehr geehrter Kunde,

wir gratulieren Ihnen zum Erwerb Ihres Gerätes. Lesen Sie die folgenden Hinweise sorgfältig durch und befolgen Sie diese, um möglichen Schäden vorzubeugen. Für Schäden, die durch Missachtung der Hinweise und unsachgemäßen Gebrauch entstehen, übernehmen wir keine Haftung. Scannen Sie den folgenden QR-Code, um Zugriff auf die aktuellste Bedienungsanleitung und weitere Informationen rund um das Produkt zu erhalten.



INHALTSVERZEICHNIS

Sicherheitshinweise 4	English 13
Zusammenbau 6	Español 21
Bedienung 8	Français 29
Reinigung und Pflege 9	Italiano 37
Spezielle Entsorgungshinweise für Verbraucher in Deutschland 10	
Hinweise zur Entsorgung 12	

TECHNISCHE DATEN

Artikelnummer	10034270
Stromversorgung	220-240 V ~ 50/60 Hz
Leistung	1750-1950 W

HERSTELLER & IMPORTEUR (UK)

Hersteller:

Chal-Tec GmbH, Wallstraße 16, 10179 Berlin, Deutschland.

Importeur für Großbritannien:

Berlin Brands Group UK Limited
 PO Box 42
 272 Kensington High Street
 London, W8 6ND
 United Kingdom

SICHERHEITSHINWEISE

- Prüfen Sie vor der Benutzung die Spannung auf der Geräteplakette und schließen Sie das Gerät nur an Steckdosen an, die der Spannung des Geräts entsprechen.
- Falls das Netzkabel beschädigt ist, lassen Sie es von einer ausgebildeten Fachkraft ersetzen.
- Stellen Sie den Kamin nicht direkt unter der Steckdose auf.
- Halten Sie einen Meter Abstand zu brennbaren Materialien wie Möbeln, Vorhängen oder Ähnlichem.
- Lassen Sie das Gerät während der Benutzung nicht unbeaufsichtigt.
- Lassen Sie das Gerät nicht unbeaufsichtigt, während es an die Steckdose angeschlossen ist.
- Benutzen Sie das Gerät außerhalb der Reichweite von Kindern. Kinder dürfen das Gerät nur unter Aufsicht bedienen.
- Das Gerät ist nicht für den kommerziellen Gebrauch, sondern nur für Gebrauch im Haushalt und in ähnlichen Umgebungen vorgesehen.
- Benutzen Sie das Gerät nicht wenn es Fehlfunktionen aufweist oder in irgendeiner Form beschädigt wurde.
- Reparaturen dürfen nur von ausgebildeten Fachkräften durchgeführt werden.
- Falsch oder eigenständig ausgeführte Reparaturen stellen ein Verletzungsrisiko dar.
- Verlegen Sie das Netzkabel nicht unter Teppichen oder Läufern.
- Achten Sie darauf, dass das Netzkabel nicht über scharfe Kanten oder heiße Oberflächen verläuft.
- Decken Sie den Kamin nicht ab, um Überhitzen zu vermeiden.
- Benutzen Sie das Gerät nicht mit einem externen Timer, einer ferngesteuerten Steckdose oder einem anderen Gerät, das den Kamin automatisch ein- und ausschaltet.
- Tauchen Sie das Gerät nicht in Wasser oder andere Flüssigkeiten.
- Benutzen Sie das Gerät nicht in der Nähe von Badewannen, Duschen oder Swimmingpools.
- Benutzen Sie das Gerät nicht im Freien.
- Benutzen Sie das Gerät nicht mit nassen Händen.
- Benutzen Sie das Gerät nicht auf oder in der Nähe heißer Oberflächen.
- Benutzen Sie das Gerät nicht mit beschädigtem Netzkabel.
- Ziehen Sie vor der Reinigung den Stecker aus der Steckdose und lassen Sie das Gerät vollständig abkühlen.
- Benutzen Sie zur Reinigung keine Scheuermittel.
- Verwenden Sie nur Zubehör, das vom Hersteller ausdrücklich dafür zugelassen ist.
- Kinder ab 8 Jahren, psychisch, sensorisch und körperlich eingeschränkte Menschen dürfen das Gerät nur benutzen, wenn sie vorher von einer für sie verantwortlichen Aufsichtsperson ausführlich mit den Funktionen und den Sicherheitsvorkehrungen vertraut gemacht wurden und die damit verbundenen Risiken verstehen.
- Achten Sie darauf, dass Kinder nicht mit dem Gerät spielen.



VORSICHT

Verbrennungsgefahr! Einige Geräteteile können sehr heiß werden. Achten Sie darauf, dass Sie oder Ihre Kinder sich nicht daran verbrennen.

PRODUKTDATENBLATT

Modellkennung(en)	10034270					
Angabe	Symbol	Wert	Einheit	Angabe	Einheit	
Wärmeleistung				Nur bei elektrischen Speicher-Einzelraumheizgeräten: Art der Regelung der Wärmezufuhr		
Nennwärmeleistung	P_{nom}	1.9	kW	Manuelle Regelung der Wärmezufuhr mit integriertem Thermostat	k.A.	
Mindestwärmeleistung (Richtwert)	P_{min}	k.A.	kW	Manuelle Regelung der Wärmezufuhr mit Rückmeldung der Raum- und/oder Außentemperatur	k.A.	
Maximale kontinuierliche Wärmeleistung	$P_{max,c}$	1.9	kW	Elektronische Regelung der Wärmezufuhr mit Rückmeldung der Raum- und/oder Außentemperatur	k.A.	
Hilfsstromverbrauch				Wärmeabgabe mit Gebläseunterstützung	k.A.	
Bei Nennwärmeleistung	el_{max}	1.956	kW	Art der Wärmeleistung/Raumtemperaturkontrolle		
Bei Mindestwärmeleistung	el_{min}	k.A.	kW	Einstufige Wärmeleistung, keine Raumtemperaturkontrolle	nein	
Im Bereitschaftszustand	el_{SB}	k.A.	W	Zwei oder mehr manuell einstellbare Stufen, keine Raumtemperaturkontrolle	nein	
				Raumtemperaturkontrolle mit mechanischem Thermostat	ja	
				Mit elektronischer Raumtemperaturkontrolle	nein	
				Mit elektronischer Raumtemperaturkontrolle und Tageszeitregelung	nein	
				Mit elektronischer Raumtemperaturkontrolle und Wochentagsregelung	nein	
				Sonstige Regelungsoptionen		
				Raumtemperaturkontrolle mit Präsenzerkennung	nein	
				Raumtemperaturkontrolle mit Erkennung offener Fenster	nein	
				Mit Fernbedienungsoption	nein	
				Mit adaptiver Regelung des Heizbeginns	nein	
				Mit Betriebszeitbegrenzung	nein	
Mit Schwarzkugelsensor	nein					
Kontaktangaben	Chal-Tec GmbH, Wallstraße 16, 10179, Berlin, Deutschland					

ZUSAMMENBAU

- Entfernen Sie alle Teile und Hardware aus dem Karton und legen Sie sie auf eine saubere, weiche und trockene Oberfläche.
- Stellen Sie sicher, dass alle Teile trocken sind und das Netzkabel und der Stecker nicht beschädigt sind.
- Vergleichen Sie den Inhalt mit der Stückliste, um sicherzustellen, dass nichts fehlt.
- Entsorgen Sie alle Verpackungsmaterialien ordnungsgemäß und recyceln Sie sie nach Möglichkeit.

Hinweis: Für den Zusammenbau benötigen Sie einen Kreuzschlitzschraubenzieher.

Teileliste

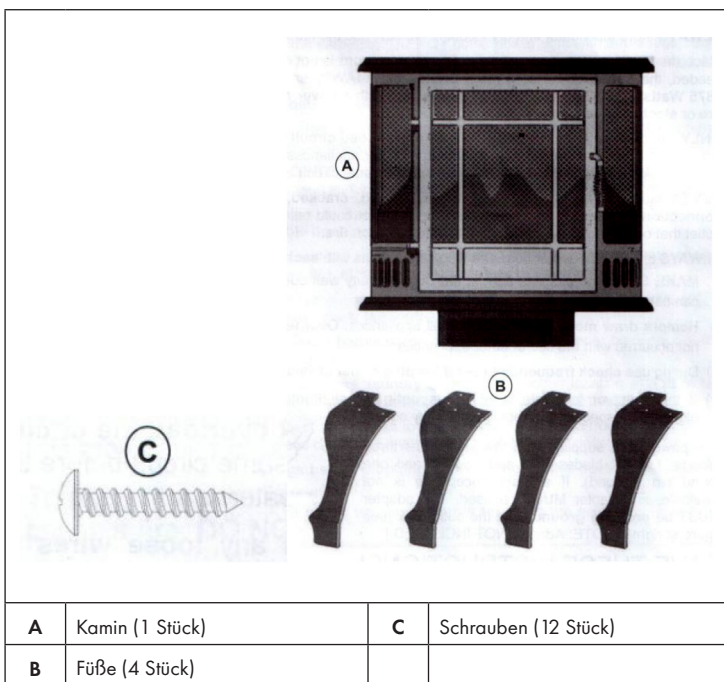

Anbau der FüÙe

Hinweis: Vergewissern Sie sich vor dem Zusammenbau, dass das Gerät vom Stromnetz getrennt ist. Montieren, bewegen oder reinigen Sie das Heizgerät niemals solange es angeschlossen ist.

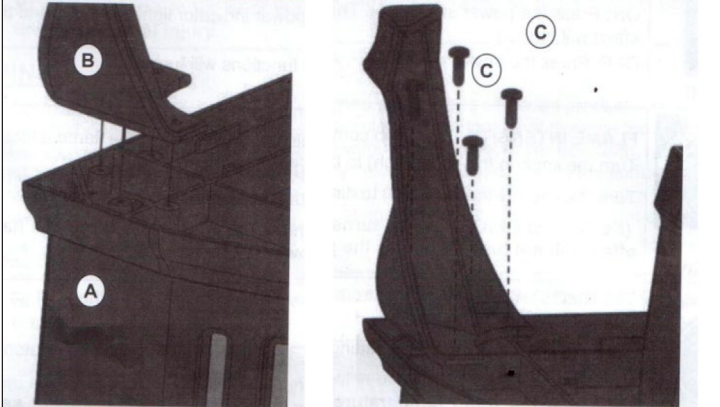

1. Drehen Sie den Kamin (A) vorsichtig auf den Kopf und legen Sie ihn auf eine saubere, weiche Oberfläche.
2. Setzen Sie den Fuß (B) auf die Ecke des Kaminrahmens.
3. Befestigen Sie den Fuß mit zwei Schrauben (C). Ziehen Sie die Schrauben vorerst nur leicht an.
4. Wiederholen Sie die Schritte 2 und 3 für die anderen drei FüÙe.
5. Überprüfen Sie die Ausrichtung der FüÙe und ziehen Sie dann alle 8 Schrauben mit dem Schraubendreher fest aber nicht zu fest an.

Hinweis: Befestigen Sie die FüÙe vor dem ersten Gebrauch! Schließen Sie dieses Gerät niemals an, wenn die FüÙe nicht sicher befestigt sind.

BEDIENUNG

Hinweis: Das Bedienfeld befindet sich in der unteren rechten Ecke des Kamins. Öffnen Sie die Tür, um an das Bedienfeld zu kommen.

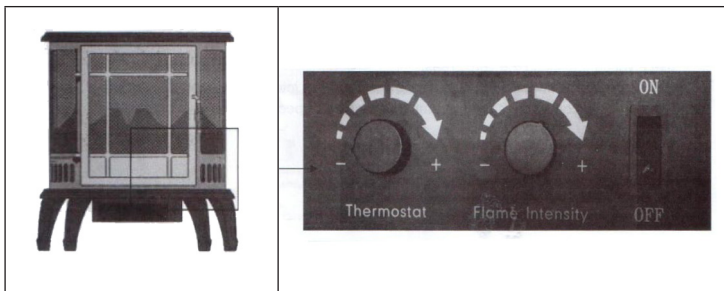

Funktionen

Bedienelement	Beschreibung
ON/OFF	Stellen Sie den Netzschalter auf ON, die Betriebsanzeige leuchtet und der Flammeneffekt leuchtet auf. Stellen Sie den Netzschalter auf OFF, alle Funktionen werden ausgeschaltet.
Flame Intensity	Drehen Sie den Knopf nach rechts (+), um den Flammeneffekt zu verstärken. Drehen Sie den Knopf nach links (-), um den Flammeneffekt zu dimmen. Hinweis: Der Schalter ON/OFF schaltet den Flammeneffekt ein und aus. Der Flammeneffekt wird erst dann ausgeschaltet, wenn der Schalter auf OFF gestellt wird.
Thermostat	Der Thermostat steuert die Temperatur und sorgt dafür, dass sie konstant bleibt. Drehen Sie den Knopf nach rechts (+), um die Temperatur zu erhöhen. Drehen Sie den Knopf nach links (-), um die Temperatur zu verringern. Die Heizung schaltet sich automatisch ein und aus, um die eingestellte Temperatur zu halten. Hinweis: Wenn die Raumtemperatur höher ist als die Thermostateinstellung, schaltet sich die Heizung nicht ein.

Hinweis: Während des ersten Gebrauchs kann ein Geruch durch die im Gerät verwendeten Materialien entstehen. Der Geruch ist normal und verschwindet nach kurzer Zeit.

REINIGUNG UND PFLEGE

Hinweis: Schalten Sie das Gerät aus und ziehen Sie den Stecker aus der Steckdose. Warten Sie, bis das Gerät vollständig abgekühlt ist, bevor Sie sie reinigen.

Metalteile	Polieren Sie die Metalteile mit einem weichen Tuch und einem Haushaltsreiniger, der Orangen- und Zitrusöl enthält. Verwenden Sie keine Messingpflegemittel oder Haushaltsreiniger, da diese das Metall beschädigen.
Glasteile	Verwenden Sie Glasreiniger und trocknen Sie das Glas gründlich mit einem fusselfreien Tuch ab. Verwenden Sie niemals scheuernde Reinigungsmittel, da sie die Oberfläche verkratzen.
Kunststoffteile	Wischen Sie die Teile mit einem leicht feuchten Tuch und einer milden Lösung aus Geschirrspülmittel und warmem Wasser ab.
Lüftungsschlitze	Verwenden Sie einen Staubsauger oder Staubwedel, um Staub und Schmutz aus den Lüftungsschlitzen zu entfernen.
Aufbewahrung	Wenn Sie das Gerät länger nicht benutzen, verstauen Sie es an einem trockenen, sauberen Ort.

SPEZIELLE ENTSORGUNGSHINWEISE FÜR VERBRAUCHER IN DEUTSCHLAND

Entsorgen Sie Ihre Altgeräte fachgerecht. Dadurch wird gewährleistet, dass die Altgeräte umweltgerecht verwertet und negative Auswirkungen auf die Umwelt und menschliche Gesundheit vermieden werden. Bei der Entsorgung sind folgende Regeln zu beachten:

- Jeder Verbraucher ist gesetzlich verpflichtet, Elektro- und Elektronikaltgeräte (Altgeräte) sowie Batterien und Akkus getrennt vom Hausmüll zu entsorgen. Sie erkennen die entsprechenden Altgeräte durch folgendes Symbol der durchgestrichene Mülltonne (WEEE Symbol). 
- Sie haben Altbatterien und Altakkumulatoren, die nicht vom Altgerät umschlossen sind, sowie Lampen, die zerstörungsfrei aus dem Altgerät entnommen werden können, vor der Abgabe an einer Entsorgungsstelle vom Altgerät zerstörungsfrei zu trennen.
- Bestimmte Lampen und Leuchtmittel fallen ebenso unter das Elektro- und Elektronikgesetz und sind dementsprechend wie Altgeräte zu behandeln. Ausgenommen sind Glühlampen und Halogenlampen. Entsorgen Sie Glühlampen und Halogenlampen bitte über den Hausmüll, sofern Sie nicht das WEEE Symbol tragen.
- Jeder Verbraucher ist für das Löschen von personenbezogenen Daten auf dem Elektro- bzw. Elektronikgerät selbst verantwortlich.

Rücknahmepflicht der Vertreiber

Vertreiber mit einer Verkaufsfläche für Elektro- und Elektronikgeräte von mindestens 400 Quadratmetern sowie Vertreiber von Lebensmitteln mit einer Gesamtverkauffläche von mindestens 800 Quadratmetern, die mehrmals im Kalenderjahr oder dauerhaft Elektro- und Elektronikgeräte anbieten und auf dem Markt bereitstellen, sind verpflichtet,

- 1 bei der Abgabe eines neuen Elektro- oder Elektronikgerätes an einen Endnutzer ein Altgerät des Endnutzers der gleichen Geräteart, das im Wesentlichen die gleichen Funktionen wie das neue Gerät erfüllt, am Ort der Abgabe oder in unmittelbarer Nähe hierzu unentgeltlich zurückzunehmen und
- 2 auf Verlangen des Endnutzers Altgeräte, die in keiner äußeren Abmessung größer als 25 Zentimeter sind, im Einzelhandelsgeschäft oder in unmittelbarer Nähe hierzu unentgeltlich zurückzunehmen; die Rücknahme darf nicht an den Kauf eines Elektro- oder Elektronikgerätes geknüpft werden und ist auf drei Altgeräte pro Geräteart beschränkt.

- Bei einem Vertrieb unter Verwendung von Fernkommunikationsmitteln ist die unentgeltliche Abholung am Ort der Abgabe auf Elektro- und Elektronikgeräte der Kategorien 1, 2 und 4 gemäß § 2 Abs. 1 ElektroG, nämlich „Wärmeüberträger“, „Bildschirmgeräte“ (Oberfläche von mehr als 100 cm²) oder „Großgeräte“ (letztere mit mindestens einer äußeren Abmessung über 50 Zentimeter) beschränkt. Für andere Elektro- und Elektronikgeräte (Kategorien 3, 5, 6) ist eine Rückgabemöglichkeit in zumutbarer Entfernung zum jeweiligen Endnutzer zu gewährleisten.
- Altgeräte dürfen kostenlos auf dem lokalen Wertstoffhof oder in folgenden Sammelstellen in Ihrer Nähe abgegeben werden: www.take-e-back.de
- Für Elektro- und Elektronikgeräte der Kategorien 1, 2 und 4 an bieten wir auch die Möglichkeit einer unentgeltlichen Abholung am Ort der Abgabe. Beim Kauf eines Neugeräts haben Sie die Möglichkeit eine Altgerätabholung über die Webseite auszuwählen.
- Batterien können überall dort kostenfrei zurückgegeben werden, wo sie verkauft werden (z. B. Super-, Bau-, Drogeriemarkt). Auch Wertstoff- und Recyclinghöfe nehmen Batterien zurück. Sie können Batterien auch per Post an uns zurücksenden. Altbatterien in haushaltsüblichen Mengen können Sie direkt bei uns von Montag bis Freitag zwischen 08:00 und 16:00 Uhr unter der folgenden Adresse unentgeltlich zurückgeben:

Chal-Tec Fulfillment GmbH
Norddeutschlandstr. 3
47475 Kamp-Lintfort

- Wichtig zu beachten ist, dass Lithiumbatterien aus Sicherheitsgründen vor der Rückgabe gegen Kurzschluss gesichert werden müssen (z. B. durch Abkleben der Pole).
- Finden sich unter der durchgestrichenen Mülltonne auf der Batterie zusätzlich die Zeichen Cd, Hg oder Pb ist das ein Hinweis darauf, dass die Batterie gefährliche Schadstoffe enthält. (»Cd« steht für Cadmium, »Pb« für Blei und »Hg« für Quecksilber).

Hinweis zur Abfallvermeidung

Indem Sie die Lebensdauer Ihrer Altgeräte verlängern, tragen Sie dazu bei, Ressourcen effizient zu nutzen und zusätzlichen Müll zu vermeiden. Die Lebensdauer Ihrer Altgeräte können Sie verlängern indem Sie defekte Altgeräte reparieren lassen. Wenn sich Ihr Altgerät in gutem Zustand befindet, könnten Sie es spenden, verschenken oder verkaufen.

HINWEISE ZUR ENTSORGUNG



Wenn es in Ihrem Land eine gesetzliche Regelung zur Entsorgung von elektrischen und elektronischen Geräten gibt, weist dieses Symbol auf dem Produkt oder auf der Verpackung darauf hin, dass dieses Produkt nicht im Hausmüll entsorgt werden darf. Stattdessen muss es zu einer Sammelstelle für das Recycling von elektrischen und elektronischen Geräten gebracht werden. Durch regelkonforme Entsorgung schützen Sie die Umwelt und die Gesundheit Ihrer Mitmenschen vor negativen Konsequenzen. Informationen zum Recycling und zur Entsorgung dieses Produkts, erhalten Sie von Ihrer örtlichen Verwaltung oder Ihrem Hausmüllentsorgungsdienst.

Dear Customer,

Congratulations on purchasing this device. Please read the following instructions carefully and follow them to prevent possible damages. We assume no liability for damage caused by disregard of the instructions and improper use. Scan the QR code to get access to the latest user manual and more product information.



CONTENT

Safety Instructions 14
 Assembly 16
 Operation 18
 Cleaning and Care 19
 Hints on Disposal 20

TECHNICAL DATA

Item number	10034270
Power supply	220-240 V ~ 50/60 Hz
Power consumption	1750-1950 W

MANUFACTURER & IMPORTER (UK)

Manufacturer:

Chal-Tec GmbH, Wallstrasse 16, 10179 Berlin, Germany.

Importer for Great Britain:

Berlin Brands Group UK Limited
 PO Box 42
 272 Kensington High Street
 London, W8 6ND
 United Kingdom

SAFETY INSTRUCTIONS

- Do not use the appliance until it is securely fixed as described in this manual.
- Check that the voltage indicates on the data plate corresponds with that of the local network before connecting the appliance to the mains power supply.
- If the supply cord is damaged, it must be replaced by a qualified engineer in order to avoid a hazard.
- The fireplace heater must not be positioned directly under the power socket.
- Keep furniture, curtains and other flammable material at least 1 meter away from the appliance.
- Do not leave the appliance unattended during use.
- Do not leave the appliance unattended whilst connected to the mains supply.
- Keep out of reach of children and do not allow them to operate this appliance.
- This appliance is intended for household use only and should not be used for industrial purposes.
- Do not operate this appliance after a malfunction or after being damaged in any way.
- Repairs to electrical appliances should only be performed by a qualified electrician.
- Improper repairs may place user at serious risk.
- Do not run the mains cable under carpets, rugs, etc.
- Do not allow the mains cable to hang over sharp edges or come in contact with hot surfaces.
- In order to avoid overheating, do not cover the heater.
- Do not use this heater with a programmer, timer, separate remote control system or any other device that switches the heater on automatically, since a fire risk exists if the heater is covered or positioned incorrectly.
- Never immerse the product in water or any other liquid for any reasons.
- Do not use this heater in the immediate surroundings of a bath, a shower or a swimming pool.
- Do not use the appliance outdoors.
- Do not use if you have wet hands.
- Never use the appliance on or near hot surfaces.
- Do not operate with a damaged cord.
- Before cleaning the appliance, make sure it is unplugged from the power and that it is completely cooled.
- Do not clean the appliance with abrasive chemicals.
- Never use accessories that are not recommended or supplied by the manufacturer. It could cause danger to the user or damage to the appliance.
- This device may be only used by children 8 years old or older and persons with limited physical, sensory and mental capabilities and / or lack of experience and knowledge, provided that they have been instructed in use of the device by a responsible person who understands the associated risks.
- Children should be supervised to ensure that they do not play with the appliance.



CAUTION

Risk of burns! Some parts of this product can become very hot and cause burns. Particular attention has to be given where children and vulnerable people are present.

PRODUCT DATA SHEET

Model identifier(s):	10034270						
Item	Symbol	Value	Unit	Item	Unit		
Heat output				Type of heat input, for electric storage local space heaters only			
Nominal heat output	P_{nom}	1.9	kW	manual heat charge control, with integrated thermostat	N/A		
Minimum heat output (indicative)	P_{min}	N/A	kW	manual heat charge control with room and/or outdoor temperature feedback	N/A		
Maximum continuous heat output	$P_{max,c}$	1.9	kW	electronic heat charge control with room and/or outdoor temperature feedback	N/A		
Auxiliary electricity consumption				fan assisted heat output	N/A		
At nominal heat output	$e_{l,max}$	1.956	kW	Type of heat output/room temperature control			
At minimum heat output	$e_{l,min}$	N/A	kW	single stage heat output and no room temperature control	no		
In standby mode	$e_{l,SB}$	N/A	W	Two or more manual stages, no room temperature control	no		
				with mechanic thermostat room temperature control	yes		
				with electronic room temperature control	no		
				electronic room temperature control plus day timer	no		
				electronic room temperature control plus week timer	no		
				Other control options (multiple selections possible)			
				room temperature control, with presence detection	no		
				room temperature control, with open window detection	no		
				with distance control option	no		
				with adaptive start control	no		
				with working time limitation	no		
with black bulb sensor	no						
Contact details	Chal-Tec GmbH, Wallstraße 16, 10179, Berlin, Germany						

ASSEMBLY

- Remove all parts and hardware from the box and place them on a clean, soft and dry surface.
- Make sure that all parts are dry and that the power cord and plug are not damaged.
- Compare the contents with the parts list to make sure nothing is missing.
- Dispose of all packing materials properly and recycle them whenever possible.

Note: A Phillips screwdriver is required for assembly.

Parts list

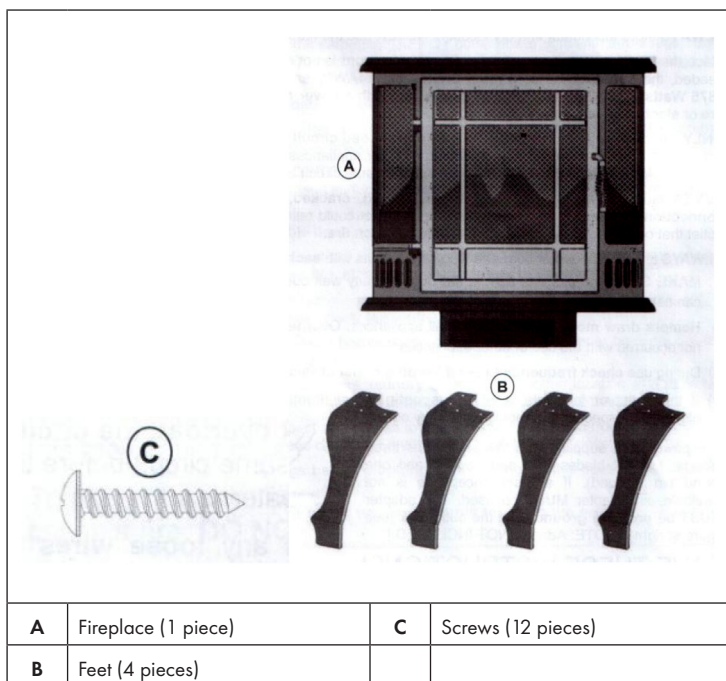

Mounting the feet

Note: Before assembling, make sure that the unit is disconnected from the power supply. Never install, move or clean the heater while it is connected.

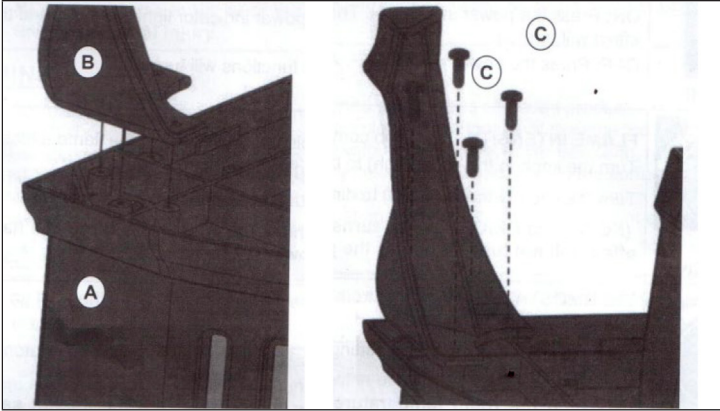

1. Turn the heater (A) carefully upside down and lay it on a clean, soft surface.
2. Place the foot (B) on the corner of the chimney frame.
3. Fasten the base with two screws (C). Tighten the screws only slightly for the time being.
4. Repeat steps 2 and 3 for the other three feet.
5. Check the alignment of the feet and then tighten all 8 screws with the screwdriver, but not too tight.

Note: Fasten the feet before first use! Never connect this unit if the feet are not securely attached.

OPERATION

Note: The control panel is located in the lower right corner of the heater. Open the door to access the control panel.

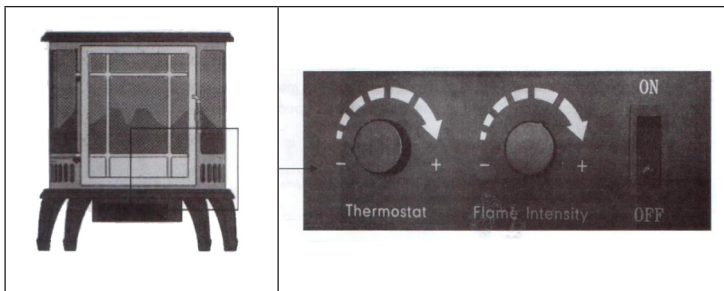

Functions

Control	Description
ON/OFF	Set the power switch to ON, the power indicator will illuminate and the flame effect will illuminate. Set the power switch to OFF, all functions will be turned off.
Flame Intensity	Turn the knob to the right (+) to enhance the flame effect Turn the knob to the left (-) to dim the flame effect. Note: The ON/OFF switch turns the flame effect on and off. The flame effect will not be turned off until the switch is set to OFF.
Thermostat	The thermostat controls the temperature and keeps it constant. Turn the knob to the right (+) to increase the temperature. Turn the knob to the left (-) to decrease the temperature. The heater will automatically turn on and off to maintain the set temperature. Note: If the room temperature is higher than the thermostat setting, the heater will not turn on.

Note: During the first use, an odour may be created by the materials used in the device. The smell is normal and disappears after a short time.

CLEANING AND CARE

Note: Turn off the power and unplug the appliance from the wall outlet. Wait until the appliance has cooled down completely before cleaning.

Metal parts	Polish the metal parts with a soft cloth and a household cleaner containing orange and citrus oil. Do not use brass care products or household cleaners as they will damage the metal.
Glass parts	Use glass cleaner and dry the glass thoroughly with a lint-free cloth. Never use abrasive cleaners as they will scratch the surface.
Plastic parts	Wipe the parts with a slightly damp cloth and a mild solution of dishwashing detergent and warm water.
Ventilation slits	Use a vacuum cleaner or feather duster to remove dust and dirt from the ventilation slots.
Storage	If you will not be using the unit for a long time, store it in a dry, clean place.

HINTS ON DISPOSAL



If there is a legal regulation for the disposal of electrical and electronic devices in your country, this symbol on the product or on the packaging indicates that this product must not be disposed of with household waste. Instead, it must be taken to a collection point for the recycling of electrical and electronic equipment. By disposing of it in accordance with the rules, you are protecting the environment and the health of your fellow human beings from negative consequences. For information about the recycling and disposal of this product, please contact your local authority or your household waste disposal service.

Estimado cliente:

Le felicitamos por la adquisición de este producto. Lea atentamente el siguiente manual y siga cuidadosamente las instrucciones de uso con el fin de evitar posibles daños. La empresa no se responsabiliza de los daños ocasionados por un uso indebido del producto o por haber desatendido las indicaciones de seguridad. Escanee el código QR para obtener acceso al manual de usuario más reciente y otra información sobre el producto:



ÍNDICE DE CONTENIDOS

Indicaciones de seguridad 22
 Hoja de datos del producto 23
 Montaje 24
 Funcionamiento 26
 Limpieza y mantenimiento 27
 Retirada del aparato 28

DATOS TÉCNICOS

Número de artículo	10034270
Suministro eléctrico	220-240 V ~ 50/60 Hz
Potencia	1750-1950 W

FABRICANTE E IMPORTADOR (REINO UNIDO)

Fabricante:

Chal-Tec GmbH, Wallstraße 16, 10179 Berlín, Alemania.

Importador para Gran Bretaña:

Berlin Brands Group UK Limited
 PO Box 42
 272 Kensington High Street
 London, W8 6ND
 United Kingdom

INDICACIONES DE SEGURIDAD

- Antes de utilizar el aparato, compruebe la tensión en la placa técnica del mismo y conecte el aparato solamente a tomas de corriente que se adecuen a dicha tensión.
- Si el cable de alimentación está dañado, deberá ser sustituido por un servicio técnico.
- No coloque la chimenea justo bajo una toma de corriente.
- Mantenga los materiales inflamables, como muebles, cortinas o similares, a un metro de distancia.
- No deje el aparato en marcha si no se encuentra bajo supervisión.
- No deje el aparato sin supervisión mientras permanezca conectado a la toma de corriente.
- Mantenga el aparato fuera del alcance de los niños. Los niños solamente podrán manejar el aparato si se encuentran bajo supervisión.
- Este aparato no ha sido concebido para un uso comercial, sino doméstico o para entornos similares.
- No utilice el aparato si detecta fallos en su funcionamiento o si se ha visto dañado de otro modo.
- Las reparaciones solamente podrán realizarse por parte de un servicio técnico cualificado.
- Las reparaciones mal realizadas o por cuenta del usuario representan un riesgo de lesiones.
- No coloque el cable de alimentación bajo alfombras.
- Asegúrese de que el cable de alimentación no entre en contacto con superficies calientes ni cantos afilados.
- No cubra la chimenea para evitar un sobrecalentamiento.
- No conecte el aparato a tomas de corriente manejadas por control remoto ni con temporizador ni otro aparato que encienda o apague automáticamente la chimenea.
- No sumerja el aparato en agua ni en ningún otro líquido.
- No utilice el aparato cerca de bañeras, duchas o piscinas.
- No utilice el aparato al aire libre.
- No manipule el aparato con las manos mojadas.
- No utilice el aparato encima o cerca de superficies calientes.
- No utilice el aparato con el cable de alimentación dañado.
- Desconecte el enchufe antes de limpiar el aparato y deje que este se enfríe por completo.
- Para la limpieza, no utilice productos abrasivos.
- Utilice exclusivamente los accesorios recomendados por el fabricante.
- Este aparato puede ser utilizado por niños mayores de 8 años y personas con discapacidades físicas, sensoriales y mentales y/o con falta de experiencia y conocimientos, siempre y cuando hayan sido instruidos sobre el uso del aparato y comprendan los peligros y riesgos asociados.
- Asegúrese de que los niños no jueguen con el aparato.



ATENCIÓN

Existe riesgo de quemaduras. Las piezas del aparato pueden alcanzar temperaturas muy elevadas. Tenga cuidado de que los niños no se quemen.

HOJA DE DATOS DEL PRODUCTO

Denominación del modelo		10034270				
Dato	Símbolo	Valor	Unidad	Dato	Unidad	
Potencia térmica				Solo con dispositivos de acumulación de calor eléctricos para abastecimiento local: Tipo de regulación del abastecimiento de calor		
Potencia térmica nominal	P_{nom}	1.9	kW	Regulación manual del abastecimiento de calor con termostato integrado:	n/a	
Potencia térmica mínima (valor orientativo)	P_{min}	n/a	kW	Regulación manual de abastecimiento de calor con aviso de temperatura ambiente y/o exterior	n/a	
Potencia térmica continua máxima	$P_{max,c}$	1.9	kW	Regulación electrónica de abastecimiento de calor con aviso de temperatura ambiente y/o exterior	n/a	
Consumo de corriente auxiliar				Disipación de calor con ventilación auxiliar	n/a	
Con potencia térmica nominal	e_{max}	n/a	kW	Tipo de potencia térmica/ control de temperatura ambiente		
Con potencia térmica mínima	e_{min}	n/a	kW	Potencia térmica de un solo nivel, sin control de temperatura ambiente	no	
En modo de espera	e_{SB}	1.956	W	Dos o más niveles regulables manualmente, sin control de temperatura ambiente	no	
				Control de temperatura ambiente con termostato mecánico	sí	
				Con control electrónico de temperatura ambiente	no	
				Con control de temperatura ambiente y regulación del momento del día	no	
				Con control de temperatura ambiente y regulación del día de la semana	no	
				Otras opciones de regulación		
				Control de temperatura ambiente con detección de presencia	no	
				Control de temperatura ambiente con detección de ventanas abiertas	no	
				Con opción de control remoto	no	
				Con regulación adaptable del comienzo de la calefacción	no	
				Con limitación de tiempo de funcionamiento	no	
				Con sensor de bulbo negro	no	
				Información de contacto	Chal-Tec GmbH, Wallstraße 16, 10179, Berlín (Alemania)	

MONTAJE

- Retire todas las piezas de la caja y colóquelas en una superficie limpia, seca y suave.
- Asegúrese de que todas las piezas estén secas y de que el cable y el enchufe no estén dañados.
- Compruebe con la lista de piezas que no falta nada.
- Retire todos los embalajes y recíclelos como sea conveniente.

Nota: Para el montaje necesita un destornillador de estrella.

Lista de piezas

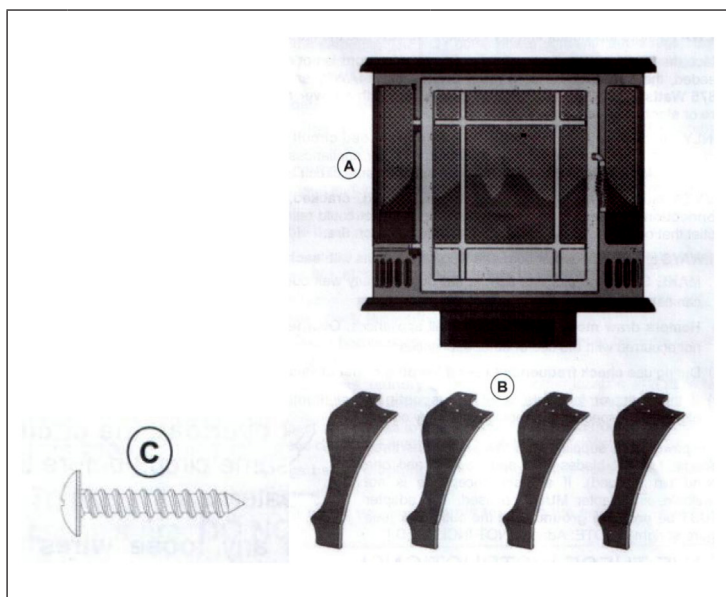

A	Chimenea (1 pieza)	C	Tornillos (12 unidades)
B	Pies (4 unidades)		

Montaje de los pies

Nota: Antes de montarlo asegúrese de que el aparato no está enchufado. No instale, mueva o limpie el aparato si está conectado.

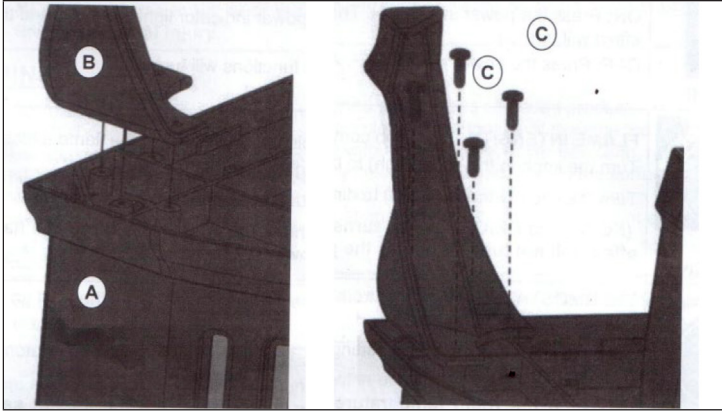

1. Ponga la chimenea (A) con la parte superior hacia abajo con cuidado y colóquela sobre una superficie limpia y suave.
2. Coloque los pies (B) en las esquinas de la chimenea.
3. Sujételos con dos tornillos (c) de momento sin apretar.
4. Repita los pasos 2 y 3 para los otros tres pies.
5. Compruebe que los pies están bien alineados y entonces apriete los 8 tornillos con el destornillador de estrella pero no demasiado fuerte.

Nota: ¡Coloque los pies antes del primer uso! No conecte el aparato si los pies no están montados.

FUNCIONAMIENTO

Nota: El panel de control está situado en la parte inferior derecha del calentador. Abra la puerta para acceder a él.

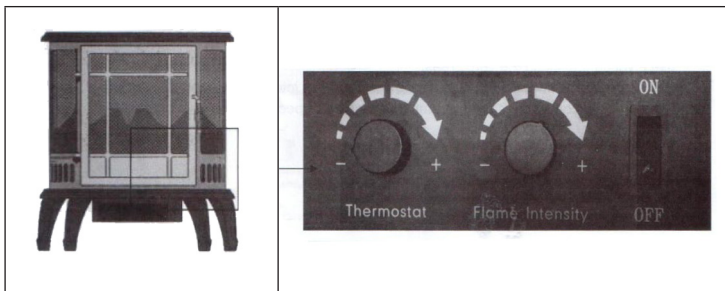

Funciones

Mando	Descripción
ON/OFF	Pulse ON y verá la luz de encendido y el efecto luminoso de las llamas. Si coloca el interruptor en OFF se apagarán todas las funciones.
Intensidad de la llama	Gire el mando hacia la derecha (+), para aumentar el efecto de la llama. Gire el mando hacia la izquierda (-), para disminuir el efecto de la llama. Nota: El botón ON/OFF enciende y apaga la llama. El efecto llama se apagará colocando el interruptor en OFF.
Termostato	El termostato controla la temperatura y la mantiene constante. Gire el mando hacia la derecha (+), para aumentar el efecto de la temperatura. Gire el mando hacia la izquierda (-), para disminuir el efecto de la temperatura. La calefacción se enciende y se apaga automáticamente para mantener la temperatura marcada. Nota: Si la temperatura de la habitación es más alta que la temperatura introducida en el termostato, la calefacción no se enciende.

Nota: Es posible que durante el primer uso aparezca algún olor por los materiales. El olor es normal y desaparecerá en un corto periodo de tiempo.

LIMPIEZA Y MANTENIMIENTO

Nota: Apague el aparato y desenchúfelo. Espere hasta que se haya enfriado completamente antes de limpiarlo.

Piezas de metal	Abrillante las piezas de metal con un paño suave y un limpiador doméstico que contenga aceite de naranja y de limón. No use productos para limpiar latón o productos que puedan dañar el metal.
Piezas de cristal	Utilice un limpiacristales y seque el cristal con un paño que no deje pelusas. No use productos abrasivos ya que puede rayar la superficie.
Piezas de plástico	Pase un paño con trapo ligeramente un humedecido y un jabón neutro.
Rendijas de ventilación	Utilice un aspirador o un plumero para retirar el polvo y la suciedad de las rendijas de ventilación.
Almacenamiento	Si no va a usar más el aparato, guárdelo en un lugar limpio y seco.

RETIRADA DEL APARATO



Si en su país existe una disposición legal relativa a la eliminación de aparatos eléctricos y electrónicos, este símbolo estampado en el producto o en el embalaje advierte que no debe eliminarse como residuo doméstico. En lugar de ello, debe depositarse en un punto de recogida de reciclaje de aparatos eléctricos y electrónicos. Una gestión adecuada de estos residuos previene consecuencias potencialmente negativas para el medio ambiente y la salud de las personas. Puede consultar más información sobre el reciclaje y la eliminación de este producto contactando con su administración local o con su servicio de recogida de residuos.

Cher client,

Toutes nos félicitations pour l'acquisition de ce nouvel appareil. Veuillez lire attentivement les instructions suivantes de branchement et d'utilisation afin d'éviter d'éventuels dommages. Le fabricant ne saurait être tenu pour responsable des dommages dus au non-respect des consignes de sécurité et à la mauvaise utilisation de l'appareil. Scannez le QR-Code pour accéder à la dernière version du mode d'emploi et à d'autres informations concernant le produit:



SOMMAIRE

Consignes de sécurité 30
 Fiche de données produit 31
 Assemblage 32
 Utilisation 34
 Nettoyage et entretien 35
 Conseils pour le recyclage 36

FICHE TECHNIQUE

Numéro d'article	10034270
Alimentation	220-240 V ~ 50/60 Hz
Puissance	1750-1950 W

FABRICANT ET IMPORTATEUR (UK)

Fabricant :

Chal-Tec GmbH, Wallstraße 16, 10179 Berlin, Allemagne.

Importateur pour la Grande Bretagne :

Berlin Brands Group UK Limited
 PO Box 42
 272 Kensington High Street
 London, W8 6ND
 United Kingdom

CONSIGNES DE SÉCURITÉ

- Avant utilisation, vérifiez la tension sur l'étiquette de l'appareil et ne branchez l'appareil que sur des prises correspondant à la tension de l'appareil.
- Si le câble d'alimentation est endommagé, faites-le remplacer par un professionnel qualifié.
- Ne placez pas la cheminée directement sous une prise.
- Tenez l'appareil à un mètre de distance des matériaux combustibles tels que meubles, rideaux ou similaires.
- Ne laissez pas l'appareil sans surveillance pendant l'utilisation.
- Ne laissez pas l'appareil branché sans surveillance.
- Utilisez l'appareil hors de portée des enfants. Les enfants ne sont autorisés à utiliser l'appareil que sous surveillance.
- L'appareil n'est pas destiné à un usage commercial, mais seulement pour une utilisation domestique et dans des environnements similaires.
- N'utilisez pas l'appareil s'il fonctionne mal ou a été endommagé de quelque façon que ce soit.
- Les réparations ne peuvent être effectuées que par des spécialistes qualifiés.
- Les réparations mal effectuées ou de votre propre chef représentent un risque de blessure.
- Ne faites pas passer le câble d'alimentation sous des tapis ou moquettes.
- Assurez-vous que le câble d'alimentation ne passe pas sur des recoins pointus ou des surfaces chaudes.
- Ne recouvrez pas la cheminée pour éviter la surchauffe.
- N'utilisez pas l'appareil avec une minuterie externe, une prise de courant télécommandée ou un autre appareil qui allume et éteint automatiquement le poêle.
- Ne plongez pas l'appareil dans l'eau ou d'autres liquides.
- N'utilisez pas l'appareil près d'une baignoire, d'une douche ou d'une piscine.
- N'utilisez pas l'appareil à l'extérieur.
- N'utilisez pas l'appareil avec des mains mouillées.
- N'utilisez pas l'appareil sur ou à proximité de surfaces chaudes.
- N'utilisez pas l'appareil avec un câble d'alimentation endommagé.
- Avant le nettoyage, débranchez la fiche de la prise et laissez l'appareil refroidir complètement.
- N'utilisez pas d'abrasifs pour le nettoyage.
- N'utilisez que des accessoires expressément approuvés par le fabricant.
- Cet appareil peut être utilisé par des enfants de 8 ans ou plus et des personnes ayant des capacités physiques, sensorielles et mentales limitées et / ou dénuées d'expérience et de connaissances, à condition d'avoir été instruits au fonctionnement de l'appareil par une personne responsable et d'en comprendre les risques associés.
- Veillez à ce que les enfants ne jouent pas avec l'appareil.



ATTENTION

Risque de brûlures ! Certaines parties de l'appareil peuvent devenir très chaudes. Veillez à ne pas vous brûler ni vous-même ni vos enfants.

FICHE DE DONNÉES PRODUIT

Référence (s) du produit	10034270					
Donnée	Symbole	Valeur	Unité	Donnée	Unité	
Puissance calorifique				Uniquement pour les radiateurs électriques à accumulation : Type de régulation de l'apport de chaleur		
Puissance calorifique nominale	P_{nom}	1.9	kW	Régulation manuelle de l'apport de chaleur avec thermostat intégré	Sans objet	
Puissance calorifique minimale (indicative)	P_{min}	Sans objet	kW	Régulation manuelle de l'apport de chaleur avec indication de la température de la pièce et/ou de l'extérieur	Sans objet	
Puissance maximale continue de chauffage	$P_{max,c}$	1.9	kW	Régulation électronique de l'apport de chaleur avec indication de la température de la pièce et/ou de l'extérieur	Sans objet	
Consommation de courant auxiliaire				Apport de chaleur assisté par ventilateur	Sans objet	
A puissance calorifique nominale	$e_{l_{max}}$	1.956	kW	Type de chauffage/contrôle de la température de la pièce		
A puissance calorifique minimale	$e_{l_{min}}$	Sans objet	kW	Chauffage à une seule vitesse, pas de contrôle de la température ambiante	non	
En mode veille	$e_{l_{SB}}$	Sans objet	W	Deux vitesses ou plus réglables manuellement, pas de contrôle de la température ambiante	non	
				Contrôle de la température ambiante par thermostat mécanique	oui	
				Contrôle électronique de la température ambiante	non	
				Contrôle électronique de la température ambiante et régulation par jour	non	
				Contrôle électronique de la température ambiante et régulation par semaine	non	
				Autres options de régulation		
				Contrôle de la température ambiante avec détection de présence	non	
				Contrôle de la température ambiante avec détection de fenêtre ouverte	non	
				Avec option télécommande	non	
				Avec contrôle du démarrage du chauffage	non	
				Avec limitation de la durée de fonctionnement	non	
Avec globe noir capteur de température	non					
Coordonnées de contact	Chal-Tec GmbH, Wallstraße 16, 10179, Berlin, Allemagne					

ASSEMBLAGE

- Retirez toutes les pièces et le matériel de la boîte et placez-les sur une surface propre, douce et sèche.
- Assurez-vous que toutes les pièces sont sèches et que le cordon d'alimentation et la fiche ne sont pas endommagés.
- Comparez le contenu avec la liste de pièces pour vous assurer que rien ne manque.
- Éliminez tous les matériaux d'emballage dans les règles et recyclez-les si possible.

Remarque : vous aurez besoin d'un tournevis cruciforme pour l'assemblage.

Liste des pièces

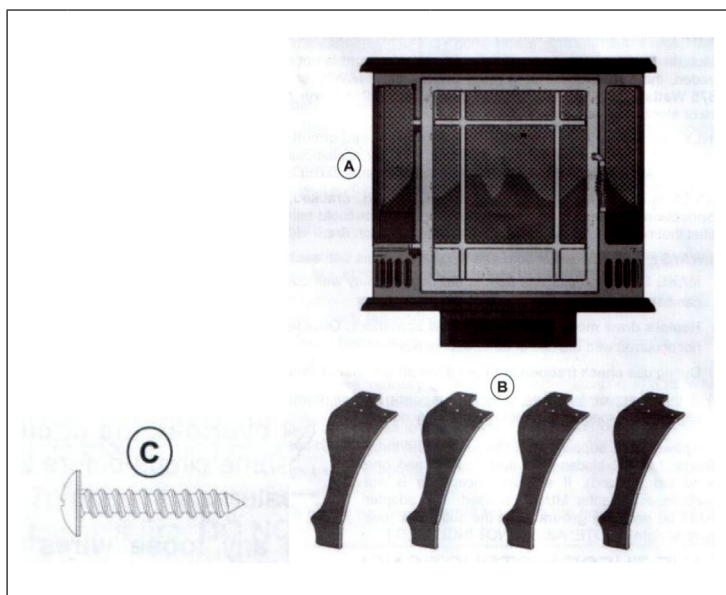

A	Cheminée (1 pièce)	C	Vis (12 pièces)
B	Pieds (4 pièces)		

Installation des pieds

Remarque : Assurez-vous que l'appareil est débranché du secteur avant de procéder au montage. Ne jamais installer, déplacer ou nettoyer l'appareil de chauffage lorsqu'il est branché

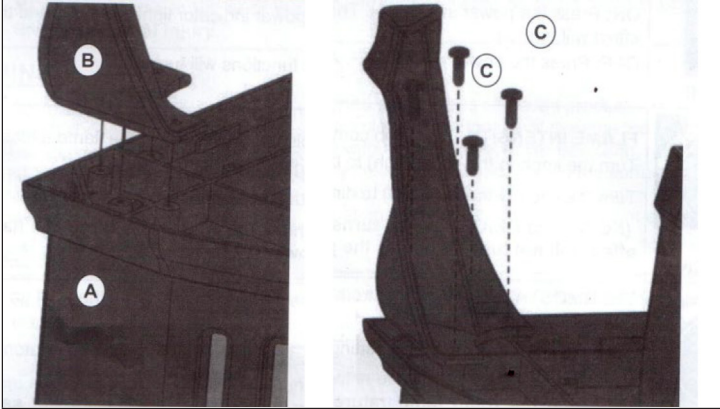

1. Retournez délicatement la cheminée (A) et placez-la sur une surface douce et propre.
2. Placez le pied (B) sur le coin du cadre de la cheminée.
3. Fixez le pied avec deux vis (C). Pour le moment, serrez légèrement les vis.
4. Répétez les étapes 2 et 3 pour les trois autres pieds.
5. Vérifiez l'alignement des pieds puis serrez les 8 vis avec le tournevis, mais pas trop fort.

Remarque : Fixez les pieds avant la première utilisation ! Ne branchez jamais cet appareil si les pieds ne sont pas bien fixés.

UTILISATION

Remarque : Le panneau de commande se trouve dans le coin inférieur droit de la cheminée. Ouvrez la porte pour accéder au panneau de commande.

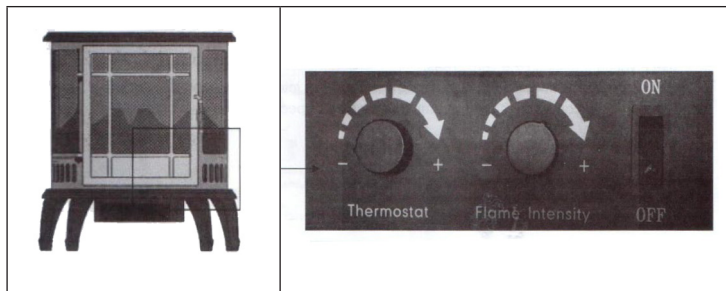

Fonctions

Élément de commande	Description
ON/OFF	Réglez l'interrupteur d'alimentation sur ON, le voyant d'alimentation et l'effet de flamme s'allument. Réglez l'interrupteur d'alimentation sur OFF, toutes les fonctions sont désactivées.
Flame Intensity	Tournez le bouton vers la droite (+) pour augmenter l'effet de flamme et tournez le bouton vers la gauche (-) pour atténuer l'effet de flamme. Remarque : l'interrupteur ON / OFF active et désactive l'effet de flamme. L'effet de flamme n'est pas désactivé tant que l'interrupteur n'est pas réglé sur OFF.
Thermostat	Le thermostat contrôle la température et la maintient constante. Tournez le bouton vers la droite (+) pour augmenter la température. Tournez le bouton vers la gauche (-) pour diminuer la température. Le chauffage s'allume et s'éteint automatiquement pour maintenir la température réglée. Remarque : si la température de la pièce est supérieure au réglage du thermostat, le chauffage ne s'allumera pas.

Remarque : Lors de la première utilisation, une odeur peut être provoquée par les matériaux utilisés dans l'appareil. L'odeur est normale et disparaît rapidement.

NETTOYAGE ET ENTRETIEN

Remarque : Éteignez l'appareil et débranchez la fiche de la prise. Attendez que l'appareil refroidisse complètement avant de le nettoyer.

Pièces métalliques	Polissez les parties métalliques avec un chiffon doux et un nettoyant ménager contenant de l'huile d'orange et d'agrumes. N'utilisez pas de produits de nettoyage ménagers ou pour le laiton car ils pourraient endommager le métal.
Pièces en verre	Utilisez un nettoyant pour vitre et séchez soigneusement la vitre avec un chiffon non pelucheux. N'utilisez jamais de nettoyants abrasifs car ils pourraient rayer la surface.
Pièces en plastique	Essuyez les pièces avec un chiffon légèrement humide et une solution douce de liquide vaisselle et d'eau tiède.
Fentes d'aération	Utilisez un aspirateur ou un chiffon pour enlever la poussière et la saleté des bouches d'aération.
Rangement	Si vous n'utilisez pas l'appareil pendant une longue période, rangez-le dans un endroit sec et propre.

CONSEILS POUR LE RECYCLAGE



S'il existe une réglementation pour l'élimination ou le recyclage des appareils électriques et électroniques dans votre pays, ce symbole sur le produit ou sur l'emballage indique que cet appareil ne doit pas être jeté avec les ordures ménagères. Vous devez le déposer dans un point de collecte pour le recyclage des équipements électriques et électroniques. La mise au rebut conforme aux règles protège l'environnement et la santé de vos semblables des conséquences négatives. Pour plus d'informations sur le recyclage et l'élimination de ce produit, veuillez contacter votre autorité locale ou votre service de recyclage des déchets ménagers.

Gentile cliente,

La ringraziamo per aver acquistato il dispositivo. La preghiamo di leggere attentamente le seguenti istruzioni per l'uso e di seguirle per evitare possibili danni tecnici. Non ci assumiamo alcuna responsabilità per danni scaturiti da una mancata osservazione delle avvertenze di sicurezza e da un uso improprio del dispositivo. Scansionare il codice QR seguente, per accedere al manuale d'uso più attuale e per ricevere informazioni sul prodotto.



INDICE

Avvertenze di sicurezza 38
 Scheda informativa del prodotto 39
 Montaggio 40
 Funzionamento 42
 Pulizia e cura 43
 Smaltimento 44

DATI TECNICI

Numero articolo	10034270
Alimentazione	220-240 V ~ 50/60 Hz
Potenza	1750-1950 W

PRODUTTORE E IMPORTATORE (UK)

Produttore:

Chal-Tec GmbH, Wallstraße 16, 10179 Berlino, Germania.

Importatore per la Gran Bretagna:

Berlin Brands Group UK Limited
 PO Box 42
 272 Kensington High Street
 London, W8 6ND
 United Kingdom

AVVERTENZE DI SICUREZZA

- Prima dell'uso, controllare la tensione sulla targhetta del dispositivo e collegare il dispositivo solo ad una presa che corrisponde alla tensione indicata.
- Se il cavo di alimentazione è danneggiato, farlo sostituire da un tecnico qualificato.
- Non posizionare il dispositivo direttamente sotto la presa.
- Tenere materiali infiammabili come mobili, tende o simili ad un metro di distanza.
- Non lasciare il dispositivo incustodito durante l'uso.
- Non lasciare il dispositivo incustodito mentre è collegato alla corrente.
- Tenere il dispositivo fuori dalla portata dei bambini. I bambini possono utilizzare il dispositivo solo se sorvegliati.
- Il dispositivo non è per un uso commerciale, bensì per un uso domestico e per ambienti simili.
- Non utilizzare il dispositivo se presenta malfunzionamenti o se è danneggiato in qualche modo.
- Le riparazioni possono essere eseguite solo da un tecnico qualificato.
- Le riparazioni eseguite in modo errato o autonomamente comportano il rischio di infortuni.
- Non sistemare il cavo di alimentazione sotto tappeti o simili.
- Assicurarsi che il cavo di alimentazione non sia collocato su spigoli vivi o superfici calde.
- Non coprire il dispositivo per evitare il pericolo di surriscaldamento.
- Non utilizzare il dispositivo con un timer esterno, una presa con telecomando o un altro apparecchio che accende e spegne automaticamente il dispositivo.
- Non immergere il dispositivo in acqua o in altri liquidi.
- Non utilizzare il dispositivo vicino a vasche da bagno, docce o piscine.
- Non utilizzare il dispositivo all'aperto.
- Non utilizzare il dispositivo con le mani bagnate.
- Non utilizzare il dispositivo sopra o vicino a superfici calde.
- Non utilizzare il dispositivo con un cavo di alimentazione danneggiato.
- Prima di eseguire la pulizia, disinserire la spina dalla presa e far raffreddare completamente il dispositivo.
- Non utilizzare prodotti abrasivi per la pulizia.
- Utilizzare solo accessori espressamente approvati dal produttore.
- Questo dispositivo può essere utilizzato da bambini a partire da 8 anni e da persone con limitate capacità fisiche e psichiche o con conoscenza ed esperienza limitate, solo se sono stati istruiti sulle modalità d'uso e comprendono i rischi e i pericoli connessi.
- Assicurarsi che i bambini non giochino con il dispositivo.



ATTENZIONE

Pericolo di ustioni! Alcuni componenti del dispositivo possono diventare molto caldi. Prestare la massima attenzione in presenza di bambini e di persone vulnerabili.

SCHEDA INFORMATIVA DEL PRODOTTO

Identificazione del modello (i)		10034270							
Indicazione		Simbolo	Valore	Unità	Indicazione	Unità			
Potenza termica				Solo per gli apparecchi per il riscaldamento d'ambiente locale elettrici ad accumulo: Tipo di controllo dell' apporto termico					
Potenza termica nominale	P_{nom}	1.9	kW	Controllo manuale del carico termico con termostato integrato		N.D.			
Potenza termica minima (valore indicativo)	P_{min}	N.D.	kW	Controllo manuale del carico termico con riscontro della temperatura ambiente e/o esterna		N.D.			
Potenza termica massima continua	$P_{max,c}$	1.9	kW	Controllo elettronico del carico termico con riscontro della temperatura ambiente e/o esterna		N.D.			
Consumo di elettricità ausiliaria				Potenza termica con supporto del ventilatore		N.D.			
Per la potenza termica nominale	$e_{l_{max}}$	1.956	kW	Tipo di potenza termica / controllo della temperatura ambiente					
Per la potenza termica minima	$e_{l_{min}}$	N.D.	kW	Potenza termica di un solo livello, senza controllo della temperatura ambiente		no			
In modalità di attesa	$e_{l_{SB}}$	N.D.	W	Due o più livelli impostabili manualmente, senza controllo della temperatura ambiente		no			
				Con controllo della temperatura ambiente tramite termostato meccanico		si			
				Con controllo elettronico della temperatura ambiente		no			
				Controllo elettronico della temperatura ambiente e timer giornaliero		no			
				Controllo elettronico della temperatura ambiente e timer settimanale		no			
				Altre opzioni di controllo					
				Controllo della temperatura ambiente con rilevamento di presenza		no			
				Controllo della temperatura ambiente con rilevamento di finestre aperte		no			
				Con opzione telecomando		no			
				Con controllo di avvio adattabile		no			
				Con limitazione del tempo di funzionamento		no			
Con sensore lampada nero		no							
Informazioni di contatto		Chal-Tec GmbH, Wallstraße 16, 10179, Berlino, Germania							

MONTAGGIO

- Rimuovere tutte le parti e l'hardware dalla confezione e posizionarli su una superficie pulita, morbida e asciutta.
- Accertarsi che tutte le parti siano asciutte e che il cavo di alimentazione e la spina non siano danneggiati.
- Confrontare i contenuti con l'elenco delle parti per assicurarsi che non manchi nulla.
- Smaltire correttamente tutti i materiali di imballaggio e riciclarli il più possibile.

Nota: per il montaggio è necessario un cacciavite a croce.

Elenco delle parti

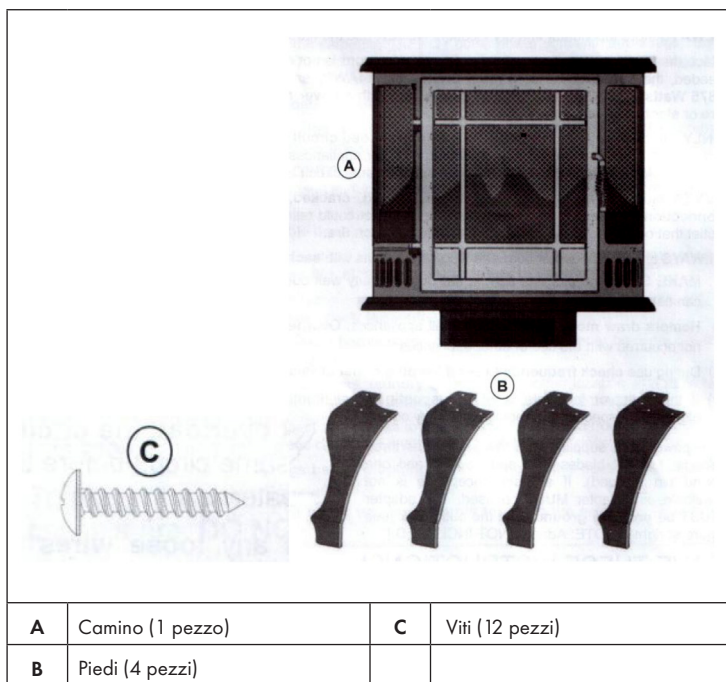

Installazione dei piedi

Nota: prima del montaggio, assicurarsi che l'unità sia scollegata dalla rete. Non installare, spostare o pulire il dispositivo quando è collegato.

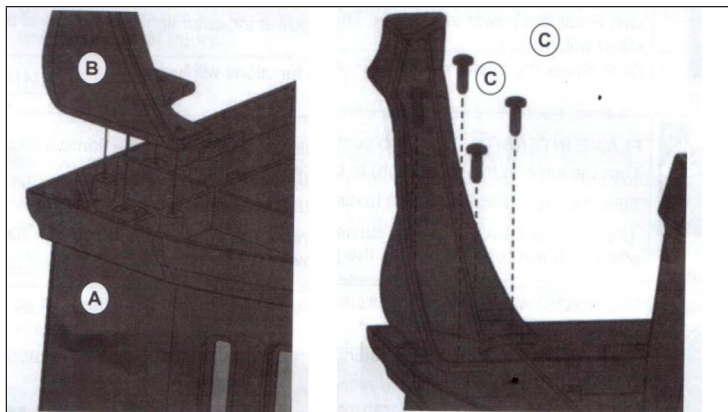

1. Capovolgere delicatamente il camino (A) e posizionarlo su una superficie pulita e morbida.
2. Posizionare il piede (B) sull'angolo del margine del camino.
3. Fissare il piede con due viti (C). Per il momento, stringere le viti solo leggermente.
4. Ripetere i passaggi 2 e 3 per gli altri tre piedi.
5. Controllare l'allineamento dei piedini, quindi stringere tutte le 8 viti con il cacciavite, ma non eccessivamente.

Nota: fissare i piedi prima dell'utilizzo! Non accendere mai il dispositivo se i piedini non sono fissati saldamente.

FUNZIONAMENTO

Nota: il pannello di controllo si trova nell'angolo in basso a destra del camino. Aprire la porta per accedere al pannello di controllo.

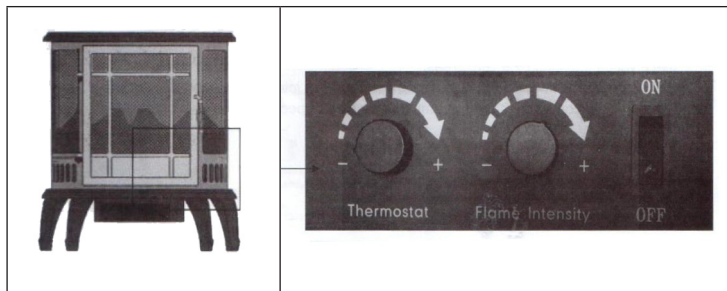

Funzioni

Elemento di azionamento	Descrizione
On/Off	Posizionare l'interruttore di accensione su ON, l'indicatore di alimentazione si illumina e l'effetto fiamma si illumina. Posizionare l'interruttore di accensione su OFF, tutte le funzioni saranno disattivate.
Flame Intensity	Ruotare la manopola verso destra (+) per aumentare l'effetto fiamma, ruotare la manopola verso sinistra (-) per attenuare l'effetto fiamma. Nota: l'interruttore ON / OFF attiva e disattiva l'effetto fiamma. L'effetto fiamma non è disattivato finché l'interruttore non è su OFF.
Termostato	Il termostato controlla la temperatura e la mantiene costante. Ruotare la manopola verso destra (+) per aumentare la temperatura. Ruotare la manopola verso sinistra (-) per diminuire la temperatura. Il riscaldatore si accende e si spegne automaticamente per mantenere la temperatura impostata. Nota: se la temperatura ambiente è superiore all'impostazione del termostato, il riscaldatore non si accenderà.

Nota: durante il primo utilizzo, i materiali utilizzati nel dispositivo potrebbero generare odori. L'odore è normale e scompare dopo poco tempo.

PULIZIA E CURA

Nota: spegnere il dispositivo e scollegare la spina dalla rete elettrica. Attendere che l'unità si raffreddi completamente prima di pulirla.

Parti metalliche	Lucidare le parti metalliche con un panno morbido e un detergente per la casa contenente arancia e olio di agrumi. Non utilizzare detergenti per ottone o per uso domestico poiché potrebbero danneggiare il metallo.
Parti in vetro	Usare un detergente per vetri e asciugare accuratamente il vetro con un panno privo di lanugine. Non usare mai detergenti abrasivi perché graffiano la superficie.
Parti in plastica	Pulire le parti con un panno leggermente umido e una soluzione delicata di detersivo per piatti e acqua calda.
Prese d'aria	Utilizzare un aspirapolvere o uno spolverino per rimuovere polvere e sporco dalle prese d'aria.
Conservazione	Se non si intende utilizzare il dispositivo per un lungo periodo, conservarlo in un luogo asciutto e pulito.

SMALTIMENTO

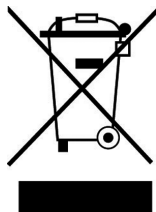

Se nel proprio paese si applicano le regolamentazioni inerenti lo smaltimento di dispositivi elettrici ed elettronici, questo simbolo sul prodotto o sulla confezione segnala che questi prodotti non possono essere smaltiti con i rifiuti normali e devono essere portati a un punto di raccolta di dispositivi elettrici ed elettronici. Grazie al corretto smaltimento dei vecchi dispositivi si tutela il pianeta e la salute delle persone da possibili conseguenze negative. Informazioni riguardanti il riciclo e lo smaltimento di questi prodotti si ottengono presso l'amministrazione locale oppure il servizio di gestione dei rifiuti domestici.



KLARSTEIN