

# BORNHOLM SMART

Konvektions-Heizung  
Convection Heater  
Radiador de convección  
Radiateur convecteur  
Radiator a convezione  
Convectieverwarming

10034390 10034391



COMFORTING  
OMFORTING  
FORTINGCOI  
TINGCOMFO  
COMFORTING  
OMFORTING  
FORTINGCOI  
TINGCOMFO

## KLARSTEIN

[www.klarstein.com](http://www.klarstein.com)

**Hinweis:** Dieses Produkt ist nur für gut isolierte Räume oder für den gelegentlichen Gebrauch geeignet.

**Note:** This product is only suitable for well insulated spaces or occasional use.

**Nota:** Este producto está indicado únicamente en lugares abrigados o para una utilización puntual.

**Remarque :** Ce produit ne peut être utilisé que dans des locaux bien isolés ou de manière occasionnelle.

**Advertencia:** Questo prodotto è adatto solo per spazi ben isolati o uso occasionale.

**Let op!** Dit artikel is alleen geschikt voor goed geïsoleerde ruimtes



**Sehr geehrter Kunde,**

wir gratulieren Ihnen zum Erwerb Ihres Gerätes. Lesen Sie die folgenden Hinweise sorgfältig durch und befolgen Sie diese, um möglichen Schäden vorzubeugen. Für Schäden, die durch Missachtung der Hinweise und unsachgemäßen Gebrauch entstehen, übernehmen wir keine Haftung. Scannen Sie den folgenden QR-Code, um Zugriff auf die aktuellste Bedienungsanleitung und weitere Informationen rund um das Produkt zu erhalten.



---

## INHALTSVERZEICHNIS

---

Sicherheitshinweise	4
Produktdatenblatt	5
Geräteübersicht	6
Montage	6
Bedienfeld	8
Bedienung	8
Gerätesteuerung per Smartphone	11
Reinigung und Pflege	12
Spezielle Entsorgungshinweise für Verbraucher in Deutschland	13
Hinweise zur Entsorgung	15
Konformitätserklärung	15

English	17
Español	29
Français	41
Italiano	53
Nederlands	65

---

## TECHNISCHE DATEN

---

Artikelnummer	10034391
Stromversorgung	220-240 V ~ 50 Hz
Leistung	1000 W / 2000 W
WiFi-Standard	802.11 b/g/n
WiFi-Frequenz	2,4 GHz
WiFi-Sendeleistung (max.)	20 dBm

## SICHERHEITSHINWEISE

- Prüfen Sie vor der Benutzung die Spannung auf der Geräteplakette und schließen Sie das Gerät nur an Steckdosen an, die der Spannung des Geräts entsprechen.
- Falls das Netzkabel beschädigt ist, lassen Sie es von einer ausgebildeten Fachkraft ersetzen.
- Stellen Sie die Heizung nicht direkt unter der Steckdose auf.
- Halten Sie einen Meter Abstand zu brennbaren Materialien wie Möbeln, Vorhängen oder Ähnlichem.
- Benutzen Sie das Gerät außerhalb der Reichweite von Kindern. Kinder dürfen das Gerät nur unter Aufsicht bedienen.
- Das Gerät ist nicht für den kommerziellen Gebrauch, sondern nur für Gebrauch im Haushalt und in ähnlichen Umgebungen vorgesehen.
- Benutzen Sie das Gerät nicht wenn es Fehlfunktionen aufweist oder in irgendeiner Form beschädigt wurde.
- Reparaturen dürfen nur von ausgebildeten Fachkräften durchgeführt werden.
- Falsch oder eigenständig ausgeführte Reparaturen stellen ein Verletzungsrisiko dar.
- Verlegen Sie das Netzkabel nicht unter Teppichen oder Läufern.
- Achten Sie darauf, dass das Netzkabel nicht über scharfe Kanten oder heiße Oberflächen verläuft.
- Decken Sie die Heizung nicht ab, um Überhitzen zu vermeiden.
- Benutzen Sie das Gerät nicht mit einem externen Timer, einer ferngesteuerten Steckdose oder einem anderen Gerät, das die Heizung automatisch ein- und ausschaltet.
- Tauchen Sie das Gerät nicht in Wasser oder andere Flüssigkeiten.
- Benutzen Sie das Gerät nicht in der Nähe von Badewannen, Duschen oder Swimmingpools.
- Benutzen Sie das Gerät nicht im Freien.
- Benutzen Sie das Gerät nicht mit nassen Händen.
- Benutzen Sie das Gerät nicht auf oder in der Nähe heißer Oberflächen.
- Benutzen Sie das Gerät nicht mit beschädigtem Netzkabel.
- Ziehen Sie vor der Reinigung den Stecker aus der Steckdose und lassen Sie das Gerät vollständig abkühlen.
- Benutzen Sie zur Reinigung keine Scheuermittel.
- Verwenden Sie nur Zubehör, das vom Hersteller ausdrücklich dafür zugelassen ist.
- Kinder ab 8 Jahren, psychisch, sensorisch und körperlich eingeschränkte Menschen dürfen das Gerät nur benutzen, wenn sie vorher von einer für sie verantwortlichen Aufsichtsperson ausführlich mit den Funktionen und den Sicherheitsvorkehrungen vertraut gemacht wurden und die damit verbundenen Risiken verstehen.
- Achten Sie darauf, dass Kinder nicht mit dem Gerät spielen.



### VORSICHT

Verbrennungsgefahr! Einige Geräteteile können sehr heiß werden. Achten Sie darauf, dass Sie oder Ihre Kinder sich nicht daran verbrennen.

# PRODUKTDATENBLATT

Modellkennung(en)	10034390, 10034391					
Angabe	Symbol	Wert	Einheit	Angabe	Einheit	
<b>Wärmeleistung</b>				<b>Nur bei elektrischen Speicher-Einzelraumheizgeräten: Art der Regelung der Wärmezufuhr</b>		
Nennwärmeleistung	$P_{nom}$	2,0	kW	Manuelle Regelung der Wärmezufuhr mit integriertem Thermostat	Nein	
Mindestwärmeleistung	$P_{min}$	1,0	kW	Manuelle Regelung der Wärmezufuhr mit Rückmeldung der Raum- und/oder Außentemperatur	Nein	
Maximale kontinuierliche Wärmeleistung	$P_{max}$	1,98	kW	Elektronische Regelung der Wärmezufuhr mit Rückmeldung der Raum- und/oder Außentemperatur	Nein	
<b>Hilfsstromverbrauch</b>				Wärmeabgabe mit Gebläseunterstützung	Nein	
Bei Nennwärmeleistung	$el_{max}$	1,985	kW	<b>Art der Wärmeleistung/Raumtemperaturkontrolle</b>		
Bei Mindestwärmeleistung	$el_{min}$	0,979	kW	Einstufige Wärmeleistung, keine Raumtemperaturkontrolle	Nein	
Im Bereitschaftszustand	$el_{SB}$	0,04	W	Zwei oder mehr manuell einstellbare Stufen, keine Raumtemperaturkontrolle	Nein	
				Raumtemperaturkontrolle mit mechanischem Thermostat	Nein	
				Mit elektronischer Raumtemperaturkontrolle	Nein	
				Mit elektronischer Raumtemperaturkontrolle und Tageszeitregelung	Ja	
				Mit elektronischer Raumtemperaturkontrolle und Wochentagsregelung	Nein	
				<b>Sonstige Regelungsoptionen</b>		
				Raumtemperaturkontrolle mit Präsenzerkennung	Nein	
				Raumtemperaturkontrolle mit Erkennung offener Fenster	Ja	
				Mit Fernbedienungsoption	Nein	
				Mit adaptiver Regelung des Heizbeginns	Nein	
				Mit Betriebszeitbegrenzung	Nein	
				Mit Schwarzkugelsensor	Nein	
Kontaktangaben	Chal-Tec GmbH, Wallstraße 16, 10179, Berlin, Deutschland					

## GERÄTEÜBERSICHT

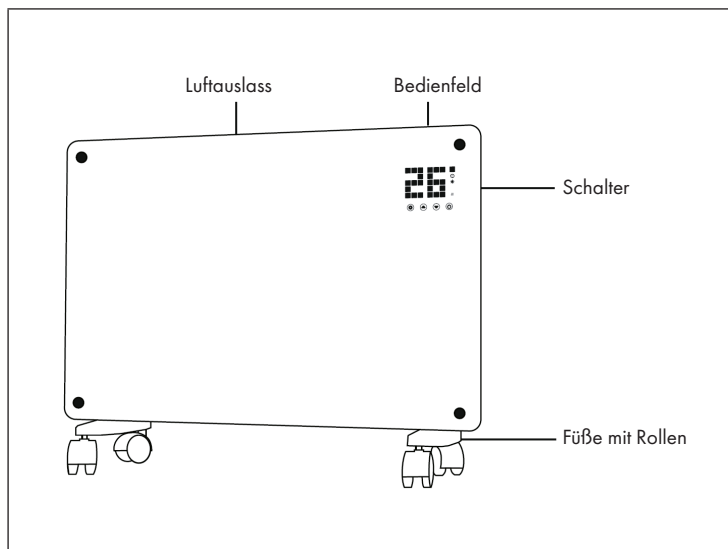

## MONTAGE

### Freistehende Montage mit Rollen

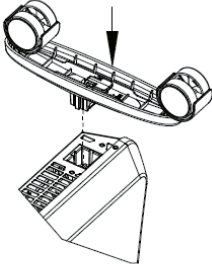
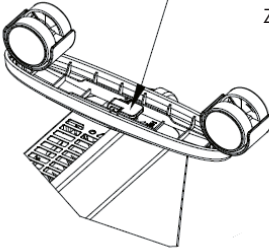
Rollen montieren	Rollen entfernen
<p data-bbox="445 970 524 992">Schieben</p> 	<p data-bbox="837 970 960 992">Knopf drücken</p> <p data-bbox="960 1056 1016 1078">Ziehen</p> 
<p data-bbox="333 1337 640 1378">Wenn die Montage abgeschlossen ist hören Sie einen Klick.</p>	<p data-bbox="725 1337 972 1378">Knopf drücken, um die Rollen abzunehmen.</p>

## Wandmontage

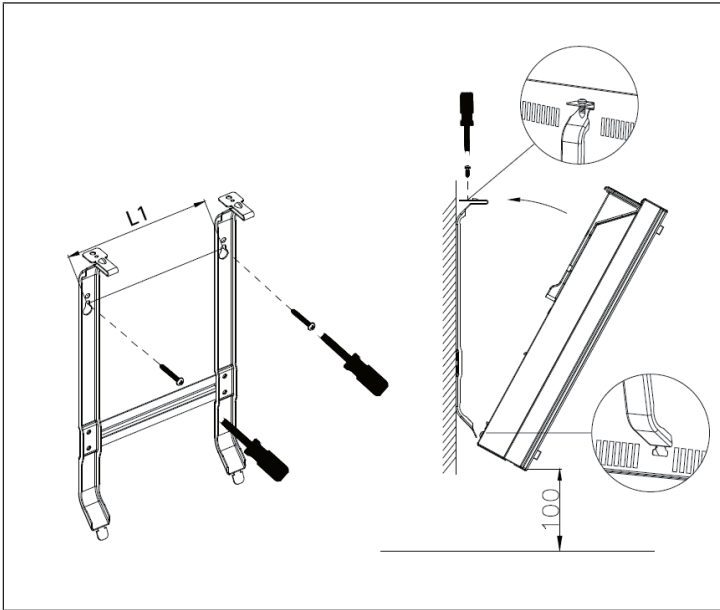

## Von der Wand herunternehmen

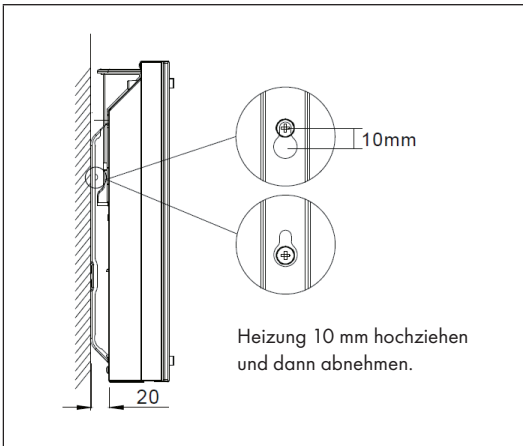

## BEDIENFELD

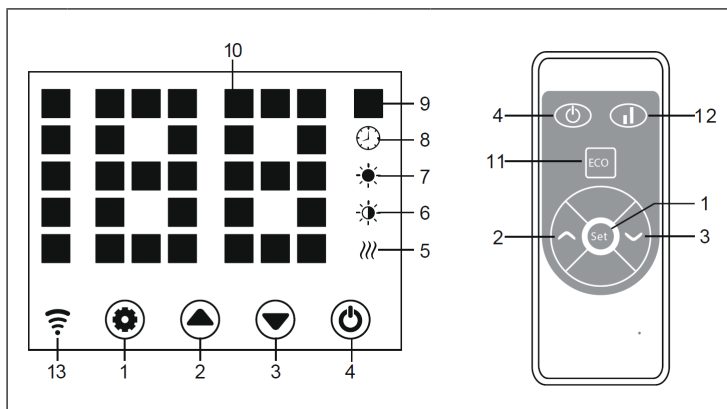

1	Taste: Einstellungen	8	Anzeige: Timer
2	Taste: Wert hoch	9	Anzeige: Temperatur
3	Taste: Wert runter	10	LED-Ziffernanzeige
4	Taste: Ein/Aus	11	Taste: LED-Anzeige deaktivieren
5	Betriebsleuchte: Heizelement	12	Taste: Heizstufe hoch/runter
6	Anzeige: niedrige Heizstufe	13	Anzeige: Wifi Verbunden: an Verbindung fehlgeschlagen: aus
7	Anzeige: hohe Heizstufe		

## BEDIENUNG

### Inbetriebnahme

1. Nehmen Sie das Gerät vorsichtig aus dem Karton. Heben Sie den Karton für die Lagerung außerhalb der Saison auf.
2. Achten Sie darauf, dass die Ein/Aus-Taste ausgeschaltet ist, bevor Sie das Gerät anschließen.
3. Die Heizung muss nach der Montageanleitung vollständig zusammengebaut und montiert sein.
4. Es ist besser, denselben elektrischen Anschluss nicht mit anderen leistungshungrigen Geräten zu nutzen, um eine Überlastung des Stromkreislaufs zu vermeiden.



## Einschalten

Das Gerät an die Stromversorgung anschließen. Die Betriebslampe geht an einem kurzen Brummen an. Das Gerät mit der Ein/Aus-Taste (4) einschalten. Nun leuchtet in der Anzeige die aktuelle Raumtemperatur auf. Die werkseitig voreingestellte Temperatur ist 35 °C.

## Einstellen der Temperatur

Drücken Sie Einstellungstaste (1). Die Zahlen „10“ und „9“ blinken. Dann die Pfeiltasten (2) und (3) drücken, um die Temperatur um 1 °C zu erhöhen oder zu verringern.

## Einstellung des Timers

**Einschaltzeit:** Im ausgeschalteten Zustand zweimal die Taste (1) drücken, um den Timer auf 1-24 Stunden einzustellen. Drücken Sie die Tasten (2) und (3), um die Temperatur einzustellen. Nach der Einstellung wird die Umgebungstemperatur angezeigt. Die Anzeige (8) leuchtet bei laufendem Timer auf und geht aus, wenn der Timer abgelaufen ist.

**Ausschaltzeit:** Im Heizbetrieb die Taste (1) drücken, um den Timer auf 1-24 Stunden einzustellen. Nach der Einstellung wird die Umgebungstemperatur angezeigt. Die Anzeige (8) leuchtet bei laufendem Timer auf und geht aus, wenn der Timer abgelaufen ist. Dann stellt das Gerät den Heizbetrieb ein.

## Einstellung der Heizstufe

- a. Im Betriebsmodus wechselt die Taste (2) zwischen hoher Heizstufe und Heizstopp (Anzeige (7) leuchtet bei hoher Heizstufe auf und geht bei ausgeschaltetem Heizen aus).
- b. Im Betriebsmodus schaltet die Taste (3) zwischen niedriger Heizung und ausgeschalteter Heizung hin und her (die Anzeige 6 leuchtet bei niedriger Heizstufe und geht bei ausgeschaltetem Zustand aus).
- c. Im Betriebsmodus wechselt die Taste (12) zwischen Off/Low/High Heating. Bei hoher Heizstufe leuchtet die Anzeige (7), bei niedriger Heizstufe leuchtet die Anzeige (6).

### **Kindersicherung**

Drücken Sie im Heizbetrieb die Tasten (2) und (3) gleichzeitig. Die Kindersicherung ist nun aktiv und das System ist gesperrt. Es können keine Einstellungen vorgenommen werden. Nach 5 Sekunden erscheint in der Anzeige die Umgebungstemperatur. Zum Entsperren die Tasten (2) und (3) für 3 Sekunden gedrückt halten.

### **Aktivierung der Anzeige**

Wenn das Gerät in Betrieb ist, ist die Anzeige ausgeschaltet. Mit einem Druck auf das Bedienfeld geht die Anzeige an.

### **ECO-Funktion (Nachtmodus)**

Im Heizbetrieb die Tasten (1) und (2) für 3 Sekunden gedrückt halten (bzw. die Taste ECO auf der Fernbedienung), damit die ECO-Funktion eingeschaltet wird. In diesem Betriebsmodus werden nur die Anzeigen (5), (6), (7) oder (8) angezeigt, je nach vorher gewählter Einstellung.

Anzeigewechsel der Temperatur in Grad Celsius oder Fahrenheit  
Halten Sie die Taste für die Einstellungen (1) und die Pfeiltaste „Hoch“ (2) 10 Sekunden lang gleichzeitig gedrückt.

### **Funktion zur Erkennung geöffneter Fenster**

Wenn die Temperatur innerhalb von 2 Minuten um 3 °C oder mehr sinkt, wird die Funktion zur Erkennung geöffneter Fenster ausgelöst. Das Gerät hört auf zu heizen und die Anzeige (9) blinkt. Drücken Sie die Taste (4), um das Gerät auszuschalten. Wenn Sie das Gerät nun wieder einschalten, ist die Funktion zur Erkennung geöffneter Fenster deaktiviert.

### **WLAN zurücksetzen**

Halten Sie die Taste (1) im Heizbetrieb 3 Sekunden lang gedrückt. Die WLAN-Einstellungen werden zurückgesetzt und die entsprechende Anzeige blinkt schnell (zweimal pro Sekunde).

### **Ausschalten**

Die Ein/Aus-Taste (4) gedrückt halten. Die Betriebslampe leuchtet auf.

## GERÄTESTEUERUNG PER SMARTPHONE

Wenn Sie Ihr Klarstein-Gerät in Ihr heimisches WLAN einbinden, können Sie es ganz bequem über die dazugehörige Klarstein-App bedienen. Die App ermöglicht es Ihnen nicht nur das Gerät über Ihr Smartphone fernzusteuern, sondern bietet Ihnen zudem Zugang zu Rezepten und weiterführenden Informationen.

Gehen Sie folgendermaßen vor, um Ihr Smartphone mit Ihrem Klarstein-Gerät zu verbinden:

- 1 Laden Sie zuerst die Klarstein-App herunter, indem Sie mit Ihrem Smartphone den QR-Code scannen (siehe unten) oder laden Sie diese direkt aus dem App Store oder bei Google Play herunter.
- 2 Versichern Sie sich, dass Ihr Smartphone mit dem selben WLAN-Netzwerk verbunden ist, mit dem Ihr Klarstein-Gerät verbunden werden soll.
- 3 Öffnen Sie die Klarstein-App.
- 4 Melden Sie sich mit Ihrem Konto an. Wenn Sie noch keinen Account haben, registrieren Sie sich in der Klarstein-App.
- 5 Folgen Sie den Anweisungen der App.

### App-Download

Verwenden Sie die Scan-Funktion Ihres Handys, um den QR-Code zu scannen und speichern Sie die App auf Ihrem Smartphone.

**Hinweis:** Weitere Hinweise zur Bedienung der App und Hilfestellungen zur Herstellung der Verbindung mit Ihrem Gerät liefert Ihnen die App, sobald Sie sie das erste Mal öffnen.

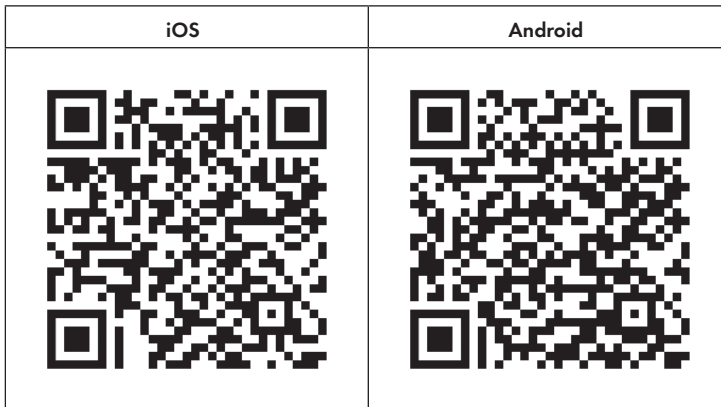

## Fehlerbehebung bei Verbindungsproblemen

Wenn Ihr Klarstein-Gerät im WLAN nicht gefunden werden kann, überprüfen Sie folgendes:

- Ist das Gerät eingesteckt?
- Ist die WLAN-Funktion des Smartphones aktiviert?
- Ist die WLAN-Funktion des Klarstein-Gerätes aktiviert? (Befolgen Sie die Anweisungen in der App)
- Ist das WLAN-Passwort korrekt eingegeben worden?
- Befinden sich Router, Klarstein-Gerät und Smartphone während des Kopplungsversuches in unmittelbarer Nähe? (Idealerweise nicht mehr als 5 m voneinander entfernt)
- Falls sie in den Einstellungen ihres WLAN-Routers das 2,4 GHz Band deaktiviert haben, aktivieren Sie dieses in Ihren Routereinstellungen.

**Hinweis:** Für weitere Hilfestellungen folgen Sie den Anweisungen der App beim Verbindungsaufbau.

---

## REINIGUNG UND PFLEGE

---

**Hinweis:** Schalten Sie das Gerät aus und ziehen Sie den Stecker aus der Steckdose. Warten Sie, bis das Gerät vollständig abgekühlt ist, bevor Sie sie reinigen.

- Benutzen Sie zur Reinigung der Lüftungsschlitze und Gitter einen Staubsauger.
- Entfernen Sie Staub auf den Außenflächen mit einem feuchten (nicht nassen) Tuch.
- Verwenden Sie keine scharfen Reinigungsmittel oder Scheuermittel.
- Besprühen Sie das Gerät nicht mit Flüssigkeiten und tauchen Sie es nicht in Wasser oder andere Flüssigkeiten.
- Öffnen Sie niemals das Gehäuse der Heizung.

## SPEZIELLE ENTSORGUNGSHINWEISE FÜR VERBRAUCHER IN DEUTSCHLAND

Entsorgen Sie Ihre Altgeräte fachgerecht. Dadurch wird gewährleistet, dass die Altgeräte umweltgerecht verwertet und negative Auswirkungen auf die Umwelt und menschliche Gesundheit vermieden werden. Bei der Entsorgung sind folgende Regeln zu beachten:

- Jeder Verbraucher ist gesetzlich verpflichtet, Elektro- und Elektronikaltgeräte (Altgeräte) sowie Batterien und Akkus getrennt vom Hausmüll zu entsorgen. Sie erkennen die entsprechenden Altgeräte durch folgendes Symbol der durchgestrichene Mülltonne (WEEE Symbol). 
- Sie haben Altbatterien und Altakkumulatoren, die nicht vom Altgerät umschlossen sind, sowie Lampen, die zerstörungsfrei aus dem Altgerät entnommen werden können, vor der Abgabe an einer Entsorgungsstelle vom Altgerät zerstörungsfrei zu trennen.
- Bestimmte Lampen und Leuchtmittel fallen ebenso unter das Elektro- und Elektronikgesetz und sind dementsprechend wie Altgeräte zu behandeln. Ausgenommen sind Glühbirnen und Halogenlampen. Entsorgen Sie Glühbirnen und Halogenlampen bitte über den Hausmüll, sofern Sie nicht das WEEE Symbol tragen.
- Jeder Verbraucher ist für das Löschen von personenbezogenen Daten auf dem Elektro- bzw. Elektronikgerät selbst verantwortlich.

### Rücknahmepflicht der Vertreiber

Vertreiber mit einer Verkaufsfläche für Elektro- und Elektronikgeräte von mindestens 400 Quadratmetern sowie Vertreiber von Lebensmitteln mit einer Gesamtverkauffläche von mindestens 800 Quadratmetern, die mehrmals im Kalenderjahr oder dauerhaft Elektro- und Elektronikgeräte anbieten und auf dem Markt bereitstellen, sind verpflichtet,

- 1 bei der Abgabe eines neuen Elektro- oder Elektronikgerätes an einen Endnutzer ein Altgerät des Endnutzers der gleichen Geräteart, das im Wesentlichen die gleichen Funktionen wie das neue Gerät erfüllt, am Ort der Abgabe oder in unmittelbarer Nähe hierzu unentgeltlich zurückzunehmen und
- 2 auf Verlangen des Endnutzers Altgeräte, die in keiner äußeren Abmessung größer als 25 Zentimeter sind, im Einzelhandelsgeschäft oder in unmittelbarer Nähe hierzu unentgeltlich zurückzunehmen; die Rücknahme darf nicht an den Kauf eines Elektro- oder Elektronikgerätes geknüpft werden und ist auf drei Altgeräte pro Geräteart beschränkt.

- Bei einem Vertrieb unter Verwendung von Fernkommunikationsmitteln ist die unentgeltliche Abholung am Ort der Abgabe auf Elektro- und Elektronikgeräte der Kategorien 1, 2 und 4 gemäß § 2 Abs. 1 ElektroG, nämlich „Wärmeüberträger“, „Bildschirmgeräte“ (Oberfläche von mehr als 100 cm<sup>2</sup>) oder „Großgeräte“ (letztere mit mindestens einer äußeren Abmessung über 50 Zentimeter) beschränkt. Für andere Elektro- und Elektronikgeräte (Kategorien 3, 5, 6) ist eine Rückgabemöglichkeit in zumutbarer Entfernung zum jeweiligen Endnutzer zu gewährleisten.
- Altgeräte dürfen kostenlos auf dem lokalen Wertstoffhof oder in folgenden Sammelstellen in Ihrer Nähe abgegeben werden:  
[www.take-e-back.de](http://www.take-e-back.de)
- Für Elektro- und Elektronikgeräte der Kategorien 1, 2 und 4 anbieten wir auch die Möglichkeit einer unentgeltlichen Abholung am Ort der Abgabe. Beim Kauf eines Neugeräts haben Sie die Möglichkeit eine Altgerätabholung über die Webseite auszuwählen.
- Batterien können überall dort kostenfrei zurückgegeben werden, wo sie verkauft werden (z. B. Super-, Bau-, Drogeriemarkt). Auch Wertstoff- und Recyclinghöfe nehmen Batterien zurück. Sie können Batterien auch per Post an uns zurücksenden. Altbatterien in haushaltsüblichen Mengen können Sie direkt bei uns von Montag bis Freitag zwischen 07:30 und 15:30 Uhr unter der folgenden Adresse unentgeltlich zurückgeben:

**Chal-Tec GmbH**  
**Member of Berlin Brands Group**  
**Handwerkerstr. 11**  
**15366 Dahlwitz-Hoppegarten**  
**Deutschland**

- Wichtig zu beachten ist, dass Lithiumbatterien aus Sicherheitsgründen vor der Rückgabe gegen Kurzschluss gesichert werden müssen (z. B. durch Abkleben der Pole).
- Finden sich unter der durchgestrichenen Mülltonne auf der Batterie zusätzlich die Zeichen Cd, Hg oder Pb ist das ein Hinweis darauf, dass die Batterie gefährliche Schadstoffe enthält. («Cd» steht für Cadmium, »Pb« für Blei und »Hg« für Quecksilber).

#### **Hinweis zur Abfallvermeidung**

Indem Sie die Lebensdauer Ihrer Altgeräte verlängern, tragen Sie dazu bei, Ressourcen effizient zu nutzen und zusätzlichen Müll zu vermeiden. Die Lebensdauer Ihrer Altgeräte können Sie verlängern indem Sie defekte Altgeräte reparieren lassen. Wenn sich Ihr Altgerät in gutem Zustand befindet, könnten Sie es spenden, verschenken oder verkaufen.

---

## HINWEISE ZUR ENTSORGUNG

---



Wenn es in Ihrem Land eine gesetzliche Regelung zur Entsorgung von elektrischen und elektronischen Geräten gibt, weist dieses Symbol auf dem Produkt oder auf der Verpackung darauf hin, dass dieses Produkt nicht im Hausmüll entsorgt werden darf. Stattdessen muss es zu einer Sammelstelle für das Recycling von elektrischen und elektronischen Geräten gebracht werden. Durch regelkonforme Entsorgung schützen Sie die Umwelt und die Gesundheit Ihrer Mitmenschen vor negativen Konsequenzen. Informationen zum Recycling und zur Entsorgung dieses Produkts, erhalten Sie von Ihrer örtlichen Verwaltung oder Ihrem Hausmüllentsorgungsdienst.

---

## KONFORMITÄTSERKLÄRUNG

---

**Hersteller:**

Chal-Tec GmbH, Wallstraße 16, 10179 Berlin, Deutschland.

**Importeur für Großbritannien:**

Berlin Brands Group UK Ltd  
 PO Box 1145  
 Oxford, OX1 9UW  
 United Kingdom

Hiermit erklärt Chal-Tec GmbH, dass der Funkanlagentyp Bornholm Smart der Richtlinie 2014/53/EU entspricht. Der vollständige Text der EU-Konformitätserklärung ist unter der folgenden Internetadresse verfügbar: [use.berlin/10034390](http://use.berlin/10034390)





**Dear Customer,**

Congratulations on purchasing this device. Please read the following instructions carefully and follow them to prevent possible damages. We assume no liability for damage caused by disregard of the instructions and improper use. Scan the QR code to get access to the latest user manual and more product information.



---

## CONTENT

---

Safety Instructions	18
Product Data Sheet	19
Product Overview	20
Installation	20
Control panel	22
Operation	22
Device Control by Smartphone	25
Cleaning and Care	26
Disposal Considerations	27
Declaration of Conformity	27

---

## TECHNICAL DATA

---

Item number	10034391
Power supply	220-240 V ~ 50 Hz
Power	1000 W / 2000 W
WiFi standard	802.11 b/g/n
WiFi frequency	2,4 GHz
WiFi radio-frequency power (max.)	20 dBm

## SAFETY INSTRUCTIONS

- Check that the voltage indicates on the data plate corresponds with that of the local network before connecting the appliance to the mains power supply.
- If the supply cord is damaged, it must be replaced by a qualified engineer in order to avoid a hazard.
- The heater must not be positioned directly under the power socket.
- Keep furniture, curtains and other flammable material at least 1 meter away from the appliance.
- Keep out of reach of children and do not allow them to operate this appliance.
- This appliance is intended for household use only and should not be used for industrial purposes.
- Do not operate this appliance after a malfunction or after being damaged in any way.
- Repairs to electrical appliances should only be performed by a qualified electrician.
- Improper repairs may place user at serious risk.
- Do not run the mains cable under carpets, rugs, etc.
- Do not allow the mains cable to hang over sharp edges or come in contact with hot surfaces.
- In order to avoid overheating, do not cover the heater.
- Do not use this heater with a programmer, timer, separate remote control system or any other device that switches the heater on automatically, since a fire risk exists if the heater is covered or positioned incorrectly.
- Never immerse the product in water or any other liquid for any reasons.
- Do not use this heater in the immediate surroundings of a bath, a shower or a swimming pool.
- Do not use the appliance outdoors.
- Do not use if you have wet hands.
- Never use the appliance on or near hot surfaces.
- Do not operate with a damaged cord.
- Before cleaning the appliance, make sure it is unplugged from the power and that it is completely cooled.
- Do not clean the appliance with abrasive chemicals.
- Never use accessories that are not recommended or supplied by the manufacturer. It could cause danger to the user or damage to the appliance.
- This device may be only used by children 8 years old or older and persons with limited physical, sensory and mental capabilities and / or lack of experience and knowledge, provided that they have been instructed in use of the device by a responsible person who understands the associated risks.
- Children should be supervised to ensure that they do not play with the appliance.



### CAUTION

Risk of burns! Some parts of this product can become very hot and cause burns. Particular attention has to be given where children and vulnerable people are present.

## PRODUCT DATA SHEET

Model identifier(s):	10034390, 10034391				
Item	Symbol	Value	Unit	Item	Unit
<b>Heat output</b>				<b>Type of heat input, for electric storage local space heaters only</b>	
Nominal heat output	$P_{nom}$	2.0	kW	manual heat charge control, with integrated thermostat	NO
Minimum heat output	$P_{min}$	1.0	kW	manual heat charge control with room and/or outdoor temperature feedback	NO
Maximum continuous heat output	$P_{max}$	1.98	kW	electronic heat charge control with room and/or outdoor temperature feedback	NO
<b>Auxiliary electricity consumption</b>				fan assisted heat output	
At nominal heat output	$el_{max}$	1.985	kW	<b>Type of heat output/room temperature control (select one)</b>	
At minimum heat output	$el_{min}$	0.979	kW	single stage heat output and no room temperature control	NO
In standby mode	$el_{SB}$	0.04	W	Two or more manual stages, no room temperature control	NO
				with mechanic thermostat room temperature control	
				with electronic room temperature control	
				electronic room temperature control plus day timer	
				electronic room temperature control plus week timer	
				<b>Other control options (multiple selections possible)</b>	
				room temperature control, with presence detection	
				room temperature control, with open window detection	
				with distance control option	
				with adaptive start control	
				with working time limitation	
				with black bulb sensor	
				Contact details	Chal-Tec GmbH, Wallstraße 16, 10179, Berlin, Germany

## PRODUCT OVERVIEW

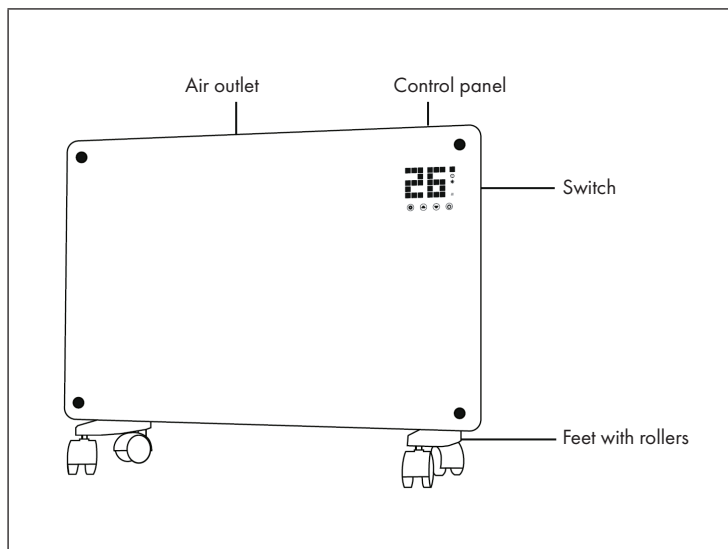

## INSTALLATION

### Freestanding installation with rollers

Assemble rollers	Removing the rollers
<p>Push</p>	<p>Push button</p> <p>Pull</p>
<p>When the assembly is complete, you will hear a click.</p>	<p>Press the button to remove the rollers.</p>

Wall mounting

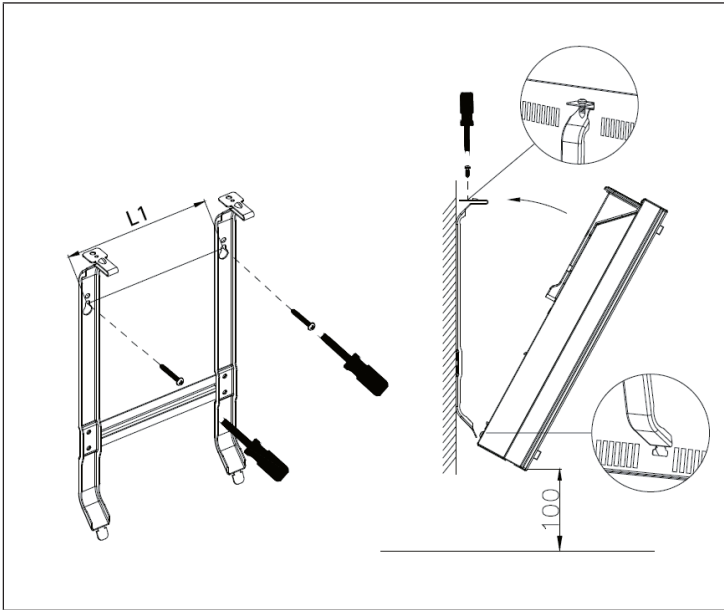

Take down from the wall

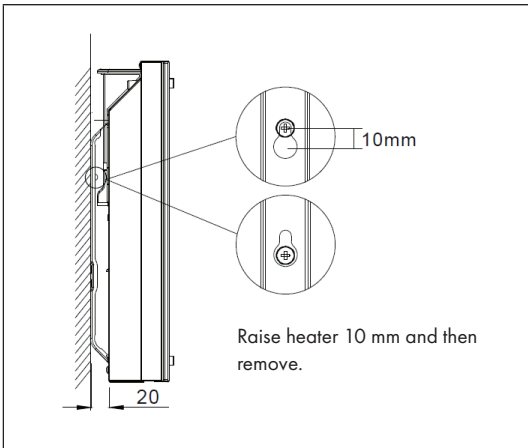

## CONTROL PANEL

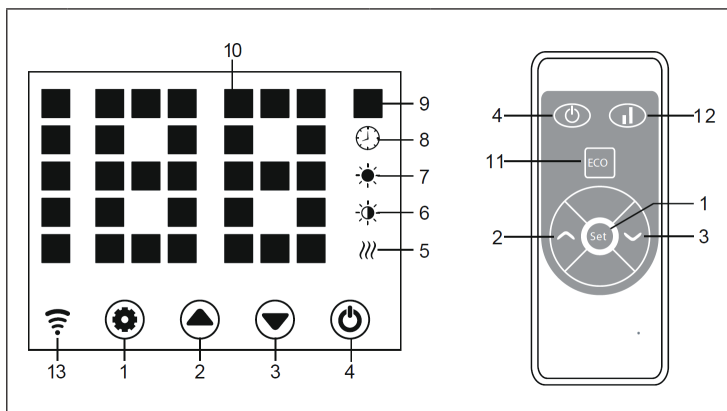

1	Key: Settings	8	Display: Timer
2	Key :Value up	9	Display: Temperature
3	Key: Value down	10	LED digit display
4	Key: On/Off	11	Key: Deactivate LED display
5	Operating light: heating element	12	Key: Heating level up/down
6	Indicator: low heating level	13	Display: Wifi Connected: on Connection failed: off
7	Indicator: high heating level		

## OPERATION

### Commissioning

1. Carefully remove the unit from the carton. Save the carton for off-season storage.
2. Make sure the on/off switch is off before connecting the unit.
3. The heater must be fully assembled and mounted according to the assembly instructions.
4. It is better not to use the same electrical connection with other power hungry devices to avoid overloading the circuit.

## Switching on

Connect the device to the power supply. The operating lamp comes on with a short humming sound. Switch on the device with the On/Off key (4). Now the current room temperature lights up in the display. The factory preset temperature is 35 °C.

## Setting the temperature

Press the setting key (1). The numbers „10“ and „9“ flash. Then press arrow keys (2) and (3) to increase or decrease the temperature by 1 °C.

## Setting the timer

Switch-on time: In the switched-off state, press key (1) twice to set the timer to 1-24 hours. Press keys (2) and (3) to set the temperature. After setting, the ambient temperature is displayed. The indicator (8) lights up when the timer is running and goes off when the timer has expired.

Switch-off time: In heating mode, press the key (1) to set the timer to 1-24 hours. After setting, the ambient temperature is displayed. The indicator (8) lights up when the timer is running and goes off when the timer has expired. Then the device stops heating operation.

## Setting the heating level

- a. In operation mode, button (2) alternates between high heating level and heating stop (indicator (7) lights up when high heating level is on and goes off when heating is off).
- b. In operation mode, button (3) toggles between low heat and heat off (indicator 6 lights when low heat is on and goes off when heat is off).
- c. In operation mode, button (12) toggles between off/low/high heating. When the heating level is high, the indicator (7) lights up, and when the heating level is low, the indicator (6) lights up.

### **Child lock**

Press keys (2) and (3) simultaneously in heating mode. The child lock is now active and the system is locked. No settings can be made. After 5 seconds, the ambient temperature appears in the display.

To unlock, keep keys (2) and (3) pressed for 3 seconds.

### **Activation of the display**

When the instrument is in operation, the display is off. Pressing the control panel turns the display on.

### **ECO function (night mode)**

In heating mode, press and hold keys (1) and (2) for 3 seconds (or the ECO key on the remote control) to activate the ECO function. In this operating mode, only the displays (5), (6), (7) or (8) are shown, depending on the previously selected setting.

Display change of temperature in degrees Celsius or Fahrenheit.

Press and hold the Settings button (1) and the Up arrow button (2) simultaneously for 10 seconds.

### **Open window detection function**

If the temperature drops by 3 °C or more within 2 minutes, the open window detection function is triggered. The unit stops heating and the display (9) flashes. Press the key (4) to switch the unit off. If you now switch the device back on, the open window detection function is deactivated.

### **Resetting WLAN**

Press and hold the key (1) for 3 seconds in heating mode. The WLAN settings are reset and the corresponding indicator flashes quickly (twice per second).

### **Switching off**

Press and hold the on/off key (4). The operating lamp lights up.



---

## DEVICE CONTROL BY SMARTPHONE

---

If you integrate the device into your home WiFi, you can conveniently operate it via the associated Klarstein app. The app not only allows you to remotely control the device via your smartphone, but also gives you access to recipes and additional information.

Follow these steps to connect your smartphone to your Klarstein device:

- 1 Download the Klarstein app first by scanning the QR code with your smartphone (see below), or download it directly from App Store or Google Play.
- 2 Make sure your smartphone is connected to the same WiFi network that your Klarstein device is to be connected to.
- 3 Open the Klarstein app.
- 4 Sign in to your account. If you do not have an account, sign up in the Klarstein app.
- 5 Follow the instructions from the app.

### App Download

Use the scan function of your smartphone to scan the QR code and save the app on your smartphone.

**Note:** The app provides further information on how to use the app and help on how to connect to your device as soon as you open it for the first time.

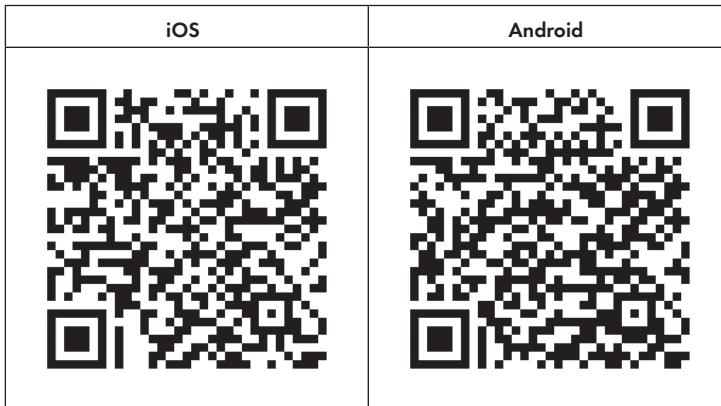

## Troubleshooting connection problems

If your Klarstein device cannot be found in the WLAN, check the following:

- Is the device plugged in?
- Is the WiFi feature of my phone enabled?
- Is the WiFi function of the Klarstein device activated? (Follow the instructions in the app)
- Has the WiFi password been entered correctly?
- Are the router, Klarstein device and smartphone in the immediate vicinity during the connection attempt? (Ideally no more than 5 m apart)
- If you have deactivated the 2.4 GHz band in the settings of your wireless router, activate it in your router settings.

**Note:** For further help, follow the instructions in the app when setting up the connection.

---

## CLEANING AND CARE

---

**Note:** Turn off the unit and unplug it from the power outlet. Wait until the unit has completely cooled down before cleaning it.

- Use a vacuum cleaner to clean the ventilation slots and grilles.
- Remove dust on the outside surfaces with a damp (not wet) cloth.
- Do not use strong cleaning agents or abrasives.
- Do not spray the device with liquids or immerse it in water or other liquids.
- Never open the heater housing.

---

## DISPOSAL CONSIDERATIONS

---



If there is a legal regulation for the disposal of electrical and electronic devices in your country, this symbol on the product or on the packaging indicates that this product must not be disposed of with household waste. Instead, it must be taken to a collection point for the recycling of electrical and electronic equipment. By disposing of it in accordance with the rules, you are protecting the environment and the health of your fellow human beings from negative consequences. For information about the recycling and disposal of this product, please contact your local authority or your household waste disposal service.

This product contains batteries. If there is a legal regulation for the disposal of batteries in your country, the batteries must not be disposed of with household waste. Find out about local regulations for disposing of batteries. By disposing of them in accordance with the rules, you are protecting the environment and the health of your fellow human beings from negative consequences.

---

## DECLARATION OF CONFORMITY

---

**Manufacturer:**

Chal-Tec GmbH, Wallstrasse 16, 10179 Berlin, Germany.

**Importer for Great Britain:**

Berlin Brands Group UK Ltd  
PO Box 1145  
Oxford, OX1 9UW  
United Kingdom

Hereby, Chal-Tec GmbH declares that the radio equipment type Bornholm Smart is in compliance with Directive 2014/53/EU. The full text of the EU declaration of conformity is available at the following internet address: [use.berlin/10034390](http://use.berlin/10034390)

**For Great Britain:** Hereby, Chal-Tec GmbH declares that the radio equipment type Bornholm Smart is in compliance with the relevant statutory requirements. The full text of the declaration of conformity is available at the following internet address: [use.berlin/10034390](http://use.berlin/10034390)



**Estimado cliente:**

Le felicitamos por la adquisición de este producto. Lea atentamente el siguiente manual y siga cuidadosamente las instrucciones de uso con el fin de evitar posibles daños. La empresa no se responsabiliza de los daños ocasionados por un uso indebido del producto o por haber desatendido las indicaciones de seguridad. Escanee el código QR para obtener acceso al manual de usuario más reciente y otra información sobre el producto:

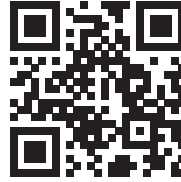

---

## ÍNDICE DE CONTENIDOS

---

Indicaciones de seguridad	30
Hoja de datos del producto	31
Descripción del producto	32
Montaje	32
Panel de control	34
Funcionamiento	34
Control del dispositivo por smartphone	37
Limpieza y cuidado	38
Retirada del aparato	39
Declaración de conformidad	39

---

## DATOS TÉCNICOS

---

Número de artículo	10034391
Alimentación	220-240 V ~ 50 Hz
Potencia	1000 W / 2000 W
WiFi estándar	802.11 b/g/n
WiFi frecuencia	2,4 GHz
WiFi potencia de radiofrecuencia (max.)	20 dBm

## INDICACIONES DE SEGURIDAD

- Antes de utilizar el aparato, compruebe la tensión en la placa técnica del mismo y conecte el aparato solamente a tomas de corriente que se adecuen a dicha tensión.
- Si el cable de alimentación está dañado, deberá ser sustituido por un servicio técnico.
- No coloque el calefactor justo bajo una toma de corriente.
- Mantenga los materiales inflamables, como muebles, cortinas o similares, a un metro de distancia.
- Mantenga el aparato fuera del alcance de los niños. Los niños solamente podrán manejar el aparato si se encuentran bajo supervisión.
- Este aparato no ha sido concebido para un uso comercial, sino doméstico o para entornos similares.
- No utilice el aparato si detecta fallos en su funcionamiento o si se ha visto dañado de otro modo.
- Las reparaciones solamente podrán realizarse por parte de un servicio técnico cualificado.
- Las reparaciones mal realizadas o por cuenta del usuario representan un riesgo de lesiones.
- No coloque el cable de alimentación bajo alfombras.
- Asegúrese de que el cable de alimentación no entre en contacto con superficies calientes ni cantos afilados.
- No cubra el calefacto para evitar un sobrecalentamiento.
- No conecte el aparato a tomas de corriente manejadas por control remoto ni con temporizador ni otro aparato que encienda o apague automáticamente el calefacto.
- No sumerja el aparato en agua ni en ningún otro líquido.
- No utilice el aparato cerca de bañeras, duchas o piscinas.
- No utilice el aparato al aire libre.
- No manipule el aparato con las manos mojadas.
- No utilice el aparato encima o cerca de superficies calientes.
- No utilice el aparato con el cable de alimentación dañado.
- Desconecte el enchufe antes de limpiar el aparato y deje que este se enfríe por completo.
- Para la limpieza, no utilice productos abrasivos.
- Utilice exclusivamente los accesorios recomendados por el fabricante.
- Este aparato puede ser utilizado por niños mayores de 8 años y personas con discapacidades físicas, sensoriales y mentales y/o con falta de experiencia y conocimientos, siempre y cuando hayan sido instruidos sobre el uso del aparato y comprendan los peligros y riesgos asociados.
- Asegúrese de que los niños no jueguen con el aparato.



### ATENCIÓN

Existe riesgo de quemaduras. Las piezas del aparato pueden alcanzar temperaturas muy elevadas. Tenga cuidado de que los niños no se quemen.

## HOJA DE DATOS DEL PRODUCTO

Número de artículo	10034390 10034391					
Indicación	Símbolo	Valor	Unidad	Indicación	Unidad	
<b>Salida de calor</b>				<b>Sólo para calentadores eléctricos: Tipo de control de entrada de calor</b>		
Salida de calor nominal	P <sub>nom</sub>	2,0	kW	Control manual del suministro de calor con termostato integrado	No	
Salida mínima de calor	P <sub>min</sub>	1,0	kW	Control manual del suministro de calor con indicación de la temperatura ambiente y/o exterior	No	
Máxima salida de calor continuo	P <sub>max</sub>	1,98	kW	Control electrónico del suministro de calor con indicación de la temperatura ambiente y/o exterior	No	
<b>Consumo de energía auxiliar</b>				Suministro de calor asistido por ventilador	No	
Salida de calor nominal	e <sub>lmax</sub>	1,985	kW	<b>Tipo de calefacción/control de la temperatura ambiente</b>		
Mínima salida de calor	e <sub>lmin</sub>	0,979	kW	Calefacción de una sola velocidad, sin control de la temperatura ambiente	No	
Modo de espera	e <sub>lsb</sub>	0,04	W	Dos o más velocidades ajustables manualmente, sin control de la temperatura ambiente	No	
				Control de la temperatura ambiente con termostato mecánico	No	
				Control electrónico de la temperatura ambiente	No	
				Control electrónico de la temperatura ambiente y regulación diaria	Sí	
				Control electrónico de la temperatura ambiente y regulación semanal	No	
				<b>Otras opciones de control</b>		
				Control de la temperatura ambiente con detección de presencia	No	
				Control de la temperatura ambiente con detección de ventana abierta	Sí	
				Con la opción de control remoto	No	
				Con el control adaptativo del inicio de la calefacción	No	
				Con limitación de tiempo de funcionamiento	No	
				Con el sensor de temperatura globo negro	No	
				Datos de contacto	Chal-Tec GmbH, Wallstraße 16, 10179, Berlin, Alemania	

## DESCRIPCIÓN DEL PRODUCTO

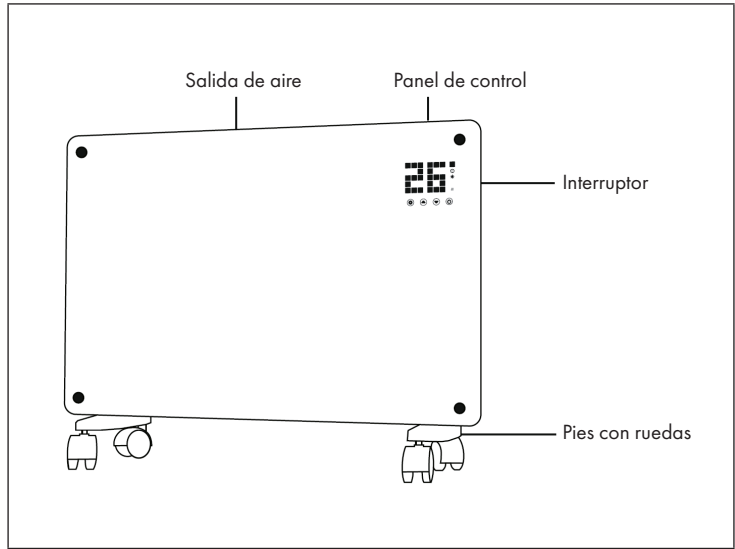

## MONTAJE

### Instalación independiente con ruedas

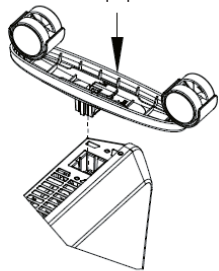
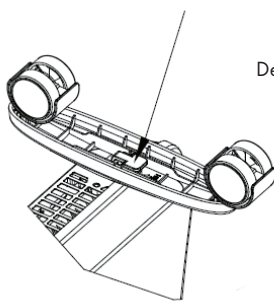
Montar los ruedines	Quitar los rudines
<p data-bbox="445 973 517 997">Empujar</p> 	<p data-bbox="837 973 980 997">Presiona la tecla</p> <p data-bbox="946 1053 1019 1077">Deslizar</p> 
<p data-bbox="333 1332 632 1356">Cuando llegue al tope oirá un click.</p>	<p data-bbox="677 1332 1019 1356">Presiona el botón para quitar las ruedas.</p>



## Instalación mural

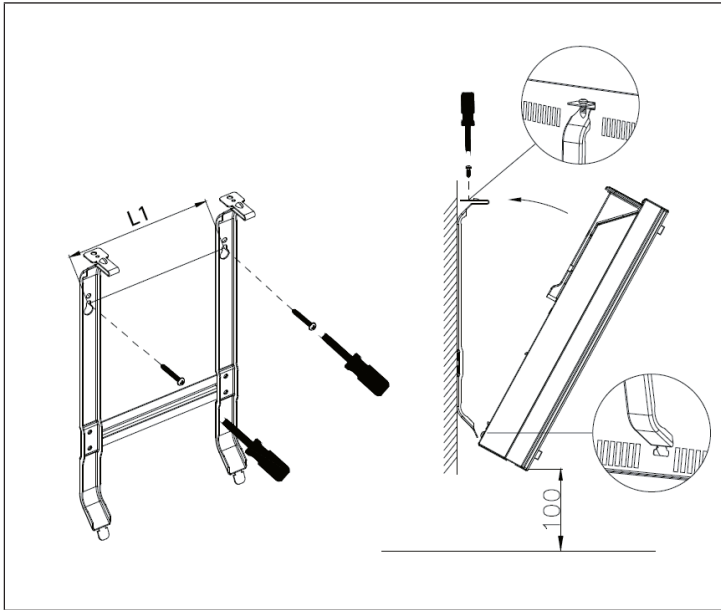

## Para quitar la unidad de la pared

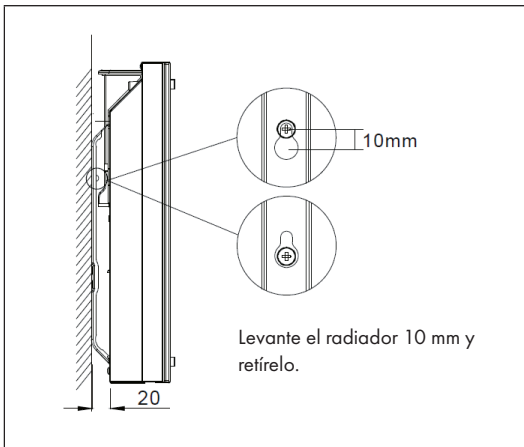

## PANEL DE CONTROL

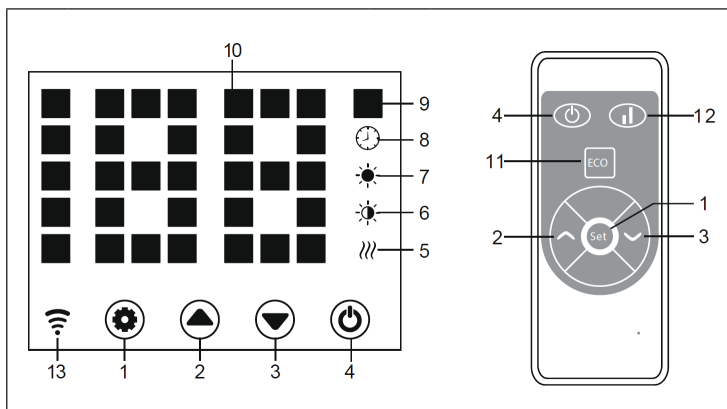

1	Tecla: Ajustes	8	Indicador: Temporizador
2	Tecla :Valor arriba	9	Indicador: temperatura
3	Tecla: Valor abajo	10	Pantalla numérica de LED
4	Tecla: On/Off	11	Tecla: Desactivar la pantalla LED
5	Luz de funcionamiento: Elemento calefactor	12	Tecla: Subir/bajar el nivel de calor
6	Indicador: nivel de calentamiento bajo	13	Pantalla: Wifi Cuando se conecta: encendido Si la conexión falla: apagado
7	Indicador: alto nivel de calentamiento		

## FUNCIONAMIENTO

### Puesta en marcha

1. Retire cuidadosamente el dispositivo de la caja. Guarde la caja para meter fuera de la temporada.
2. Asegúrese de que el botón de encendido/apagado esté apagado antes de conectar el aparato.
3. El calentador debe estar completamente montado e instalado de acuerdo con las instrucciones de instalación.
4. Es mejor no utilizar la misma conexión eléctrica con otros aparatos que requieran mucha energía para evitar la sobrecarga del circuito eléctrico

## Encendido

Conecte el dispositivo a la fuente de alimentación. La indicador de funcionamiento se enciende con un breve zumbido. Encienda la unidad con el botón de encendido/apagado (4). La temperatura ambiente actual se ilumina en la pantalla. La temperatura fijada en fábrica es de 35 °C.

## Ajustar la temperatura

Presione el botón de ajuste (1). Los números „10“ y „9“ parpadean. A continuación, pulse las teclas de flecha (2 y 3) para aumentar o disminuir la temperatura en 1 °C.

## Ajustar el temporizador

Tiempo de encendido: En el estado de apagado, presione el botón (1) dos veces para ajustar el temporizador a 1-24 horas. Presione los botones (2) y (3) para ajustar la temperatura. Después del ajuste, se visualiza la temperatura ambiente. La pantalla (8) se enciende cuando el temporizador está en marcha y se apaga cuando el temporizador ha caducado.

Tiempo de apagado: En el modo de calefacción, pulse el botón (1) para ajustar el temporizador a 1-24 horas. Después del ajuste, se visualiza la temperatura ambiente. La pantalla (8) se enciende cuando el temporizador está en marcha y se apaga cuando el temporizador ha expirado. La unidad entonces deja de funcionar como calefacción.

## Ajustar el nivel de calentamiento

- En el modo de funcionamiento, la tecla 2 cambia entre el nivel de calefacción alto y la parada de la calefacción (el indicador 7 se enciende en el nivel de calefacción alto y se apaga cuando se apaga la calefacción).
- En el modo de funcionamiento, la tecla 3 conmuta entre el nivel de calefacción bajo y la calefacción apagada (el indicador 6 se enciende en el nivel de calefacción bajo y se apaga cuando se apaga la calefacción).
- En el modo de funcionamiento, el botón 12 cambia entre Apagado/Bajo/Alto Calentamiento. Cuando el nivel de calentamiento es alto, el 7º se ilumina y el 6º.

## Control parental

En el modo de calefacción, presione los botones (2) y (3) simultáneamente. El seguro para niños está ahora activo y el sistema está bloqueado. No se pueden hacer ajustes. Después de 5 segundos la pantalla muestra la temperatura ambiente. Para desbloquear, mantenga los botones (2) y (3) pulsados durante 3 segundos.

## Activar la pantalla

Cuando la unidad está en funcionamiento, la pantalla se apaga. Presione el panel de control para encender la pantalla.

## Función ECO (modo nocturno)

En el modo de calefacción, mantenga pulsados los botones (1) y (2) durante 3 segundos (o el botón ECO del mando a distancia) para activar la función ECO. En este modo de funcionamiento, sólo se muestran las pantallas (5), (6), (7) o (8), dependiendo del ajuste previamente seleccionado.

## Mostrar el cambio de temperatura en grados Celsius o Fahrenheit

Mantenga pulsados el botón de ajustes (1) y el botón de la flecha hacia arriba (2) simultáneamente durante 10 segundos.

## Función de detección de ventanas abiertas

Si la temperatura baja 3 °C o más en 2 minutos, se activa la función de detección de ventana abierta. La unidad deja de calentarse y la pantalla (9) parpadea. Presione el botón (4) para apagar el aparato. Si ahora enciende el aparato de nuevo, la función de detección de ventanas abiertas se desactiva.

## Reiniciar W-Lan

Presione y mantenga presionado el botón (1) durante 3 segundos en el modo de calentamiento. Los ajustes de la W-Lan se reajustan y la pantalla correspondiente parpadea rápidamente (dos veces por segundo).

## Apagar

Mantenga el botón de encendido/apagado (4) presionado. La lámpara de operación se enciende.

---

## CONTROL DEL DISPOSITIVO POR SMARTPHONE

---

Si conecta el aparato a su red WLAN doméstica, podrá controlarlo cómodamente mediante la App correspondiente de Klarstein. La App le permite no solo controlar el aparato mediante su smartphone, sino que también le ofrece acceso a recetas y otra información adicional.

Proceda del siguiente modo para conectar su smartphone al dispositivo Klarstein.

- 1 Descargue primero la App de Klarstein escaneando el código QR con su smartphone (véase más abajo) o descárguelo directamente de la App Store o de Google Play.
- 2 Asegúrese de que su smartphone esté conectado a la misma red WiFi a la que debe conectarse su dispositivo Klarstein.
- 3 Abra la App de Klarstein.
- 4 Inicie sesión con su cuenta. Si aún no tiene una cuenta, regístrese en la aplicación Klarstein.
- 5 Siga las instrucciones que aparecerán en la app.

### Descarga de la app

Utilice la función de escaneo de su teléfono para escanear el código QR y guarde la app en su smartphone.

**Nota:** La aplicación proporciona más información sobre cómo usar la aplicación y ayuda sobre cómo conectarse al dispositivo tan pronto como se abre por primera vez.

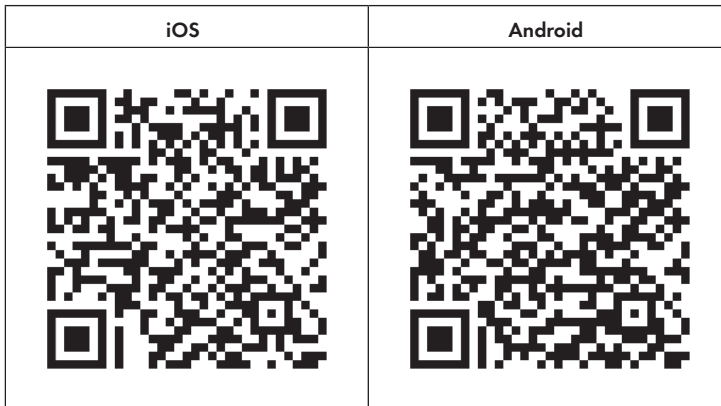

## Solución de problemas de conexión

Si su dispositivo Klarstein no se encuentra en la WLAN, compruebe lo siguiente:

- ¿Está enchufado el dispositivo?
- ¿Está activada la función WiFi de mi teléfono?
- ¿Está activada la función WiFi del dispositivo Klarstein? (Sigue las instrucciones de la aplicación)
- ¿Se ha introducido correctamente la contraseña WLAN?
- ¿Están el router, el dispositivo Klarstein y el smartphone en las inmediaciones durante el intento de conexión? (Idealmente no más de 5 m de separación)
- Si ha desactivado la banda de 2,4 GHz en la configuración de su encaminador inalámbrico, actívela en la configuración de su encaminador.

**Nota:** Para obtener más ayuda, sigue las instrucciones de la aplicación al configurar la conexión.

---

## LIMPIEZA Y CUIDADO

---

**Nota:** Apague la unidad y desenchúfela de la toma de corriente. Espere hasta que la unidad se haya enfriado completamente antes de limpiarla.

- Use una aspiradora para limpiar las ranuras de ventilación y las rejillas.
- Elimine el polvo de las superficies exteriores con un paño húmedo (no mojado).
- No utilice productos de limpieza o abrasivos fuertes.
- No rocíe el aparato con líquidos ni lo sumerja en agua u otros líquidos.
- No abra nunca la carcasa del calentador.

---

## RETIRADA DEL APARATO

---



Si en su país existe una disposición legal relativa a la eliminación de aparatos eléctricos y electrónicos, este símbolo estampado en el producto o en el embalaje advierte que no debe eliminarse como residuo doméstico. En lugar de ello, debe depositarse en un punto de recogida de reciclaje de aparatos eléctricos y electrónicos. Una gestión adecuada de estos residuos previene consecuencias potencialmente negativas para el medio ambiente y la salud de las personas. Puede consultar más información sobre el reciclaje y la eliminación de este producto contactando con su administración local o con su servicio de recogida de residuos.

Este producto contiene baterías. Si en su país existe una disposición legal relativa a la eliminación de baterías, estas no deben eliminarse como residuo doméstico. Infórmese sobre la normativa vigente relacionada con la eliminación de baterías. Una gestión adecuada de estos residuos previene consecuencias potencialmente negativas para el medio ambiente y la salud de las personas.

---

## DECLARACIÓN DE CONFORMIDAD

---

**Fabricante:**

Chal-Tec GmbH, Wallstraße 16, 10179 Berlín, Alemania.

**Importador para Gran Bretaña:**

Berlin Brands Group UK Ltd

PO Box 1145

Oxford, OX1 9UW

United Kingdom

Por la presente, Chal-Tec GmbH declara que el tipo de equipo radioeléctrico Bornholm Smart es conforme con la Directiva 2014/53/UE. El texto completo de la declaración UE de conformidad está disponible en la dirección Internet siguiente: [use.berlin/10034390](http://use.berlin/10034390)





**Cher client,**

Toutes nos félicitations pour l'acquisition de ce nouvel appareil. Veuillez lire attentivement les instructions suivantes de branchement et d'utilisation afin d'éviter d'éventuels dommages. Le fabricant ne saurait être tenu pour responsable des dommages dus au non-respect des consignes de sécurité et à la mauvaise utilisation de l'appareil. Scannez le QR-Code pour accéder à la dernière version du mode d'emploi et à d'autres informations concernant le produit:

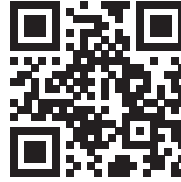

---

## SOMMAIRE

---

Consignes de sécurité	42
Fiche de données produit	43
Aperçu de l'appareil	44
Montage	44
Panneau de commande	46
Utilisation	46
Contrôle de l'appareil par smartphone	49
Nettoyage et entretien	50
Conseils pour le recyclage	51
Déclaration de conformité	51

---

## FICHE TECHNIQUE

---

Numéro d'article	10034391
Alimentation	220-240 V ~ 50 Hz
Puissance	1000 W / 2000 W
WiFi standard	802.11 b/g/n
WiFi fréquence	2,4 GHz
WiFi puissance de radiofréquence (max.)	20 dBm

## CONSIGNES DE SÉCURITÉ

- Avant utilisation, vérifiez la tension sur l'étiquette de l'appareil et ne branchez l'appareil que sur des prises correspondant à la tension de l'appareil.
- Si le câble d'alimentation est endommagé, faites-le remplacer par un professionnel qualifié.
- Ne placez pas le radiateur directement sous une prise.
- Tenez l'appareil à un mètre de distance des matériaux combustibles tels que meubles, rideaux ou similaires.
- Utilisez l'appareil hors de portée des enfants. Les enfants ne sont autorisés à utiliser l'appareil que sous surveillance.
- L'appareil n'est pas destiné à un usage commercial, mais seulement pour une utilisation domestique et dans des environnements similaires.
- N'utilisez pas l'appareil s'il fonctionne mal ou a été endommagé de quelque façon que ce soit.
- Les réparations ne peuvent être effectuées que par des spécialistes qualifiés.
- Les réparations mal effectuées ou de votre propre chef représentent un risque de blessure.
- Ne faites pas passer le câble d'alimentation sous des tapis ou moquettes.
- Assurez-vous que le câble d'alimentation ne passe pas sur des recoins pointus ou des surfaces chaudes.
- Ne recouvrez pas le radiateur pour éviter la surchauffe.
- N'utilisez pas l'appareil avec une minuterie externe, une prise de courant télécommandée ou un autre appareil qui allume et éteint automatiquement le poêle.
- Ne plongez pas l'appareil dans l'eau ou d'autres liquides.
- N'utilisez pas l'appareil près d'une baignoire, d'une douche ou d'une piscine.
- N'utilisez pas l'appareil à l'extérieur.
- N'utilisez pas l'appareil avec des mains mouillées.
- N'utilisez pas l'appareil sur ou à proximité de surfaces chaudes.
- N'utilisez pas l'appareil avec un câble d'alimentation endommagé.
- Avant le nettoyage, débranchez la fiche de la prise et laissez l'appareil refroidir complètement.
- N'utilisez pas d'abrasifs pour le nettoyage.
- N'utilisez que des accessoires expressément approuvés par le fabricant.
- Cet appareil peut être utilisé par des enfants de 8 ans ou plus et des personnes ayant des capacités physiques, sensorielles et mentales limitées et / ou dénuées d'expérience et de connaissances, à condition d'avoir été instruits au fonctionnement de l'appareil par une personne responsable et d'en comprendre les risques associés.
- Veillez à ce que les enfants ne jouent pas avec l'appareil.



### ATTENTION

Risque de brûlures ! Certaines parties de l'appareil peuvent devenir très chaudes. Veillez à ne pas vous brûler ni vous-même ni vos enfants.

## FICHE DE DONNÉES PRODUIT

Référence (s) du produit	10034390 10034391					
Donnée	Symbole	Valeur	Unité	Donnée	Unité	
<b>Puissance calorifique</b>				<b>Uniquement pour les radiateurs électriques à accumulation : Type de régulation de l'apport de chaleur</b>		
Puissance calorifique nominale	Pnom	2,0	kW	Régulation manuelle de l'apport de chaleur avec thermostat intégré	Non	
Puissance calorifique minimale (indicative)	Pmin	1,0	kW	Régulation manuelle de l'apport de chaleur avec indication de la température de la pièce et/ou de l'extérieur	Non	
Puissance maximale continue de chauffage	Pmax	1,98	kW	Régulation électronique de l'apport de chaleur avec indication de la température de la pièce et/ou de l'extérieur	Non	
<b>Consommation de courant auxiliaire</b>				Apport de chaleur assisté par ventilateur	Non	
A puissance calorifique nominale (moteur de ventilateur)	elmax	1,985	kW	<b>Type de chauffage/ contrôle de la température de la pièce</b>		
A puissance calorifique minimale (moteur de ventilateur)	elmin	0,979	kW	Chauffage à une seule vitesse, pas de contrôle de la température ambiante	Non	
En mode veille	elSB	0,04	W	Deux vitesses ou plus réglables manuellement, pas de contrôle de la température ambiante	Non	
				Contrôle de la température ambiante par thermostat mécanique	Non	
				Contrôle électronique de la température ambiante	Non	
				Contrôle électronique de la température ambiante et régulation par jour	Oui	
				Contrôle électronique de la température ambiante et régulation par semaine	Non	
				<b>Autres options de régulation</b>		
				Contrôle de la température ambiante avec détection de présence	Non	
				Contrôle de la température ambiante avec détection de fenêtre ouverte	Oui	
				Avec option télécommande	Non	
				Avec contrôle du démarrage du chauffage	Non	
				Avec limitation de la durée de fonctionnement	Non	
				Avec globe noir capteur de température	Non	
Coordonnées de contact	Chal-Tec GmbH, Wallstraße 16, 10179, Berlin, Allemagne					

## APERÇU DE L'APPAREIL

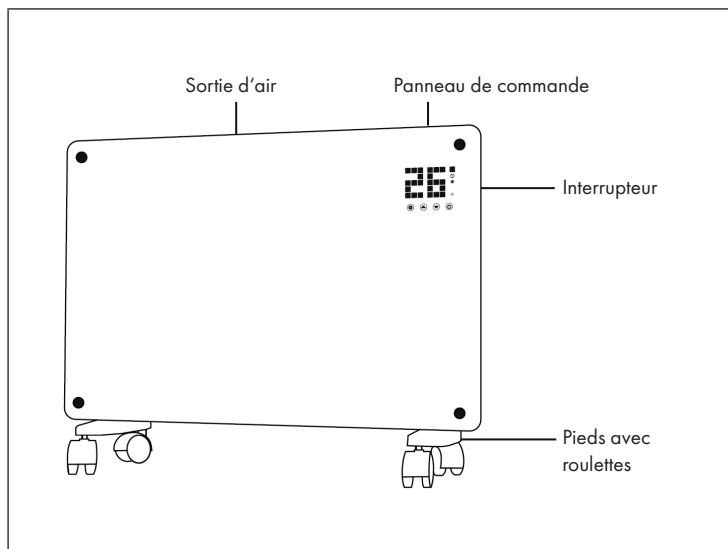

## MONTAGE

### Installation sur pied avec roulettes

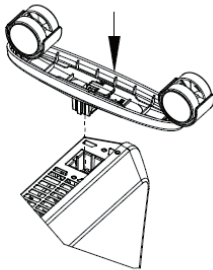
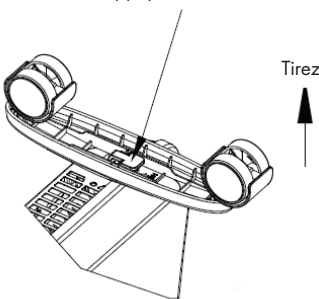
Montage des roulettes	Démontage des roulettes
<p data-bbox="445 970 524 994">Enfoncez</p> 	<p data-bbox="796 970 986 994">Appuyez sur le bouton</p>  <p data-bbox="975 1050 1016 1074">Tirez</p>
<p data-bbox="348 1334 620 1382">Vous entendrez un clic lorsque le montage sera réalisé.</p>	<p data-bbox="706 1334 992 1382">Appuyez sur le bouton pour retirer les roulettes</p>

## Installation murale

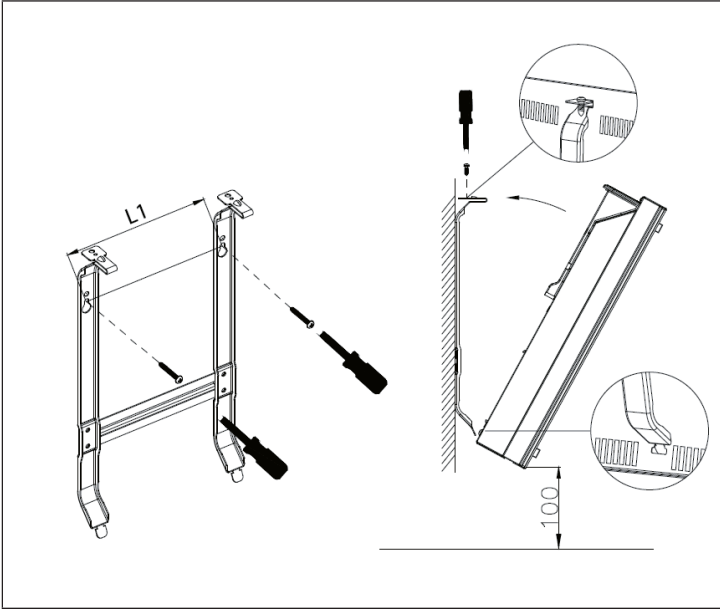

## Pour démonter l'appareil du mur

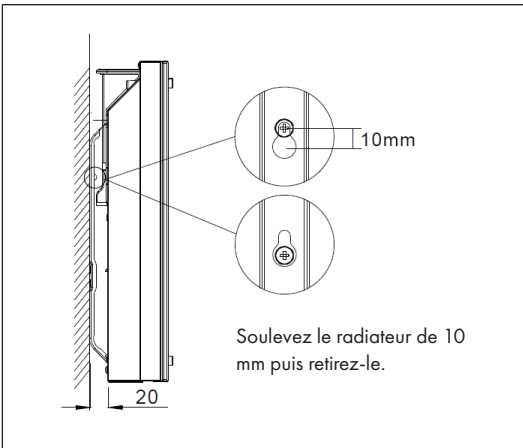

## PANNEAU DE COMMANDE

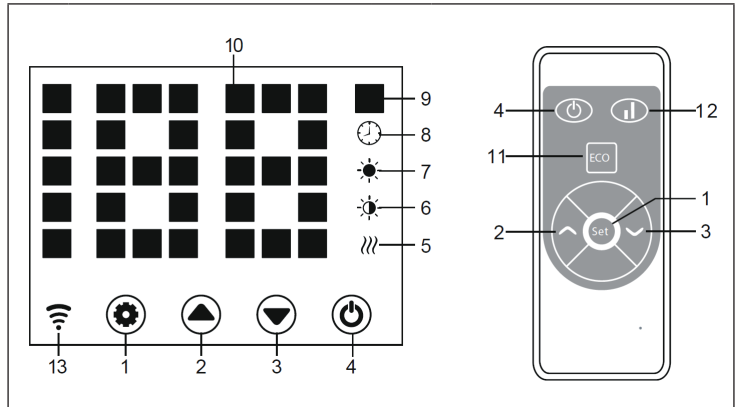

1	Touche : réglages	8	Affichage : minuterie
2	Touche : augmenter la valeur	9	Affichage : température
3	Touche : réduire la valeur	10	Affichage LED numérique
4	Touche : marche/arrêt	11	Touche : désactiver l'affichage LED
5	Témoin de marche : élément chauffant	12	Touche : augmenter / diminuer le niveau de chauffage
6	Voyant : bas niveau de chauffage	13	Témoin WiFi Wifi connecté: allumé Si la connexion a échoué: éteint
7	Voyant : niveau de chauffage élevé		

## UTILISATION

### Mise en marche

1. Retirez délicatement l'appareil de l'emballage. Conservez l'emballage pour le stockage hors saison.
2. Assurez-vous que la touche marche / arrêt est sur arrêt avant de connecter l'appareil.
3. Le radiateur doit être entièrement assemblé et installé conformément aux instructions de montage.
4. Il est préférable de ne pas utiliser la même prise électrique que d'autres appareils énergivores pour éviter de surcharger le circuit.

## Pour allumer l'appareil

Connectez l'appareil à l'alimentation. Le témoin de fonctionnement s'allume avec un bref bourdonnement. Allumez l'appareil avec la touche Marche / Arrêt (4). La température ambiante actuelle s'affiche maintenant sur l'écran. La température pré-réglée en usine est de 35 °C.

## Réglage de la température

Appuyez sur la touche de réglage (1). Les chiffres „10“ et „9“ clignotent. Appuyez ensuite sur les touches fléchées (2) et (3) pour augmenter ou diminuer la température de 1 °C.

## Réglage de la minuterie

Heure de mise en marche : l'appareil étant éteint, appuyez deux fois sur la touche (1) pour régler la minuterie sur 1 à 24 heures. Appuyez sur les touches (2) et (3) pour régler la température. Après le réglage, la température ambiante s'affiche. L'indicateur (8) s'allume lorsque la minuterie fonctionne et s'éteint lorsque la minuterie est expirée.

Heure d'arrêt : appuyez sur la touche (1) en mode chauffage pour régler la minuterie sur 1-24 heures. Après le réglage, la température ambiante s'affiche. L'indicateur (8) s'allume lorsque la minuterie fonctionne et s'éteint lorsque la minuterie est expirée. L'appareil cesse alors de chauffer.

## Réglage du niveau de chauffage

- a. En mode de fonctionnement, la touche (2) bascule entre le niveau de chauffage élevé et l'arrêt du chauffage (le voyant (7) s'allume lorsque le niveau de chauffage est élevé et s'éteint lorsque le chauffage est arrêté).
- b. En mode de fonctionnement, la touche (3) bascule entre le chauffage bas et le chauffage éteint (le voyant (6) s'allume lorsque le niveau de chauffage est bas et s'éteint lorsque l'état est désactivé).
- c. En mode de fonctionnement, la touche (12) bascule entre Arrêt / Chauffage bas / élevé. Lorsque le niveau de chauffage est élevé, le voyant (7) s'allume.

### **Verrouillage parental**

En mode chauffage, appuyez simultanément sur les touches (2) et (3). Le verrouillage parental est maintenant actif et le système est verrouillé. Aucun réglage ne peut être effectué. La température ambiante apparaît sur l'affichage après 5 secondes. Pour déverrouiller, appuyez et maintenez les touches (2) et (3) pendant 3 secondes.

### **Activation de l'affichage**

L'affichage est éteint lorsque l'appareil fonctionne. L'écran s'allume lorsque vous appuyez sur le panneau de commande.

### **Fonction ECO (mode nuit)**

En mode chauffage, maintenez les touches (1) et (2) pendant 3 secondes (ou la touche ECO de la télécommande) pour activer la fonction ECO. Dans ce mode de fonctionnement, seuls les indicateurs (5), (6), (7) ou (8) sont actifs en fonction du réglage précédemment sélectionné.

### **Affichage de la température en degrés Celsius ou Fahrenheit**

Appuyez simultanément sur la touche des réglages (1) et la touche flèche vers le haut (2) pendant 10 secondes.

### **Fonction détection de fenêtre ouverte**

Si la température baisse de 3 °C ou plus en 2 minutes, la fonction de détection de fenêtre ouverte se déclenche. L'appareil arrête de chauffer et le voyant (9) clignote. Appuyez sur la touche (4) pour éteindre l'appareil. Lorsque vous rallumez l'appareil, la fonction de détection des fenêtres ouvertes est désactivée.

### **Réinitialisation du Wifi**

En mode chauffage, appuyez sur la touche (1) et maintenez-la pendant 3 secondes. Les paramètres Wifi sont réinitialisés et le voyant correspondant clignote rapidement (deux fois par seconde).

### **Pour éteindre l'appareil**

Maintenez la touche marche / arrêt (4). Le témoin de fonctionnement s'éteint.



## CONTRÔLE DE L'APPAREIL PAR SMARTPHONE

Si vous connectez l'appareil à votre réseau WiFi domestique, vous pouvez l'utiliser facilement via l'application Klarstein associée. L'application vous permet non seulement de contrôler à distance l'appareil via votre smartphone, mais vous donne également accès à des recettes et à des informations supplémentaires.

Procédez comme suit pour connecter votre smartphone avec votre appareil Klarstein :

- 1 Téléchargez d'abord l'application Klarstein en scannant le code QR avec votre smartphone (voir ci-dessous) ou téléchargez-le directement depuis l'App Store ou Google Play.
- 2 Assurez-vous que votre smartphone est connecté au même réseau WiFi que votre appareil Klarstein.
- 3 Ouvrez l'application Klarstein.
- 4 Connectez-vous avec votre compte. Si vous n'avez pas encore de compte, inscrivez-vous dans l'application Klarstein.
- 5 Suivez les indications de l'application.

### Téléchargement de l'application

Utilisez la fonction de scan de votre téléphone portable pour scanner le QR Code et télécharger l'application sur votre smartphone.

**Remarque :** L'application fournit des informations supplémentaires sur la façon d'utiliser l'application et de l'aide sur la façon de se connecter à votre appareil dès que vous l'ouvrez pour la première fois.

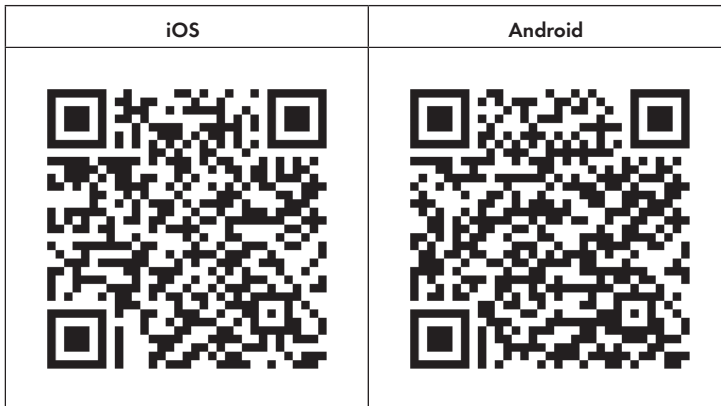

## Dépannage des problèmes de connexion

Si votre appareil Klarstein ne se trouve pas dans le WiFi, vérifiez les points suivants :

- L'appareil est-il branché ?
- La fonction WiFi de mon téléphone est-elle activée ?
- La fonction WiFi de l'appareil Klarstein est-elle activée ? (Suivez les instructions dans l'application)
- Le mot de passe WiFi a-t-il été saisi correctement ?
- Le routeur, l'appareil Klarstein et le smartphone se trouvent-ils à proximité immédiate pendant la tentative de connexion ? (Idéalement, pas plus de 5 m de distance)
- Si vous avez désactivé la bande des 2,4 GHz dans les paramètres de votre routeur sans fil, activez-la dans les paramètres de votre routeur.

**Remarque :** Pour plus d'aide, suivez les instructions de l'application lors de la configuration de la connexion.

---

## NETTOYAGE ET ENTRETIEN

---

**Remarque :** Mettez l'appareil hors tension et débranchez-le de la prise de courant. Attendez que l'appareil soit complètement refroidi avant de le nettoyer.

- Utilisez un aspirateur pour nettoyer les fentes d'aération et les grilles.
- Enlever la poussière sur les surfaces extérieures à l'aide d'un chiffon humide (non mouillé).
- N'utilisez pas de produits de nettoyage ou d'abrasifs puissants.  
Ne pas vaporiser l'appareil avec des liquides ou l'immerger dans de l'eau ou d'autres liquides.
- N'ouvrez jamais le boîtier de l'appareil de chauffage.

---

## CONSEILS POUR LE RECYCLAGE

---



S'il existe une réglementation pour l'élimination ou le recyclage des appareils électriques et électroniques dans votre pays, ce symbole sur le produit ou sur l'emballage indique que cet appareil ne doit pas être jeté avec les ordures ménagères. Vous devez le déposer dans un point de collecte pour le recyclage des équipements électriques et électroniques. La mise au rebut conforme aux règles protège l'environnement et la santé de vos semblables des conséquences négatives. Pour plus d'informations sur le recyclage et l'élimination de ce produit, veuillez contacter votre autorité locale ou votre service de recyclage des déchets ménagers.

Ce produit contient des piles. S'il existe une réglementation pour l'élimination ou le recyclage des piles dans votre pays, vous ne devez pas les jeter avec les ordures ménagères. Renseignez-vous sur les dispositions locales relatives à la collecte des piles usagées. La mise au rebut conforme aux règles protège l'environnement et la santé de vos semblables des conséquences négatives.

---

## DÉCLARATION DE CONFORMITÉ

---

**Fabricant :**

Chal-Tec GmbH, Wallstraße 16, 10179 Berlin, Allemagne.

**Importateur pour la Grande Bretagne :**

Berlin Brands Group UK Ltd  
PO Box 1145  
Oxford, OX1 9UW  
United Kingdom

Le soussigné, Chal-Tec GmbH, déclare que l'équipement radioélectrique du type Bornholm Smart est conforme à la directive 2014/53/UE. Le texte complet de la déclaration UE de conformité est disponible à l'adresse internet suivante : [use.berlin/10034390](http://use.berlin/10034390)



**Gentile cliente,**

La ringraziamo per aver acquistato il dispositivo. La preghiamo di leggere attentamente le seguenti istruzioni per l'uso e di seguirle per evitare possibili danni tecnici. Non ci assumiamo alcuna responsabilità per danni scaturiti da una mancata osservazione delle avvertenze di sicurezza e da un uso improprio del dispositivo. Scansionare il codice QR seguente, per accedere al manuale d'uso più attuale e per ricevere informazioni sul prodotto.

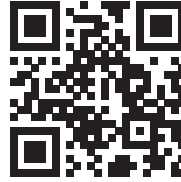

---

## INDICE

---

Avvertenze di sicurezza	54
Scheda informativa del prodotto	55
Descrizione del dispositivo	56
Montaggio	56
Pannello di controllo	58
Utilizzo	58
Gestione tramite smartphone	61
Pulizia e manutenzione	62
Smaltimento	63
Dichiarazione di conformità	63

---

## DATI TECNICI

---

Numero articolo	10034391
Alimentazione	220-240 V ~ 50 Hz
Potenza	1000 W / 2000 W
WiFi standard	802.11 b/g/n
WiFi frequenza	2,4 GHz
WiFi potenza a radiofrequenza (max.)	20 dBm

## AVVERTENZE DI SICUREZZA

- Prima dell'uso, controllare la tensione sulla targhetta del dispositivo e collegare il dispositivo solo ad una presa che corrisponde alla tensione indicata.
- Se il cavo di alimentazione è danneggiato, farlo sostituire da un tecnico qualificato.
- Non posizionare il dispositivo direttamente sotto la presa.
- Tenere materiali infiammabili come mobili, tende o simili ad un metro di distanza.
- Tenere il dispositivo fuori dalla portata dei bambini. I bambini possono utilizzare il dispositivo solo se sorvegliati.
- Il dispositivo non è per un uso commerciale, bensì per un uso domestico e per ambienti simili.
- Non utilizzare il dispositivo se presenta malfunzionamenti o se è danneggiato in qualche modo.
- Le riparazioni possono essere eseguite solo da un tecnico qualificato.
- Le riparazioni eseguite in modo errato o autonomamente comportano il rischio di infortuni.
- Non sistemare il cavo di alimentazione sotto tappeti o simili.
- Assicurarsi che il cavo di alimentazione non sia collocato su spigoli vivi o superfici calde.
- Non coprire il dispositivo per evitare il pericolo di surriscaldamento.
- Non utilizzare il dispositivo con un timer esterno, una presa con telecomando o un altro apparecchio che accende e spegne automaticamente il dispositivo.
- Non immergere il dispositivo in acqua o in altri liquidi.
- Non utilizzare il dispositivo vicino a vasche da bagno, docce o piscine.
- Non utilizzare il dispositivo all'aperto.
- Non utilizzare il dispositivo con le mani bagnate.
- Non utilizzare il dispositivo sopra o vicino a superfici calde.
- Non utilizzare il dispositivo con un cavo di alimentazione danneggiato.
- Prima di eseguire la pulizia, disinserire la spina dalla presa e far raffreddare completamente il dispositivo.
- Non utilizzare prodotti abrasivi per la pulizia.
- Utilizzare solo accessori espressamente approvati dal produttore.
- Questo dispositivo può essere utilizzato da bambini a partire da 8 anni e da persone con limitate capacità fisiche e psichiche o con conoscenza ed esperienza limitate, solo se sono stati istruiti sulle modalità d'uso e comprendono i rischi e i pericoli connessi.
- Assicurarsi che i bambini non giochino con il dispositivo.



### ATTENZIONE

Pericolo di ustioni! Alcuni componenti del dispositivo possono diventare molto caldi. Prestare la massima attenzione in presenza di bambini e di persone vulnerabili.

## SCHEDA INFORMATIVA DEL PRODUCTO

Numero articolo	10034390 10034391					
Voce	Simbolo	Valore	Unità	Voce	Unità	
<b>Potenza riscaldante</b>				<b>Solo per dispositivi elettrici di accumulo di calore per locali singoli</b> <b>Tipo di regolazione dell'afflusso di calore</b>		
Potenza riscaldante nominale		2,0	kW	Regolazione manuale dell'afflusso di calore con termostato integrato	No	
Potenza riscaldante minima	P <sub>min</sub>	1,0	kW	Regolazione manuale dell'afflusso di calore con avviso di ritorno della temperatura esterna e/o ambiente	No	
Potenza riscaldante continua massima	P <sub>max</sub>	1,98	kW	Regolazione elettronica dell'afflusso di calore con avviso di ritorno della temperatura esterna e/o ambiente	No	
<b>Consumi ausiliari di energia</b>				Rilascio di calore con supporto della ventola		
Per potenza riscaldante nominale	el <sub>max</sub>	1,985	kW	<b>Tipo di potenza riscaldante/controllo della temperatura ambiente</b>		
Per potenza riscaldante minima	el <sub>min</sub>	0,979	kW	Potenza riscaldante a un livello, nessun controllo della temperatura ambiente	No	
In standby	els <sub>B</sub>	0,04	W	Due o più livelli regolabili manualmente, nessun controllo della temperatura ambiente	No	
				Controllo della temperatura ambiente con termostato meccanico	No	
				Con controllo della temperatura ambiente elettronico	No	
				Con controllo della temperatura ambiente elettronico e regolazione dell'ora del giorno	Sì	
				Con controllo della temperatura ambiente elettronico e regolazione del giorno della settimana	No	
				<b>Ulteriori opzioni di regolazione</b>		
				Controllo della temperatura ambiente con rilevamento di presenza	No	
				Controllo della temperatura ambiente con rilevamento finestra aperta	Sì	
				Con opzione telecomando	No	
				Con regolazione adattiva dell'avvio del riscaldamento	No	
				Con limitazione della durata di funzionamento	No	
Con sensore a globo nero	No					
Informazioni di contatto	Chal-Tec GmbH, Wallstraße 16, 10179, Berlino, Germania					

## DESCRIZIONE DEL DISPOSITIVO

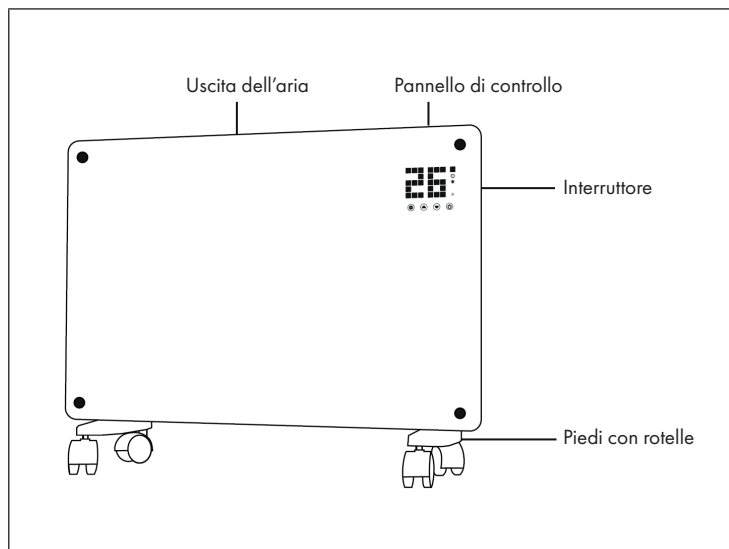

## MONTAGGIO

### Montaggio a posizionamento libero con rotelle

Montare le rotelle	Togliere le rotelle
<p>Inserire</p>	<p>Premere il tasto</p> <p>Tirare</p>
<p>Quando il montaggio è terminato si sente un clic.</p>	<p>Premere il tasto per togliere le rotelle.</p>



## Montaggio a parete

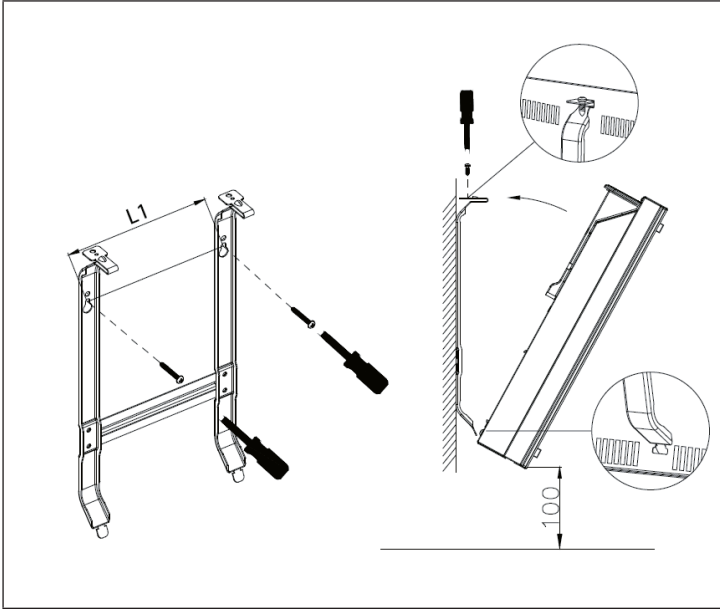

## Rimuovere l'apparecchio dalla parete

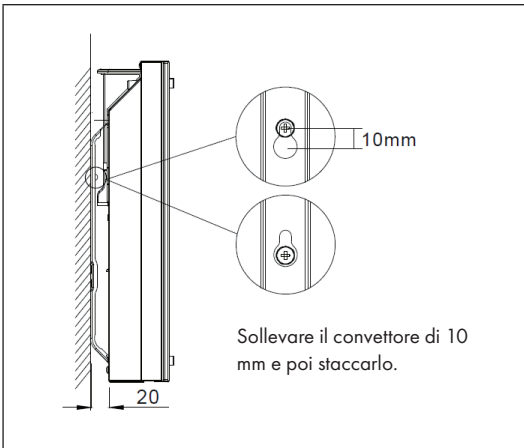

## PANNELLO DI CONTROLLO

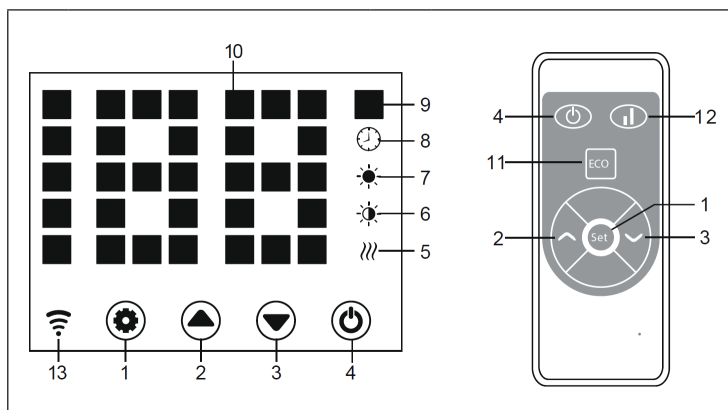

1	Tasto: impostazioni	8	Indicazione: timer
2	Tasto: aumentare valore	9	Indicazione: temperatura
3	Tasto: diminuire valore	10	Indicazione numerica a LED
4	Tasto: on/off	11	Tasto: disattivare l'indicazione LED
5	Spia di funzionamento: elemento riscaldante	12	Tasto: aumentare/diminuire il livello riscaldante
6	Indicazione: livello riscaldante basso	13	Indicazione: Wi-Fi Connesso: on La connessione non è riuscita: off
7	Indicazione: livello riscaldante alto		

## UTILIZZO

### Messa in funzione

1. Togliere il dispositivo dalla scatola facendo attenzione. Conservare la scatola per stoccare il dispositivo nei periodi di non utilizzo.
2. Assicurarsi che il tasto On/Off sia spento prima di collegare il dispositivo.
3. Assemblare e montare completamente il dispositivo seguendo le indicazioni del manuale d'uso.
4. È meglio non utilizzare la stessa connessione elettrica di altri dispositivi con potenza assorbita elevata, in modo da evitare un sovraccarico del circuito elettrico.

## Accensione

Collegare il dispositivo all'alimentazione elettrica. La spia di funzionamento si accende con un breve ronzio. Accendere il dispositivo con On/Off (4). Ora sullo schermo si illumina la temperatura ambiente attuale. La temperatura predefinita in fabbrica è di 35 °C.

## Impostare la temperatura

Premere il tasto delle impostazioni (1). Le cifre "10" e "9" lampeggiano. Premere i tasti freccia (2 e 3) per alzare o abbassare la temperatura di 1 °C.

## Impostare il timer

Tempo fino all'accensione: a dispositivo acceso, premere due volte il tasto (1) per impostare il timer su 1-24 ore. Premere i tasti (2) e (3) per impostare la temperatura. Terminata l'impostazione, viene mostrata la temperatura ambiente. L'indicazione (8) si illumina a timer in funzione e si spegne quando è giunto al termine.

Tempo fino allo spegnimento: a dispositivo in funzione di riscaldamento, premere due volte il tasto (1) per impostare il timer su 1-24 ore. Premere i tasti (2) e (3) per impostare la temperatura. Terminata l'impostazione, viene mostrata la temperatura ambiente. L'indicazione (8) si illumina a timer in funzione e si spegne quando è giunto al termine. Il dispositivo interrompe la funzione di riscaldamento.

## Impostare il livello riscaldante

- a. In modalità di funzionamento il tasto 2 permette di cambiare tra livello riscaldante alto e arresto della funzione riscaldante (indicazione 7 si illumina durante il livello riscaldante alto e si spegne se la funzione di riscaldamento è spenta).
- b. In modalità di funzionamento il tasto 3 permette di passare avanti e indietro tra livello riscaldante basso e funzione riscaldante spenta (indicazione 6 si illumina durante il livello riscaldante basso e si spegne a dispositivo spento).
- c. In modalità di funzionamento, il tasto 12 passa tra livello riscaldante Off/Basso/Alto. In caso di livello alto si illumina l'indicazione 7, in caso di livello basso si illumina 6 e se la funzione riscaldante è spenta, non si illumina alcuna indicazione.

## **Sicura per i bambini**

In modalità di riscaldamento, premere contemporaneamente (2) e (3). La sicura per i bambini è attiva e l'impianto è bloccato. Non è possibile effettuare impostazioni. Dopo 5 secondi, sullo schermo compare la temperatura ambiente. Per sbloccare tenere premuti i tasti (2) e (3) per 3 secondi.

## **Attivare lo schermo**

Se il dispositivo è in funzione, lo schermo è spento. Premendo una volta sul pannello di controllo, si accende lo schermo.

## **Funzione ECO (modalità notturna).**

Tenere premuti i tasti (1) e (2) per 3 secondi in funzione di riscaldamento (oppure premere ECO sul telecomando), in modo da accendere la funzione ECO. In questa modalità vengono mostrate solo le indicazioni (5), (6), (7) o (8), in base all'impostazione selezionata.

## **Selezionare l'indicazione della temperatura in gradi Celsius o Fahrenheit**

Tenere premuti contemporaneamente per 10 secondi i tasti per le impostazioni (1) e il tasto freccia "In alto" (2).

## **Funzione di rilevamento finestra aperta**

Se la temperatura scende di 3 °C o più nel giro di 2 minuti, viene attivata la funzione di rilevamento finestra aperta. Il dispositivo smette di scaldare e l'indicazione (9) lampeggia. Premere il tasto (4) per spegnere il dispositivo. Se si riaccende il dispositivo, la funzione di rilevamento finestra aperta è disattivata.

## **Resettare il Wi-Fi**

Tenere premuto per 3 secondi il tasto (1) in modalità di riscaldamento. Le impostazioni del Wi-Fi vengono resettate e la relativa indicazione lampeggia rapidamente (due volte al secondo).

## **Spegnimento**

Tenere premuto il tasto On/Off (4). La spia di funzionamento si illumina.

---

## GESTIONE TRAMITE SMARTPHONE

---

Se si collega l'apparecchio al WiFi, è possibile gestirlo comodamente con la relativa applicazione Klarstein. L'app non solo consente di controllare l'apparecchio da remoto dal proprio smartphone, ma consente anche di accedere a ricette e ad altre informazioni.

Per collegare il telefono al dispositivo Klarstein, procedere come segue:

- 1 Per prima cosa scaricare l'app Klarstein scansionando il codice QR con lo smartphone (vedere sotto) o scaricarla direttamente dall'App Store o da Google Play.
- 2 Accertarsi che lo smartphone sia connesso alla stessa rete WiFi a cui deve collegarsi il dispositivo Klarstein.
- 3 Aprire l'applicazione Klarstein.
- 4 Accedere con il proprio account. Se non si possiede ancora un account, registrarsi nell'app Klarstein.
- 5 Seguire le istruzioni contenute nell'App.

### App-Download

Utilizzare la funzione di scansione del telefono per eseguire la scansione del codice QR e salvare l'applicazione sullo smartphone.

**Nota:** L'applicazione fornisce ulteriori informazioni su come utilizzarla e su come connettersi al dispositivo non appena viene aperta per la prima volta.

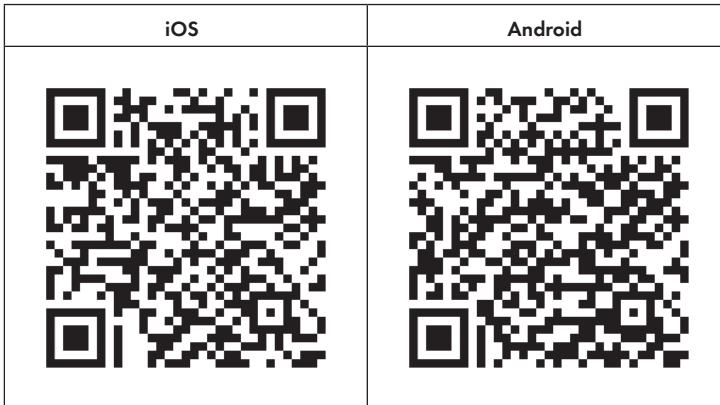

## Risoluzione dei problemi di connessione

Se il dispositivo Klarstein non si trova nella WLAN, controllare quanto segue:

- Il dispositivo è collegato?
- La funzione WiFi del telefono è abilitata?
- La funzione WiFi del dispositivo Klarstein è attivata? (Seguire le istruzioni nell'app)
- La password WLAN è stata immessa correttamente?
- Il router, il dispositivo Klarstein e lo smartphone sono nelle immediate vicinanze durante il tentativo di connessione? (Idealmnte a non più di 5 m di distanza)
- Se la banda da 2,4 GHz è stata disattivata nelle impostazioni del router wireless, attivarla nelle impostazioni del router.

**Nota:** Per ulteriori informazioni, seguire le istruzioni nell'app quando si configura la connessione.

---

## PULIZIA E MANUTENZIONE

---

**Nota:** Spegnerne l'unità e scollegarla dalla presa di corrente. Attendere che l'unità si sia raffreddata completamente prima di pulirla.

- Pulire le fessure e le griglie di aerazione con un aspirapolvere.
- Rimuovere la polvere dalle superfici esterne con un panno umido (non bagnato).
- Non utilizzare detersivi o abrasivi aggressivi.
- Non spruzzare liquidi sull'apparecchio e non immergerlo in acqua o altri liquidi.
- Non aprire mai l'alloggiamento del riscaldatore.

---

## SMALTIMENTO

---



Se nel proprio paese si applicano le regolamentazioni inerenti lo smaltimento di dispositivi elettrici ed elettronici, questo simbolo sul prodotto o sulla confezione segnala che questi prodotti non possono essere smaltiti con i rifiuti normali e devono essere portati a un punto di raccolta di dispositivi elettrici ed elettronici. Grazie al corretto smaltimento dei vecchi dispositivi si tutela il pianeta e la salute delle persone da possibili conseguenze negative. Informazioni riguardanti il riciclo e lo smaltimento di questi prodotti si ottengono presso l'amministrazione locale oppure il servizio di gestione dei rifiuti domestici.

Il prodotto contiene batterie. Se nel proprio paese si applicano le regolamentazioni inerenti lo smaltimento di batterie, non possono essere smaltite con i normali rifiuti domestici. Preghiamo di informarvi sulle regolamentazioni vigenti sullo smaltimento delle batterie. Grazie al corretto smaltimento dei vecchi dispositivi si tutela l'ambiente e la salute delle persone da conseguenze negative.

---

## DICHIARAZIONE DI CONFORMITÀ

---

**Produttore:**

Chal-Tec GmbH, Wallstraße 16, 10179 Berlino, Germania.

**Importatore per la Gran Bretagna:**

Berlin Brands Group UK Ltd  
PO Box 1145  
Oxford, OX1 9UW  
United Kingdom

Il fabbricante, Chal-Tec GmbH, dichiara che il tipo di apparecchiatura radio Bornholm Smart è conforme alla direttiva 2014/53/UE. Il testo completo della dichiarazione di conformità UE è disponibile al seguente indirizzo Internet: [use.berlin/10034390](http://use.berlin/10034390)





**Geachte klant,**

gefelicitteerd met de aanschaf van dit apparaat. Lees de hierna volgende handleiding aandachtig door en volg de instructies op om schade te voorkomen. Voor schade veroorzaakt door het niet in acht nemen van de instructies of door onjuist gebruik nemen wij geen verantwoordelijkheid. Scan de QR code voor toegang tot de meest actuele gebruikershandleiding en voor meer informatie rondom het artikel.



---

## INHOUDSOPGAVE

---

Veiligheidsinstructies	66
Productinformatieblad	67
Overzicht apparaat	68
Montage	68
Controlepaneel	70
Gebruik	70
Gebruik per smartphone	73
Reiniging en onderhoud	74
Instructies voor afvoer	75
Verklaring van overeenstemming	75

---

## TECHNISCHE GEGEVENS

---

Artikelnummer	10034391
Stroomvoorziening	220-240 V ~ 50 Hz
Vermogen	1000 W / 2000 W
Wifi norm	802.11 b/g/n
Wifi frequentie	2,4 GHz
Wifi zendvermogen (max.)	20 dBm

## VEILIGHEIDSINSTRUCTIES

- Controleer voor gebruik de spanning op het typeplaatje en sluit het apparaat alleen aan als deze overeenkomt met de spanning van het stopcontact.
- Wanneer de stroomkabel of stekker beschadigd is laat u deze vervangen door een gediplomeerde kracht.
- Plaats de verwarming niet direct onder een stopcontact.
- Houdt een meter afstand tot brandbare materialen, zoals meubels, gordijnen e.d.
- Gebruik het apparaat buiten bereik van kinderen. Kinderen mogen het apparaat alleen onder toezicht bedienen.
- Het apparaat is niet bestemd voor commercieel gebruik, maar voor gebruik in een conventioneel huishouden en gelijkwaardige omgevingen.
- Gebruik het apparaat niet wanneer het een foutmelding geeft of in welke vorm dan beschadigd is.
- Reparaties mogen alleen door gekwalificeerde krachten worden uitgevoerd.
- Verkeerde en eigenhandig uitgevoerde reparaties vormen een risico.
- Leg de stroomkabel niet onder tapijt of loper.
- Leg de stroomkabel niet langs scherpe hoeken of hete oppervlaktes.
- Bedek de verwarming niet om oververhitting te voorkomen.
- Gebruik het apparaat niet met een externe timer, tijdschakelaar of ander apparaat dat de verwarming automatisch aanzet en uitschakelt.
- Dompel het apparaat niet in water of andere vloeistof(fen) onder.
- Gebruik het apparaat niet nabij bad, douche of zwembad.
- Gebruik het apparaat niet buitenshuis.
- Gebruik het apparaat niet met natte handen.
- Gebruik het apparaat niet op of nabij hete oppervlaktes.
- Gebruik het apparaat niet wanneer de stekker of stroomkabel beschadigd is.
- Neem voor het reinigen de stekker uit het stopcontact en laat het apparaat, indien nodig, volledig afkoelen.
- Gebruik geen schuurmiddel voor het schoonmaken.
- Gebruik alleen accessoires die nadrukkelijk door de fabrikant zijn goedgekeurd.
- Kinderen vanaf 8 jaar en personen met een beperkte lichamelijke, sensorische en/of geestelijke gezondheid mogen het apparaat alleen gebruiken wanneer ze van tevoren door een voor hen verantwoordelijke persoon uitvoerig met de functies en veiligheidsinstructies van het apparaat vertrouwd zijn gemaakt en de hieraan verbonden risico's begrijpen.
- Let erop dat kinderen niet met het apparaat spelen.



### LET OP!

Verbrandingsgevaar! Sommige onderdelen kunnen heel heet worden. Let erop dat u, uw kinderen of uw huisdieren zich niet verbranden.

## PRODUCTINFORMATIEBLAD

Identificatie model	10034390, 10034391					
Aanduiding	Symbol	Waarde	Eenheid	Aanduiding	Eenheid	
<b>Warmtevermogen</b>				<b>Alleen voor individuele elektrische accumulatiekachels: regulering van de warmtetoevoer</b>		
Nominaal warmtevermogen	$P_{nom}$	2,0	kW	Handmatige regulering van de warmtetoevoer met ingebouwde thermostaat	nee	
Minimaal warmtevermogen	$P_{min}$	1,0	kW	Handmatige regulering van de warmtetoevoer met terugmelding van de kamer- en/ of externe temperatuur	nee	
Maximaal continue warmtevermogen	$P_{max}$	1,98	kW	Elektronische regulering van de warmtetoevoer met terugmelding van de kamer- en/ of externe temperatuur	nee	
<b>Hulpenergieverbruik</b>				Warmteafgifte met ondersteuning van een ventilator	nee	
Bij nominaal warmtevermogen	$el_{max}$	1,985	kW	<b>Type warmtevermogen / Kamertemperatuurcontrole</b>		
Bij minimaal warmtevermogen	$el_{min}$	0,979	kW	Enkele warmtestand, geen kamertemperatuurcontrole	nee	
In stand-by modus	$el_{sb}$	0,04	W	Twee of meer handmatig in te stellen standen, geen kamertemperatuurcontrole	nee	
				Controle kamertemperatuur met mechanische thermostaat	nee	
				Met elektronische kamertemperatuurcontrole	nee	
				Met elektronische kamertemperatuurcontrole en tijdregulering	ja	
				Met elektronische kamertemperatuurcontrole en weekdagregulering	nee	
				<b>Overige regelopties</b>		
				Kamertemperatuurcontrole met aanwezigheidsherkenning	nee	
				Kamertemperatuurcontrole met open raam detectie	ja	
				Met afstandsbediening	nee	
				Met adaptieve regulering van het begin van de verwarming	nee	
				Met bedrijfstijdbegrenzing	nee	
				Met elektronische sensor	nee	
Contactgegevens	Chal-Tec GmbH, Wallstraße 16, 10179 Berlin, Duitsland					

## OVERZICHT APPARAAT

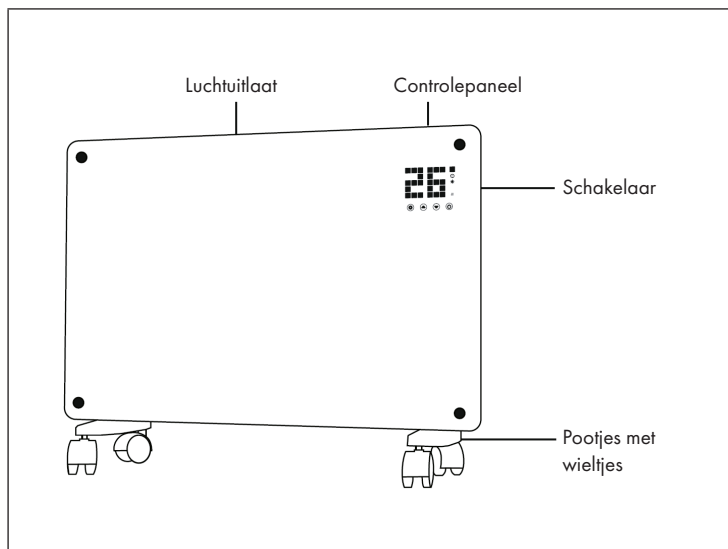

## MONTAGE

### Vrijstaande montage met wieltjes

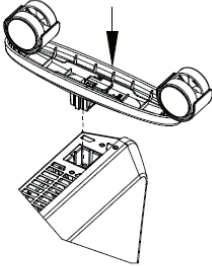
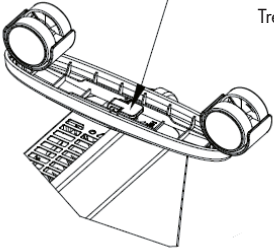
Wieltjes monteren	Wieltjes verwijderen
<p data-bbox="445 975 524 995">Schuiven</p> 	<p data-bbox="837 975 972 995">Knop indrukken</p> <p data-bbox="953 1054 1016 1075">Trekken</p> 
<p data-bbox="314 1337 658 1385">Wanneer de montage afgesloten is hoort u een klik.</p>	<p data-bbox="692 1337 1009 1385">Knop indrukken om de wieltjes weg te halen.</p>

## Wandmontage

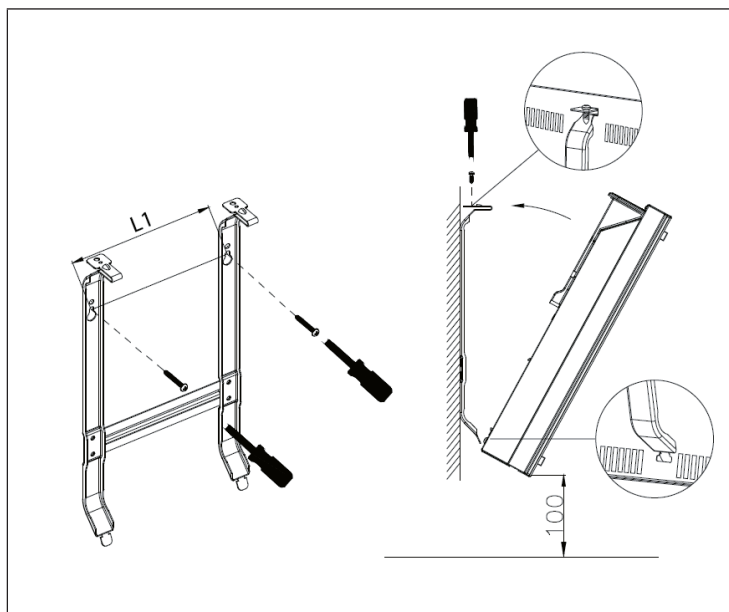

## Van de muur afhaken

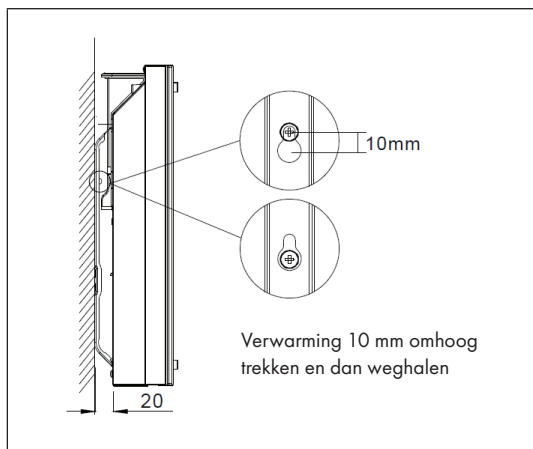

## CONTROLEPANEEL

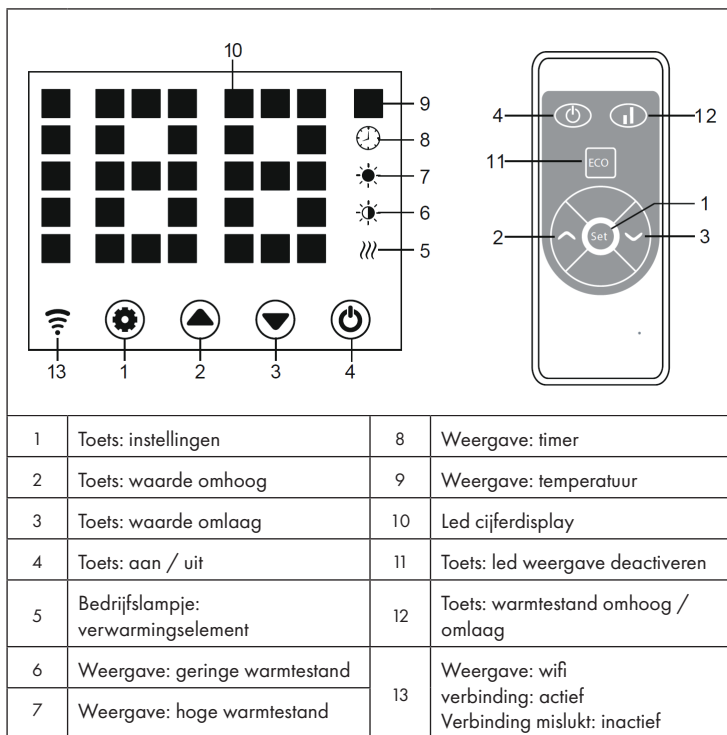

## GEBRUIK

### Ingebruikname

1. Neem het apparaat voorzichtig uit de doos. Bewaar de doos zodat u het toestel erin op kan bergen buiten het seizoen.
2. Let erop dat het apparaat op uitgeschakeld staat voordat u het aansluit.
3. De verwarming moet in zijn geheel conform de montagehandleiding worden gemonteerd en geïnstalleerd.
4. Het is beter het stopcontact niet met andere energieverlindende apparaten te gebruiken om een overbelasting van het energiecircuit te voorkomen.

## Inschakelen

Het apparaat aansluiten op het stroomcircuit. Het bedrijfslampje gaat met een kort brommend geluid aan. Het apparaat aanzetten met de Aan / Uit toets (4). U ziet in het display nu de actuele kamertemperatuur. De in de fabriek voorgeprogrammeerde temperatuur is 35 °C.

## Instellen van de temperatuur

Druk op de instellingentoets (1). De getallen '10' en '9' knipperen. Druk op de pijltoetsen (2) en (3) om de temperatuur met 1 °C te verhogen of te verlagen.

## Instellen van de timer

Inschakeltijd: in gedeactiveerde toestand tweemaal op toets (1) indrukken om de timer op 1-24 uur in te stellen. Druk op de toetsen (2) en (3) om de temperatuur in te stellen. Na de instelling wordt de kamertemperatuur weergegeven. Het display (8) licht op wanneer de timer geactiveerd is en gaat uit wanneer de timer afgelopen is.

Uitschakeltijd: in verwarmingsmodus toets (1) drukken om de timer op 1-24 uur in te stellen. Na de instelling wordt de kamertemperatuur weergegeven. Het display (8) licht op wanneer de timer geactiveerd is en gaat uit wanneer de timer afgelopen is. Het toestel schakelt vervolgens de verwarmingsmodus in.

## Instellen van de verwarmingsmodus

- a. In de bedrijfsmodus wisselt toets (2) tussen hoge warmtestand en verwarmingsstop (indicator (7) licht op bij hoge warmtestand en gaat uit wanneer de verwarming uitgeschakeld is).
- b. In de bedrijfsmodus schakelt toets (3) tussen geringe warmtestand en uitgeschakelde verwarming heen en weer (indicator 6 licht op bij geringe warmtestand en gaat uit wanneer de verwarming in uitgeschakelde toestand is).
- c. In de bedrijfsmodus wisselt de toets (12) tussen Off/ Low/ High heating. Bij een hoge warmtestand licht de indicator (7) op en bij geringe warmtestand licht de indicator (6) op.

### **Kinderslot**

Druk in verwarmingsmodus de toetsen (2) en (3) tegelijk in. Het kinderslot is nu actief en het systeem is geblokkeerd. Er kunnen geen instellingen worden uitgevoerd. Na 5 seconden verschijnt de kamertemperatuur in het display.

Voor het vrijgeven de toetsen (2) en (3) gedurende 3 seconden ingedrukt houden.

### **Activering van het display**

Wanneer het apparaat in gebruik is is het display uitgeschakeld. Met een druk op het controlepaneel wordt het display actief.

### **ECO functie (nachtmodus)**

In verwarmingsmodus de toetsen (1) en (2) (of de toets ECO op de afstandsbediening) gedurende 3 seconden ingedrukt houden om de ECO functie in te schakelen. In deze bedrijfsmodus worden alleen de indicators (5), (6), (7) of (8) weergegeven, afhankelijk van de eerder gekozen instelling.

Wijzigen van de temperatuurweergave in graden Celsius of Fahrenheit

Druk de toets voor de instellingen (1) en de pijltoets 'omhoog' (2) gedurende 10 seconden tegelijk in.

### **Open raam detectie**

Wanneer de temperatuur binnen 2 minuten met 3°C of meer daalt wordt de open raam detectie actief. Het apparaat stopt met verwarmen en de indicator (9) knippert. Druk op toets (4) om het apparaat uit te zetten. Wanneer u het apparaat nu weer aanzet is de open raam detectie gedeactiveerd.

### **Wifi resetten**

Houdt toets (1) in verwarmingsmodus gedurende 3 seconden ingedrukt. De wifi instellingen worden gereset en de bijbehorende indicator knippert snel (tweemaal per seconde)

### **Uitschakelen**

Houdt de Aan / Uit toets (4) ingedrukt. Het bedrijfslampje licht op.



---

## GEBRUIK PER SMARTPHONE

---

Wanneer u uw Klarstein toestel met uw wifi netwerk thuis verbindt, kunt u het heel eenvoudig via de daarbij horende Klarstein app bedienen. De app maakt het u niet alleen mogelijk het apparaat via uw smartphone te bedienen maar biedt daarnaast toegang tot, bijvoorbeeld, recepten en andere uitgebreide informatie.

Ga als volgt te werk om uw smartphone met uw Klarstein apparaat te verbinden:

- 1 Download eerst de Klarstein app door met uw smartphone de onderstaande QR code te scannen of download deze direct vanuit de App Store of via Google Play.
- 2 Controleer of uw smartphone met hetzelfde wifi netwerk verbonden is als waarmee u uw Klarstein apparaat wilt verbinden.
- 3 Open de Klarstein app.
- 4 Meldt u zich met uw account aan. Wanneer u nog geen account heeft registreert u zich in de Klarstein app.
- 5 Volg de aanwijzingen in de app.

### App download

Gebruik de scan-functie van uw mobiele telefoon om de QR code te scannen en sla de app in uw smartphone op.

**Info:** verdere informatie met betrekking tot het gebruik van de app en ondersteuning voor het tot stand brengen van een verbinding met uw toestel vindt u in de app zodra u die voor het eerst opent.

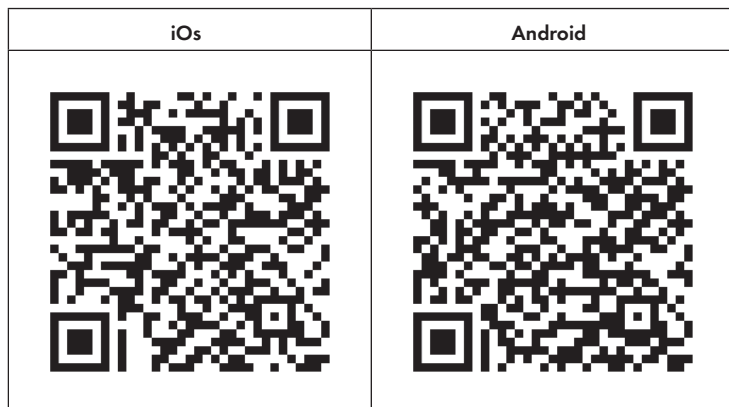

## Probleemoplossing bij verbindingsproblemen

Wanneer uw Klarstein apparaat niet in uw wifi systeem wordt gevonden controleert u het volgende:

- Is het apparaat aangesloten?
- Is de wifi functie van de smartphone geactiveerd?
- Is de wifi functie van het Klarstein apparaat geactiveerd? (volg de aanwijzingen in de app)
- Is het wifi wachtwoord correct ingevoerd?
- Zijn de router, het Klarstein apparaat en de smartphone tijdens de koppelingspoging in directe nabijheid van elkaar? (in het meest ideale geval niet meer dan 5 m uit elkaar)
- Wanneer in de instellingen van uw wifi router de 2,4 Ghz band gedeactiveerd is, activeert u deze in de routerinstellingen.

**Info:** voor meer ondersteuning volgt u de instructies van de app bij het tot stand brengen van een verbinding.

---

## REINIGING EN ONDERHOUD

---

**Info:** schakel het apparaat uit en neem de stekker uit het stopcontact. Wacht tot het apparaat volledig is afgekoeld voordat u het schoonmaakt.

- Gebruik de stofzuiger voor het reinigen van de ventilatieopeningen en het rooster.
- Verwijder stof aan de buitenkant met een vochtige (niet natte) doek.
- Gebruik geen agressieve reinigingsmiddelen of schuurmiddel.
- Besproei het apparaat niet met vloeistof(fen) en dompel het niet in water of andere vloeistof(fen) onder.
- Open nooit de behuizing.

---

## INSTRUCTIES VOOR AFVOER

---



Wanneer in uw land een wettelijke regeling geldt voor het afvoeren van elektrische en elektronische apparaten, wijst het hiernaast afgebeelde symbool, op het product zelf of op de verpakking, erop dat het betreffende product niet met het huisvuil afgevoerd mag worden. In plaats daarvan dient het naar een centraal depot voor het recyclen van elektrische en elektronische apparaten te worden gebracht. Door het afval volgens de voorschriften af te voeren beschermt u het milieu en de gezondheid van uw medemensen tegen de negatieve consequenties. Informatie over recycling en de afvoer van dit product ontvangt u van uw gemeente of van uw plaatselijke grondstoffen- en afvaldienst.

Dit artikel bevat batterijen. Wanneer in uw land een wettelijke regeling geldt voor het afvoeren van batterijen, mogen deze niet met het normale huisvuil worden weggegooid. Informeer naar de plaatselijke regelgeving inzake de gescheiden afvoer van batterijen. Door de batterijen volgens de voorschriften af te voeren beschermt u het milieu en de gezondheid van uw medemensen tegen de negatieve consequenties.

---

## VERKLARING VAN OVEREENSTEMMING

---

**Fabrikant:**

Chal-Tec GmbH, Wallstraße 16, 10179 Berlijn, Duitsland.

**Importeur voor Groot-Brittannië:**

Berlin Brands Group UK Ltd  
PO Box 1145  
Oxford, OX1 9UW  
United Kingdom

Härmed försäkrar Chal-Tec GmbH att denna typ av radioutrustning Bornholm Smart överensstämmer med direktiv 2014/53/EU. Den fullständiga texten till EU-försäkran om överensstämmelse finns på följande webbadress: [use.berlin/10034390](https://www.chaltec.com/berlin/10034390)



**KLARSTEIN**