

DASH DUO

Waschmaschine mit Schuhreiniger
Washing Machine with Shoe Cleaner
Lavadora con limpiador de zapatos
Machine à laver avec nettoyeur de chaussures
Lavatrice con pulizia calzature

10034415



CLEANINGCLE
LEANINGCLE
ANINGCLEAN
NINGCLEANI
GCLEANINGC
CLEANINGCLE
LEANINGCLE
ANINGCLEAN

KLARSTEIN

www.klarstein.com

Sehr geehrter Kunde,

wir gratulieren Ihnen zum Erwerb Ihres Gerätes. Lesen Sie die folgenden Hinweise sorgfältig durch und befolgen Sie diese, um möglichen Schäden vorzubeugen. Für Schäden, die durch Missachtung der Hinweise und unsachgemäßen Gebrauch entstehen, übernehmen wir keine Haftung. Scannen Sie den folgenden QR-Code, um Zugriff auf die aktuellste Bedienungsanleitung und weitere Informationen rund um das Produkt zu erhalten.



INHALTSVERZEICHNIS

Sicherheitshinweise	4
Geräteübersicht	5
Inbetriebnahme und Bedienung	6
Schleuderfunktion	9
Schuhreinigung	10
Reinigung und Pflege	11
Fehlerbehebung	12
Hinweise zur Entsorgung	13

English	15
Español	27
Français	39
Italiano	51

TECHNISCHE DATEN

Artikelnummer	10034415
Stromversorgung	220-240 V ~ 50/60 Hz

HERSTELLER & IMPORTEUR (UK)

Hersteller:

Chal-Tec GmbH, Wallstraße 16, 10179 Berlin, Deutschland.

Importeur für Großbritannien:

Chal-Tec UK limited
 Unit 6 Riverside Business Centre
 Brighton Road
 Shoreham-by-Sea
 BN43 6RE
 United Kingdom

SICHERHEITSHINWEISE

- Stellen Sie das Gerät nicht im Badezimmer oder einem anderen Ort, an dem es nass werden kann, auf.
- Verwenden Sie zum Betrieb eine geerdete Steckdose.
- Schließen Sie das Gerät direkt an die Steckdose an. Verwenden Sie keine Mehrfachstecker.
- Halten Sie das Gerät fern von Hitze oder offenen Feuer, das sich sonst das Gehäuse verformen kann.
- Schließen Sie das Gerät nur an eine Steckdose mit der passenden Spannung an.
- Die elektrischen Bauteile des Gerätes dürfen während der Wartung nicht mit Wasser in Berührung kommen.
- Stellen Sie keine schweren oder heißen Gegenstände auf das Gerät, da sonst das Gehäuse beschädigt werden könnte.
- Das Gerät darf nur von sachkundigen Personen bedient werden.
- Sollte der Netzstecker verschmutzt sein, reinigen Sie diesen vor dem Einstecken in eine Steckdose.
- Es darf kein Wasser wärmer als 55°C verwendet werden, dass sich sonst die Plastikteile verformen könnten.
- Fassen Sie niemals in die Trommel bzw. an die Kleidungsstücke bevor die Trommel komplett gestoppt hat.
- Sollte der Netzstecker beschädigt sein, darf das Gerät nicht mehr verwendet werden.
- Geben Sie niemals Kleidungsstücke in das Gerät, die vor kurzem mit einem Lösungsmittel z.B. Waschbenzin gereinigt wurden.
- Stoppt die Trommel nicht 15 Sekunden nach dem Öffnen der Abdeckung, kontaktieren Sie den Verkäufer.
- Ziehen Sie niemals an Netzkabel sondern immer direkt am Stecker.
- Trennen Sie das Gerät bei Nichtbenutzung oder vor der Reinigung/Wartung vom Stromnetz. Fassen Sie den Stecker nie mit feuchten Händen an.

GERÄTEÜBERSICHT

Hinweis: Das Aussehen der Waschmaschine kann sich von dieser Abbildung leicht unterscheiden. Manche Modelle haben nur 1 Schalter für Desinfektion und Waschen.

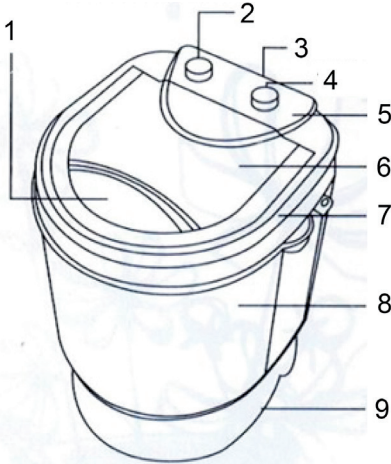

1	Griff	6	Abdeckung
2	Waschen-Schalter	7	Rahmen
3	Desinfktions-Schalter	8	Gehäuse
4	Timer	9	Motorfuß
5	Bedienfeld		

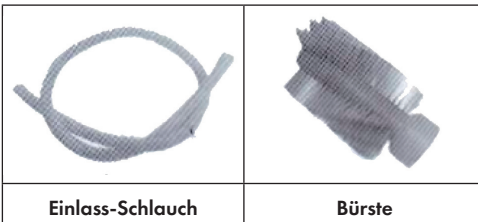

Einlass-Schlauch



Bürste

INBETRIEBNAHME UND BEDIENUNG

Inbetriebnahme

1. Die Steckdose muss geerdet sein.
2. Legen Sie den Ablaufschlauch so aus, dass das Wasser gut ablaufen kann.
3. Stecken Sie den Netzstecker in die Steckdose.
4. Anschluss der Wasserversorgung: Führen Sie den Schlauch in die dafür vorgesehene Öffnung ein, bis Sie ein Klicken hören.

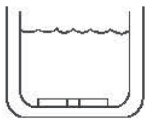
Übersicht Waschvorgang

1	2	3
		
Waschen	Die Hälfte abpumpen	Spülen

Achtung: Ist der Wasserstand zu hoch, schwappt das Wasser aus der Trommel.

Um Verformung der Kleidung zu vermeiden, sollten Sie diese zusammenlegen und Reißverschlüsse schließen (z.B. bei Hosen). Bereiten Sie die Kleidung vor, wie auf dem Bild zu sehen. Alle Taschen müssen entleert sein. Entnehmen Sie Münzen, Nägel, usw. Fellbesatz oder andere Verzierungen müssen auf links gezogen werden. Kräftige Farben sollten einzeln gewaschen werden.

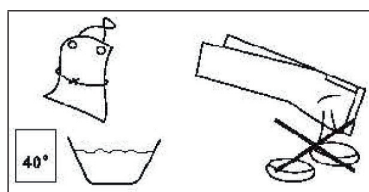

Waschpulver direkt lösen

1. Geben Sie das Waschpulver bei niedrigem Wasserstand hinzu.
2. Wählen Sie ein Programm.
3. Starten Sie die Maschine und lassen sich das Wasser 1 Minute mischen.
4. Nachdem sich das Waschpulver vollständig gelöst hat, können Sie weiteres Wasser einlassen.
5. Wählen Sie die richtige Waschkdauer.

So setzen Sie die Wäschekorb ein

1. Legen Sie das folgende Zubehör bereit:

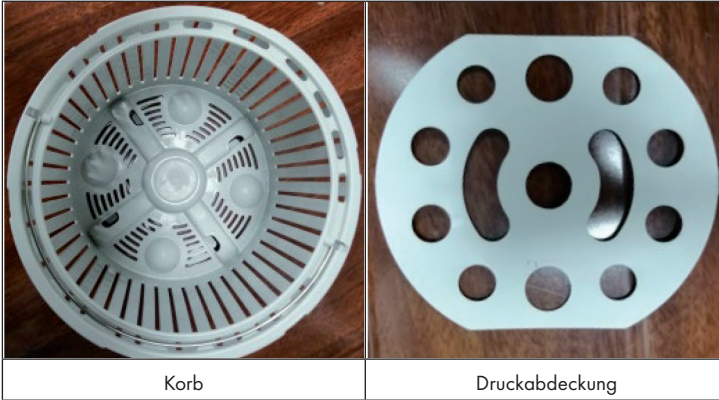

2. Überprüfen Sie die Position der Klammern und der Einbauschlitze.

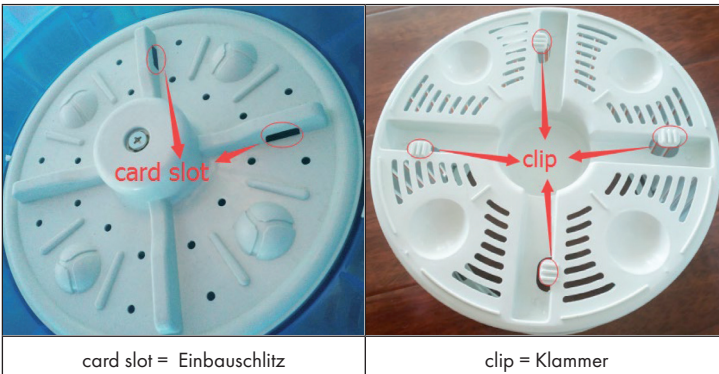

3. Legen Sie den Korb in die Waschmaschine und passen Sie die Klammern und die Einbauschlitze an, indem Sie den Korb in Position drehen.

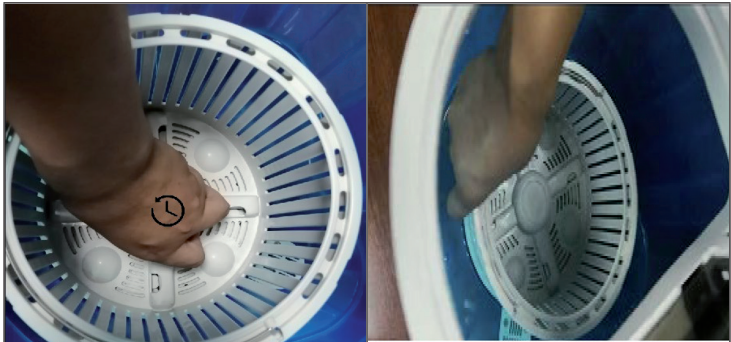

4. Verteilen Sie die Kleidung gleichmäßig und flach und decken Sie sie mit der Druckabdeckung ab.



SCHLEUDERFUNKTION

1. Nachdem der Waschvorgang abgeschlossen ist, lassen Sie das Wasser ab und leeren Sie die Waschtrommel.
2. Platzieren Sie den Schleuderkorb auf ins Gerät ein und drehen Sie ihn gegen den Uhrzeigersinn fest. Versichern Sie sich, dass er fest sitzt.
3. Legen Sie die Wäsche in den Schleuderkorb und drücken Sie die Druckabdeckung herunter, um zu verhindern, dass die Kleidung beim Schleudern herausfällt. Schließen Sie die obere Abdeckung und stellen Sie den Programmwahlschalter auf die Position „Schleudern“. Wählen Sie die Zeit entsprechend der Art der Kleidung aus und beginnen Sie mit dem Schleudern. Wenn die Zeiteinstellung zu lang ist oder Sie nach der Hälfte stoppen möchten, drehen Sie den Timer gegen den Uhrzeigersinn in die „Aus“-Position. Warten Sie bis der Korb angehalten hat.

Hinweis: Die Kleidung sollte gleichmäßig flach sein und mit einer Druckabdeckung abgedeckt sein, um ungewolltes Verrücken der Maschine durch das Schleudern zu vermeiden.

4. Wenn die Zeit für das Schleudern abgelaufen ist, öffnen Sie die Abdeckung, entfernen Sie die Druckabdeckung und nehmen Sie die Kleidung zum Trocknen heraus.
5. Drehen Sie den Schleuderkorb im Uhrzeigersinn und ziehen Sie ihn aus der Trommel.

Hinweis: Entfernen Sie den Korb beim Waschen. Der Schleuderkorb dient lediglich der Entwässerung der Kleidung. Das Gerät trocknet die Kleidung nicht.

SCHUHREINIGUNG

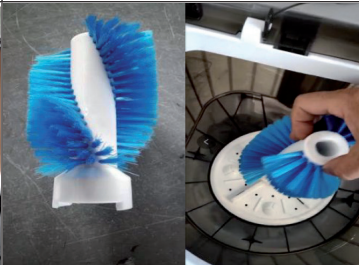
<p style="text-align: center;">1</p> 	<p style="text-align: center;">2</p> 
<p>Setzen Sie den Schuhreinigungsaufsatz unten in die Waschmaschine ein.</p>	<p>Befestigen Sie die Bürste auf dem Schuhreinigungsaufsatz.</p>
<p style="text-align: center;">3</p> 	<p style="text-align: center;">4</p> 
<p>Schieben Sie die Dichtungsscheibe auf die Schraube und stecken Sie beide Teile in das kreisförmige Loch in der Mitte der Bürste.</p>	<p>Ziehen Sie die Schraube mit einem Kreuzschlitzschraubendreher im Uhrzeigersinn fest. Sie können nun Schuhe in der Waschmaschine reinigen.</p>

REINIGUNG UND PFLEGE

- Trennen Sie das Gerät vom Stromnetz. Beachten Sie hierbei die Sicherheitshinweise.
- Nachdem Sie das Wasser aus der Waschtrommel abgelassen haben, stellen Sie den Regler von Abpumpen wieder auf Standard.
- Entnehmen Sie das Flusensieb und zerlegen Sie es, in dem Sie von innen auf den Boden drücken. Reinigen Sie das Flusensieb in warmen Wasser.
- Setzen Sie das Flusensieb nach dem Reinigen wieder zusammen, setzen Sie es wieder ein. Sobald es richtig sitzt, hören Sie ein Klicken.
- Trennen Sie das Gerät von Wasserzulauf und hängen Sie den Ablaufschlauch ans Gerät.
- Reiben Sie das Gehäuse ab. Verwenden Sie hierzu nur milde Reinigungsmittel.
- Schließen Sie die Abdeckung und stellen Sie die Waschmaschine an einen gut belüfteten Ort.

Wichtige Hinweise zur Reinigung

- Die elektrischen Bauteile des Gerätes dürfen während der Wartung nicht mit Wasser in Berührung kommen.
- Sollte das Netzkabel beschädigt sein, muss es umgehend von einer Fachwerkstatt erneuert werden.

FEHLERBEHEBUNG

Problem	Mögliche Ursache	Lösungsansatz
Die Waschmaschine läuft nicht.	Stromausfall.	Überprüfen Sie, ob es einen Stromausfall gab.
	Schlechter Kontakt in der Steckdose oder durchgebrannte Sicherung.	Überprüfen Sie die Steckdose und die Sicherung.
	Den Timerknopf wurde nicht gedreht.	Drehen Sie den Timerknopf oben an der Waschmaschine, um die gewünschte Waschzeit auszuwählen.
Die Waschmaschine läuft nicht.	Das Dreiecksband hat sich während des Transports gelockert.	Öffnen Sie die hintere Abdeckung, lösen Sie die Befestigungsschraube des Motorfußes und bewegen Sie den Motor nach hinten, bis das Dreiecksband fest sitzt
Beim Waschen geht die Maschine plötzlich aus.	Das Dreiecksband hat sich während des Transports gelockert.	Befestigen Sie das Dreiecksband
	Stromspannung zu niedrig.	Schließen Sie das Gerät nur an Steckdosen an, die der Spannung des Geräts entsprechen.
	Die Dichtung leckt.	Wenden Sie sich zur Reparatur an einen Fachbetrieb.
Das Wasser fließt schlecht oder gar nicht ab.	Der Abfluss liegt nicht tief genug.	Legen Sie den Ablaufschlauch so aus, dass das Wasser gut ablaufen kann.
	Der Ablaufschlauch ist geknickt.	Entfernen Sie den Knick.

HINWEISE ZUR ENTSORGUNG



Wenn es in Ihrem Land eine gesetzliche Regelung zur Entsorgung von elektrischen und elektronischen Geräten gibt, weist dieses Symbol auf dem Produkt oder auf der Verpackung darauf hin, dass dieses Produkt nicht im Hausmüll entsorgt werden darf. Stattdessen muss es zu einer Sammelstelle für das Recycling von elektrischen und elektronischen Geräten gebracht werden. Durch regelkonforme Entsorgung schützen Sie die Umwelt und die Gesundheit Ihrer Mitmenschen vor negativen Konsequenzen. Informationen zum Recycling und zur Entsorgung dieses Produkts, erhalten Sie von Ihrer örtlichen Verwaltung oder Ihrem Hausmüllentsorgungsdienst.

Dear Customer,

Congratulations on purchasing this device. Please read the following instructions carefully and follow them to prevent possible damages. We assume no liability for damage caused by disregard of the instructions and improper use. Scan the QR code to get access to the latest user manual and more product information.



CONTENT

Safety Instructions 16
 Product Overview 17
 Use and Operation 18
 Dehydration Function 21
 Shoe Cleaning 22
 Cleaning and Care 23
 Troubleshooting 24
 Hints on Disposal 25

TECHNICAL DATA

Item number	10034415
Power supply	220-240 V ~ 50/60 Hz

MANUFACTURER & IMPORTER (UK)

Manufacturer:

Chal-Tec GmbH, Wallstrasse 16, 10179 Berlin, Germany.

Importer for Great Britain:

Chal-Tec UK limited
 Unit 6 Riverside Business Centre
 Brighton Road
 Shoreham-by-Sea
 BN43 6RE
 United Kingdom

SAFETY INSTRUCTIONS

- Do not place the appliance in a bathroom or any other place where it may become wet.
- Use a grounded power outlet for operation.
- Connect the appliance directly to the wall outlet. Do not use multiple plugs.
- Keep the appliance away from heat or open fire that may deform the cabinet.
- Only connect the appliance to an outlet with the appropriate voltage.
- The electrical components of the unit must not come into contact with water during maintenance.
- Do not place any heavy or hot objects on top of the unit, as this may damage the cabinet.
- The unit may only be operated by qualified personnel.
- If the mains plug is dirty, clean it before plugging it into a socket.
- Do not use water warmer than 55°C, as this could deform the plastic parts.
- Never touch the drum or clothing before the drum has stopped completely.
- If the power plug is damaged, do not use the machine.
- Never put garments into the machine that have recently been cleaned with a solvent such as benzine.
- If the drum does not stop 15 seconds after opening the cover, contact the seller.
- Never pull the power cord, always pull the plug directly.
- When not in use or before cleaning/maintenance, unplug the appliance from the wall outlet. Never touch the plug with wet hands.

PRODUCT OVERVIEW

Note: The appearance of the washing machine may differ slightly from this illustration. Some models have only 1 switch for disinfection and washing.

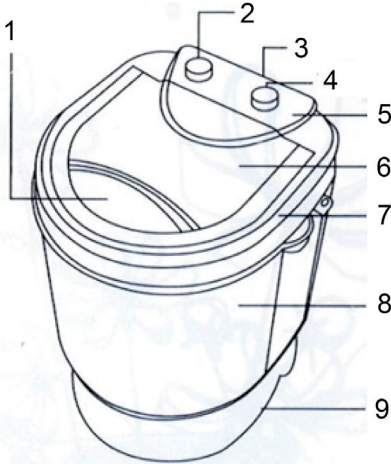

1	Grip	6	Cover
2	Washing switch	7	Frames
3	Disinfection switch	8	Case
4	Timer	9	Motor foot
5	Control panel		

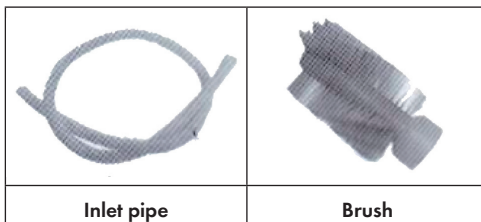



USE AND OPERATION

Commissioning

1. The socket must be earthed.
2. Lay out the drain hose so that the water can drain off well.
3. Plug the mains plug into the socket.
4. Connect the water supply: insert the hose into the opening provided until you hear a click.

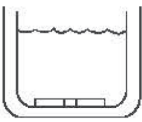
Overview washing process

1	2	3
		
Washing	half-way drain	Cleaning

Caution: If the water level is too high, the water will spill out of the drum.

To avoid deformation of the clothing, you should fold it up and close zippers (e.g. for trousers). Prepare the clothes as shown in the picture. All pockets must be emptied. Remove coins, nails, etc. Fur trimming or other decorations must be pulled to the left. Strong colours should be washed individually.

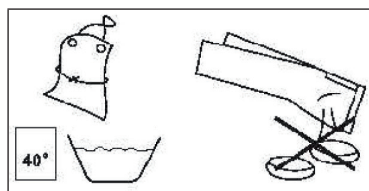

Dissolve washing powder directly

1. Add the washing powder when the water level is low.
2. Select a program.
3. Start the machine and allow the water to mix for 1 minute.
4. After the washing powder has completely dissolved, you can add more water.
5. Select the correct washing time.

How to use the laundry basket

1. Have the following accessories ready:

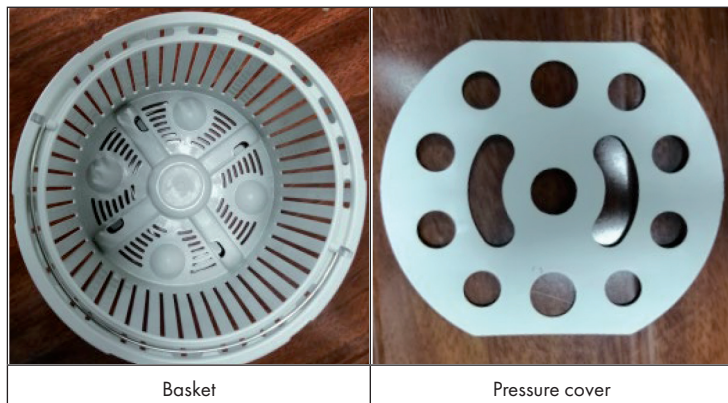

2. Check the position of the clip and the card slot



- Put the basket into the washing machine and match the clip and the card slot, rotate it in place.



- Put clothes should be evenly flat, and covered with a pressure cover.



DEHYDRATION FUNCTION



1. After the washing is completed, put down the drain, clean the water inside the barrel.
2. Place the dewatering basket on the pulsator and turn the dewatering basket counterclockwise to snap into the groove of the pulsator.
3. Put the laundry in the dewatering basket and press it into the cover (to prevent clothes from running out when it is dehydrated), cover the top cover, place the program selector switch in the „dewatering“ position, rotate the timer knob. Select the dehydration time according to the type of clothing and begin to dehydrate. If the time setting is too long, or halfway to stop, you can rotate the timer spin counterclockwise to the „off“ position, the dehydration basket will soon stop spinning.

Note: clothes should be evenly flat, and covered with a pressure cover, to avoid the uneven placement of the machine caused by shaking.

4. To be dehydrated to the time (dehydration end), open the cover, remove the cover, and take out the clothes to dry.
5. Turn the dewatering basket clockwise and pull it out of the dewatering basket.

Note: When washing, please remove the basket, washing method see the manual. The product of the dewatering basket can only be dehydrated to the clothes without dripping, but can not dry the clothes.

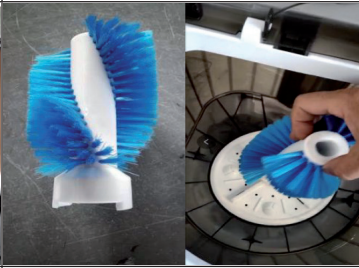
SHOE CLEANING

<p style="text-align: center;">1</p> 	<p style="text-align: center;">2</p> 
<p>Insert the shoe cleaning attachment into the bottom of the washing machine.</p>	<p>Attach the brush to the shoe cleaning attachment.</p>
<p style="text-align: center;">3</p> 	<p style="text-align: center;">4</p> 
<p>Slide the washer onto the screw and insert both parts into the circular hole in the middle of the brush.</p>	<p>Tighten the screw clockwise using a Phillips screwdriver. You can now clean your shoes in the washing machine.</p>

CLEANING AND CARE

- Disconnect the device from the power supply. Observe the safety instructions.
- After you have drained the water from the washing drum, set the controller of the pumps back to standard.
- Remove the lint filter and disassemble it by pressing on the floor from the inside. Clean the fluff filter in warm water.
- After cleaning, reassemble the fluff filter and reinsert it. As soon as it sits properly, you will hear a click.
- Disconnect the appliance from the water supply and attach the drain hose to the appliance.
- Rub off the housing. Use only mild detergents.
- Close the cover and place the washing machine in a well-ventilated place.

Important cleaning instructions

- The electrical components of the device must not come into contact with water during maintenance.
- If the mains cable is damaged, it must be replaced immediately by a specialist workshop.

TROUBLESHOOTING

Problem	Possible cause	Solution approach
The washing machine isn't running.	Power outage.	Check to see if there was a blackout.
	Poor contact in the socket or blown fuse.	Check the power outlet and fuse.
	The timer knob has not been turned.	Turn the timer knob on the top of the washing machine to select the desired washing time.
The washing machine is not running.	The triangular strap has loosened during transport.	Open the rear cover, loosen the motor foot fixing screw, and move the motor back until the triangle strap is firmly seated.
The washing machine suddenly stops.	The triangle band has loosened during transport.	Attach the triangular strap
	Voltage too low.	Connect the device only to sockets which correspond to the voltage of the device.
	The seal is leaking.	Contact a qualified service company for repair.
The water drains off badly or not at all.	The drain is not deep enough.	Lay out the drain hose so that the water can drain well.
	The drain hose is kinked.	Remove the kink.

HINTS ON DISPOSAL



If there is a legal regulation for the disposal of electrical and electronic devices in your country, this symbol on the product or on the packaging indicates that this product must not be disposed of with household waste. Instead, it must be taken to a collection point for the recycling of electrical and electronic equipment. By disposing of it in accordance with the rules, you are protecting the environment and the health of your fellow human beings from negative consequences. For information about the recycling and disposal of this product, please contact your local authority or your household waste disposal service.

Estimado cliente,

Le felicitamos por la adquisición de este producto. Lea atentamente las siguientes instrucciones y sígalas para evitar posibles daños. No asumimos ninguna responsabilidad por los daños causados por el incumplimiento de las instrucciones y el uso inadecuado. Escanee el siguiente código QR para obtener acceso a la última guía del usuario y más información sobre el producto.



ÍNDICE

Indicaciones de seguridad 28
 Descripción del aparato 29
 Puesta en marcha y uso 30
 Función de centrifugado 33
 Limpiador de zapatos 34
 Limpieza y cuidado 35
 Resolución de problemas 36
 Retirada del aparato 37

DATOS TÉCNICOS

Número de artículo	10034415
Suministro eléctrico	220-240 V ~ 50/60 Hz

FABRICANTE E IMPORTADOR (REINO UNIDO)

Fabricante:

Chal-Tec GmbH, Wallstraße 16, 10179 Berlín, Alemania.

Importador para Gran Bretaña:

Chal-Tec UK limited
 Unit 6 Riverside Business Centre
 Brighton Road
 Shoreham-by-Sea
 BN43 6RE
 United Kingdom

INDICACIONES DE SEGURIDAD

- No coloque el aparato en el baño ni en ningún otro lugar en que se pueda mojar.
- Utilice una toma de corriente con toma a tierra para su funcionamiento.
- Conecte el aparato directamente a una toma de corriente. No utilice bases múltiples.
- Mantenga el aparato lejos de fuentes de ignición y fuentes de calor; de lo contrario, la carcasa podría deformarse.
- Conecte el aparato solamente a tomas de corriente con el voltaje apropiado.
- Los componentes eléctricos de este aparato no deben entrar en contacto con el agua durante el mantenimiento.
- No coloque objetos pesados o calientes encima del aparato; de lo contrario, la carcasa puede dañarse.
- El aparato podrá ser utilizado solamente por personas con experiencia.
- Si el enchufe está sucio, límpielo antes de conectarlo a la toma de corriente.
- No se debe utilizar agua a una temperatura superior de 55 °C para evitar que se deformen las piezas de plástico.
- Nunca toque el tambor ni las prendas de ropa antes de que se haya detenido el tambor por completo.
- Si el enchufe se daña, ya no podrá utilizarse el aparato.
- Nunca introduzca prendas de ropa en el aparato que se hayan lavado con disolvente o con gasolina blanca recientemente.
- Si el tambor no se detiene a los 15 segundos tras abrir la puerta, contacte con el vendedor.
- Nunca agarre directamente el cable de alimentación, sino el enchufe.
- Antes de limpiar o de realizar labores de mantenimiento al aparato, desconéctelo de la red eléctrica. No toque el enchufe con las manos mojadas.

DESCRIPCIÓN DEL APARATO

Nota: El aspecto de la lavadora puede diferir de las ilustraciones. Algunos modelos solamente tienen un interruptor para desinfección y lavado.

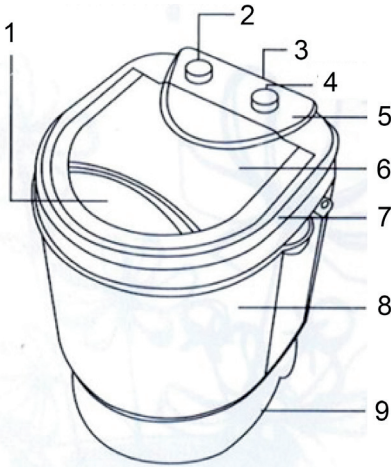

1	Asa	6	Tapa
2	Interruptor de lavado	7	Marco
3	Interruptor de desinfección	8	Carcasa
4	Temporizador	9	Patas del motor
5	Panel de control		

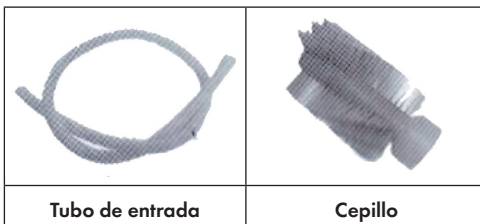



PUESTA EN MARCHA Y USO

Puesta en marcha

1. La toma de corriente debe contar con una toma de tierra.
2. Coloque el tubo de desagüe de tal manera que el agua pueda drenarse con facilidad.
3. Conecte el enchufe a la toma de corriente.
4. Conexión del suministro eléctrico: Pase la manguera por el orificio para tal efecto hasta que escuche un clic.

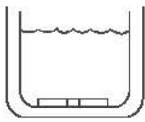
Resumen del ciclo de lavado

1	2	3
		
Lavado	Bombear la mitad	Aclarado

Advertencia: Si el nivel del agua es muy elevado, el agua rebosará del tambor.

Para evitar deformación de las prendas de ropa, debe doblarlas, y cerrar las cremalleras, por ejemplo, de los pantalones. Coloque las prendas de ropa como se muestra en la imagen. Debe vaciar todos los bolsillos. Retire todas las monedas, broches, etc. Los añadidos de piel y otros adornos deben ponerse del revés. Los colores intensos deben lavarse por separado.

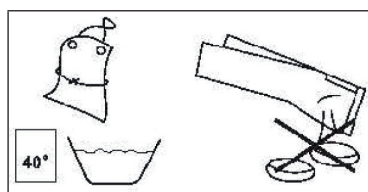

Disolver directamente el detergente en polvo

1. Añada del detergente en polvo con el nivel de agua bajo.
2. Seleccione un programa.
3. Inicie la máquina y deje que el agua se remueva durante 1 minuto.
4. Después de que se haya diluido completamente el detergente en polvo puede introducir el resto del agua.
5. Seleccione la duración de lavado correcta.

Cómo colocar el cesto de ropa

1. Prepare los siguientes accesorios

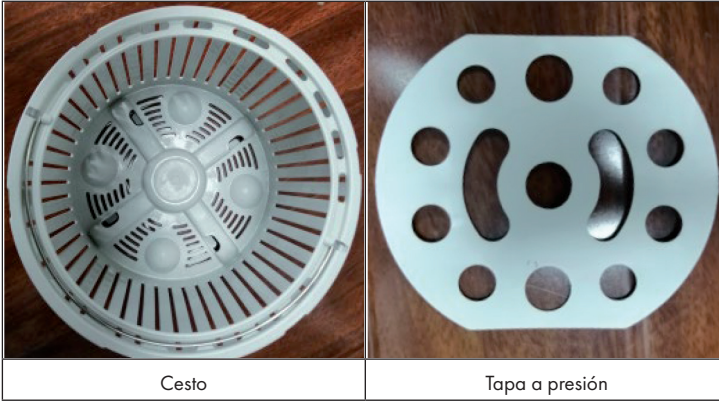

2. Compruebe la posición de las pinzas y las ranuras de inserción

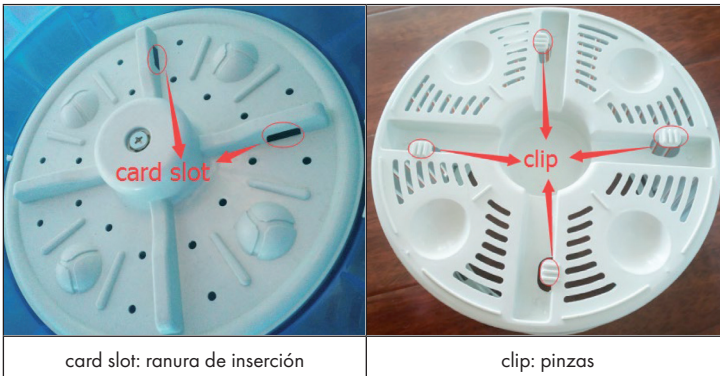

3. Coloque el cesto en la lavadora y adapte las pinzas y las ranuras de inserción girando el cesto hasta alcanzar su posición correcta.



4. Distribuya la ropa de manera homogénea y lisa y tápela con la tapa a presión.



FUNCIÓN DE CENTRIFUGADO

1. Después de que haya finalizado el proceso de lavado, drene el agua y vacíe el tambor de lavado.
2. Coloque el cesto de centrifugado en el interior del aparato y gírelo en sentido antihorario, asegurándose de que encaje correctamente.
3. Coloque la ropa en el cesto de centrifugado y presione la tapa a presión para evitar que la ropa se caiga durante el centrifugado. Cierre la tapa superior y coloque el interruptor de selección de programas en la posición "Centrifugar". Seleccione el tiempo según el tipo de prendas de ropa y comience con el centrifugado. Si la selección de tiempo es demasiado elevada o si desea detener el proceso a la mitad, gire el temporizador en sentido antihorario hasta la posición "off". Espere hasta que el cesto se haya detenido.

Nota: las prendas de ropa deben estar alisadas y estar cubiertas con una tapa a presión para evitar que la máquina se atasque durante el centrifugado.

4. Cuando haya finalizado el proceso de centrifugado, abra la tapa, retire la tapa a presión y extraiga la ropa para secarla.
5. Gire el cesto de centrifugado en sentido horario para desengancharlo del tambor.

Nota: retire el cesto para el lavado. El cesto de centrifugado se utiliza solamente para escurrir las prendas de ropa. El aparato no seca la ropa.

LIMPIADOR DE ZAPATOS

<p style="text-align: center;">1</p> 	<p style="text-align: center;">2</p> 
<p>Coloque el accesorio de limpiador de zapatos en la lavadora.</p>	<p>Fije el cepillo en el accesorio del limpiador de zapatos.</p>
<p style="text-align: center;">3</p> 	<p style="text-align: center;">4</p> 
<p>Desplace la junta de sellado por el tornillo y encaje ambas piezas en el orificio circular situado en el centro del cepillo.</p>	<p>Apriete el tornillo en sentido horario con un destornillador de estrella. Ahora puede limpiar zapatos en la lavadora.</p>

LIMPIEZA Y CUIDADO

- Desconecte el aparato del suministro eléctrico. Tenga en cuenta las indicaciones de seguridad.
- Después de haber drenado el agua del tambor, coloque el regulador de Bombear de nuevo en Estándar.
- Retire el filtro y desmóntelo presionando su parte inferior. Limpie el filtro de pelusas en agua tibia.
- Monte y coloque el filtro de nuevo tras su limpieza. Escuchará un chasquido cuando se haya encajado correctamente.
- Desconecte el aparato del suministro eléctrico y cuelgue la manguera de desagüe en el aparato.
- Limpie la carcasa. Utilice solamente productos de limpieza neutros.
- Cierre la tapa y coloque la lavadora en un lugar bien ventilado.

Indicaciones de limpieza importantes

- Los componentes eléctricos de este aparato no deben entrar en contacto con el agua durante el mantenimiento.
- Si el cable de alimentación está dañado, deberá ser sustituido inmediatamente por personal técnico autorizado.

RESOLUCIÓN DE PROBLEMAS

Problema	Posible causa	Solución propuesta
La lavadora no funciona.	Corte de luz	Compruebe si se ha producido un corte en el suministro eléctrico.
	Mal contacto en la toma de corriente o fusible quemado.	Compruebe la toma de corriente y el fusible.
	No se ha girado el botón del temporizador.	Gire el botón del temporizador en la parte superior de la lavadora para seleccionar el tiempo de lavado deseado.
La lavadora no funciona.	La banda triangular se ha aflojado durante el transporte.	Abra la tapa trasera, suele el tornillo de fijación de la pata del motor y mueva el motor hacia atrás hasta que la banda triangular encaje.
Durante el lavado, la máquina se apaga de repente.	La banda triangular se ha aflojado durante el transporte.	Fije la banda triangular.
	Tensión demasiado baja	Conecte el aparato solamente a tomas de corriente que se adecuen a la tensión del mismo.
	La junta tiene una fuga.	Contacte con un servicio técnico para reparar el aparato.
El agua no fluye libremente o está obstruida.	El desagüe no está lo suficientemente bajo.	Coloque el tubo de desagüe de tal manera que el agua pueda drenarse con facilidad.
	El tubo de drenaje está doblado.	Estire el tubo.

RETIRADA DEL APARATO



Si en su país existe una disposición legal relativa a la eliminación de aparatos eléctricos y electrónicos, este símbolo estampado en el producto o en el embalaje advierte que no debe eliminarse como residuo doméstico. En lugar de ello, debe depositarse en un punto de recogida de reciclaje de aparatos eléctricos y electrónicos. Una gestión adecuada de estos residuos previene consecuencias potencialmente negativas para el medio ambiente y la salud de las personas. Puede consultar más información sobre el reciclaje y la eliminación de este producto contactando con su administración local o con su servicio de recogida de residuos.

Chère cliente, cher client,

Toutes nos félicitations pour l'acquisition de ce nouvel appareil. Veuillez lire attentivement et respecter les instructions de ce mode d'emploi afin d'éviter d'éventuels dommages. Nous ne saurions être tenus pour responsables des dommages dus au non-respect des consignes et à la mauvaise utilisation de l'appareil. Scannez le QR-Code pour obtenir la dernière version du mode d'emploi et des informations supplémentaires concernant le produit.



SOMMAIRE

Consignes de sécurité 40
 Aperçu de l'appareil 41
 Mise en marche et utilisation 42
 Fonction centrifuge 45
 Nettoyage des chaussures 46
 Nettoyage et entretien 47
 Résolution des problèmes 48
 Informations sur le recyclage 49

FICHE TECHNIQUE

Numéro d'article	10034415
Alimentation	220-240 V ~ 50/60 Hz

FABRICANT ET IMPORTATEUR (UK)

Fabricant :

Chal-Tec GmbH, Wallstraße 16, 10179 Berlin, Allemagne.

Importateur pour la Grande Bretagne :

Chal-Tec UK limited
 Unit 6 Riverside Business Centre
 Brighton Road
 Shoreham-by-Sea
 BN43 6RE
 United Kingdom

CONSIGNES DE SÉCURITÉ

- Ne placez pas l'appareil dans la salle de bain ou dans un autre endroit où il pourrait être mouillé.
- Utilisez une prise de courant mise à la terre.
- Connectez l'appareil directement à la prise de courant. Ne pas utiliser de multiprise.
- Tenez l'appareil à l'écart de la chaleur ou des flammes, cela pourrait déformer le boîtier.
- Ne branchez l'appareil que sur une prise secteur avec la tension correcte.
- Les composants électriques de l'appareil ne doivent pas entrer en contact avec l'eau pendant la maintenance.
- Ne posez pas d'objets lourds ou chauds sur l'appareil car cela pourrait endommager le boîtier.
- L'appareil ne doit être utilisé que par des personnes compétentes.
- Si la fiche d'alimentation est sale, nettoyez-la avant de la brancher sur une prise de secteur.
- Il est interdit d'utiliser de l'eau dont la température est supérieure à 55 °C, sinon les pièces en plastique pourraient se déformer.
- Ne touchez jamais le tambour ou les vêtements avant que le tambour ne soit complètement arrêté.
- Si la fiche de secteur est endommagée, l'appareil ne peut plus être utilisé.
- Ne mettez jamais dans l'appareil des vêtements récemment lavés avec un solvant, benzines par exemple.
- Si le tambour ne s'arrête pas 15 secondes après l'ouverture du couvercle, contactez le vendeur.
- Ne tirez jamais sur le cordon d'alimentation pour débrancher l'appareil, mais toujours directement sur la fiche.
- Débranchez l'appareil du secteur lorsqu'il n'est pas utilisé ou avant le nettoyage / l'entretien. Ne touchez jamais la fiche avec les mains mouillées.

APERÇU DE L'APPAREIL

Remarque : L'apparence de la machine à laver peut différer légèrement de cette image. Certains modèles ont un seul interrupteur pour la désinfection et le lavage.

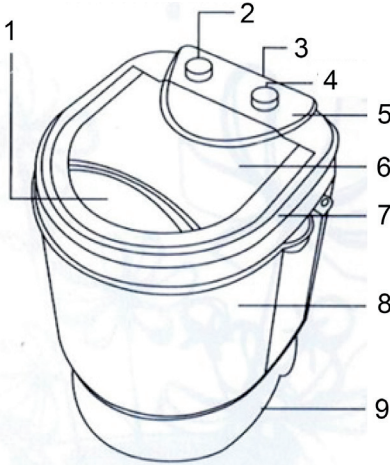

1	Poignée	6	Couvercle
2	Interrupteur de lavage	7	Cadre
3	Interrupteur de désinfection	8	Corps de l'appareil
4	Minuterie	9	Pied moteur
5	Panneau de commande		

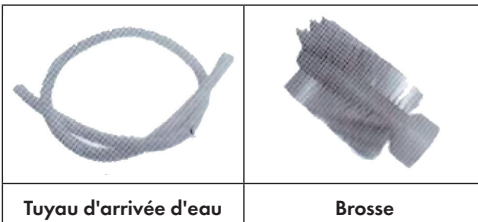



MISE EN MARCHÉ ET UTILISATION

Mise en marche

1. La prise doit être mise à la terre.
2. Installez le tuyau de vidange pour que l'eau puisse bien s'écouler.
3. Branchez le cordon d'alimentation dans la prise.
4. Raccordement de l'alimentation en eau : insérez le tuyau dans l'ouverture fournie jusqu'à ce que vous entendiez un déclic.

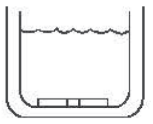
Aperçu du processus de lavage

1	2	3
		
Lavage	Pompage de la moitié	Rinçage

Attention : Si le niveau d'eau est trop élevé, l'eau déborde du tambour.

Pour éviter toute déformation des vêtements, pliez-les et fermez les fermetures à glissière (pour les pantalons par ex). Préparez les vêtements comme indiqué sur la photo. Toutes les poches doivent être vides. Retirez les pièces de monnaie, les clous, etc. Les garnitures en fourrure ou autres objets décoratifs doivent être retournées. Les couleurs vives doivent être lavées séparément.

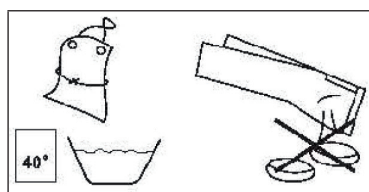

Dissoudre la lessive directement

1. Ajoutez la lessive en poudre quand le niveau d'eau est faible.
2. Choisissez un programme.
3. Démarrez la machine et mélangez l'eau pendant 1 minute.
4. Une fois la lessive en poudre complètement dissoute, vous pouvez ajouter plus d'eau.
5. Choisissez la bonne durée de lavage.

Pour utiliser le panier à linge

1. Préparer les accessoires suivants :

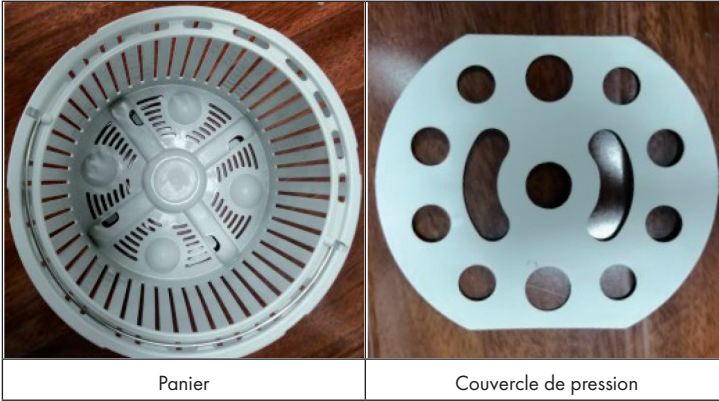

2. Vérifier la position des colliers de serrage et des fentes de montage.

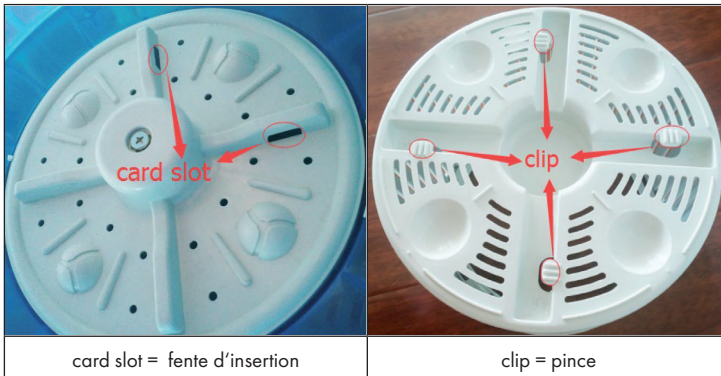

3. Insérez le panier dans la rondelle et engagez la pince et la fente d'insertion en tournant le panier en position.



4. Répartissez les vêtements uniformément et couvrez-les avec le couvercle à pression.



FONCTION CENTRIFUGE



1. Lorsque le processus de lavage est terminé, vidanger l'eau et vider le tambour.
2. Placez le panier d'essorage dans l'appareil et installez-le dans le sens inverse des aiguilles d'une montre. Assurez-vous qu'il est correctement positionné.
3. Placez les vêtements dans le panier de essorage et appuyez sur le couvercle pour éviter qu'ils ne tombent pendant l'essorage. Fermez le capot supérieur et mettez l'interrupteur de programme en position „Centrifugar“. Sélectionner la durée en fonction du type de vêtement et démarrer la centrifugation. Si le réglage de l'heure est trop long ou si vous souhaitez l'arrêter, tournez la minuterie dans le sens antihoraire jusqu'à la position „Arrêt“. Attendez que le panier s'arrête.

Remarque : Les vêtements doivent être pliés uniformément et recouverts d'un couvercle à enclenchement pour empêcher la machine de bouger pendant la centrifugation.

4. Une fois le temps de centrifugation écoulé, ouvrir le couvercle, enlever le couvercle encliquetable et enlever les vêtements pour les faire sécher.
5. Tournez le panier d'essorage dans le sens des aiguilles d'une montre et retirez-le du tambour.

Remarque : Retirez le panier pendant le lavage. Le panier d'essorage n'est utilisé que pour égoutter les vêtements. L'appareil ne sèche pas les vêtements.

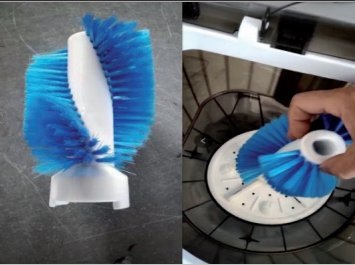
NETTOYAGE DES CHAUSSURES

<p style="text-align: center;">1</p> 	<p style="text-align: center;">2</p> 
<p>Insérez l'accessoire de nettoyage de chaussures dans la partie inférieure de la machine à laver.</p>	<p>Fixez la brosse sur l'accessoire de nettoyage de chaussures.</p>
<p style="text-align: center;">3</p> 	<p style="text-align: center;">4</p> 
<p>Faites glisser la rondelle d'étanchéité sur la vis et insérez les deux pièces dans le trou circulaire situé au centre de la brosse.</p>	<p>Serrez la vis dans le sens des aiguilles d'une montre avec un tournevis cruciforme. Vous pouvez maintenant nettoyer les chaussures dans la machine à laver.</p>

NETTOYAGE ET ENTRETIEN

- Débranchez l'appareil du secteur. Respectez les consignes de sécurité.
- Après avoir vidé l'eau du tambour de lavage, remettez le sélecteur en position normale, ne le laissez pas sur vidange.
- Retirez le filtre à peluches et démontez-le en appuyant sur le fond à l'intérieur. Nettoyez le filtre à peluches dans de l'eau tiède.
- Après le nettoyage, remontez le filtre à peluches et remettez-le en place. Un clic vous confirmera qu'il est bien installé.
- Débranchez l'arrivée d'eau de l'appareil et suspendez le tuyau de vidange à l'appareil.
- Essuyez l'appareil. Utilisez uniquement des détergents doux.
- Fermez le couvercle et placez la machine à laver dans un endroit bien ventilé.

Remarques importantes pour le nettoyage

- Les composants électriques de l'appareil ne doivent pas entrer en contact avec l'eau pendant la maintenance.
- Si le cordon d'alimentation est endommagé, il doit être immédiatement remplacé par un spécialiste..

RÉSOLUTION DES PROBLÈMES

Problème	Cause possible	Solution
La machine à laver ne fonctionne pas.	Panne de courant.	Vérifiez s'il y a eu une panne de courant.
	Mauvais contact dans la prise ou fusible fondu.	Contrôlez la prise et le fusible.
	Vous n'avez pas tourné le bouton de la minuterie.	Tournez le bouton de la minuterie en haut de la machine à laver pour régler la durée de lavage souhaitée.
La machine à laver ne fonctionne pas.	La bande triangulaire s'est desserrée pendant le transport.	Ouvrez le capot arrière, desserrez la vis de fixation du pied du moteur et déplacez le moteur vers l'arrière jusqu'à ce que la courroie triangulaire soit tendue.
La machine s'arrête brusquement pendant le lavage.	La bande triangulaire s'est desserrée pendant le transport.	Refixez la bande triangulaire
	Tension trop basse.	Connectez l'appareil uniquement aux prises correspondant à la tension de l'appareil.
	Le joint fuit.	Contactez un spécialiste pour faire réparer l'appareil.
L'eau s'écoule mal ou pas du tout.	Le tuyau de vidange n'est pas placé suffisamment au fond.	Disposez le tuyau de vidange pour que l'eau puisse bien s'écouler.
	Le tuyau de vidange est plié.	Supprimez le pli.

INFORMATIONS SUR LE RECYCLAGE



S'il existe une réglementation pour l'élimination ou le recyclage des appareils électriques et électroniques dans votre pays, ce symbole sur le produit ou sur l'emballage indique que cet appareil ne doit pas être jeté avec les ordures ménagères. Vous devez le déposer dans un point de collecte pour le recyclage des équipements électriques et électroniques. La mise au rebut conforme aux règles protège l'environnement et la santé de vos semblables des conséquences négatives. Pour plus d'informations sur le recyclage et l'élimination de ce produit, veuillez contacter votre autorité locale ou votre service de recyclage des déchets ménagers.

Gentile cliente,

La ringraziamo per aver acquistato il dispositivo. La preghiamo di leggere attentamente le seguenti istruzioni per l'uso e di seguirle per evitare possibili danni. Non ci assumiamo alcuna responsabilità per danni scaturiti da una mancata osservazione delle avvertenze di sicurezza e da un uso improprio del dispositivo. Scansionare il codice QR seguente, per accedere al manuale d'uso più attuale e per ricevere informazioni sul prodotto.



INDICE

Istruzioni di sicurezza 52
 Panoramica del dispositivo 53
 Accensione e funzionamento 54
 Funzione centrifuga 57
 Pulizia calzature 58
 Pulizia e cura 59
 Risoluzione dei problemi 60
 Smaltimento 61

DATI TECNICI

Numero articolo	10034415
Alimentazione	220-240 V ~ 50/60 Hz

PRODUTTORE E IMPORTATORE (UK)

Produttore:

Chal-Tec GmbH, Wallstraße 16, 10179 Berlino, Germania.

Importatore per la Gran Bretagna:

Chal-Tec UK limited
 Unit 6 Riverside Business Centre
 Brighton Road
 Shoreham-by-Sea
 BN43 6RE
 United Kingdom

ISTRUZIONI DI SICUREZZA

- Non posizionare l'unità in bagno o in qualsiasi altra posizione in cui potrebbe bagnarsi.
- Utilizzare una presa di corrente con messa a terra per il funzionamento.
- Collegare il dispositivo direttamente alla presa di corrente. Non utilizzare più spine.
- Tenere l'unità lontano da fonti di calore o da incendi che potrebbero deformare l'alloggiamento.
- Collegare il dispositivo solo a una presa elettrica con la tensione corretta.
- I componenti elettrici del dispositivo non devono entrare in contatto con l'acqua durante la manutenzione.
- Non posizionare oggetti pesanti o caldi sul dispositivo in quanto ciò potrebbe danneggiare la custodia.
- Il dispositivo può essere utilizzato solo da persone qualificate.
- Se la spina di alimentazione è sporca, pulirla prima di collegarla a una presa di corrente.
- Non utilizzare acqua più calda di 55°C, altrimenti le parti in plastica potrebbero deformarsi.
- Non toccare mai il tamburo o gli indumenti prima che il tamburo si sia fermato completamente.
- Se la spina di alimentazione è danneggiata, il dispositivo potrebbe non essere più utilizzato.
- Non mettere mai vestiti nell'apparecchio che sono stati recentemente lavati con un solvente, ad es. benzina.
- Se il rumore non si arresta 15 secondi dopo l'apertura del coperchio, contattare il venditore.
- Non tirare mai il cavo di alimentazione ma sempre direttamente la spina.
- Scollegare il dispositivo dalla rete quando non è in uso o prima della pulizia/manutenzione. Non toccare mai la spina con le mani bagnate.

PANORAMICA DEL DISPOSITIVO

Nota: l'aspetto della lavatrice potrebbe differire leggermente da questa figura. Alcuni modelli hanno solo 1 interruttore per la disinfezione e il lavaggio.

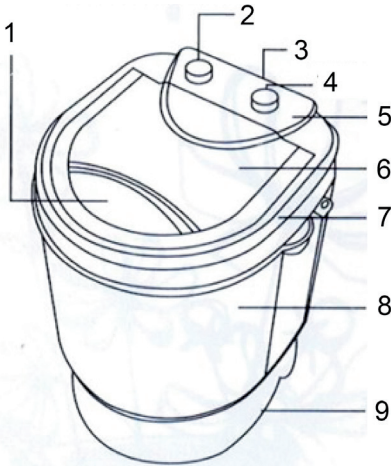

1	Maniglia	6	Coperchio
2	Interruttore di lavaggio	7	Bordo
3	Interruttore di disinfezione	8	Alloggiamento
4	Timer	9	Base del motore
5	Pannello di controllo		

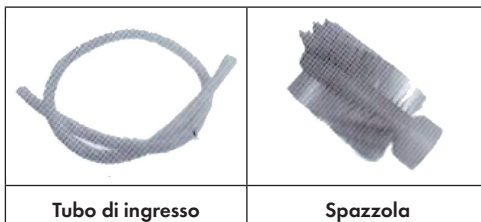



ACCENSIONE E FUNZIONAMENTO

Accensione

1. La presa deve essere collegata a terra.
2. Disporre il tubo di scarico in modo che l'acqua si scarichi bene.
3. Inserire la spina nella presa.
4. Collegamento dell'alimentazione idrica: inserire il tubo nell'apertura designata fino a quando non si sente un clic.

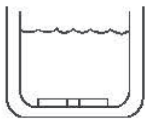
Panoramica del processo di lavaggio

1	2	3
		
Lavaggio Bucato	Pompate fino alla metà	Lavare

Attenzione: se il livello dell'acqua è troppo alto, l'acqua fuoriesce dal cestello.

Per evitare la deformazione degli indumenti, piegali e chiudi le cerniere (come i pantaloni). Preparare i vestiti come mostrato in figura. Tutti i taschini devono essere vuoti. Rimuovere monete, chiodi, ecc. Il rivestimento in pelliccia o altri ornamenti devono essere girati a sinistra. I colori forti devono essere lavati singolarmente.

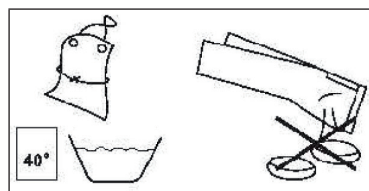

Sciogliere direttamente il detersivo

1. Aggiungere il detersivo a basso livello d'acqua.
2. Seleziona un programma.
3. Avviare la macchina e miscelare l'acqua per 1 minuto.
4. Dopo che il detersivo si è completamente sciolto, è possibile aggiungere più acqua.
5. Scegli il giusto tempo di lavaggio.

Come inserire il cestello per la biancheria

1. Preparare i seguenti accessori:

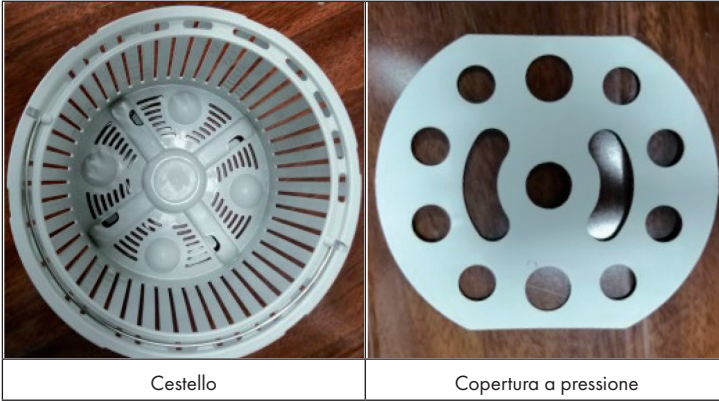

2. Controllare la posizione dei ganci e delle fessure di montaggio.

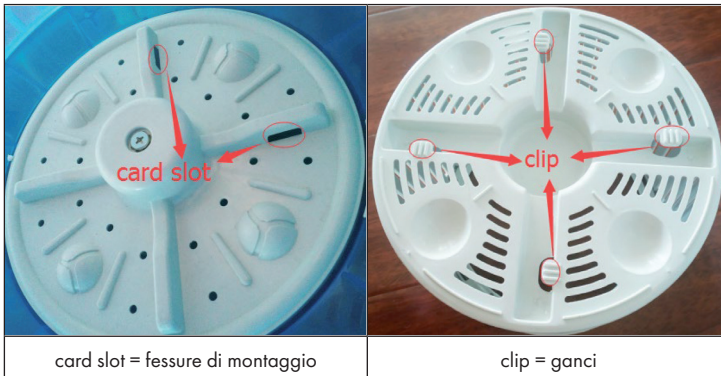

3. Inserire poi il cestello nella lavatrice e mettere in corrispondenza ganci e fessure di montaggio, ruotando il cestello in posizione.



4. Distribuire gli indumenti in modo omogeneo, appiattirli e coprirli con la copertura a pressione.



FUNZIONE CENTRIFUGA



1. Dopo il lavaggio, scaricare l'acqua e svuotare il tamburo.
2. Posizionare il cestello per la centrifuga nel dispositivo e fissarlo ruotandolo in senso antiorario. Assicurarsi che sia ben fissato.
3. Mettere la biancheria nel cestello per la centrifuga e posizionare la copertura a pressione, in modo che non escano indumenti durante la centrifugazione. Chiudere la copertura e mettere l'interruttore sul programma "Centrifuga". Se il tempo impostato è troppo lungo o se si desidera arrestare a metà del processo, girare il timer in senso antiorario in posizione "Off". Attendere fino all'arresto del cestello.

Nota: gli indumenti devono essere appiattiti in modo omogeneo e coperti con la copertura a pressione, in modo che il dispositivo non si sposti involontariamente durante la centrifuga.

4. Una volta scaduto il tempo per la centrifuga, aprire la copertura, togliere la copertura a pressione e togliere gli indumenti per l'asciugatura.
5. Ruotare il cestello per la centrifuga in senso orario e toglierlo dal tamburo.

Nota: rimuovere il cestello durante il lavaggio. Il cestello per la centrifuga serve solo ad eliminare acqua dagli indumenti. Il dispositivo non asciuga gli indumenti.

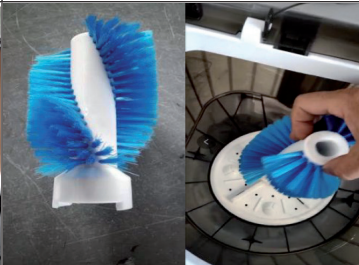
PULIZIA CALZATURE

<p style="text-align: center;">1</p> 	<p style="text-align: center;">2</p> 
<p>Inserire l'attacco per la pulizia delle scarpe nella parte inferiore della lavatrice.</p>	<p>Collegare la spazzola all'attacco per la pulizia delle scarpe.</p>
<p style="text-align: center;">3</p> 	<p style="text-align: center;">4</p> 
<p>Far scorrere la rondella di tenuta sulla vite e inserire entrambe le parti nel foro circolare al centro della spazzola.</p>	<p>Stringere la vite in senso orario con un cacciavite a croce. Ora puoi pulire le scarpe in lavatrice.</p>

PULIZIA E CURA

- Scollegare il dispositivo dalla rete. Si prega di osservare le istruzioni di sicurezza.
- Dopo aver scaricato l'acqua dal cestello di lavaggio, ripristinare lo standard del regolatore di scarico.
- Rimuovere il filtro lanugine e smontarlo premendo sul pavimento dall'interno. Pulire il filtro lanugine in acqua calda.
- Rimontare il filtro lanugine dopo la pulizia, reinserirlo. Una volta inserito adeguatamente, sentirai un clic.
- Scollegare il dispositivo dall'ingresso dell'acqua e appendere il tubo di scarico sul dispositivo.
- Pulire l'alloggiamento. Utilizzare solo detersivi delicati.
- Chiudere il coperchio e posizionare la lavatrice in un'area ben ventilata.

Istruzioni importanti per la pulizia

- I componenti elettrici del dispositivo non devono entrare in contatto con l'acqua durante la manutenzione.
- Se il cavo di alimentazione è danneggiato, deve essere sostituito immediatamente da uno specialista.

RISOLUZIONE DEI PROBLEMI

Problema	Possibile causa	Soluzione
La lavatrice non funziona	Interruzione di corrente.	Controllare se si è verificata un'interruzione di corrente.
	Scarso contatto nella presa o fusibile bruciato.	Controllare la presa e il fusibile.
	Il pulsante del timer non è stato ruotato	Ruotare il pulsante del timer sulla parte superiore della lavatrice per selezionare il tempo di lavaggio desiderato.
La lavatrice non funziona.	La fascia triangolare si è allentata durante il trasporto.	Aprire il coperchio posteriore, allentare il bullone di fissaggio del piedino del motore e spostare indietro il motore fino a quando la cinghia triangolare non è ben tesa.
Durante il lavaggio, la macchina si arresta improvvisamente.	La fascia triangolare si è allentata durante il trasporto.	Fissare la fascia triangolare
	Tensione troppo bassa.	Collegare il dispositivo solo a prese corrispondenti alla tensione del dispositivo.
	Perdite di tenuta	Contattare una società specializzata per la riparazione.
L'acqua scorre male o per niente.	Lo scarico non è abbastanza profondo.	Disporre il tubo di scarico in modo che l'acqua possa defluire bene.
	Il tubo di scarico è piegato.	Rimuovi il nodo.

SMALTIMENTO



Se nel proprio paese si applicano le regolamentazioni inerenti lo smaltimento di dispositivi elettrici ed elettronici, questo simbolo sul prodotto o sulla confezione segnala che questi prodotti non possono essere smaltiti con i rifiuti normali e devono essere portati a un punto di raccolta di dispositivi elettrici ed elettronici. Grazie al corretto smaltimento dei vecchi dispositivi si tutela il pianeta e la salute delle persone da possibili conseguenze negative. Informazioni riguardanti il riciclo e lo smaltimento di questi prodotti si ottengono presso l'amministrazione locale oppure il servizio di gestione dei rifiuti domestici.



KLARSTEIN