





**Sehr geehrter Kunde,**

wir gratulieren Ihnen zum Erwerb Ihres Gerätes. Lesen Sie die folgenden Hinweise sorgfältig durch und befolgen Sie diese, um möglichen Schäden vorzubeugen. Für Schäden, die durch Missachtung der Hinweise und unsachgemäßen Gebrauch entstehen, übernehmen wir keine Haftung. Scannen Sie den folgenden QR-Code, um Zugriff auf die aktuellste Bedienungsanleitung und weitere Informationen rund um das Produkt zu erhalten.



---

## INHALTSVERZEICHNIS

---

Sicherheitshinweise	4
Geräteübersicht	5
Inbetriebnahme und Bedienung	5
Schleuderfunktion	9
Reinigung und Pflege	10
Fehlerbehebung	11
Spezielle Entsorgungshinweise für Verbraucher in Deutschland	12
Hinweise zur Entsorgung	14
Hersteller & Importeur (UK)	14

English	15
Español	25
Français	35
Italiano	45

---

## TECHNISCHE DATEN

---

Artikelnummer	10034416
Stromversorgung	220-240 V ~ 50/60 Hz

---

## SICHERHEITSHINWEISE

---

- Stellen Sie das Gerät nicht im Badezimmer oder einem anderen Ort, an dem es nass werden kann, auf.
- Verwenden Sie zum Betrieb eine geerdete Steckdose.
- Schließen Sie das Gerät direkt an die Steckdose an. Verwenden Sie keine Mehrfachstecker.
- Halten Sie das Gerät fern von Hitze oder offenen Feuer, das sich sonst das Gehäuse verformen kann.
- Schließen Sie das Gerät nur an eine Steckdose mit der passenden Spannung an.
- Die elektrischen Bauteile des Gerätes dürfen während der Wartung nicht mit Wasser in Berührung kommen.
- Stellen Sie keine schweren oder heißen Gegenstände auf das Gerät, da sonst das Gehäuse beschädigt werden könnte.
- Das Gerät darf nur von sachkundigen Personen bedient werden.
- Sollte der Netzstecker verschmutzt sein, reinigen Sie diesen vor dem Einstecken in eine Steckdose.
- Es darf kein Wasser wärmer als 55°C verwendet werden, dass sich sonst die Plastikteile verformen könnten.
- Fassen Sie niemals in die Trommel bzw. an die Kleidungsstücke bevor die Trommel komplett gestoppt hat.
- Sollte der Netzstecker beschädigt sein, darf das Gerät nicht mehr verwendet werden.
- Geben Sie niemals Kleidungsstücke in das Gerät, die vor kurzem mit einem Lösungsmittel z.B. Waschbenzin gereinigt wurden.
- Stoppt die Trommel nicht 15 Sekunden nach dem Öffnen der Abdeckung, kontaktieren Sie den Verkäufer.
- Ziehen Sie niemals an Netzkabel sondern immer direkt am Stecker.
- Trennen Sie das Gerät bei Nichtbenutzung oder vor der Reinigung/Wartung vom Stromnetz. Fassen Sie den Stecker nie mit feuchten Händen an.

## GERÄTEÜBERSICHT

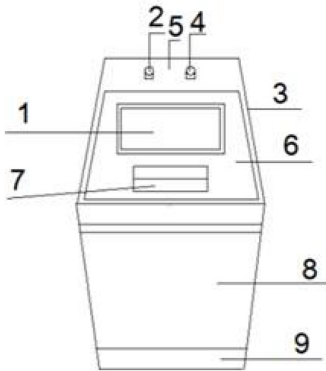



1	Glasfenster	6	Abdeckung
2	Wassereinlass	7	Griff
3	Rahmen	8	Gehäuse
4	Wasch-Schalter und Timer	9	Motorfuß
5	Bedienfeld		

## INBETRIEBNAHME UND BEDIENUNG

### Inbetriebnahme

1. Die Steckdose muss geerdet sein.
2. Legen Sie den Ablaufschlauch so aus, dass das Wasser gut ablaufen kann.
3. Stecken Sie den Netzstecker in die Steckdose.
4. Anschluss der Wasserversorgung: Führen Sie den Schlauch in die dafür vorgesehene Öffnung ein, bis Sie ein Klicken hören.

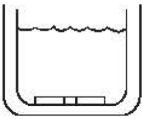
## Übersicht Waschvorgang

1	2	3
		
Waschen	Die Hälfte abpumpen	Spülen

**Achtung:** Ist der Wasserstand zu hoch, schwappt das Wasser aus der Trommel.

Um Verformung der Kleidung zu vermeiden, sollten Sie diese zusammenlegen und Reißverschlüsse schließen (z.B. bei Hosen). Bereiten Sie die Kleidung vor, wie auf dem Bild zu sehen. Alle Taschen müssen entleert sein. Entnehmen Sie Münzen, Nägel, usw. Fellbesatz oder andere Verzierungen müssen auf links gezogen werden. Kräftige Farben sollten einzeln gewaschen werden.

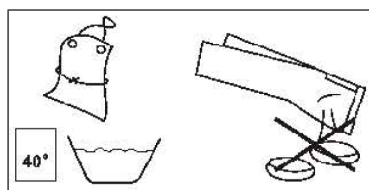

### Waschpulver direkt lösen

1. Geben Sie das Waschpulver bei niedrigem Wasserstand hinzu.
2. Wählen Sie ein Programm.
3. Starten Sie die Maschine und lassen sich das Wasser 1 Minute mischen.
4. Nachdem sich das Waschpulver vollständig gelöst hat, können Sie weiteres Wasser einlassen.
5. Wählen Sie die richtige Waschdauer.

## So setzen Sie die Wäschekorb ein

1. Legen Sie das folgende Zubehör bereit:

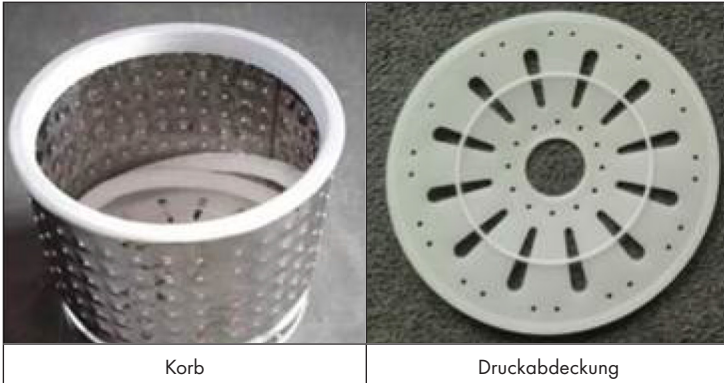

2. Überprüfen Sie die Position der Klammern und der Einbauschlitze.

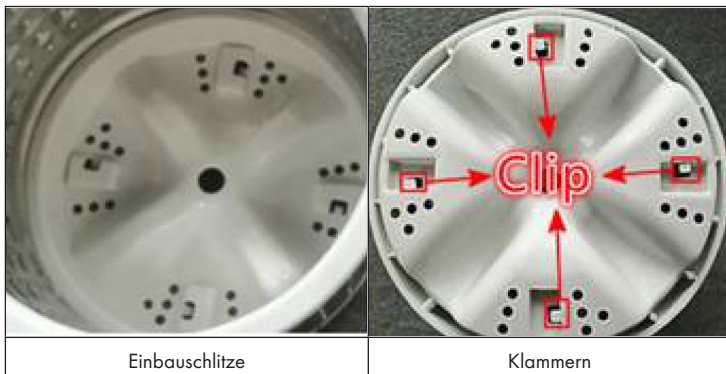

3. Legen Sie den Korb in die Waschmaschine und passen Sie die Klammern und die Einbauschlitze an, indem Sie den Korb in Position drehen.



4. Verteilen Sie die Kleidung gleichmäßig und flach und decken Sie sie mit der Druckabdeckung ab.





---

## SCHLEUDERFUNKTION

---

1. Nachdem der Waschvorgang abgeschlossen ist, lassen Sie das Wasser ab und leeren Sie die Waschtrommel.
2. Platzieren Sie den Schleuderkorb auf ins Gerät ein und drehen Sie ihn gegen den Uhrzeigersinn fest. Versichern Sie sich, dass er fest sitzt.
3. Legen Sie die Wäsche in den Schleuderkorb und drücken Sie die Druckabdeckung herunter, um zu verhindern, dass die Kleidung beim Schleudern herausfällt. Schließen Sie die obere Abdeckung und stellen Sie den Programmwahlschalter auf die Position „Schleudern“. Wählen Sie die Zeit entsprechend der Art der Kleidung aus und beginnen Sie mit dem Schleudern. Wenn die Zeiteinstellung zu lang ist oder Sie nach der Hälfte stoppen möchten, drehen Sie den Timer gegen den Uhrzeigersinn in die „Aus“-Position. Warten Sie bis der Korb angehalten hat.

**Hinweis:** Die Kleidung sollte gleichmäßig flach sein und mit einer Druckabdeckung abgedeckt sein, um ungewolltes Verrücken der Maschine durch das Schleudern zu vermeiden.

4. Wenn die Zeit für das Schleudern abgelaufen ist, öffnen Sie die Abdeckung, entfernen Sie die Druckabdeckung und nehmen Sie die Kleidung zum Trocknen heraus.
5. Drehen Sie den Schleuderkorb im Uhrzeigersinn und ziehen Sie ihn aus der Trommel.

**Hinweis:** Entfernen Sie den Korb beim Waschen. Der Schleuderkorb dient lediglich der Entwässerung der Kleidung. Das Gerät trocknet die Kleidung nicht.

---

## REINIGUNG UND PFLEGE

---

- Trennen Sie das Gerät vom Stromnetz. Beachten Sie hierbei die Sicherheitshinweise.
- Nachdem Sie das Wasser aus der Waschtrommel abgelassen haben, stellen Sie den Regler von Abpumpen wieder auf Standard.
- Entnehmen Sie das Flusensieb und zerlegen Sie es, in dem Sie von innen auf den Boden drücken. Reinigen Sie das Flusensieb in warmen Wasser.
- Setzen Sie das Flusensieb nach dem Reinigen wieder zusammen, setzen Sie es wieder ein. Sobald es richtig sitzt, hören Sie ein Klicken.
- Trennen Sie das Gerät von Wasserzulauf und hängen Sie den Ablaufschlauch ans Gerät.
- Reiben Sie das Gehäuse ab. Verwenden Sie hierzu nur milde Reinigungsmittel.
- Schließen Sie die Abdeckung und stellen Sie die Waschmaschine an einen gut belüfteten Ort.

### Wichtige Hinweise zur Reinigung

- Die elektrischen Bauteile des Gerätes dürfen während der Wartung nicht mit Wasser in Berührung kommen.
- Sollte das Netzkabel beschädigt sein, muss es umgehend von einer Fachwerkstatt erneuert werden.

## FEHLERBEHEBUNG

Problem	Mögliche Ursache	Lösungsansatz
Die Waschmaschine läuft nicht.	Stromausfall.	Überprüfen Sie, ob es einen Stromausfall gab.
	Schlechter Kontakt in der Steckdose oder durchgebrannte Sicherung.	Überprüfen Sie die Steckdose und die Sicherung.
	Den Timerknopf wurde nicht gedreht.	Drehen Sie den Timerknopf oben an der Waschmaschine, um die gewünschte Waschzeit auszuwählen.
Die Waschmaschine läuft nicht.	Das Dreiecksband hat sich während des Transports gelockert.	Öffnen Sie die hintere Abdeckung, lösen Sie die Befestigungsschraube des Motorfußes und bewegen Sie den Motor nach hinten, bis das Dreiecksband fest sitzt
Beim Waschen geht die Maschine plötzlich aus.	Das Dreiecksband hat sich während des Transports gelockert.	Befestigen Sie das Dreiecksband
	Stromspannung zu niedrig.	Schließen Sie das Gerät nur an Steckdosen an, die der Spannung des Geräts entsprechen.
	Die Dichtung leckt.	Wenden Sie sich zur Reparatur an einen Fachbetrieb.
Das Wasser fließt schlecht oder gar nicht ab.	Der Abfluss liegt nicht tief genug.	Legen Sie den Ablaufschlauch so aus, dass das Wasser gut ablaufen kann.
	Der Ablaufschlauch ist geknickt.	Entfernen Sie den Knick.

## SPEZIELLE ENTSORGUNGSHINWEISE FÜR VERBRAUCHER IN DEUTSCHLAND

Entsorgen Sie Ihre Altgeräte fachgerecht. Dadurch wird gewährleistet, dass die Altgeräte umweltgerecht verwertet und negative Auswirkungen auf die Umwelt und menschliche Gesundheit vermieden werden. Bei der Entsorgung sind folgende Regeln zu beachten:

- Jeder Verbraucher ist gesetzlich verpflichtet, Elektro- und Elektronikaltgeräte (Altgeräte) sowie Batterien und Akkus getrennt vom Hausmüll zu entsorgen. Sie erkennen die entsprechenden Altgeräte durch folgendes Symbol der durchgestrichene Mülltonne (WEEE-Symbol). 
- Sie haben Altbatterien und Altakkumulatoren, die nicht vom Altgerät umschlossen sind, sowie Lampen, die zerstörungsfrei aus dem Altgerät entnommen werden können, vor der Abgabe an einer Entsorgungsstelle vom Altgerät zerstörungsfrei zu trennen.
- Bestimmte Lampen und Leuchtmittel fallen ebenso unter das Elektro- und Elektronikgesetz und sind dementsprechend wie Altgeräte zu behandeln. Ausgenommen sind Glühlampen und Halogenlampen. Entsorgen Sie Glühlampen und Halogenlampen bitte über den Hausmüll, sofern sie nicht das WEEE-Symbol tragen.
- Jeder Verbraucher ist für das Löschen von personenbezogenen Daten auf dem Elektro- bzw. Elektronikgerät selbst verantwortlich.

### Rücknahmepflicht der Vertreter

Vertreiber mit einer Verkaufsfläche für Elektro- und Elektronikgeräte von mindestens 400 Quadratmetern sowie Vertreiber von Lebensmitteln mit einer Gesamtverkaufsfläche von mindestens 800 Quadratmetern, die mehrmals im Kalenderjahr oder dauerhaft Elektro- und Elektronikgeräte anbieten und auf dem Markt bereitstellen, sind verpflichtet,

- 1 bei der Abgabe eines neuen Elektro- oder Elektronikgerätes an einen Endnutzer ein Altgerät des Endnutzers der gleichen Geräteart, das im Wesentlichen die gleichen Funktionen wie das neue Gerät erfüllt, am Ort der Abgabe oder in unmittelbarer Nähe hierzu unentgeltlich zurückzunehmen und
- 2 auf Verlangen des Endnutzers Altgeräte, die in keiner äußeren Abmessung größer als 25 Zentimeter sind, im Einzelhandelsgeschäft oder in unmittelbarer Nähe hierzu unentgeltlich zurückzunehmen; die Rücknahme darf nicht an den Kauf eines Elektro- oder Elektronikgerätes geknüpft werden und ist auf drei Altgeräte pro Geräteart beschränkt.

- Bei einem Vertrieb unter Verwendung von Fernkommunikationsmitteln ist die unentgeltliche Abholung am Ort der Abgabe auf Elektro- und Elektronikgeräte der Kategorien 1, 2 und 4 gemäß § 2 Abs. 1 ElektroG, nämlich „Wärmeüberträger“, „Bildschirmgeräte“ (Oberfläche von mehr als 100 cm<sup>2</sup>) oder „Großgeräte“ (letztere mit mindestens einer äußeren Abmessung über 50 Zentimeter) beschränkt. Für andere Elektro- und Elektronikgeräte (Kategorien 3, 5, 6) ist eine Rückgabemöglichkeit in zumutbarer Entfernung zum jeweiligen Endnutzer zu gewährleisten.
- Altgeräte dürfen kostenlos auf dem lokalen Wertstoffhof oder in folgenden Sammelstellen in Ihrer Nähe abgegeben werden: [www.take-e-back.de](http://www.take-e-back.de)
- Für Elektro- und Elektronikgeräte der Kategorien 1, 2 und 4 bieten wir auch die Möglichkeit einer unentgeltlichen Abholung am Ort der Abgabe. Beim Kauf eines Neugeräts haben Sie die Möglichkeit, eine Altgerät-abholung über die Webseite auszuwählen.
- Batterien können überall dort kostenfrei zurückgegeben werden, wo sie verkauft werden (z. B. Super-, Bau-, Drogeriemarkt). Auch Wertstoff- und Recyclinghöfe nehmen Batterien zurück. Sie können Batterien auch per Post an uns zurücksenden. Altbatterien in haushaltsüblichen Mengen können Sie direkt bei uns von Montag bis Freitag zwischen 08:00 und 16:00 Uhr unter der folgenden Adresse unentgeltlich zurückgeben:

**Chal-Tec Fulfillment GmbH**  
**Norddeutschlandstr. 3**  
**47475 Kamp-Lintfort**

- Wichtig zu beachten ist, dass Lithiumbatterien aus Sicherheitsgründen vor der Rückgabe gegen Kurzschluss gesichert werden müssen (z. B. durch Abkleben der Pole).
- Finden sich unter der durchgestrichenen Mülltonne auf der Batterie zusätzlich die Zeichen Cd, Hg oder Pb ist das ein Hinweis darauf, dass die Batterie gefährliche Schadstoffe enthält. (»Cd« steht für Cadmium, »Pb« für Blei und »Hg« für Quecksilber).

### **Hinweis zur Abfallvermeidung**

Indem Sie die Lebensdauer Ihrer Altgeräte verlängern, tragen Sie dazu bei, Ressourcen effizient zu nutzen und zusätzlichen Müll zu vermeiden. Die Lebensdauer Ihrer Altgeräte können Sie verlängern, indem Sie defekte Altgeräte reparieren lassen. Wenn sich Ihr Altgerät in gutem Zustand befindet, könnten Sie es spenden, verschenken oder verkaufen.

---

## HINWEISE ZUR ENTSORGUNG

---



Wenn es in Ihrem Land eine gesetzliche Regelung zur Entsorgung von elektrischen und elektronischen Geräten gibt, weist dieses Symbol auf dem Produkt oder auf der Verpackung darauf hin, dass dieses Produkt nicht im Hausmüll entsorgt werden darf. Stattdessen muss es zu einer Sammelstelle für das Recycling von elektrischen und elektronischen Geräten gebracht werden. Durch regelkonforme Entsorgung schützen Sie die Umwelt und die Gesundheit Ihrer Mitmenschen vor negativen Konsequenzen. Informationen zum Recycling und zur Entsorgung dieses Produkts, erhalten Sie von Ihrer örtlichen Verwaltung oder Ihrem Hausmüllentsorgungsdienst.

---

## HERSTELLER & IMPORTEUR (UK)

---

**Hersteller:**

Chal-Tec GmbH, Wallstraße 16, 10179 Berlin, Deutschland.

**Importeur für Großbritannien:**

Berlin Brands Group UK Limited  
PO Box 42  
272 Kensington High Street  
London, W8 6ND  
United Kingdom

**Dear customer,**

Congratulations on the purchase of your device. Please read the following instructions carefully and follow them to prevent potential damage. We accept no liability for damage caused by disregarding the instructions and improper use. Please scan the QR code to access the latest operating instructions and further information about the product.

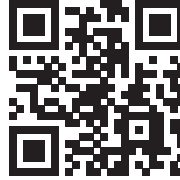

---

## CONTENTS

---

Safety Instructions	16
Device Overview	17
Setup and Operation	17
Spin Function	21
Cleaning and Care	22
Troubleshooting	23
Disposal Considerations	24
Manufacturer & Importer (UK)	24

---

## TECHNICAL INFORMATION

---

Product code	10034416
Power supply	220-240 V ~ 50/60 Hz

---

## SAFETY INSTRUCTIONS

---

- Do not place the appliance in the bathroom or any other place where it may get wet.
- Use a grounded socket for operation.
- Connect the appliance directly to the power socket. Do not use multiple plugs.
- Keep the appliance away from heat or open fire, otherwise the housing may deform.
- Only connect the appliance to a socket with the appropriate voltage.
- The electrical components of the appliance must not come into contact with water during maintenance.
- Do not place heavy or hot objects on the appliance, as this could damage the housing.
- The appliance may only be operated by qualified persons.
- In case of a dirty main plug, clean it before plugging it into a socket.
- Do not use water warmer than 55°C, otherwise the plastic parts could deform.
- Never touch the drum or the garments before the drum has stopped completely.
- In the event of a damaged power plug, the appliance must no longer be used.
- Never put clothes in the appliance that have recently been cleaned with a solvent, e.g. benzine.
- If the drum does not stop 15 seconds after opening the cover, contact the seller.
- Never pull on the power cord, always pull directly on the plug.
- Disconnect the appliance from the power supply when not in use or before cleaning/maintenance. Never touch the plug with wet hands.



## DEVICE OVERVIEW

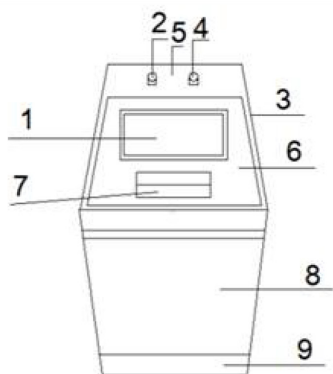



1	Glass window	6	Cover
2	Water inlet	7	Handle
3	Frame	8	Housing
4	Wash switch and timer	9	Motor base
5	Control panel		

## SETUP AND OPERATION

### Getting Started

1. The socket must be earthed.
2. Position the drain hose to allow the water to drain off easily.
3. Plug the power plug into the mains socket.
4. Connect the water supply: Insert the hose into the opening provided until you hear a click.

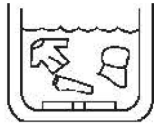
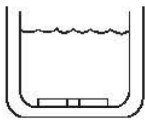
## Overview washing process

1	2	3
		
Washing	Pump out half	Rinsing

**Caution:** If the water level is too high, the water will spill out of the drum.

To avoid deformation of clothes, fold them and close zips (e.g. on trousers). Prepare the clothes as shown in the picture. All pockets must be emptied. Remove coins, nails, etc. Fur trim or other ornaments must be pulled inside out. Bold colours should be washed individually.

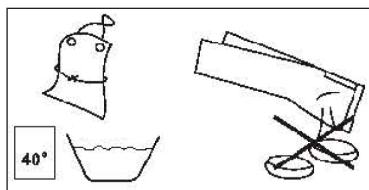

### Dissolve washing powder directly

1. Add the washing powder when the water level is low.
2. Select a programme.
3. Start the machine and let the water mix for 1 minute.
4. After the washing powder has dissolved completely, you can let in more water.
5. Select the correct washing time.

## To insert the laundry basket

1. Have the following accessories ready:

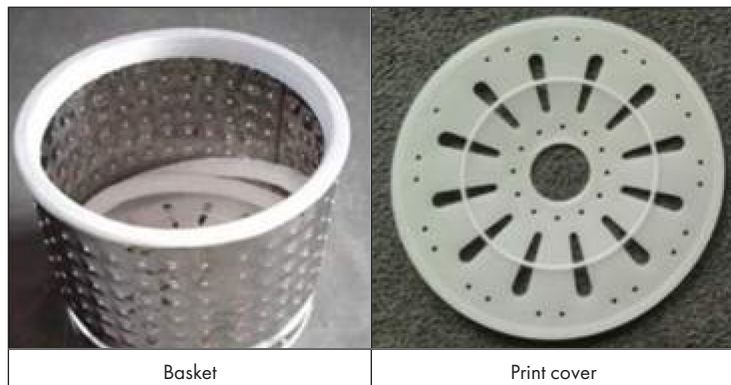

2. Check the position of the brackets and the installation slots.

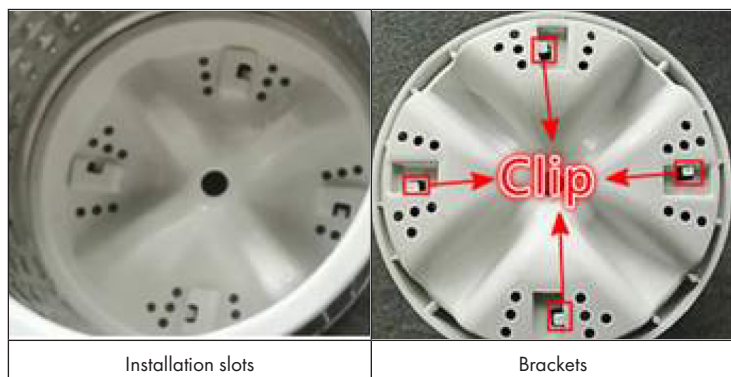

3. Place the basket in the washing machine and adjust the brackets and the installation slots by turning the basket into position.

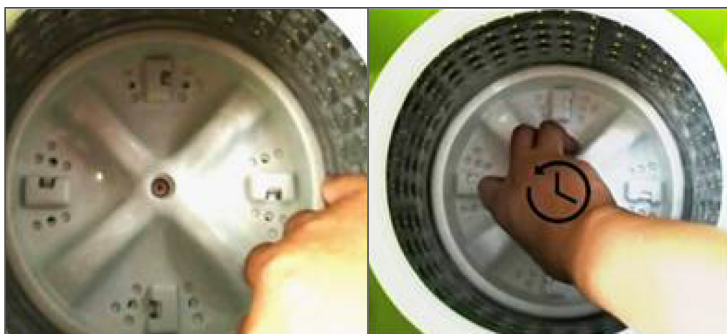

4. Spread the clothes evenly and flat and cover with the print cover.



---

## SPIN FUNCTION

---

1. After the washing process is finished, drain the water and empty the washing drum.
2. Place the spin basket on the appliance and turn it counter-clockwise. Make sure it is firmly in place.
3. Place the laundry in the spin basket and push down the pressure cover to prevent the clothes from falling out during spinning. Close the top cover and set the programme selector switch to the "Spin" position. Select the time according to the type of clothes and start spinning. If the time setting is too long or you want to stop halfway, turn the timer counter-clockwise to the "off" position. Wait until the basket has stopped.

**Note:** The clothes should be evenly flat and covered with a pressure cover to avoid unintentional displacement of the machine due to spinning.

4. After the spin time has elapsed, open the cover, remove the pressure cover and take out the clothes to dry.
5. Turn the spin basket clockwise and pull it out of the drum.

**Note:** Remove the basket when washing. The spin basket is only used to drain the clothes. The appliance does not dry the clothes.

---

## CLEANING AND CARE

---

- Disconnect the unit from the mains. Observe the safety instructions when doing so.
- After you have drained the water from the washing drum, set the control from "Pump out" back to "Standard".
- Remove the lint filter and disassemble it by pressing on the bottom from the inside. Clean the lint filter in warm water.
- Reassemble the lint filter after cleaning, put it back in place. Once it is seated properly, you will hear a click.
- Disconnect the appliance from the water inlet and attach the drain hose to the appliance.
- Rub down the casing. Use only mild cleaning agents for this.
- Close the cover and place the washing machine in a well-ventilated place.

### Important cleaning instructions

- The electrical components of the appliance must not come into contact with water during maintenance.
- If the power cable is damaged, it must be replaced immediately by a specialist workshop.

## TROUBLESHOOTING

Problem	Possible cause	Solution approach
The washing machine is not running.	Power failure.	Check if there was a power failure.
	Poor electrical connection in the socket or blown fuse.	Check the socket and the fuse.
	The timer knob has not been turned.	Turn the timer knob on the top of the washing machine to select the desired washing time.
The washing machine is not running.	The triangular strap has loosened during transport .	Open the rear cover, loosen the fastening screw of the motor base and move the motor backwards until the triangular strap is firmly in place
When washing, the machine turns off unexpectedly.	The triangular strap has loosened during transport .	Attach the triangular strap
	Current voltage too low.	Ensure that you only connect the appliance to sockets with the appropriate voltage.
	The seal is leaking.	Contact a specialist company for repairs.
The water drains poorly or not at all.	The drain is not deep enough.	Position the drain hose to allow the water to drain off easily.
	The drain hose is kinked.	Remove the kink.

---

## DISPOSAL CONSIDERATIONS

---



If there is a legal regulation in your country regarding the disposal of electrical and electronic equipment, this symbol on the product or on the packaging indicates that this product must not be disposed of with household waste. Instead, it must be taken to a collection point for the recycling of electrical and electronic equipment. By disposing of this product in accordance with the regulations, you protect the environment and the health of those around you from negative consequences. For information on recycling and disposal of this product, contact your local government or household waste disposal service.

---

## MANUFACTURER & IMPORTER (UK)

---

**Manufacturer:**

Chal-Tec GmbH, Wallstraße 16, 10179 Berlin, Germany.

**Importer for Great Britain:**

Berlin Brands Group UK Limited

PO Box 42

272 Kensington High Street

London, W8 6ND

United Kingdom



**Estimado cliente,**

Le felicitamos por la adquisición de este producto. Lea atentamente las siguientes instrucciones y sígalas para evitar posibles daños. No asumimos ninguna responsabilidad por los daños causados por el incumplimiento de las instrucciones y el uso inadecuado. Escanee el siguiente código QR para obtener acceso a la última guía del usuario y más información sobre el producto.



---

## ÍNDICE

---

Indicaciones de seguridad	26
Descripción del aparato	27
Puesta en marcha y uso	27
Función de centrifugado	31
Limpieza y cuidado	32
Resolución de problemas	33
Indicaciones sobre la retirada del aparato	34
Fabricante e importador (Reino Unido)	34

---

## DATOS TÉCNICOS

---

Número de artículo	10034416
Suministro eléctrico	220-240 V ~ 50/60 Hz

---

## INDICACIONES DE SEGURIDAD

---

- No coloque el aparato en el baño ni en ningún otro lugar en que se pueda mojar.
- Utilice una toma de corriente con toma a tierra para su funcionamiento.
- Conecte el aparato directamente a una toma de corriente. No utilice bases múltiples.
- Mantenga el aparato lejos de fuentes de ignición y fuentes de calor; de lo contrario, la carcasa podría deformarse.
- Conecte el aparato solamente a tomas de corriente con el voltaje apropiado.
- Los componentes eléctricos de este aparato no deben entrar en contacto con el agua durante el mantenimiento.
- No coloque objetos pesados o calientes encima del aparato; de lo contrario, la carcasa puede dañarse.
- El aparato podrá ser utilizado solamente por personas con experiencia.
- Si el enchufe está sucio, límpielo antes de conectarlo a la toma de corriente.
- No se debe utilizar agua a una temperatura superior de 55 °C para evitar que se deformen las piezas de plástico.
- Nunca toque el tambor ni las prendas de ropa antes de que se haya detenido el tambor por completo.
- Si el enchufe se daña, ya no podrá utilizarse el aparato.
- Nunca introduzca prendas de ropa en el aparato que se hayan lavado con disolvente o con gasolina blanca recientemente.
- Si el tambor no se detiene a los 15 segundos tras abrir la puerta, contacte con el vendedor.
- Nunca agarre directamente el cable de alimentación, sino el enchufe.
- Antes de limpiar o de realizar labores de mantenimiento al aparato, desconéctelo de la red eléctrica. No toque el enchufe con las manos mojadas.

## DESCRIPCIÓN DEL APARATO

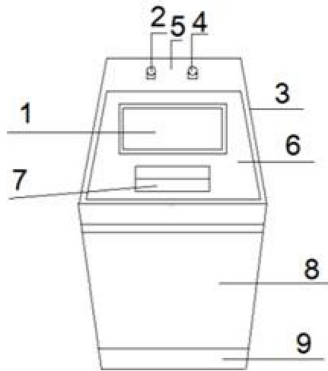



1	Visor de cristal	6	Tapa
2	Entrada de agua	7	Asa
3	Marco	8	Carcasa
4	Interruptor de lavado y temporizador	9	Patatas del motor
5	Panel de control		

## PUESTA EN MARCHA Y USO

### Puesta en marcha

1. La toma de corriente debe contar con una toma de tierra.
2. Coloque el tubo de desagüe de tal manera que el agua pueda drenarse con facilidad.
3. Conecte el enchufe a la toma de corriente.
4. Conexión del suministro eléctrico: Pase la manguera por el orificio para tal efecto hasta que escuche un clic.

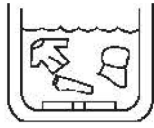
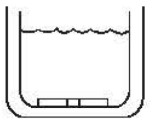
## Resumen del ciclo de lavado

1	2	3
		
Lavado	Bombear la mitad	Aclarado

**Advertencia:** Si el nivel del agua es muy elevado, el agua rebotará del tambor.

Para evitar deformación de las prendas de ropa, debe doblarlas, y cerrar las cremalleras, por ejemplo, de los pantalones. Coloque las prendas de ropa como se muestra en la imagen. Debe vaciar todos los bolsillos. Retire todas las monedas, broches, etc. Los añadidos de piel y otros adornos deben ponerse del revés. Los colores intensos deben lavarse por separado.

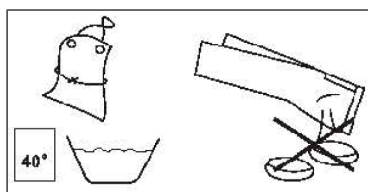

## Disolver directamente el detergente en polvo

1. Añada del detergente en polvo con el nivel de agua bajo.
2. Seleccione un programa.
3. Inicie la máquina y deje que el agua se remueva durante 1 minuto.
4. Después de que se haya diluido completamente el detergente en polvo puede introducir el resto del agua.
5. Seleccione la duración de lavado correcta.

## Cómo colocar el cesto de la ropa

1. Prepare el siguiente accesorio:



2. Compruebe la posición de las pinzas y las ranuras de inserción.

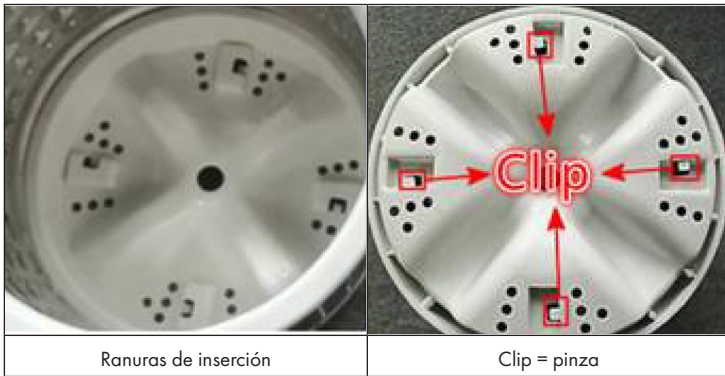

3. Introduzca el cesto en la lavadora y adapte las pinzas y la ranura de inserción girando la cesta en la posición.



4. Distribuya de manera uniforme las prendas de ropa y tápelas con la tapa a presión.



---

## FUNCIÓN DE CENTRIFUGADO

---

1. Cuando finalice el proceso de lavado, drene el agua y vacíe el tambor.
2. Coloque el cesto de centrifugado en el aparato y encájelo en sentido antihorario. Asegúrese de que esté bien colocado.
3. Coloque las prendas de ropa en el cesto de centrifugado y presione la tapa a presión hacia abajo para evitar que la ropa caiga durante el centrifugado. Cierre la tapa superior y coloque el interruptor del programa en la posición „Centrifugar“. Seleccione el tiempo según el tipo de ropa y comience con el centrifugado. Si el ajuste de tiempo es demasiado largo o desea detenerlo a la mitad, gire el temporizador en sentido antihorario hasta la posición „Off“. Espere a que el cesto se haya detenido.

**Nota:** La ropa debe estar doblada de manera uniforme y estar cubierta con la tapa a presión para evitar que la máquina se desplace durante el centrifugado.

4. Cuando haya transcurrido el tiempo del centrifugado, abra la tapa, retire la tapa a presión y extraiga la ropa para secarla.
5. Gire el cesto de centrifugado en sentido horario y sáquelo del tambor.

**Nota:** Retire el cesto durante el lavado. El cesto de centrifugado se utiliza solamente para escurrir la ropa. El aparato no seca la ropa.

---

## LIMPIEZA Y CUIDADO

---

- Desconecte el aparato del suministro eléctrico. Tenga en cuenta las indicaciones de seguridad.
- Después de haber drenado el agua del tambor, coloque el regulador de Bombear de nuevo en Estándar.
- Retire el filtro y desmóntelo presionando su parte inferior. Limpie el filtro de pelusas en agua tibia.
- Monte y coloque el filtro de nuevo tras su limpieza. Escuchará un chasquido cuando se haya encajado correctamente.
- Desconecte el aparato del suministro eléctrico y cuelgue la manguera de desagüe en el aparato.
- Limpie la carcasa. Utilice solamente productos de limpieza neutros.
- Cierre la tapa y coloque la lavadora en un lugar bien ventilado.

### Indicaciones de limpieza importantes

- Los componentes eléctricos de este aparato no deben entrar en contacto con el agua durante el mantenimiento.
- Si el cable de alimentación está dañado, deberá ser sustituido inmediatamente por personal técnico autorizado.



## RESOLUCIÓN DE PROBLEMAS

Problema	Posible causa	Solución propuesta
La lavadora no funciona.	Corte de luz	Compruebe si se ha producido un corte en el suministro eléctrico.
	Mal contacto en la toma de corriente o fusible quemado.	Compruebe la toma de corriente y el fusible.
	No se ha girado el botón del temporizador.	Gire el botón del temporizador en la parte superior de la lavadora para seleccionar el tiempo de lavado deseado.
La lavadora no funciona.	La banda triangular se ha aflojado durante el transporte.	Abra la tapa trasera, suele el tornillo de fijación de la pata del motor y mueva el motor hacia atrás hasta que la banda triangular encaje.
Durante el lavado, la máquina se apaga de repente.	La banda triangular se ha aflojado durante el transporte.	Fije la banda triangular.
	Tensión demasiado baja	Conecte el aparato solamente a tomas de corriente que se adecuen a la tensión del mismo.
	La junta tiene una fuga.	Contacte con un servicio técnico para reparar el aparato.
El agua no fluye libremente o está obstruida.	El desagüe no está lo suficientemente bajo.	Coloque el tubo de desagüe de tal manera que el agua pueda drenarse con facilidad.
	El tubo de drenaje está doblado.	Estire el tubo.

---

## INDICACIONES SOBRE LA RETIRADA DEL APARATO

---



Si en su país existe una disposición legal relativa a la eliminación de aparatos eléctricos y electrónicos, este símbolo estampado en el producto o en el embalaje advierte que no debe eliminarse como residuo doméstico. En lugar de ello, debe depositarse en un punto de recogida de reciclaje de aparatos eléctricos y electrónicos. Una gestión adecuada de estos residuos previene consecuencias potencialmente negativas para el medio ambiente y la salud de las personas. Puede consultar más información sobre el reciclaje y la eliminación de este producto contactando con su administración local o con su servicio de recogida de residuos.

---

## FABRICANTE E IMPORTADOR (REINO UNIDO)

---

**Fabricante:**

Chal-Tec GmbH, Wallstraße 16, 10179 Berlín, Alemania.

**Importador para Gran Bretaña:**

Berlin Brands Group UK Limited  
PO Box 42  
272 Kensington High Street  
London, W8 6ND  
United Kingdom

**Chère cliente, cher client,**

Toutes nos félicitations pour l'acquisition de ce nouvel appareil. Veuillez lire attentivement et respecter les instructions de ce mode d'emploi afin d'éviter d'éventuels dommages. Nous ne saurions être tenus pour responsables des dommages dus au non-respect des consignes et à la mauvaise utilisation de l'appareil. Scannez le QR-Code pour obtenir la dernière version du mode d'emploi et des informations supplémentaires concernant le produit.



---

## SOMMAIRE

---

Consignes de sécurité	36
Aperçu de l'appareil	37
Mise en marche et utilisation	37
Fonction centrifuge	41
Nettoyage et entretien	42
Résolution des problèmes	43
Informations sur le recyclage	44
Fabricant et importateur (UK)	44

---

## FICHE TECHNIQUE

---

Numéro d'article	10034416
Alimentation	220-240 V ~ 50/60 Hz

---

## CONSIGNES DE SÉCURITÉ

---

- Ne placez pas l'appareil dans la salle de bain ou dans un autre endroit où il pourrait être mouillé.
- Utilisez une prise de courant mise à la terre.
- Connectez l'appareil directement à la prise de courant. Ne pas utiliser de multiprise.
- Tenez l'appareil à l'écart de la chaleur ou des flammes, cela pourrait déformer le boîtier.
- Ne branchez l'appareil que sur une prise secteur avec la tension correcte.
- Les composants électriques de l'appareil ne doivent pas entrer en contact avec l'eau pendant la maintenance.
- Ne posez pas d'objets lourds ou chauds sur l'appareil car cela pourrait endommager le boîtier.
- L'appareil ne doit être utilisé que par des personnes compétentes.
- Si la fiche d'alimentation est sale, nettoyez-la avant de la brancher sur une prise de secteur.
- Il est interdit d'utiliser de l'eau dont la température est supérieure à 55 °C, sinon les pièces en plastique pourraient se déformer.
- Ne touchez jamais le tambour ou les vêtements avant que le tambour ne soit complètement arrêté.
- Si la fiche de secteur est endommagée, l'appareil ne peut plus être utilisé.
- Ne mettez jamais dans l'appareil des vêtements récemment lavés avec un solvant, benzines par exemple.
- Si le tambour ne s'arrête pas 15 secondes après l'ouverture du couvercle, contactez le vendeur.
- Ne tirez jamais sur le cordon d'alimentation pour débrancher l'appareil, mais toujours directement sur la fiche.
- Débranchez l'appareil du secteur lorsqu'il n'est pas utilisé ou avant le nettoyage / l'entretien. Ne touchez jamais la fiche avec les mains mouillées.

## APERÇU DE L'APPAREIL

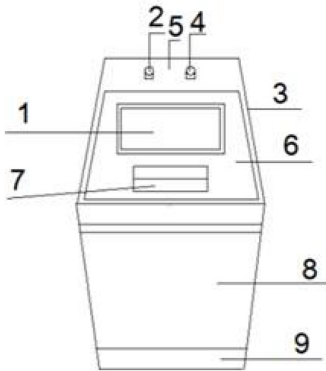



1	Fenêtres vitrées	6	Couvercle
2	Arrivée d'eau	7	Emprise
3	Charpentes	8	Cas
4	Interrupteur de lavage et minuterie	9	Pied moteur
5	Tableau de commande		

## MISE EN MARCHÉ ET UTILISATION

### Mise en marche

1. La prise doit être mise à la terre.
2. Installez le tuyau de vidange pour que l'eau puisse bien s'écouler.
3. Branchez le cordon d'alimentation dans la prise.
4. Raccordement de l'alimentation en eau : insérez le tuyau dans l'ouverture fournie jusqu'à ce que vous entendiez un déclic.

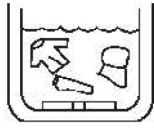
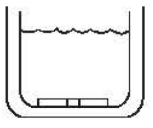
## Aperçu du processus de lavage

1	2	3
		
Lavage	Pompage de la moitié	Rinçage

**Attention** : Si le niveau d'eau est trop élevé, l'eau déborde du tambour.

Pour éviter toute déformation des vêtements, pliez-les et fermez les fermetures à glissière (pour les pantalons par ex). Préparez les vêtements comme indiqué sur la photo. Toutes les poches doivent être vides. Retirez les pièces de monnaie, les clous, etc. Les garnitures en fourrure ou autres objets décoratifs doivent être retournées. Les couleurs vives doivent être lavées séparément.

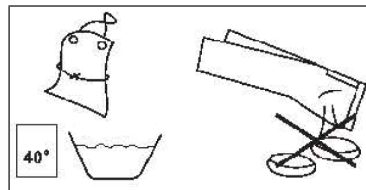

## Dissoudre la lessive directement

1. Ajoutez la lessive en poudre quand le niveau d'eau est faible.
2. Choisissez un programme.
3. Démarrez la machine et mélangez l'eau pendant 1 minute.
4. Une fois la lessive en poudre complètement dissoute, vous pouvez ajouter plus d'eau.
5. Choisissez la bonne durée de lavage.

## Pour utiliser le panier à linge

1. Préparer les accessoires suivants :

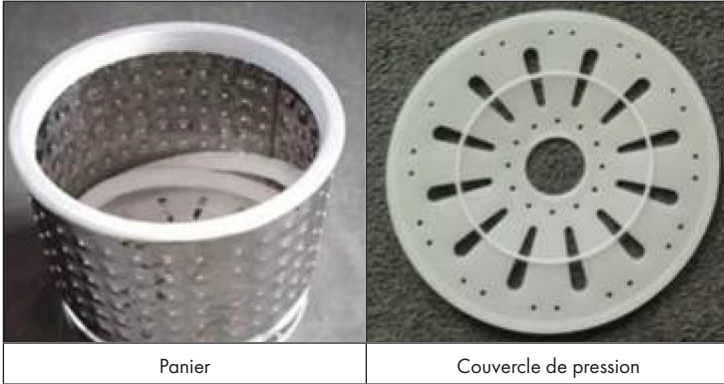

2. Vérifier la position des colliers de serrage et des fentes de montage.

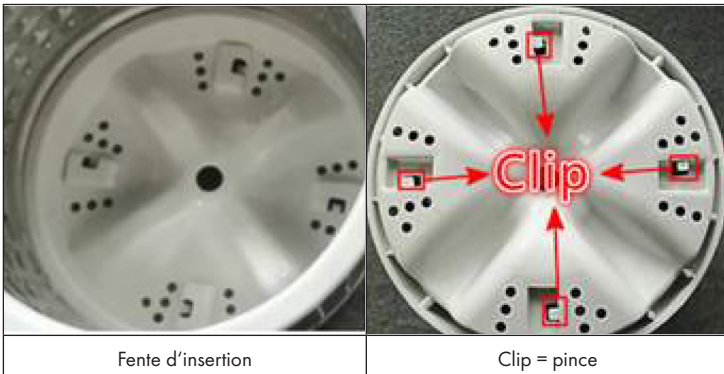

3. Insérez le panier dans la rondelle et engagez la pince et la fente d'insertion en tournant le panier en position.



4. Répartissez les vêtements uniformément et couvrez-les avec le couvercle à pression.





---

## FONCTION CENTRIFUGE

---

1. Lorsque le processus de lavage est terminé, vidanger l'eau et vider le tambour.
2. Placez le panier d'essorage dans l'appareil et installez-le dans le sens inverse des aiguilles d'une montre. Assurez-vous qu'il est correctement positionné.
3. Placez les vêtements dans le panier de essorage et appuyez sur le couvercle pour éviter qu'ils ne tombent pendant l'essorage. Fermez le capot supérieur et mettez l'interrupteur de programme en position „Centrifugar“. Sélectionner la durée en fonction du type de vêtement et démarrer la centrifugation. Si le réglage de l'heure est trop long ou si vous souhaitez l'arrêter, tournez la minuterie dans le sens antihoraire jusqu'à la position „Arrêt“. Attendez que le panier s'arrête.

**Remarque :** Les vêtements doivent être pliés uniformément et recouverts d'un couvercle à enclenchement pour empêcher la machine de bouger pendant la centrifugation.

4. Une fois le temps de centrifugation écoulé, ouvrir le couvercle, enlever le couvercle encliquetable et enlever les vêtements pour les faire sécher.
5. Tournez le panier d'essorage dans le sens des aiguilles d'une montre et retirez-le du tambour.

**Remarque :** Retirez le panier pendant le lavage. Le panier d'essorage n'est utilisé que pour égoutter les vêtements. L'appareil ne sèche pas les vêtements.

---

## NETTOYAGE ET ENTRETIEN

---

- Débranchez l'appareil du secteur. Respectez les consignes de sécurité.
- Après avoir vidé l'eau du tambour de lavage, remettez le sélecteur en position normale, ne le laissez pas sur vidange.
- Retirez le filtre à peluches et démontez-le en appuyant sur le fond à l'intérieur. Nettoyez le filtre à peluches dans de l'eau tiède.
- Après le nettoyage, remontez le filtre à peluches et remettez-le en place. Un clic vous confirmera qu'il est bien installé.
- Débranchez l'arrivée d'eau de l'appareil et suspendez le tuyau de vidange à l'appareil.
- Essuyez l'appareil. Utilisez uniquement des détergents doux.
- Fermez le couvercle et placez la machine à laver dans un endroit bien ventilé.

### Remarques importantes pour le nettoyage

- Les composants électriques de l'appareil ne doivent pas entrer en contact avec l'eau pendant la maintenance.
- Si le cordon d'alimentation est endommagé, il doit être immédiatement remplacé par un spécialiste..

## RÉSOLUTION DES PROBLÈMES

Problème	Cause possible	Solution
La machine à laver ne fonctionne pas.	Panne de courant.	Vérifiez s'il y a eu une panne de courant.
	Mauvais contact dans la prise ou fusible fondu.	Contrôlez la prise et le fusible.
	Vous n'avez pas tourné le bouton de la minuterie.	Tournez le bouton de la minuterie en haut de la machine à laver pour régler la durée de lavage souhaitée.
La machine à laver ne fonctionne pas.	La bande triangulaire s'est desserrée pendant le transport.	Ouvrez le capot arrière, desserrez la vis de fixation du pied du moteur et déplacez le moteur vers l'arrière jusqu'à ce que la courroie triangulaire soit tendue.
La machine s'arrête brusquement pendant le lavage.	La bande triangulaire s'est desserrée pendant le transport.	Refixez la bande triangulaire
	Tension trop basse.	Connectez l'appareil uniquement aux prises correspondant à la tension de l'appareil.
	Le joint fuit.	Contactez un spécialiste pour faire réparer l'appareil.
L'eau s'écoule mal ou pas du tout.	Le tuyau de vidange n'est pas placé suffisamment au fond.	Disposez le tuyau de vidange pour que l'eau puisse bien s'écouler.
	Le tuyau de vidange est plié.	Supprimez le pli.

---

## INFORMATIONS SUR LE RECYCLAGE

---



S'il existe une réglementation pour l'élimination ou le recyclage des appareils électriques et électroniques dans votre pays, ce symbole sur le produit ou sur l'emballage indique que cet appareil ne doit pas être jeté avec les ordures ménagères. Vous devez le déposer dans un point de collecte pour le recyclage des équipements électriques et électroniques. La mise au rebut conforme aux règles protège l'environnement et la santé de vos semblables des conséquences négatives. Pour plus d'informations sur le recyclage et l'élimination de ce produit, veuillez contacter votre autorité locale ou votre service de recyclage des déchets ménagers.

---

## FABRICANT ET IMPORTATEUR (UK)

---

**Fabricant :**

Chal-Tec GmbH, Wallstraße 16, 10179 Berlin, Allemagne.

**Importateur pour la Grande Bretagne :**

Berlin Brands Group UK Limited

PO Box 42

272 Kensington High Street

London, W8 6ND

United Kingdom

**Gentile cliente,**

La ringraziamo per aver acquistato il dispositivo. La preghiamo di leggere attentamente le seguenti istruzioni per l'uso e di seguirle per evitare possibili danni. Non ci assumiamo alcuna responsabilità per danni scaturiti da una mancata osservazione delle avvertenze di sicurezza e da un uso improprio del dispositivo. Scansionare il codice QR seguente, per accedere al manuale d'uso più attuale e per ricevere informazioni sul prodotto.

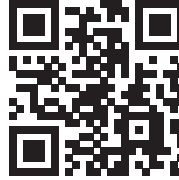

---

**INDICE**

---

Instruzioni di sicurezza	46
Descrizione del dispositivo	47
Messa in funzione e utilizzo	47
Funzione centrifuga	51
Pulizia e manutenzione	52
Correzione degli errori	53
Avviso di smaltimento	54
Produttore e importatore (UK)	54

---

**DATI TECNICI**

---

Codice articolo	10034416
Alimentazione	220-240 V ~ 50/60 Hz

---

## ISTRUZIONI DI SICUREZZA

---

- Non posizionare il dispositivo in bagno o altri luoghi in cui potrebbe bagnarsi.
- Utilizzare una presa elettrica con messa a terra.
- Collegare il dispositivo direttamente alla presa elettrica. Non utilizzare una ciabatta multipresa.
- I componenti elettrici non devono entrare in contatto con acqua durante la manutenzione.
- Non poggiare oggetti pesanti o bollenti sul dispositivo, altrimenti si potrebbe danneggiare l'alloggiamento.
- Il dispositivo deve essere utilizzato solo da persone competenti.
- Se la spina è sporca, pulirla prima di inserirla nella presa elettrica.
- Non utilizzare acqua oltre i 55 °C, altrimenti si potrebbero deformare i componenti in plastica.
- Non mettere mai le mani nel cesto della lavatrice o negli indumenti, prima che il cesto si sia fermato completamente.
- Se la spina è danneggiata, il dispositivo non può essere utilizzato.
- Non mettere mai indumenti nel dispositivo, che sono stati puliti con solventi poco prima.
- Se il cesto non si arresta 15 secondi dopo aver aperto la copertura, contattare il rivenditore.
- Non tirare mai il cavo, ma impugnare la spina per staccarla dalla presa elettrica.
- Se non si utilizza il dispositivo e prima di pulizia/manutenzione, scollegare il dispositivo dall'alimentazione. Non toccare la spina con le mani umide.

## DESCRIZIONE DEL DISPOSITIVO

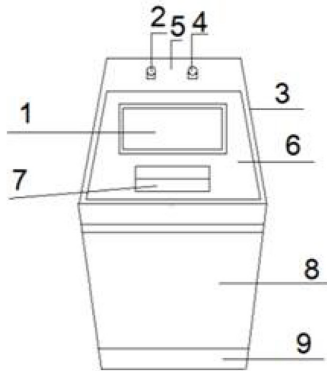



1	Finestra in vetro	6	Copertura
2	Afflusso dell'acqua	7	Impugnatura
3	Telaio	8	Alloggiamento
4	Interruttore di lavaggio e timer	9	Piede del motore
5	Pannello di controllo		

## MESSA IN FUNZIONE E UTILIZZO

### Messa in funzione

1. La presa elettrica deve essere dotata di messa a terra.
2. Posizionare il tubo di scarico in modo che l'acqua possa scorrere facilmente.
3. Inserire la spina nella presa elettrica.
4. Collegamento all'approvvigionamento idrico: far passare il tubo nell'apposita apertura, fino a quando si sente un clic.

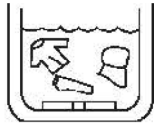
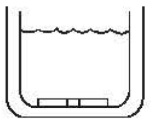
## Descrizione del processo di lavaggio

1	2	3
		
Lavare	Pompare la metà	Sciacquare

**Attenzione:** se il livello dell'acqua è troppo elevato, l'acqua trabocca dal cesto.

Per evitare che gli indumenti si deformino, piegarli e chiudere le cerniere (ad es. per pantaloni). Preparare gli indumenti come mostrato in immagine. Tutte le tasche devono essere vuote. Togliere, monete, chiodi, ecc. Inserire in pelliccia e altre decorazioni devono essere messi al rovescio. Colori intensi devono essere lavati singolarmente.

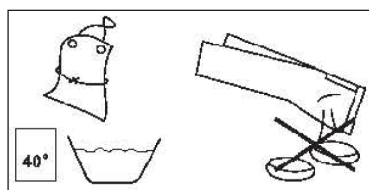

### Scioglimento diretto del detersivo in polvere

1. Mettere il detersivo in polvere quando il livello dell'acqua è basso.
2. Scegliere un programma.
3. Avviare la lavatrice e lasciare che l'acqua si mescoli per 1 minuto.
4. Quando il detersivo si è sciolto completamente, lasciar entrare altra acqua.
5. Scegliere la durata di lavaggio corretta.



## Come posizionare il cesto

1. Preparare i seguenti accessori

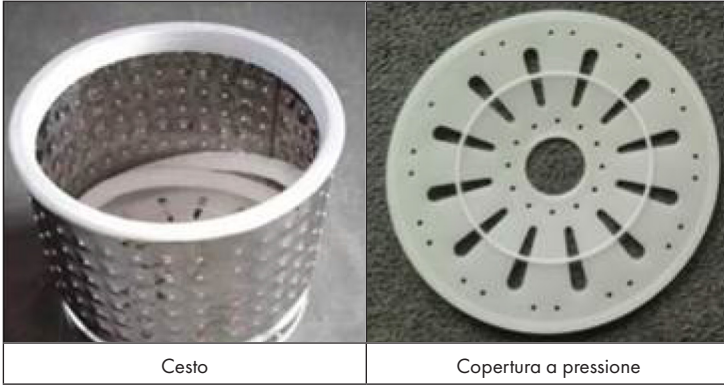

2. Controllare la posizione delle clip e delle fessure di fissaggio.

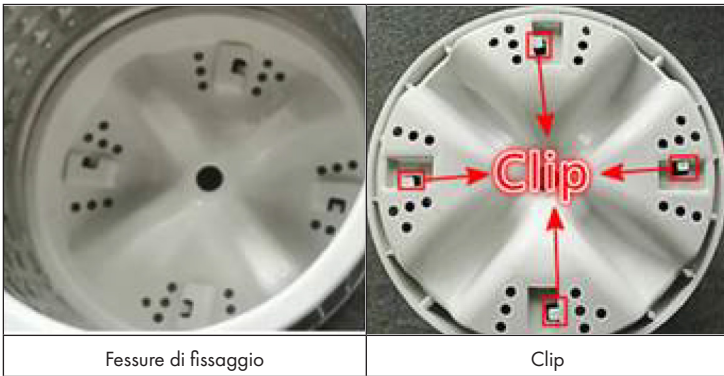

3. Mettere il cesto nella lavatrice e posizionare le clip in corrispondenza delle fessure di fissaggio ruotando il cesto.



4. Distribuire gli indumenti in modo omogeneo, appiattirli e posizionare la copertura a pressione.



---

## FUNZIONE CENTRIFUGA

---

1. Quando il lavaggio è concluso, scaricare l'acqua e svuotare il cesto.
2. Posizionare il cesto per la centrifuga nel dispositivo e fissarlo, ruotandolo in senso antiorario. Assicurarsi che sia agganciato saldamente.
3. Mettere gli indumenti nel cesto e premere la copertura, per evitare che gli indumenti cadano fuori durante la centrifuga. Chiudere la copertura superiore e posizionare l'interruttore per la selezione del programma su "Centrifuga". Selezionare la durata in base al tipo di indumenti e avviare il programma. Se la durata impostata è eccessiva o se si desidera fermare il programma a metà, ruotare il timer in senso antiorario in posizione "Off". Attendere fino all'arresto del cesto.

**Avvertenza:** gli indumenti devono essere appiattiti in modo omogeneo e coperti con la copertura a pressione, in modo da evitare che la lavatrice si sposti durante la centrifuga.

4. Quando il tempo per la centrifuga è terminato, aprire la copertura, rimuoverla e togliere gli indumenti per farli asciugare.
5. Ruotare il cesto per la centrifuga in senso orario e tirarlo fuori dal cesto.

**Avvertenza:** quando si lava, togliere il cesto. Il cesto per la centrifuga serve a rimuovere l'acqua dagli indumenti. Il dispositivo non asciuga gli indumenti.

---

## PULIZIA E MANUTENZIONE

---

- Scollegare il dispositivo dalla rete elettrica. Rispettare le avvertenze di sicurezza.
- Quando l'acqua è stata scaricata dal cesto di lavaggio, posizionare l'interruttore di pompaggio su Standard.
- Togliere il filtro dei peluzzi e smontarlo, premendo sul fondo dall'interno. Pulire il filtro in acqua calda.
- Dopo averlo pulito, riposizionare il filtro. Quando è posizionato correttamente, si sente un clic.
- Scollegare il dispositivo dall'approvvigionamento idrico e agganciare il tubo di scarico al dispositivo.
- Strofinare l'alloggiamento. Utilizzare un detergente delicato.
- Chiudere la copertura e posizionare la lavatrice in un luogo ben ventilato.

### Avvertenze importanti per la pulizia

- I componenti elettrici non devono entrare in contatto con acqua durante la manutenzione.
- Se il cavo di alimentazione è danneggiato, deve essere sostituito immediatamente da un'azienda specializzata.

## CORREZIONE DEGLI ERRORI

Problema	Possibile causa	Soluzioni
La lavatrice non funziona.	Blackout.	Controllare se c'è stato un blackout.
	Cattivo contatto nella presa elettrica o fusibile bruciato.	Controllare presa e fusibile.
	La manopola del timer non è stata ruotata.	Ruotare sempre la manopola del timer sulla lavatrice verso l'alto, in modo da selezionare la durata di lavaggio desiderata.
La lavatrice non funziona.	La cinghia triangolare si è allentata durante il trasporto.	Aprire la copertura posteriore, allentare le viti di fissaggio del piede del motore e muovere all'indietro il motore, fino a quando la cinghia triangolare non è saldamente fissata.
Durante il lavaggio, la lavatrice si arresta improvvisamente.	La cinghia triangolare si è allentata durante il trasporto.	Fissare la cinghia triangolare.
	Tensione troppo bassa.	Collegare il dispositivo solo a prese elettriche con tensione corrispondente.
	La guarnizione perde.	Rivolgersi a un'azienda specializzata per la riparazione.
L'acqua viene scaricata male o non viene scaricata.	Lo scarico non è abbastanza in basso.	Posizionare il tubo di scarico in modo che l'acqua possa scorrere facilmente.
	Il tubo di scarico è piegato.	Raddrizzare il tubo.

---

## AVVISO DI SMALTIMENTO

---



Se nel proprio paese si applicano le regolamentazioni inerenti lo smaltimento di dispositivi elettrici ed elettronici, questo simbolo sul prodotto o sulla confezione segnala che questi prodotti non possono essere smaltiti con i rifiuti normali e devono essere portati a un punto di raccolta di dispositivi elettrici ed elettronici. Grazie al corretto smaltimento dei vecchi dispositivi si tutela il pianeta e la salute delle persone da possibili conseguenze negative. Informazioni riguardanti il riciclo e lo smaltimento di questi prodotti si ottengono presso l'amministrazione locale oppure il servizio di gestione dei rifiuti domestici.

---

## PRODUTTORE E IMPORTATORE (UK)

---

**Produttore:**

Chal-Tec GmbH, Wallstraße 16, 10179 Berlino, Germania.

**Importatore per la Gran Bretagna:**

Berlin Brands Group UK Limited

PO Box 42

272 Kensington High Street

London, W8 6ND

United Kingdom





**KLARSTEIN**