

BLANCA | BERN

Elektrischer Kamin
Fireplace Heater
Cheminée électrique
Camino elettrico
Chimenea eléctrica

10034487 10034488



COMFORTING
OMFORTING
FORTINGCOI
TINGCOMFO
COMFORTING
OMFORTING
FORTINGCOI
TINGCOMFO

KLARSTEIN

www.klarstein.com

Hinweis: Das Gerät eignet sich nicht zur Nutzung als primäre Heizquelle.

Note: The device is not suitable for use as a primary heat source.

Remarque : l'appareil ne convient pas en tant que source principale de chauffage.

Nota: il dispositivo non è idoneo ad essere utilizzato come fonte di riscaldamento primaria.

Advertencia: el aparato no es apto para utilizar como fuente de calefacción primaria.

Sehr geehrter Kunde,

wir gratulieren Ihnen zum Erwerb Ihres Gerätes. Lesen Sie die folgenden Hinweise sorgfältig durch und befolgen Sie diese, um möglichen Schäden vorzubeugen. Für Schäden, die durch Missachtung der Hinweise und unsachgemäßen Gebrauch entstehen, übernehmen wir keine Haftung. Scannen Sie den folgenden QR-Code, um Zugriff auf die aktuellste Bedienungsanleitung und weitere Informationen rund um das Produkt zu erhalten.



INHALTSVERZEICHNIS

Technische Daten	3
Sicherheitshinweise	4
Produktdatenblatt	5
Geräteübersicht	6
Lieferumfang	7
Montage	8
Bedienung	10
Fernbedienungstasten	11
Abschalticherung	13
Reinigung und Pflege	13
Hinweise zur Entsorgung	14
Hersteller & Importeur (UK)	14

English	15
Español	27
Français	39
Italiano	51

TECHNISCHE DATEN

Artikelnummer	10034487, 10034488
Stromversorgung	220-240 V ~ 50 Hz
Leistung	max. 2000 W

SICHERHEITSHINWEISE

- Prüfen Sie vor der Benutzung die Spannung auf der Geräteplakette und schließen Sie das Gerät nur an Steckdosen an, die der Spannung des Geräts entsprechen.
- Falls das Netzkabel beschädigt ist, lassen Sie es von einer ausgebildeten Fachkraft ersetzen.
- Stellen Sie den Kamin nicht direkt unter der Steckdose auf.
- Halten Sie einen Meter Abstand zu brennbaren Materialien wie Möbeln, Vorhängen oder Ähnlichem.
- Lassen Sie das Gerät während der Benutzung nicht unbeaufsichtigt.
- Lassen Sie das Gerät nicht unbeaufsichtigt, während es an die Steckdose angeschlossen ist.
- Benutzen Sie das Gerät außerhalb der Reichweite von Kindern. Kinder dürfen das Gerät nur unter Aufsicht bedienen.
- Das Gerät ist nicht für den kommerziellen Gebrauch, sondern nur für Gebrauch im Haushalt und in ähnlichen Umgebungen vorgesehen.
- Benutzen Sie das Gerät nicht wenn es Fehlfunktionen aufweist oder in irgendeiner Form beschädigt wurde.
- Reparaturen dürfen nur von ausgebildeten Fachkräften durchgeführt werden.
- Falsch oder eigenständig ausgeführte Reparaturen stellen ein Verletzungsrisiko dar.
- Verlegen Sie das Netzkabel nicht unter Teppichen oder Läufern.
- Achten Sie darauf, dass das Netzkabel nicht über scharfe Kanten oder heiße Oberflächen verläuft.
- Decken Sie den Kamin nicht ab, um Überhitzen zu vermeiden.
- Benutzen Sie das Gerät nicht mit einem externen Timer, einer ferngesteuerten Steckdose oder einem anderen Gerät, das den Kamin automatisch ein- und ausschaltet.
- Tauchen Sie das Gerät nicht in Wasser oder andere Flüssigkeiten.
- Benutzen Sie das Gerät nicht in der Nähe von Badewannen, Duschen oder Swimmingpools.
- Benutzen Sie das Gerät nicht im Freien.
- Benutzen Sie das Gerät nicht mit nassen Händen.
- Benutzen Sie das Gerät nicht auf oder in der Nähe heißer Oberflächen.
- Benutzen Sie das Gerät nicht mit beschädigtem Netzkabel.
- Ziehen Sie vor der Reinigung den Stecker aus der Steckdose und lassen Sie das Gerät vollständig abkühlen.
- Benutzen Sie zur Reinigung keine Scheuermittel.
- Verwenden Sie nur Zubehör, das vom Hersteller ausdrücklich dafür zugelassen ist.
- Kinder ab 8 Jahren, psychisch, sensorisch und körperlich eingeschränkte Menschen dürfen das Gerät nur benutzen, wenn sie vorher von einer für sie verantwortlichen Aufsichtsperson ausführlich mit den Funktionen und den Sicherheitsvorkehrungen vertraut gemacht wurden und die damit verbundenen Risiken verstehen.
- Achten Sie darauf, dass Kinder nicht mit dem Gerät spielen.



VORSICHT

Verbrennungsgefahr! Einige Geräteteile können sehr heiß werden. Achten Sie darauf, dass Sie oder Ihre Kinder sich nicht daran verbrennen.

PRODUKTDATENBLATT

Modellkennung(en)	10034487, 10034488						
Angabe	Symbol	Wert	Einheit	Angabe	Einheit		
Wärmeleistung				Nur bei elektrischen Speicher-Einzelraumheizgeräten: Art der Regelung der Wärmezufuhr			
Nennwärmeleistung	P_{nom}	2.0	kW	Manuelle Regelung der Wärmezufuhr mit integriertem Thermostat	k.A.		
Mindestwärmeleistung (Richtwert)	P_{min}	1.0	kW	Manuelle Regelung der Wärmezufuhr mit Rückmeldung der Raum- und/oder Außentemperatur	k.A.		
Maximale kontinuierliche Wärmeleistung	$P_{max,c}$	2.0	kW	Elektronische Regelung der Wärmezufuhr mit Rückmeldung der Raum- und/oder Außentemperatur	k.A.		
Hilfsstromverbrauch				Wärmeabgabe mit Gebläseunterstützung	k.A.		
Bei Nennwärmeleistung	el_{max}	k.A.	kW	Art der Wärmeleistung/Raumtemperaturkontrolle			
Bei Mindestwärmeleistung	el_{min}	k.A.	kW	Einstufige Wärmeleistung, keine Raumtemperaturkontrolle	nein		
Im Bereitschaftszustand	el_{SB}	0.41	W	Zwei oder mehr manuell einstellbare Stufen, keine Raumtemperaturkontrolle	nein		
				Raumtemperaturkontrolle mit mechanischem Thermostat	nein		
				Mit elektronischer Raumtemperaturkontrolle	nein		
				Mit elektronischer Raumtemperaturkontrolle und Tageszeitregelung	nein		
				Mit elektronischer Raumtemperaturkontrolle und Wochentagsregelung	ja		
				Sonstige Regelungsoptionen			
				Raumtemperaturkontrolle mit Präsenzerkennung	nein		
				Raumtemperaturkontrolle mit Erkennung offener Fenster	ja		
				Mit Fernbedienungsoption	nein		
				Mit adaptiver Regelung des Heizbeginns	nein		
				Mit Betriebszeitbegrenzung	nein		
Mit Schwarzkugelsensor	nein						
Kontaktangaben	Chal-Tec GmbH, Wallstraße 16, 10179, Berlin, Deutschland						

GERÄTEÜBERSICHT

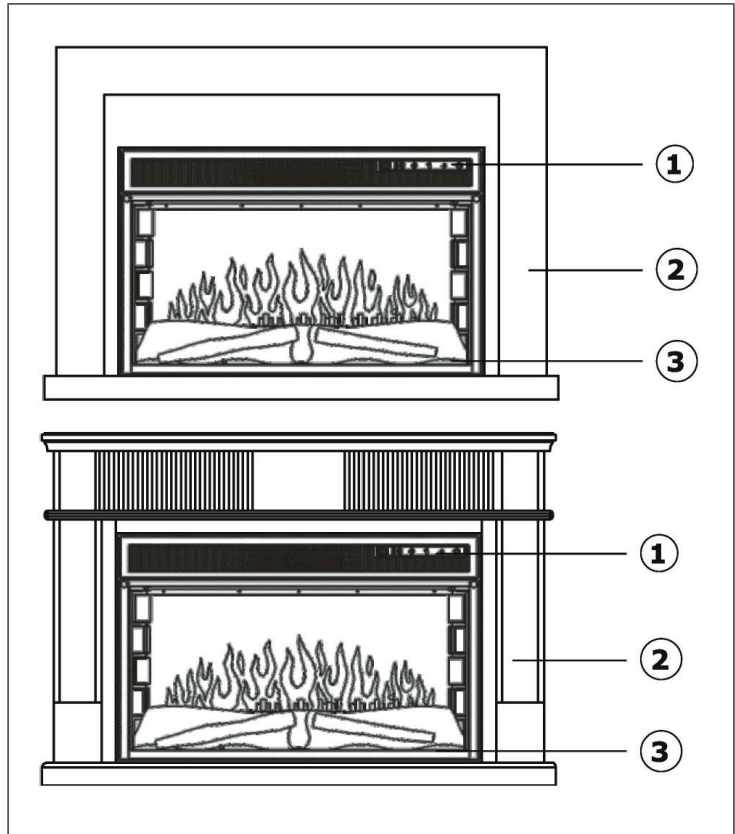

- 1 Heizmodul
- 2 Rahmen
- 3 Holzscheitset

LIEFERUMFANG

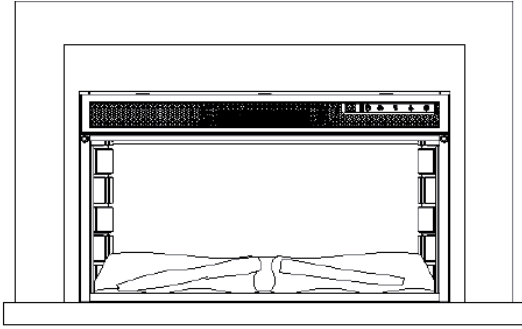

Kamin

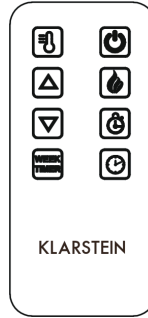

Fernbedienung



Spiegelklemme x 2



Kleine Schraube x 4



Wanddübel x 2



Lange Schraube x 2

MONTAGE

**WARNUNG**

Gefahr eines Stromschlags und anderer Verletzungen! Setzen Sie das Gerät nur so zusammen, wie es in der Bedienungsanleitung beschrieben wird.

Benötigte Werkzeuge:

Vorbohrer (2 mm)
Bohrer (8 mm)
Steinbohrer
Kreuzschlitzschraubenzieher
Bohrmaschine

Montagehinweise

Bevor Sie mit der Montage beginnen, beachten Sie folgende Punkte:

- Zur Montage werden 2 Personen benötigt.
- Halten Sie beim Heben Ihren Rücken gerade.
- Vermeiden Sie es, die Hüfte zu drehen. Setzen Sie besser die Füße neu auf.
- Vermeiden Sie starke Beugungen Ihres Oberkörpers. Gehen Sie stets in die Knie statt die Hüfte zu beugen. Lehen Sie sich nicht vor oder zur Seite, während Sie den Kamin tragen.
- Greifen Sie stets mit der Handfläche. Benutzen Sie zum Halten nicht die Fingerkuppen.
- Halten Sie den Kamin so nah am Körper wie möglich, um unnötige und überproportionale Belastungen des Körpers zu vermeiden.
- Verwenden Sie Handschuhe, um zusätzlichen Halt zu bekommen.
- Fragen Sie nach Hilfe, falls benötigt.

Den Inhalt auspacken

Das Gerät wird in einem einzigen Karton geliefert. Beachten Sie bei der vorsichtigen Herausnahme des Geräts folgende Hinweise:

- Achten Sie darauf, dass das Gerät sich in der richtigen Lage befindet, so wie es auf den Karton aufgedruckt ist.
- Entfernen Sie die Bänder Manschetten.
- Heben Sie den Kamin vorsichtig aus dem Karton.
- Entfernen Sie den Transportschutz und die Folien vom Kamin.

Montage





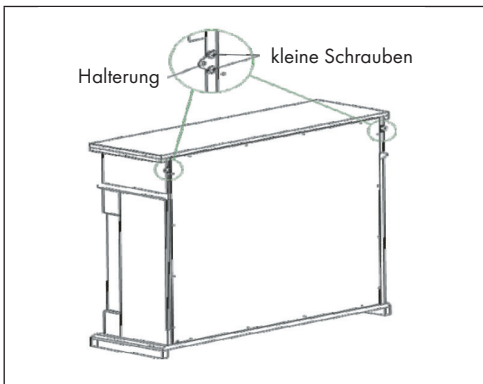





Dieses Produkt ist für die flache Montage an der Wand vorgesehen. Vor der Montage ist darauf zu achten, dass Boden und Wand eben sind und der Rahmen bündig sitzt.

1. Markieren Sie die Position der Löcher für die mitgelieferten Wandhalterungen an der Rückseite des Kamins mit einem Bleistift.
2. Bohren Sie mit einem kleinen Bohrer (2 mm) kleine Löcher vor, um zu verhindern, dass sich die MDF-Platte beim Einsetzen der Schrauben spaltet.
3. Befestigen Sie die beiden Wandhalterungen an der Rückseite der Kamins. Verwenden Sie dazu die beiden mitgelieferten, kleinen Schrauben.
4. Stellen Sie den Kamin an die Wand und markieren Sie die Position der Wandhalterungen mit einem Bleistift. Stellen Sie den Kamin dann beiseite.
5. Bohren Sie die Löcher mit einem 6 mm Bohrer und setzen Sie die Dübel ein.
6. Stellen Sie den Kamin wieder an die Wand und befestigen Sie ihn mit den mitgelieferten langen Schrauben.



BEDIENUNG







Bedienfeld und Tastenfunktionen

 				
	Drücken Sie diese Taste, um das Gerät ein- und auszuschalten.			
	Drücken Sie die Taste wiederholt, um die Flammenhelligkeit zwischen 5 (hoch) und 1 (niedrig) einzustellen. Halten Sie die Taste 5 Sekunden lang gedrückt und drücken Sie sie dann wiederholt, um zwischen den Flammenfarben (C1 - C7) zu wechseln.			
	<p>Drücken Sie diese Taste, um zwischen den verschiedenen Heizstufen zu wechseln. Die gewählte Stufe wird auf der Heizstufenanzeige angezeigt. Wenn die untere Leiste beleuchtet ist, läuft das Feuer mit niedriger Leistung (1000 W), wenn beide Leisten beleuchtet sind, läuft das Feuer mit hoher Leistung (2000 W).</p> <p>Halten Sie die Taste 5 Sekunden lang gedrückt und drücken Sie sie dann wiederholt, um die gewünschte Temperatur von 1-35 °C einzustellen.</p>			
	<p>Ein Ausschalt-Timer kann durch wiederholtes Drücken der Timertaste bei laufendem Gerät eingestellt werden. Der Timer lässt sich von 0-9 Stunden in 30-Minuten-Schritten einstellen.</p> <p>Ein Einschalt-Timer kann durch wiederholtes Drücken der Timertaste eingestellt werden, während sich das Gerät im Standby-Modus befindet. Der Timer lässt sich von 0-9 Stunden in 30-Minuten-Schritten einstellen.</p> <p>Halten Sie die Taste 5 Sekunden lang gedrückt, um den Wochen-Timer auszustellen.</p>			
	<p>Das Display zeigt standardmäßig die Raumtemperatur. Wenn Sie bestimmte Einstellungen vornehmen zeigt das Display auch folgendes</p> <ul style="list-style-type: none"> • die eingestellte Flammenhelligkeit • die eingestellte Flammenfarbe • die eingestellte Temperatur 			

Einstellbare Flammenfarben

C1	Rot + Warmweiß + Blau	C5	Blau
C2	Rot + Warmweiß	C6	Rot
C3	Rot + Blau	C7	Warmweiß
C4	Warmweiß + Blau		

FERNBEDIENUNGSTASTEN

	Ein/Aus-Taste	Drücken Sie die Taste, um das Gerät ein- und auszuschalten.
	Flamme-Taste	Drücken Sie die Taste einmal und wählen Sie dann mit den Pfeiltasten die Flammenhelligkeit aus: 5 (Hoch) und 1 (Niedrig). Drücken Sie zweimal und wählen Sie dann mit den Pfeiltasten die Flammenfarbe aus: C1 bis C7.
 	Pfeil-Tasten	Mit der Taste können Sie die Heizungseinstellung zwischen Niedrig (1 KW) und Hoch (2 KW) ändern. Der gewählte Füllstand wird durch die Heizstufenanzeige am Feuer angezeigt.
	Gewünschte Temperatur	Drücken Sie die Taste und wählen Sie dann mit den Pfeiltasten die gewünschte Temperatur für die Raumtemperatur (Bereich 18-35 °C).
	9-Stunden-Timer	Drücken Sie bei laufendem Feuer wiederholt die Taste, um die Dauer des Timers auszuwählen. Diese kann zwischen 0 und 9 Stunden in Schritten von 30 Minuten eingestellt werden. Nach Ablauf der eingestellten Zeit schaltet sich das Feuer aus. Wenn sich das Feuer im Standby-Modus befindet, drücken Sie wiederholt die Taste, um die Dauer des Timers auszuwählen. Diese kann zwischen 0 und 9 Stunden in Schritten von 30 Minuten eingestellt werden. Nach Ablauf der eingestellten Zeit schaltet sich das Feuer ein.
	Uhrzeit	Vor der Verwendung der Wochen-Timers muss die aktuelle Uhrzeit eingestellt werden. Um das zu tun: Drücken Sie die Uhrzeit-Taste und verwenden Sie dann die Pfeiltasten, um den Tag auszuwählen. Drücken Sie die Uhrzeit-Taste erneut und wählen Sie dann mit den Pfeiltasten den Stundenwert (24-Stunden-Format). Drücken Sie die Uhrzeit-Taste erneut und wählen Sie dann mit den Pfeiltasten den Minutenwert.

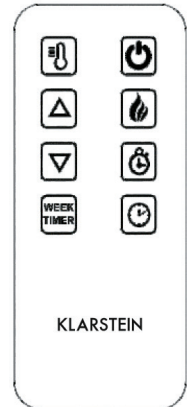

	Erkennung offener Fenster	Das Feuer brennt 30 Minuten lang. Wenn nach 30 Minuten Betrieb die Raumtemperatur unter 5 °C liegt, geht das Heizgerät davon aus, dass ein Fenster geöffnet ist. Die Heizfunktion wird ausgeschaltet, um Energie zu sparen, und der Alarm ertönt.
	Wochen-Timer-Taste	<p>Ihr Kamin verfügt über einen 7-Tage-Timer, mit dem Sie zwei Betriebszeiten pro Tag einstellen können. Das Feuer wird mit den zuvor verwendeten Einstellungen für die Heizstufe, die gewünschte Temperatur und die Flammenfarbe betrieben. Um den Timer einzustellen, drücken Sie die Wochen-Timer-Taste. Das Gerät zeigt Tag, Zeitraum sowie die Ein-/Ausschaltzeit an, wenn Sie diese einstellen. Für jede Periode müssen sowohl die Ein- als auch die Ausschaltzeit eingestellt werden.</p> <ol style="list-style-type: none"> 1 Stellen Sie den Stunden-Wert für die Einschaltzeit mit den Pfeiltasten ein, drücken Sie die Wochen-Timer-Taste zur Bestätigung. 2 Stellen Sie den Minuten-Wert für die Einschaltzeit mit den Pfeiltasten ein, drücken Sie die Wochen-Timer-Taste zur Bestätigung. 3 Stellen Sie den Stunden-Wert für die Ausschaltzeit mit den Pfeiltasten ein, drücken Sie die Wochen-Timer-Taste zur Bestätigung. 4 Stellen Sie den Minuten-Wert für die Ausschaltzeit mit den Pfeiltasten ein, drücken Sie die Wochen-Timer-Taste, zur Bestätigung. <p>Sie können nun die nächste Heizperiode /erste Heizperiode des nächsten Tages einstellen, indem Sie wiederholt die Werte eingeben und die Wochen-Timer-Taste zur Bestätigung drücken, bis Sie alle Perioden programmiert haben. Um einen Periode oder einen Tag zu überspringen, drücken Sie wiederholt auf die Wochen-Timer-Taste. Wenn Sie eine Heizperiode deaktivieren wollen, stellen Sie die Ein- und Ausschaltzeiten auf den gleichen Wert ein.</p>

Wochen-Timer-Anzeigen

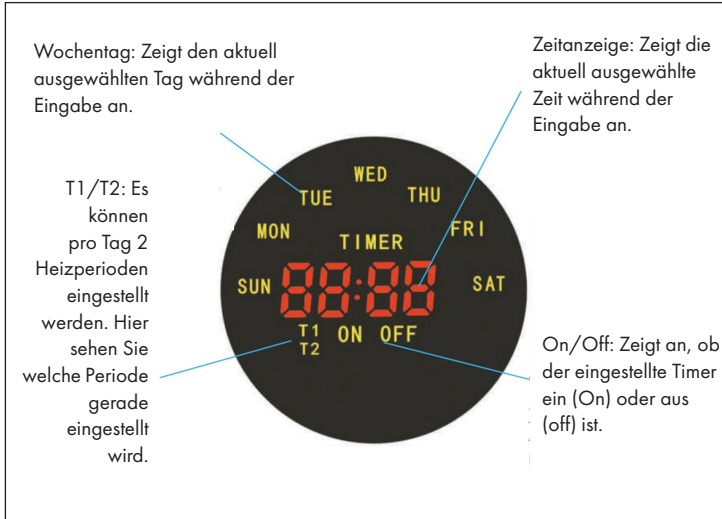

ABSCHALTSICHERUNG

Dieses Gerät verfügt über eine Sicherheitsabschaltung, die ausgelöst wird, wenn sich das Gerät überhitzt (z. B. aufgrund von abgedeckten Lüftungsöffnungen). Aus Sicherheitsgründen wird der Kamin nicht automatisch zurückgesetzt. Um das Gerät zurückzusetzen, trennen Sie das Gerät mind. 15 Minuten von der Stromversorgung. Schließen Sie das Gerät dann wieder an die Stromversorgung an und schalten das Gerät ein.

REINIGUNG UND PFLEGE

Hinweis: Schalten Sie das Gerät aus und ziehen Sie den Stecker aus der Steckdose. Warten Sie, bis das Gerät vollständig abgekühlt ist, bevor Sie sie reinigen.

- Benutzen Sie zur Reinigung der Lüftungsschlitze und Gitter einen Staubsauger.
- Entfernen Sie Staub auf den Außenflächen mit einem feuchten (nicht nassen) Tuch.
- Verwenden Sie keine scharfen Reinigungsmittel oder Scheuermittel.
- Besprühen Sie das Gerät nicht mit Flüssigkeiten und tauchen Sie es nicht in Wasser oder andere Flüssigkeiten.
- Öffnen Sie niemals das Gehäuse der Heizung.

Aufbewahrung

Bewahren Sie das Gerät während der Nebensaison an einem staubfreien Ort auf. Verpacken Sie es idealerweise im Originalkarton. Wickeln Sie das Kabel des Heizgerätes sauber auf, um eine Beschädigung des Kabels zu vermeiden.

HINWEISE ZUR ENTSORGUNG



Wenn es in Ihrem Land eine gesetzliche Regelung zur Entsorgung von elektrischen und elektronischen Geräten gibt, weist dieses Symbol auf dem Produkt oder auf der Verpackung darauf hin, dass dieses Produkt nicht im Hausmüll entsorgt werden darf. Stattdessen muss es zu einer Sammelstelle für das Recycling von elektrischen und elektronischen Geräten gebracht werden. Durch regelkonforme Entsorgung schützen Sie die Umwelt und die Gesundheit Ihrer Mitmenschen vor negativen Konsequenzen. Informationen zum Recycling und zur Entsorgung dieses Produkts, erhalten Sie von Ihrer örtlichen Verwaltung oder Ihrem Hausmüllentsorgungsdienst.

Dieses Produkt enthält Batterien. Wenn es in Ihrem Land eine gesetzliche Regelung zur Entsorgung von Batterien gibt, dürfen die Batterien nicht im Hausmüll entsorgt werden. Informieren Sie sich über die örtlichen Bestimmungen zur Entsorgung von Batterien. Durch regelkonforme Entsorgung schützen Sie die Umwelt und die Gesundheit Ihrer Mitmenschen vor negativen Konsequenzen.

HERSTELLER & IMPORTEUR (UK)

Hersteller:

Chal-Tec GmbH, Wallstraße 16, 10179 Berlin, Deutschland.

Importeur für Großbritannien:

Chal-Tec UK limited
 Unit 6 Riverside Business Centre
 Brighton Road
 Shoreham-by-Sea
 BN43 6RE
 United Kingdom

Dear Customer,

Congratulations on purchasing this device. Please read the following instructions carefully and follow them to prevent possible damages. We assume no liability for damage caused by disregard of the instructions and improper use. Scan the QR code to get access to the latest user manual and more product information.



CONTENT

Safety Instructions	16
Product Data Sheet	17
Product Overview	18
Parts Supplied	19
Assembly	20
Operation	22
Remote Control Buttons	23
Safety Cut-Out	25
Cleaning and Care	25
Hints on Disposal	26
Manufacturer & Importer (UK)	26

TECHNICAL DATA

Item number	10034486
Power supply	220-240 V ~ 50 Hz
Power	max. 2000 W

SAFETY INSTRUCTIONS

- Do not use the appliance until it is securely fixed as described in this manual.
- Check that the voltage indicates on the data plate corresponds with that of the local network before connecting the appliance to the mains power supply.
- If the supply cord is damaged, it must be replaced by a qualified engineer in order to avoid a hazard.
- The fireplace heater must not be positioned directly under the power socket.
- Keep furniture, curtains and other flammable material at least 1 meter away from the appliance.
- Do not leave the appliance unattended during use.
- Do not leave the appliance unattended whilst connected to the mains supply.
- Keep out of reach of children and do not allow them to operate this appliance.
- This appliance is intended for household use only and should not be used for industrial purposes.
- Do not operate this appliance after a malfunction or after being damaged in any way.
- Repairs to electrical appliances should only be performed by a qualified electrician.
- Improper repairs may place user at serious risk.
- Do not run the mains cable under carpets, rugs, etc.
- Do not allow the mains cable to hang over sharp edges or come in contact with hot surfaces.
- In order to avoid overheating, do not cover the heater.
- Do not use this heater with a programmer, timer, separate remote control system or any other device that switches the heater on automatically, since a fire risk exists if the heater is covered or positioned incorrectly.
- Never immerse the product in water or any other liquid for any reasons.
- Do not use this heater in the immediate surroundings of a bath, a shower or a swimming pool.
- Do not use the appliance outdoors.
- Do not use if you have wet hands.
- Never use the appliance on or near hot surfaces.
- Do not operate with a damaged cord.
- Before cleaning the appliance, make sure it is unplugged from the power and that it is completely cooled.
- Do not clean the appliance with abrasive chemicals.
- Never use accessories that are not recommended or supplied by the manufacturer. It could cause danger to the user or damage to the appliance.
- This device may be only used by children 8 years old or older and persons with limited physical, sensory and mental capabilities and / or lack of experience and knowledge, provided that they have been instructed in use of the device by a responsible person who understands the associated risks.
- Children should be supervised to ensure that they do not play with the appliance.



CAUTION

Risk of burns! Some parts of this product can become very hot and cause burns. Particular attention has to be given where children and vulnerable people are present.

PRODUCT DATA SHEET

Model identifier(s):	10034487, 10034488					
Item	Symbol	Value	Unit	Item	Unit	
Heat output				Type of heat input, for electric storage local space heaters only		
Nominal heat output	P_{nom}	2.0	kW	manual heat charge control, with integrated thermostat	N/A	
Minimum heat output (indicative)	P_{min}	1.0	kW	manual heat charge control with room and/or outdoor temperature feedback	N/A	
Maximum continuous heat output	$P_{max,c}$	2.0	kW	electronic heat charge control with room and/or outdoor temperature feedback	N/A	
Auxiliary electricity consumption				fan assisted heat output		
At nominal heat output	$e_{l,max}$	N/A	kW	Type of heat output/room temperature control		
At minimum heat output	$e_{l,min}$	N/A	kW	single stage heat output and no room temperature control	no	
In standby mode	$e_{l,SB}$	0.41	W	Two or more manual stages, no room temperature control	no	
				with mechanic thermostat room temperature control	no	
				with electronic room temperature control	no	
				electronic room temperature control plus day timer	no	
				electronic room temperature control plus week timer	yes	
				Other control options		
				room temperature control, with presence detection	no	
				room temperature control, with open window detection	yes	
				with distance control option	no	
				with adaptive start control	no	
				with working time limitation	no	
with black bulb sensor	no					
Contact details	Chal-Tec GmbH, Wallstraße 16, 10179, Berlin, Germany					

PRODUCT OVERVIEW

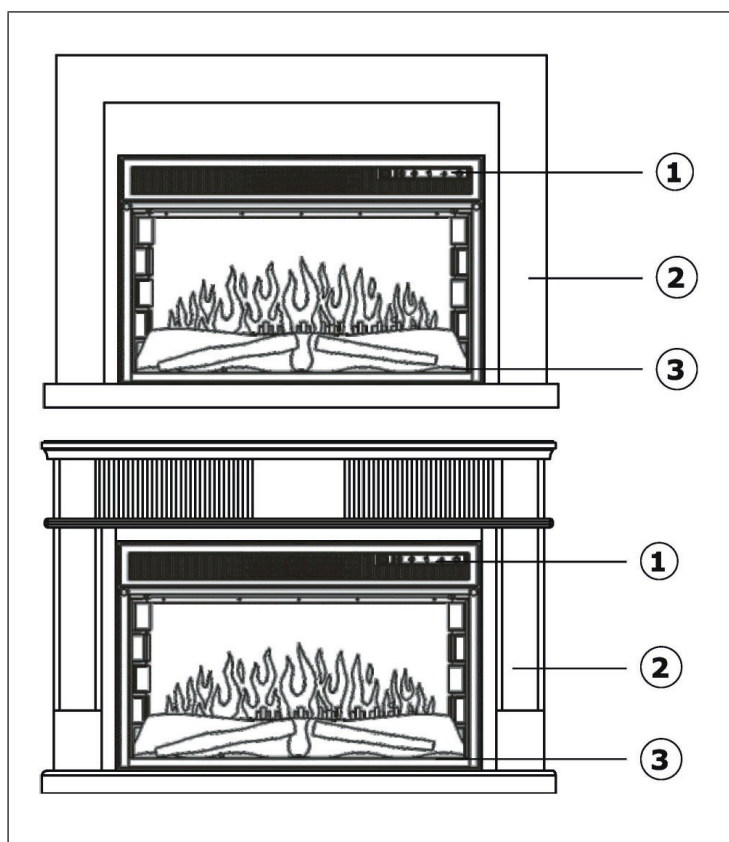

- 1 Heater
- 2 Surround
- 3 Log set

PARTS SUPPLIED

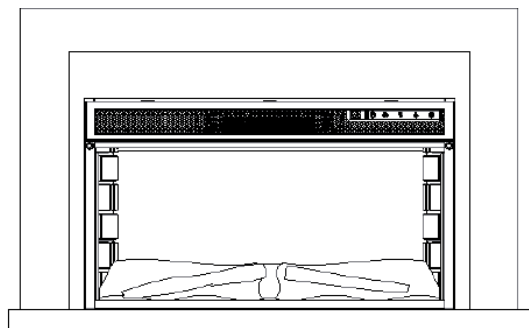

Fireplace

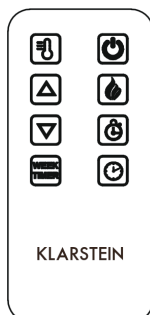

Remote Control



Mirror Clip x 2



Small Screw x 4



Wall Plug x 2



Long Screw x 2

ASSEMBLY

**WARNING**

Risk of electric shock and other injuries! Only assemble the dos device as described in the operating instructions.

Required tools:

Pre-drill (2 mm)
Drill bit (8 mm)
Masonry drill
Phillips screwdriver
Drill

Assembly instructions

Before you begin with the assembly, please note the following points:

- 2 persons are required for assembly.
- Keep your back straight when lifting.
- Avoid turning your hips. It is better to put your feet back on.
- Avoid strong bending of your upper body. Always go to your knees instead of bending your hips. Do not lean in front of or to one side while carrying the fireplace.
- Always grasp with the palm of your hand. Do not use your fingertips to hold the fireplace.
- Keep the chimney as close to the body as possible to avoid unnecessary and disproportionate strain on the body.
- Use gloves for extra support.
- Ask for help if needed.

Unpacking the contents

The device is delivered in a single carton. When carefully removing the unit, observe the following instructions:

- Make sure that the device is in the correct position, as it is mounted on the
- is printed on the carton.
- Remove the tapes cuffs.
- Carefully lift the chimney out of the carton.
- Remove the transport protection and the foils from the fireplace.

Installation

This product is intended for flat wall mounting. Before mounting, make sure that the floor and wall are flat and that the frame is flush.

1. Mark the position of the holes for the supplied wall brackets on the back of the fireplace with a pencil.
2. Drill small holes with a small drill (2 mm) to prevent the MDF board from splitting when the screws are inserted.
3. Attach the two wall brackets to the rear of the fireplace. Use the two small screws supplied.
4. Place the fireplace against the wall and mark the position of the wall brackets with a pencil. Then set the fireplace aside.
5. Drill the holes with a 6 mm drill bit and insert the dowels.
6. Put the fireplace back against the wall and fix it with the supplied long screws.

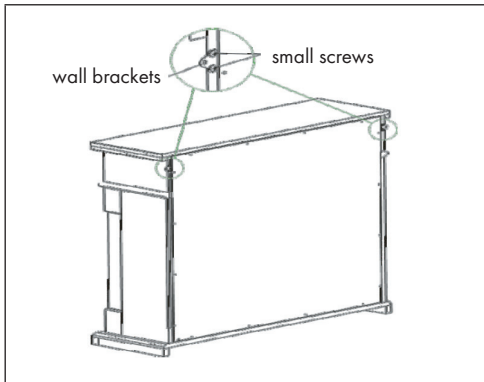

OPERATION







Control panel and key functions

25	□ □	Timer	Heat	Flame	Power
Power	Press this button to turn the unit on and off.				
Flame	Press repeatedly to adjust the flame brightness between 5 (high) and 1 (low). Press and hold the button for 5 seconds, then press repeatedly to switch between flame colors (C1 - C7).				
Heat	Press this button to switch between the different heating levels. The selected level will be displayed on the heat level indicator. When the lower bar is illuminated, the fire runs at low power (1000 W), when both bars are illuminated, the fire runs at high power (2000 W).				
	Press and hold the button for 5 seconds, then press it repeatedly to set the desired temperature from 1-35°C. The temperature will be set to 1-35°C.				
Timer	An off timer can be set by repeatedly pressing the timer button while the unit is running. The timer can be set from 0-9 hours in 30-minute increments.				
	A power-on timer can be set by repeatedly pressing the timer button while the unit is in standby mode. The timer can be set from 0-9 hours in 30-minute increments.				
	Press and hold the button for 5 seconds to turn off the week timer.				
25	<p>The display shows the room temperature as standard. When you make certain settings, the display also shows the following</p> <ul style="list-style-type: none"> • the set flame brightness • the set flame colour • the set temperature 				

Adjustable flame colors

C1	Red + Warm White + Blue	C5	Blue
C2	Red + Warm White	C6	Red
C3	Red + Blue	C7	Warm white
C4	Warm white + blue		

REMOTE CONTROL BUTTONS

	Power Button	Press the button to turn the appliance On and Off.
	Flame Button	Press the button once, then use the arrow buttons to select the flame brightness between: Flame Button 5 (High) and 1 (Low). Press twice, then use the arrow buttons to select the flame colour between: C1 and C7.
 	Arrow Buttons	Use the button to change the heating setting between Low (1 KW) and High (2 KW). The level selected will be (y) displayed by the heating level indicator on the fire.
	Desired Temperature	Press the button, then use the arrow buttons to select the desired temperature for the room temperature (Range 18-35 °C).
	9 Hour Timer	With the fire running, repeatedly press the button to select the duration of the timer. This can be adjusted between 0 and 9 hours in 30 minute increments. Once the set time has elapsed, the fire will turn off. With the fire in standby, repeatedly press the button to select the duration of the timer. This can be adjusted between 0 and 9 hours in 30 minute increments. Once the set time has elapsed, the fire will turn on.
	Clock	Before using the weekly timer, the clock must be set. To do this: Press the clock button, then use the arrow buttons to select the day. Press the clock button again, then use the arrow buttons to select the hour value (24 hour format). Press the clock button again, then use the arrow buttons to select the minute value.

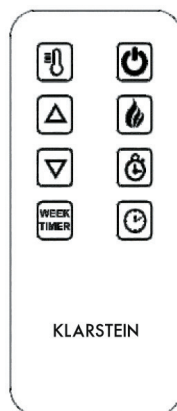

	<p>Open Window Detection</p>	<p>The fire will operate for 30 mins. If after 30 minutes of operation the room temperature is below 5 °C, the heater will assume a window is open. The heating function will be turned off to conserve energy, and the alarm will sound.</p>
	<p>Week Timer Button</p>	<p>Your fireplace includes a 7 day timer, which allows you to set two periods of operation per day. The fire will operate with the previously used settings for the heating level, desired temperature, and flame colour.</p> <p>To set the timer press the week timer button. The unit will display the day, period, and if you are setting the On or Off time. For each period both the On and Off times must be set.</p> <p>For each Period:</p> <ol style="list-style-type: none"> 1 Set the On hour value using the arrow buttons, press the week timer button to confirm. 2 Set the On minute value using the arrow buttons, press the week timer button to confirm. 3 Set the Off hour value using the arrow buttons, press the week timer button to confirm. 4 Set the Off minute value using the arrow buttons, press the week timer button to confirm. <p>The fire will then move onto the next period / first period of following day, allowing this to be programmed in the same way. The days and periods can be scrolled through by repeatedly pressing the week timer button.</p> <p>To clear an operational period set the ON and OFF times to the same value.</p>

Week timer display

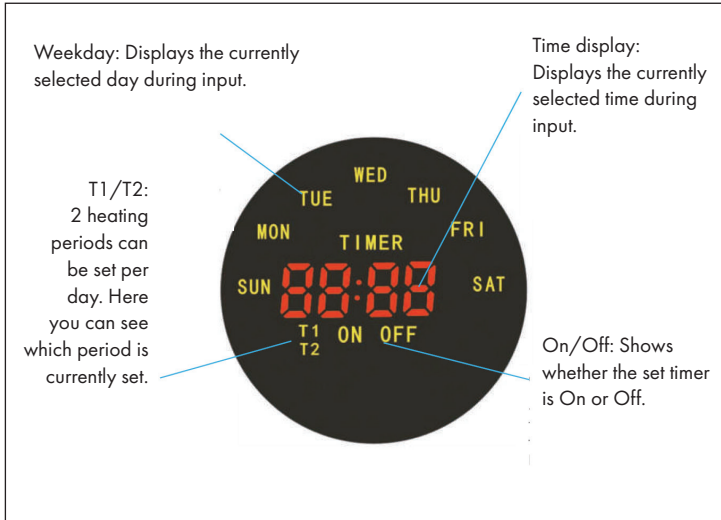

SAFETY CUT-OUT

This appliance is fitted with a safety cut-off which will operate if the fire overheats (e.g. due to blocked air vents). For safety reasons, the fire will NOT automatically reset. To reset the appliance, disconnect the appliance from the mains supply for at least 15 minutes. Reconnect to the mains supply and switch on the appliance.

CLEANING AND CARE

Note: Turn off the unit and unplug it from the power outlet. Wait until the unit has completely cooled down before cleaning it.

- Use a vacuum cleaner to clean the ventilation slots and grilles.
- Remove dust on the outside surfaces with a damp (not wet) cloth.
- Do not use strong cleaning agents or abrasives.
- Do not spray the device with liquids or immerse it in water or other liquids.
- Never open the heater housing.

Storage

Keep the unit in a dust-free place during the low season. Pack it in the original carton. Wind the heater cable cleanly to avoid damaging the cable.

DISPOSAL CONSIDERATIONS



If there is a legal regulation for the disposal of electrical and electronic devices in your country, this symbol on the product or on the packaging indicates that this product must not be disposed of with household waste. Instead, it must be taken to a collection point for the recycling of electrical and electronic equipment. By disposing of it in accordance with the rules, you are protecting the environment and the health of your fellow human beings from negative consequences. For information about the recycling and disposal of this product, please contact your local authority or your household waste disposal service.

This product contains batteries. If there is a legal regulation for the disposal of batteries in your country, the batteries must not be disposed of with household waste. Find out about local regulations for disposing of batteries. By disposing of them in accordance with the rules, you are protecting the environment and the health of your fellow human beings from negative consequences.

MANUFACTURER & IMPORTER (UK)

Manufacturer:

Chal-Tec GmbH, Wallstrasse 16, 10179 Berlin, Germany.

Importer for Great Britain:

Chal-Tec UK limited
Unit 6 Riverside Business Centre
Brighton Road
Shoreham-by-Sea
BN43 6RE
United Kingdom

Estimado cliente:

Le felicitamos por la adquisición de este producto. Lea atentamente el siguiente manual y siga cuidadosamente las instrucciones de uso con el fin de evitar posibles daños. La empresa no se responsabiliza de los daños ocasionados por un uso indebido del producto o por haber desatendido las indicaciones de seguridad. Escanee el código QR para obtener acceso al manual de usuario más reciente y otra información sobre el producto:



ÍNDICE DE CONTENIDOS

Indicaciones de seguridad	28
Hoja de datos del producto	29
Vista general del aparato	30
Alcance de suministro	31
Montaje	32
Operación	34
Teclas del control remoto	35
Desconexión de seguridad	37
Limpieza y cuidado	37
Retirada del aparato	38
Fabricante e importador (Reino Unido)	38

DATOS TÉCNICOS

Número de artículo	10034487, 10034488
Alimentación eléctrica	220-240 V ~ 50 Hz
Potencia	max. 2000 W

INDICACIONES DE SEGURIDAD

- Antes de utilizar el aparato, compruebe la tensión en la placa técnica del mismo y conecte el aparato solamente a tomas de corriente que se adecuen a dicha tensión.
- Si el cable de alimentación está dañado, deberá ser sustituido por un servicio técnico.
- No coloque la chimenea justo bajo una toma de corriente.
- Mantenga los materiales inflamables, como muebles, cortinas o similares, a un metro de distancia.
- No deje el aparato en marcha si no se encuentra bajo supervisión.
- No deje el aparato sin supervisión mientras permanezca conectado a la toma de corriente.
- Mantenga el aparato fuera del alcance de los niños. Los niños solamente podrán manejar el aparato si se encuentran bajo supervisión.
- Este aparato no ha sido concebido para un uso comercial, sino doméstico o para entornos similares.
- No utilice el aparato si detecta fallos en su funcionamiento o si se ha visto dañado de otro modo.
- Las reparaciones solamente podrán realizarse por parte de un servicio técnico cualificado.
- Las reparaciones mal realizadas o por cuenta del usuario representan un riesgo de lesiones.
- No coloque el cable de alimentación bajo alfombras.
- Asegúrese de que el cable de alimentación no entre en contacto con superficies calientes ni cantos afilados.
- No cubra la chimenea para evitar un sobrecalentamiento.
- No conecte el aparato a tomas de corriente manejadas por control remoto ni con temporizador ni otro aparato que encienda o apague automáticamente la chimenea.
- No sumerja el aparato en agua ni en ningún otro líquido.
- No utilice el aparato cerca de bañeras, duchas o piscinas.
- No utilice el aparato al aire libre.
- No manipule el aparato con las manos mojadas.
- No utilice el aparato encima o cerca de superficies calientes.
- No utilice el aparato con el cable de alimentación dañado.
- Desconecte el enchufe antes de limpiar el aparato y deje que este se enfríe por completo.
- Para la limpieza, no utilice productos abrasivos.
- Utilice exclusivamente los accesorios recomendados por el fabricante.
- Este aparato puede ser utilizado por niños mayores de 8 años y personas con discapacidades físicas, sensoriales y mentales y/o con falta de experiencia y conocimientos, siempre y cuando hayan sido instruidos sobre el uso del aparato y comprendan los peligros y riesgos asociados.
- Asegúrese de que los niños no jueguen con el aparato.



ATENCIÓN

Existe riesgo de quemaduras. Las piezas del aparato pueden alcanzar temperaturas muy elevadas. Tenga cuidado de que los niños no se quemen.

HOJA DE DATOS DEL PRODUCTO

Denominación del modelo	10034487, 10034488						
Dato	Símbolo	Valor	Unidad	Dato	Unidad		
Potencia térmica			Solo con dispositivos de acumulación de calor eléctricos para abastecimiento local: Tipo de regulación del abastecimiento de calor				
Potencia térmica nominal	P_{nom}	2,0	kW	Regulación manual del abastecimiento de calor con termostato integrado:	n/a		
Potencia térmica mínima (valor orientativo)	P_{min}	1,0	kW	Regulación manual de abastecimiento de calor con aviso de temperatura ambiente y/o exterior	n/a		
Potencia térmica continua máxima	$P_{max,c}$	2,0	kW	Regulación electrónica de abastecimiento de calor con aviso de temperatura ambiente y/o exterior	n/a		
Consumo de corriente auxiliar			Disipación de calor con ventilación auxiliar				
Con potencia térmica nominal	e_{max}	n/a	kW	Tipo de potencia térmica/control de temperatura ambiente			
Con potencia térmica mínima	e_{min}	n/a	kW	Potencia térmica de un solo nivel, sin control de temperatura ambiente	no		
En modo de espera	e_{sa}	0.41	W	Dos o más niveles regulables manualmente, sin control de temperatura ambiente	no		
			Control de temperatura ambiente con termostato mecánico		no		
			Con control electrónico de temperatura ambiente		no		
			Con control de temperatura ambiente y regulación del momento del día		no		
			Con control de temperatura ambiente y regulación del día de la semana		sí		
			Otras opciones de regulación				
			Control de temperatura ambiente con detección de presencia		no		
			Control de temperatura ambiente con detección de ventanas abiertas		sí		
			Con opción de control remoto		no		
			Con regulación adaptable del comienzo de la calefacción		no		
			Con limitación de tiempo de funcionamiento		no		
			Con sensor de bulbo negro		no		
			Información de contacto	Chal-Tec GmbH, Wallstraße 16, 10179, Berlín (Alemania)			

VISTA GENERAL DEL APARATO

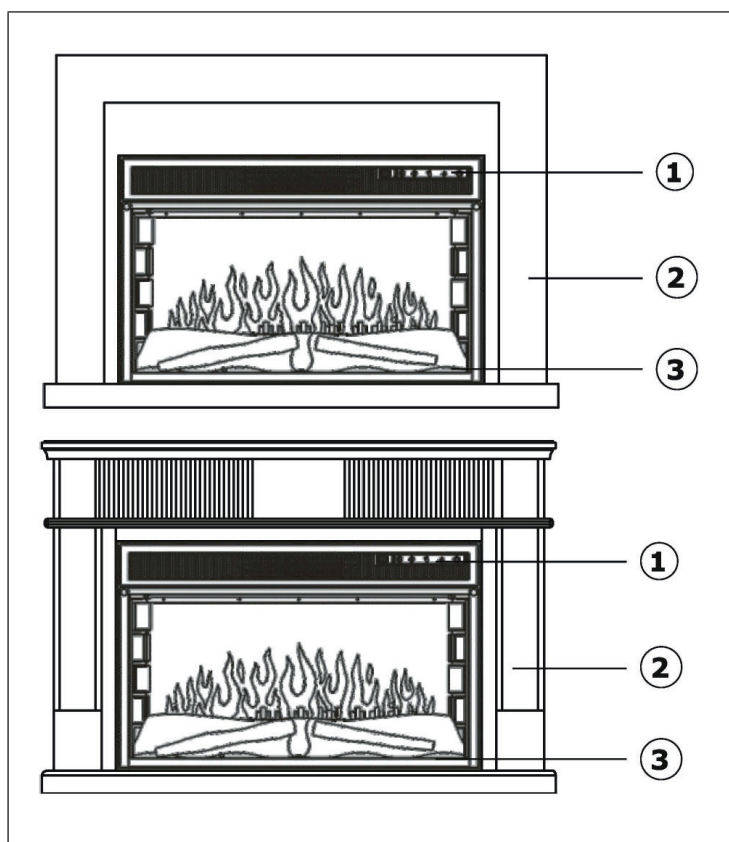

- 1 Módulo de calentamiento
- 2 Marcos
- 3 Juego de troncos de madera

ALCANCE DE SUMINISTRO

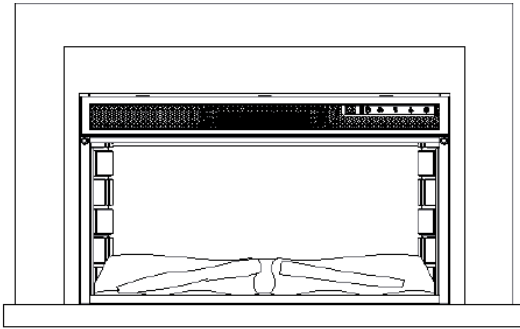

Chimenea

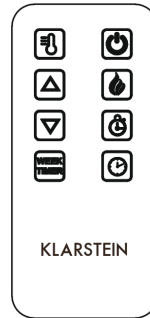

Control remoto



Clip para espejo x 2



Tornillo pequeño x 4



Taco de pared x 2



Tornillo largo x 2

MONTAJE



ADVERTENCIA

Peligro de electrocución y otras lesiones! Monte el aparato sólo como se describe en el manual de instrucciones.

Herramientas necesarias:

Pre-taladro (2 mm)
Broca (8 mm)
Taladro de mampostería
Destornillador Phillips
Taladrar

Instrucciones de montaje

Antes de comenzar con el montaje, tenga en cuenta los siguientes puntos:

- Para el montaje se necesitan 2 personas.
- Mantenga la espalda recta cuando levante.
- Evite girar las caderas. Es mejor que vuelvas a ponerte los pies.
- Evite doblar la parte superior del cuerpo con fuerza. Siempre póngase de rodillas en lugar de doblar las caderas. No se incline hacia adelante o hacia un lado mientras lleve la chimenea.
- Agarre siempre con la palma de la mano. No use la punta de los dedos para sostener la chimenea.
- Mantenga la chimenea lo más cerca posible del cuerpo para evitar esfuerzos innecesarios y desproporcionados.
- Use guantes como soporte adicional.
- Pida ayuda si la necesita.

Desembalaje del contenido

El dispositivo se entrega en una sola caja. Cuando retire la unidad con cuidado, siga las siguientes instrucciones:

- Asegúrese de que la unidad esté en la posición correcta tal y como aparece impresa en la caja.
- Retire las cintas de los puños.
- Saque con cuidado la chimenea de la caja.
- Retire la protección de transporte y las láminas de la chimenea.

Montaje

Este producto está destinado para el montaje en pared plana. Antes del montaje, asegúrese de que el suelo y la pared estén planos y de que el marco esté a ras.

1. Marque con un lápiz la posición de los agujeros para los soportes de pared suministrados en la parte posterior de la chimenea.
2. Taladre pequeños agujeros con un taladro pequeño (2 mm) para evitar que el tablero MDF se rompa al insertar los tornillos.
3. Coloque los dos soportes de pared en la parte posterior de la chimenea. Utilice los dos tornillos pequeños suministrados.
4. Coloque la chimenea contra la pared y marque la posición de los soportes de pared con un lápiz. A continuación, deje la chimenea a un lado.
5. Taladre los agujeros con una broca de 6 mm e inserte los pasadores.
6. Vuelva a colocar la chimenea contra la pared y fíjela a la pared con los tornillos largos suministrados.

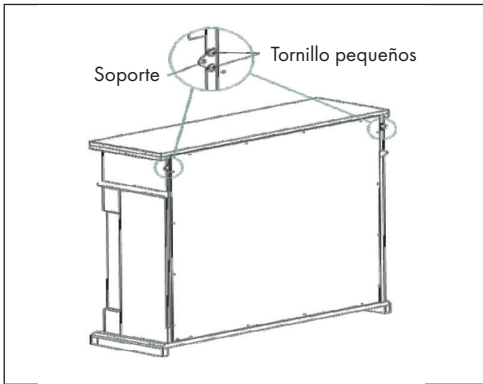

OPERACIÓN







Panel de control y funciones de las teclas

25	□ □	Timer	Heat	Flame	Power
Power	Pulse este botón para encender y apagar la unidad.				
Flame	Pulse el botón repetidamente para ajustar el brillo de la llama entre 5 (alto) y 1 (bajo). Mantenga pulsado el botón durante 5 segundos y, a continuación, pulse repetidamente para cambiar entre los colores de llama (C1 - C7).				
Heat	Pulse este botón para cambiar entre los diferentes niveles de calefacción. El nivel seleccionado se muestra en la pantalla de nivel de calefacción. Cuando la barra inferior está iluminada, el fuego funciona a baja potencia (1000 W), cuando ambas barras están iluminadas, el fuego funciona a alta potencia (2000 W).				
	Mantenga pulsado el botón durante 5 segundos y, a continuación, pulse repetidamente para ajustar la temperatura deseada de 1 a 35 °C. La temperatura se ajustará a 1 a 35 °C.				
Timer	Se puede ajustar un temporizador de apagado pulsando repetidamente el botón del temporizador mientras la unidad está funcionando. El temporizador puede ajustarse de 0-9 horas en incrementos de 30 minutos.				
	Se puede ajustar un temporizador de encendido pulsando repetidamente el botón del temporizador mientras la unidad está en modo de espera. El temporizador puede ajustarse de 0-9 horas en incrementos de 30 minutos.				
	Presione y mantenga presionado el botón durante 5 segundos para apagar el temporizador semanal.				
25	<p>La pantalla muestra la temperatura ambiente por defecto. Cuando se realizan determinadas parametrizaciones, la pantalla también muestra lo siguiente:</p> <ul style="list-style-type: none"> • la luminosidad de la llama ajustada • el color de llama ajustado • la temperatura de ajuste 				

Colores de llama ajustables

C1	Rojo + Blanco cálido + Azul	C5	Azul
C2	Rojo + Blanco cálido	C6	Rojo
C3	Rojo + Azul	C7	Blanco cálido
C4	Blanco cálido + Azul		

TECLAS DEL CONTROL REMOTO

	Tecla encender/apagar	Pulse el botón para encender y apagar la unidad.
	Tecla de llamas	Presione el botón una vez y luego utilice las teclas de flecha para seleccionar el brillo de la llama: 5 (Alto) y 1 (Bajo). Presione dos veces y utilice las teclas de flecha para seleccionar el color de la llama: C1 a C7.
 	Teclas de flechas	Utilice el botón para cambiar el ajuste de la calefacción entre Bajo (1 KW) y Alto (2 KW). El nivel seleccionado se indica mediante el indicador de nivel de calefacción en el fuego.
	Calefacción deseada	Pulse la tecla y, a continuación, utilice las teclas de flecha para seleccionar la temperatura deseada para la temperatura ambiente (rango 18 35 °C).
	Temporizador de 9 horas	Mientras el fuego está en marcha, pulse el botón repetidamente para seleccionar la duración del temporizador. Esto puede ajustarse entre 0 y 9 horas en incrementos de 30 minutos. Una vez transcurrido el tiempo establecido, el fuego se apagará. Cuando el fuego esté en modo de espera, pulse el botón repetidamente para seleccionar la duración del temporizador. Esto puede ajustarse entre 0 y 9 horas en incrementos de 30 minutos. Una vez transcurrido el tiempo ajustado, se enciende el fuego.
	Tiempo	Antes de utilizar los temporizadores semanales, se debe ajustar la hora actual. Para hacer esto: Presione la tecla de hora y luego utilice las teclas de flecha para seleccionar el día. Pulse la tecla Time de nuevo y, a continuación, utilice las teclas de flecha para seleccionar el valor de la hora (formato de 24 horas). Presione de nuevo la tecla Time y, a continuación, utilice las teclas de flechas para seleccionar el valor de los minutos.

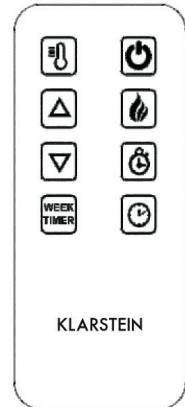

	Detección de ventanas abiertas	El fuego arde durante 30 minutos. Si la temperatura ambiente es inferior a 5 °C después de 30 minutos de funcionamiento, el calentador asume que hay una ventana abierta. La función de calefacción se desconecta para ahorrar energía y suena la alarma.
	Temporizador de semana	<p>Su chimenea tiene un temporizador de 7 días que le permite establecer dos tiempos de funcionamiento por día. El fuego es operado con los ajustes previamente utilizados para el nivel de calentamiento, la temperatura deseada y el color de la llama. Para ajustar el temporizador, pulse el botón del temporizador semanal. La unidad mostrará el día, el período de tiempo y la hora de encendido/apagado cuando usted lo configure. Para cada período, se deben fijar las horas de encendido y apagado.</p> <ol style="list-style-type: none"> 1. Con las teclas de flecha ajustar el valor horario de la hora de conexión y confirmar con la tecla del temporizador semanal. 2. Ajuste con las teclas de flecha el valor de los minutos para la hora de conexión y confirme con la tecla del temporizador semanal. 3. Con las teclas de flecha se ajusta el valor horario de la hora de desconexión y se confirma con la tecla del temporizador semanal. 4. Con las teclas de flecha ajustar el valor de los minutos para el tiempo de desconexión y confirmar con la tecla. el botón del temporizador semanal. <p>Ahora puede ajustar el siguiente período de calefacción /primer período de calefacción del día siguiente introduciendo repetidamente los valores y pulsando el botón del temporizador semanal para confirmar hasta que haya programado todos los períodos. Para omitir un período o día, pulse repetidamente el botón del temporizador semanal. Si desea desactivar un período de calefacción, fije las horas de encendido y apagado en el mismo valor.</p>

Indicadores de temporizador semanal

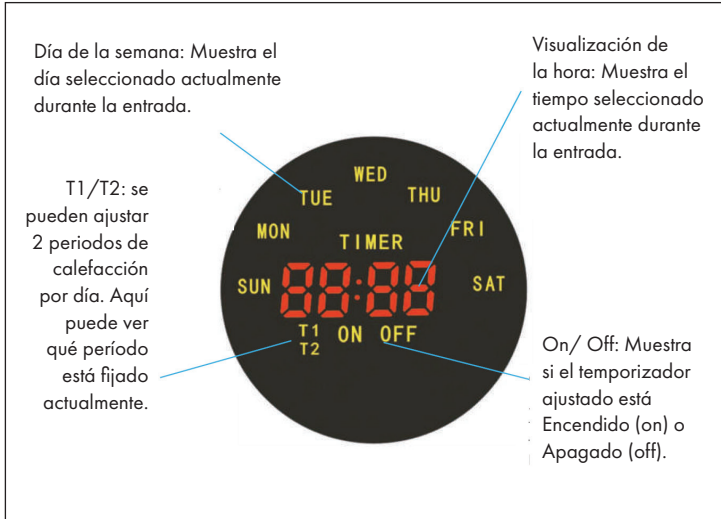

DESCONEXIÓN DE SEGURIDAD

Este dispositivo está equipado con una desconexión de seguridad que se activa si el dispositivo se sobrecalienta (por ejemplo, debido a aperturas de ventilación cubiertas). Por razones de seguridad, el calentador no se repone automáticamente. Para reiniciar el aparato, desconéctelo de la fuente de alimentación durante al menos 15 minutos. A continuación, vuelva a conectar el aparato a la red eléctrica y encienda el aparato.

LIMPIEZA Y CUIDADO

Nota: Desconecte la corriente y desenchufe el aparato de la toma de corriente. Espere hasta que el aparato se haya enfriado completamente antes de limpiarlo.

- Use una aspiradora para limpiar las ranuras de ventilación y las rejillas.
- Retire el polvo de las superficies externas con un paño húmedo (no mojado).
- No utilice detergentes o abrasivos fuertes.
- No rocíe la unidad con líquidos ni la sumerja en agua u otros líquidos.
- No abra nunca la carcasa del calentador.

Alimentación

Mantenga la unidad en un lugar libre de polvo durante la temporada baja. Idealmente, empaquétele en su caja original. Enrolle el cable del calentador limpiamente para evitar que se dañe.

INDICACIONES SOBRE LA RETIRADA DEL APARATO



Si en su país existe una disposición legal relativa a la eliminación de aparatos eléctricos y electrónicos, este símbolo estampado en el producto o en el embalaje advierte que no debe eliminarse como residuo doméstico. En lugar de ello, debe depositarse en un punto de recogida de reciclaje de aparatos eléctricos y electrónicos. Una gestión adecuada de estos residuos previene consecuencias potencialmente negativas para el medio ambiente y la salud de las personas. Puede consultar más información sobre el reciclaje y la eliminación de este producto contactando con su administración local o con su servicio de recogida de residuos.

Este producto contiene baterías. Si en su país existe una disposición legal relativa a la eliminación de baterías, estas no deben eliminarse como residuo doméstico. Infórmese sobre la normativa vigente relacionada con la eliminación de baterías. Una gestión adecuada de estos residuos previene consecuencias potencialmente negativas para el medio ambiente y la salud de las personas.

FABRICANTE E IMPORTADOR (REINO UNIDO)

Fabricante:

Chal-Tec GmbH, Wallstraße 16, 10179 Berlín, Alemania.

Importador para Gran Bretaña:

Chal-Tec UK limited
 Unit 6 Riverside Business Centre
 Brighton Road
 Shoreham-by-Sea
 BN43 6RE
 United Kingdom

Cher client,

Toutes nos félicitations pour l'acquisition de ce nouvel appareil. Veuillez lire attentivement les instructions suivantes de branchement et d'utilisation afin d'éviter d'éventuels dommages. Le fabricant ne saurait être tenu pour responsable des dommages dus au non-respect des consignes de sécurité et à la mauvaise utilisation de l'appareil. Scannez le QR-Code pour accéder à la dernière version du mode d'emploi et à d'autres informations concernant le produit:



SOMMAIRE

Aperçu de l'appareil	42
Contenu de l'emballage	43
Montage	44
Utilisation	46
Touches de la télécommande	47
Arrêt de sécurité	49
Nettoyage et entretien	49
Informations sur le recyclage	50
Fabricant et importateur (UK)	50

FICHE TECHNIQUE

Numéro d'article	10034487, 10034488
Alimentation	220-240 V ~ 50 Hz
Puissance	max. 2000 W

CONSIGNES DE SÉCURITÉ

- Avant utilisation, vérifiez la tension sur l'étiquette de l'appareil et ne branchez l'appareil que sur des prises correspondant à la tension de l'appareil.
- Si le câble d'alimentation est endommagé, faites-le remplacer par un professionnel qualifié.
- Ne placez pas la cheminée directement sous une prise.
- Tenez l'appareil à un mètre de distance des matériaux combustibles tels que meubles, rideaux ou similaires.
- Ne laissez pas l'appareil sans surveillance pendant l'utilisation.
- Ne laissez pas l'appareil branché sans surveillance.
- Utilisez l'appareil hors de portée des enfants. Les enfants ne sont autorisés à utiliser l'appareil que sous surveillance.
- L'appareil n'est pas destiné à un usage commercial, mais seulement pour une utilisation domestique et dans des environnements similaires.
- N'utilisez pas l'appareil s'il fonctionne mal ou a été endommagé de quelque façon que ce soit.
- Les réparations ne peuvent être effectuées que par des spécialistes qualifiés.
- Les réparations mal effectuées ou de votre propre chef représentent un risque de blessure.
- Ne faites pas passer le câble d'alimentation sous des tapis ou moquettes.
- Assurez-vous que le câble d'alimentation ne passe pas sur des recoins pointus ou des surfaces chaudes.
- Ne recouvrez pas la cheminée pour éviter la surchauffe.
- N'utilisez pas l'appareil avec une minuterie externe, une prise de courant télécommandée ou un autre appareil qui allume et éteint automatiquement le poêle.
- Ne plongez pas l'appareil dans l'eau ou d'autres liquides.
- N'utilisez pas l'appareil près d'une baignoire, d'une douche ou d'une piscine.
- N'utilisez pas l'appareil à l'extérieur.
- N'utilisez pas l'appareil avec des mains mouillées.
- N'utilisez pas l'appareil sur ou à proximité de surfaces chaudes.
- N'utilisez pas l'appareil avec un câble d'alimentation endommagé.
- Avant le nettoyage, débranchez la fiche de la prise et laissez l'appareil refroidir complètement.
- N'utilisez pas d'abrasifs pour le nettoyage.
- N'utilisez que des accessoires expressément approuvés par le fabricant.
- Cet appareil peut être utilisé par des enfants de 8 ans ou plus et des personnes ayant des capacités physiques, sensorielles et mentales limitées et / ou dénuées d'expérience et de connaissances, à condition d'avoir été instruits au fonctionnement de l'appareil par une personne responsable et d'en comprendre les risques associés.
- Veillez à ce que les enfants ne jouent pas avec l'appareil.



ATTENTION

Risque de brûlures ! Certaines parties de l'appareil peuvent devenir très chaudes. Veillez à ne pas vous brûler ni vous-même ni vos enfants.

FICHE DE DONNÉES PRODUIT

Référence (s) du produit	10034487, 10034488					
Donnée	Symbole	Valeur	Unité	Donnée	Unité	
Puissance calorifique				Uniquement pour les radiateurs électriques à accumulation : Type de régulation de l'apport de chaleur		
Puissance calorifique nominale	P_{nom}	2.0	kW	Régulation manuelle de l'apport de chaleur avec thermostat intégré	Sans objet	
Puissance calorifique minimale (indicative)	P_{min}	1.0	kW	Régulation manuelle de l'apport de chaleur avec indication de la température de la pièce et/ou de l'extérieur	Sans objet	
Puissance maximale continue de chauffage	$P_{max,c}$	2.0	kW	Régulation électronique de l'apport de chaleur avec indication de la température de la pièce et/ou de l'extérieur	Sans objet	
Consommation de courant auxiliaire				Apport de chaleur assisté par ventilateur	Sans objet	
A puissance calorifique nominale	$e_{l_{max}}$	n.c.	kW	Type de chauffage/contrôle de la température de la pièce		
A puissance calorifique minimale	$e_{l_{min}}$	n.c.	kW	Chauffage à une seule vitesse, pas de contrôle de la température ambiante	non	
En mode veille	$e_{l_{SB}}$	0.41	W	Deux vitesses ou plus réglables manuellement, pas de contrôle de la température ambiante	non	
				Contrôle de la température ambiante par thermostat mécanique	non	
				Contrôle électronique de la température ambiante	non	
				Contrôle électronique de la température ambiante et régulation par jour	non	
				Contrôle électronique de la température ambiante et régulation par semaine	oui	
				Autres options de régulation		
				Contrôle de la température ambiante avec détection de présence	non	
				Contrôle de la température ambiante avec détection de fenêtre ouverte	oui	
				Avec option télécommande	non	
				Avec contrôle du démarrage du chauffage	non	
				Avec limitation de la durée de fonctionnement	non	
Avec globe noir capteur de température	non					
Coordonnées de contact	Chal-Tec GmbH, Wallstraße 16, 10179, Berlin, Allemagne					

APERÇU DE L'APPAREIL

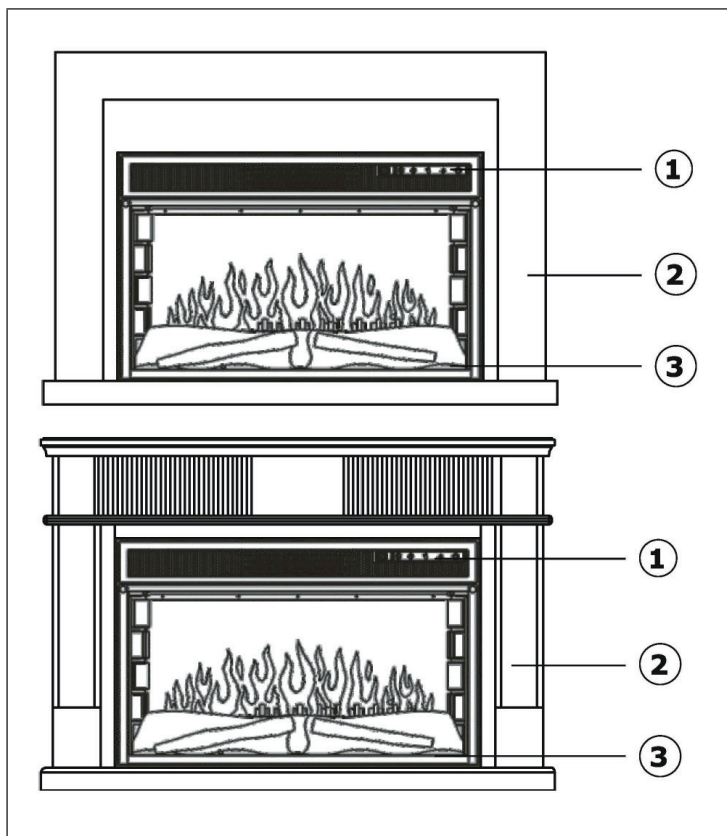

- 1 Module de chauffage
- 2 Cadre
- 3 Ensemble de bûches de bois

CONTENU DE L'EMBALLAGE

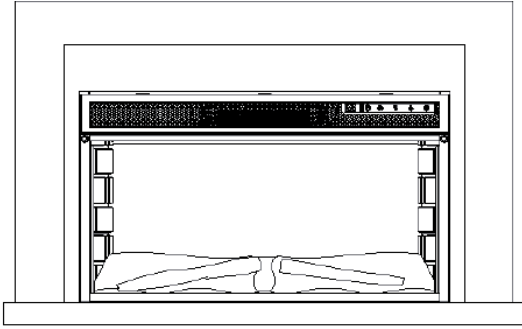

Cheminée

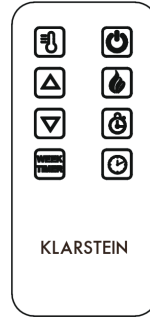

Télécommande



Support de miroir x 2



Petite vis x 4



Prise murale x 2



Vis longue x 2

MONTAGE



MISE EN GARDE

Danger d'électrocution et autres blessures ! Assemblez l'appareil uniquement comme décrit dans le mode d'emploi.

Outils nécessaires :

Foret de pré-perçage (2 mm)

Foret (8 mm)

Foret à béton

Tournevis cruciforme perceuse

Instructions d'installation

Avant de commencer l'assemblage, notez les points suivants :

- 2 personnes sont nécessaires pour le montage.
- Gardez le dos droit quand vous soulevez un poids.
- Évitez de tourner les hanches. Préférez replacez vos pieds.
- Évitez les fortes flexions du haut du corps. Pliez toujours les genoux au lieu de plier les hanches. Ne vous penchez pas en avant ou sur le côté lorsque vous portez la cheminée.
- Saisissez toujours avec la paume de la main. N'utilisez pas le bout des doigts pour saisir un objet.
- Gardez la cheminée aussi près que possible du corps pour éviter les efforts inutiles et disproportionnés sur le corps.
- Utilisez des gants pour une meilleure prise.
- Demandez de l'aide si nécessaire.

Déballage du contenu

L'appareil est livré en une seule boîte. Observez les instructions suivantes lorsque vous déballez soigneusement l'appareil :

- Vérifiez que l'appareil est en bonne position comme imprimé sur la boîte.
- Retirez les bandes.
- Soulevez délicatement la cheminée de la boîte.
- Retirez la protection de transport et les films de la cheminée.

Montage

Ce produit est conçu pour un montage à plat sur le mur. Avant le montage, assurez-vous que le sol et le mur sont de niveau ainsi que le cadre.

1. Marquez l'emplacement des trous pour les supports muraux fournis à l'arrière de la cheminée avec un crayon.
2. Utilisez un petit foret (2 mm) pour percer de petits trous afin d'empêcher le panneau en MDF de se fendre lors de l'insertion des vis.
3. Fixez les deux supports muraux à l'arrière de la cheminée. Utilisez les deux petites vis fournies.
4. Placez la cheminée contre le mur et marquez la position des supports muraux avec un crayon. Puis posez la cheminée de côté.
5. Percez les trous avec un foret de 6 mm et insérez les chevilles.
6. Remettez la cheminée au mur et fixez-le avec les longues vis fournies.

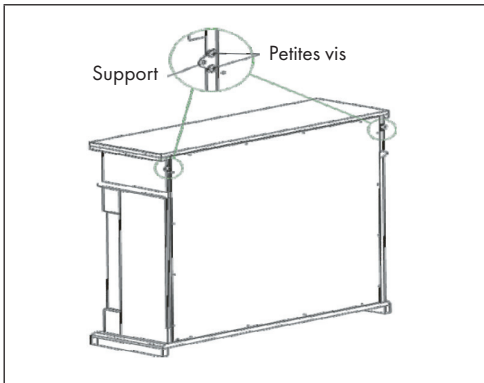

UTILISATION







Panneau de commande et fonctions des touches

25	□ □	Timer	Heat	Flame	Power
Power	Appuyez sur cette touche pour allumer et éteindre l'appareil.				
Flame	Appuyez plusieurs fois sur cette touche pour régler la luminosité de la flamme entre les niveaux 5 (forte) et 1 (basse). Maintenez la touche pendant 5 secondes, puis appuyez plusieurs fois de suite pour changer de couleur de flamme (C1 - C7).				
Heat	Appuyez sur cette touche pour basculer entre les différents réglages de chaleur. Le niveau sélectionné s'affiche sur l'indicateur de niveau. Lorsque la barre inférieure est allumée, le feu est à basse puissance (1000W) et lorsque les deux barres sont allumées, le feu fonctionne à puissance élevée (2000 W). Maintenez la touche pendant 5 secondes, puis appuyez plusieurs fois de suite pour régler la température souhaitée entre 1 et 35 °C.				
Timer	Vous pouvez régler une minuterie d'arrêt en appuyant plusieurs fois sur la touche de la minuterie pendant que l'appareil est en marche. La minuterie peut être réglée de 0 à 9 heures par incréments de 30 minutes. Vous pouvez régler une minuterie de démarrage en appuyant plusieurs fois sur la touche de la minuterie lorsque l'appareil est en mode veille. La minuterie peut être réglée de 0 à 9 heures par incréments de 30 minutes. Maintenez la touche pendant 5 secondes pour désactiver la minuterie hebdomadaire.				
25	L'écran indique la température ambiante par défaut. En fonction des paramètres que vous définissez, l'écran indique également <ul style="list-style-type: none"> • la luminosité réglée pour la flamme • la couleur de la flamme • la température réglée 				

Couleurs de flammes réglables

C1	Rouge + blanc chaud + bleu	C5	Bleu
C2	Rouge + blanc chaud	C6	Rouge
C3	Rouge + bleu	C7	Blanc chaud
C4	Blanc chaud + bleu		

TOUCHES DE LA TÉLÉCOMMANDE

	Touche de marche/arrêt	Appuyez sur cette touche pour allumer et éteindre l'appareil.
	Touche de flamme	Appuyez une fois sur la touche puis utilisez les touches fléchées pour sélectionner la luminosité de la flamme : 5 (forte) et 1 (basse). Appuyez deux fois sur puis utilisez les touches fléchées pour sélectionner la couleur de la flamme : C1 à C7.
 	Touches fléchées	Utilisez la touche pour modifier le réglage du chauffage entre Bas (1 KW) et Elevé (2 KW). Le niveau choisi est affiché par le témoin de chaleur sur le feu.
	Température cible	Appuyez sur cette touche puis utilisez les touches fléchées pour sélectionner la température ambiante souhaitée (page 18-35 °C).
	Minuterie 9 heures	Lorsque le feu est allumé, appuyez plusieurs fois sur cette touche pour régler la durée de la minuterie. Vous pouvez la régler entre 0 et 9 heures par incréments de 30 minutes. Une fois la durée définie écoulée, le feu s'éteint. Lorsque le feu est en mode veille, appuyez plusieurs fois sur cette touche pour régler la durée de la minuterie. Vous pouvez la régler entre 0 et 9 heures par incréments de 30 minutes. Une fois la durée définie écoulée, le feu s'allume.
	Horloge	Avant d'utiliser la minuterie hebdomadaire, vous devez avoir réglé l'heure. Pour ce faire : Appuyez sur la touche Horloge puis utilisez les touches fléchées pour sélectionner le jour. Appuyez à nouveau sur la touche Horloge, puis utilisez les touches fléchées pour régler la valeur de l'heure (format 24 heures). Appuyez à nouveau sur la touche Horloge, puis utilisez les touches fléchées pour régler la valeur des minutes.

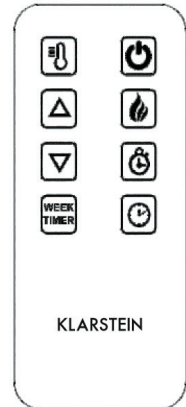

	Détection de fenêtre ouverte	Le feu brûle pendant 30 minutes. Si au bout de 30 minutes de fonctionnement la température ambiante baisse de 5 °C, le chauffage suppose qu'une fenêtre est ouverte. La fonction de chauffage est désactivée pour économiser de l'énergie et l'alarme sonne.
	Touche de minuterie hebdomadaire	<p>Votre cheminée dispose d'une minuterie de 7 jours qui vous permet de régler deux heures de fonctionnement par jour. Le feu fonctionne avec les réglages précédemment utilisés pour la chaleur, la température souhaitée et la couleur de la flamme. Pour régler la minuterie, appuyez sur la touche de la minuterie hebdomadaire. L'appareil affiche le jour, la période et l'heure de démarrage ou d'arrêt. Pour chaque période, les heures d'activation et de désactivation doivent être définies.</p> <ol style="list-style-type: none"> 1. Utilisez les touches fléchées pour régler la valeur des heures pour le démarrage de l'appareil, appuyez sur la touche de minuterie hebdomadaire pour confirmer. 2. Utilisez les touches fléchées pour régler la valeur des minutes pour le démarrage de l'appareil, appuyez sur la touche de minuterie hebdomadaire pour confirmer. 3. Utilisez les touches fléchées pour régler la valeur des heures pour l'arrêt de l'appareil, appuyez sur la touche de minuterie hebdomadaire pour confirmer. 4. Utilisez les touches fléchées pour régler la valeur des minutes pour l'arrêt de l'appareil, appuyez sur la touche de minuterie hebdomadaire pour confirmer. <p>Vous pouvez maintenant régler la période de chauffage suivante / la première période de chauffage du jour suivant en entrant plusieurs fois les valeurs et en appuyant sur la touche de la minuterie hebdomadaire pour confirmer jusqu'à ce que vous ayez programmé toutes les périodes. Pour sauter une période ou un jour, appuyez plusieurs fois sur la touche de la minuterie hebdomadaire. Si vous souhaitez désactiver une période de chauffage, réglez les heures d'activation et de désactivation sur la même valeur.</p>

Affichages de la minuterie hebdomadaire

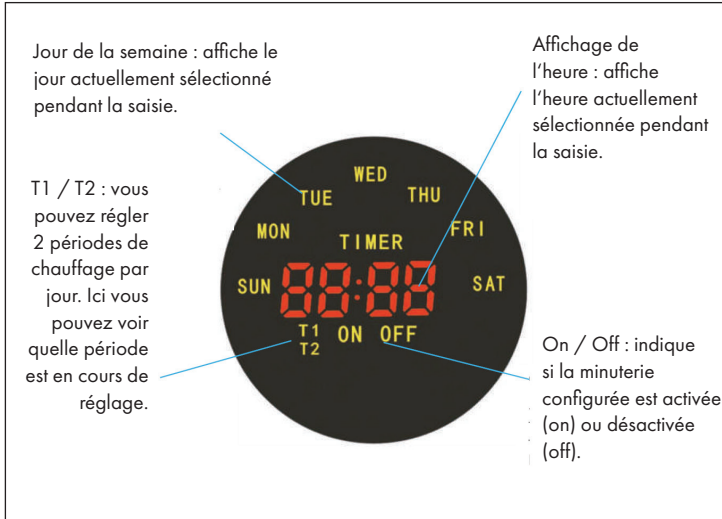

ARRÊT DE SÉCURITÉ

Cet appareil est doté d'un arrêt de sécurité qui se déclenche en cas de surchauffe de l'appareil (en cas d'aérations recouvertes notamment). Pour des raisons de sécurité, la cheminée ne se réinitialise pas automatiquement. Pour réinitialiser l'appareil, débranchez-le du secteur pendant au moins 15 minutes. Reconnectez ensuite l'appareil à l'alimentation électrique et allumez-le.

NETTOYAGE ET ENTRETIEN

Remarque : Éteignez l'appareil et débranchez la fiche de la prise. Attendez que l'appareil refroidisse complètement avant de le nettoyer.

- Utilisez un aspirateur pour nettoyer les ouvertures d'aération et les grilles.
- Enlevez la poussière sur les surfaces extérieures avec un chiffon humide (non mouillé).
- N'utilisez pas de détergents agressifs ni d'abrasifs.
- Ne vaporisez pas de liquide dans l'appareil et ne le plongez pas dans de l'eau ou dans d'autres liquides.
- N'ouvrez jamais le boîtier du radiateur.

Stockage

Rangez l'appareil dans un endroit à l'abri de la poussière pendant la basse saison. Idéalement, rangez-le dans sa boîte d'origine. Enroulez bien le câble de l'appareil de chauffage pour éviter de l'endommager.

INFORMATIONS SUR LE RECYCLAGE



S'il existe une réglementation pour l'élimination ou le recyclage des appareils électriques et électroniques dans votre pays, ce symbole sur le produit ou sur l'emballage indique que cet appareil ne doit pas être jeté avec les ordures ménagères. Vous devez le déposer dans un point de collecte pour le recyclage des équipements électriques et électroniques. La mise au rebut conforme aux règles protège l'environnement et la santé de vos semblables des conséquences négatives. Pour plus d'informations sur le recyclage et l'élimination de ce produit, veuillez contacter votre autorité locale ou votre service de recyclage des déchets ménagers.

Ce produit contient des piles. S'il existe une réglementation pour l'élimination ou le recyclage des piles dans votre pays, vous ne devez pas les jeter avec les ordures ménagères. Renseignez-vous sur les dispositions locales relatives à la collecte des piles usagées. La mise au rebut conforme aux règles protège l'environnement et la santé de vos semblables des conséquences négatives.

FABRICANT ET IMPORTATEUR (UK)

Fabricant :

Chal-Tec GmbH, Wallstraße 16, 10179 Berlin, Allemagne.

Importateur pour la Grande Bretagne :

Chal-Tec UK limited
 Unit 6 Riverside Business Centre
 Brighton Road
 Shoreham-by-Sea
 BN43 6RE
 United Kingdom

Gentile cliente,

La ringraziamo per aver acquistato il dispositivo. La preghiamo di leggere attentamente le seguenti istruzioni per l'uso e di seguirle per evitare possibili danni tecnici. Non ci assumiamo alcuna responsabilità per danni scaturiti da una mancata osservazione delle avvertenze di sicurezza e da un uso improprio del dispositivo. Scansionare il codice QR seguente, per accedere al manuale d'uso più attuale e per ricevere informazioni sul prodotto.



INDICE

Avvertenze di sicurezza	52
Scheda informativa del prodotto	53
Panoramica del dispositivo	54
Materiale incluso in consegna	55
Montaggio	56
Funzionamento	58
Telecomando e pulsanti	59
Sicurezza in caso di arresto	61
Pulizia e cura	61
Smaltimento	62
Produttore e importatore (UK)	62

DATI TECNICI

Numero articolo	10034487, 10034488
Alimentazione	220-240 V ~ 50 Hz
Potenza	max. 2000 W

AVVERTENZE DI SICUREZZA

- Prima dell'uso, controllare la tensione sulla targhetta del dispositivo e collegare il dispositivo solo ad una presa che corrisponde alla tensione indicata.
- Se il cavo di alimentazione è danneggiato, farlo sostituire da un tecnico qualificato.
- Non posizionare il dispositivo direttamente sotto la presa.
- Tenere materiali infiammabili come mobili, tende o simili ad un metro di distanza.
- Non lasciare il dispositivo incustodito durante l'uso.
- Non lasciare il dispositivo incustodito mentre è collegato alla corrente.
- Tenere il dispositivo fuori dalla portata dei bambini. I bambini possono utilizzare il dispositivo solo se sorvegliati.
- Il dispositivo non è per un uso commerciale, bensì per un uso domestico e per ambienti simili.
- Non utilizzare il dispositivo se presenta malfunzionamenti o se è danneggiato in qualche modo.
- Le riparazioni possono essere eseguite solo da un tecnico qualificato.
- Le riparazioni eseguite in modo errato o autonomamente comportano il rischio di infortuni.
- Non sistemare il cavo di alimentazione sotto tappeti o simili.
- Assicurarsi che il cavo di alimentazione non sia collocato su spigoli vivi o superfici calde.
- Non coprire il dispositivo per evitare il pericolo di surriscaldamento.
- Non utilizzare il dispositivo con un timer esterno, una presa con telecomando o un altro apparecchio che accende e spegne automaticamente il dispositivo.
- Non immergere il dispositivo in acqua o in altri liquidi.
- Non utilizzare il dispositivo vicino a vasche da bagno, docce o piscine.
- Non utilizzare il dispositivo all'aperto.
- Non utilizzare il dispositivo con le mani bagnate.
- Non utilizzare il dispositivo sopra o vicino a superfici calde.
- Non utilizzare il dispositivo con un cavo di alimentazione danneggiato.
- Prima di eseguire la pulizia, disinserire la spina dalla presa e far raffreddare completamente il dispositivo.
- Non utilizzare prodotti abrasivi per la pulizia.
- Utilizzare solo accessori espressamente approvati dal produttore.
- Questo dispositivo può essere utilizzato da bambini a partire da 8 anni e da persone con limitate capacità fisiche e psichiche o con conoscenza ed esperienza limitate, solo se sono stati istruiti sulle modalità d'uso e comprendono i rischi e i pericoli connessi.
- Assicurarsi che i bambini non giochino con il dispositivo.



ATTENZIONE

Pericolo di ustioni! Alcuni componenti del dispositivo possono diventare molto caldi. Prestare la massima attenzione in presenza di bambini e di persone vulnerabili.

SCHEDA INFORMATIVA DEL PRODOTTO

Identificazione del modello (i)		10034487, 10034488							
Indicazione		Simbolo	Valore	Unità	Indicazione				
Potenza termica				Solo per gli apparecchi per il riscaldamento d'ambiente locale elettrici ad accumulo: Tipo di controllo dell' apporto termico					
Potenza termica nominale	P_{nom}	2,0	kW	Controllo manuale del carico termico con termostato integrato		N.D.			
Potenza termica minima (valore indicativo)	P_{min}	1,0	kW	Controllo manuale del carico termico con riscontro della temperatura ambiente e/o esterna		N.D.			
Potenza termica massima continua	$P_{max,c}$	2,0	kW	Controllo elettronico del carico termico con riscontro della temperatura ambiente e/o esterna		N.D.			
Consumo di elettricità ausiliaria				Potenza termica con supporto del ventilatore		N.D.			
Per la potenza termica nominale	$e_{l_{max}}$	N.D.	kW	Tipo di potenza termica / controllo della temperatura ambiente					
Per la potenza termica minima	$e_{l_{min}}$	N.D.	kW	Potenza termica di un solo livello, senza controllo della temperatura ambiente		no			
In modalità di attesa	$e_{l_{SB}}$	0.41	W	Due o più livelli impostabili manualmente, senza controllo della temperatura ambiente		no			
				Con controllo della temperatura ambiente tramite termostato meccanico		no			
				Con controllo elettronico della temperatura ambiente		no			
				Controllo elettronico della temperatura ambiente e timer giornaliero		no			
				Controllo elettronico della temperatura ambiente e timer settimanale		si			
				Altre opzioni di controllo					
				Controllo della temperatura ambiente con rilevamento di presenza		no			
				Controllo della temperatura ambiente con rilevamento di finestre aperte		si			
				Con opzione telecomando		no			
				Con controllo di avvio adattabile		no			
				Con limitazione del tempo di funzionamento		no			
Con sensore lampada nero		no							
Informazioni di contatto		Chal-Tec GmbH, Wallstraße 16, 10179, Berlino, Germania							

PANORAMICA DEL DISPOSITIVO

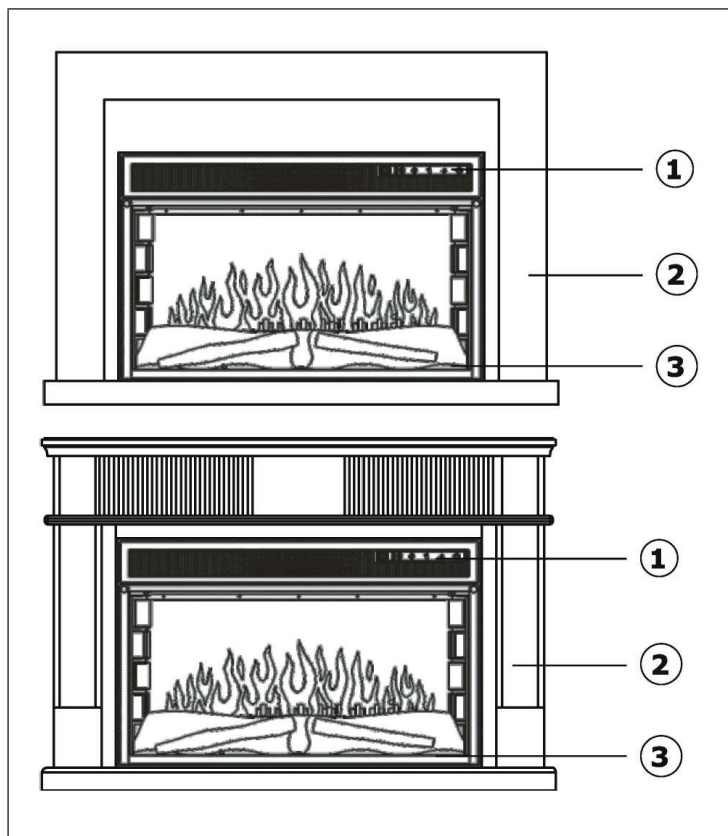

- 1 Modulo di riscaldamento
- 2 Margine
- 3 Set per legno

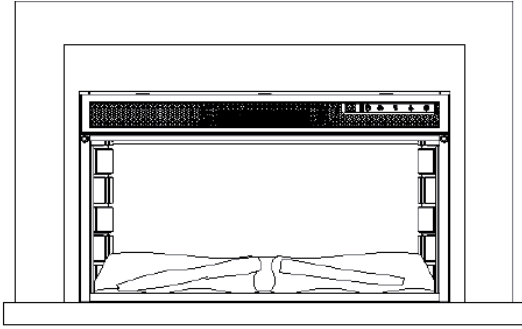
MATERIALE INCLUSO IN CONSEGNA

Camino

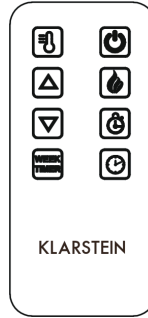

Telecomando



Morsetti x 2



Piccole viti x 4



Tasselli x 2



Viti lunghe x 2

MONTAGGIO

**AVVERTENZA**

Rischio di scosse elettriche e altre lesioni! Montare il dispositivo solo come descritto nelle istruzioni per l'uso.

Strumenti richiesti:

Punteruoli (2 mm)
Fresa (8 mm)
Fresa per pietra
Cacciavite a croce
Trapano

Istruzioni per l'installazione

Prima di iniziare il montaggio, tenere presente i seguenti punti:

- Per l'installazione sono necessarie 2 persone.
- Tenere la schiena dritta durante il sollevamento.
- Evitare di girare i fianchi. Meglio rimetterti i piedi.
- Evitare forti flessioni della parte superiore del corpo. Piega sempre le ginocchia invece di piegare i fianchi. Non sporgersi in avanti o lateralmente mentre si tiene il camino.
- Afferrare sempre con il palmo della mano. Non usare la punta delle dita per tenerlo.
- Tenere il camino il più vicino possibile al corpo per evitare sforzi inutili e sproporzionati sul corpo.
- Utilizzare i guanti per ulteriore supporto.
- Chiedi aiuto se necessario.

Disimballaggio

Il dispositivo viene consegnato in un'unica confezione. Osservare le seguenti note quando si rimuove con cura il dispositivo:

- Accertarsi che il dispositivo sia nella posizione corretta come stampato sulla confezione.
- Rimuovere le fasce.
- Sollevare con cautela il camino fuori dalla scatola.
- Rimuovere la protezione per il trasporto e le pellicole dal camino.

Montaggio





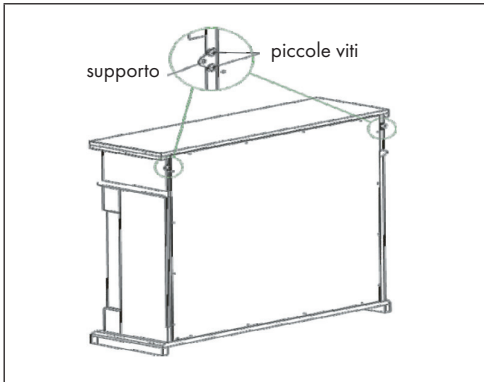

Questo prodotto è destinato al montaggio su una parete piatta. Prima del montaggio, assicurarsi che il pavimento e la parete siano a livello e che la cornice sia a filo.

1. Contrassegnare la posizione dei fori per il supporto a parete sul retro del camino con una matita.
2. Usando un trapano piccolo (2mm), contrassegnare dei piccoli fori per evitare che la scheda MDF si spacchi quando si inseriscono le viti.
3. Fissare i due supporti a parete sul retro del camino. Utilizzare le due viti piccole fornite.
4. Posizionare il camino contro il muro e contrassegnare la posizione dei supporti con una matita. Quindi mettere da parte il camino.
5. Contrassegnare i fori con un trapano da 6 mm e inserire i tasselli.
6. Riposizionare il camino sul muro e fissarlo con le viti lunghe.

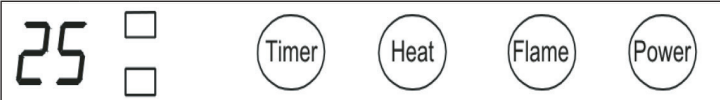

FUNZIONAMENTO







Pannello di controllo e funzioni dei pulsanti

	
	Premere questo pulsante per accendere e spegnere il dispositivo.
	Premere ripetutamente il pulsante per impostare la luminosità della fiamma tra 5 (alta) e 1 (bassa). Tenere premuto il pulsante per 5 secondi, quindi premere più volte per alternare tra i colori della fiamma (C1 - C7).
	<p>Premere questo pulsante per alternare le diverse impostazioni di riscaldamento. Il livello selezionato viene visualizzato sull'indicatore del livello di calore. Quando la barra inferiore è accesa, scorre il fuoco a bassa potenza (1000 W), quando entrambe le barre sono accese, scorre il fuoco ad alta potenza (2000 W).</p> <p>Tenere premuto il pulsante per 5 secondi, quindi premerlo più volte per impostare la temperatura desiderata tra 1 e 35 ° C.</p>
	<p>Un timer di spegnimento può essere impostato premendo ripetutamente il pulsante del timer mentre l'unità è in funzione. Il timer può essere impostato da 0-9 ore con tempistiche di 30 minuti.</p> <p>Un timer di accensione può essere impostato premendo ripetutamente il pulsante del timer mentre l'unità è in modalità standby. Il timer può essere impostato da 0-9 ore con tempistiche di 30 minuti.</p> <p>Tenere premuto il tasto per 5 secondi per disattivare il timer settimanale.</p>
	<p>Il display mostra la temperatura ambiente per impostazione predefinita. Se si effettuano determinate impostazioni, il display mostra anche quanto segue</p> <ul style="list-style-type: none"> • la luminosità della fiamma impostata • il colore della fiamma impostata • la temperatura impostata

Colori di fiamma regolabili

C1	Rosso + Bianco caldo + Blu	C5	Blu
C2	Rosso + Bianco caldo	C6	Rosso
C3	Rosso + Blu	C7	Bianco caldo
C4	Bianco caldo + Blu		

TELECOMANDO E PULSANTI

	Pulsante on/off	Drücken Sie die Taste, um das Gerät ein- und auszuschalten.
	Pulsante fiamma	Premere il pulsante per accendere e spegnere il dispositivo.
 	Pulsante freccia	Premere una volta il pulsante, quindi utilizzare i tasti freccia per selezionare la luminosità della fiamma: 5 (alta) e 1 (bassa). Premere due volte, quindi utilizzare i tasti freccia per selezionare il colore della fiamma: da C1 a C7.
	Temperatura desiderata	Utilizzare il pulsante per modificare l'impostazione di riscaldamento tra Basso (1 KW) e Alto (2 KW). Il livello selezionato è indicato dall'indicatore del livello di calore sul fuoco.
	Timer di 9 ore	Con il fuoco acceso, premere ripetutamente il pulsante per selezionare la durata del timer. Questo può essere impostato tra 0 e 9 ore con incrementi di 30 minuti. Allo scadere del tempo impostato, il fuoco si spegnerà. Quando il fuoco è in modalità standby, premere ripetutamente il pulsante per selezionare la durata del timer. Questo può essere impostato tra 0 e 9 ore con tempistiche di 30 minuti. Trascorso il tempo impostato, il fuoco si accenderà.
	Orologio	Prima di poter utilizzare il timer settimanale, è necessario impostare l'ora corrente. Seguire i seguenti passaggi: Premere il tasto orologio, quindi utilizzare i tasti freccia per selezionare il giorno. Premere di nuovo il tasto orologio, quindi utilizzare i tasti freccia per selezionare le ore (formato 24 ore). Premere nuovamente il tasto orologio, quindi utilizzare i tasti freccia per selezionare i minuti.

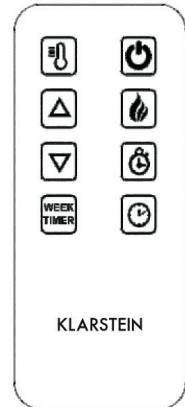

	Rilevamento di finestre aperte	<p>Il fuoco brucia per 30 minuti. Se, dopo 30 minuti di funzionamento, la temperatura ambiente è inferiore a 5 ° C, il dispositivo presuppone che una finestra sia aperta. La funzione di riscaldamento è disattivata per risparmiare energia e suona l'allarme.</p>
	Timer settimanale	<p>Il camino ha un timer di 7 giorni che consente di impostare due tempi di funzionamento al giorno. Il fuoco viene utilizzato con le impostazioni precedentemente utilizzate per l'impostazione del riscaldamento, la temperatura desiderata e il colore della fiamma. Per impostare il timer, premere il pulsante Timer settimanale. Il dispositivo visualizza il giorno e l'ora nonché l'ora di accensione/spegnimento, se viene impostato. Per ciascun periodo, è necessario impostare sia i tempi di accensione che di spegnimento.</p> <ol style="list-style-type: none"> 1. Utilizzare i tasti freccia per impostare l'ora di accensione e premere il pulsante del timer settimanale per confermare. 2. Utilizzare i tasti freccia per impostare i minuti di accensione, premere il pulsante del timer settimanale per confermare. 3. Utilizzare i tasti freccia per impostare l'ora per lo spegnimento e premere il pulsante del timer settimanale per confermare. 4. Utilizzare i tasti freccia per impostare i minuti per lo spegnimento e premere il pulsante del timer settimanale per confermare. <p>È ora possibile impostare il primo periodo di riscaldamento e quello del giorno successivo inserendo ripetutamente i valori e premendo il pulsante del timer settimanale per confermare fino a quando non sono stati programmati tutti i periodi. Per saltare un periodo o un giorno, premere ripetutamente il pulsante del timer settimanale. Se si desidera disattivare un periodo di riscaldamento, impostare i tempi di accensione e spegnimento sullo stesso valore.</p>

Esposizione del timer settimanale

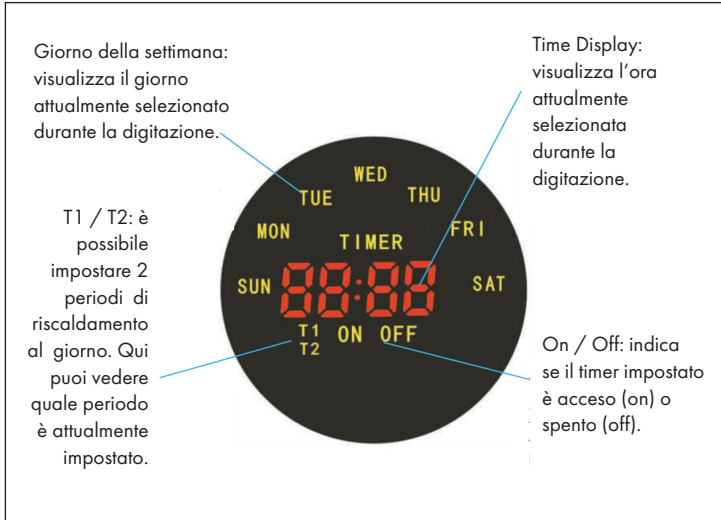

SICUREZZA IN CASO DI ARRESTO

Questo dispositivo dispone di una funzione di sicurezza in caso di arresto che si attiva quando l'unità si surriscalda (ad es. a causa di copertura delle prese d'aria). Per motivi di sicurezza, il camino non viene ripristinato automaticamente. Per ripristinare il dispositivo, scollegarlo dalla spina per almeno 15 minuti. Quindi ricollegare il dispositivo alla spina e riaccenderlo.

PULIZIA E CURA

Nota: spegnere il dispositivo e scollegare la spina dalla rete elettrica. Attendere che l'unità si raffreddi completamente prima di pulirla.

- Utilizzare un aspirapolvere per pulire le fessure di ventilazione e le grate.
- Rimuovere la polvere dalle superfici esterne con un panno umido (non bagnato).
- Non utilizzare detergenti aggressivi o abrasivi.
- Non spruzzare il dispositivo con liquidi o immergerlo in acqua ovvero in altri liquidi.
- Non aprire mai l'alloggiamento del riscaldatore.

Conservazione

Conservare il dispositivo in un luogo privo di polvere durante la bassa stagione. Idealmente, imballarlo nella sua scatola originale. Avvolgere il cavo del dispositivo in modo regolare per evitare danni al cavo.

AVVISO DI SMALTIMENTO



Se nel proprio paese si applicano le regolamentazioni inerenti lo smaltimento di dispositivi elettrici ed elettronici, questo simbolo sul prodotto o sulla confezione segnala che questi prodotti non possono essere smaltiti con i rifiuti normali e devono essere portati a un punto di raccolta di dispositivi elettrici ed elettronici. Grazie al corretto smaltimento dei vecchi dispositivi si tutela il pianeta e la salute delle persone da possibili conseguenze negative. Informazioni riguardanti il riciclo e lo smaltimento di questi prodotti si ottengono presso l'amministrazione locale oppure il servizio di gestione dei rifiuti domestici.

Il prodotto contiene batterie. Se nel proprio paese si applicano le regolamentazioni inerenti lo smaltimento di batterie, non possono essere smaltite con i normali rifiuti domestici. Preghiamo di informarvi sulle regolamentazioni vigenti sullo smaltimento delle batterie. Grazie al corretto smaltimento dei vecchi dispositivi si tutela l'ambiente e la salute delle persone da conseguenze negative.

PRODUTTORE E IMPORTATORE (UK)

Produttore:

Chal-Tec GmbH, Wallstraße 16, 10179 Berlino, Germania.

Importatore per la Gran Bretagna:

Chal-Tec UK limited
 Unit 6 Riverside Business Centre
 Brighton Road
 Shoreham-by-Sea
 BN43 6RE
 United Kingdom



KLARSTEIN