



AV2-CD608 BT

Verstärker

Amplifier

Amplificateur

Amplificador

Amplificatore

10034540

10034541

auna

www.auna-multimedia.com

Sehr geehrter Kunde,

wir gratulieren Ihnen zum Erwerb Ihres Gerätes. Lesen Sie die folgenden Hinweise sorgfältig durch und befolgen Sie diese, um möglichen Schäden vorzubeugen. Für Schäden, die durch Missachtung der Hinweise und unsachgemäßen Gebrauch entstehen, übernehmen wir keine Haftung.



INHALT

Sicherheitshinweise 3
Inbetriebnahme 7
Funktionen 8
Fehlerbehebung 9
Hinweise zur Entsorgung 10

SICHERHEITSHINWEISE

- Reparaturen am Gerät sollten nur von einer autorisierten Fachwerkstatt durchgeführt werden.
- Öffnen Sie in keinem Fall das Gerät.
- Falscher Zusammenbau führt möglicherweise zu Fehlfunktionen oder dem Totalausfall.
- Das Gerät sollte vor jeglichen Feuchtigkeit und direkter Sonneneinstrahlung geschützt werden.
- Das Gerät bitte nicht mit Reinigungsmitteln reinigen.
- Verwenden Sie zur Reinigung nur ein trockenes (Mikrofaser) Tuch.
- Schließen Sie das Gerät nur an die dafür vorgesehene Netzspannung.
- Schließen Sie das Gerät in keinem Fall an andere Spannungen als vorgesehen an.

Hinweis: Die Gewährleistung verfällt bei Fremdeingriffen in das Gerät.

Vorderseite

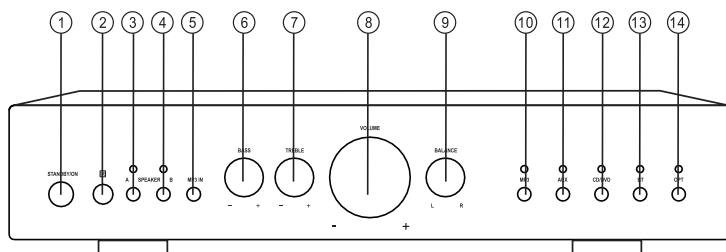

- 1 **Ein-/Ausschalter:** Diese Taste betätigen, um den Verstärker ein- oder auszuschalten
- 2 **IR-Empfänger**
- 3 **Speaker A:** Wahl des Lautsprechers A.
- 4 **Speaker B:** Wahl des Lautsprechers B.
- 5 **MP3-Eingang:** Stecken Sie den MP3-Stecker ein.
- 6 **Bass +/- :** Mit diesem Regler die Höhen einstellen.
- 7 **Höhen +/- :** Schließen Sie hier ein Mikrofon an.
- 8 **Lautstärke:** Schließen Sie hier ein zweites Mikrofon an.
- 9 **Balance:** Stellen Sie die Balance-Lautstärke der Einheit ein.
- 10 **MP3:** Wählen Sie den MP3-Eingangsmodus aus.
- 11 **AUX:** Wählen Sie den AUX-Eingangsmodus.
- 12 **CD/DVD:** Wählen Sie den CD- oder DVD-Eingangsmodus.
- 13 **BT:** Wählen Sie den BT-Eingangsmodus aus.
- 14 **Optisch:** Wählen Sie den optischen Eingangsmodus aus

Rückseite

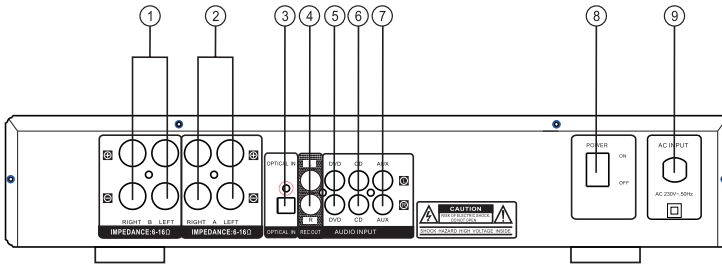

- 1 **Anschluss für Frontlautsprecher (B):** Anschluss an den Frontlautsprecher (B), wobei die Impedanz gleich oder größer als 4-8 Ohm ist.
- 2 **Anschluss für Frontlautsprecher (A):** Schließen Sie den Frontlautsprecher (A) an, wobei die Impedanz gleich oder größer als 4-8 Ohm ist.
- 3 **Optisch:** Anschluss an den optischen Audioausgang.
- 4 **REC-Audioausgangsbuchse:** Anschluss an die REC-Signaleingangsbuchse.
- 5 **DVD-Audio-Eingangsbuchse.** Anschluss an die DVD-Signalausgangsbuchse.
- 6 **CD-Audioeingangsbuchse.** Anschluss an die CD-Signalausgangsbuchse.
- 7 **AUX Audio-Eingangsbuchse.** Anschluss an die AUX-Signalausgangsbuchse.
- 8 **Netzschalter:** Schalten Sie den Netzschalter des Geräts ein und aus.
- 9 **AC-Eingang** (230 V~....., 50 Hz)

Fernbedienung

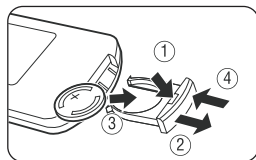
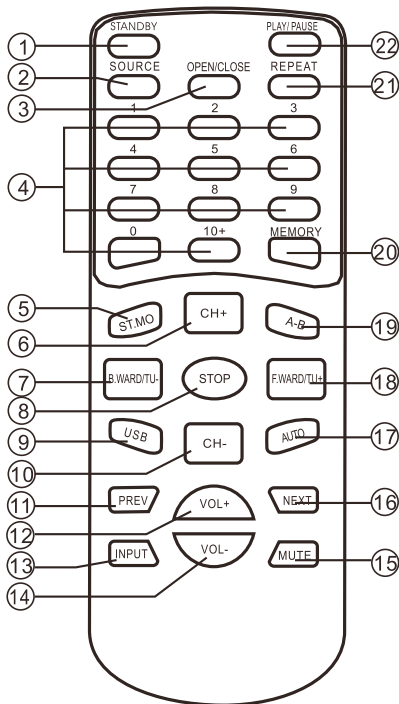

Tasten für die Verwendung des CD-Player

- 1 STANDBY
- 2 Quelle
- 3 Öffnen/schließen
- 4 Zahlentasten
- 5 Stereo/Mono
- 6 Kanal +
- 7 Zurück/tuning-
- 8 Stopp
- 9 USB
- 10 Kanal-
- 11 Zurück
- 16 Nächste
- 17. Auto

- 18. Vorwärts/tuning+
- 19. A-b
- 20. Speicher
- 21. Wiederholen
- 22. 22. PLAY/PAUSE

Tasten für die Verwendung der Verstärker

- 1. Standby
- 12. Lautstärke +
- 13. Eingang
- 14. Lautstärke -
- 15. Stumm

INBETRIEBNAHME

Systemverbindung

1. Die Lautsprecherimpedanz muss korrekt sein, da sonst dieses Gerät oder dieser Lautsprecher beschädigt werden könnte.
2. Lassen Sie nicht zu, dass die freien Lautsprecherkabel einander oder andere Metallteile berühren, da dies das Gerät oder die Lautsprecher beschädigen könnte.
3. Vergewissern Sie sich, dass die Polarität der Lautsprecherkabel korrekt ist, "+" mit "+" und "-" mit "-", wenn diese Kabel falsch angeschlossen sind, ist der Klang unnatürlich.

Anschluss-Schema

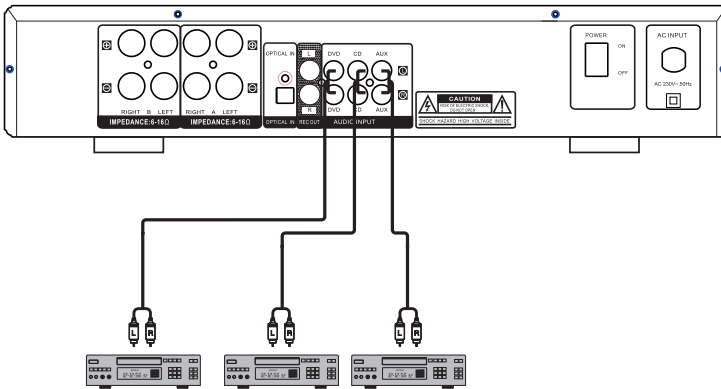

Lautsprecheranschluss

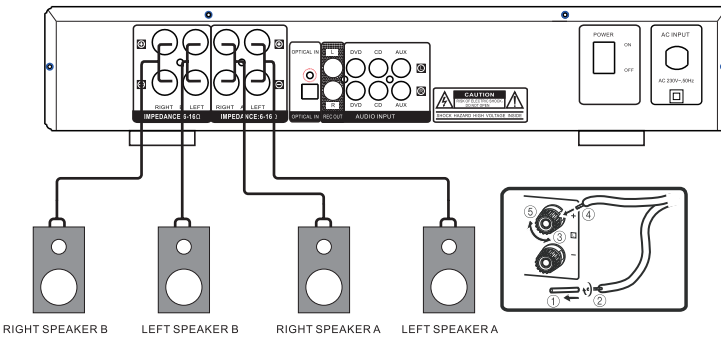

FUNKTIONEN

1. Wählen Sie die Audioquelle aus, indem Sie die Taste INPUT auf der Fernbedienung oder die Tasten Mp3, AUX, CD/DVD, BT, OPTICAL auf der Frontplatte drücken.
2. Stellen Sie den Knopf LAUTSTÄRKE auf der Frontplatte oder die Taste VOL+1 auf der Fernbedienung ein, um die Einstellung des Hauptlautstärkereglers auf Ihren Hörpegel einzustellen.
3. Drücken Sie die Taste SPEAKER AIB auf der Gerätevorderseite, um den Lautsprecher A-Modus auszuwählen. Drücken Sie die Taste SPEAKER AIB auf der Gerätevorderseite, um den Lautsprecher B-Modus auszuwählen. Drücken Sie die Taste SPEAKER AIB auf der Frontplatte, um den Lautsprecher AB-Modus auszuwählen.
4. Stellen Sie den Knopf TREBLE auf der Frontplatte ein, um den Höhen-Effekt zu erhöhen oder zu verringern. Stellen Sie den Regler BASS auf der Frontplatte ein, um den Effekt des Musikbasses zu erhöhen oder zu verringern. Stellen Sie den Knopf BALANCE auf der Frontplatte ein, um den Effekt der Musikbalance zu erhöhen oder zu verringern.
5. Drücken Sie die Taste MUTE auf der Fernbedienung, um die Stummschaltung zu aktivieren, und drücken Sie sie erneut, um sie wieder zurückzusetzen.

BT Kopplung und Verbindung

1. Schalten Sie alle BT-Geräte aus, die zuvor mit diesem Gerät gekoppelt (verlinkt) waren.
2. Schalten Sie die BT-Funktionen auf Ihrem Handy oder Musikplayer ein.
3. Schalten Sie dieses Gerät ein und stellen Sie es auf den BT-Modus ein. Der blinkende blaue Buchstabe BT auf der LED-Anzeige zeigt an, dass sich das Gerät im Kopplungsmodus befindet.
4. Konfigurieren Sie Ihr Handy oder Ihren Musikplayer so, dass er nach BT-Geräten sucht.
5. Wählen Sie "AV2-CD608BT" aus den Suchergebnissen Ihres Telefons oder Musikplayers.
6. Wählen Sie OK oder JA, um dieses Gerät mit Ihrem Handy oder Musikplayer zu verbinden.
7. Wenn das Gerät vor dem Zugriff geschützt ist, geben Sie 0000 als Passwort ein. Ein konstantes blaues Licht zeigt eine erfolgreiche Verbindung an.

FEHLERBEHEBUNG

Problem	Mögliche Ursache	Lösungsvorschlag
Die Anzeige leuchtet nicht und es gibt keinen Ausgangston.	Netzkabel nicht richtig eingesteckt.	Überprüfen Sie das Netzkabel und die Steckerverbindung
Das Display leuchtet, aber es gibt keinen Ton.	Lautsprecheranschlüsse nicht richtig verbunden. Lautstärkeregler auf Minimum eingestellt	Verbinden Sie die Lautsprecheranschlüsse korrekt. Lautstärke erhöhen.
Kein Ton vom Center-Kanal	Lautsprecheranschlüsse nicht richtig verbunden. Mittlere Kanallautstärke ist auf Minimum eingestellt	Verbinden Sie die Lautsprecheranschlüsse korrekt. Stellen Sie die Lautstärke des mittleren Kanals ein.
Ton nur von einem Kanal	Lautsprecheranschlüsse nicht richtig vorgenommen. Ein-/Ausgangsanschlüsse Links/Rechts-Balance ausgeschaltet.	Verbinden Sie die Lautsprecheranschlüsse korrekt. Stellen Sie die Balance-Regelung ein.
Es gibt keinen Ton vom Tonkanal.	Lautsprecheranschlüsse nicht richtig vorgenommen. Die Lautstärke des Surround-Kanals ist auf Minimum eingestellt.	Verbinden Sie die Lautsprecheranschlüsse korrekt. Stellen Sie den Lautstärkeregler für den Surround-Kanal ein.
Instrumentenklang bei Stereowiedergabe ist umgekehrt	Falsche Lautsprecherpolarität Falsche Eingangspolarität.	Vergewissern Sie sich, dass die + und - Anschlüsse verbunden sind.

HINWEISE ZUR ENTSORGUNG



Wenn es in Ihrem Land eine gesetzliche Regelung zur Entsorgung von elektrischen und elektronischen Geräten gibt, weist dieses Symbol auf dem Produkt oder auf der Verpackung darauf hin, dass dieses Produkt nicht im Hausmüll entsorgt werden darf. Stattdessen muss es zu einer Sammelstelle für das Recycling von elektrischen und elektronischen Geräten gebracht werden. Durch regelkonforme Entsorgung schützen Sie die Umwelt und die Gesundheit Ihrer Mitmenschen vor negativen Konsequenzen. Informationen zum Recycling und zur Entsorgung dieses Produkts, erhalten Sie von Ihrer örtlichen Verwaltung oder Ihrem Hausmüllentsorgungsdienst.

Dieses Produkt enthält Batterien. Wenn es in Ihrem Land eine gesetzliche Regelung zur Entsorgung von Batterien gibt, dürfen die Batterien nicht im Hausmüll entsorgt werden. Informieren Sie sich über die örtlichen Bestimmungen zur Entsorgung von Batterien. Durch regelkonforme Entsorgung schützen Sie die Umwelt und die Gesundheit Ihrer Mitmenschen vor negativen Konsequenzen.

KONFORMITÄTSERKLÄRUNG

**Hersteller:**

Chal-Tec GmbH, Wallstraße 16, 10179 Berlin, Deutschland.

Importeur für Großbritannien:

Chal-Tec UK limited
Unit 6 Riverside Business Centre
Brighton Road
Shoreham-by-Sea
BN43 6RE
United Kingdom

Die vollständige Konformitätserklärung des Herstellers finden Sie unter folgendem Link:
<https://use.berlin/10034540>

Dear Customer,

Congratulations on purchasing this equipment. Please read this manual carefully and take care of the following hints to avoid damages. Any failure caused by ignoring the mentioned items and cautions mentioned in the instruction manual are not covered by our warranty and any liability.



CONTENTS

Safety Instructions	11
Overview	12
Preparation	15
Functions	16
Troubleshooting	17
Disposal Considerations	18
Declaration of Conformity	18

SAFETY INSTRUCTIONS

- Repairs to the unit should only be carried out by an authorised specialist workshop.
- Never attempt to open the device.
- Incorrect assembly may result in malfunction or total failure.
- The device should be protected from all moisture and direct sunlight.
- Please do not clean the device with cleaning agents.
- Use only a dry (micro fibre) cloth for cleaning.
- Only connect the device to the intended mains voltage.
- Never connect the device to voltages other than those specified.

Note: The warranty will be forfeited in the case of external intervention in the device.

OVERVIEW

Front view

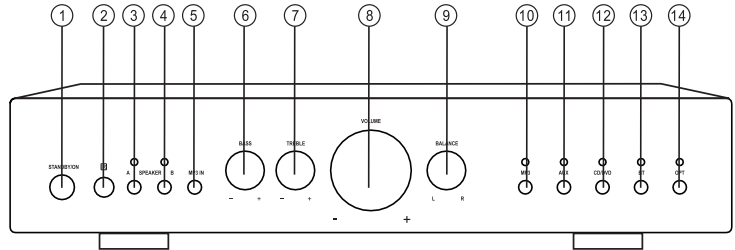

- 1 **Standby/ON Switch:** Press this switch to turn the unit on or off remote sensor.
- 2 **IR receiver signal head**
- 3 **Speaker A Selector:** Press this switch to select speaker A.
- 4 **Speaker B Selector:** Press this switch to select speaker B.
- 5 **MP3 INPUT:** Insert MP3 plug.
- 6 **Bass+/-:** Adjust the unit bass volume level.
- 7 **Treble+/-:** Adjust the unit treble volume level.
- 8 **Volume:** Adjust the unit volume level.
- 9 **Balance:** Adjust the unit balance volume level.
- 10 **MP3:** Select MP3 input mode.
- 11 **AUX:** Select AUX input mode.
- 12 **CD/DVD:** Select CD or DVD input mode.
- 13 **BT:** Select BT input mode.
- 14 **OPTICAL:** Select OPTICAL input mode.

Rear panel

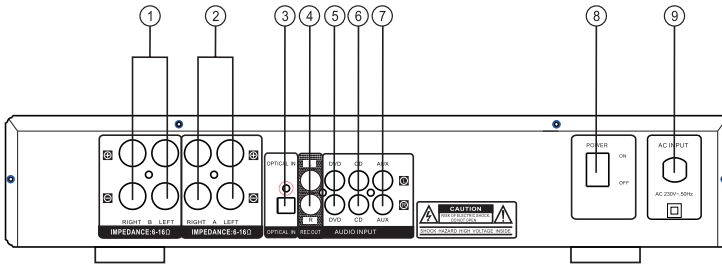

- 1 **FRONT SPEAKER (B) TERMINAL:** Connect to front speaker(B), the impedance equal or more than 4-8 ohms.
- 2 **FRONT SPEAKER (A) TERMINAL:** Connect to front speaker(A), the impedance equal or more than 4-8 ohms.
- 3 **OPTICAL:** Connect to the optical audio output
- 4 **REC AUDIO OUTPUT JACK:** Connect to REC signal input jack.
- 5 **DVD AUDIO INPUT JACK:** Connect to DVD signal output jack.
- 6 **CD AUDIO INPUT JACK:** Connect to CD signal output jack.
- 7 **AUX AUDIO INPUT JACK:** Connect to AUX signal output jack.
- 8 **POWER SWITCH:** Turn on and off the unit power switch.
- 9 **AC INPUT (230 V~.....,50 Hz)**

Remote control

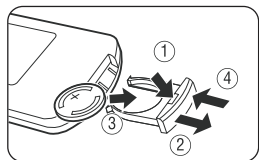
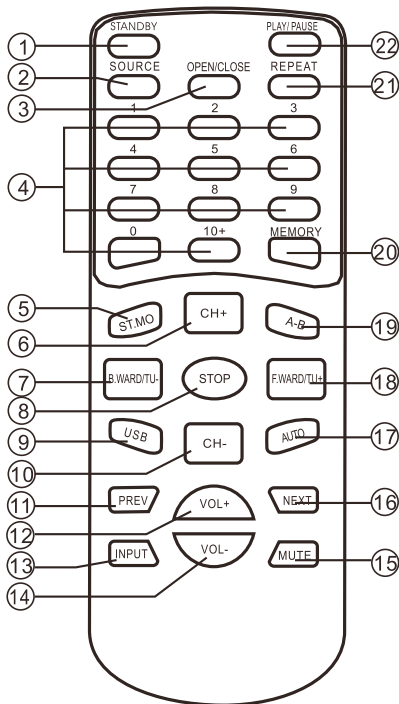

Buttons for CD-Player use

- 1 STANDBY
- 2 SOURCE
- 3 OPEN/CLOSE
- 4 NUMBER BUTTON
- 5 STEREO/MONO
- 6 CHANNEL+
- 7 B.WARD/TUNING-
- 8 STOP
- 9 USB
- 10 CHANNEL-
- 11 PREVIOUS
- 16 NEXT
- 17 AUTO

18 F.WARD/TUNING+

- 19 A-B
- 20 MENORY
- 21 REPEAT
- 22 PLAY/PAUSE

Buttons for Amplifier Use

- L.STANDBY
- 12.VOLUME+
- 13.INPUT
- 14.VOLUME-
- 15.MUTE

PREPARATION

System connection

1. The speaker impedance should be correct (read „Speaker Choice“), or this unit or speakers could be damaged.
2. Do not let the bare speaker wires touch each other or any other metal parts as this could damage this unit or speakers.
3. Make sure the polarity of speaker wires is correct, ,+to ,+‘ , and ,-to ,-‘ , if these wires are incorrectly connected, the sound will be unnatural.

Scheme of input connection

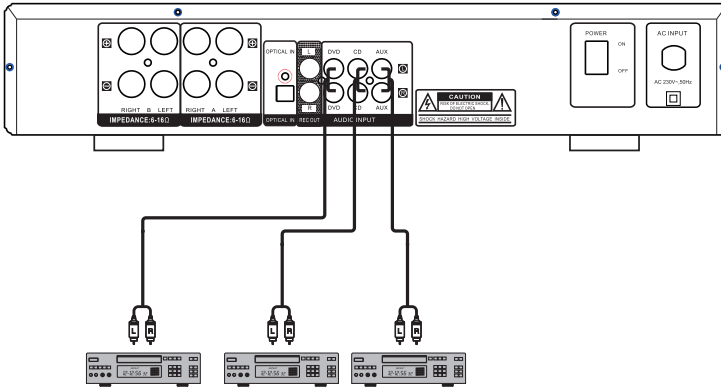

Speaker connection

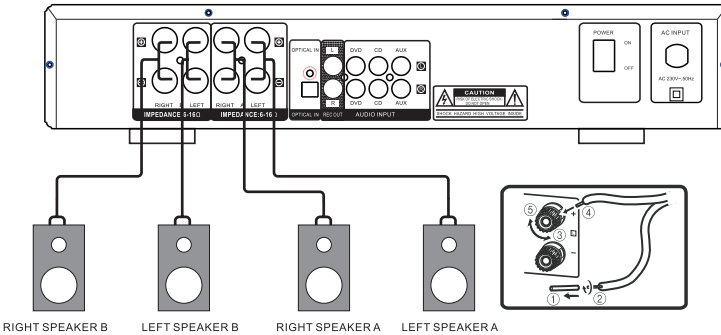

FUNCTIONS

1. Select audio source by pressing the INPUT key on the remote control or the Mp3,AUX,CD/DVD,BT, OPTICAL on the front panel.
2. Adjust the knob VOLUME on the front panel or the key VOL+/- on the remote control to adjust the setting of the main volume control to your listening level.
3. Press the SPEAKER A/B key on the front panel to choose the speaker A mode. Press the SPEAKER A/B key on the front panel to choose the speaker B mode. Press the SPEAKER A/B key on the front panel to choose the speaker AB mode.
4. Adjust the knob TREBLE on the front panel to increase or decrease music treble effect.
Adjust the knob BASS on the front panel to increase or decrease music bass effect.
Adjust the knob BALANCE on the front panel to increase or decrease music balance effect.
5. Press the MUTE key on the remote control to mute, press it again to reset.

BT Pair and Connect

1. Turn off any BT devices previously paired (Linked) with this unit.
2. Turn on the BT features on your phone or music player.
3. Turn on and set this unit to BT mode. The flashing blue Letter BT on LED display indicates the unit in pairing mode.
4. Set your phone or music player to search for BT devices.
5. Select "AV2-CD608BT" from search results on your phone or music player.
6. Select OK or YES to pair this unit with your phone or music player.
7. If protected, enter 0000 for passkey steady blue Light indicates successful connection. .

TROUBLESHOOTING

Problem	Possible Cause	Suggested Solution
The display does not light and there is no output sound.	Power cord not plugged in securely.	Check power cord & is no output sound plug connection.
Display lights but sound is not produced.	Speaker connections not secure Volume control at minimum level.	Connect securely. Turn volume up.
No sound from Centre channel.	Speaker connections not secure Centre channel volume set to minimum.	Connect securely Adjust Centre channel volume control.
Sound from one channel only.	Speaker connections Input/Output connections Left/Right balance off.	Connect securely Connect securely. Adjust balance control.
Sound channel no sound.	Speaker connections Surround channel volume set to minimum.	Connect securely Adjust Surround channel volume control.
Instrument sound reversed in stereo playback.	Incorrect speaker polarity Incorrect input polarity.	Ensure+ and- connections are connections Ensure+ and- connections are connections.

DISPOSAL CONSIDERATIONS

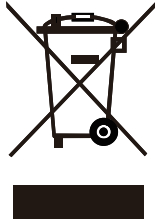

If there is a legal regulation for the disposal of electrical and electronic devices in your country, this symbol on the product or on the packaging indicates that this product must not be disposed of with household waste. Instead, it must be taken to a collection point for the recycling of electrical and electronic equipment. By disposing of it in accordance with the rules, you are protecting the environment and the health of your fellow human beings from negative consequences. For information about the recycling and disposal of this product, please contact your local authority or your household waste disposal service.

This product contains batteries. If there is a legal regulation for the disposal of batteries in your country, the batteries must not be disposed of with household waste. Find out about local regulations for disposing of batteries. By disposing of them in accordance with the rules, you are protecting the environment and the health of your fellow human beings from negative consequences.

DECLARATION OF CONFORMITY



Manufacturer:
Chal-Tec GmbH, Wallstrasse 16, 10179 Berlin, Germany.

Importer for Great Britain:
Chal-Tec UK limited
Unit 6 Riverside Business Centre
Brighton Road
Shoreham-by-Sea
BN43 6RE
United Kingdom

The complete declaration of conformity of the manufacturer can be found at the following link:
<https://use.berlin/10034540>

Chère cliente, cher client,

Toutes nos félicitations pour l'acquisition de ce nouvel appareil. Veuillez lire attentivement et respecter les instructions de ce mode d'emploi afin d'éviter d'éventuels dommages. Nous ne saurions être tenus pour responsables des dommages dus au non-respect des consignes et à la mauvaise utilisation de l'appareil. Scannez le QR-Code pour obtenir la dernière version du mode d'emploi et des informations supplémentaires concernant le produit .:



SOMMAIRE

Consignes de sécurité 19
Aperçu de l'appareil 20
Mise en marche 23
Fonctions 24
Résolution des problèmes 25
Conseils pour le recyclage 26
Déclaration de conformité 26

CONSIGNES DE SÉCURITÉ

- Les réparations sur l'appareil ne peuvent être effectuées que par un professionnel autorisé.
- N'ouvrez en aucun cas l'appareil.
- Un assemblage incorrect peut provoquer des dysfonctionnements ou une panne définitive de l'appareil.
- L'appareil doit être protégé de toute humidité et de l'ensoleillement direct.
- N'utilisez pas de produit de nettoyage pour nettoyer l'appareil.
- Utilisez un chiffon sec (microfibre) pour le nettoyage.
- Ne branchez l'appareil que sur une prise dont la tension est adaptée.
- Ne branchez en aucun cas l'appareil sur des prises dont la tension est différente de celle qui est prévue.

Remarque : la garantie est annulée en cas d'intervention étrangère sur l'appareil.

APERÇU DE L'APPAREIL

Face avant

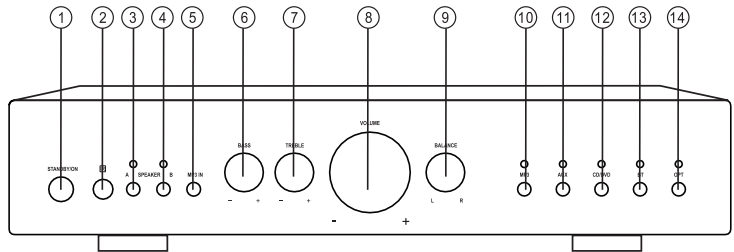

- 1 **Bouton de marche/arrêt** : appuyez sur cette touche pour allumer ou éteindre l'amplificateur
- 2 **Capteur IR**
- 3 **Enceinte A**: choix de l'enceinte A.
- 4 **Enceinte B**: choix de l'enceinte B.
- 5 **Entrée MP3**: branchez la fiche MP3.
- 6 **Basses +/-** : réglez les basses avec ce bouton.
- 7 **Aigus +/-** : réglez les aigus avec ce bouton.
- 8 **Volume** : réglez le volume de l'appareil.
- 9 **Balance** : réglez le volume de la balance.
- 10 **MP3** : choisissez le mode d'entrée MP3.
- 11 **AUX** : choisissez le mode d'entrée AUX.
- 12 **CD/DVD** : choisissez le mode d'entrée CD ou DVD.
- 13 **BT** : choisissez le mode d'entrée BT.
- 14 **Optique** : choisissez le mode d'entrée optique.

Dos de l'appareil

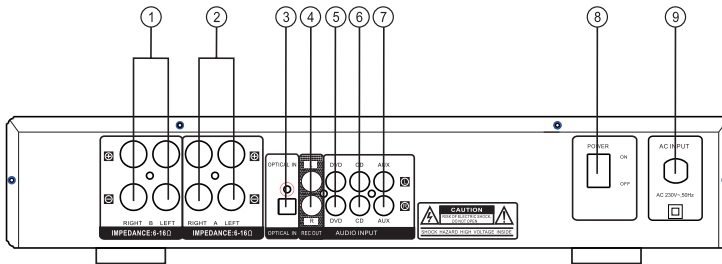

- 1 **Prise de l'enceinte avant (B)** : Connectez l'enceinte avant (B) avec une impédance égale ou supérieure à 4-8 ohms.
- 2 **Prise de l'enceinte avant (A)** : Connectez l'enceinte avant (A) avec une impédance égale ou supérieure à 4-8 ohms.
- 3 **Optique** : connexion à la sortie audio optique.
- 4 **Sortie audio REC** : branchement à la prise d'entrée de signal REC.
- 5 **Entrée DVD audio** : branchement à la sortie de signal DVD.
- 6 **Prise d'entrée audio CD**. branchement à la sortie de signal CD.
- 7 **Entrée audio AUX**. branchement à l'entrée de signal AUX.
- 8 **Interrupteur d'alimentation** : allumez ou éteignez l'interrupteur de l'appareil.
- 9 **Entrée AC** (230V....., 50 Hz)

Télécommande

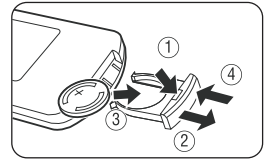
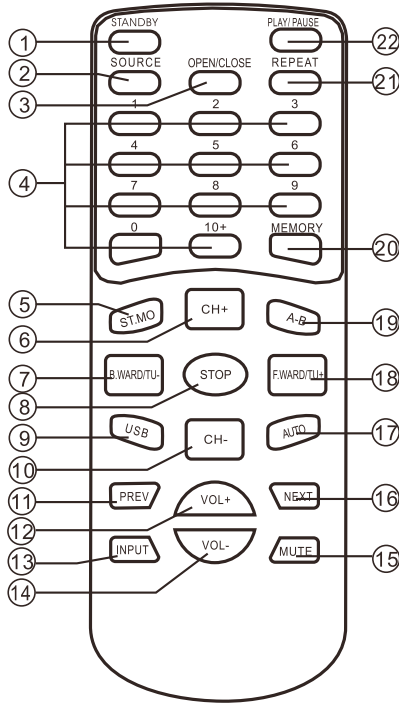

Touches de commande du lecteur CD

- 1 STANDBY
- 2 Source
- 3 Ouverture/fermeture
- 4 Touches numériques
- 5 Stéréo/Mono
- 6 Canal +
- 7 Retour/tuning-
- 8 Stop
- 9 USB
- 10 Canal-
- 11 Retour
- 16 Suivant
17. Auto
18. En avant/tuning+

19. A-b
20. Mémoire
21. Répétition
22. Lecture/pause

Touches de commande de l'amplificateur

1. Veille
12. Volume +
13. Entrée
14. Volume -
15. Fonction muet

MISE EN MARCHÉ

Connexion du système

1. L'impédance des enceintes doit être correcte, faute de quoi cet appareil ou ces enceintes pourraient être endommagés.
2. Ne laissez pas les câbles d'enceinte entrer en contact entre eux ou toucher d'autres pièces métalliques, car cela pourrait endommager l'appareil ou les enceintes.
3. Assurez-vous que la polarité des câbles d'enceinte est correcte, "+" avec "+" et "-" avec "-", si ces câbles sont mal connectés, le son ne sera pas naturel.

Branchement des enceintes

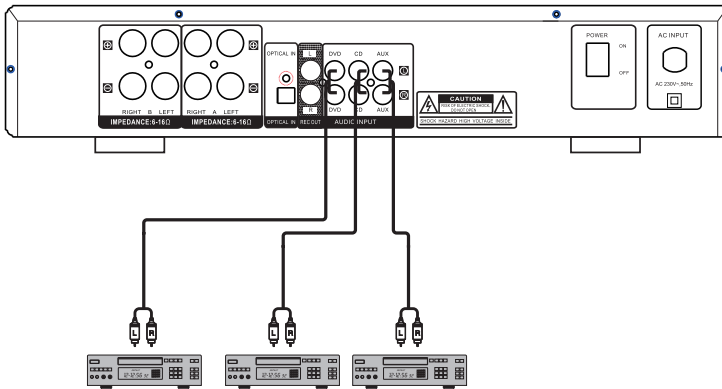

Sortie haut-parleur

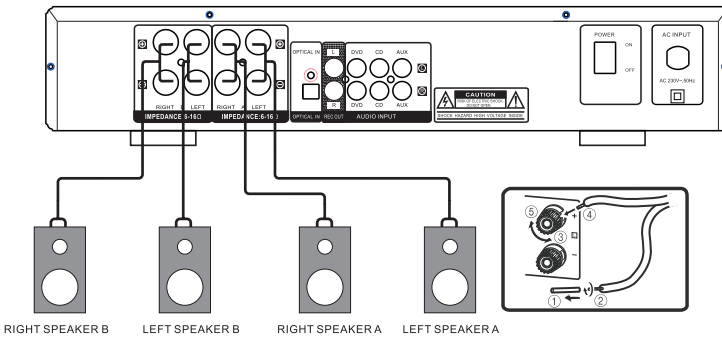

FONCTIONS

1. Sélectionnez la source audio en appuyant sur la touche INPUT de la télécommande ou sur les touches Mp3, AUX, CD / DVD, BT, OPTICAL du panneau avant.
2. Réglez le bouton VOLUME du panneau avant ou la touche VOL + 1 de la télécommande pour régler le volume principal sur votre niveau d'écoute.
3. Appuyez sur la touche SPEAKER AIB du panneau avant pour sélectionner le mode Speaker A. Appuyez sur la touche SPEAKER AIB sur le panneau avant pour sélectionner le mode enceinte B. Appuyez sur la touche SPEAKER AIB du panneau avant pour sélectionner le mode enceinte AB.
4. Ajustez le bouton TREBLE sur le panneau avant pour augmenter ou réduire les aigus. Ajustez la commande BASS du panneau avant pour augmenter ou réduire les basses. Réglez le bouton BALANCE du panneau avant pour augmenter ou réduire la balance musicale.
5. Appuyez sur la touche MUTE de la télécommande pour activer la fonction de sourdine et appuyez à nouveau pour rétablir.

Couplage BT et connexion

1. Désactivez tous les périphériques BT précédemment associés (liés) à ce périphérique.
2. Activez les fonctions BT sur votre téléphone ou votre lecteur de musique.
3. Allumez cet appareil et mettez-le en mode BT. Les lettres bleues clignotantes BT sur le voyant indiquent que l'appareil est en mode de couplage.
4. Configurez votre téléphone ou votre lecteur de musique pour rechercher des périphériques BT.
5. Sélectionnez "AV2-CD608BT" dans les résultats de recherche de votre téléphone ou de votre lecteur de musique.
6. Sélectionnez OK ou YES pour connecter cet appareil à votre téléphone ou à votre lecteur de musique.
7. Si le périphérique est protégé contre l'accès, entrez "0000" comme mot de passe. Une lumière bleue constante indique une connexion réussie.

RÉSOLUTION DES PROBLÈMES

Problème	Cause possible	Solution
L'indicateur ne s'allume pas et il n'y a pas de tonalité de sortie.	Le cordon d'alimentation n'est pas branché correctement.	Vérifiez le cordon d'alimentation et la fiche
L'écran est allumé mais il n'y a pas de son.	Les enceintes ne sont pas correctement connectées. Contrôle du volume réglé au minimum	Connectez les bornes d'enceintes correctement.
Pas de son sur le canal central	Les enceintes ne sont pas correctement connectées. Le volume du canal moyen est réglé au minimum	Augmente le volume.
Son sur un seul canal	Les enceintes ne sont pas correctement connectées.	Connectez les bornes d'enceintes correctement.
Il n'y a pas de son du canal sonore.	Connexions entrée / sortie Balance gauche / droite désactivée.	Ajustez le volume du canal central.
Le son de l'instrument en lecture stéréo est inversé	Mauvaise polarité des enceintes. Mauvaise polarité en entrée.	Vérifiez que les prises + et – sont bien connectées.

CONSEILS POUR LE RECYCLAGE



S'il existe une réglementation pour l'élimination ou le recyclage des appareils électriques et électroniques dans votre pays, ce symbole sur le produit ou sur l'emballage indique que cet appareil ne doit pas être jeté avec les ordures ménagères. Vous devez le déposer dans un point de collecte pour le recyclage des équipements électriques et électroniques.

La mise au rebut conforme aux règles protège l'environnement et la santé de vos semblables des conséquences négatives. Pour plus d'informations sur le recyclage et l'élimination de ce produit, veuillez contacter votre autorité locale ou votre service de recyclage des déchets ménagers.

Ce produit contient des piles. S'il existe une réglementation pour l'élimination ou le recyclage des piles dans votre pays, vous ne devez pas les jeter avec les ordures ménagères. Renseignez-vous sur les dispositions locales relatives à la collecte des piles usagées. La mise au rebut conforme aux règles protège l'environnement et la santé de vos semblables des conséquences négatives.

DÉCLARATION DE CONFORMITÉ



Fabricant :

Chal-Tec GmbH, Wallstraße 16, 10179 Berlin, Allemagne.

Importateur pour la Grande Bretagne :

Chal-Tec UK limited
Unit 6 Riverside Business Centre
Brighton Road
Shoreham-by-Sea
BN43 6RE
United Kingdom

La déclaration complète de conformité du fabricant est accessible par le lien suivant :

<https://use.berlin/10034540>

Estimado cliente,

Le felicitamos por la adquisición de este producto. Lea atentamente el siguiente manual y siga cuidadosamente las instrucciones de uso con el fin de evitar posibles daños. La empresa no se responsabiliza de los daños ocasionados por un uso indebido del producto o por haber desatendido las indicaciones de seguridad :



ÍNDICE

Indicaciones de seguridad 27
Descripción del aparato 28
Puesta en marcha 31
Funciones 32
Resolución de problemas 33
Indicaciones sobre la retirada del aparato 34
Declaración de conformidad 34

INDICACIONES DE SEGURIDAD

- Las reparaciones deberán ser realizadas por personal técnico autorizado.
- No abra el aparato en ningún caso.
- Un montaje deficiente conlleva una avería en el aparato o daños permanentes.
- El aparato debe estar protegido de la humedad y de la luz directa del sol.
- No limpie el aparato con productos de limpieza.
- Utilice solamente un paño mojado (microfibra) para limpiar el aparato.
- Conecte el aparato solamente a tomas de corriente que se adecuen a la tensión del mismo.
- No conecte el aparato a una toma de corriente con una tensión distinta de la indicada.

Nota: La garantía expirará si abre el aparato.

DESCRIPCIÓN DEL APARATO

Parte delantera

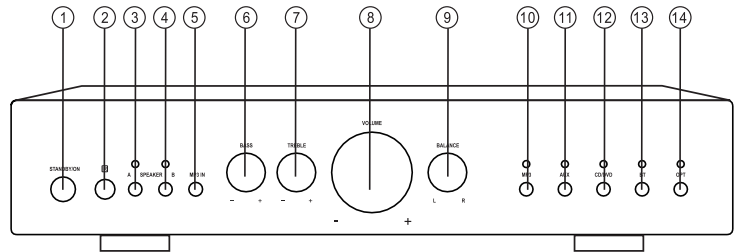

- 1 **Interruptor encender / apagar:** Pulse este botón para encender o apagar el amplificador
- 2 **Receptor IR**
- 3 **Altavoz A:** Selecciona el altavoz A.
- 4 **Altavoz B:** Selecciona el altavoz B.
- 5 **Entrada de MP3:** Enchufe un conector de MP3.
- 6 **Bass +/- :** Ajustar los agudos con este regulador.
- 7 **Agudos +/- :** Conecte un micrófono.
- 8 **Volumen:** Conecte un segundo micrófono.
- 9 **Balance:** regule el volumen del balance de la unidad.
- 10 **MP3:** Seleccione el modo de entrada de MP3.
- 11 **AUX:** Seleccione el modo de entrada AUX.
- 12 **CD/DVD:** Seleccione el modo de entrada CD o DVD.
- 13 **BT :** Seleccione el modo de entrada de BT.
- 14 **Óptica:** Seleccione el modo de entrada óptico.

Parte trasera

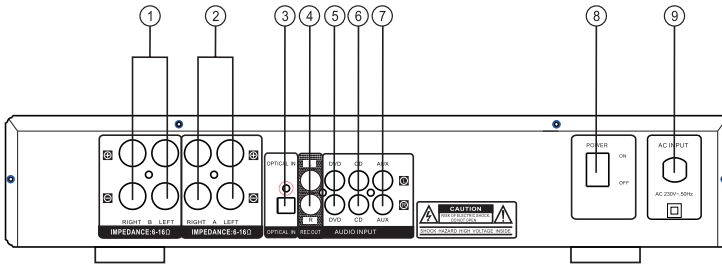

- 1 **Conexión para el altavoz delantero (B):** conexión al altavoz delantero (B) donde la impedancia es igual o superior a 4-8 ohmios.
- 2 **Conexión para el altavoz delantero (A):** conexión al altavoz delantero (A) donde la impedancia es igual o superior a 4-8 ohmios.
- 3 **Óptica:** Conexión a la salida de audio óptica.
- 4 **Toma de salida de audio REC:** Conexión a la toma entrada de señal REC.
- 5 **Toma de entrada de audio de DVD.** Conexión a la toma de salida de señal DVD.
- 6 **Toma de entrada de audio de CD.** Conexión a la toma de salida de señal CD.
- 7 **Toma de entrada de audio de AUX.** Conexión a la toma de salida de señal AUX.
- 8 **Interruptor de alimentación:** Active y desactive el interruptor principal del aparato.
- 9 **Entrada CA (230V..., 50 Hz)**

Mando a distancia

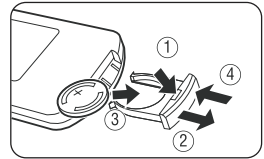
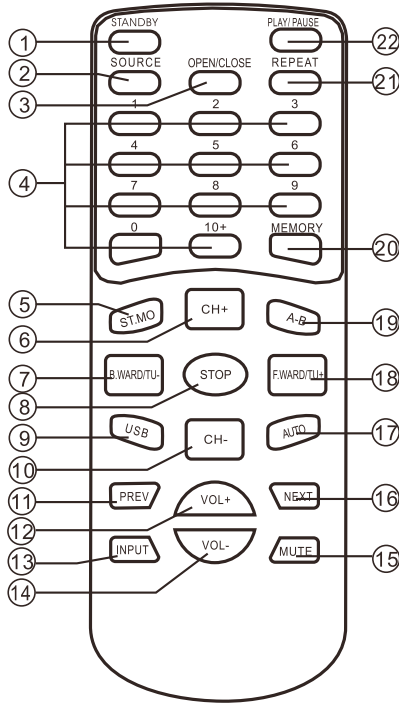

Touches de commande du lecteur CD

- 1 STANDBY
- 2 Fuente
- 3 Abrir/cerrar
- 4 Teclado numérico
- 5 Estéreo/Mono
- 6 Canal +
- 7 Regresar/sintonizar-
- 8 Stop
- 9 USB
- 10 Canal-
- 11 Atrás
- 16 Siguiente
- 17. Auto
- 18. Adelante/sintonizar+

- 19. A-b
- 20. Memoria
- 21. Repetir
- 22. PLAY/PAUSE

Botón para utilizar el amplificador

- 1. Standby
- 12. Volumen +
- 13. Entrada
- 14. Volumen -
- 15. Silencio

PUESTA EN MARCHA

Conexión al sistema

1. La impedancia de los altavoces debe ser correcta, pues de lo contrario el aparato o este altavoz podrían dañarse.
2. No permita que los cables pelados del altavoz se toquen entre sí o con otras piezas metálicas, pues el aparato o el altavoz podrían dañarse.
3. Asegúrese de que la polaridad del cable del altavoz sea correcta, "+" con "+" y "-" con "-"; si estos cables se conectan erróneamente, el sonido no será natural.

Esquema de conexiones

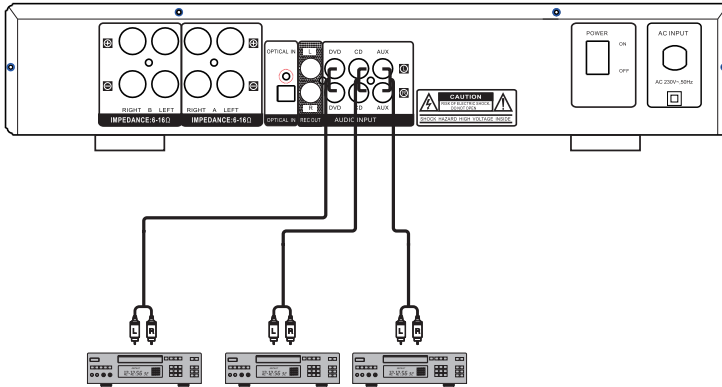

Conexión de altavoces

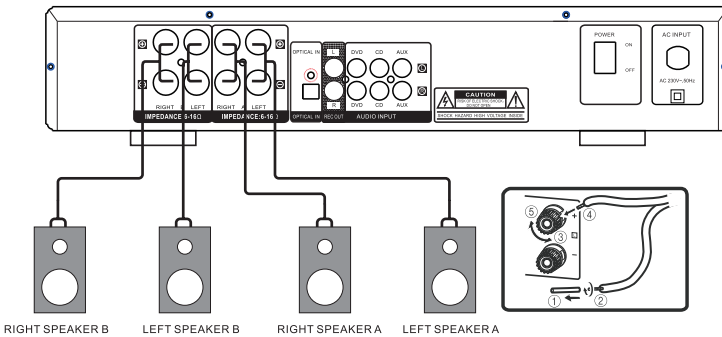

FUNCIONES

1. Seleccione la fuente de audio presionando el botón INPUT en el mando a distancia o los botones MP3, AUX, CD/DVD, BT, OPTICAL en la parte delantera.
2. Regule el botón VOLUMEN de la parte delantera o pulse el botón VOL+1 del mando a distancia para ajustar el regulador principal de volumen como desee.
3. Pulse el botón SPEAKER AIB en la parte delante del aparato para seleccionar el altavoz del modo A. Pulse el botón SPEAKER AIB en la parte delante del aparato para seleccionar el altavoz del modo B. Pulse el botón SPEAKER AIB en la parte delantera del aparato para seleccionar el altavoz del modo AB.
4. Con el botón TREBLE de la parte delantera puede aumentar o reducir el efecto de agudos. Con el botón BASS de la parte delantera puede aumentar o reducir el efecto de graves. Con el botón BALANCE de la parte delantera puede aumentar o reducir el efecto del balance de la música.
5. Pulse el botón MUTE del mando a distancia para activar el silencio y pulse de nuevo para desactivarlo.

Sincronización y conexión BT

1. Apague todos los dispositivos bluetooth que se habían sincronizado previamente con el aparato.
2. Encienda la función de bluetooth de su teléfono móvil o reproductor de música.
3. Encienda el aparato y seleccione el modo bluetooth. Las letras BT parpadean en azul en la pantalla LED e indican que el aparato se encuentra en modo sincronización.
4. Configure su móvil o su reproductor de música para que busque dispositivos BT.
5. Seleccione "AV2-CD608BT" en los resultados de búsqueda de su teléfono o reproductor de música.
6. Seleccione OK o SÍ para conectar este aparato a su móvil o a su dispositivo de reproducción musical.
7. En caso de una protección con contraseña, introduzca 0000 como contraseña. Una luz azul permanente muestra una conexión correcta.

RESOLUCIÓN DE PROBLEMAS

Problema	Posible causa	Solución recomendada
La pantalla no se ilumina y no emite ningún sonido.	El cable de alimentación no está conectado correctamente.	Compruebe el cable de alimentación y la conexión a la toma
La pantalla se ilumina, pero no se emite ningún sonido.	Las conexiones del altavoz no están correctamente conectadas. El regulador de volumen está ajustado al mínimo	Conecte correctamente los conectores de los altavoces. Aumentar volumen.
No hay sonido desde el canal central	Las conexiones del altavoz no están correctamente conectadas. Volumen de canal central regulado al mínimo	Conecte correctamente los conectores de los altavoces. Regule el volumen del canal central.
Sonido solo desde un canal	No se han realizado correctamente las conexiones de los altavoces. Las conexiones de entrada/salida del balance izquierdo/derecho están desactivadas.	Conecte correctamente los conectores de los altavoces. Regule el balance.
No hay sonido desde el canal de audio.	No se han realizado correctamente las conexiones de los altavoces. El volumen del canal surround está ajustado al mínimo.	Conecte correctamente los conectores de los altavoces. Regule el volumen para el canal de surround.
Sonido instrumental revertido con la reproducción estéreo	Polaridad errónea del altavoz. Polaridad errónea de entrada.	Asegúrese de que las conexiones + y - estén conectadas

INDICACIONES SOBRE LA RETIRADA DEL APARATO



Si en su país existe una disposición legal relativa a la eliminación de aparatos eléctricos y electrónicos, este símbolo estampado en el producto o en el embalaje advierte que no debe eliminarse como residuo doméstico. En lugar de ello, debe depositarse en un punto de recogida de reciclaje de aparatos eléctricos y electrónicos. Una gestión adecuada de estos residuos previene consecuencias potencialmente negativas para el medio ambiente y la salud de las personas. Puede consultar más información sobre el reciclaje y la eliminación de este producto contactando con su administración local o con su servicio de recogida de residuos.

Este producto contiene baterías. Si en su país existe una disposición legal relativa a la eliminación de baterías, estas no deben eliminarse como residuo doméstico. Infórmese sobre la normativa vigente relacionada con la eliminación de baterías. Una gestión adecuada de estos residuos previene consecuencias potencialmente negativas para el medio ambiente y la salud de las personas.

DECLARACIÓN DE CONFORMIDAD



Fabricante:

Chal-Tec GmbH, Wallstraße 16, 10179 Berlín, Alemania.

Importador para Gran Bretaña:

Chal-Tec UK limited
Unit 6 Riverside Business Centre
Brighton Road
Shoreham-by-Sea
BN43 6RE
United Kingdom

Puede descargar la declaración de conformidad completa del fabricante en el siguiente enlace:
<https://use.berlin/10034540>

Gentile Cliente,

La ringraziamo per aver acquistato il dispositivo. La preghiamo di leggere attentamente le seguenti istruzioni per l'uso e di seguirle per evitare possibili danni tecnici. Non ci assumiamo alcuna responsabilità per danni scaturiti da una mancata osservazione delle avvertenze di sicurezza e da un uso improprio del dispositivo. Scansionare il codice QR seguente, per accedere al manuale d'uso più attuale e per ricevere informazioni sul prodotto. :



INDICE

Avvertenze di sicurezza	35
Descrizione del dispositivo	36
Messa in funzione	39
Funzioni	40
Correzione degli errori	41
Avviso di smaltimento	42
Dichiarazione di conformità	42

AVVERTENZE DI SICUREZZA

- Le riparazioni al dispositivo devono essere realizzate solo da aziende tecniche autorizzate.
- Non aprire il dispositivo in nessun caso.
- Un assemblaggio sbagliato può causare malfunzionamenti o guasti.
- Il dispositivo deve essere protetto da umidità e luce solare diretta.
- Non utilizzare detergenti per pulire il dispositivo.
- Utilizzare solo un panno asciutto (microfibra) per pulire il dispositivo.
- Collegare il dispositivo solo a tensioni di rete adatte.
- Non collegare assolutamente il dispositivo a tensioni diverse da quelle previste.

Nota: la garanzia perde validità in caso di interventi estranei sul dispositivo.

DESCRIZIONE DEL DISPOSITIVO

Lato anteriore

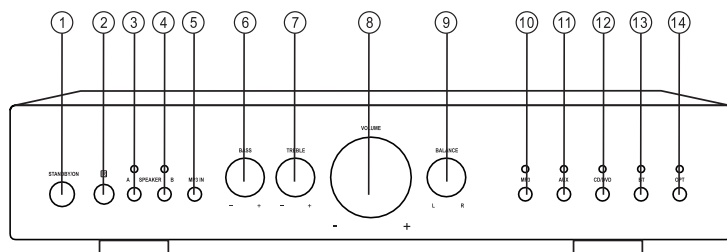

- 1 **Interruttore On/Off:** premere questo tasto per accendere o spegnere l'amplificatore.
- 2 **Ricevitore IR**
- 3 **Speaker A:** selezionare l'altoparlante A
- 4 **Speaker B:** selezionare l'altoparlante B
- 5 **Ingresso MP3:** inserire il connettore MP3.
- 6 **Bass +/-:** regolare i bassi.
- 7 **Alti +/-:** regolare gli alti.
- 8 **Volume:** regolare il volume.
- 9 **Balance:** impostare il volume Balance dell'unità.
- 10 **MP3:** selezionare la modalità d'ingresso MP3.
- 11 **AUX:** selezionare la modalità d'ingresso AUX.
- 12 **CD/DVD:** selezionare la modalità d'ingresso CD o DVD.
- 13 **BT:** selezionare la modalità d'ingresso BT.
- 14 **Ottico:** selezionare la modalità d'ingresso ottica.

Lato posteriore

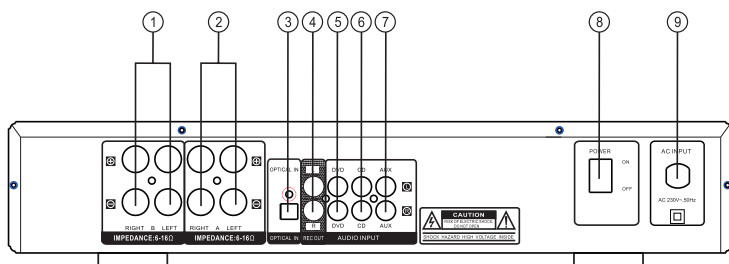

- 1 **Collegamento per altoparlante frontale (B)**: collegamento dell'altoparlante frontale (B), con impedenza uguale o maggiore di 4-8 OHM.
- 2 **Collegamento per altoparlante frontale (A)**: collegamento dell'altoparlante frontale (A), con impedenza uguale o maggiore di 4-8 OHM.
- 3 **Ottico**: collegamento all'uscita audio ottica.
- 4 **Uscita audio REC**: collegamento all'ingresso del segnale REC.
- 5 **Ingresso audio DVD**: collegamento all'uscita del segnale DVD.
- 6 **Ingresso audio CD**: collegamento all'uscita del segnale CD.
- 7 **Ingresso audio AUX**: collegamento all'uscita del segnale AUX.
- 8 **Interruttore**: accendere o spegnere l'interruttore del dispositivo.
- 9 **Ingresso CA (230 V~..., 50 Hz)**

Telecomando

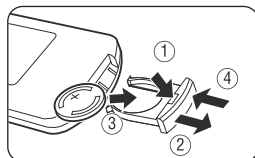
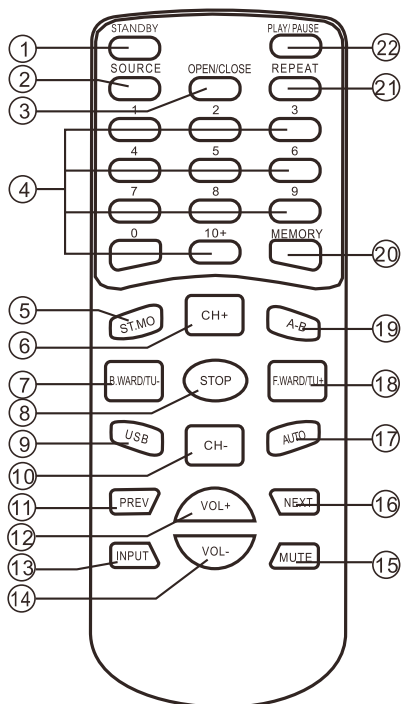

Tasti per controllare il lettore CD

- 1 STANDBY
- 2 Fonte
- 3 Aprire/Chiudere
- 4 Tasti numerici
- 5 Stereo/Mono
- 6 Canale+
- 7 Indietro/Tuning-
- 8 Stop
- 9 USB
- 10 Canale-
- 11 Indietro
- 16 Successivo
17. Auto
18. Avanti/Tuning+
19. A-b

20. Memoria

21. Ripetere

22. PLAY/PAUSE

Tasti di controllo amplificatore

1. Standby
12. Volume +
13. Ingresso
14. Volume -
15. Muto

MESSA IN FUNZIONE

Collegamento del sistema

1. L'impedenza degli altoparlanti deve essere corretta, altrimenti possono risultare danni agli altoparlanti o all'amplificatore.
2. Non lasciare che i cavi degli altoparlanti liberi si tocchino tra loro o tocchino componenti metalliche, altrimenti si potrebbero danneggiare altoparlanti o dispositivo.
3. Assicurarsi che la polarità dei cavi degli altoparlanti sia corretta, "+" con "+" e "-" con "-". Se questi cavi non sono collegati correttamente, il suono risulta innaturale.

Schema di collegamento

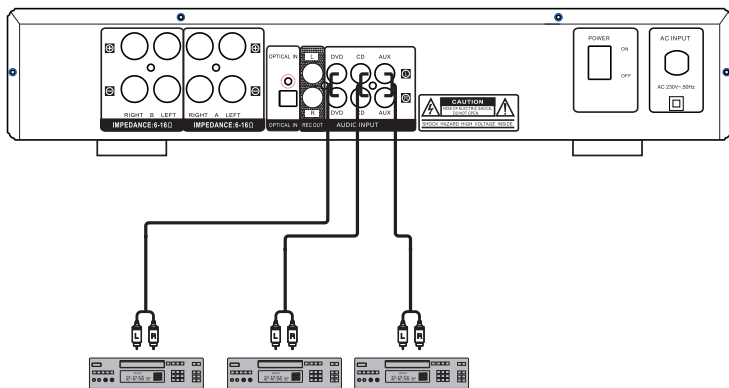

Collegamento altoparlanti

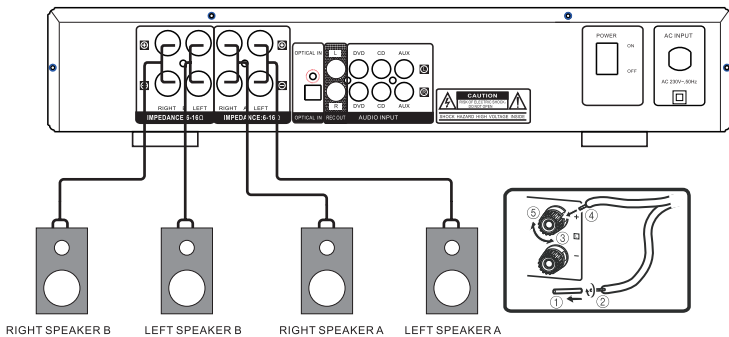

FUNZIONI

1. Selezionare la fonte audio premendo INPUT sul telecomando o MP3, AUX, CD/DVD, BT, OPTICAL sul pannello frontale.
2. Regolare il volume con la manopola VOLUME sul pannello frontale o con VOL+1 sul telecomando.
3. Premere il tasto SPEAKER AIB sul davanti del dispositivo per selezionare la modalità altoparlante A. Premere AIB sul davanti del dispositivo per selezionare la modalità altoparlante B. Premere AIB sul pannello frontale per selezionare la modalità altoparlante AB.
4. Aumentare e diminuire l'effetto degli alti con TREBLE sul pannello frontale. Aumentare e diminuire l'effetto dei bassi con la manopola BASS sul pannello frontale. Aumentare o diminuire l'effetto Balance con BALANCE sul pannello frontale.
5. Premere MUTE sul telecomando per attivare la funzione muta e premerlo di nuovo per disattivarla.

Accoppiamento BT e collegamento

1. Spegner tutti i dispositivi BT che sono stati accoppiati (collegati) con questo dispositivo in precedenza.
2. Accendere il BT su smartphone o lettore musicale.
3. Accendere il dispositivo e impostare la modalità BT. Le lettere BT che lampeggiano sullo schermo LED indicano che il dispositivo è in modalità di accoppiamento.
4. Configurare smartphone o lettore musicale, in modo che inizi la ricerca dispositivi BT.
5. Dalla lista dei risultati su smartphone o lettore musicale, selezionare "AV2-CD608BT".
6. Selezionare OK o Sì per collegare il dispositivo con smartphone o lettore musicale.
7. Se il dispositivo è protetto, inserire la password 0000. Una luce blu costante indica che il collegamento ha avuto successo.

CORREZIONE DEGLI ERRORI

Problema	Possibile causa	Soluzione consigliata
Il display non si illumina e non ci sono suoni in uscita.	Il cavo dell'alimentazione non è inserito correttamente.	Controllare il cavo di alimentazione e il collegamento della spina.
Il display si illumina, ma non c'è suono.	Altoparlanti non connessi correttamente. Volume impostato al minimo.	Collegare correttamente gli altoparlanti. Alzare il volume.
Nessun suono dal canale centrale.	Altoparlanti non connessi correttamente. Volume canale centrale impostato al minimo.	Collegare correttamente gli altoparlanti. Alzare il volume del canale centrale.
Suono solo da un canale.	Altoparlanti non connessi correttamente. Ingressi/ Uscite Balance Destra/ Sinistra spenti.	Collegare correttamente gli altoparlanti. Regolare Balance.
Nessun suono dal canale del suono.	Altoparlanti non connessi correttamente. Volume del canale Surround impostato al minimo.	Collegare correttamente gli altoparlanti. Alzare il volume del canale Surround.
Suono degli strumenti al contrario nella riproduzione in stereo.	Polarità degli altoparlanti errata. Polarità d'ingresso errata.	Assicurarsi che le connessioni + e - siano collegate.

AVVISO DI SMALTIMENTO



Se nel proprio paese si applicano le regolamentazioni inerenti lo smaltimento di dispositivi elettrici ed elettronici, questo simbolo sul prodotto o sulla confezione segnala che questi prodotti non possono essere smaltiti con i rifiuti normali e devono essere portati a un punto di raccolta di dispositivi elettrici ed elettronici. Grazie al corretto smaltimento dei vecchi dispositivi si tutela il pianeta e la salute delle persone da possibili conseguenze negative. Informazioni riguardanti il riciclo e lo smaltimento di questi prodotti si ottengono presso l'amministrazione locale oppure il servizio di gestione dei rifiuti domestici.

Il prodotto contiene batterie. Se nel proprio paese si applicano le regolamentazioni inerenti lo smaltimento di batterie, non possono essere smaltite con i normali rifiuti domestici. Preghiamo di informarvi sulle regolamentazioni vigenti sullo smaltimento delle batterie. Grazie al corretto smaltimento dei vecchi dispositivi si tutela l'ambiente e la salute delle persone da conseguenze negative.

DICHIARAZIONE DI CONFORMITÀ



Produttore:

Chal-Tec GmbH, Wallstraße 16, 10179 Berlino, Germania.

Importatore per la Gran Bretagna:

Chal-Tec UK limited
Unit 6 Riverside Business Centre
Brighton Road
Shoreham-by-Sea
BN43 6RE
United Kingdom

La dichiarazione di conformità completa del produttore è disponibile al seguente link:
<https://use.berlin/10034540>

