



Paris

Lautsprechertisch

Speaker table

Mesa con altavoces

Enceinte table

Tavolino altoparlante

10034607 10034608

auna

www.auna-multimedia.com

Sehr geehrter Kunde,

wir gratulieren Ihnen zum Erwerb Ihres Gerätes. Lesen Sie die folgenden Hinweise sorgfältig durch und befolgen Sie diese, um möglichen Schäden vorzubeugen. Für Schäden, die durch Missachtung der Hinweise und unsachgemäßen Gebrauch entstehen, übernehmen wir keine Haftung. Scannen Sie den folgenden QR-Code, um Zugriff auf die aktuellste Bedienungsanleitung und weitere Informationen rund um das Produkt zu erhalten:

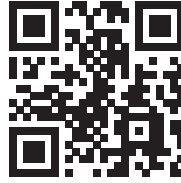

INHALTSVERZEICHNIS

Technische Daten 4
Sicherheitshinweise 4
Zusammenbau 6
Geräteübersicht und Tastenfunktionen 9
Bedienung 10
Reinigung und Pflege 14
Hinweise zur Entsorgung 14

English 15
Español 27
Français 39
Italiano 51

KONFORMITÄTSERKLÄRUNG

**Hersteller:**

Chal-Tec GmbH, Wallstraße 16, 10179 Berlin,
Deutschland.

**Dieses Produkt entspricht den folgenden
Europäischen Richtlinien:**

2011/65/EU (RoHS)
2014/53/EU (RED)

Die vollständige Konformitätserklärung des
Herstellers finden Sie unter folgendem Link:
<https://use.berlin/10034607>

TECHNISCHE DATEN

Artikelnummer	10034607, 10034608
Stromversorgung (Netzteil)	220-240 V ~ 50/60 Hz
BT-Übertragungsdistanz	bis zu 10 m
BT-Frequenz	2.402 - 2.480 GHz
RMS	30 W (15 W x 2)
Frequenzbereich	90 Hz - 18 kHz
Störabstand	≥ 75 dB
Trennverhältnis	≥ 35 dB
Betriebsspannung	DC 16 V / 3 A
USB-Ladebuchse	5 V / 2.1 A und 5 V / 1 A
Kabelloses Laden	5 W (5 V / 1 A)

SICHERHEITSHINWEISE

Besondere Hinweise zum Gerät







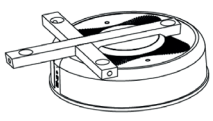
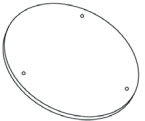

- Die maximale Tragkraft dieses Produkts beträgt 5 kg. Stellen Sie keine Gegenstände auf das Gerät, die mehr als 5 kg wiegen, andernfalls übernehmen wir keine Haftung.
- Verwenden Sie das Produkt nicht als Sitz. Achten Sie auch darauf, dass Kinder sich nicht darauf setzen.
- Verwenden Sie zum Aufladen nur das Original-Netzteil, andernfalls kann es dazu kommen, dass der Lautsprecher langsam oder gar nicht aufgeladen wird. Im Extremfall kann das Netzteil ausbrennen oder das Gerät beschädigt werden.

Allgemeine Hinweise

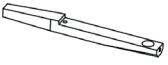
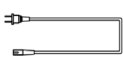
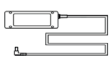
- **Blitzschlag** - Wenn Sie das Gerät länger nicht benutzen oder es gewittert, ziehen Sie den Stecker aus der Steckdose oder trennen Sie das Gerät vom Antennenanschluss. Dadurch werden Schäden am Produkt durch Blitzschlag und Überspannung vermieden.
- **Überlastung** - Überlasten Sie keine Steckdosen, Verlängerungskabel oder integrierten Steckdosen, da dies zu einem Brand oder Stromschlag führen kann.
- **Fremdkörper und Flüssigkeitseintritt** - Schieben Sie niemals Gegenstände jeglicher Art durch Öffnungen in das Gerät, da sie gefährliche Spannungspunkte berühren oder Teile kurzschließen können, die zu einem Brand oder einem elektrischen Schlag führen könnten. Verschütten Sie niemals Flüssigkeiten jeglicher Art auf dem Gerät.
- **Reparatur und Wartung** - Versuchen Sie nicht, dieses Produkt selbst zu warten, da Sie sich durch das Öffnen oder Entfernen von Abdeckungen gefährlichen Spannungen oder anderen Gefahren aussetzen. Überlassen Sie alle Wartungsarbeiten qualifiziertem Servicepersonal.
- **Schäden, die einen Service erfordern** - Ziehen Sie den Netzstecker aus der Steckdose und wenden Sie sich an einen qualifizierten Fachbetrieb wenn eine der folgenden Situationen eintritt:
 - a) Wenn das Netzkabel oder der Stecker beschädigt ist.
 - b) Wenn Flüssigkeit verschüttet wurde oder Gegenstände auf das Produkt gefallen sind.
 - c) Wenn das Produkt Regen oder Wasser ausgesetzt war.
 - d) Wenn das Produkt heruntergefallen oder beschädigt ist.
 - e) Wenn das Produkt eine deutliche verringerte Leistung aufweist.
- **Ersatzteile** - Wenn Ersatzteile benötigt werden, stellen Sie sicher, dass der Fachbetrieb, der die Teile ersetzt, nur Ersatzteile verwendet, die vom Hersteller zugelassen sind oder dieselben Eigenschaften wie das Originalteil haben. Unbefugter Austausch kann zu Feuer, Stromschlag oder anderen Gefahren führen.
- **Wärme** - Stellen Sie das Gerät nicht in der Nähe von Wärmequellen wie Heizkörpern, Heizregistern, Öfen oder anderen Produkten (einschließlich Verstärkern) aufgestellt.

Hinweis: Kinder ab 8 Jahren, psychisch, sensorisch und körperlich eingeschränkte Menschen dürfen das Gerät nur benutzen, wenn sie vorher von einer für sie verantwortlichen Aufsichtsperson ausführlich mit den Funktionen und den Sicherheitsvorkehrungen vertraut gemacht wurden und die damit verbundenen Risiken verstehen.

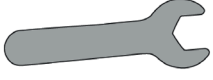
ZUSAMMENBAU

<p>①</p>  <p>Hauptkörper (1x)</p>	<p>②</p>  <p>Tischplatte (1x)</p>	<p>③</p>  <p>Bein (1x)</p> <p>④</p>  <p>Beine (3x)</p>
<p>⑤</p>  <p>Netzkabel (1x)</p>	<p>⑥</p>  <p>Netzteil (1x)</p>	<p>⑦</p>  <p>3.5 mm Kabel (1x)</p>
<p>A.</p>  <p>Bolzen (7x)</p>	<p>B.</p>  <p>D-Muttern (7x)</p>	<p>C.</p>  <p>Muttern (7x)</p>
<p>D.</p>  <p>Schlüssel (1x)</p>	<p>E.</p>  <p>Abdeckung (7x)</p>	<p>F.</p>  <p>Schutzpad (4x)</p>

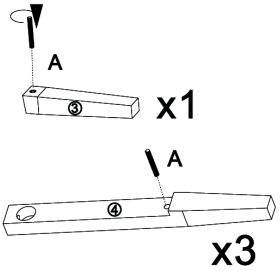
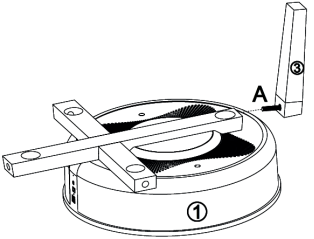
<p>1</p>  <p>Schieben Sie die Bolzen (A) in die Löcher an den Beinen (3&4).</p>	<p>2</p>  <p>Drehen Sie den Hauptkörper (1) und befestigen Sie das Bein (3) mit dem Bolzen (A) am Hauptkörper.</p>
---	---

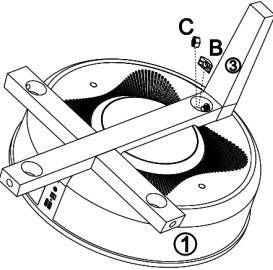
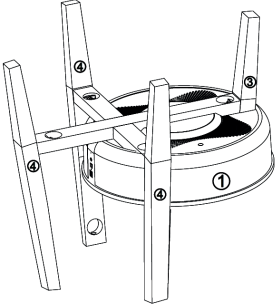
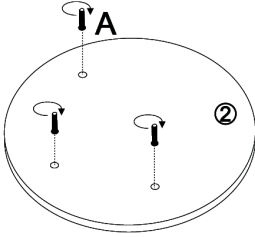
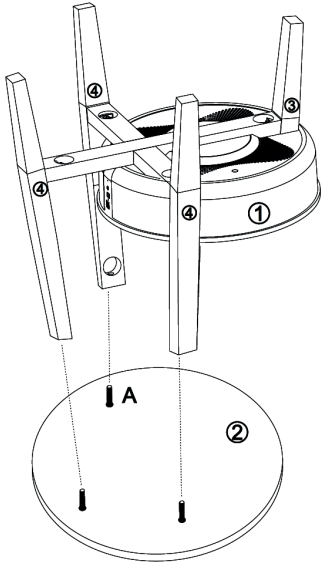
<p style="text-align: center;">3</p> 	<p style="text-align: center;">4</p> 
<p>Befestigen Sie die D-Muttern (B) und die Muttern (C) wie dargestellt am Hauptkörper (1).</p>	<p>Befestigen Sie dann die übrigen drei Beine (4) wie in Schritt 2 beschrieben.</p>
<p style="text-align: center;">5</p>	<p style="text-align: center;">6</p>
	
<p>Drehen Sie die Tischplatte (2) und schieben Sie die Bolzen (A) in die Löcher der Tischplatte.</p>	<p>Setzen den Hauptkörper (1) auf die Tischplatte (2).</p>

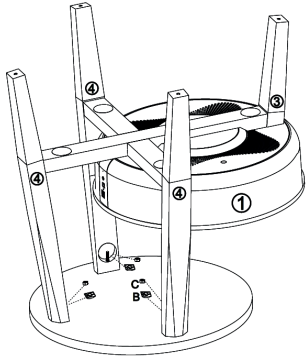
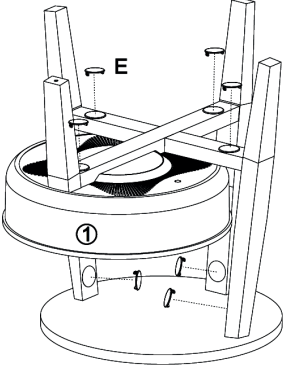
7	8
	
<p>Befestigen Sie die D-Muttern (B) und die Muttern (C) wie dargestellt an den Beinen (4).</p>	<p>Ziehen Sie alle Befestigungen fest mit dem Schlüssel (D) an und setzen Sie die Abdeckungen (E) in die Löcher. Befestigen Sie zum Schluss die Schutzpads (F) an den Beinen.</p>

GERÄTEÜBERSICHT UND TASTENFUNKTIONEN

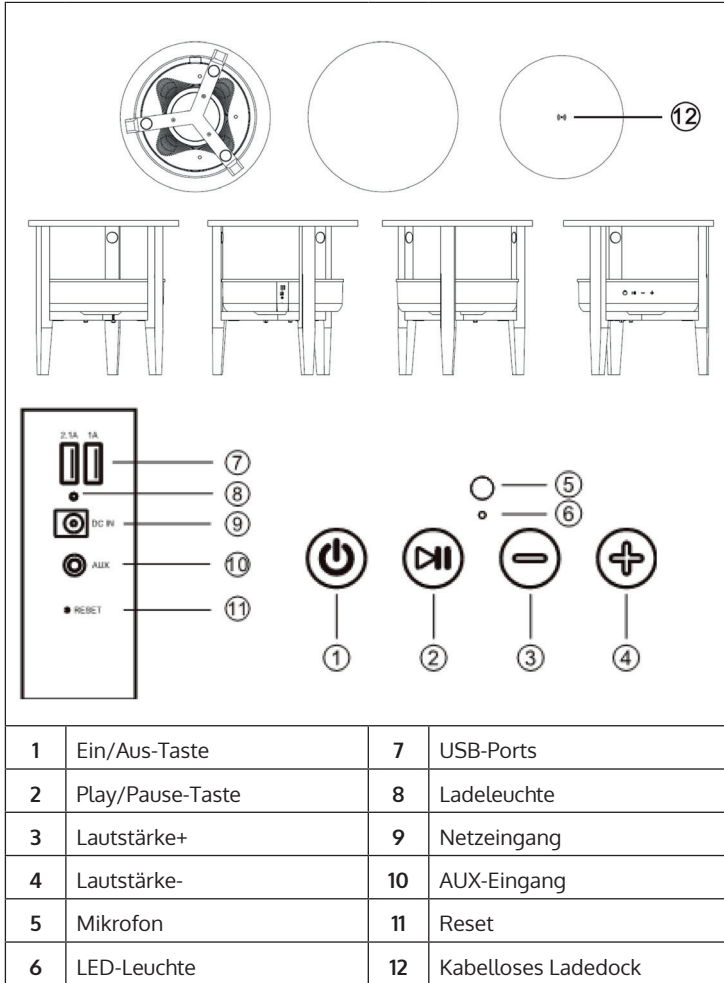

BEDIENUNG

Sprachausgabe

In folgenden Situationen ertönt eine Sprachausgabe aus den Lautsprechern:

- wenn das Gerät eingeschaltet wird,
- wenn das Gerät ausgeschaltet wird,
- Wenn auf eine BT-Verbindung gewartet wird,
- Wenn eine BT-Verbindung hergestellt wird,
- Wenn eine BT-Verbindung getrennt wird,
- Wenn die Lautstärke auf Maximum gestellt wird,
- Wenn die Batterie schwach ist und geladen werden muss.

Gerät ein/ausschalten

- Drücken Sie lang auf die Ein-Taste und es ertönt „Power on“ (Gerät ein) aus den Lautsprechern. Das Gerät aktiviert automatisch BT und es ertönt „BT waiting for connection“ (BT wartet auf Verbindung) aus den Lautsprechern. Sie können nun ihr Smartphone oder Pad via BT mit den Lautsprechern verbinden.
- Drücken Sie lang auf die Aus-Taste und es ertönt „Power off“ (Gerät aus) aus den Lautsprechern. Das Gerät geht danach aus.

AUX Auto-Schalter

- Stecken Sie das AUX-Kabel in die AUX-Buchse an der Rückseite des Lautsprechers. Der Lautsprecher wechselt automatisch in den AUX-Modus, das blaue und grüne LED-Licht leuchten. Der BT-Modus wird automatisch ausgeschaltet.
- Nach dem Entfernen des AUX-Kabels wird der BT-Modus automatisch wieder eingeschaltet, dann es ertönt „BT waiting for connection“ (BT wartet auf Verbindung) aus den Lautsprechern.

BT-Verbindung herstellen

1. Wenn sich der Lautsprecher im BT-Modus befindet, wechselt er automatisch in den Paarungszustand. Die blaue LED-Leuchte blinkt langsam.
2. Öffnen Sie die BT-Einstellungen auf Ihrem Smartphone/Pad und suchen Sie in der BT-Geräteliste nach dem Lautsprecher. Sobald Ihr Smartphone/Pad mit dem Lautsprecher verbunden ist, ertönt „BT ist connected“ (BT verbunden) und die blaue LED leuchtet dauerhaft. Wird die Verbindung zwischendurch getrennt, blinkt die blaue LED-Leuchte langsam.
3. Wenn dieser Lautsprecher mit dem Smartphone verbunden ist und Sie Musik via BT abspielen, hält der Lautsprecher an, wenn Sie kurz die Play/Pause/-Taste drücken. Um die Wiedergabe fortzusetzen, drücken Sie erneut die Play/Pause-Taste.
4. Wenn dieser Lautsprecher mit dem Smartphone verbunden ist, drücken Sie lange die Play/Pause-Taste, um die BT-Verbindung zu trennen. Sie können nun eine BT-Verbindung zu einem anderen Gerät herstellen.

Hinweis: Die beste Entfernung zwischen Smartphone/Pad und Lautsprecher ist ≤ 10 m.

Anrufe per BT annehmen

- Wenn ein Anruf eingeht, ertönt die Telefonnummer des eingehenden Anrufs mit dem Ton „dudu“ oder dem Ton „Cell phone rings“ (Handy klingelt) aus dem Lautsprecher, sofern er mit einem Android-Smartphone verbunden ist. Wenn der Lautsprecher mit einem iPhone verbunden ist, ertönt die Telefonnummer des eingehenden Anrufs und „Cell phone rings“ (Handy klingelt) aus dem Lautsprecher.
- Drücken Sie kurz die Play/Pause-Taste, um das Telefonat anzunehmen und über das Mikrofon zu sprechen. Drücken Sie erneut kurz auf die Play/Pause-Taste, um das Telefonat zu beenden.
- Drücken Sie lang die Play/Pause-Taste, um das Telefonat abzuweisen.
- Drücken sie doppelt auf die Play/Pause-Taste, um die letzte verbundene Telefonnummer zurückzurufen.

Lautstärke anpassen

- Drücken Sie auf die Taste (+) , um die Lautstärke zu erhöhen.
- Drücken Sie auf die Taste (-) , um die Lautstärke zu verringern.

USB-Laden

- Wenn der Lautsprecher eingeschaltet ist, können Sie über die USB-Anschlüsse (2.1 A / 1 A) iPhones und Android-Handys gleichzeitig aufladen.
- Wenn der Lautsprecher ausgeschaltet aber mit dem Netzteil verbunden ist, können Sie über die USB-Anschlüsse (2.1 A / 1 A) iPhones und Android-Handys gleichzeitig aufladen.
- Wenn der Lautsprecher ausgeschaltet und nicht mit dem Netzteil verbunden ist, können am USB-Anschluss keine externen Geräte aufgeladen werden.

Kabelloses Laden

Die Ladespule des drahtlosen Ladegeräts (nur für Mobiltelefon, die den Qi-Standard des drahtlosen Ladens unterstützen) muss auf die drahtlose Lademarke zeigen, die sich in der Mitte des Tisches befindet. Der Lautsprecher muss entweder eingeschaltet oder mit dem Netzteil verbunden sein, andernfalls kann er das Gerät nicht aufladen. Sobald das Gerät verbunden ist und geladen wird, ertönt das Signal „di“.

Schwacher Akku und Aufladen

- Wenn die Batteriekapazität niedrig ist, ertönt die Meldung „Low Battery“ (schwache Batterie), um den Benutzer daran zu erinnern, dass der Lautsprecher aufgeladen werden muss. Laden Sie den Lautsprecher dann nicht auf, wird er automatisch ausgeschaltet.
- Nach dem Anschluss des Netzteils an der Steckdose, leuchtet auf der Rückseite des Lautsprechers die rote LED-Leuchte, solange der Lautsprecher noch geladen wird. Ist der Akku voll aufgeladen, erlischt die rote LED-Leuchte.

Mehrere Lautsprechertische verbinden

Die TWS-Funktion ermöglicht es Ihnen, zwei Lautsprechertische miteinander zu verbinden. Die erste Tisch ist der Master, der mit dem BT-Gerät verbunden ist und alle Funktionen bedient. Der zweite Tisch ist der Sub-Lautsprecher, der True Wireless Sound liefert.

- Schalten Sie beide Lautsprechertische ein und klicken Sie doppelt auf die Ein/Aus-Taste auf einen der beiden Lautsprechertische. Beide Lautsprecher gehen in den Paarungszustand und Sie hören ein akustisches Signal. Die blauen LED-Anzeigen beider Lautsprechertische blinken gleichzeitig schnell. Nach der Paarung blinkt die LED-Anzeige des ersten Lautsprechers (Master) langsam, die LED des zweiten Lautsprechers (Sub-Lautsprecher) leuchtet grün. Nach der Verbindung mit einem Smartphone oder einem anderen BT-Gerät leuchtet die Master-Lautsprecher-LED durchgehend blau, der Sub-Lautsprecher-LED leuchtet durchgehend grün.
- Wenn die Lautsprechertische erfolgreich gekoppelt sind, drücken Sie kurz die Ein/Aus-Taste des Master-Lautsprechers oder des Sub-Lautsprechers, um den TWS-Modus zu beenden.
- Wenn die Lautsprecher im gepaarten TWS-Modus mit einem BT-Gerät verbunden sind, können die beiden Lautsprecher immer noch als gekoppelte Lautsprecher arbeiten, wenn sie das AUX-Kabel in die AUX-Buchse am ersten Lautsprecher (Master) stecken. Am Master-Lautsprecher leuchtet das LED-Licht grün und blau, am Sub-Lautsprecher leuchtet das LED-Licht grün. Der TWS-Modus wird deaktiviert, wenn an der AUX-Buchse des Sub-Lautsprechers ebenfalls ein AUX-Kabel angeschlossen wird.
- Im TWS-Modus können Telefonate nur am Master-Lautsprecher angenommen werden.

Automatische Abschaltung

Wenn nach dem Einschalten des Lautsprechers keine BT-Verbindung hergestellt wird, die BT-Verbindung getrennt wurde oder kein LINE IN-Signal ankommt, geht der Lautsprecher nach 10 Minuten automatisch aus und es ertönt „Power off“ (Gerät aus)

REINIGUNG UND PFLEGE

- Verwenden Sie ein weiches Tuch, um die Oberfläche des Lautsprechers zu reinigen. Verwenden Sie zur Reinigung keine Scheuerschwämme, Scheuermittel oder scharfe Reiniger.
- Wenn der Lautsprecher während eines Gewitters nicht richtig funktioniert, ziehen Sie den Stecker aus der Steckdose und stecken Sie ihn nach einer Minute wieder ein.
- Lassen Sie keine kleinen Gegenstände oder Flüssigkeiten in den Lautsprecher fallen.
- Falls Sie kleine Gegenstände oder eine Flüssigkeit im Inneren des Lautsprechers finden und Rauch oder Geruch austritt, trennen Sie den Lautsprecher sofort vom Stromnetz und wenden Sie sich zur Inspektion und Reparatur an einen Fachbetrieb.

HINWEISE ZUR ENTSORGUNG



Befindet sich die linke Abbildung (durchgestrichene Mülltonne auf Rädern) auf dem Produkt, gilt die Europäische Richtlinie 2012/19/EU. Diese Produkte dürfen nicht mit dem normalen Hausmüll entsorgt werden. Informieren Sie sich über die örtlichen Regelungen zur getrennten Sammlung elektrischer und elektronischer Gerätschaften. Richten Sie sich nach den örtlichen Regelungen und entsorgen Sie Altgeräte nicht über den Hausmüll. Durch die regelkonforme Entsorgung der Altgeräte werden Umwelt und die Gesundheit ihrer Mitmenschen vor möglichen negativen Konsequenzen geschützt. Materialrecycling hilft, den Verbrauch von Rohstoffen zu verringern.

Dear Customer,

Congratulations on purchasing this device. Please read the following instructions carefully and follow them to prevent possible damages. We assume no liability for damage caused by disregard of the instructions and improper use. Scan the QR code to get access to the latest user manual and more product information.

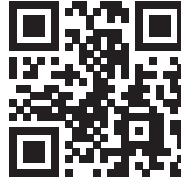

CONTENT

Technical Data 16
Safety Instructions 16
Assembly 18
Device Overview and Key Functions 21
Operation 22
Cleaning and Care 26
Hints on Disposal 26

DECLARATION OF CONFORMITY

Producer:

Chal-Tec GmbH, Wallstraße 16, 10179 Berlin, Germany.



This product is conform to the following European Directives:

2011/65/EU (RoHS)
2014/53/EU (RED)

The complete declaration of conformity of the manufacturer can be found at the following link:
<https://use.berlin/10034607>

TECHNICAL DATA

Item number	10034607, 10034608
Power supply (power supply unit)	220-240 V ~ 50/60 Hz
BT transmission distance	up to 10 m
BT frequency	2.402 - 2.480 GHz
RMS	30 W (15 W x 2)
Frequency range	90 Hz - 18 kHz
Signal to noise ratio	≥ 75 dB
Separation ratio	≥ 35 dB
Operating voltage	DC 16 V / 3 A
USB charging socket	5 V / 2.1 A and 5 V / 1 A
Wireless charging	5 W (5 V / 1 A)

SAFETY INSTRUCTIONS

Special notes about the device









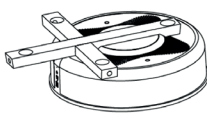
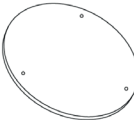

- The maximum load capacity of this product is 5 kg. Do not place objects weighing more than 5 kg on the device, otherwise we do not assume any liability.
- Do not use the product as a seat. Also make sure that children do not sit on it.
- Use only the original power supply to charge the speaker, otherwise the speaker may be slowly charged or not charged at all. In extreme cases, the AC adapter may burn out or damage the unit.

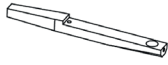
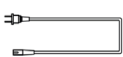
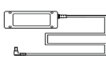
General information

- **Lightning** - If you are not going to use the device for a long time or if there is a storm, disconnect the plug from the electrical outlet and disconnect the device from the antenna connector. This will avoid damage to the product that may be caused by lightning or overvoltage.
- **Overload** - Do not overload power outlets, extension cords, or built-in power outlets, as this may result in a fire or electric shock.
- **Foreign objects and liquid** - Never push objects of any kind through openings in the device as they may touch dangerous voltage points or short out parts, which could result in a fire or electric shock. Never spill liquids of any kind on the device.
- **Repairs and maintenance** - Do not attempt to service this product yourself, as opening or removing covers will expose you to dangerous voltages or other hazards. Leave all maintenance to qualified service personnel.
- **Damage requiring service** - Disconnect the power plug from the outlet and consult a qualified specialist if any of the following conditions occur:
 - a) If the power cord or plug is damaged.
 - b) If liquid has been spilled or objects have fallen onto the product.
 - c) If the product has been exposed to rain or water.
 - d) If the product has been dropped or damaged.
 - e) If the product has a markedly reduced performance.
- **Replacement parts** - When replacement parts are required, make sure that the service professional who replaces the parts only uses replacement parts that have been approved by the manufacturer or that have the same characteristics as the original part. Unauthorized replacement may result in fire, electric shock or other hazards.
- **Heat** - Do not place the unit near heat sources such as radiators, heaters, stoves or other products (including amplifiers).

Note: This device may be only used by children 8 years old or older and persons with limited physical, sensory and mental capabilities and / or lack of experience and knowledge, provided that they have been instructed in use of the device by a responsible person who understands the associated risks.

ASSEMBLY

<p>①</p>  <p>Main body (1x)</p>	<p>②</p>  <p>Table top (1x)</p>	<p>③</p>  <p>Leg (1x)</p> <p>④</p>  <p>Leg (3x)</p>
<p>⑤</p>  <p>Power cord (1x)</p>	<p>⑥</p>  <p>Power adaptor (1x)</p>	<p>⑦</p>  <p>3.5 mm cable (1x)</p>
<p>A.</p>  <p>Bolt (7x)</p>	<p>B.</p>  <p>D-Nut (7x)</p>	<p>C.</p>  <p>Nut (7x)</p>
<p>D.</p>  <p>Spanner (1x)</p>	<p>E.</p>  <p>Cover (7x)</p>	<p>F.</p>  <p>Protective pad (4x)</p>

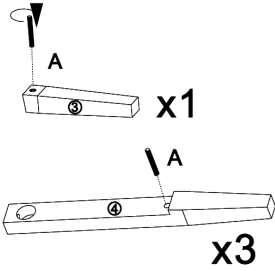
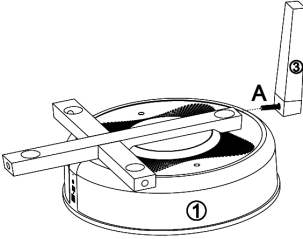
<p>1</p> 	<p>2</p> 
<p>Slide the bolts (A) into the holes on the legs (3&4).</p>	<p>Turn the main body (1) and fasten the leg (3) with the bolt (A) to the main body.</p>

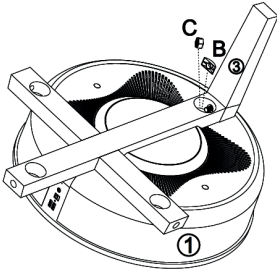
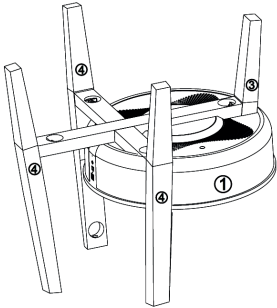
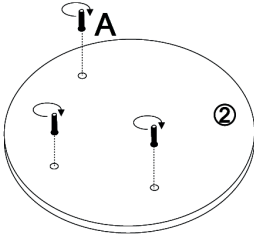
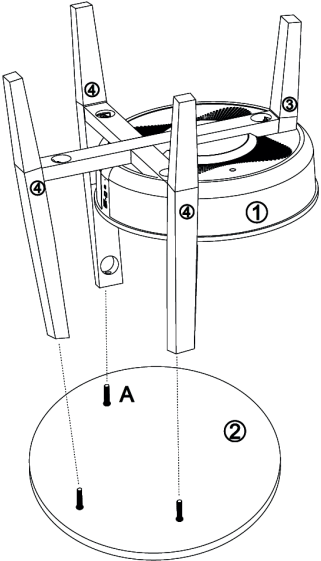
<p style="text-align: center;">3</p> 	<p style="text-align: center;">4</p> 
<p>Attach the D nuts (B) and nuts (C) to the main body (1) as shown.</p>	<p>Then attach the remaining three legs (4) as described in step 2.</p>
<p style="text-align: center;">5</p> 	<p style="text-align: center;">6</p> 
<p>Turn the table top (2) and slide the bolts (A) into the holes in the table top.</p>	<p>Place the main body (1) on the table top (2).</p>

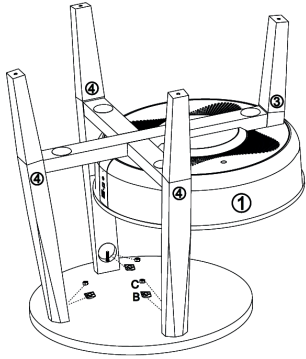
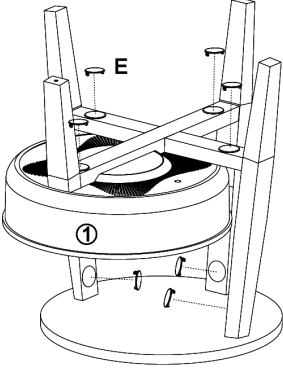
7	8
	
<p>Attach the D nuts (B) and the nuts (C) to the legs (4) as shown.</p>	<p>Tighten all fasteners firmly with the wrench (D) and insert the covers (E) into the holes. Finally, attach the protective pads (F) to the legs.</p>

DEVICE OVERVIEW AND KEY FUNCTIONS

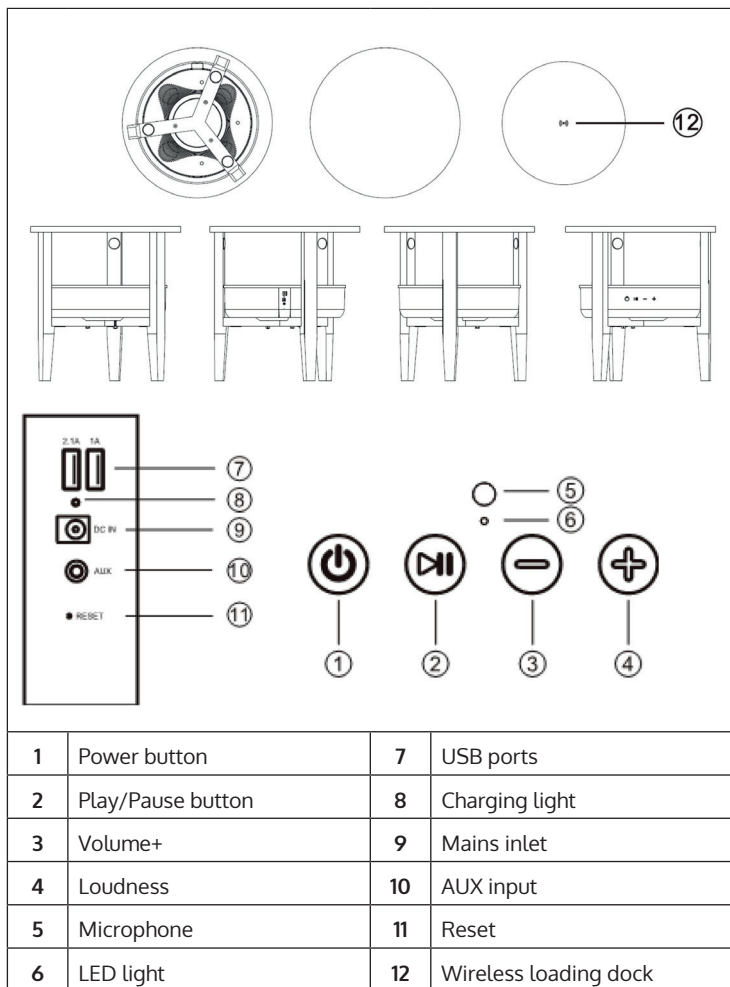

1	Power button	7	USB ports
2	Play/Pause button	8	Charging light
3	Volume+	9	Mains inlet
4	Loudness	10	AUX input
5	Microphone	11	Reset
6	LED light	12	Wireless loading dock

OPERATION

Voice output

In the following situations, you will hear voice output from the speakers:

- When the unit is turned on,
- When the unit is turned off,
- When waiting for a bt connection,
- When a bt connection is established,
- When a bt connection is disconnected,
- When the volume is set to maximum,
- When the battery is weak and needs charging.

Switching the unit on/off

- Press and hold the On button and you will hear „Power on“ from the speakers. The unit will automatically activate BT and you will hear „BT waiting for connection“ from the speakers. You can now connect your smartphone or pad to the speakers via BT.
- Press and hold the Off button and you will hear „Power off“ from the loudspeakers. The device will then turn off.

AUX Auto Switch

- Plug the AUX cable into the AUX jack on the back of the speaker. The speaker will automatically switch to AUX mode and the blue and green LED lights will illuminate. BT mode is automatically turned off.
- After removing the AUX cable, the BT mode is automatically turned on again, then „BT waiting for connection“ sounds from the speakers.

Establish BT connection

1. When the speaker is in BT mode, it automatically switches to pairing mode. The blue LED flashes slowly.
2. Open the BT settings on your smartphone/pad and search for the loudspeaker in the BT device list. As soon as your smartphone/pad is connected to the loudspeaker, „BT is connected“ sounds and the blue LED lights up permanently. If the connection is disconnected, the blue LED flashes slowly.
3. If this speaker is connected to the smartphone and you are playing music via BT, the speaker will stop when you briefly press the Play/Pause/ button. To resume playback, press the Play/Pause button again.
4. When this speaker is connected to the smartphone, press and hold the Play/Pause button to disconnect the BT connection. You can now make a BT connection to another device.

Note: The best distance between Smartphone/Pad and speaker is $\leq 10\text{m}$.

Answering calls via BT

- When a call comes in, the phone number of the incoming call sounds with the sound „dudu“ or the sound „Cell phone rings“ from the speaker, if it is connected to an Android smartphone. If the speaker is connected to an iPhone, the phone number of the incoming call sounds and „Cell phone rings“ from the speaker.
- Briefly press the Play/Pause button to answer the call and talk through the microphone. Briefly press the Play/Pause button again to end the call.
- Press and hold the Play/Pause button to reject the call.
- Press the Play/Pause button twice to call back the last connected phone number.

Adjusting the Volume

- Press the (+) button to increase the volume.
- Press the (-) button to decrease the volume.

USB charging

- When the speaker is on, you can charge iPhones and Android phones simultaneously via the USB ports (2.1 A / 1 A).
- If the speaker is turned off but connected to the AC adapter, you can charge iPhones and Android phones simultaneously via the USB ports (2.1 A / 1 A).
- If the speaker is turned off and not connected to the AC adapter, no external devices can be charged from the USB port.

Wireless charging

The charger coil of the wireless charger (only for mobile phones that support the Qi wireless charger standard) must point to the wireless charger mark located in the middle of the table. The speaker must either be turned on or connected to the AC adapter, otherwise it cannot charge the device. Once the unit is connected and uncharged, the „di“ signal will sound.

Low battery and charging

- If the battery capacity is low, the „Low Battery“ message will sound to remind the user that the speaker needs charging. If you do not charge the speaker, it will automatically turn off.
- After connecting the AC adapter to the wall outlet, the red LED light on the back of the speaker lights up while the speaker is charging. When the battery is fully charged, the red LED goes out.

Connecting multiple speaker tables

The TWS function allows you to connect two speaker tables together. The first table is the master, which is connected to the BT unit and controls all functions. The second table is the sub-loudspeaker that delivers True Wireless Sound.

- Turn on both speaker tables and double-click the On/Off button on either speaker table. Both speakers will go into pairing mode and you will hear an audible signal. The blue LED indicators on both speaker tables will flash rapidly at the same time. After pairing, the LED indicator of the first speaker (master) flashes slowly, the LED of the second speaker (sub-loudspeaker) lights up green. After connection to a smartphone or another BT device, the master loudspeaker LED lights up continuously blue, the sub-loudspeaker LED lights up continuously green.
- When the speaker tables are successfully paired, briefly press the On/Off button on the master speaker or sub-speaker to exit TWS mode.
- If the speakers are connected to a BT device in paired TWS mode, the two speakers can still work as paired speakers if you plug the AUX cable into the AUX jack on the first speaker (master). On the master speaker, the LED lights up green and blue, on the sub-speaker, the LED lights up green. The TWS mode is deactivated when an AUX cable is also connected to the AUX jack of the sub-speaker.
- In TWS mode, calls can only be accepted at the master speaker.

Auto power off

If no BT connection is established after switching on the loudspeaker, the BT connection has been disconnected or no LINE IN signal is received, the loudspeaker automatically switches off after 10 minutes and „Power off“ sounds.

CLEANING AND CARE

- Use a soft cloth or cotton dipped in a neutral solution for cleaning the surface of the speaker. Do not use the type of cloth that you use for washing dishes or aggressive chemical agents.
- If the speaker is not working properly during a storm, please disconnect the plug from the power socket and reinsert it after a minute.
- Do not drop small items or a liquid into the speaker.
- In the event that you find small items or a liquid inside the speaker ,you see smoke or smell an odour,immediately disconnect the speaker from the power grid .send the speaker to an authorised service centre.

HINTS ON DISPOSAL



According to the European waste regulation 2012/19/ EU this symbol on the product or on its packaging indicates that this product may not be treated as household waste. Instead it should be taken to the appropriate collection point for the recycling of electrical and electronic equipment. By ensuring this product is disposed of correctly, you will help prevent potential negative consequences for the environment and human health, which could otherwise be caused by inappropriate waste handling of this product. For more detailed information about recycling of this product, please contact your local council or your household waste disposal service.

Estimado cliente:

Le felicitamos por la adquisición de este producto. Lea atentamente el siguiente manual y siga cuidadosamente las instrucciones de uso con el fin de evitar posibles daños. La empresa no se responsabiliza de los daños ocasionados por un uso indebido del producto o por haber desatendido las indicaciones de seguridad. Escanee el código QR para obtener acceso al manual de usuario más reciente y otra información sobre el producto:



ÍNDICE DE CONTENIDOS

Datos técnicos 28
Indicaciones de seguridad 28
Montaje 30
Visión general del aparato y funciones de los botones 33
Manejo 34
Limpieza y mantenimiento 38
Retirada del aparato 38

DECLARACIÓN DE CONFORMIDAD

**Fabricante:**

Chal-Tec GmbH, Wallstraße 16, 10179 Berlín
(Alemania).

Este producto cumple con las siguientes directivas europeas:

2014/53/UE (RED)
2011/65/UE (refundición RoHS)

Puede descargar la declaración de conformidad completa del fabricante en el siguiente enlace:
<https://use.berlin/10034607>

DATOS TÉCNICOS

Número de artículo	10034607, 10034608
Suministro eléctrico (fuente de alimentación)	220-240 V ~ 50/60 Hz
Distancia de transmisión BT	bis zu 10 m
Frecuencia BT	2.402 - 2.480 GHz
RMS	30 W (15 W x 2)
Rango de frecuencia	90 Hz - 18 kHz
Relación señal-ruido	≥ 75 dB
Ratio de separación	≥ 35 dB
Tensión de funcionamiento	DC 16 V / 3 A
Conector de carga USB	5 V / 2.1 A und 5 V / 1 A
Carga inalámbrica	5 W (5 V / 1 A)

INDICACIONES DE SEGURIDAD

Indicaciones especiales sobre el aparato











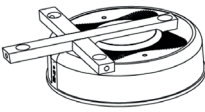
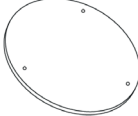

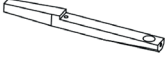
- La capacidad máxima de carga del producto es de 5 kg. No coloque ningún objeto encima del aparato que pese más de 5 kg; de lo contrario, el fabricante no se responsabilizará de posibles daños.
- No utilice el producto como asiento. Asegúrese de que los niños tampoco se sienten encima.
- Para cargar el aparato, utilice solamente la fuente de alimentación original; de lo contrario, puede ocurrir que el altavoz se carga más lento o no se cargue. En casos extremos, la fuente de alimentación puede arder o dañar el aparato.

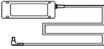
Indicaciones generales

- **Relámpago** - Si no va a utilizar el aparato durante un periodo largo de tiempo o si hay una tormenta eléctrica, desenchufe el aparato de la toma de corriente y desconecte el conector de antena. De este modo, protegerá el aparato de los daños que pueden ocasionar relámpagos y la sobretensión.
- **Sobrecarga** - No sobrecargue las tomas de corriente, cables alargadores o tomas de corriente integradas para evitar el riesgo de un incendio o de descarga eléctrica.
- **Objetos extraños y entrada de líquido** - No introduzca objetos de ningún tipo en las ranuras del aparato, ya que podría tocar elementos con voltajes peligrosos o piezas salientes que podrían causar un incendio o una descarga eléctrica. No derrame líquido de ningún tipo sobre el aparato.
- **Reparación y mantenimiento** - No intente reparar el aparato usted mismo, ya que si abre o retira las cubiertas, podría provocar una tensión peligrosa u otro riesgo. Contacte con un servicio técnico para su reparación.
- **Daños que requieren una reparación** - Desconecte el enchufe de la toma de corriente y póngase en contacto con un servicio técnico cualificado si:
 - a) El cable de alimentación o el enchufe está dañado.
 - b) Se ha derramado líquido o se ha caído un objeto en el interior del aparato.
 - c) El producto ha estado expuesto a la lluvia o agua.
 - d) Se ha dejado caer el producto o está dañado.
 - e) El rendimiento del producto ha disminuido considerablemente.
- **Piezas de repuesto** - Si necesita piezas de repuesto, asegúrese de que el técnico que cambiará las piezas utiliza solamente las piezas de recambio originales del fabricante o piezas con las mismas características que las piezas originales. Las piezas no autorizadas pueden provocar incendios, descargas eléctricas y otros riesgos.
- **Calor** - No instale el aparato cerca de las fuentes de calor como radiadores, calentadores, hornos u otros aparatos similares (incluidos amplificadores).

Nota: Este aparato puede ser utilizado por niños mayores de 8 años y personas con discapacidades físicas, sensoriales y mentales y/o con falta de experiencia y conocimientos, siempre y cuando hayan sido instruidos sobre el uso del aparato y comprendan los peligros y riesgos asociados.

MONTAJE

<p>①</p>  <p>Estructura principal (x1)</p>	<p>②</p>  <p>Tablero de la mesa (x1)</p>	<p>③</p>  <p>Pata (x1)</p> <p>④</p>  <p>Patas (x3)</p>
<p>⑤</p>  <p>Cable de alimentación (x1)</p>	<p>⑥</p>  <p>Fuente de alimentación (x1)</p>	<p>⑦</p>  <p>cable de 3,5 mm (x1)</p>
<p>A.</p>  <p>Pernos (x7)</p>	<p>B.</p>  <p>Tuercas D (x7)</p>	<p>C.</p>  <p>Tuercas (x7)</p>
<p>D.</p>  <p>Llave (x1)</p>	<p>E.</p>  <p>Tapa (x7)</p>	<p>F.</p>  <p>Almohadilla de protección (x4)</p>

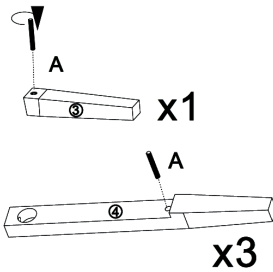
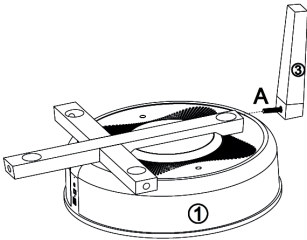
1	2
	
<p>Coloque los pernos (A) en los orificios de las patas (3 y 4)</p>	<p>Gire la estructura principal (1) y fije la pata (3) a la estructura principal con pernos (A).</p>

3

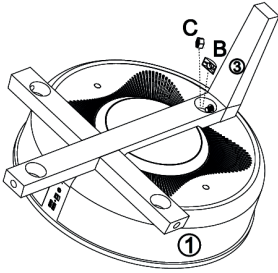

Fije la tuerca D (B) y las tuercas (C) a la estructura principal (1) como se representa.

4

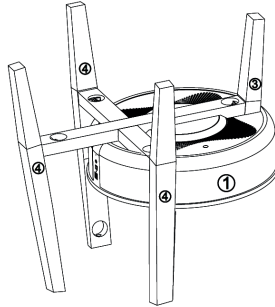

A continuación, fije las tres patas (4) como se describe en el paso 2.

5

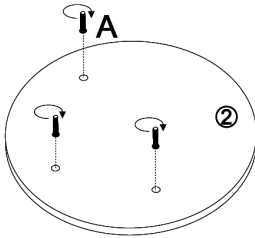

Gire el tablero de madera (2) e introduzca los pernos (A) en los orificios del tablero de la mesa.

6

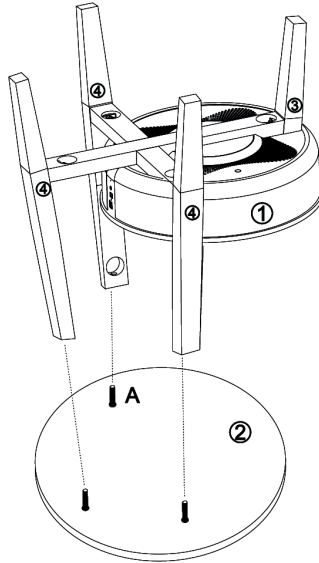

Coloque la estructura principal (1) en el tablero de la mesa (2).

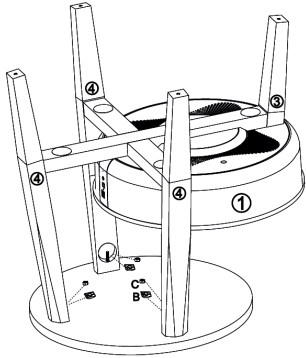
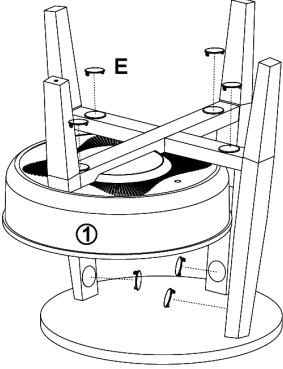
7	8
	
<p>Fije las tuercas D (B) y las tuercas (C) a las patas (4) como se representa.</p>	<p>Apriete todas las fijaciones con la llave (D) y coloque las tapas (E) en los orificios. Para finalizar, fije las almohadillas de protección (F) a las patas.</p>

VISIÓN GENERAL DEL APARATO Y FUNCIONES DE LOS BOTONES

The diagram illustrates the device's layout. At the top, a top-down view shows the internal components and a wireless charging pad (12). Below this are four side views of the device. The bottom section provides a detailed view of the control panel, including a power button (1), play/pause button (2), volume up (+) button (3), and volume down (-) button (4). It also shows a microphone (5), an LED light (6), and various ports: two USB ports (7), a DC IN port (8), an AUX port (10), and a RESET button (11).

1	Botón on/off	7	Puertos USB
2	Botón Play/Pause	8	Luz de carga
3	Volumen+	9	Entrada de red
4	Volumen -	10	Entrada AUX
5	Micrófono	11	Reset
6	Luz LED	12	Carga inalámbrica

MANEJO

Respuesta de voz

En las siguientes situaciones se emitirá una respuesta de voz desde los altavoces:

- cuando el aparato se enciende
- cuando el aparato se apaga
- Cuando se espera a una conexión BT
- Cuando se establece una conexión BT
- Cuando se cancela una conexión BT
- Cuando el volumen se regula al máximo
- Cuando el nivel de la batería es bajo y debe cargarse.

Apagar/encender aparato

- Pulse el botón on y suena „Power on“ (aparato encendido) de los altavoces. El aparato activa automáticamente el BT y suena „BT waiting for connection“ (BT esperando a conexión) en los altavoces. Ahora podrá conectar su smartphone o iPad a los altavoces a través del BT.
- Pulse el botón off y suena „power off“ (aparato apagado) en los altavoces. A continuación, el aparato se apaga.

Cambio automático AUX

- Conecte el cable AUX a su toma situada en la parte trasera del aparato. El altavoz pasa automáticamente al modo AUX y se iluminan la luz azul y verde LED. El modo BT se desactiva automáticamente.
- Después de retirar el cable AUX, el modo BT se activa automáticamente y suena „BT waiting for connection“ (Bt esperando a conexión) en los altavoces.

Establecer conexión BT

1. Si el altavoz se encuentra en modo BT, pasa automáticamente al estado de sincronización. La luz LED azul parpadea lentamente.
2. Abra los ajustes BT en su smartphone/iPad y busque en la lista de dispositivos BT el altavoz. En cuanto su smartphone/ipad se conecte con el altavoz, suena „BT is connected“ (BT conectado) y la luz LED azul se ilumina de manera permanente. Si la conexión se interrumpe, la luz LED azul parpadea lentamente.
3. Si este altavoz está conectado con el smartphone y reproduce música a través de BT, el altavoz se detiene si pulsa el botón Play/Pause. Para continuar con la reproducción, pulse de nuevo el botón Play/Pause.
4. Cuando este altavoz esté conectado al smartphone, pulse el botón Play/Pause para interrumpir la conexión BT. Ahora puede establecer una conexión BT con otro aparato.

Nota: La mejor distancia entre el smartphone/iPad y el altavoz es de ≤ 10 m.

Aceptar llamadas por BT

- Si recibe una llamada, suena el número de teléfono de la llamada entrante con el tono „dudu“ o el tono „cell phone rings“ (móvil sonando) del altavoz en cuanto se conecte con un smartphone de Android. Si el altavoz se conecta con un iPhone, suena el número de teléfono de la llamada entrante y „Cell phone rings“ (el móvil está sonando) en el altavoz.
- Pulse el botón Play/Pause para aceptar la llamada y hablar por el micrófono. Pulse de nuevo el botón Play/Pause para finalizar la llamada.
- Pulse el botón Play/Pause para rechazar la llamada.
- Pulse dos veces el botón Play/Pause para rellamar al último número de teléfono.

Ajustar volumen

- Pulse el botón (+) para subir el volumen.
- Pulse el botón (-) para reducir el volumen.

Carga USB

- Si el altavoz está encendido, puede cargar al mismo tiempo iPhones y teléfonos Android a través de las tomas USB (2.1 A / 1 A).
- Si el altavoz está apagado pero conectado a la red eléctrica, puede cargar al mismo tiempo iPhones y teléfonos Android a través de las tomas USB (2.1 A / 1 A).
- Si el altavoz está apagado y no está conectado a la red eléctrica, no puede cargar ningún dispositivo externo en las tomas USB.

Carga inalámbrica

La bobina de carga del cargador inalámbrico (solo para teléfono móvil que sea compatible con el estándar Qi de carga inalámbrica) debe orientarse a la marca de carga inalámbrica situada en el centro de la mesa. El altavoz debe encenderse o conectarse a la fuente de alimentación; de lo contrario, el aparato no puede cargar. En cuanto el aparato se conecte y se cargue, suena la señal „di“.

Nivel bajo de batería y carga

- Si la capacidad de la batería es baja, suena el aviso „low battery“ (batería baja) para recordar al usuario que debe cargar el altavoz. Si no carga el altavoz, este se apaga automáticamente.
- Después de conectar la fuente de alimentación a la toma de corriente, se ilumina en la parte trasera de altavoz la luz LED roja mientras el aparato continúe cargándose. Si la batería está completamente llena, se apaga la luz LED roja.

Conectar varias mesas de altavoces

La función TWS le permite conectar dos mesas de altavoces entre sí. La primera mesa es la maestra, con la que se conecta el dispositivo BT y que controla todas las funciones. La segunda mesa es el sub-altavoz que emite True Wireless Sound.

- Encienda ambas mesas de altavoces y haga clic dos veces en el botón on/off de ambas mesas de altavoces. Los dos altavoces entran en estado de sincronización y escuchará una señal acústica. El indicador LED azul de ambas mesas de altavoces parpadea rápidamente al mismo tiempo. Tras la sincronización parpadea el indicador LED del primer altavoz (Master) lentamente, el LED del segundo altavoz (sub-altavoz) se ilumina en color verde. Tras la conexión con un smartphone u otro dispositivo BT, el LED del altavoz maestro se ilumina en azul permanentemente, el LED del sub-altavoz se ilumina permanentemente en verde.
- Cuando las mesas de altavoz se hayan sincronizado correctamente, pulse el botón on/off del altavoz maestro o del sub-altavoz para finalizar el modo TWS.
- Si los altavoces están conectados a un dispositivo BT en modo de sincronización TWS, ambos pueden trabajar como altavoces sincronizados si conecta el cable AUX a la toma del primer altavoz (maestro). En el altavoz maestro se ilumina la luz LED en verde y azul y en el sub-altavoz se ilumina la luz LED en verde. El modo TWS se desactiva cuando en la toma AUX del sub-altavoz se conecta también un cable AUX.
- En modo TWS solo puede aceptar llamadas desde el altavoz maestro.

Apagado automático

Si después de encender el altavoz no se establece ninguna conexión BT, esta se ha interrumpido o no entra ninguna señal LINE IN, el altavoz se apaga automáticamente tras 10 minutos y suena „power off“ (aparato apagado)

LIMPIEZA Y MANTENIMIENTO

- Limpie la superficie del altavoz con un paño suave y un producto de limpieza neutro. No use el tipo de paño que utiliza para lavar platos o productos químicos abrasivos.
- Si el altavoz no funciona correctamente durante una tormenta, desconéctelo de la red eléctrica y espere 1 minuto antes de volver a conectarlo.
- No deje caer objetos pequeños ni líquidos encima del altavoz.
- Si detecta en el interior del altavoz objetos pequeños o líquido, o si ve que el altavoz emite humo u olor, desconéctelo de inmediato de la corriente eléctrica y póngase en contacto con el servicio técnico autorizado.

RETIRADA DEL APARATO



Si el aparato lleva adherida la ilustración de la izquierda (el contenedor de basura tachado) entonces rige la normativa europea, directiva 2012/19/UE. Este producto no debe arrojarse a un contenedor de basura común. Infórmese sobre las leyes territoriales que regulan la recogida separada de aparatos eléctricos y electrónicos. Respete las leyes territoriales y no arroje aparatos viejos al cubo de la basura doméstica. Una retirada de aparatos conforme a las leyes contribuye a proteger el medio ambiente y a las personas a su alrededor frente a posibles consecuencias perjudiciales para la salud. El reciclaje ayuda a reducir el consumo de materias primas.

Cher client,

Toutes nos félicitations pour l'acquisition de ce nouvel appareil. Veuillez lire attentivement les instructions suivantes de branchement et d'utilisation afin d'éviter d'éventuels dommages. Le fabricant ne saurait être tenu pour responsable des dommages dus au non-respect des consignes de sécurité et à la mauvaise utilisation de l'appareil. Scannez le QR-Code pour accéder à la dernière version du mode d'emploi et à d'autres informations concernant le produit:

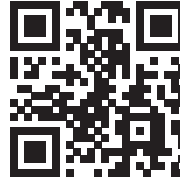

SOMMAIRE

Fiche technique 40
Consignes de sécurité 40
Assemblage 42
Aperçu de l'appareil et fonctions des touches 45
Utilisation 46
Nettoyage et entretien 50
Conseils pour le recyclage 50

DÉCLARATION DE CONFORMITÉ



Fabricant :
Chal-Tec GmbH, Wallstraße 16, 10179 Berlin,
Allemagne.

**Ce produit est conforme aux directives
européennes suivantes :**

2011/65/UE (RoHS)
2014/53/UE (RED)

La déclaration complète de conformité du fabricant
est accessible par le lien suivant :
<https://use.berlin/10034607>

FICHE TECHNIQUE

Numéro d'article	10034607, 10034608
Alimentation (adaptateur secteur)	220-240 V ~ 50/60 Hz
Distance de retransmission du BT	bis zu 10 m
Fréquence de BT	2.402 - 2.480 GHz
RMS	30 W (15 W x 2)
Plage de fréquences	90 Hz - 18 kHz
Rapport signal bruit	≥ 75 dB
Rapport de séparation	≥ 35 dB
Tension de fonctionnement	DC 16 V / 3 A
Port de charge USB	5 V / 2.1 A und 5 V / 1 A
Recharge sans fil	5 W (5 V / 1 A)

CONSIGNES DE SÉCURITÉ

Consignes particulières concernant l'appareil











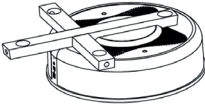
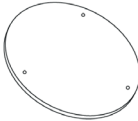

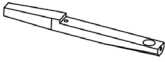
- La charge maximale supportée par ce produit est de 5 kg. Ne placez pas d'objets pesant plus de 5 kg sur l'appareil, sinon nous déclinons toute responsabilité.
- N'utilisez pas le produit en guise de siège, assurez-vous également que les enfants ne s'y assoient pas.
- Utilisez uniquement l'adaptateur secteur original pour charger, sinon l'enceinte risque de charger lentement ou pas du tout. Dans les cas extrêmes, l'alimentation peut brûler ou l'appareil être endommagé.

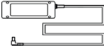
Consignes générales

- **Foudre** - Si vous n'utilisez pas l'appareil pendant une longue période ou s'il y a de l'orage, débranchez la fiche de la prise et débranchez l'antenne de l'appareil. Cela évite d'endommager le produit à cause de la foudre et des surtensions.
- **Surcharge** - Ne surchargez pas les prises de courant, les rallonges ou les prises de courant, car cela pourrait provoquer un incendie ou une électrocution.
- **Corps étranger et insertion de liquides** - Ne glissez jamais d'objets d'aucune sorte à travers les ouvertures de l'appareil, car ils pourraient toucher des points de tension dangereux ou court-circuiter des éléments, ce qui pourrait provoquer un incendie ou une électrocution. Ne renversez jamais de liquides d'aucune sorte sur l'appareil.
- **Réparation et maintenance** - Ne tentez pas de réparer ce produit vous-même en vous exposant à des tensions dangereuses ou à d'autres risques en ouvrant ou en retirant les couvercles. Confiez toute la maintenance à un personnel qualifié.
- **Dégâts nécessitant une intervention de professionnel** - Débranchez la fiche de la prise et consultez un spécialiste qualifié si l'une des situations suivantes se produit :
 - a) Lorsque le câble secteur ou la fiche sont endommagés.
 - b) Lorsque des liquides ont été renversés ou que des objets sont tombés sur l'appareil.
 - c) Lorsque le produit a été exposé à la pluie ou à l'eau.
 - d) Lorsque le produit a fait une chute ou a été endommagé.
 - e) Lorsque le produit a des performances sensiblement réduites.
- **Pièces de rechange** - Si des pièces de rechange sont nécessaires, assurez-vous que l'entreprise spécialisée qui remplace les pièces n'utilise que des pièces de rechange approuvées par le fabricant ou qui ont les mêmes caractéristiques que la pièce d'origine. Le remplacement non autorisé peut entraîner un incendie, un choc électrique ou vous exposer à d'autres dangers.
- **Chaleur** - Ne placez pas l'appareil à proximité de sources de chaleur telles que des radiateurs, des grilles de chauffage, des poêles ou d'autres produits (y compris les amplificateurs).

Note: Cet appareil peut être utilisé par des enfants de 8 ans ou plus et des personnes ayant des capacités physiques, sensorielles et mentales limitées et / ou dénuées d'expérience et de connaissances, à condition d'avoir été instruits au fonctionnement de l'appareil par une personne responsable et d'en comprendre les risques associés.

ASSEMBLAGE

<p>①</p>  <p>Corps principal (1x)</p>	<p>②</p>  <p>Plateau de table (1x)</p>	<p>③</p>  <p>Pied (1x)</p> <p>④</p>  <p>Pieds (3x)</p>
<p>⑤</p>  <p>Câble secteur (1x)</p>	<p>⑥</p>  <p>Adaptateur secteur (1x)</p>	<p>⑦</p>  <p>Câble 3.5 mm (1x)</p>
<p>A.</p>  <p>Boulons (7x)</p>	<p>B.</p>  <p>Ecrous D (7x)</p>	<p>C.</p>  <p>Ecrous (7x)</p>
<p>D.</p>  <p>Clé plate (1x)</p>	<p>E.</p>  <p>Cache (7x)</p>	<p>F.</p>  <p>Coussinet de protection (4x)</p>

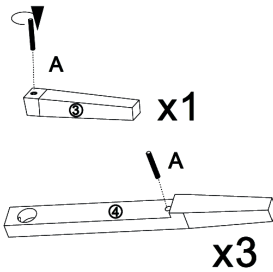
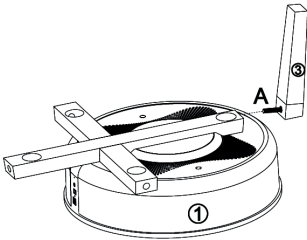
1	2
	
<p>Faites glisser les boulons (A) dans les trous des pieds (3 et 4).</p>	<p>Tournez le corps principal (1) et fixez le pied (3) avec le boulon (A) sur le corps principal.</p>

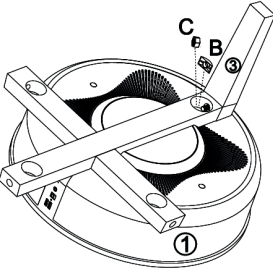
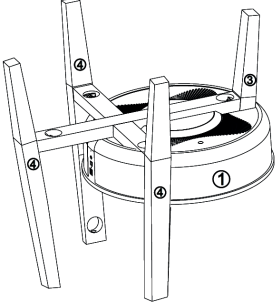
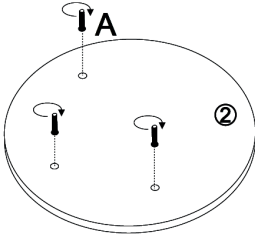
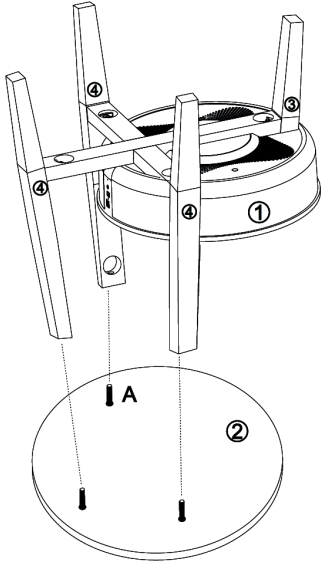
<p style="text-align: center;">3</p> 	<p style="text-align: center;">4</p> 
<p>Fixez les écrous D (B) et les écrous (C) sur le corps principal (1) comme indiqué.</p>	<p>Ensuite, fixez les trois pieds restants (4) comme décrit à l'étape 2.</p>
<p style="text-align: center;">5</p> 	<p style="text-align: center;">6</p> 
<p>Tournez le plateau de la table (2) et faites glisser les boulons (A) dans les trous du plateau.</p>	<p>Placez le corps principal (1) sur le dessus de la table (2).</p>

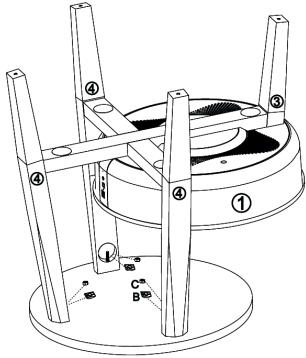
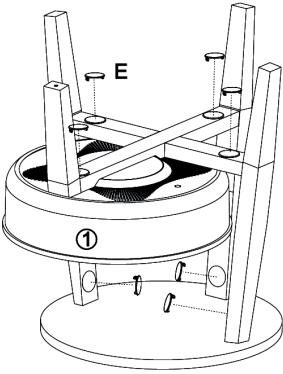
7	8
	
<p>Fixez les écrous D (B) et les écrous (C) aux pieds (4) comme indiqué.</p>	<p>Serrez toutes les fixations avec la clé (D) et placez les caches (E) dans les trous. Fixez enfin les coussinets de protection (F) aux pieds.</p>

APERÇU DE L'APPAREIL ET FONCTIONS DES TOUCHES

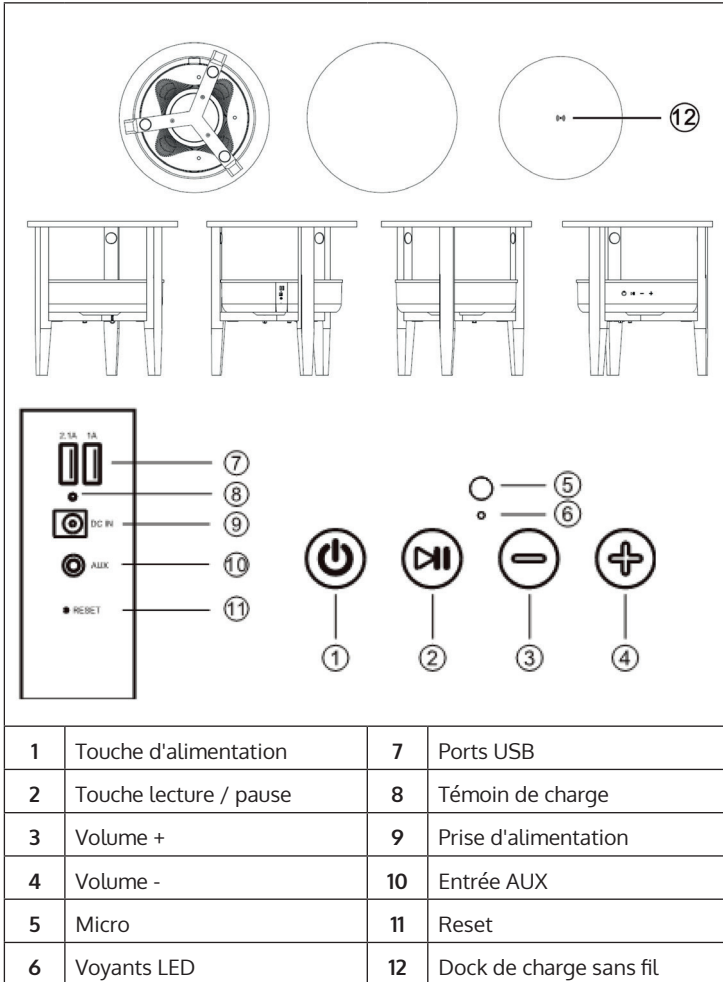

UTILISATION

Message vocal

Dans les situations suivantes, l'enceinte émet un message vocal :

- Lorsque vous allumez l'appareil,
- Lorsque vous éteignez l'appareil,
- Lorsque l'appareil est en attente de connexion BT,
- Lorsqu'une connexion BT est établie,
- Lorsqu'une connexion BT est interrompue,
- Lorsque le volume est réglé sur maximum,
- Lorsque la batterie est faible et doit être rechargée.

Pour allumer ou éteindre l'appareil

- Appuyez longuement sur la touche On et l'enceinte émet „Power On“ (appareil allumé). L'appareil allume automatiquement BT et émet le message „BT waiting for connection“ (en attente de connexion BT). Vous pouvez maintenant connecter votre smartphone ou votre tablette par BT à l'enceinte.
- Appuyez longuement sur le bouton d'arrêt, l'appareil émet „Power Off“. Puis il s'éteint.

Commutateur automatique AUX

- Branchez le câble AUX dans la prise AUX située à l'arrière de l'enceinte. L'enceinte passe automatiquement en mode AUX, les voyants LED bleu et vert s'allument. Le mode BT s'éteint automatiquement.
- Après avoir débranché le câble AUX, le mode BT se rallume automatiquement, puis l'enceinte émet „BT waiting for connection“ (BT en attente de connexion).

Etablissement d'une connexion BT

1. Lorsque l'enceinte est en mode BT, elle passe automatiquement en mode jumelage. Le voyant bleu clignote lentement.
2. Ouvrez les paramètres BT de votre smartphone / tablette et recherchez l'enceinte dans la liste des périphériques BT. Dès que votre smartphone / tablette est connecté à l'enceinte, l'appareil émet le message „BT is connected“ (BT est connecté) et le voyant bleu reste allumé en permanence. Si la connexion est interrompue, le voyant bleu clignote lentement.
3. Si cette enceinte est connectée au smartphone et que vous écoutez de la musique en BT, elle se met en pause si vous appuyez brièvement sur la touche lecture/pause. Pour reprendre la lecture, appuyez à nouveau sur la touche Lecture/Pause.
4. Lorsque cette enceinte est connectée au smartphone, appuyez longuement sur la touche lecture / pause pour quitter la connexion BT. Vous pouvez maintenant établir une connexion BT avec un autre appareil.

Remarque : La distance idéale entre smartphone / tablette et enceinte est ≤ 10 m.

Prise d'appel par BT

- Lorsqu'un appel arrive, le numéro de téléphone de l'appel entrant sonne sur l'enceinte en faisant „doudou“ ou le message „Cell phone rings“ (Le téléphone sonne), si elle est connectée à un smartphone Android. Si l'enceinte est connectée à un iPhone, le numéro de téléphone de l'appel entrant sonne et le message „Cell phone rings“ (Le téléphone sonne) est émis par l'enceinte.
- Appuyez brièvement sur la touche lecture / pause pour répondre à l'appel et parlez dans le micro. Appuyez à nouveau brièvement sur la touche lecture / pause pour mettre fin à l'appel.
- Appuyez longuement sur la touche lecture / pause pour rejeter l'appel.
- Appuyez deux fois sur la touche lecture / pause pour rappeler le dernier numéro.

Réglage du volume

- Appuyez sur la touche (+) pour augmenter le volume.
- Appuyez sur la touche (-) pour réduire le volume.

Recharge USB

- Lorsque l'enceinte est active, vous pouvez utiliser les ports USB (2.1 A / 1 A) pour charger les iPhone et téléphones Android simultanément.
- Si l'enceinte est désactivée mais connectée à l'adaptateur secteur, vous pouvez utiliser les ports USB (2.1 A / 1 A) pour charger simultanément un iPhone et un téléphone Android.
- Si l'enceinte est désactivée et n'est pas connectée à l'adaptateur secteur, vous ne pourrez pas charger de périphériques externes sur le port USB.

Recharge sans fil

La bobine de charge du chargeur sans fil (uniquement pour les téléphones mobiles prenant en charge la norme de charge Qi) doit pointer vers la marque de charge sans fil située au centre de la table. L'enceinte doit être soit allumée ou connectée à l'adaptateur secteur, sinon elle ne chargera pas l'appareil. Dès que l'appareil est connecté et charge, le signal „di“ est émis“. Batterie faible et recharge

- Lorsque la batterie faiblit, l'enceinte émet le message „Low battery“ (Batterie faible) pour rappeler à l'utilisateur que l'enceinte doit être rechargée. Si vous ne chargez pas l'enceinte, elle s'éteindra automatiquement.
- Une fois l'adaptateur secteur connecté à la prise secteur, le voyant rouge situé à l'arrière de l'enceinte s'allume pendant la charge. Lorsque la batterie est complètement chargée, le voyant rouge s'éteint.

Pour connecter plusieurs enceintes-tables

La fonction TWS vous permet de connecter deux enceintes tables ensemble. La première table est le master, est connectée à l'appareil BT et remplit toutes les fonctions. La deuxième table est l'enceinte caisson de basse qui délivre un son True Wireless.

- Allumez les deux enceintes tables et double-cliquez sur la touche d'alimentation sur l'une des deux enceintes tables. Les deux enceintes passent en mode de jumelage et vous entendez un signal sonore. Les voyants bleus des deux enceintes tables clignotent simultanément. Après le jumelage, la LED de la première enceinte (Master) clignote lentement, la LED de la deuxième enceinte (Sub-speaker) s'allume en vert. Une fois connectée à un smartphone ou à un autre appareil BT, le voyant de l'enceinte principale s'allume en bleu et celui de l'enceinte secondaire en vert.
- Lorsque les enceintes tables sont correctement jumelées, appuyez brièvement sur la touche marche / arrêt de l'enceinte principale ou secondaire pour quitter le mode TWS.
- Lorsque les enceintes sont jumelées à un appareil BT en mode TWS, elles peuvent toujours fonctionner en tant qu'appareils jumelés si vous branchez le câble AUX dans la prise AUX de la première enceinte (master). Le voyant LED de l'enceinte principale s'allume en vert et en bleu et le voyant LED du caisson de basse s'allume en vert. Le mode TWS est désactivé si un câble AUX est également connecté à la prise AUX du caisson de basses.
- En mode TWS, les appels ne peuvent être acceptés que sur l'enceinte principale.

Arrêt automatique

Si aucune connexion BT n'est établie après la mise sous tension de l'enceinte, si la connexion BT est interrompue ou si aucun signal LINE IN Signal n'est reçu, l'enceinte s'éteint automatiquement au bout de 10 minutes et émet le message „Power Off“ (appareil arrêté).

NETTOYAGE ET ENTRETIEN

- Utilisez un chiffon doux pour nettoyer la surface de l'enceinte. N'utilisez pas de tampons à récurer, de nettoyeurs abrasifs ou de produits puissants pour le nettoyage.
- Si l'enceinte ne fonctionne pas correctement pendant un orage, débranchez la fiche de la prise et rebranchez-la au bout d'une minute.
- Ne laissez pas tomber de petits objets ou de liquides dans l'enceinte.
- Si vous trouvez des petits objets ou du liquide à l'intérieur de l'enceinte et que de la fumée ou une odeur s'en dégage, débranchez immédiatement l'enceinte et contactez un spécialiste pour inspection et réparation.

CONSEILS POUR LE RECYCLAGE



Le pictogramme ci-contre apposé sur le produit signifie que la directive européenne 2012/19/UE s'applique (poubelle à roues barrée d'une croix). Ces produits ne peuvent être jetés dans les poubelles domestiques courantes. Renseignez-vous concernant les règles appliquées pour la collecte d'appareils électriques et électroniques. Conformez-vous aux réglementations locales et ne jetez pas vos anciens produits avec les ordures ménagères. Le respect des règles de recyclage des vieux produits aide à la protection de l'environnement et de la santé de votre entourage contre les conséquences négatives possibles. Le recyclage des matériaux aide à réduire l'utilisation des matières premières.

Gentile cliente,

La ringraziamo per aver acquistato il dispositivo. La preghiamo di leggere attentamente le seguenti istruzioni per l'uso e di seguirle per evitare possibili danni tecnici. Non ci assumiamo alcuna responsabilità per danni scaturiti da una mancata osservazione delle avvertenze di sicurezza e da un uso improprio del dispositivo. Scansionare il codice QR seguente, per accedere al manuale d'uso più attuale e per ricevere informazioni sul prodotto.

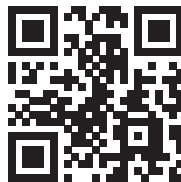

INDICE

Dati tecnici 52
Avvertenze di sicurezza 52
Assemblaggio 54
Descrizione del dispositivo e tasti funzione 57
Utilizzo 58
Pulizia e manutenzione 62
Smaltimento 62

DICHIARAZIONE DI CONFORMITÀ



Produttore:

Chal-Tec GmbH, Wallstraße 16, 10179 Berlino,
Germania.

**Questo prodotto è conforme alle seguenti
direttive europee:**

2011/65/UE (RoHS)
2014/53/UE (RED)

La dichiarazione di conformità completa del
produttore è disponibile al seguente link:
<https://use.berlin/10034607>

DATI TECNICI

Numero articolo	10034607, 10034608
Alimentazione (alimentatore)	220-240 V ~ 50/60 Hz
Distanza di trasmissione BT	bis zu 10 m
Frequenza BT	2.402 - 2.480 GHz
RMS	30 W (15 W x 2)
Intervallo di frequenza	90 Hz - 18 kHz
Rapporto segnale-rumore	≥ 75 dB
Tasso di separazione	≥ 35 dB
Tensione di esercizio	DC 16 V / 3 A
Connessione di carica USB	5 V / 2.1 A und 5 V / 1 A
Carica senza filo	5 W (5 V / 1 A)

AVVERTENZE DI SICUREZZA

Avvertenze particolari sul dispositivo











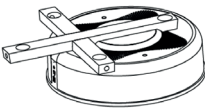
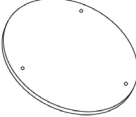

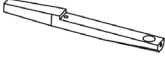
- Il carico massimo del prodotto è di 5 kg. Non poggiarci sopra oggetti che pesano più di 5 kg, altrimenti non ci assumiamo alcuna responsabilità.
- Non utilizzare il prodotto per sedersi. Assicurarsi che i bambini non ci si siedano sopra.
- Utilizzare solo l'alimentatore originale per la carica, altrimenti può capitare che la cassa si carichi molto lentamente o non si carichi proprio. In casi estremi può bruciare il cavo di alimentazione o il dispositivo può subire danni.

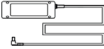
Avvertenze generali

- **Colpo di fulmine** – Se il dispositivo non viene utilizzato o c'è un temporale, staccare la spina dalla presa di corrente e scollegare il dispositivo dalla connessione dell'antenna. In questo modo si evitano danni al dispositivo dovuti a colpi di fulmine o sovratensione.
- **Sovraccarico** – Non sovraccaricare prese elettriche, prolunga o prese di corrente integrate, in quanto ciò potrebbe causare incendi o folgorazioni.
- **Corpi estranei e liquidi** – Non infilare nessun tipo di oggetto nelle aperture del dispositivo, in quanto si potrebbe entrare in contatto con pericolosi punti di tensione o causare il cortocircuito di alcune componenti. Questo potrebbe causare incendi o folgorazioni. Non rovesciare liquidi sul dispositivo.
- **Riparazione e manutenzione** – Non cercare di effettuare opere di manutenzione in modo autonomo, dato che rimuovendo o aprendo le coperture potrebbero liberarsi tensioni pericolose o insorgere altri rischi. Lasciare che le opere di manutenzione siano effettuate da personale tecnico qualificato.
- **Danni che necessitano manutenzione** – Staccare la spina dalla presa elettrica e rivolgersi a un'azienda specializzata se si verificano le seguenti situazioni:
 - a) Se cavo di alimentazione o spina sono danneggiati.
 - b) Se sono stati rovesciati liquidi o sono caduti oggetti sopra al dispositivo.
 - c) Se il prodotto è stato esposto a pioggia o acqua.
 - d) Se il prodotto è caduto o è danneggiato.
 - e) Se il prodotto presenta prestazioni sensibilmente al di sotto della norma.
- **Parti di ricambio** – Se sono necessarie parti di ricambio, assicurarsi che l'azienda specializzata che si occupa della sostituzione utilizzi solo parti autorizzate dal produttore o con caratteristiche equivalenti alle parti originali. Una sostituzione non adeguata può causare incendi, folgorazioni o altri rischi.
- **Calore** – Non posizionare il dispositivo nei pressi di fonti di calore, come termosifoni, radiatori convettivi, forni o altri prodotti (inclusi amplificatori).

Nota: Questo dispositivo può essere utilizzato da bambini a partire da 8 anni e da persone con limitate capacità fisiche e psichiche o con conoscenza ed esperienza limitate, solo se sono stati istruiti sulle modalità d'uso e comprendono i rischi e i pericoli connessi.

ASSEMBLAGGIO

<p>①</p>  <p>Struttura principale (1x)</p>	<p>②</p>  <p>Piano del tavolino (1x)</p>	<p>③</p>  <p>Gamba (1x)</p> <p>④</p>  <p>Gamba (3x)</p>
<p>⑤</p>  <p>Cavo di alimentazione (1x)</p>	<p>⑥</p>  <p>Alimentatore (1x)</p>	<p>⑦</p>  <p>Cavo da 3,5 mm (1x)</p>
<p>A.</p>  <p>Bulloni (7x)</p>	<p>B.</p>  <p>Dadi a D (7x)</p>	<p>C.</p>  <p>Dadi (7x)</p>
<p>D.</p>  <p>Chiave inglese (1x)</p>	<p>E.</p>  <p>Coperture (7x)</p>	<p>F.</p>  <p>Pad protettivi (4x)</p>

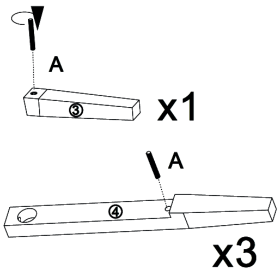
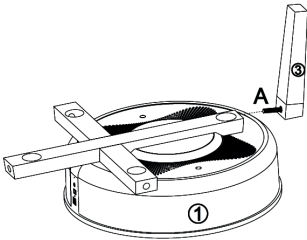
1	2
	
<p>Inserire i bulloni (A) nei fori delle gambe (3&4).</p>	<p>Ruotare la struttura principale (1) e fissare la gamba (3) alla struttura principale con i bulloni (a).</p>

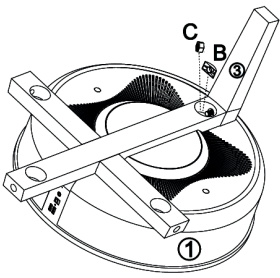
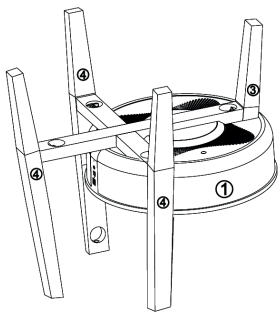
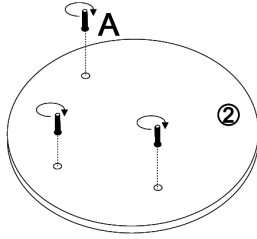
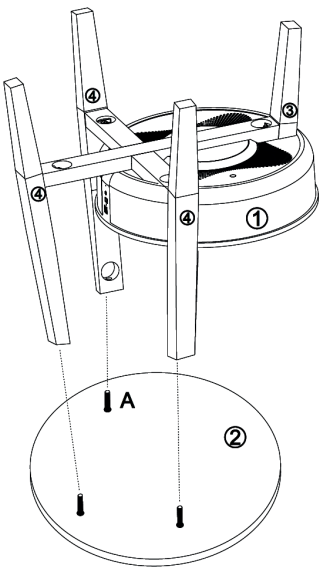
<p style="text-align: center;">3</p> 	<p style="text-align: center;">4</p> 
<p>Fissare i dadi a D (B) e i dadi (C) alla struttura principale (1) come mostrato in immagine.</p>	<p>Fissare poi le tre gambe restanti (4) come descritto al passaggio 2.</p>
<p style="text-align: center;">5</p>	<p style="text-align: center;">6</p>
	
<p>Girare il piano del tavolo (2) e far passare i bulloni (A) nei fori del piano del tavolo.</p>	<p>Poggiare la struttura principale (1) sul piano del tavolo (2).</p>

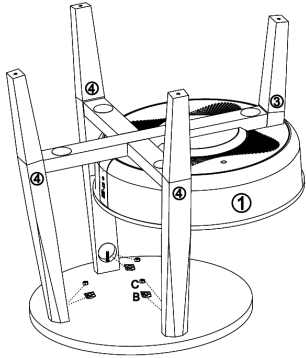
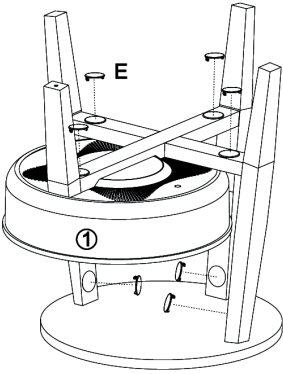
7	8
	
<p>Fissare i dadi a D (B) e i dadi (C) alle gambe (4) come mostrato in immagine.</p>	<p>Stringere tutti collegamenti con la chiave (D) e inserire le coperture (E) sui fori. Infine, mettere i pad protettivi (F) sulle gambe.</p>

DESCRIZIONE DEL DISPOSITIVO E TASTI FUNZIONE

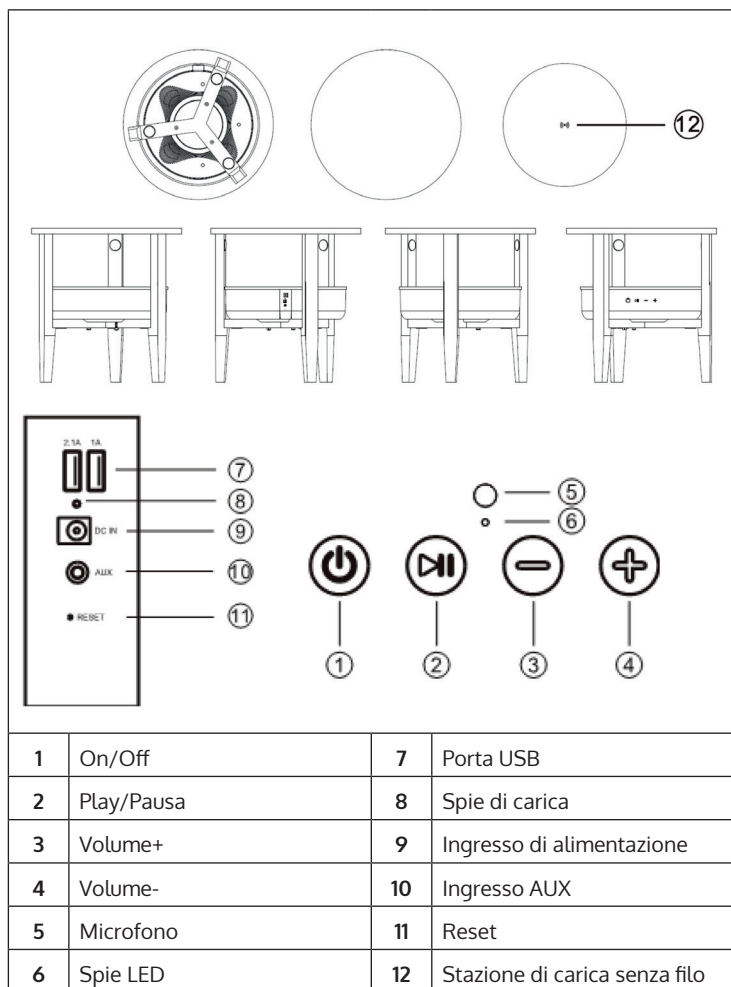

UTILIZZO

Messaggi vocali

Nelle seguenti situazioni vengono emessi messaggi vocali dagli altoparlanti:

- Quando si accende il dispositivo.
- Quando si spegne il dispositivo.
- Quando si attende una connessione BT.
- Quando si stabilisce una connessione BT.
- Quando viene interrotta una connessione BT.
- Quando si imposta il volume al massimo.
- Quando la batteria è scarica e deve essere ricaricata.

Accendere/spegnere il dispositivo

- Premere a lungo On e dagli altoparlanti si sentirà il messaggio "Power on" (dispositivo acceso). Il dispositivo attiva automaticamente il BT e dagli altoparlanti si sentirà il messaggio "BT waiting for connection" (BT in attesa di collegamento). Ora è possibile collegare smartphone o tablet con gli altoparlanti tramite BT.
- Premere a lungo Off e dagli altoparlanti si sentirà il messaggio "Power off" (dispositivo spento). Il dispositivo si spegne.

Interruttore automatico AUX

- Inserire il cavo AUX nell'apposito collegamento sul retro del dispositivo. L'altoparlante passa automaticamente in modalità AUX, si illuminano le spie LED blu e verde. La modalità BT viene spenta automaticamente.
- Quando si stacca il cavo AUX, viene reimpostata automaticamente la modalità BT e dagli altoparlanti si sentirà il messaggio "BT waiting for connection" (BT in attesa di collegamento).

Stabilire una connessione BT

1. Quando l'altoparlante si trova in modalità BT, passa automaticamente allo stato di accoppiamento. La spia LED blu lampeggia lentamente.
2. Aprire le impostazioni BT su smartphone/tablet e cercare l'altoparlante nell'elenco dei dispositivi. Quando smartphone/tablet è connesso con l'altoparlante, verrà emesso il messaggio "BT is connected" (BT connesso) e il LED blu resta illuminato. Se la connessione viene interrotta, la spia LED blu lampeggia lentamente.
3. Se l'altoparlante è collegato con lo smartphone e si desidera riprodurre musica tramite BT, l'altoparlante si interrompe temporaneamente se si preme brevemente Play/Pausa. Per riprendere la riproduzione, premere di nuovo Play/Pausa.
4. Se l'altoparlante è collegato con lo smartphone, premere a lungo Play/Pausa per interrompere la connessione BT. Ora è possibile realizzare una nuova connessione con un altro dispositivo.

Avvertenza: la distanza ideale tra smartphone/tablet e altoparlante è \leq 10 m.

Rispondere a chiamate telefoniche tramite BT

- Quando c'è una chiamata in entrata, il numero di telefono della chiamata in entrata risuona con "dudu" o con il messaggio dagli altoparlanti "Cell phone rings" (suona il cellulare) se il dispositivo è collegato a uno smartphone Android. Se l'altoparlante è collegato a un iPhone, quando c'è una chiamata in entrata, il numero di telefono risuona e dagli altoparlanti si sente "Cell phone rings" (suona il cellulare).
- Premere brevemente Play/Pausa per rispondere alla chiamata e parlare dal microfono. Premere nuovamente Play/Pausa per terminare la chiamata.
- Premere a lungo Play/Pausa per rifiutare la chiamata.
- Premere due volte Play/Pausa per richiamare l'ultimo numero.

Regolare il volume

- Premere (+) per alzare il volume.
- Premere (-) per abbassare il volume.

Carica USB

- Quando l'altoparlante è acceso, è possibile caricare contemporaneamente iPhone e smartphone Android con le connessioni USB (2.1 A/1A).
- Quando l'altoparlante è spento ma collegato con l'alimentatore, è possibile caricare contemporaneamente iPhone e smartphone Android con le connessioni USB (2.1 A/1A).
- Quando l'altoparlante è spento e non è collegato con l'alimentatore, non è possibile caricare dispositivi esterni.

Carica senza fili

La bobina di carica del caricatore senza fili (solo per cellulari che supportano lo standard Qi della carica senza fili) deve essere rivolta al segno di carica, che si trova al centro del tavolino. L'altoparlante deve essere acceso o collegato all'alimentatore, altrimenti non è possibile caricare il dispositivo. Quando il dispositivo è collegato e viene caricato, viene emesso il segnale "di".

Batteria scarica e ricarica

- Quando la carica della batteria è bassa, viene emesso il messaggio vocale "Low Battery" (batteria quasi scarica) per ricordare all'utente di caricare l'altoparlante. Se non si carica l'altoparlante, si spegne automaticamente.
- Dopo aver collegato l'alimentatore alla presa elettrica, la spia LED rossa sul retro dell'altoparlante si illumina finché l'altoparlante viene caricato. Quando la batteria è completamente carica, la spia LED rossa si spegne.

Collegare tra loro diversi tavolini altoparlante

La funzione TWS permette di collegare tra loro due tavolini altoparlante. Il primo tavolino è il Master che viene collegato con il dispositivo BT e gestisce tutte le funzioni. Il secondo tavolino è l'altoparlante Sub, che trasmette True Wireless Sound.

- Accendere entrambi i tavolini altoparlante e cliccare due volte su On/Off di uno dei due tavolini. Entrambi gli altoparlanti entrano in stato di accoppiamento e viene emesso un segnale acustico. Le indicazioni LED blu di entrambi i tavolini altoparlante lampeggiano alla stessa velocità. Dopo l'accoppiamento, l'indicazione del primo altoparlante (Master) lampeggia lentamente e il LED del secondo altoparlante (Sub) si illumina di verde. Dopo il collegamento con uno smartphone o un altro dispositivo BT, il LED dell'altoparlante Master resta illuminato di blu e quello dell'altoparlante SUB di verde.
- Una volta accoppiati con successo i due tavolini altoparlante, premere brevemente On/Off sull'altoparlante Master o Sub per terminare la modalità TWS.
- Se gli altoparlanti sono collegati a un dispositivo BT in modalità TWS accoppiata, i due altoparlanti possono continuare ad operare come altoparlanti accoppiati se si inserisce il cavo AUX nell'ingresso AUX del primo altoparlante (Master). Sull'altoparlante Master si illumina la luce LED di verde e di blu, mentre su quello Sub si illumina di verde. La modalità TWS viene disattivata quando anche all'ingresso AUX dell'altoparlante Sub viene collegato un cavo AUX.
- In modalità TWS possono essere ricevute telefonate solo sull'altoparlante Master.

Spegnimento automatico

Se dopo l'accensione dell'altoparlante non viene stabilita alcuna connessione BT, se la connessione BT è stata interrotta o se non arriva alcun segnale LINE-IN, l'altoparlante si spegne automaticamente dopo 10 minuti e viene emesso il messaggio "Power off" (dispositivo spento).

PULIZIA E MANUTENZIONE

- Utilizzare un panno morbido per pulire le superfici dell'altoparlante. Non utilizzare spugne abrasive, prodotti abrasivi o detergenti aggressivi.
- Se l'altoparlante non funziona correttamente durante un temporale, staccare la spina e ricollegarla dopo un minuto.
- Non far cade piccoli oggetti o liquidi nell'altoparlante.
- Se ci sono piccoli oggetti o liquidi all'interno del dispositivo o se esce fumo o compaiono odori, staccare subito l'altoparlante dall'alimentazione e rivolgersi a un'azienda specializzata per ispezione e riparazione.

SMALTIMENTO



Se sul prodotto è presente la figura a sinistra (il cassonetto dei rifiuti mobile sbarrato), si applica la direttiva europea 2012/19/UE. Questi prodotti non possono essere smaltiti con i rifiuti normali. Informarsi sulle disposizioni vigenti in merito alla raccolta separata di dispositivi elettrici ed elettronici. Non smaltire i vecchi dispositivi con i rifiuti domestici. Grazie al corretto smaltimento dei vecchi dispositivi, si proteggono il pianeta e la salute delle persone da possibili conseguenze negative. Il riciclo di materiali aiuta a ridurre il consumo di materie prime.

