

WINDSPIEL

Luftkühler
Air Cooler
Rafraîchisseur d'air
Enfriador de aire
Raffreddatore d'aria

10034654



COMFORTING
OMFORTING
FORTINGCOM
TINGCOMFO
COMFORTING
OMFORTING
FORTINGCOM
TINGCOMFO

KLARSTEIN

www.klarstein.com

Sehr geehrter Kunde,

wir gratulieren Ihnen zum Erwerb Ihres Gerätes. Lesen Sie die folgenden Hinweise sorgfältig durch und befolgen Sie diese, um möglichen Schäden vorzubeugen. Für Schäden, die durch Missachtung der Hinweise und unsachgemäßen Gebrauch entstehen, übernehmen wir keine Haftung. Scannen Sie den QR-Code, um Zugriff auf die aktuellste Bedienungsanleitung und weitere Informationen rund um das Produkt zu erhalten.



INHALT

Technische Daten	3
Sicherheitshinweise	3
Geräteübersicht	5
Inbetriebnahme und Bedienung	6
Fehlerbehebung	8
Reinigung und Pflege	8
Hinweise zur Entsorgung	9

TECHNISCHE DATEN

Artikelnummer	10034654
Stromversorgung	220-240 V ~ 50 Hz
Leistungsaufnahme	100 W

SICHERHEITSHINWEISE

- Prüfen Sie vor der Benutzung die Spannungsangabe auf dem Typenschild. Schließen Sie das Gerät nur an Steckdosen an, die der Spannung des Geräts entsprechen.
- Halten Sie das Kabel fern von heißen Oberflächen und scharfkantigen Gegenständen.
- Verlegen Sie das Kabel nicht unter einem Teppich und decken Sie es auch nicht mit anderen Gegenständen oder Stoffen ab. Verlegen Sie das Kabel so, dass keiner darüber fällt oder daran hängen bleibt.

- Benutzen Sie das Gerät nicht, wenn das Netzkabel oder der Stecker beschädigt sind.
- Falls das Netzkabel oder der Stecker beschädigt sind, müssen sie vom Hersteller, einem autorisierten Fachbetrieb oder einer ähnlich qualifizierten Person ersetzt werden.
- Benutzen Sie das Gerät nur in Innenräumen.
- Decken Sie das Gerät nicht ab.
- Stellen Sie das Gerät auf einen ebenen, stabilen Untergrund. Achten Sie darauf, dass das Gerät gerade steht.
- Versichern Sie sich, dass das Gerät ausgeschaltet ist, bevor Sie den Stecker in die Steckdose stecken.
- Bedienen Sie das Gerät nicht mit nassen Händen und fassen Sie auch den Stecker und das Kabel nicht mit nassen Händen an.
- Lassen Sie das Gerät während des Betriebs nicht unbeaufsichtigt. Schalten Sie es aus und ziehen Sie den Stecker, wenn Sie es nicht benutzen.
- Ziehen Sie den Stecker aus der Steckdose, bevor Sie das Gerät reinigen oder warten.
- Ziehen Sie den Stecker nicht am Kabel aus der Steckdose, sondern halten Sie ihn beim Abziehen mit der Hand fest.
- Kinder ab 8 Jahren, psychisch, sensorisch und körperlich eingeschränkte Menschen dürfen das Gerät nur benutzen, wenn sie vorher von einer für sie verantwortlichen Aufsichtsperson ausführlich mit den Funktionen und den Sicherheitsvorkehrungen vertraut gemacht wurden und die damit verbundenen Risiken verstehen.
- Benutzen Sie das Gerät nur so, wie in dieser Anleitung beschrieben.
- Stecken Sie nicht Ihre Finger oder Gegenstände in die Lüftungsöffnungen.
- Stellen Sie das Gerät nicht in die Nähe von Vorhängen, Gardinen, Tischdecken oder ähnlichen Textilien. Sie könnten in den Lüfter gezogen werden und diesen beschädigen.
- Benutzen Sie das Gerät nicht in Feuchträumen wie Badezimmern.
- Benutzen Sie das Gerät nicht, bevor die Räder montiert sind oder wenn es auf der Seite liegt.
- Wickeln Sie das Kabel vor dem Gebrauch komplett ab.
- Während des Betriebs befeuchtet das Gerät die Umgebungsluft. Vermeiden Sie jedoch zu hohe Luftfeuchtigkeit. Wir empfehlen Ihnen eine Luftfeuchtigkeit zwischen 40-50 %. Zu hohe Luftfeuchtigkeit kann zu Schimmel oder gesundheitlichen Problemen führen.
- Stellen Sie das Gerät nur auf Untergründe, die unempfindlich gegenüber Nässe und hoher Luftfeuchtigkeit sind. Es kann immer mal vorkommen, dass beim Ein- und Ausbau des Wassertanks ein paar Tropfen danebengehen. Sollte das der Fall sein, wischen Sie die Wassertropfen umgehend weg.
- Wechseln Sie das Wasser im Tank spätestens nach 3 Tagen.

GERÄTEÜBERSICHT

Vorderansicht

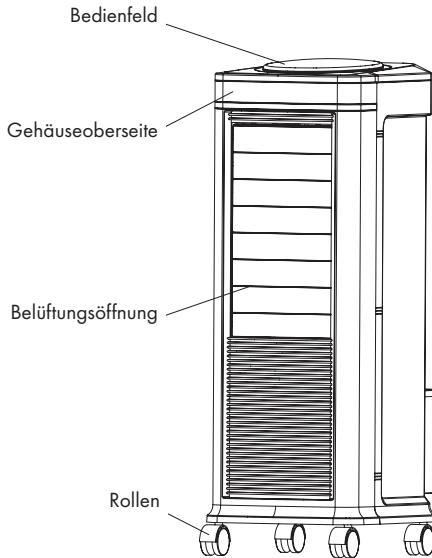

Seitenansicht

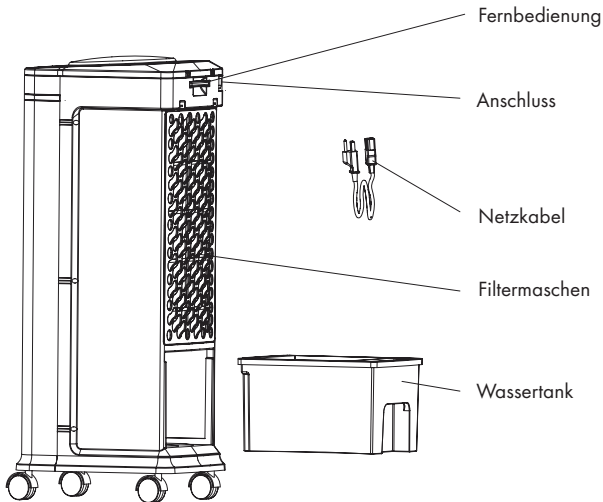

INBETRIEBNAHME UND BEDIENUNG

Inbetriebnahme









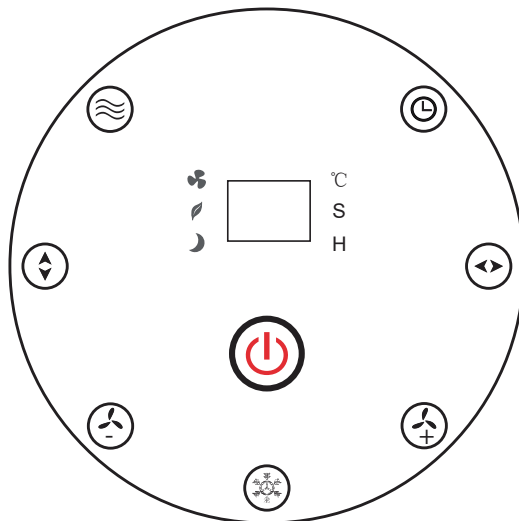

1. Entnehmen Sie das Gerät aus dem
2. Karton und stellen Sie es auf den Boden.
3. Überprüfen Sie anhand der Zubehörliste, ob das Zubehör vollständig ist.
4. Stellen Sie das Gerät kopfüber auf den Boden und bringen Sie die Rollen an.
5. Stellen Sie das Gerät auf die Rollen und befüllen Sie den Wassertank mit Wasser.

Hinweise

- Stellen Sie vor dem Herausziehen des Wassertanks sicher, dass das Netzkabel aus der Steckdose gezogen wurde.
- Der Wasserstand muss zwischen der Minimal- und der Maximalmarkierung liegen.
- Nach einiger Zeit kann es zu Staub- und/oder Schmutzansammlungen im Wassertank kommen. Es wird empfohlen, das Wasser regelmäßig zu wechseln und den Wassertank regelmäßig zu reinigen.
- Wenn sich der Wasserstand unterhalb der Minimalmarkierung befindet, ertönt ein Piepton und die entsprechende Anzeigeleuchte leuchtet auf. Nach dem Hinzufügen von Wasser auf einen normalen Wasserstand geht die Anzeigeleuchte aus und die Kühlfunktion wird reaktiviert.

Bedienfeld am Gerät



Symbol	Funktion	Beschreibung
	EIN AUS	Drücken Sie im Standby-Modus diese Taste. Die Digitalanzeige zeigt dann die Temperatur an und der Motor des Ventilator startet mit niedriger Geschwindigkeit. Wenn das Gerät während der Kühlfunktion ausgeschaltet wird, sollte die Wasserpumpe circa 15 Minuten vor dem Ventilator ausgeschaltet werden. Dadurch können die Kühlpads trocknen und deren Lebensdauer wird verlängert
	STUFE	Drücken Sie diese Taste, um zwischen 8 Ventilationsstufen auszuwählen. Der Motor startet beim ersten Einschalten 5 Sekunden verzögert.
	ZEIT	Die Zeit kann zwischen 1 und 12 Stunden eingestellt werden. Die Intervalle können stündlich stufenweise angepasst werden. Drücken Sie, wenn die Digitalanzeige „12“ anzeigt, zum Abbrechen erneut dieser Taste. Die Digitalanzeige zeigt dann „0“ an. Nach 5 Sekunden wird automatisch wieder die Temperatur angezeigt
	SCHWENK rechts/links	Drücken Sie einmal diese Taste, um nach links und rechts zu schwingen. Drücken Sie zum Abbrechen erneut diese Taste.
	SCHWENK hoch/runter	Drücken Sie einmal diese Taste, um nach oben und unten zu schwingen. Drücken Sie zum Abbrechen erneut diese Taste.
	KÜHLEN	Drücken Sie zum Aktivieren diese Taste. Drücken Sie zum Deaktivieren der Kühlfunktion erneut diese Taste.
	MODUS	Drücken Sie diese Taste, um zwischen den Funktionen manuell eingestellte Ventilatorstufe  , Natur  und Schlaf  zu wechseln.

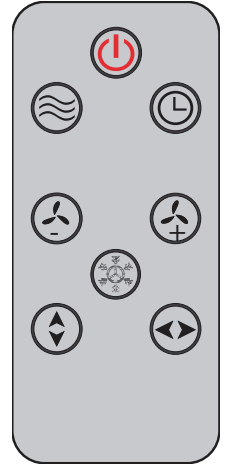

Fernbedienung

FEHLERBEHEBUNG

Problem	Mögliche Ursache	Lösung
Das Gerät funktioniert nicht.	Der Netzstecker ist nicht mit der Steckdose verbunden oder wurde nicht richtig in die Steckdose gesteckt.	Stecken Sie den Netzstecker in die Steckdose und stellen Sie sicher, dass dieser richtig verbunden ist.
	Die Ein-/Ausschalttaste wurde nicht gedrückt	Drücken Sie nach dem Einstecken die Ein-/Ausschalttaste
Der Kühleffekt ist nicht gut.	Es befindet sich nicht ausreichend Wasser im Wassertank.	Fügen Sie Wasser hinzu, um sicherzustellen, dass sich in der Pumpe genug Wasser befindet.
	Die Wasserpumpe wird blockiert.	Reinigen Sie den Wassertank und entfernen Sie Verunreinigungen.
	Die Belüftungsöffnung wird durch Staub blockiert.	Entfernen Sie Staub oder andere Fremdkörper aus den Belüftungsöffnungen.

REINIGUNG UND PFLEGE

	<p>WARNUNG Stromschlaggefahr</p> <p>Ziehen Sie immer den Netzstecker aus der Steckdose und lassen Sie das Gebläse vor der Reinigung außer Betrieb. Tauchen Sie das Gerät nicht in Wasser.</p>
---	---

- Lassen Sie nach dem Beenden der Kühlfunktion das Gerät noch für mindestens eine Stunde laufen, damit die Waben getrocknet werden, wodurch Schimmelbildung vermieden wird.
- Reinigen Sie die Außenflächen des Geräts mit einem weichen, feuchten (nicht tropfnassen) Tuch.
- Verwenden Sie keine Reinigungschemikalien wie Reinigungs- und Scheuermittel.
- Lassen Sie den Innenraum (speziell für die Leiterplatte) nicht nass werden, da dies eine Gefahr darstellen könnte.

- Nach längerer Nutzungsdauer darauf achten, dass das Wasser im Tank mindestens einmal pro Woche durch frisches, sauberes Wasser ersetzt wird. Denken Sie auch daran, den Filter zu reinigen, indem Sie den Filter abschrauben und die Filterhalterung entfernen. Es sollte in einer milden Seifenlösung gereinigt und dann getrocknet werden, bevor der Filter.

HINWEISE ZUR ENTSORGUNG



Wenn es in Ihrem Land eine gesetzliche Regelung zur Entsorgung von elektrischen und elektronischen Geräten gibt, weist dieses Symbol auf dem Produkt oder auf der Verpackung darauf hin, dass dieses Produkt nicht im Hausmüll entsorgt werden darf. Stattdessen muss es zu einer Sammelstelle für das Recycling von elektrischen und elektronischen Geräten gebracht werden. Durch regelkonforme Entsorgung schützen Sie die Umwelt und die Gesundheit Ihrer Mitmenschen vor negativen Konsequenzen. Informationen zum Recycling und zur Entsorgung dieses Produkts, erhalten Sie von Ihrer örtlichen Verwaltung oder Ihrem Hausmüllentsorgungsdienst.

Dieses Produkt enthält Batterien. Wenn es in Ihrem Land eine gesetzliche Regelung zur Entsorgung von Batterien gibt, dürfen die Batterien nicht im Hausmüll entsorgt werden. Informieren Sie sich über die örtlichen Bestimmungen zur Entsorgung von Batterien. Durch regelkonforme Entsorgung schützen Sie die Umwelt und die Gesundheit Ihrer Mitmenschen vor negativen Konsequenzen.

HERSTELLER & IMPORTEUR (UK)

Hersteller:

Chal-Tec GmbH, Wallstraße 16, 10179 Berlin, Deutschland.

Importeur für Großbritannien:

Chal-Tec UK limited
 Unit 6 Riverside Business Centre
 Brighton Road
 Shoreham-by-Sea
 BN43 6RE
 United Kingdom

Dear Customer,

Congratulations on purchasing this equipment. Please read this manual carefully and take care of the following hints to avoid damages. Any failure caused by ignoring the items and cautions mentioned in the instruction manual are not covered by our warranty and any liability. Scan the QR code to get access to the latest user manual and other information about the product.



CONTENTS

Technical Data	11
Safety Instructions	11
Product Description	13
Getting started and Use	14
Troubleshooting	16
Cleaning and Care	16
Disposal Considerations	17

TECHNICAL DATA

Item number	10034654
Power supply	220-240 V ~ 50 Hz
Power rating	100 W

SAFETY INSTRUCTIONS

- Check the voltage on the rating plate before use. Only connect the appliance to sockets which correspond to the voltage of the appliance.
- Keep the appliance and cable away from sources of heat, sharp objects or anything that may cause damage.
- Do not place the cord under carpets. Do not cover the cord with small clothes, shirts or other similar elements. Place the cord away from traffic areas in order to avoid any risk of tripping over.
- Do not operate the appliance if the cable or plug is damaged.

- If the supply cord or plug is damaged, it must be replaced by the manufacturer, its service agent or similarly qualified persons in order to avoid a hazard.
- Indoor use only.
- Do not cover the machine during using.
- Place the appliance on a stable flat horizontal surface. Make sure the appliance is in an upright position during use.
- Ensure the appliance is switched OFF before connecting to the mains power supply.
- Always ensure that hands are dry before operating or adjusting any switch on the product or touching the plug and mains supply connections.
- Do not leave this appliance unattended when it's in use. Turn off and disconnect the appliance when you leave the room for an extended period.
- Switch off the appliance and unplug from the mains socket when not in use, before filling, cleaning or other maintain.
- To disconnect the appliance, switch it "OFF", and then remove the plug from outlet. Do not pull the cord to disconnect the plug.
- This device may be only used by children 8 years old or older and persons with limited physical, sensory and mental capabilities and / or lack of experience and knowledge, provided that they have been instructed in use of the device by a responsible person who understands the associated risks.
- Use the appliance only as described in this manual.
- Do not insert your fingers in the openings of the guard.
- Do not leave hair, tissue, tablecloths, clothes or curtains near all openings of the fan, they could be sucked into the fan and be taken within the internal moving parts that could cause injury or damage.
- Do not use the appliance in wet or damp locations such as bathrooms.
- Do not operate the appliance when it's not mounted on its wheels or if it's lying on the side.
- Make sure the cord is completely extended before use.
- When in operation, evaporative coolers moisturize the ambient air. Over-humidification of residential rooms should be avoided. Recommendation: 40-50 % relative humidity. Excessive humidity of the air can damage the home and cause health problems.
- The appliance may only be set up on water- and moisture-proof flooring materials (spilling some drops of water is unavoidable when the content of the tank is changed).
- With each and every change of tank content, completely remove residual water from the equipment. To prevent nucleation, remove residual water from the equipment and water tank every time after three days of use.

PRODUCT DESCRIPTION

Front view

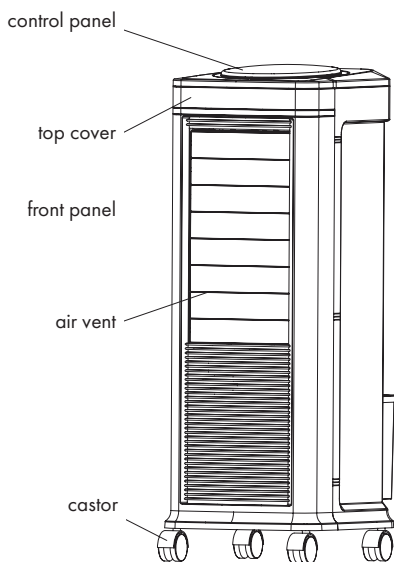

Side view

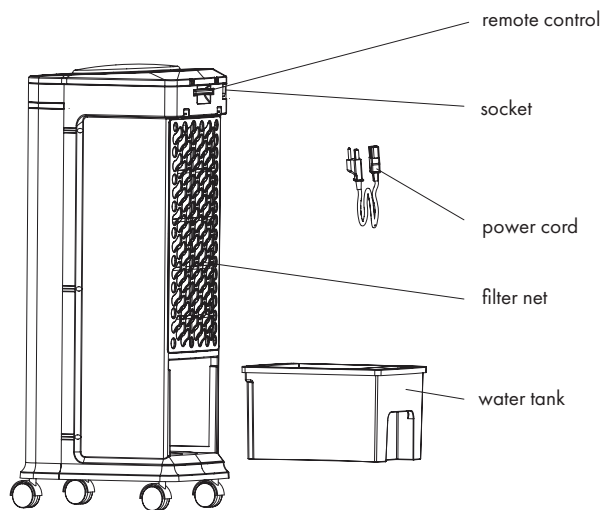

GETTING STARTED AND USE









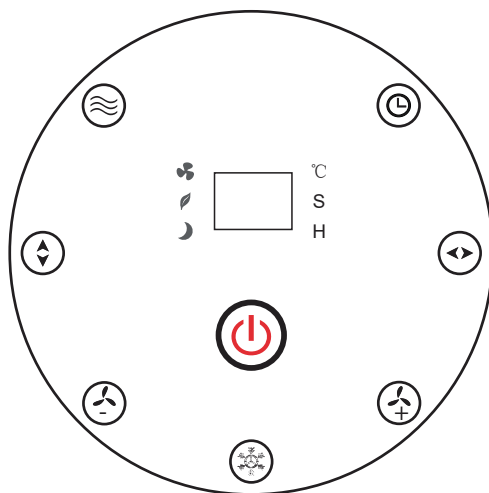

1. Pull the unit outwards from the carton and place it on the floor.
2. Check if the spare parts are complete, same as the spare parts list.
3. Place the unit on the floor. Take out the wheels to assemble.
4. Follow up the direction, then add water.

Notes

- Make sure the power cord is disconnected, and then pull out the water tank.
- Water level must be between the MIN and MAX line.
- After some time operation dust and dirt may occur in water tank. It is recommended to change water and clean water tank frequently.
- Water shortage alarm, when the water level is lower than "MIN" level. Then the "Bi-Bi" alarm sound can be heard and the corresponding indicator light flickers. After adding water to the normal water level, the light is off. Then restart the cool function.

Control panel



Symbol	Function	Description
	ON OFF	In the standby, press this button, then the digital display screen show temperature, and the wind wheel motor at low speed wind start.If shut down in the cool function,the water pump should be turn off approximately 15 minutes before the fan is turn off. This will allow the cooling pads to dry out and extend their life
	SPEED	Press this button to select desired fan speed, (8 speeds). In turn. The corresponding speed indicator light will be displayed. The motor delays 5 seconds for the first start.
	TIME	TIME: It can be set between 1 to 12 hours, with hourly incremental intervals, When the digital display 12 hours, press this button again to cancel and display '0' after flicking 5 seconds automatically display the temperature:
	SWING right/left	Press once this button can auto left and right swing. Press again this button to cancel.
	SWING high/down	Press once this button can auto up and down swing. Press again this button to cancel.
	COOL	press this button to control the switch of cool function (first on, second off).
	MODE	Press this key to switch between the functions of manual speed  , natural  and  sleep.

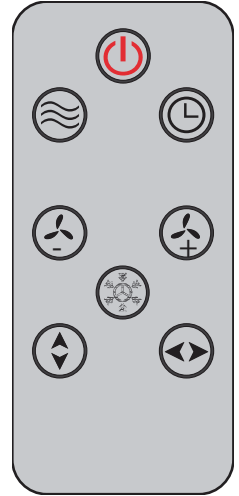

Remote control

TROUBLESHOOTING

Problems	Possible reasons	Solutions
The appliance does not work.	The plug is not securely inserted into the socket or not connected well.	Insert the plug pin into the wall socket and make sure it is connected well.
	The ON/OFF button is not pressed.	Press the ON/OFF button after being plugged.
The cooling effect is not good.	Not enough water in the water tank.	Add water to ensure there is enough water for pumping..
	The water pump is blocked.	Clean the water tank and remove the impurities.
	The air vent is blocked by dust.	Clean the dust or foreign objects from the air vent.

CLEANING AND CARE



WARNING

Danger of electric shock

Always remove the plug from the socket-outlet and allow the fan blower to stop acting before cleaning it.
Do not immerse the unit in water.

- After stopping cool, please keep it run for at least 1 hour to blow the honeycomb dry and avoid the mustiness..
- Clean the external surfaces of the unit with a soft damp (not dripping wet) cloth.
- Do not use any cleaning chemicals such as detergents and abrasives.
- Do not allow the interior (special for the PCB) to get wet as this could create a hazard.
- After extended periods of use, be sure to replace the water in the tank with fresh clean water at least weekly. Also remember to clean the filter by unscrewing the filter and removing the filter cradle. It should be cleaned in a mild soapy solution and then left to dry before replacing the filter.

DISPOSAL CONSIDERATIONS



If there is a legal regulation for the disposal of electrical and electronic devices in your country, this symbol on the product or on the packaging indicates that this product must not be disposed of with household waste. Instead, it must be taken to a collection point for the recycling of electrical and electronic equipment. By disposing of it in accordance with the rules, you are protecting the environment and the health of your fellow human beings from negative consequences. For information about the recycling and disposal of this product, please contact your local authority or your household waste disposal service.

This product contains batteries. If there is a legal regulation for the disposal of batteries in your country, the batteries must not be disposed of with household waste. Find out about local regulations for disposing of batteries. By disposing of them in accordance with the rules, you are protecting the environment and the health of your fellow human beings from negative consequences.

MANUFACTURER & IMPORTER (UK)

Manufacturer:

Chal-Tec GmbH, Wallstrasse 16, 10179 Berlin, Germany.

Importer for Great Britain:

Chal-Tec UK limited
Unit 6 Riverside Business Centre
Brighton Road
Shoreham-by-Sea
BN43 6RE
United Kingdom

Chère cliente, cher client,

Toutes nos félicitations pour l'acquisition de ce nouvel appareil. Veuillez lire attentivement et respecter les instructions de ce mode d'emploi afin d'éviter d'éventuels dommages. Nous ne saurions être tenus pour responsables des dommages dus au non-respect des consignes et à la mauvaise utilisation de l'appareil. Scannez le QR-Code pour obtenir la dernière version du mode d'emploi ainsi que d'autres informations concernant le produit.



SOMMAIRE

Fiche technique	19
Consignes de sécurité	19
Aperçu de l'appareil	21
Mise en marche et utilisation	22
Résolution des problèmes	24
Nettoyage et entretien	24
Informations sur le recyclage	25

FICHE TECHNIQUE

Numéro d'article	10034654
Alimentation	220-240 V ~ 50 Hz
Puissance consommée	100 W

CONSIGNES DE SÉCURITÉ

- Vérifiez la tension indiquée sur la plaque signalétique avant utilisation. Connectez l'appareil uniquement aux prises correspondant à la tension de l'appareil.
- Maintenez le câble à l'écart des surfaces chaudes et des objets coupants.
- Ne faites pas passer le câble sous une moquette et ne le recouvrez pas d'objets ou de tissus. Posez le câble de sorte que personne ne trébuche dessus ni ne s'y accroche.
- N'utilisez pas l'appareil si le cordon d'alimentation ou la fiche est endommagé.

- Si le cordon d'alimentation ou la fiche sont endommagés, ils doivent être remplacés par le fabricant, par un spécialiste agréé ou par une personne de même qualification.
- Utilisez l'appareil uniquement à l'intérieur.
- Ne recouvrez pas l'appareil.
- Placez l'appareil sur une surface plane et stable. Assurez-vous que l'appareil est bien à l'horizontale.
- Assurez-vous que l'appareil est éteint avant de brancher la fiche dans la prise.
- N'utilisez pas l'appareil avec les mains mouillées et ne touchez pas la fiche et le câble avec les mains mouillées.
- Ne laissez pas l'appareil sans surveillance pendant le fonctionnement. Éteignez-le et débranchez-le lorsque vous ne l'utilisez pas.
- Débranchez l'appareil avant de le nettoyer ou d'en effectuer l'entretien.
- Ne débranchez pas la fiche de la prise en tirant sur le câble, mais tirez sur la fiche elle-même.
- Les enfants âgés de 8 ans ou plus, les personnes ayant des capacités mentales, sensorielles ou physiques réduites ne sont autorisés à utiliser l'appareil que s'ils ont été parfaitement familiarisés avec les fonctions et les précautions de sécurité par une personne responsable de leur sécurité et s'ils ont bien compris les risques encourus.
- Utilisez uniquement l'appareil comme décrit dans ce manuel.
- Ne mettez pas vos doigts ou des objets dans les ouvertures de ventilation.
- Ne placez pas l'appareil près de voilages, de rideaux, de nappes ou de textiles similaires. Ils pourraient être aspirés par le ventilateur et l'endommager.
- N'utilisez pas l'appareil dans des pièces humides comme une salle de bain.
- N'utilisez pas l'appareil avant que les roues ne soient montées ou quand il est posé sur le côté.
- Déroulez complètement le câble avant utilisation.
- Pendant le fonctionnement, l'appareil humidifie l'air ambiant. Évitez toutefois une humidité trop élevée. Nous recommandons une humidité comprise entre 40 et 50 %. Une humidité excessive peut provoquer des moisissures ou des problèmes de santé.
- Ne posez l'appareil que sur des surfaces insensibles à l'eau et à l'humidité. Il peut parfois arriver que quelques gouttes tombent lors de l'installation et de la dépose du réservoir d'eau. Si c'est le cas, essuyez-les immédiatement.
- Changez l'eau du réservoir au bout de 3 jours au plus tard.

APERÇU DE L'APPAREIL

Vue de face

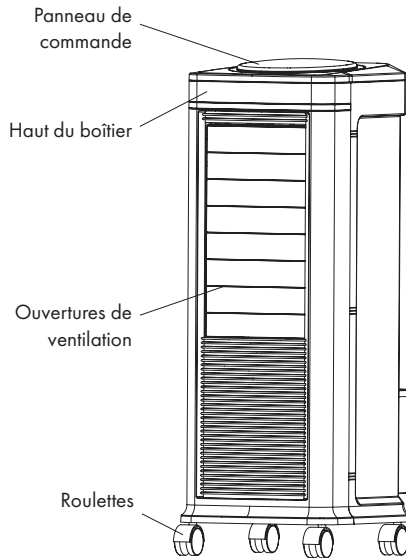

Vue de côté

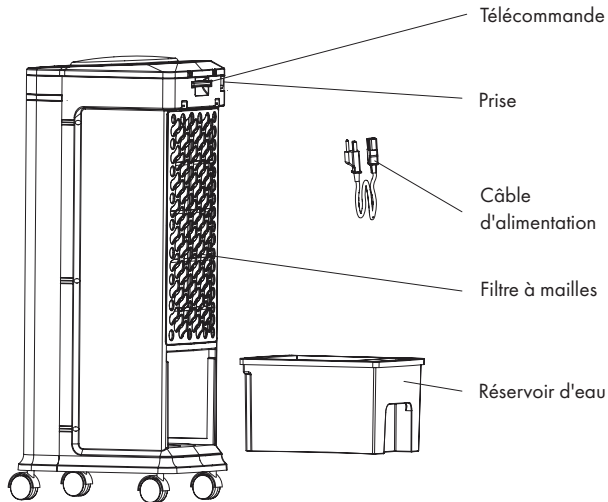

MISE EN MARCHÉ ET UTILISATION

Mise en marche









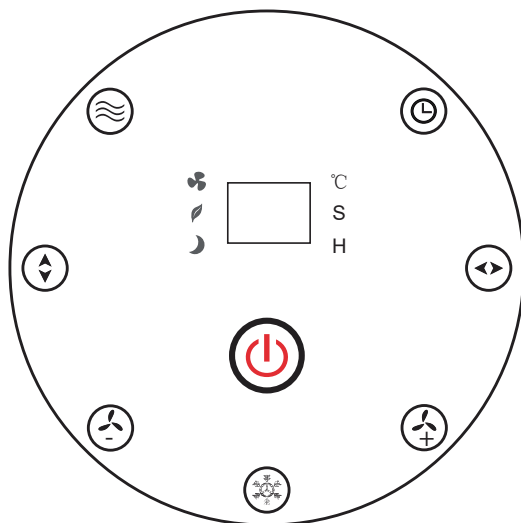

1. Retirez l'appareil de la boîte et posez-le sur le sol.
2. Vérifiez la liste des accessoires pour voir si l'accessoire sont au complet.
3. Posez l'appareil à l'envers sur le sol et fixez les roulettes.
4. Placez l'appareil sur les roulettes et remplissez le réservoir d'eau.

Remarques

- Avant de retirer le réservoir d'eau, assurez-vous de débrancher le cordon d'alimentation de la prise de courant.
- Le niveau d'eau doit être compris entre les repères minimum et maximum.
- Après un certain temps, poussière et / ou saleté peuvent s'accumuler dans le réservoir d'eau. Il est recommandé de changer l'eau et de nettoyer régulièrement le réservoir d'eau.
- Si le niveau d'eau est inférieur au minimum, un bip retentit et le voyant correspondant s'allume. Une fois que vous avez ajouté de l'eau jusqu'au niveau normal, l'indicateur s'éteint et la fonction de refroidissement est réactivée.

Panneau de commande de l'appareil



Symbole	Fonction	Description
	MARCHE ARRÊT	En mode veille, appuyez sur cette touche. L'écran numérique indique alors la température et le moteur du ventilateur démarre à basse vitesse. Si vous éteignez l'appareil pendant la fonction de refroidissement, éteignez la pompe à eau environ 15 minutes avant le ventilateur. Cela permettra aux coussinets de refroidissement de sécher et de prolonger leur durée de vie
	NIVEAU	Appuyez sur ce bouton pour sélectionner entre 8 niveaux de ventilation. Le moteur démarre avec un décalage de 5 secondes lors de la première mise en marche .
	DURÉE	Vous pouvez régler une durée entre 1 et 12 heures. Les intervalles se règlent par incréments d'une heure. Pour annuler, appuyez à nouveau sur cette touche lorsque l'écran numérique affiche "12". L'écran numérique affiche alors "0". Après 5 secondes, la température s'affiche de nouveau automatiquement
	OSCILLATION droite/gauche	Appuyez une fois sur cette touche pour une oscillation vers la gauche et la droite. Appuyez à nouveau sur cette touche pour annuler.
	OSCILLATION haut/bas	Appuyez une fois sur cette touche pour une oscillation de haut en bas. Appuyez à nouveau sur cette touche pour annuler .
	RAFRAICHIR	Appuyez pour activer. Appuyez à nouveau sur cette touche pour désactiver la fonction de refroidissement.
	MODUS	Appuyez sur cette touche pour basculer manuellement entre le réglage de la vitesse du ventilateur  , nature  et le mode nuit  .

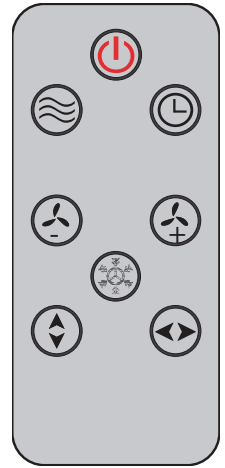

Contrôle à distance

RÉSOLUTION DES PROBLÈMES

Problème	Cause possible	Solution
L'appareil ne fonctionne pas.	La fiche d'alimentation n'est pas ou mal branchée dans la prise.	Branchez la fiche d'alimentation dans la prise de courant et vérifiez qu'elle est correctement branchée.
	Vous n'avez pas appuyé sur le bouton marche / arrêt.	Une fois branchée, appuyez sur le bouton marche / arrêt
L'effet de rafraîchissement est faible.	Il n'y a pas assez d'eau dans le réservoir.	Ajoutez de l'eau pour vous assurer qu'il y a suffisamment d'eau dans la pompe.
	La pompe à eau est bloquée.	Nettoyez le réservoir d'eau et éliminez les impuretés.
	L'ouverture de ventilation est bouchée par de la poussière.	Retirez la poussière ou tout autre corps étranger des ouvertures de ventilation.

NETTOYAGE ET ENTRETIEN



MISE EN GARDE Risque de choc électrique

Débranchez toujours la fiche d'alimentation de la prise et arrêtez le ventilateur avant de le nettoyer. Ne plongez pas l'appareil dans l'eau.

- Après avoir arrêté la fonction de rafraîchissement, laissez l'appareil fonctionner pendant au moins une heure pour permettre au nid d'abeilles de sécher, en évitant la formation de moisissures.
- Nettoyez l'extérieur de l'appareil avec un chiffon doux et humide (non trempé).
- N'utilisez pas de produits chimiques de nettoyage tels que des détergents et des abrasifs.
- Ne mouillez pas l'intérieur de l'appareil (en particulier pour la carte de circuit imprimé) car cela pourrait présenter un danger.

- Après une longue période d'utilisation, remplacez l'eau du réservoir par de l'eau fraîche et propre au moins une fois par semaine. Pensez également à nettoyer le filtre en dévissant le filtre et en retirant le porte-filtre. Nettoyez-le dans une solution savonneuse douce puis séchez-le.

INFORMATIONS SUR LE RECYCLAGE



S'il existe une réglementation pour l'élimination ou le recyclage des appareils électriques et électroniques dans votre pays, ce symbole sur le produit ou sur l'emballage indique que cet appareil ne doit pas être jeté avec les ordures ménagères. Vous devez le déposer dans un point de collecte pour le recyclage des équipements électriques et électroniques. La mise au rebut conforme aux règles protège l'environnement et la santé de vos semblables des conséquences négatives. Pour plus d'informations sur le recyclage et l'élimination de ce produit, veuillez contacter votre autorité locale ou votre service de recyclage des déchets ménagers.

Ce produit contient des piles. S'il existe une réglementation pour l'élimination ou le recyclage des piles dans votre pays, vous ne devez pas les jeter avec les ordures ménagères. Renseignez-vous sur les dispositions locales relatives à la collecte des piles usagées. La mise au rebut conforme aux règles protège l'environnement et la santé de vos semblables des conséquences négatives.

FABRICANT ET IMPORTATEUR (UK)

Fabricant :

Chal-Tec GmbH, Wallstraße 16, 10179 Berlin, Allemagne.

Importateur pour la Grande Bretagne :

Chal-Tec UK limited
 Unit 6 Riverside Business Centre
 Brighton Road
 Shoreham-by-Sea
 BN43 6RE
 United Kingdom

Estimado cliente:

Le felicitamos por la adquisición de este producto. Lea atentamente el siguiente manual y siga cuidadosamente las instrucciones de uso con el fin de evitar posibles daños. La empresa no se responsabiliza de los daños ocasionados por un uso indebido del producto o por haber desatendido las indicaciones de seguridad. Escanee el código QR para obtener acceso al manual de usuario más reciente y otra información sobre el producto:



ÍNDICE

Datos técnicos	27
Indicaciones de seguridad	27
Vista general del aparato	29
Puesta en funcionamiento	30
Detección y resolución de anomalías	32
Limpieza y cuidado	32
Retirada del aparato	33

DATOS TÉCNICOS

Número de artículo	10034654
Alimentación	220-240 V ~ 50 Hz
Consumo	100 W

INDICACIONES DE SEGURIDAD

- Antes de utilizar el aparato, compruebe la tensión en la placa técnica del mismo. Conecte el aparato a tomas de corriente que se adecuen a su tensión.
- Mantenga el cable lejos de las superficies calientes y de los objetos afilados.
- No coloque el cable de alimentación debajo alfombras ni lo cubra con otros objetos o materiales. Coloque el cable de tal manera que nadie pueda pisarlo ni tropezar con él.
- No utilice el aparato si el cable de alimentación o el enchufe está dañado.
- Si el cable de alimentación o el enchufe está dañado, deberá ser sustituido por el fabricante, una empresa autorizada o una persona cualificada.

- Utilice el aparato únicamente en el interior.
- No cubra el aparato.
- Coloque el aparato en una superficie nivelada y estable. Asegúrese de que el aparato está en posición vertical.
- Asegúrese de que el aparato está apagado antes de conectar el enchufe a la toma de corriente.
- No opere el aparato ni toque el enchufe o el cable con las manos mojadas.
- No deje el aparato sin supervisión cuando está en marcha. Apague el aparato y desconecte el enchufe de la toma de corriente si no lo utiliza.
- Antes de limpiar o inspeccionar el aparato, desconéctelo de la toma de corriente.
- Para desconectar el aparato no tire del cable, sino del cuerpo del enchufe.
- Los niños mayores de 8 años y las personas con discapacidad física, sensorial o psíquica pueden utilizar el aparato si han sido previamente instruidos por su tutor o supervisor sobre el funcionamiento del mismo y conocen las funciones, las indicaciones de seguridad y los riesgos asociados.
- Utilice el aparato de acuerdo con lo descrito en estas instrucciones de uso.
- No introduzca los dedos ni ningún objeto en las rejillas de ventilación
- No coloque el aparato cerca de cortinas, manteles o textiles similares. El ventilador podría tirar de ellos y romperlos.
- No utilice el aparato en estancias húmedas, como cuartos de baño.
- No utilice el aparato si aún no tiene las ruedas montadas o se encuentra de lado.
- Desenrolle el cable completamente antes de utilizar el aparato.
- Cuando el aparato está en marcha, humedece el aire ambiente. Evite que la humedad del aire sea demasiado elevada. Recomendamos mantener una humedad del aire entre
- 40-50 %. Una humedad del aire demasiado elevada puede provocar la aparición de moho y problemas de salud.
- Coloque el aparato en una superficie resistente a la humedad y a una humedad del aire elevada. Es posible que, al montar o desmontar el depósito de agua, se derramen algunas gotas. Si es así, limpie las gotas de inmediato.
- Cambie el agua en el depósito cada 3 días como máximo.

VISTA GENERAL DEL APARATO

Parte frontal

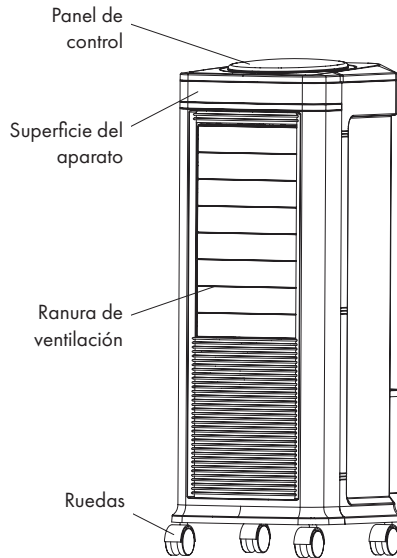

Parte lateral

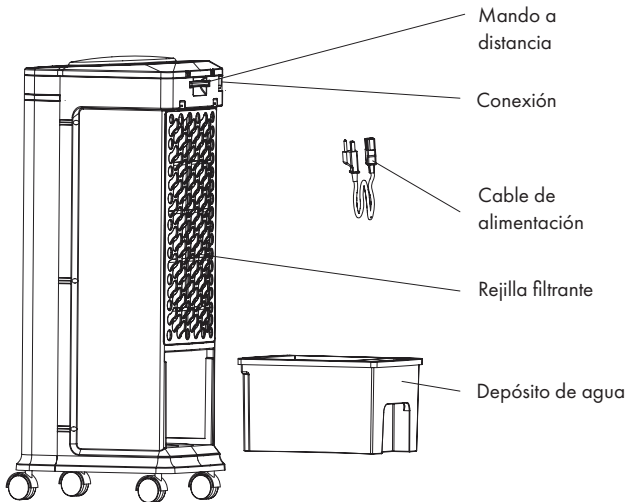

PUESTA EN FUNCIONAMIENTO

Puesta en funcionamiento

1. Retire el aparato del embalaje y colóquelo en el suelo.
2. Compruebe la lista de accesorios para asegurarse de que todos los accesorios están incluidos.
3. Ponga el aparato al revés en el suelo y monte las ruedas.
4. Coloque el aparato sobre sus ruedas y llene el depósito de agua con agua.

Indicaciones:

- Antes de retirar el depósito de agua, asegúrese de que el cable de alimentación esté desconectado de la toma de corriente.
- El nivel del agua debe estar entre las marcas «Min» y «Max».
- Después de algún tiempo, el polvo y/o la suciedad pueden acumularse en el depósito de agua. Se recomienda cambiar el agua y limpiar el depósito de agua con regularidad.
- Cuando el nivel del agua está por debajo de la marca «Min», suena un pitido y se enciende la luz indicadora correspondiente. Después de añadir agua a un nivel de agua normal, la luz indicadora se apaga y la función de enfriamiento se reactiva.

Panel de control en el aparato

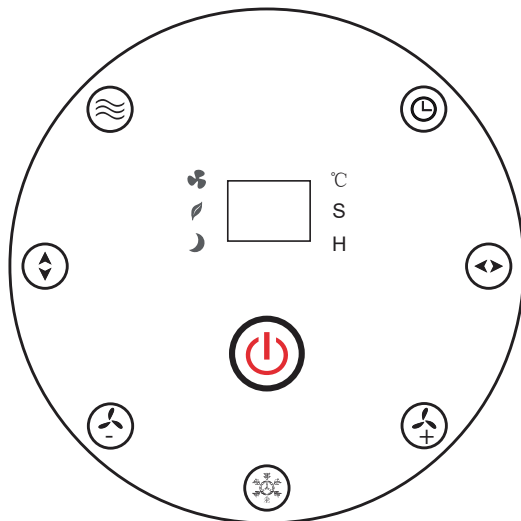

Símbolo	Función	Descripción
	ON/OFF	En modo Standby, pulse este botón. La pantalla digital muestra la temperatura y el motor del ventilador se activa a baja velocidad. Si se desconecta el aparato durante la función de refrigeración, la bomba de agua debería apagarse unos 15 minutos antes que el ventilador. Esto permite que los paneles de refrigeración se sequen y se prolonga su vida útil.
	NIVEL	Pulse este botón para elegir entre 8 niveles de ventilación. El motor se pone en marcha con un retardo de 5 segundos cuando se enciende por primera vez.
	TIEMPO	Se puede configurar el tiempo entre 1 y 12 horas. Los intervalos se pueden ajustar paso a paso cada hora. Cuando la pantalla digital muestra «12», presione este botón de nuevo para cancelar. La pantalla digital cambia luego a «0». Después de 5 segundos, se vuelve a mostrar automáticamente la temperatura.
	OSCILACIÓN Derecha/ Izquierda	Pulse este botón una vez para que el aparato empiece girar a la izquierda y a la derecha. Vuelva a pulsar el botón para desactivar la función.
	OSCILACIÓN Arriba/Abajo	Pulse este botón una vez para que el aparato empiece girar hacia arriba y hacia abajo. Vuelva a pulsar el botón para desactivar la función.
	ENFRIAR	Pulse este botón para activar la función de enfriamiento. Pulse este botón para desactivar la función de enfriamiento.
	MODO	Pulse este botón para alternar entre las funciones de Velocidad del ventilador ajustada manualmente  , natural  y modo nocturno  .

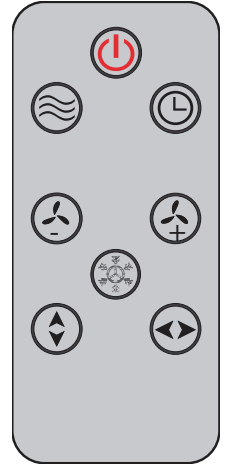

Contrôle à distance

DETECCIÓN Y RESOLUCIÓN DE ANOMALÍAS

Anomalía	Posible causa	Solución
El aparato no funciona.	El enchufe no está conectado o no está correctamente conectado a la toma de corriente.	Conecte el enchufe correctamente a una toma de corriente.
	No se ha pulsado el botón ON/OFF.	Después de enchufar el aparato, pulse el botón ON/OFF.
El efecto de enfriamiento no es bueno.	No hay agua suficiente en el depósito de agua.	Añada agua para asegurar que haya suficiente agua en la bomba.
	La bomba de agua está bloqueada.	Limpie el depósito de agua y elimine las impurezas.
	La ranura de ventilación está bloqueada por el polvo.	Elimine el polvo u otras materias extrañas de las ranuras de ventilación.

LIMPIEZA Y CUIDADO



ADVERTENCIA Riesgo de descarga eléctrica

Apague el aparato y desconecte siempre el cable de alimentación de la toma de corriente antes de limpiarlo. Nunca sumerja el aparato en agua.

- Después de que finalice la función de enfriamiento, deje el aparato en marcha durante al menos 1 hora para secar los paneles a fin de evitar la formación de moho.
- Limpie el exterior del aparato con un paño suave y ligeramente húmedo.
- No utilice productos de limpieza químicos como detergentes y agentes limpiadores.
- No permita que el interior (especialmente la placa de circuito impreso) se moje, ya que podría suponer un peligro.
- Si utiliza el aparato durante un largo período, asegúrese de cambiar el agua en el

depósito de agua y límpielo al menos una vez a la semana. Limpie también el filtro. Para ello, desenrosquelo y retírelo del soporte del filtro. Límpielo en una solución de jabón suave y luego séquelo antes de insertarlo de nuevo.

INDICACIONES SOBRE LA RETIRADA DEL APARATO



Si en su país existe una disposición legal relativa a la eliminación de aparatos eléctricos y electrónicos, este símbolo estampado en el producto o en el embalaje advierte que no debe eliminarse como residuo doméstico. En lugar de ello, debe depositarse en un punto de recogida de reciclaje de aparatos eléctricos y electrónicos. Una gestión adecuada de estos residuos previene consecuencias potencialmente negativas para el medio ambiente y la salud de las personas. Puede consultar más información sobre el reciclaje y la eliminación de este producto contactando con su administración local o con su servicio de recogida de residuos.

Este producto contiene baterías. Si en su país existe una disposición legal relativa a la eliminación de baterías, estas no deben eliminarse como residuo doméstico. Infórmese sobre la normativa vigente relacionada con la eliminación de baterías. Una gestión adecuada de estos residuos previene consecuencias potencialmente negativas para el medio ambiente y la salud de las personas.

FABRICANTE E IMPORTADOR (REINO UNIDO)

Fabricante:

Chal-Tec GmbH, Wallstraße 16, 10179 Berlín, Alemania.

Importador para Gran Bretaña:

Chal-Tec UK limited
Unit 6 Riverside Business Centre
Brighton Road
Shoreham-by-Sea
BN43 6RE

Gentile Cliente,

La ringraziamo per aver acquistato il dispositivo. La preghiamo di leggere attentamente le seguenti istruzioni per l'uso e di seguirle per evitare possibili danni tecnici. Non ci assumiamo alcuna responsabilità per danni scaturiti da una mancata osservazione delle avvertenze di sicurezza e da un uso improprio del dispositivo. Scansionare il codice QR seguente, per accedere al manuale d'uso più attuale e per ricevere informazioni sul prodotto.



INDICE

Dati tecnici	35
Avvertenze di sicurezza	35
Descrizione del dispositivo	37
Messa in funzione e utilizzo	38
Correzione degli errori	40
Pulizia e manutenzione	40
Smaltimento	41

DATI TECNICI

Numero articolo	10034654
Alimentazione	220-240 V ~ 50 Hz
Potenza assorbita	100 W

AVVERTENZE DI SICUREZZA

- Controllare la tensione sulla targhetta del dispositivo prima dell'utilizzo. Collegare il dispositivo solo a prese elettriche con tensione corrispondente.
- Tenere il cavo lontano da superfici bollenti e oggetti taglienti.
- Non far passare il cavo sotto a tappeti e non coprirlo con altri oggetti o tessuti. Posizionare il cavo in modo da non inciamparvi e da non restarvi impigliati.
- Non utilizzare il dispositivo se spina o cavo sono danneggiati.

- Se cavo o spina sono danneggiati, devono essere sostituiti dal produttore, da un'azienda tecnica autorizzata o da una persona con qualifica equivalente.
- Utilizzare il dispositivo solo in spazi chiusi.
- Non coprire il dispositivo.
- Posizionare il dispositivo su un fondo piano e stabile. Assicurarsi che il dispositivo si diritto.
- Assicurarsi che il dispositivo sia spento, prima di inserire la spina nella presa elettrica.
- Non utilizzare il dispositivo con le mani bagnate e non toccare spina e cavo con le mani bagnate.
- Non lasciare il dispositivo privo di controllo mentre è in funzione. Spegnerne il dispositivo e staccare la spina quando non è in uso.
- Staccare la spina prima di realizzare pulizia o manutenzione.
- Non staccare la spina tirando il cavo, ma tenendo saldamente la spina stessa.
- Bambini a partire da 8 anni e persone con limitate capacità fisiche e psichiche possono utilizzare il dispositivo solo se sono stati istruiti in precedenza sulle funzioni e sulle procedure di sicurezza da parte di una persona responsabile del loro controllo e comprendono i rischi associati.
- Utilizzare il dispositivo solo secondo le modalità descritte in questo manuale.
- Non inserire dita o oggetti nelle aperture di ventilazione.
- Non posizionare il dispositivo vicino a tende, cortine, tovaglie o simili prodotti in tessuto. Potrebbero essere aspirati nel dispositivo e danneggiarlo.
- Non utilizzare il dispositivo in locali umidi, come bagni.
- Non utilizzare il dispositivo prima che le ruote siano montate e se si trova poggiate sul lato.
- Srotolare completamente il cavo prima dell'utilizzo.
- Assicurarsi che il dispositivo sia posizionato in piano.
- Durante il funzionamento, il dispositivo umidifica l'aria dell'ambiente. Evitare tuttavia un'umidità dell'aria eccessivamente elevata. Consigliamo un livello tra 40 e 50%. Un'umidità dell'aria eccessivamente elevata può causare muffa o problemi di salute.
- Posizionare il dispositivo solo su fondi resistenti a bagnato ed elevata umidità. Può capitare che nell'inserire o togliere il serbatoio dell'acqua cada qualche goccia. Se è così, rimuovere immediatamente le gocce con un panno.
- Cambiare l'acqua nel serbatoio al massimo dopo 3 giorni.

DESCRIZIONE DEL DISPOSITIVO

Vista frontale

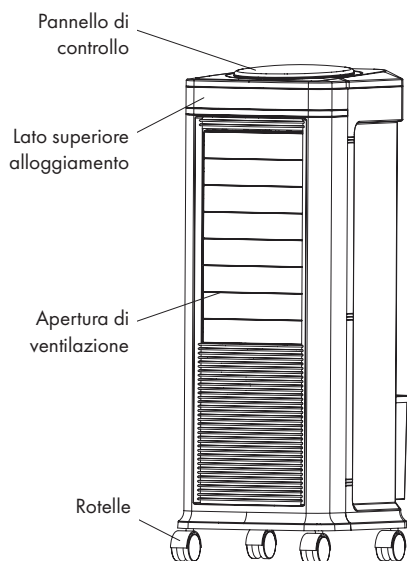

Vista laterale

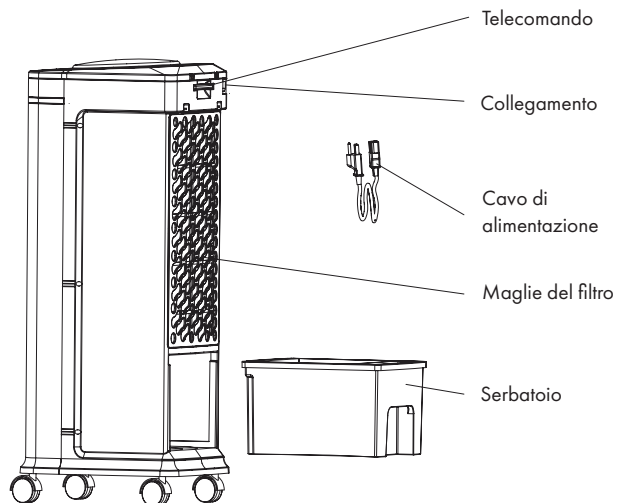

MESSA IN FUNZIONE E UTILIZZO

Messa in funzione







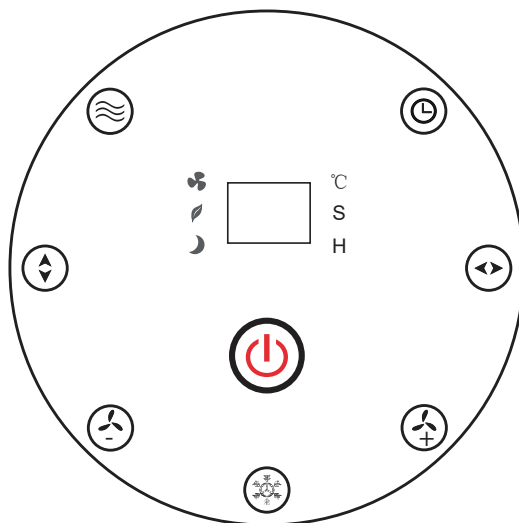

1. Togliere il dispositivo dalla scatola e posizionarlo sul pavimento.
2. Controllare che ci siano tutti i componenti controllando la lista.
3. Ribaltare il dispositivo e montare le rotelle.
4. Posizionare il dispositivo sulle rotelle e riempire il serbatoio d'acqua.

Avvertenza

- Prima di tirare fuori il serbatoio, assicurarsi di aver staccato la spina dalla presa elettrica.
- Il livello dell'acqua deve trovarsi tra i segni Min. e Max.
- Dopo un certo tempo, si possono formare depositi di sporco e polvere nel serbatoio. Si consiglia di cambiare l'acqua e di pulire il serbatoio regolarmente.
- Se il livello dell'acqua si trova sotto all'indicazione Min., viene emesso un segnale acustico e si accende la relativa indicazione luminosa. Dopo aver aggiunto l'acqua fino a un livello adeguato, la spia si spegne e viene riattivata la funzione di raffreddamento.

Pannello di controllo sul dispositivo



Simbolo	Funzione	Descrizione
	ON OFF	Premere questo tasto in modalità standby. Lo schermo digitale mostra la temperatura e il motore della ventola si attiva a bassa velocità. Se il dispositivo viene spento durante la funzione di raffreddamento, la pompa dell'acqua deve essere spenta circa 15 minuti prima della ventola. In questo modo vengono asciugati i pad di raffreddamento e si estende la loro vita utile.
	LIVELLO	Premere questo tasto per selezionare tra 8 livelli di ventilazione. Il motore parte con 5 secondi di ritardo alla prima accensione.
	TEMPO	Il tempo può essere impostato tra 1 e 12 ore. Gli intervalli possono essere regolati in ore. Premere di nuovo il tasto per interrompere quando lo schermo digitale mostra "12". Lo schermo digitale mostra quindi "0". Dopo 5 secondi viene mostrata di nuovo la temperatura.
	OSCILLAZIONE destra/sinistra	Premere una volta questo tasto per attivare l'oscillazione a destra e a sinistra. Premerlo di nuovo per disattivare la funzione.
	OSCILLAZIONE in alto/in basso	Premere una volta questo tasto per attivare l'oscillazione verso l'alto e verso il basso. Premerlo di nuovo per disattivare la funzione.
	RAFFREDDARE	Premere questo tasto per attivare la funzione di raffreddamento e premerlo di nuovo per disattivarla.
	MODALITÀ	Premere questo tasto per passare tra le modalità impostate manualmente: Livello di ventilazione  , naturale  e notturno  .

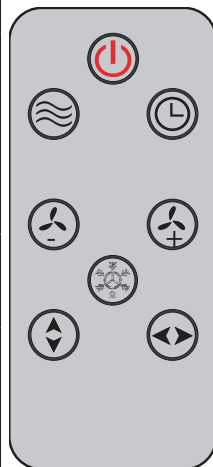

Telecomando

CORREZIONE DEGLI ERRORI

Problema	Possibile causa	Soluzioni
Il dispositivo non funziona.	La spina non è inserita o non è stata inserita correttamente.	Assicurarsi di inserire saldamente la spina nella presa.
	Non è stato premuto il tasto ON/OFF.	Premere il tasto ON/OFF dopo aver inserito la spina.
La funzione di raffreddamento non è efficace.	Non c'è acqua a sufficienza nel serbatoio.	Aggiungere acqua, in modo da assicurarsi che ci sia acqua sufficiente nella pompa.
	La pompa dell'acqua è otturata.	Pulire il serbatoio e rimuovere lo sporco.
	L'apertura di ventilazione è bloccata dalla polvere.	Rimuovere polvere e altri corpi estranei dalle aperture di ventilazione.

PULIZIA E MANUTENZIONE

	<p>AVVERTENZA Pericolo di folgorazione</p> <p>Staccare sempre la spina dalla presa di corrente e disattivare la ventola prima della pulizia. Non immergere il dispositivo in acqua.</p>
--	---

- Dopo aver disattivato la funzione di raffreddamento, lasciare in funzione il dispositivo per almeno un'ora, in modo che le maglie si asciughino e non si formi muffa.
- Pulire le superfici esterne del dispositivo con un panno morbido e umido (non bagnato).
- Non utilizzare detergenti chimici e abrasivi.
- Non far bagnare il vano interno (in particolare il circuito stampato), altrimenti potrebbe rappresentare un pericolo.
- Dopo un certo periodo di utilizzo, assicurarsi di cambiare l'acqua almeno una volta alla settimana. Ricordarsi anche di pulire il filtro, svitandolo e rimuovendo il supporto. Pulirlo con una soluzione saponosa delicata e asciugarlo.

AVVISO DI SMALTIMENTO



Se nel proprio paese si applicano le regolamentazioni inerenti lo smaltimento di dispositivi elettrici ed elettronici, questo simbolo sul prodotto o sulla confezione segnala che questi prodotti non possono essere smaltiti con i rifiuti normali e devono essere portati a un punto di raccolta di dispositivi elettrici ed elettronici. Grazie al corretto smaltimento dei vecchi dispositivi si tutela il pianeta e la salute delle persone da possibili conseguenze negative. Informazioni riguardanti il riciclo e lo smaltimento di questi prodotti si ottengono presso l'amministrazione locale oppure il servizio di gestione dei rifiuti domestici.

Il prodotto contiene batterie. Se nel proprio paese si applicano le regolamentazioni inerenti lo smaltimento di batterie, non possono essere smaltite con i normali rifiuti domestici. Preghiamo di informarvi sulle regolamentazioni vigenti sullo smaltimento delle batterie. Grazie al corretto smaltimento dei vecchi dispositivi si tutela l'ambiente e la salute delle persone da conseguenze negative.

PRODUTTORE E IMPORTATORE (UK)

Produttore:

Chal-Tec GmbH, Wallstraße 16, 10179 Berlino, Germania.

Importatore per la Gran Bretagna:

Chal-Tec UK limited
Unit 6 Riverside Business Centre
Brighton Road
Shoreham-by-Sea
BN43 6RE
United Kingdom



KLARSTEIN