

10034733

W A L D B E C K

Skyfall SQ

Insektenvernichter

Insect Killer

Dispositivo mata insectos

Destructeur d'insectes

Insettida

Sehr geehrter Kunde,

wir gratulieren Ihnen zum Erwerb Ihres Gerätes. Lesen Sie die folgenden Hinweise sorgfältig durch und befolgen Sie diese, um möglichen Schäden vorzubeugen. Für Schäden, die durch Missachtung der Hinweise und unsachgemäßen Gebrauch entstehen, übernehmen wir keine Haftung. Scannen Sie den folgenden QR-Code, um Zugriff auf die aktuellste Bedienungsanleitung und weitere Informationen rund um das Produkt zu erhalten:

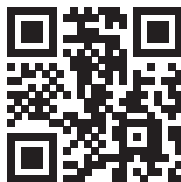

INHALTSVERZEICHNIS

Sicherheitshinweise	4
Geräteübersicht	5
Bedienung	6
Reinigung und Pflege	6
Spezielle Entsorgungshinweise für Verbraucher in Deutschland	7
Hinweise zur Entsorgung	9
Hersteller & Importeur (UK)	9

English 11
Español 17
Français 23
Italiano 29

TECHNISCHE DATEN

Artikelnummer	10034733
Stromversorgung	230 V ~ 50 Hz
Leistung	18 W

SICHERHEITSHINWEISE



WARNUNG

Stromschlaggefahr! Im Inneren des Produkts befindet sich ein Gitter, das unter elektrischer Spannung steht. Es ist strengstens verboten, den Insektenvernichter mit Wasser zu waschen, um Stromschläge und Verletzung zu vermeiden.

- Das Gerät ist nur für den Gebrauch in Innenräumen vorgesehen.
- Halten Sie das Gerät fern von Feuer oder anderen Wärmequellen.
- Wenn das Gerät in Betrieb ist, schalten Sie alle anderen Lichter, TV-Geräte und fluoreszierenden Lampen aus, die sich in unmittelbarer Umgebung befinden, um Interferenzen zu vermeiden.
- Befestigen Sie das Gerät an einem Ort, an dem es vor Wind, Regen und Blitzeinschlag geschützt ist.
- Befestigen Sie das Gerät so, dass Kinder es nicht erreichen.
- Schauen Sie nicht zu lange in die Lampe.
- Stecken Sie keine Finger oder Gegenstände durch die Gitter an der Lampe.
- Falls das Netzkabel oder der Stecker beschädigt sind, müssen sie vom Hersteller, einem autorisierten Fachbetrieb oder einer ähnlich qualifizierten Person ersetzt werden.
- Wenn Sie das Gerät nicht mehr benutzen, verstauen Sie es an einem sauberen und trockenen Ort.
- Um die beste Wirkung bei Benutzung der Mückenvernichtungsfunktion zu erzielen, lassen Sie das Gerät länger als 12 Stunden ununterbrochen laufen.
- Wenn Sie das Gerät in Innenräumen benutzen, schalten Sie es 3 Stunden, bevor Sie in s Bett gehen ein und schließen Sie Fenster und Türen.

Hinweis: Dieses Gerät enthält keine chemisch flüchtigen Stoffe. Daher entfaltet es nicht sofort die gleiche Wirkung wie beispielsweise Mückenspiralen. Haben Sie also etwas Geduld und verwenden Sie es bevorzugt in kleinen, geschlossenen Räumen.

GERÄTEÜBERSICHT

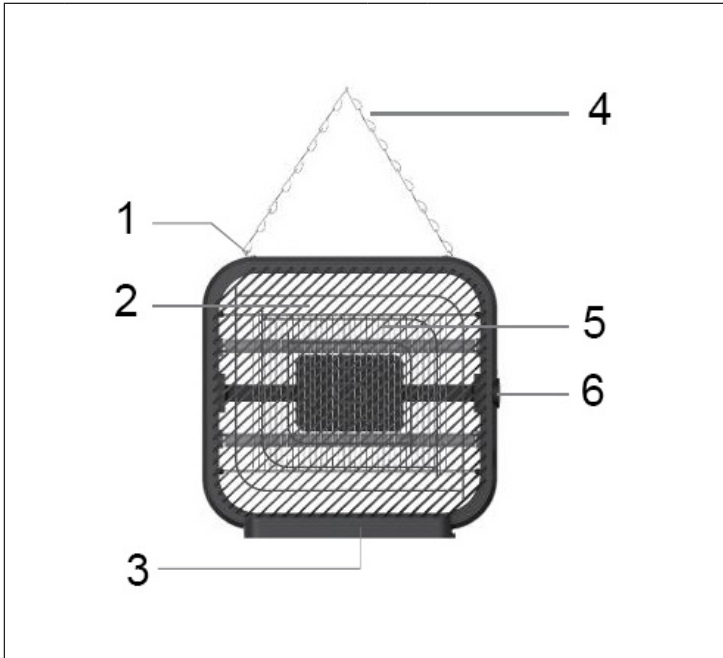

1	Gehäuse	4	Aufhängung
2	Gitter	5	Elektrisches Gitter
3	Auffangbox	6	Ein/Aus-Schalter (Regler)

BEDIENUNG

Prinzip der Insektenvernichtung

Die beiden UV-Lampen erzeugen Licht mit einer Wellenlänge von 365 Nanometern, das Mücken und andere fliegende Insekten anlockt. Sobald die Mücken das elektrisch geladene Gitter berühren, werden Sie durch einen Stromschlag getötet.

Bedienhinweise

Prüfen Sie vor der Benutzung die Spannung auf der Geräteplakette. Schließen Sie das Gerät nur an Steckdosen an, die der Spannung des Geräts entsprechen.

Der Ein/Aus-Schalter (Regler) befindet sich seitlich am Gerät. Drehen Sie den Regler im Uhrzeigersinn, um das Gerät einzuschalten. Drehen Sie den Regler gegen den Uhrzeigersinn, um das Gerät auszuschalten.



REINIGUNG UND PFLEGE

Reinigung der Auffangbox

Hinweis: Benutzen Sie zur Reinigung keine Öle, Lösemittel, Sprühreiniger oder Scheuermittel, um das Gerät nicht zu beschädigen.

Ziehen Sie die Auffangbox auf der an der Seite mit der Markierung PULL heraus. Reinigen Sie die Box mit Wasser und wischen Sie sie dann trocken. Schieben Sie die Box nach der Reinigung wieder ins Gerät.



SPEZIELLE ENTSORGUNGSHINWEISE FÜR VERBRAUCHER IN DEUTSCHLAND

Entsorgen Sie Ihre Altgeräte fachgerecht. Dadurch wird gewährleistet, dass die Altgeräte umweltgerecht verwertet und negative Auswirkungen auf die Umwelt und menschliche Gesundheit vermieden werden. Bei der Entsorgung sind folgende Regeln zu beachten:

- Jeder Verbraucher ist gesetzlich verpflichtet, Elektro- und Elektronikaltgeräte (Altgeräte) sowie Batterien und Akkus getrennt vom Hausmüll zu entsorgen. Sie erkennen die entsprechenden Altgeräte durch folgendes Symbol der durchgestrichene Mülltonne (WEEE Symbol). 
- Sie haben Altbatterien und Altakkumulatoren, die nicht vom Altgerät umschlossen sind, sowie Lampen, die zerstörungsfrei aus dem Altgerät entnommen werden können, vor der Abgabe an einer Entsorgungsstelle vom Altgerät zerstörungsfrei zu trennen.
- Bestimmte Lampen und Leuchtmittel fallen ebenso unter das Elektro- und Elektronikgesetz und sind dementsprechend wie Altgeräte zu behandeln. Ausgenommen sind Glühbirnen und Halogenlampen. Entsorgen Sie Glühbirnen und Halogenlampen bitte über den Hausmüll, sofern Sie nicht das WEEE Symbol tragen.
- Jeder Verbraucher ist für das Löschen von personenbezogenen Daten auf dem Elektro- bzw. Elektronikgerät selbst verantwortlich.

Rücknahmepflicht der Vertreiber

Vertreiber mit einer Verkaufsfläche für Elektro- und Elektronikgeräte von mindestens 400 Quadratmetern sowie Vertreiber von Lebensmitteln mit einer Gesamtverkauffläche von mindestens 800 Quadratmetern, die mehrmals im Kalenderjahr oder dauerhaft Elektro- und Elektronikgeräte anbieten und auf dem Markt bereitstellen, sind verpflichtet,

- 1 bei der Abgabe eines neuen Elektro- oder Elektronikgerätes an einen Endnutzer ein Altgerät des Endnutzers der gleichen Geräteart, das im Wesentlichen die gleichen Funktionen wie das neue Gerät erfüllt, am Ort der Abgabe oder in unmittelbarer Nähe hierzu unentgeltlich zurückzunehmen und
- 2 auf Verlangen des Endnutzers Altgeräte, die in keiner äußeren Abmessung größer als 25 Zentimeter sind, im Einzelhandelsgeschäft oder in unmittelbarer Nähe hierzu unentgeltlich zurückzunehmen; die Rücknahme darf nicht an den Kauf eines Elektro- oder Elektronikgerätes geknüpft werden und ist auf drei Altgeräte pro Geräteart beschränkt.

- Bei einem Vertrieb unter Verwendung von Fernkommunikationsmitteln ist die unentgeltliche Abholung am Ort der Abgabe auf Elektro- und Elektronikgeräte der Kategorien 1, 2 und 4 gemäß § 2 Abs. 1 ElektroG, nämlich „Wärmeüberträger“, „Bildschirmgeräte“ (Oberfläche von mehr als 100 cm²) oder „Großgeräte“ (letztere mit mindestens einer äußeren Abmessung über 50 Zentimeter) beschränkt. Für andere Elektro- und Elektronikgeräte (Kategorien 3, 5, 6) ist eine Rückgabemöglichkeit in zumutbarer Entfernung zum jeweiligen Endnutzer zu gewährleisten.
- Altgeräte dürfen kostenlos auf dem lokalen Wertstoffhof oder in folgenden Sammelstellen in Ihrer Nähe abgegeben werden: www.take-e-back.de
- Für Elektro- und Elektronikgeräte der Kategorien 1, 2 und 4 an bieten wir auch die Möglichkeit einer unentgeltlichen Abholung am Ort der Abgabe. Beim Kauf eines Neugeräts haben sie die Möglichkeit eine Altgerät abholung über die Webseite auszuwählen.
- Batterien können überall dort kostenfrei zurückgegeben werden, wo sie verkauft werden (z. B. Super-, Bau-, Drogeriemarkt). Auch Wertstoff- und Recyclinghöfe nehmen Batterien zurück. Sie können Batterien auch per Post an uns zurücksenden. Altbatterien in haushaltsüblichen Mengen können Sie direkt bei uns von Montag bis Freitag zwischen 08:00 und 16:00 Uhr unter der folgenden Adresse unentgeltlich zurückgeben:

Chal-Tec Fulfillment GmbH
Norddeutschlandstr. 3
47475 Kamp-Lintfort

- Wichtig zu beachten ist, dass Lithiumbatterien aus Sicherheitsgründen vor der Rückgabe gegen Kurzschluss gesichert werden müssen (z. B. durch Abkleben der Pole).
- Finden sich unter der durchgestrichenen Mülltonne auf der Batterie zusätzlich die Zeichen Cd, Hg oder Pb ist das ein Hinweis darauf, dass die Batterie gefährliche Schadstoffe enthält. (»Cd« steht für Cadmium, »Pb« für Blei und »Hg« für Quecksilber).

Hinweis zur Abfallvermeidung

Indem Sie die Lebensdauer Ihrer Altgeräte verlängern, tragen Sie dazu bei, Ressourcen effizient zu nutzen und zusätzlichen Müll zu vermeiden. Die Lebensdauer Ihrer Altgeräte können Sie verlängern indem Sie defekte Altgeräte reparieren lassen. Wenn sich Ihr Altgerät in gutem Zustand befindet, könnten Sie es spenden, verschenken oder verkaufen.

HINWEISE ZUR ENTSORGUNG



Wenn es in Ihrem Land eine gesetzliche Regelung zur Entsorgung von elektrischen und elektronischen Geräten gibt, weist dieses Symbol auf dem Produkt oder auf der Verpackung darauf hin, dass dieses Produkt nicht im Hausmüll entsorgt werden darf. Stattdessen muss es zu einer Sammelstelle für das Recycling von elektrischen und elektronischen Geräten gebracht werden. Durch regelkonforme Entsorgung schützen Sie die Umwelt und die Gesundheit Ihrer Mitmenschen vor negativen Konsequenzen. Informationen zum Recycling und zur Entsorgung dieses Produkts, erhalten Sie von Ihrer örtlichen Verwaltung oder Ihrem Hausmüllentsorgungsdienst.

HERSTELLER & IMPORTEUR (UK)

Hersteller:

Chal-Tec GmbH, Wallstraße 16, 10179 Berlin, Deutschland.

Importeur für Großbritannien:

Berlin Brands Group UK Limited
PO Box 42
272 Kensington High Street
London, W8 6ND
United Kingdom

Dear Customer,

Congratulations on purchasing this device. Please read the following instructions carefully and follow them to prevent possible damages. We assume no liability for damage caused by disregard of the instructions and improper use. Scan the QR code to get access to the latest user manual and more product information.

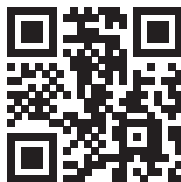

CONTENT

Safety Instructions 12
Product Overview 13
Operation 14
Cleaning and Care 14
Hints on Disposal 15
Manufacturer & Importer (UK) 15

TECHNICAL DATA

Item number	10034733
Power supply	230 V ~ 50 Hz
Power	18 W

SAFETY INSTRUCTIONS



WARNING

Electric shock hazard! Inside the product there is a grid which is under electrical voltage. It is strictly forbidden to wash the insect killer with water to avoid electric shock and injury

- The device is intended for indoor use only.
- Keep the product away from fire or other heat sources.
- When the unit is in use, turn off all other lights, TV sets and fluorescent lamps in the immediate vicinity to avoid interference.
- Mount the unit in a place where it is protected from wind, rain and lightning.
- Mount the unit so that children cannot reach it.
- Do not look at the lamp for too long.
- Do not put fingers or objects through the grilles on the lamp.
- If the power cord or plug is damaged, it must be replaced by the manufacturer, an authorized dealer or a similarly qualified person.
- When you no longer use the unit, store it in a clean and dry place.
- In order to achieve the best effect, keep it working continuously for more than 12 hours when using the mosquito killing function
- If you use the unit indoors, switch it on for 3 hours before going to bed and close all windows and doors.

Note: This appliance does not contain any volatile chemical substances. Therefore, it does not immediately have the same effect as, for example, mosquito repellents. So please be patient and use it preferably in small, closed rooms.

PRODUCT OVERVIEW

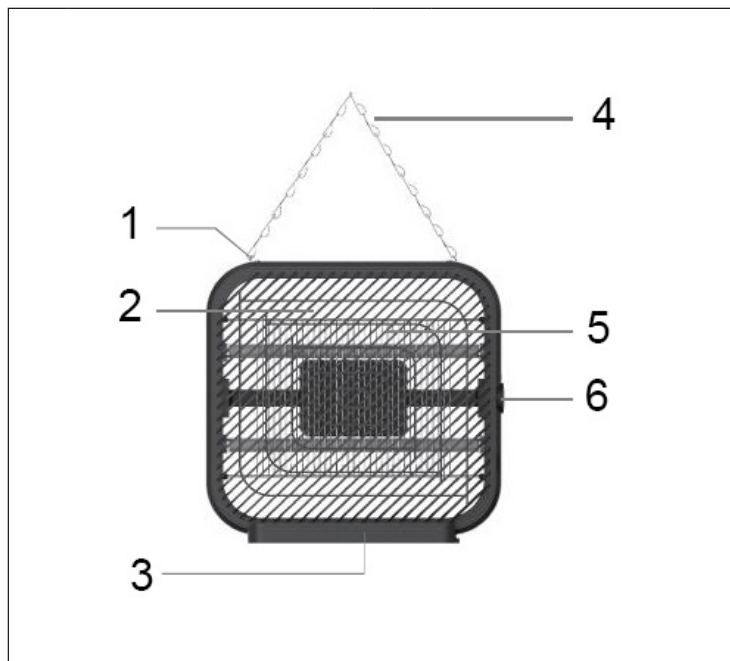

1	Housing	4	Suspension
2	Grid	5	Electrical grid
3	Collecting box	6	On/Off switch (regulator)

OPERATION

Principle of insect extermination

The two UV lamps generate light with a wavelength of 365 nanometers, which attracts mosquitoes and other flying insects. As soon as the mosquitoes touch the electrically charged grid, they will be killed by an electric shock.

Operating instructions

Check the voltage on the device label before use. Connect the device only to sockets that correspond to the voltage of the device.

The on/off switch (knob) is located on the side of the appliance. Turn the knob clockwise to turn on the appliance. Turn the knob counterclockwise to turn the appliance off.



CLEANING AND CARE

Cleaning the collection box

Note: Do not use any oils, solvents, spray cleaners or scouring agents for cleaning to avoid damaging the unit.

Pull out the collection box on the side marked PULL. Clean the box with water and then wipe it dry. After cleaning, slide the box back into the unit.



HINTS ON DISPOSAL

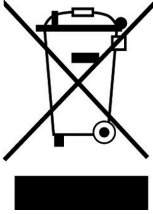

If there is a legal regulation for the disposal of electrical and electronic devices in your country, this symbol on the product or on the packaging indicates that this product must not be disposed of with household waste. Instead, it must be taken to a collection point for the recycling of electrical and electronic equipment. By disposing of it in accordance with the rules, you are protecting the environment and the health of your fellow human beings from negative consequences. For information about the recycling and disposal of this product, please contact your local authority or your household waste disposal service.

MANUFACTURER & IMPORTER (UK)

Manufacturer:

Chal-Tec GmbH, Wallstrasse 16, 10179 Berlin, Germany.

Importer for Great Britain:

Berlin Brands Group UK Limited
PO Box 42
272 Kensington High Street
London, W8 6ND
United Kingdom

Estimado cliente:

Le felicitamos por la adquisición de este producto. Lea atentamente el siguiente manual y siga cuidadosamente las instrucciones de uso con el fin de evitar posibles daños. La empresa no se responsabiliza de los daños ocasionados por un uso indebido del producto o por haber desatendido las indicaciones de seguridad. Escanee el código QR para obtener acceso al manual de usuario más reciente y otra información sobre el producto:

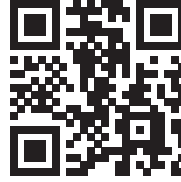

ÍNDICE

Indicaciones de seguridad	18
Vista general del aparato	19
Manejo	20
Limpieza y cuidado	20
Retirada del aparato	21
Fabricante e importador (Reino Unido)	21

DATOS TÉCNICOS

Número de artículo	10034733
Suministro eléctrico	230 V ~ 50 Hz
Potencia	18 W

INDICACIONES DE SEGURIDAD



ATENCIÓN

Riesgo de descarga eléctrica. Antes de la instalación, compruebe la tensión de su vivienda. No toque la rejilla interna durante el funcionamiento del aparato, pues se encuentra bajo tensión y podría provocarle una descarga eléctrica.

- El aparato solamente es apto para un uso en interiores.
- Mantenga el aparato lejos del fuego y de otras fuentes de calor.
- Si el aparato está en funcionamiento, apague otras lámparas, televisores y luces fluorescentes que se encuentren cerca para evitar interferencias.
- Sitúe el aparato en un lugar protegido del viento, la lluvia y los rayos.
- Fije al aparato de tal manera que los niños no puedan acceder a él.
- No dirija la mirada a la lámpara durante demasiado tiempo.
- No introduzca los dedos u otros objetos en la rejilla de la lámpara.
- Si el cable de alimentación o el enchufe están dañados, deberán ser sustituidos por el fabricante, un servicio técnico autorizado o una persona igualmente cualificada.
- Si no utiliza el aparato durante un periodo prolongado de tiempo, guárdelo en un lugar seco y limpio.
- Para lograr la mayor efectividad en el uso de la función mata mosquitos, deje que el aparato funcione de manera ininterrumpida durante 12 horas.
- Si utiliza el aparato en interiores, enciéndalo durante 3 horas antes de acostarse y cierre las ventanas y puertas.

Nota: Este aparato no contiene sustancias químicas volátiles. Por tanto, no ofrece el mismo efecto inmediato que el de, por ejemplo, los repelentes en espiral para mosquitos. Por ello, debe tener un poco de paciencia y utilizarlo preferiblemente en salas cerradas y pequeñas.

VISTA GENERAL DEL APARATO

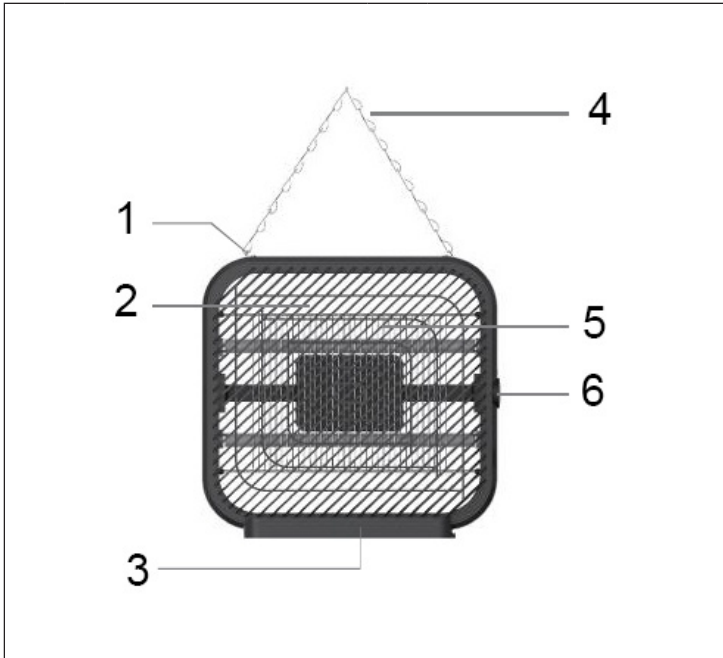

1	Carcasa	4	Suspensión
2	Rejilla	5	Rejilla eléctrica
3	Caja de almacenamiento	6	Interruptor on/off (regulador)

MANEJO

Principio del dispositivo insecticida

Las dos lámparas UV generan luz con una longitud de onda de 365 nanómetros que atraen a mosquitos y a otros insectos voladores. En cuanto los mosquitos entren en contacto con la rejilla cargada, morirán debido a la descarga eléctrica.

Indicaciones de uso

Antes de utilizar el aparato, compruebe la tensión en la placa técnica del mismo. Conecte el aparato solamente a tomas de corriente que se adecuen a la tensión del mismo.

El interruptor on/off (regulador) se encuentra en el lateral del aparato. Gire el regulador en el sentido de las agujas del reloj para encender el aparato. Gire el regulador en sentido antihorario para apagar el aparato.



LIMPIEZA Y CUIDADO

Limpieza de la caja de almacenamiento

Nota: Para la limpieza, no utilice aceites, disolventes, pulverizadores o productos disolventes para no dañar el aparato.

Tire del lateral de la caja de almacenamiento marcado con la palabra PULL. Lave la caja con agua y luego séquela. Vuelva a introducir la caja en el aparato tras la limpieza.

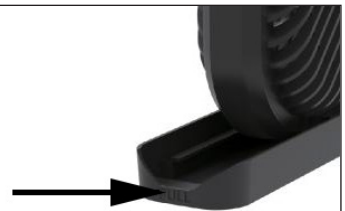

RETIRADA DEL APARATO

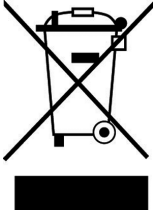

Si en su país existe una disposición legal relativa a la eliminación de aparatos eléctricos y electrónicos, este símbolo estampado en el producto o en el embalaje advierte que no debe eliminarse como residuo doméstico. En lugar de ello, debe depositarse en un punto de recogida de reciclaje de aparatos eléctricos y electrónicos. Una gestión adecuada de estos residuos previene consecuencias potencialmente negativas para el medio ambiente y la salud de las personas. Puede consultar más información sobre el reciclaje y la eliminación de este producto contactando con su administración local o con su servicio de recogida de residuos.

FABRICANTE E IMPORTADOR (REINO UNIDO)

Fabricante:

Chal-Tec GmbH, Wallstraße 16, 10179 Berlín, Alemania.

Importador para Gran Bretaña:

Berlin Brands Group UK Limited
PO Box 42
272 Kensington High Street
London, W8 6ND
United Kingdom

Cher client,

Toutes nos félicitations pour l'acquisition de ce nouvel appareil. Veuillez lire attentivement les instructions suivantes de branchement et d'utilisation afin d'éviter d'éventuels dommages. Le fabricant ne saurait être tenu pour responsable des dommages dus au non-respect des consignes de sécurité et à la mauvaise utilisation de l'appareil. Scannez le QR-Code pour accéder à la dernière version du mode d'emploi et à d'autres informations concernant le produit:

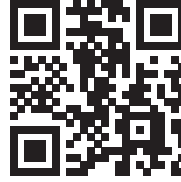

SOMMAIRE

Consignes de sécurité 24
Aperçu de l'appareil 25
Utilisation 26
Nettoyage et entretien 26
Conseils pour le recyclage 27
Fabricant et importateur (UK) 27

FICHE TECHNIQUE

Numéro d'article	10034733
Alimentation	230 V ~ 50 Hz
Puissance	18 W

CONSIGNES DE SÉCURITÉ



ATTENTION

Risque d'électrocution ! Vérifiez la tension locale avant l'installation. Ne touchez pas les grilles internes pendant le fonctionnement, car elles pourraient être sous tension et provoquer un choc électrique.

- L'appareil est uniquement destiné à une utilisation en intérieur.
- Tenez l'appareil éloigné du feu ou d'autres sources de chaleur.
- Lorsque l'appareil est en cours d'utilisation, éteignez toutes les autres lumières, téléviseurs et lampes fluorescentes à proximité immédiate pour éviter les interférences.
- Installez l'appareil dans un endroit à l'abri du vent, de la pluie et de la foudre.
- Sécurisez l'appareil afin que les enfants ne puissent pas l'atteindre.
- Ne regardez pas trop longtemps vers la lampe.
- Ne glissez pas vos doigts ni aucun objet à travers les grilles de la lampe.
- Si le câble d'alimentation ou la fiche sont endommagés, ils doivent être remplacés par le fabricant, une entreprise spécialisée autorisée ou une personne de qualification similaire.
- Si vous n'utilisez plus l'appareil, stockez-le dans un endroit propre et sec.
- Pour tirer le meilleur parti de la fonction d'élimination des moustiques, laissez l'appareil fonctionner en continu pendant plus de 12 heures.
- Si vous utilisez l'appareil à l'intérieur, allumez-le 3 heures avant de vous coucher et fermez les fenêtres et les portes.

Remarque : Cet appareil ne contient aucune substance chimiquement volatile. Par conséquent, il n'a pas immédiatement le même effet que, par exemple, les serpentins anti-moustiques. Soyez donc patient et utilisez-le de préférence dans de petits espaces clos.

APERÇU DE L'APPAREIL

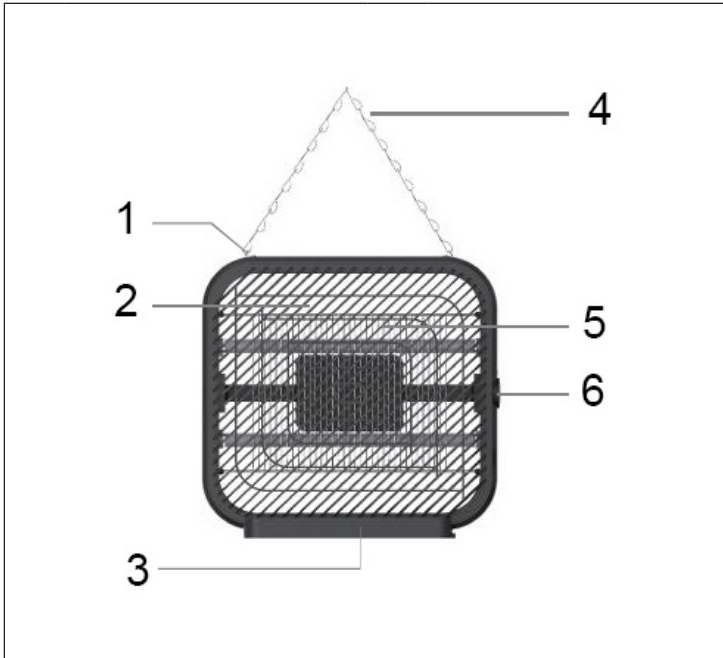

1	Corps de l'appareil	4	Suspension
2	Grille	5	Grille électrique
3	Bac de récupération	6	Interrupteur marche / arrêt (contrôleur)

UTILISATION

Principe de fonctionnement du destructeur d'insectes

Les deux lampes UV génèrent une lumière d'une longueur d'onde de 365 nanomètres qui attire les moustiques et autres insectes volants. Dès que les moustiques touchent la grille électrique, ils sont électrocutés.

Consignes d'utilisation

Vérifiez la tension sur l'étiquette de l'appareil avant utilisation. Ne connectez l'appareil qu'aux prises correspondant à la tension de l'appareil.

L'interrupteur marche / arrêt (contrôleur) se trouve sur le côté de l'appareil. Tournez la commande dans le sens horaire pour allumer l'appareil. Tournez la commande dans le sens antihoraire pour éteindre l'appareil.



NETTOYAGE ET ENTRETIEN

Nettoyage du bac collecteur

Remarque : N'utilisez pas d'huiles, de solvants, de nettoyeurs en spray ou de nettoyeurs abrasifs pour éviter d'endommager l'appareil.

Tirez le bac collecteur sur le côté marqué PULL. Nettoyez le bac avec de l'eau, puis essuyez-le. Après le nettoyage, repoussez le bac dans l'appareil.



CONSEILS POUR LE RECYCLAGE

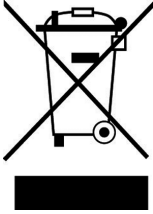

S'il existe une réglementation pour l'élimination ou le recyclage des appareils électriques et électroniques dans votre pays, ce symbole sur le produit ou sur l'emballage indique que cet appareil ne doit pas être jeté avec les ordures ménagères. Vous devez le déposer dans un point de collecte pour le recyclage des équipements électriques et électroniques. La mise au rebut conforme aux règles protège l'environnement et la santé de vos semblables des conséquences négatives. Pour plus d'informations sur le recyclage et l'élimination de ce produit, veuillez contacter votre autorité locale ou votre service de recyclage des déchets ménagers.

FABRICANT ET IMPORTATEUR (UK)

Fabricant :

Chal-Tec GmbH, Wallstraße 16, 10179 Berlin, Allemagne.

Importateur pour la Grande Bretagne :

Berlin Brands Group UK Limited
PO Box 42
272 Kensington High Street
London, W8 6ND
United Kingdom

Gentile cliente,

La ringraziamo per aver acquistato il dispositivo. La preghiamo di leggere attentamente le seguenti istruzioni per l'uso e di seguirle per evitare possibili danni tecnici. Non ci assumiamo alcuna responsabilità per danni scaturiti da una mancata osservazione delle avvertenze di sicurezza e da un uso improprio del dispositivo. Scansionare il codice QR seguente, per accedere al manuale d'uso più attuale e per ricevere informazioni sul prodotto.

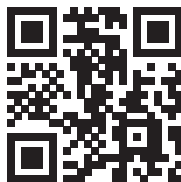

INDICE

Avvertenze di sicurezza	30
Descrizione del dispositivo	31
Utilizzo	32
Pulizia e manutenzione	32
Smaltimento	33
Produttore e importatore (UK)	33

DATI TECNICI

Numero articolo	10034733
Alimentazione	230 V ~ 50 Hz
Potenza	18 W

AVVERTENZE DI SICUREZZA



ATTENZIONE

Pericolo di folgorazione! Controllare la tensione locale prima dell'installazione. Non toccare la griglia interna mentre il dispositivo è in funzione, dato che è sotto tensione e può causare folgorazioni.

- Il dispositivo è adatto solo all'uso in locali chiusi.
- Tenere il dispositivo lontano da fuoco o altre fonti di calore.
- Quando il dispositivo è in funzione, spegnere tutte le altre luci, i televisori e lampade fluorescenti che si trovano nelle immediate vicinanze, in modo da evitare interferenze.
- Fissare il dispositivo in un luogo al riparo da vento, pioggia e fulmini.
- Fissare il dispositivo in modo che non sia raggiungibile dai bambini.
- Non guardare troppo a lungo la lampada.
- Non inserire dita o oggetti nella griglia della lampada.
- Se il cavo d'alimentazione o la spina sono danneggiati, vanno sostituiti dal produttore, da un'azienda autorizzata o da una persona qualificata.
- Quando non si utilizza più il dispositivo, conservarlo in un luogo pulito e asciutto.
- Per ottenere la massima efficacia dalla funzione insetticida per zanzare, lasciare in funzione il dispositivo per oltre 12 ore ininterrottamente.
- Se si utilizza il dispositivo in locali chiusi, spegnerlo 3 ore prima di andare a letto e chiudere porte e finestre.

Nota: questo dispositivo non contiene sostanze chimiche volatili. Per questo motivo non ha la stessa efficacia immediata che si può trovare, ad esempio, negli zampironi. È necessario avere un po' di pazienza e utilizzare, idealmente, il dispositivo solo in piccoli locali chiusi.

DESCRIZIONE DEL DISPOSITIVO

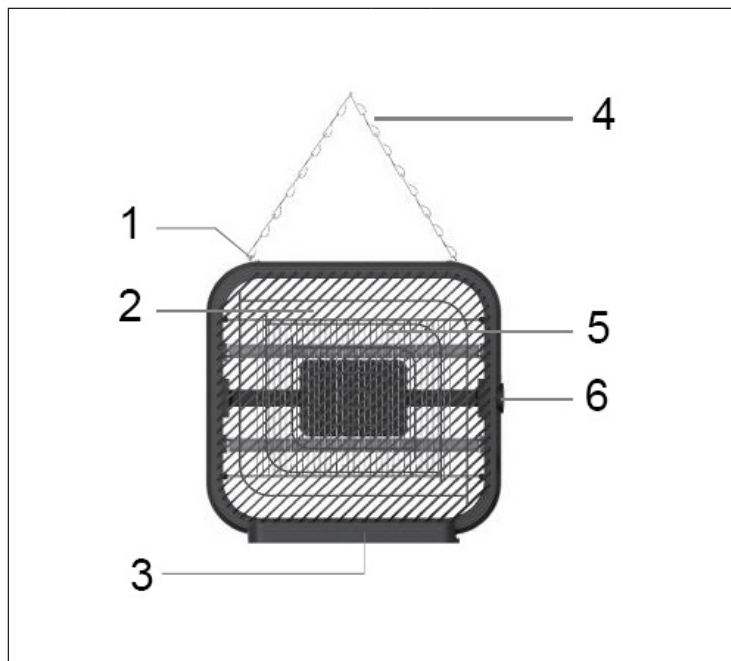

1	Alloggiamento	4	Catenella per la sospensione
2	Griglia	5	Griglia elettrica
3	Scatola di raccolta	6	Interruttore On/Off (manopola)

UTILIZZO

Principio di funzionamento dell'insetticida

Le due lampade UV generano luce con una lunghezza d'onda di 365 nanometri, che attira zanzare e altri insetti volanti. Non appena le zanzare toccano la griglia con carica elettrica, vengono uccise da una scossa.

Note sull'utilizzo

Prima dell'utilizzo, controllare la tensione sulla targhetta del dispositivo.
Collegare il dispositivo solo a prese elettriche con tensione corrispondente.

L'interruttore On/Off (manopola) si trova sul lato del dispositivo. Ruotare la manopola in senso orario per accendere il dispositivo. Ruotare la manopola in senso orario per spegnere il dispositivo.



PULIZIA E MANUTENZIONE

Pulire la scatola di raccolta

Nota: non utilizzare oli, solventi, detergenti spray o prodotti abrasivi per la pulizia, in modo da non danneggiare il dispositivo.

Tirare fuori la scatola di raccolta dal lato, dove si trova la scritta PULL. Pulire la scatola con acqua e asciugarla con un panno. Dopo la pulizia, inserire nuovamente la scatola nel dispositivo.



SMALTIMENTO

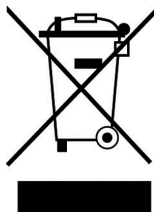

Se nel proprio paese si applicano le regolamentazioni inerenti lo smaltimento di dispositivi elettrici ed elettronici, questo simbolo sul prodotto o sulla confezione segnala che questi prodotti non possono essere smaltiti con i rifiuti normali e devono essere portati a un punto di raccolta di dispositivi elettrici ed elettronici. Grazie al corretto smaltimento dei vecchi dispositivi si tutela il pianeta e la salute delle persone da possibili conseguenze negative. Informazioni riguardanti il riciclo e lo smaltimento di questi prodotti si ottengono presso l'amministrazione locale oppure il servizio di gestione dei rifiuti domestici.

PRODUTTORE E IMPORTATORE (UK)

Produttore:

Chal-Tec GmbH, Wallstraße 16, 10179 Berlino, Germania.

Importatore per la Gran Bretagna:

Berlin Brands Group UK Limited

PO Box 42

272 Kensington High Street

London, W8 6ND

United Kingdom

