

WONDERWALL EARTH

Infrarotheizung
Infrared Heater
Calefacción infrarroja
Radiateur infrarouge
Radiator a infrarossi
Infrarood verwarming

10035053 10035054



COMFORTING
OMFORTING
FORTINGCOI
TINGCOMFO
COMFORTING
OMFORTING
FORTINGCOI
TINGCOMFO

KLARSTEIN

www.klarstein.com

Hinweis: Dieses Produkt ist nur für gut isolierte Räume oder für den gelegentlichen Gebrauch geeignet.

Note: This product is only suitable for well insulated spaces or occasional use.

Advertencia: Este producto está indicado únicamente en lugares abrigados o para una utilización puntual.

Remarque : Ce produit ne peut être utilisé que dans des locaux bien isolés ou de manière occasionnelle.

Nota: Questo prodotto è adatto solo per spazi ben isolati o uso occasionale.

Sehr geehrter Kunde,

wir gratulieren Ihnen zum Erwerb Ihres Gerätes. Lesen Sie die folgenden Hinweise sorgfältig durch und befolgen Sie diese, um möglichen Schäden vorzubeugen. Für Schäden, die durch Missachtung der Hinweise und unsachgemäßen Gebrauch entstehen, übernehmen wir keine Haftung. Scannen Sie den folgenden QR-Code, um Zugriff auf die aktuellste Bedienungsanleitung und weitere Informationen rund um das Produkt zu erhalten.



INHALTSVERZEICHNIS

Produktdatenblatt 4
Sicherheitshinweise 5
Installation 7
Bedienfeld 8
Bedienung 9
Reinigung und Pflege 12
Fehlersuche und Fehlerbehebung 12
Schaltplan 13
Hinweise zur Entsorgung 14
Hersteller 14

English 15
Français 27
Español 39
Italiano 51
Nederlands 63

TECHNISCHE DATEN

Artikelnummer	10035053	10035054
Stromversorgung	220-240 V~ 50/60 Hz	
Leistung (Watt)	550 W	550 W
Toleranz für alle Angaben	ca. +5 %, -10%	
Raumgröße normaler Winter	12 m ²	18 m ²
Raumgröße kalter Winter	9 m ²	15 m ²

PRODUKTDATENBLATT

Modellkennung(en)	10035053 10035054					
Angabe	Symbol	Wert	Einheit	Angabe	Einheit	
Wärmeleistung				Nur bei elektrischen Speicher-Einzelraumheizgeräten: Art der Regelung der Wärmezufuhr		
Nennwärmeleistung	P_{nom}	0,55	kW	Manuelle Regelung der Wärmezufuhr mit integriertem Thermostat	nein	
Mindestwärmeleistung (Richtwert)	P_{min}	0	kW	Manuelle Regelung der Wärmezufuhr mit Rückmeldung der Raum- und/oder Außentemperatur	nein	
Maximale kontinuierliche Wärmeleistung	$P_{max,c}$	0,55	kW	Elektronische Regelung der Wärmezufuhr mit Rückmeldung der Raum- und/oder Außentemperatur	nein	
Hilfsstromverbrauch				Wärmeabgabe mit Gebläseunterstützung	nein	
Bei Nennwärmeleistung	el_{max}	k.A.	kW	Art der Wärmeleistung/Raumtemperaturkontrolle		
Bei Mindestwärmeleistung	el_{min}	k.A.	kW	Einstufige Wärmeleistung, keine Raumtemperaturkontrolle	nein	
Im Bereitschaftszustand	el_{SB}	0,941	kW	Zwei oder mehr manuell einstellbare Stufen, keine Raumtemperaturkontrolle	nein	
				Raumtemperaturkontrolle mit mechanischem Thermostat	nein	
				Mit elektronischer Raumtemperaturkontrolle	nein	
				Mit elektronischer Raumtemperaturkontrolle und Tageszeitregelung	nein	
				Mit elektronischer Raumtemperaturkontrolle und Wochentagsregelung	ja	
				Sonstige Regelungsoptionen		
				Raumtemperaturkontrolle mit Präsenzerkennung	nein	
				Raumtemperaturkontrolle mit Erkennung offener Fenster	ja	
				Mit Fernbedienungsoption	nein	
				Mit adaptiver Regelung des Heizbeginns	nein	
				Mit Betriebszeitbegrenzung	ja	
				Mit Schwarzkugelsensor	nein	
Kontaktangaben	Chal-Tec GmbH, Wallstraße 16, 10179, Berlin, Deutschland					

SICHERHEITSHINWEISE

- Lesen Sie diese Anleitung sorgfältig durch, bevor Sie das Gerät benutzen.
- Dieses Gerät ist nicht mit einer Vorrichtung zur Regelung der Raumtemperatur ausgestattet. Verwenden Sie dieses Gerät nicht in einem kleinen Raum, wenn sich Personen in ihm befinden, die nicht in der Lage sind, diesen allein zu verlassen, es sei denn, eine ständige Beaufsichtigung ist gewährleistet.
- Kinder unter 3 Jahren sollten von dem Gerät ferngehalten werden, es sei denn, sie werden ständig beaufsichtigt.
- Kinder im Alter von 3 Jahren und weniger als 8 Jahren dürfen das Gerät nur dann ein- und ausschalten, wenn es in seiner vorgesehenen normalen Betriebsposition aufgestellt oder installiert wurde und sie in sicherer Weise beaufsichtigt oder eingewiesen wurden und die damit verbundenen Gefahren verstehen. Kinder im Alter ab 3 Jahren und unter 8 Jahren dürfen das Gerät nicht an die Stromversorgung anschließen, bedienen, reinigen oder Wartungsarbeiten am Gerät durchführen.
- Kinder ab 8 Jahren, psychisch, sensorisch und körperlich eingeschränkte Menschen dürfen das Gerät nur benutzen, wenn sie vorher von einer für sie verantwortlichen Aufsichtsperson ausführlich mit den Funktionen und den Sicherheitsvorkehrungen vertraut gemacht wurden und die damit verbundenen Risiken verstehen.
- Stellen Sie sicher, dass Kinder nicht mit dem Gerät spielen. Die Reinigung und Wartung des Geräts darf von Kindern nur unter Aufsicht durchgeführt werden.
- Das Gerät darf nicht verwendet werden, wenn die Außenplatte beschädigt ist.
- Das Gerät wird während des Betriebs heiß. Um Verbrennungen zu vermeiden, berühren Sie die heißen Oberflächen nicht mit bloßer Haut. Halten Sie brennbare Materialien wie Möbel, Kissen, Bettzeug, Papier, Kleidung und Vorhänge mindestens 1 Meter von der Vorderseite des Geräts entfernt und halten Sie sie von den Seiten und der Rückseite fern.
- Ziehen Sie immer den Netzstecker des Geräts, wenn es nicht in Gebrauch ist.
- Nehmen Sie das Gerät nicht mit einem beschädigten Kabel oder Stecker in Betrieb. Benutzen Sie das Gerät nicht, wenn es nicht mehr funktioniert, heruntergefallen oder in irgendeiner Weise beschädigt worden ist. Geben Sie es zur Überprüfung, elektrischen oder mechanischen Einstellung, Wartung oder Reparatur an einen autorisierte Fachbetrieb.
- Betreiben Sie das Gerät nicht, wenn das Alarmsignal ertönt (oder leuchtet). Schalten Sie das Gerät aus, ziehen Sie den Netzstecker und lassen Sie das Gerät vor der Wiederverwendung von einem qualifizierten Elektriker überprüfen.
- Verwenden Sie das Gerät erst, wenn es sicher befestigt ist, wie in dieser Anleitung beschrieben.
- Prüfen Sie vor der Benutzung die angegebene Spannung auf dem Typenschild. Schließen Sie das Gerät nur an Steckdosen an, die der Spannung des Geräts entsprechen.
- Falls das Netzkabel oder der Stecker beschädigt sind, müssen sie vom Hersteller, einem autorisierten Fachbetrieb oder einer ähnlich qualifizierten Person ersetzt werden.
- Positionieren Sie das Gerät nicht direkt unter einer Steckdose.

- Lassen Sie das Gerät, während des Gebrauchs und während es an das Stromnetz angeschlossen ist, nicht unbeaufsichtigt.
- Verwenden Sie das Gerät außerhalb der Reichweite von Kindern. Kinder dürfen das Gerät nur unter Aufsicht bedienen.
- Das Gerät ist nicht für den kommerziellen Gebrauch, sondern nur für den Gebrauch im Haushalt und in ähnlichen Umgebungen vorgesehen.
- Verlegen Sie das Netzkabel nicht unter Bodenbelag. Decken Sie das Kabel nicht mit Teppichen, Läufern oder Ähnlichem ab.
- Achten Sie darauf, dass das Netzkabel nicht über scharfe Kanten oder heiße Oberflächen verläuft.
- Decken Sie das Gerät nicht ab, um ein Überhitzen zu vermeiden.
- Benutzen Sie das Gerät nicht mit einem externen Timer, einer ferngesteuerten Steckdose oder einer anderen Vorrichtung, die das Gerät automatisch ein- und ausschaltet. Es besteht Brandgefahr, wenn das Heizgerät abgedeckt oder falsch positioniert ist.
- Reparaturen dürfen nur von ausgebildeten Fachkräften durchgeführt werden.
- Falsch oder eigenständig ausgeführte Reparaturen stellen ein Verletzungsrisiko dar.
- Tauchen Sie das Gerät nicht in Wasser oder andere Flüssigkeiten.
- Benutzen Sie das Gerät nicht in der Nähe von Badewannen, Duschen oder Swimmingpools.
- Das Gerät ist nicht zur Verwendung in Badezimmern, Waschküchen und ähnlichen Innenräumen vorgesehen. Stellen Sie das Heizgerät niemals so auf, dass es in eine Badewanne oder einen anderen Wasserbehälter fallen kann.
- Das Gerät ist nur für den Gebrauch in Innenräumen und zur Wandmontage vorgesehen.
- Um einen möglichen Brand zu verhindern, darf der Raum zwischen dem Heizgerät und der Wand, der für den Lufteinlass oder -auslass vorgesehen ist, in keiner Weise blockiert werden.
- Im Geräteinneren befinden sich heiße und funken- oder lichtbogenbildende Teile. Nehmen Sie das Gerät daher nicht an Orten in Betrieb, an denen Benzin, Farbe oder brennbare Flüssigkeiten verwendet oder gelagert werden.
- Verwenden Sie dieses Gerät nur wie in dieser Anleitung beschrieben. Jede andere Verwendung, die nicht vom Hersteller empfohlen wird, kann Feuer, elektrische Schläge oder Verletzungen verursachen.
- Vermeiden Sie die Verwendung eines Verlängerungskabels, da sich das Verlängerungskabel überhitzen und ein Brandrisiko darstellen kann.
- Um eine Überlastung des Stromkreises zu vermeiden, schließen Sie das Gerät nicht an eine Steckdose an, die sie bereits für andere Geräte verwenden.
- Es ist normal, dass sich der Stecker bei Berührung warm anfühlt. Sitzt der Stecker jedoch zu locker in der Steckdose kann dies zu einer Überhitzung und Verformung des Steckers führen. Wenden Sie sich an einen qualifizierten Elektriker, um eine lose oder verschlissene Steckdose zu ersetzen.
- Die Leistung dieses Geräts kann schwanken und die Temperatur so hoch steigen, dass die Gefahr von Hautverbrennungen besteht. Verwenden Sie das Gerät daher nicht in der Nähe von Personen mit verminderter Wärmeempfindlichkeit oder Reaktionsunfähigkeit, um Verbrennungen zu vermeiden.
- Verwenden Sie das Gerät nicht im Freien.
- Benutzen Sie das Gerät nicht, wenn Sie nasse Hände haben.

- Benutzen Sie das Gerät nie auf oder in der Nähe von heißen Oberflächen.
- Bevor Sie das Gerät reinigen, ziehen Sie den Stecker aus der Steckdose und lassen Sie das Gerät vollständig abkühlen.
- Benutzen Sie zur Reinigung des Geräts keine Scheuermittel.
- Verwenden Sie nur Zubehör, das vom Hersteller ausdrücklich empfohlen wird.



VORSICHT

Verbrennungsgefahr! Einige Geräteteile können sehr heiß werden.
Besondere Vorsicht ist geboten, wenn Kinder und gefährdete Personen anwesend sind.

LIEFERUMFANG

- Heizung (1x)
- Wandhalterungen (2x)
- Schrauben ST 4*35 mm (8x)
- Kunststoffdübel (8x)
- Bedienungsanleitung (1x)

INSTALLATION

Nehmen Sie das Gerät und das Zubehör aus der Verpackung. Das Gerät muss nur an vier Stellen aufgehängt werden: an 2 Stellen an der Oberseite und zwei Stellen an der Unterseite (entweder auf der linken oder auf der rechten Seite).

1. Ziehen Sie an der Wand eine horizontale Linie. Zeichnen Sie an der linken Seite der horizontalen Linie eine vertikale Linie, welche die horizontale Linie kreuzt.
2. Nehmen Sie die Wandhalterungen. Halten Sie die linke Seite der Wandhalterung an die vertikale Linie und die obere Seite an die horizontale Linie. Markieren Sie die Stellen der Fixierlöcher der Wandhalterung mit einem Stift.
3. Bohren Sie an den markierten Stellen jeweils 4 Löcher mit einem Durchmesser von 8 mm. Stecken Sie Dübel in die Löcher hinein.
4. Fixieren Sie die Halterung mit 4 Gewindeschrauben (4*35 mm). Achten Sie darauf, dass die Wandhalterung mit der dünnen Seite nach unten zeigt.
5. Zeichnen Sie, abhängig von der Gerätegröße, an der rechten Seite der horizontalen Linie eine vertikale Linie, welche die horizontale Linie kreuzt.
6. Halten Sie die rechte Seite der Wandhalterung an die vertikale Linie und die obere Seite an die horizontale Linie. Markieren Sie die Stellen der Fixierlöcher der Wandhalterung mit einem Stift.
7. Bohren Sie an den markierten Stellen jeweils 4 Löcher mit einem Durchmesser von 8 mm. Stecken Sie Dübel in die Löcher hinein.

- 8. Fixieren Sie die Halterung mit 4 Gewindeschrauben (4*35 mm). Achten Sie darauf, dass die Wandhalterung mit der dünnen Seite nach unten zeigt.
- 9. Hängen Sie das Gerät mit der Wandschraube auf der Rückseite, gemäß der Richtung des Schalters in der rechten oberen Ecke, in das Montageloch der Wandhalterung ein. Die Installation ist nun abgeschlossen.

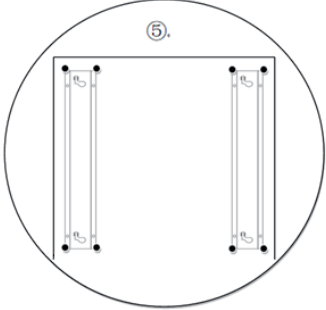
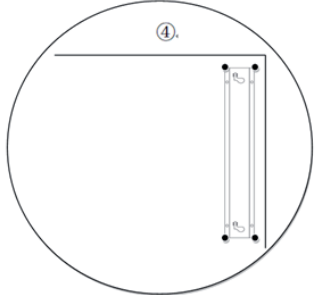
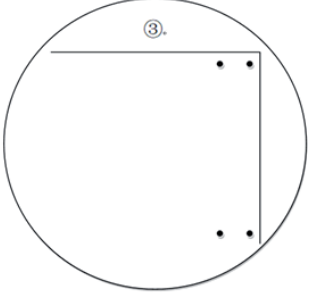
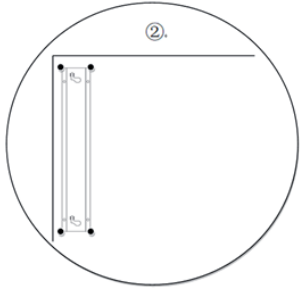
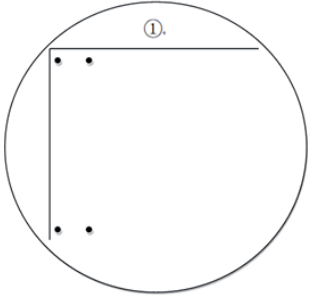

BEDIENFELD

Funktionstasten

	Ein/Aus-Taste		Modus-Taste
	Temperatur erhöhen		Temperatur verringern

BEDIENUNG









Inbetriebnahme







Stecken Sie den Stecker des Geräts in die Steckdose und schalten Sie das Gerät ein, indem Sie den Netzschalter auf die Position „I“ stellen.

Einschalten

Schalten Sie das Gerät durch Drücken der Ein/Aus-Taste  ein. Das LCD-Display leuchtet auf. Die Uhr zeigt beim ersten Einschalten „12:00“ an (wechselnde Stunden- und Minutenanzeige) und der Wochenmodus ist auf „WEEK 1“ (Montag) voreingestellt.



Uhrzeit und Wochentag einstellen

Drücken Sie die Modus-Taste  3 Sekunden lang, um die Uhrzeit und den Wochentag (WEEK „1“) anzupassen. Drücken Sie die Auf/Ab-Tasten  oder , um WEEK „1“ auf den aktuellen Wochentag umzustellen (z. B. für Samstag auf WEEK „6“). Wenn Sie nun die Ein/Aus-Taste  drücken, beginnt die Uhrzeit-Anzeige zu blinken. Drücken Sie die Auf/Ab-Tasten  oder , um die Uhrzeit auf die aktuelle Stunde einzustellen. Wenn Sie dann die Ein/Aus-Taste  erneut drücken, beginnt die Minuten-Anzeige zu blinken. Drücken Sie die Auf/Ab-Tasten  oder , um die aktuellen Minuten einzustellen.

Beispiel (Samstag, 9:30 Uhr): Nachdem Sie WEEK „6“ für Samstag eingestellt haben, drücken Sie die Ein/Aus-Taste , die Uhrzeit blinkt. Drücken Sie die Auf/Ab-Tasten  oder , um die Stunde auf „9“ einzustellen, anschließend blinkt die Anzeige weiter. Drücken Sie die Ein/Aus-Taste  und danach die Auf/Ab-Tasten  oder , um die Minuten auf „30“ einzustellen. Die Anzeige blinkt weiterhin.

Drücken Sie die Ein/Aus-Taste , nach 5 Sekunden werden die Einstellungen automatisch gespeichert. Die Stunden-Anzeige erscheint 5 Sekunden lang, die Minuten-Anzeige 3 Sekunden lang.

Temperatur einstellen

Wenn Sie nun die Modus-Taste  drücken, wird WEEK „6“ ausgeblendet und die Temperaturanzeige „ST“ blinkt auf dem Display auf. Drücken Sie die Auf/Ab-Tasten  oder , um die Temperatur einzustellen. 5 Sekunden nach dem Einstellen der Temperatur wird die Einstellung automatisch gespeichert. Die Anzeige WEEK „6“ wird weiterhin auf dem Display angezeigt. Nun befindet sich das Gerät im Echtzeitmodus (Normalbetrieb).

Wochen-Timer einstellen



1. Wenn Sie die Modus-Taste **(M)** drücken, wird WEEK „6“ ausgeblendet und die Temperaturanzeige „ST“ blinkt auf dem Display auf. Drücken Sie die Auf/Ab-Tasten **(▲)** oder **(▼)**, um die Temperatur einzustellen. Wenn Sie die Temperatureinstellung für „ST“ vorgenommen haben, drücken Sie innerhalb von 5 Sekunden erneut die Modus-Taste **(M)** (die Temperatureinstellung „ST“ und WEEK „6“ sind nicht gesperrt), um den Wochen-Timer einzustellen.
2. Das Einstellen des Wochen-Timers beginnt mit der Temperatureinstellung für WEEK „1“ (Montag). Die Minuten-Anzeige des Einschalt-Timers und die „ST“-Temperatur-Anzeige blinken. Stellen Sie die Temperatur durch Drücken der Auf/Ab-Tasten **(▲)** oder **(▼)** ein. Drücken Sie die Ein/Aus-Taste **(⏻)**. Nun können Sie die automatische Einschaltzeit des Timers einzustellen. Die Stunden-Anzeige des Einschalt-Timers blinkt auf. Stellen Sie mit den Auf/Ab-Tasten **(▲)** oder **(▼)** die Stunde ein. Drücken Sie die Ein/Aus-Taste **(⏻)**, die Minuten-Anzeige des Einschalt-Timers blinkt nun auf. Wählen Sie mit den Auf/Ab-Tasten **(▲)** oder **(▼)** die Minuten aus. Drücken Sie die Ein/Aus-Taste **(⏻)**. Nun können Sie die automatische Abschaltzeit des Timers einstellen. Auf dem Display blinkt die Stunden-Anzeige des Abschalt-Timers auf. Stellen Sie mit den Auf/Ab-Tasten **(▲)** oder **(▼)** die Stunde ein. Drücken Sie die Ein/Aus-Taste **(⏻)**. Die Minuten-Anzeige blinkt nun auf. Stellen Sie mit den Auf/Ab-Tasten **(▲)** oder **(▼)** die Minuten ein.
3. Drücken Sie nun erneut die Modus-Taste **(M)**, um zur Temperatur- und Timereinstellung für WEEK „2“ (Dienstag) zu gelangen. Stellen Sie die Temperatur für WEEK „2“ ein, die Anzeige des Einschalt-Timers und die Temperatur-Anzeige „ST“ blinken. Nehmen Sie die übrigen Timer-Einstellungen vor, wie unter Punkt 2 beschrieben.
4. Befolgen Sie die unter Punkt 2 und 3 genannten Schritte zum Einstellen des Wochen-Timers für die restlichen Wochentage.
5. Wenn Sie die Timer- und Temperatur-Einstellung direkt für einen bestimmten Wochentag (z. B. Mittwoch) vornehmen möchten, drücken Sie die Modus-Taste **(M)** einmal, um den Wochen-Timer-Modus aufzurufen, drücken Sie anschließend die Modus-Taste **(M)** so viele Male bis der entsprechende Wochentag z. B. WEEK „3“ (Mittwoch) auf dem Display angezeigt wird. Die Temperatur-Anzeige des Einschalt-Timers leuchtet auf und die Temperatur-Anzeige „ST“ blinkt. Stellen Sie durch Drücken der Auf/Ab-Tasten **(▲)** oder **(▼)** die Temperatur „ST“ ein und drücken Sie anschließend die Ein/Aus-Taste **(⏻)**. Sie können nun die automatische Einschaltzeit des Timers auswählen. Zunächst blinkt die Stundenanzeige auf. Stellen Sie mit den Auf/Ab-Tasten **(▲)** oder **(▼)** die Stunde ein. Drücken Sie anschließend die Ein/Aus-Taste **(⏻)**. Die Minutenanzeige blinkt nun auf. Stellen Sie mit den Auf/Ab-Tasten **(▲)** oder **(▼)** die Minuten ein und drücken Sie anschließend die Ein/Aus-Taste **(⏻)**. Nun kann die automatische Abschaltzeit des Timers eingestellt werden. Auf dem Display blinkt während des Einstellens die Anzeige des Abschalt-Timers auf. Stellen Sie mit den Auf/Ab-Tasten **(▲)** oder **(▼)** die Stunde ein. Drücken Sie anschließend die Ein/Aus-Taste **(⏻)**. Die Minuten-Anzeige blinkt nun auf. Wählen Sie mit den Auf/Ab-Tasten **(▲)** oder **(▼)** die Minuten aus. Nach 5 Sekunden wird die Einstellung automatisch gespeichert und das Gerät kehrt in den aktuellen Modus zurück.



Heizmodus

Wenn der Wochen-Timer aktiviert ist, wird auf dem Display „ON“ oder „OFF“ angezeigt. Wenn auf dem Display „ON“ angezeigt wird, befindet sich das Gerät aktuell im Heizmodus. Fällt die Raumtemperatur unter die eingestellte Temperatur, schaltet sich die Heizung ein. Ansonsten wird „OFF“ angezeigt, das heißt, der Heizmodus ist deaktiviert.

Im Echtzeitmodus werden „ON“ und „OFF“ nicht auf dem Display angezeigt. Wenn die Raumtemperatur niedriger ist als die eingestellte Temperatur, wird die Heizung eingeschaltet, ansonsten ist der Heizmodus deaktiviert.

Betriebsmodi umschalten

Wenn Sie den Wochen-Timer und die Uhrzeit eingestellt haben, fungiert die Ein/Aus-Taste  als Umschalttaste. Die Abstrahlrate kann durch Drücken der Auf/Ab-Tasten  oder  angepasst werden. Anschließend werden die Einstellungen gespeichert. Wenn der Wochen-Timer für alle Wochentage (Montag – Sonntag) eingestellt wurde, ist der Wochen-Timer aktiviert. Ansonsten läuft das Gerät im Echtzeitmodus.

Drücken Sie beim Einstellen des Wochen-Timers die Ein/Aus-Taste , um die Temperatur – Timer an – Timer aus – Timer aus einzustellen. Drücken Sie bei der Uhrzeiteinstellung die Ein/Aus-Taste , um den Wochentag, die Stunde und die Minute einzustellen, die nacheinander aufblinken.

Wenn das Gerät in Betrieb ist, werden abwechselnd die Stunden (lange Anzeigedauer) und die Minuten (kurze Anzeigedauer) angezeigt.

Automatische Erkennung offener Fenster

- Wenn Sie während des Heizens die Türen und Fenster öffnen oder im Raum die Lüftung eingeschaltet wird, kann es vorkommen, dass das Gerät aufhört zu heizen. Sinkt die Raumtemperatur kontinuierlich um mehr als 3 °C, schaltet sich das Gerät automatisch aus, um Energie zu sparen. Wenn Sie möchten, dass der Heizvorgang fortgesetzt wird, schließen Sie alle Türen und Fenster und schalten Sie das Gerät wieder ein, damit es den Betrieb fortsetzen kann.

Ausschalten

- Wenn Sie das Gerät über einen längeren Zeitraum nicht verwenden, schalten Sie das Gerät aus und ziehen Sie den Netzstecker aus der Steckdose.

REINIGUNG UND PFLEGE

- Schalten Sie das Gerät vor der Reinigung aus, indem Sie den Netzschalter in die AUS-Position („O“) stellen, und lassen Sie das Gerät abkühlen.
- Ziehen Sie den Stecker aus der Steckdose.
- Reinigen Sie die Außenseite des Geräts mit einem weichen feuchten Tuch und lassen Sie das Gerät anschließend trocknen.
- Verwenden Sie keine aggressiven Reinigungs- und Scheuermittel oder Möbelpolitur, da die Geräteoberfläche dadurch beschädigt werden könnte.
- Das Gerät kann zur Reinigung oder für Renovierungsarbeiten von der Wandhalterung abgenommen werden. Nehmen Sie die Schraubenkappe ab und lockern Sie die Schrauben, um das Gerät herunternehmen zu können.

Lagerung

- Wenn Sie das Gerät nur kurze Zeit nicht verwenden, kann es an der Wandhalterung verbleiben. Ziehen Sie den Netzstecker aus der Steckdose.
- Wenn Sie das Gerät über einen längeren Zeitraum nicht verwenden, sollten Sie dieses von der Wandhalterung herunternehmen und an einem staubfreien und trockenen Ort lagern oder das Gerät, während es an der Wandhalterung hängt, mit einem Tuch abdecken, nachdem der Netzstecker aus der Steckdose gezogen wurde und das Gerät abgekühlt ist.

FEHLERSUCHE UND FEHLERBEHEBUNG

Wenn das Gerät nicht funktioniert, überprüfen Sie Folgendes:

- Stellen Sie sicher, dass der Schutzschalter und die Sicherungen richtig funktionieren.
- Stellen Sie sicher, dass der Netzstecker in der Steckdose steckt und die Steckdose funktioniert.
- Sollte der Netzschalter nicht aufleuchten, wenn das Gerät eingeschaltet wird, wenden Sie sich für eine umgehende Reparatur an den Hersteller, den Kundendienst oder einen Fachbetrieb.



WARNUNG

Verletzungsgefahr! Das Gerät enthält keine vom Benutzer zu wartenden Bestandteile. Versuchen Sie nicht, das Gerät selbst zu reparieren. Andernfalls verfällt die Gewährleistung und es kann zu Sach- und Personenschäden kommen. Sollte das Problem nach Befolgen der oben genannten Hinweise weiterhin bestehen, wenden Sie sich an den Kundendienst.

SCHALTPLAN

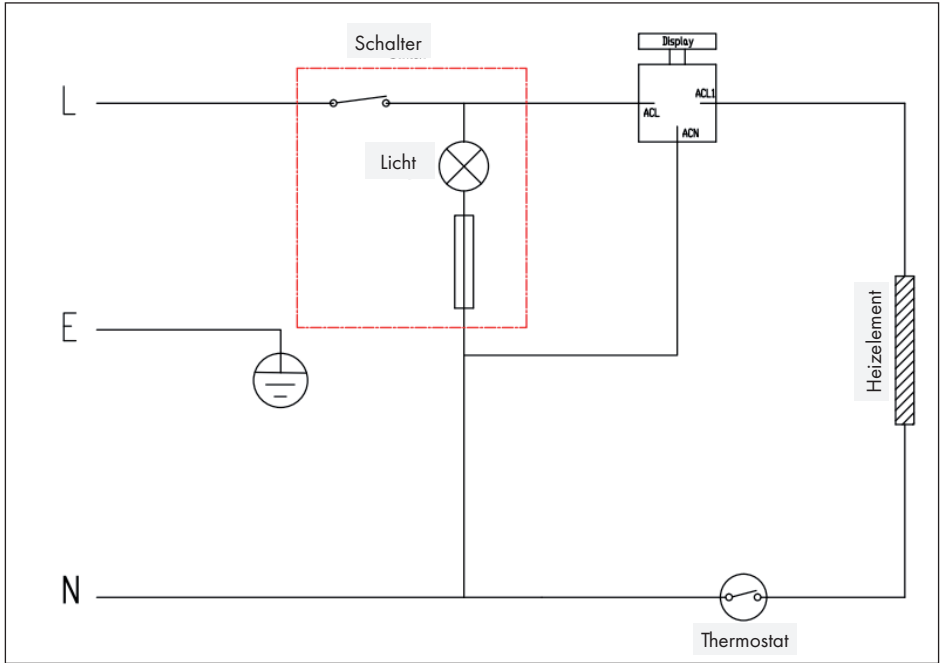

HINWEISE ZUR ENTSORGUNG



Wenn es in Ihrem Land eine gesetzliche Regelung zur Entsorgung von elektrischen und elektronischen Geräten gibt, weist dieses Symbol auf dem Produkt oder auf der Verpackung darauf hin, dass dieses Produkt nicht im Hausmüll entsorgt werden darf. Stattdessen muss es zu einer Sammelstelle für das Recycling von elektrischen und elektronischen Geräten gebracht werden. Durch regelkonforme Entsorgung schützen Sie die Umwelt und die Gesundheit Ihrer Mitmenschen vor negativen Konsequenzen. Informationen zum Recycling und zur Entsorgung dieses Produkts, erhalten Sie von Ihrer örtlichen Verwaltung oder Ihrem Hausmüllentsorgungsdienst.

HERSTELLER & IMPORTEUR (UK)

Hersteller:

Chal-Tec GmbH, Wallstraße 16, 10179 Berlin, Deutschland.

Importeur für Großbritannien:

Chal-Tec UK limited
Unit 6 Riverside Business Centre
Brighton Road
Shoreham-by-Sea
BN43 6RE
United Kingdom

Dear Customer,

Congratulations on purchasing this device. Please read the following instructions carefully and follow them to prevent possible damages. We assume no liability for damage caused by disregard of the instructions and improper use. Scan the QR code to get access to the latest user manual and more product information.



CONTENTS

Product Data Sheet 16
 Safety Instructions 17
 Installation 19
 Control Panel 20
 Operation 21
 Cleaning and Care 23
 Troubleshooting 24
 Electric Diagram 25
 Hints on Disposal 26
 Producer 26

TECHNICAL DATA

Item number	10035053	10035054
Power supply	220-240 V~ 50/60 Hz	
Power consumption (watts)	550 W	550 W
Tolerances on all specifications	approx. +5 %, -10%	
Room size normal winter	12 m ²	18 m ²
Room size cold winter	9 m ²	15 m ²

PRODUCT DATA SHEET

Model identifiers	10035053, 10035054					
Item	Symbol	Value	Unit	Item	Unit	
Heat output				Type of heat input, for electric storage local space heaters only		
Nominal heat output	P_{nom}	0.55	kW	manual heat charge control, with integrated thermostat	no	
Minimum heat output (indicative)	P_{min}	0	kW	manual heat charge control with room and/or outdoor temperature feedback	no	
Maximum continuous heat output	$P_{max,c}$	0.55	kW	electronic heat charge control with room and/or outdoor temperature feedback	no	
Auxiliary electricity consumption				fan assisted heat output		
At nominal heat output	el_{max}	N/A	kW	Type of heat output/room temperature control		
At minimum heat output	el_{min}	N/A	kW	single stage heat output and no room temperature control	no	
In standby mode	el_{SB}	0.941	kW	Two or more manual stages, no room temperature control	no	
				with mechanic thermostat room temperature control	no	
				with electronic room temperature control	no	
				electronic room temperature control plus day timer	no	
				electronic room temperature control plus week timer	yes	
				Other control options (multiple selections possible)		
				room temperature control, with presence detection	no	
				room temperature control, with open window detection	yes	
				with distance control option	no	
				with adaptive start control	no	
				with working time limitation	yes	
with black bulb sensor	no					
Contact details	Chal-Tec GmbH, Wallstraße 16, 10179, Berlin, Germany					

SAFETY INSTRUCTIONS

- Read all instructions before using this appliance.
- This appliance is not equipped with a device to control the room temperature. Do not use this heater in small rooms when they are occupied by persons not capable of leaving the room on their own, unless constant supervision is provided.
- Children of less than 3 years should be kept away unless continuously supervised.
- Children aged from 3 years and less than 8 years shall only switch on/off the appliance provided that it has been placed or installed in its intended normal operating position and they have been given supervision or instruction concerning use of the appliance in a safe way and understand the hazards involved. Children aged from 3 years and less than 8 years shall not plug in, regulate and clean the appliance or perform user maintenance.
- Children over the age of 8 and persons with reduced physical, sensory or mental capabilities or those with a lack of experience and knowledge may only use the appliance if they are instructed on how to do so by a person responsible for their safety, or if they are supervised and understand the hazards associated with the use of the appliance.
- Ensure, that children do not play with the appliance. Cleaning and user maintenance shall not be made by children without supervision.
- The appliance must not be used if the surface panel is damaged.
- The appliance is hot when in use. To avoid burns, do not let bare skin touch hot surfaces. Keep combustible materials, such as furniture, pillows, bedding, papers, clothes, and curtains at least 1 meter from the front of the heater and keep them away from the sides and rear.
- Always unplug appliance when not in use.
- Do not operate the appliance with a damaged cord or plug or after the heater malfunctions, has been dropped or damaged in any manner. Return it to an authorized service center for examination, electrical or mechanical adjustment, maintenance or repair.
- Do not operate the appliance with the alarm sounding (or illuminating). Switch off the appliance, unplug the power cord and have appliance inspected by a qualified electrician before reusing.
- Do not use the appliance until it is securely fixed as described in this manual.
- Check the voltage indicated on the nameplate before use. Only connect the appliance to sockets that correspond to the voltage of the appliance.
- If the power cord or plug is damaged, it must be replaced by the manufacturer, an authorised specialist company or a similarly qualified person.
- The appliance must not be positioned directly under the power socket.
- Do not leave the appliance unattended during use and while connected to the power supply.
- Use the appliance out of the reach of children. Children may only operate the appliance under supervision.
- The appliance is not intended for commercial use, but only for use in households and similar environments.
- Do not run power cord under floor coverings. Do not cover power cord with throw rugs, runners, or similar materials.

- Do not allow the mains cable to hang over sharp edges or come in contact with hot surfaces.
- In order to avoid overheating, do not cover the appliance.
- Do not use the appliance with an external timer, remote controlled power outlet or any other device that automatically turns the appliance on and off. There is a risk of fire if the appliance is covered or incorrectly positioned.
- Repairs to electrical appliances should only be performed by a qualified electrician.
- Repairs carried out improperly or independently represent a risk of injury.
- Never immerse the appliance in water or any other liquid for any reasons.
- Do not use this heater in the immediate surroundings of a bath, a shower or a swimming pool.
- This heater is not intended for using in bathrooms, laundry areas and similar indoor locations. Never locate heater where it may fall into bathtub or other water container.
- The appliance is intended for indoor use and wall mounted use only.
- To prevent a possible fire, do not block the space between the heater and the wall which is for air intake or exhaust in any manner.
- A heater has hot and arcing or sparking parts inside. Do not use it in the areas where gasoline, paint, or flammable liquids are used or stored.
- Use this heater only as described in this manual. Any other use not recommended by the manufacturer may cause fire, electric shock, or injury to persons.
- Avoid the use of an extension cord because the extension cord may overheat and cause a risk of fire.
- To prevent overloading a circuit, do not plug the heater into a circuit that already has other appliances working.
- It is normal for the plug to feel warm to the touch. However, a loose fit between socket and plug may cause overheating and distortion of the plug. Contact a qualified electrician to replace loose or worn outlet.
- The output of this heater may vary and its temperature may become intense enough to burn exposed skin. Use of this heater is not recommended for persons with reduced sensitivity to heat or an inability to react to avoid burns.
- Do not use the appliance outdoors.
- Do not use the appliance if you have wet hands.
- Never use the appliance on or near hot surfaces.
- Before cleaning the appliance, unplug the appliance from the power outlet and let it cool down completely.
- Do not clean the appliance with abrasive chemicals.
- Only use accessories that are expressly recommended by the manufacturer.

**CAUTION**

Risk of burns! Some parts of this appliance can become very hot and cause burns. Particular attention has to be given where children and vulnerable people are present.

SCOPE OF DELIVERY

- Heater (1x)
- Fixing holders (2x)
- Screws ST 4*35 mm (8x)
- Plastic fasteners (8x)
- Instruction manual (1x)

INSTALLATION

Unpack your package and find the heater together with the wall mounting accessories pack. You only need to mount the heater at 4 points. 2 at the top and 2 at the bottom (on either the left or the right).

1. Take a horizontal line on the wall, take a vertical line to the left of the horizontal line and intersect the horizontal line.
2. Take any wall hanging bracket and downward, stick the left side of the bracket to the vertical line and the top to the horizontal line of the top, and mark the position of the four fixed holes of the wall hanging bracket with marker.
3. Use 8 mm diameter impact drill to punch the four fixed holes of the wall mounting bracket on the wall and load them into the expansion tube.
4. Fix the closing bracket with 4 ST4*35 mm self-tapping screws. Pay attention to the mounting hole of the hanging bracket with the thin end facing down.
5. According to the size of the product, take a vertical line to the right of the horizontal line and intersect with the horizontal line.
6. Stick the right side of the bracket to the vertical line of the right side and the top to the horizontal line. Mark the four fixed holes of the bracket with a marker.
7. Use 8 mm diameter impact drill to punch the four fixed holes of the wall mounting bracket on the wall and load them into the expansion tube.
8. Fix the mounting bracket with 4 ST4*35 mm self-tapping screws. Pay attention to the mounting hole of the mounting bracket with the thin end facing down.
9. Attach the wall screw on the back of the appliance into the mounting hole of the wall bracket according to the direction of the switch in the upper right corner. The installation is now completed.

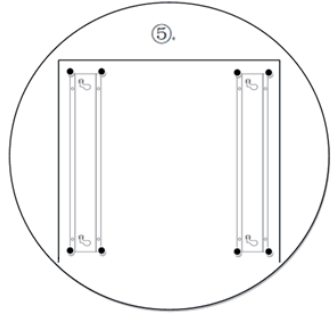
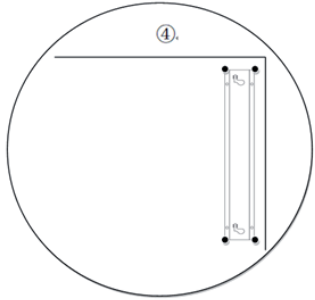
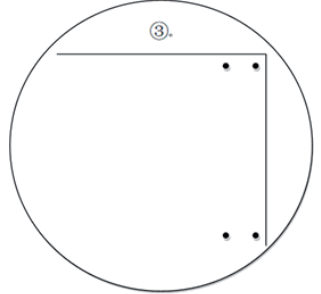
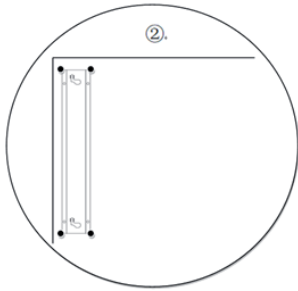
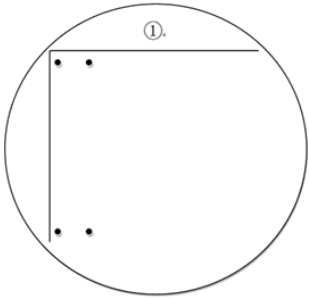

CONTROL PANEL

Function Buttons

	Power button		Mode button
	Temperature increase		Temperature decrease

OPERATION









Commissioning







Insert the plug of the appliance into the power outlet and switch on the appliance by setting the power switch to the „I“ position.

On

Switch on the appliance by pressing the power button . The LCD screen will light up. The clock defaults to “12:00” (hour and minute replacement display), and the weekly mode defaults to WEEK “1” (Monday).



Clock time and weekday settings

Long press mode button  for 3 seconds to enter the clock setting mode and weekday setting mode (WEEK “1”). Press the up/down buttons  or  to adjust WEEK “1” to the state of the WEEK of the day (on Saturday, for example, you can adjust to WEEK “6”). At this time, press the power button  the clock is flashing. Press the up/down buttons  or  to set the clock to the current hour. Then press the power button  again, the minute display is flashing. Press the up/down buttons  or  to set the minutes to the current minutes.





Example (Saturday, 9:30): After setting WEEK “6” for Saturday, press the power button , the clock is flashing. Press the up/down buttons  or  to set the clock to “9”, then the hour display continues flashing. Press the power button  and then the up/down buttons  or  to set the minutes to “30”. The minute display continues flashing.

Press the power button , after 5 seconds the settings are automatically saved. The hour display appears for 5 seconds, the minute display for 3 seconds.

Temperature settings

Press the mode button , at this time, WEEK “6” is hidden and the “ST” temperature display is flashing. Press the up/down buttons  or  to set “ST” temperature. 5 seconds after setting the “ST” temperature, the setting is automatically saved. The indicator WEEK “6” is always on. At this time the heater is in real-time mode.

Weekly timer settings

1. Press the mode button , WEEK “6” is hidden and the “ST” temperature display is flashing. Press the up/down buttons  or  to set the temperature. After setting the temperature of “ST”, press the mode button  again within 5 seconds (the temperature setting “ST” and WEEK “6” are not locked) to enter the WEEK timer mode.



2. Setting the weekly timer starts with the temperature setting for WEEK "1" (Monday). The minutes of the switch-on timer and "ST" temperature are flashing. Press the up/down buttons (▲) or (▼) to set the "ST" temperature. Press the power button (⏻) to enter the switch-on timer clock setting mode. The hour display of the switch-on timer flashes. Press the up/down buttons (▲) or (▼) to set the hour, then press the power button (⏻). The minute display of the on timer is flashing. Press the up/down buttons (▲) or (▼) to set the minutes. Press the power button (⏻). Now you can set the automatic shut-off time of the timer. The hour display of the shut-off timer flashes on the display. Press the up/down button (▲) or (▼) to set the hour. Press the power button (⏻). The minute display of the shut-off timer flashes. Press the up/down button (▲) or (▼) to set the minutes.
3. Press the mode button (M) to enter the temperature and timer setting for WEEK "2" (Tuesday). Set the temperature for WEEK "2", the switch-on timer clock is flashing, and the "ST" temperature is flashing. At this time, complete the operation according to the above 2. operation steps.
4. Follow the steps in 2. and 3. to set the weekly timer for the remaining days of the week.
5. If you want to set the timer and temperature directly for a specific day of the week (e.g. Wednesday), press the mode button (M) to enter the weekly timer mode. Press the mode button (M) repeatedly until the corresponding day of the week, e.g. WEEK "3" (Wednesday), appears on the display. The temperature display of the switch-on timer lights up and the temperature display "ST" flashes. Press the up/down button (▲) or (▼) to set the temperature "ST", then press the power button (⏻). You can now set the automatic switch-on time of the timer. First the hour display of the switch-on timer flashes. Press the up/down buttons (▲) or (▼) to set the hour, then press the power button (⏻). The minute display of the switch-on timer now flashes. Press the up/down buttons (▲) or (▼) to set the minutes, then press the power button (⏻). Now the automatic shut-off time of the timer can be set. The display of the shut-off timer flashes during setting. Press the up/down buttons (▲) or (▼) to set the hour, then press the power button (⏻). The minute display now flashes. Press the up/down buttons (▲) or (▼) to set the minutes. After 5 seconds the setting is automatically saved and the appliance returns to the current mode.



Heating mode

When the weekly timer is activated, the display shows "ON" or "OFF". If the display shows „ON“, the appliance is currently in heating mode. If the room temperature falls below the set temperature, the heating will be switched on. Otherwise, „OFF“ is displayed, which means that the heating mode is deactivated.

In real time mode, "ON" and "OFF" are not shown on the display. If the room temperature is lower than the set temperature, the heating is switched on, otherwise the heating mode is deactivated.

Switching operating modes

When setting the weekly timer mode and the clock, the power button  is the shift key. The radiation rate can be adjusted by pressing the up/down buttons  or . The settings are then saved. When the weekly timer has been set for all weekdays (Monday – Sunday), the weekly timer is activated. Otherwise the appliance runs in real time mode.

When setting the weekly timer, press the On/Off button  to set the temperature – timer on – timer on – timer off – timer off. When setting the clock, press the power button  to set the week, hour and minute with cyclic flashing.

When the appliance is in operation, the hours (long display duration) and the minutes (short display duration) are displayed alternately.

Window open detection

- If you open the doors and windows or turn on the ventilation in the room while heating, the appliance will judge that the appliance does not need to heat. If the room temperature drops continuously by more than 3 °C, the heating equipment switches off automatically in order to save energy. If you want the heating process to continue, close all doors and windows and switch the appliance on again so that it will enter the working state and continue heating.

Off

- If you do not use the appliance for a long period of time, switch off the appliance and unplug the power cord from the wall outlet.

CLEANING AND CARE

- Before cleaning, switch off the appliance by setting the power switch to the OFF position ("O") and let the appliance cool down.
- Unplug the appliance from the socket.
- The outside can be cleaned by wiping it over with a soft damp cloth and then let it dry.
- Do not use abrasive cleaning powders or furniture polish, as this can damage the surface finish.
- To release the heater from the wall, for cleaning or redecoration, just open the screw bolt cap and unscrew the bolts to take off from the wall.

Storage

- For short term storage, just unplug the heater and leave it on the wall.
- For long term storage, dismantle the appliance from the wall and store it in a dust-free and dry place or cover the appliance with a cloth while it is hanging on the wall after the plug is unplugged from the wall outlet and the appliance has cooled down.

TROUBLESHOOTING

If your appliance fails to operate, please follow these instructions:

- Ensure that your circuit breaker or fuse is working properly.
- Make sure the heater is plugged in and that the electrical outlet is working properly.
- If the ON/OFF switch is not illuminated at ON position, contact the manufacturer, customer service or a specialist company for immediate repair.



WARNING

Risk of injury! The appliance contains no user-serviceable parts. Do not attempt to repair the appliance yourself. Doing so may void the warranty and result in damage to property and personal injury. If the problem persists after following the above instructions, contact customer service.

ELECTRIC DIAGRAM

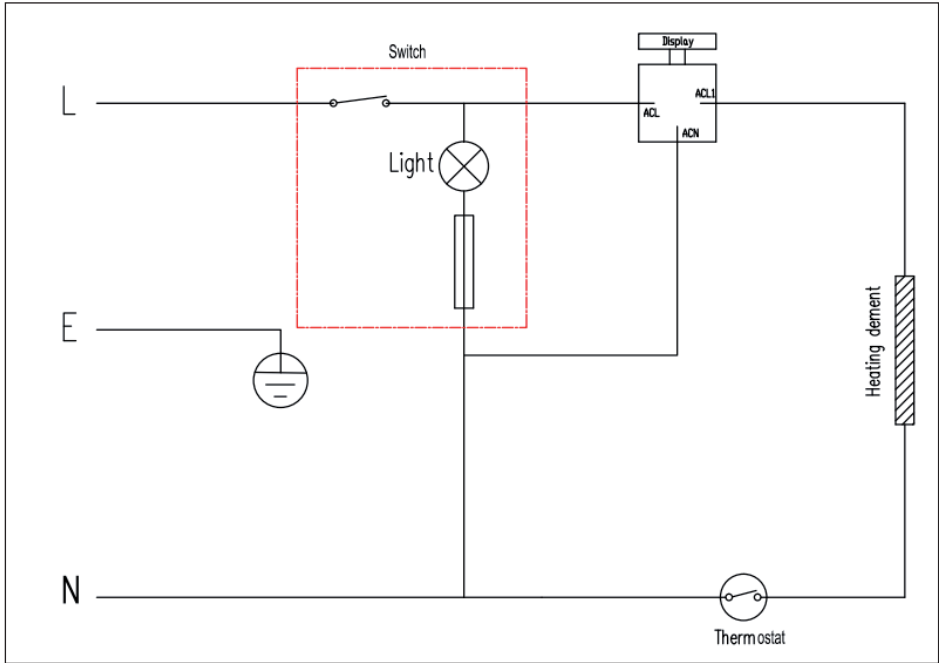

DISPOSAL CONSIDERATIONS



If there is a legal regulation for the disposal of electrical and electronic devices in your country, this symbol on the product or on the packaging indicates that this product must not be disposed of with household waste. Instead, it must be taken to a collection point for the recycling of electrical and electronic equipment. By disposing of it in accordance with the rules, you are protecting the environment and the health of your fellow human beings from negative consequences. For information about the recycling and disposal of this product, please contact your local authority or your household waste disposal service.

MANUFACTURER & IMPORTER (UK)

Manufacturer:

Chal-Tec GmbH, Wallstrasse 16, 10179 Berlin, Germany.

Importer for Great Britain:

Chal-Tec UK limited
Unit 6 Riverside Business Centre
Brighton Road
Shoreham-by-Sea
BN43 6RE
United Kingdom

Chère cliente, cher client,

Toutes nos félicitations pour l'acquisition de ce nouvel appareil. Veuillez lire attentivement et respecter les instructions de ce mode d'emploi afin d'éviter d'éventuels dommages. Nous ne saurions être tenus pour responsables des dommages dus au non-respect des consignes et à la mauvaise utilisation de l'appareil. Scannez le QR-Code pour obtenir la dernière version du mode d'emploi ainsi que d'autres informations concernant le produit.



SOMMAIRE

Fiche de données produit	28
Consignes de sécurité	29
Installation	31
Panneau de commande	32
Utilisation	33
Nettoyage et entretien	36
Identification et résolution des problèmes	36
Schéma de branchement	37
Informations sur le recyclage	38
Fabricant	38

FICHE TECHNIQUE

Numéro d'article	10035053	10035054
Alimentation	220-240 V~ 50/60 Hz	
Puissance (watts)	550 W	550 W
Tolérance pour toutes les données	ca. +5 %, -10%	
Taille de la pièce pour un hiver normal	12 m ²	18 m ²
Taille de la pièce pour un hiver froid	9 m ²	15 m ²

FICHE DE DONNÉES PRODUIT

Référence (s) du produit	10035053 10035054					
Donnée	Symbole	Valeur	Unité	Donnée	Unité	
Puissance calorifique				Uniquement pour les radiateurs électriques à accumulation : Type de régulation de l'apport de chaleur		
Puissance calorifique nominale	Pnom	0,55	kW	Régulation manuelle de l'apport de chaleur avec thermostat intégré	non	
Puissance calorifique minimale (indicative)	Pmin	0	kW	Régulation manuelle de l'apport de chaleur avec indication de la température de la pièce et/ou de l'extérieur	non	
Puissance maximale continue de chauffage	Pmax,c	0,55	kW	Régulation électronique de l'apport de chaleur avec indication de la température de la pièce et/ou de l'extérieur	non	
Consommation de courant auxiliaire				Apport de chaleur assisté par ventilateur		
A puissance calorifique nominale (moteur de ventilateur)	elmax	n.c.	kW	Type de chauffage/contrôle de la température de la pièce		
A puissance calorifique minimale (moteur de ventilateur)	elmin	n.c.	kW	Chauffage à une seule vitesse, pas de contrôle de la température ambiante	non	
En mode veille	elSB	0,941	kW	Deux vitesses ou plus réglables manuellement, pas de contrôle de la température ambiante	non	
				Contrôle de la température ambiante par thermostat mécanique	non	
				Contrôle électronique de la température ambiante	non	
				Contrôle électronique de la température ambiante et régulation par jour	non	
				Contrôle électronique de la température ambiante et régulation par semaine	oui	
				Autres options de régulation		
				Contrôle de la température ambiante avec détection de présence	non	
				Contrôle de la température ambiante avec détection de fenêtre ouverte	oui	
				Avec option télécommande	non	
				Avec contrôle du démarrage du chauffage	non	
				Avec limitation de la durée de fonctionnement	oui	
				Avec globe noir capteur de température	non	
Coordonnées de contact	Chal-Tec GmbH, Wallstraße 16, 10179, Berlin, Allemagne					

CONSIGNES DE SÉCURITÉ

- Lisez attentivement ces instructions avant d'utiliser l'appareil.
- Cet appareil n'est pas équipé d'un dispositif de contrôle de la température ambiante. N'utilisez pas cet appareil dans un petit espace en présence de personnes qui ne pourraient le quitter d'elles-mêmes, sauf si une surveillance constante est garantie.
- Les enfants de moins de 3 ans doivent être tenus à l'écart de l'appareil, sauf s'ils sont sous surveillance constante.
- Les enfants entre 3 ans et 8 ans ne sont autorisés à allumer et éteindre l'appareil que s'il a été configuré ou installé dans sa position de fonctionnement normale prévue, s'ils sont surveillés ou ont appris à utiliser l'appareil en toute sécurité et comprennent les dangers associés. Les enfants âgés entre 3 ans et 8 ans ne doivent pas brancher l'appareil à l'alimentation électrique, le faire fonctionner, le nettoyer ou effectuer des travaux de maintenance.
- Les enfants à partir de 8 ans ainsi que les personnes aux capacités physiques, mentales ou sensorielles réduites ne doivent utiliser l'appareil qu'après avoir été familiarisés par une personne responsable de leur sécurité aux fonctionnalités et aux mesures de sécurité et qu'ils comprennent les risques associés.
- Ne laissez pas les enfants jouer avec l'appareil. Les enfants ne sont autorisés à nettoyer et entretenir l'appareil que sous surveillance.
- L'appareil ne doit pas être utilisé si le panneau extérieur est endommagé.
- L'appareil devient chaud pendant le fonctionnement. Pour éviter les brûlures, ne touchez pas les surfaces chaudes avec la peau nue. Gardez les matériaux inflammables tels que les meubles, les oreillers, la literie, le papier, les vêtements et les rideaux à au moins 1 mètre de l'avant de l'appareil et éloignez-les des côtés et du dos.
- Débranchez toujours l'appareil lorsqu'il n'est pas utilisé.
- N'utilisez pas l'appareil avec un câble ou une prise endommagés. N'utilisez pas l'appareil s'il a cessé de fonctionner, est tombé ou a été endommagé de quelque manière que ce soit. Confiez-le à une entreprise spécialisée autorisée pour inspection, réglage électrique ou mécanique, entretien ou réparation.
- N'utilisez pas l'appareil lorsque le signal d'alarme retentit (ou s'allume). Éteignez l'appareil, débranchez la fiche secteur et faites vérifier l'appareil par un électricien qualifié avant de le réutiliser.
- N'utilisez pas l'appareil tant qu'il n'est pas solidement fixé comme décrit dans ce mode d'emploi.
- Vérifiez la tension spécifiée sur la plaque signalétique avant utilisation. Connectez l'appareil à des prises correspondant à sa tension uniquement.
- Si le cordon d'alimentation ou la fiche sont endommagés, ils doivent être remplacés par le fabricant, un spécialiste agréé ou une personne de qualification similaire.
- Ne placez pas l'appareil directement sous une prise électrique.

- Ne laissez pas l'appareil sans surveillance lorsqu'il est en cours d'utilisation et lorsqu'il est branché.
- Utilisez l'appareil hors de portée des enfants. Les enfants ne sont autorisés à utiliser l'appareil que sous surveillance.
- L'appareil n'est pas destiné à un usage commercial, mais uniquement à un usage domestique et similaire.
- Ne faites pas passer le cordon d'alimentation sous un revêtement de sol. Ne couvrez pas le câble avec des moquettes, tapis ou similaires.
- Assurez-vous que le cordon d'alimentation ne passe pas sur des arêtes vives ou des surfaces chaudes.
- Ne couvrez pas l'appareil pour éviter une surchauffe.
- N'utilisez pas l'appareil avec une minuterie externe, une prise télécommandée ou tout autre appareil qui allume et éteint automatiquement l'appareil. Il existe un risque d'incendie si le radiateur est couvert ou mal positionné.
- Les réparations ne doivent être effectuées que par des spécialistes qualifiés.
- Les réparations effectuées de manière incorrecte ou indépendante représentent un risque de blessure.
- N'immergez pas l'appareil dans l'eau ou d'autres liquides.
- N'utilisez pas l'appareil à proximité de baignoires, douches ou piscines.
- L'appareil n'est pas destiné à être utilisé dans les salles de bains, les buanderies et les pièces similaires. Ne placez jamais le radiateur avec un risque qu'il puisse tomber dans une baignoire ou autre réservoir d'eau.
- L'appareil est uniquement destiné à une utilisation en intérieur et au montage mural.
- Afin d'éviter un éventuel incendie, l'espace entre le radiateur et le mur prévu pour l'entrée ou la sortie d'air ne doit en aucun cas être obstrué.
- L'appareil contient des pièces chaudes pouvant produire des étincelles ou des arcs électriques. Par conséquent, n'utilisez pas l'appareil dans des endroits où de l'essence, de la peinture ou des liquides inflammables sont utilisés ou stockés.
- Utilisez cet appareil uniquement comme décrit dans ce mode d'emploi. Toute autre utilisation non recommandée par le fabricant peut entraîner un incendie, un choc électrique ou des blessures.
- Évitez d'utiliser une rallonge car celle-ci peut surchauffer et présenter un risque d'incendie.
- Pour éviter de surcharger le circuit, ne connectez pas l'appareil à une prise déjà utilisée pour d'autres appareils.
- Il est normal que la fiche soit chaude au toucher. Cependant, si la fiche est trop lâche dans la prise, cela peut entraîner sa surchauffe et sa déformation. Contactez un électricien qualifié pour remplacer une prise desserrée ou usée.
- Les performances de cet appareil peuvent fluctuer et la température peut s'élever au point de présenter un risque de brûlures cutanées. Par conséquent, n'utilisez pas l'appareil à proximité de personnes ayant une sensibilité réduite à la chaleur ou incapable de réagir pour éviter les brûlures.
- N'utilisez pas l'appareil à l'extérieur.
- N'utilisez pas l'appareil avec les mains mouillées.
- N'utilisez jamais l'appareil sur ou près de surfaces chaudes.
- Avant de nettoyer l'appareil, retirez la fiche de la prise et laissez l'appareil refroidir complètement.
- N'utilisez pas d'abrasifs pour nettoyer l'appareil.

- N'utilisez que des accessoires expressément recommandés par le fabricant.

**ATTENTION**

Risque de brûlure ! certaines parties de l'appareil peuvent devenir très chaudes. Une attention particulière doit être portée en présence d'enfants et de personnes vulnérables.

CONTENU DE L'EMBALLAGE

- Radiateur (1x)
- Supports muraux (2x)
- Vis ST 4*35 mm (8x)
- Chevilles en plastique (8x)
- Mode d'emploi (1x)

INSTALLATION

Retirez l'appareil et les accessoires de l'emballage. Il suffit ensuite de suspendre l'appareil à quatre points de fixation : deux en haut et deux en bas (soit à gauche, soit à droite).



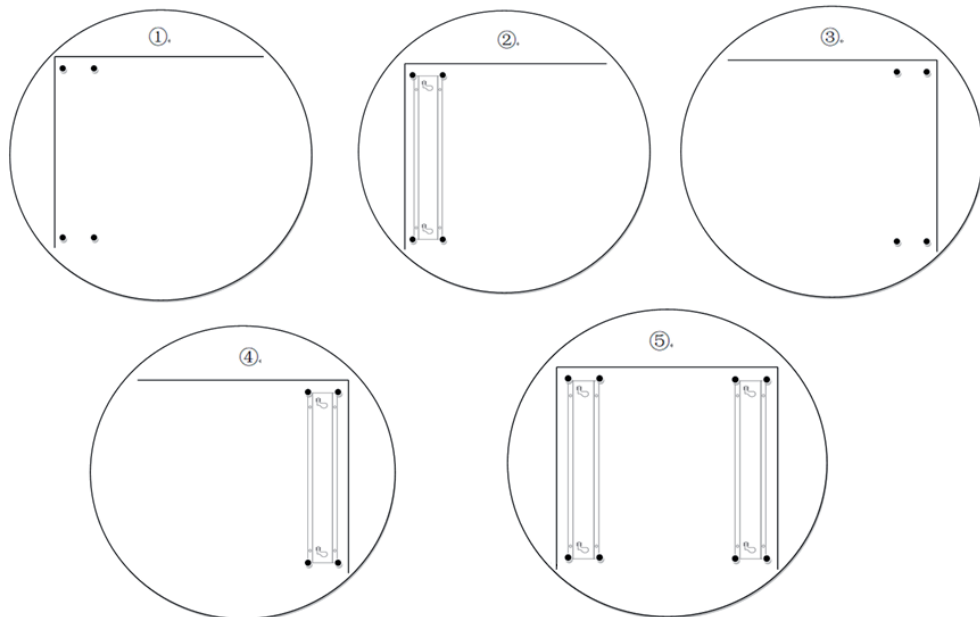

1. Tracez une ligne horizontale sur le mur. Sur le côté gauche de la ligne horizontale, tracez une ligne verticale qui coupe la ligne horizontale.
2. Prenez les supports muraux. Maintenez le côté gauche du support mural sur la ligne verticale et le côté supérieur sur la ligne horizontale. Marquez les positions des trous de fixation du support mural avec un stylo.
3. Percez 4 trous d'un diamètre de 8 mm aux points marqués. Insérez les chevilles dans les trous.
4. Fixez le support avec 4 vis (4 * 35 mm). Assurez-vous que le côté fin du support mural est orienté vers le bas.
5. Selon la taille de l'appareil, tracez une ligne verticale sur le côté droit de la ligne horizontale qui croise la ligne horizontale.
6. Maintenez le côté droit du support mural sur la ligne verticale et le côté supérieur sur la ligne horizontale. Marquez les positions des trous de fixation du support mural avec un stylo.
7. Percez 4 trous d'un diamètre de 8 mm aux points marqués. Insérez les chevilles dans les trous.

8. Fixez le support avec 4 vis (4 * 35 mm). Assurez-vous que le côté fin du support mural est orienté vers le bas.
9. Accrochez l'appareil dans le trou de montage du support mural avec la vis murale à l'arrière, selon la direction de l'interrupteur dans le coin supérieur droit. L'installation est maintenant terminée.



PANNEAU DE COMMANDE

Touches de fonction

	Touche de marche/arrêt		Touche Mode
	Augmenter la température		Réduire la température

UTILISATION









Mise en marche





Insérez la fiche dans la prise et allumez l'appareil en tournant l'interrupteur d'alimentation en position „I“.

Pour allumer l'appareil

Allumez l'appareil en appuyant sur la touche Marche / Arrêt . L'écran LCD s'allume. L'horloge affiche „12:00“ lors de la première mise en marche (affichage alternatif des heures et des minutes) et le mode hebdomadaire est préréglé sur „WEEK 1“ (lundi).



Réglage de l'heure et du jour de la semaine

Appuyez sur la touche Mode  pendant 3 secondes pour régler l'heure et le jour de la semaine (WEEK „1“). Appuyez sur les touches haut / bas   pour modifier WEEK „1“ et régler le jour de la semaine en cours (par exemple pour samedi WEEK „6“). Appuyez maintenant sur la touche Marche / Arrêt  l'affichage de l'heure se met à clignoter. Appuyez sur les touches haut / bas   pour régler l'heure actuelle. Appuyez à nouveau sur la touche Marche / Arrêt, l'affichage des minutes se met à clignoter. Appuyez sur les touches haut / bas   pour régler les minutes.

Exemple (Samedi, 9:30) : Après avoir réglé WEEK „6“ pour samedi, appuyez sur la touche marche / arrêt , l'heure clignote. Appuyez sur les touches haut / bas   pour régler l'heure sur „9“, puis l'affichage continue de clignoter. Appuyez sur la touche Marche / Arrêt puis sur les touches Haut / Bas   pour régler les minutes sur „30“. L'affichage continue de clignoter.

Appuyez sur la touche marche / arrêt  les paramètres sont enregistrés automatiquement au bout de 5 secondes. L'affichage des heures apparaît pendant 5 secondes et l'affichage des minutes pendant 3 secondes.

Réglage de la température

Appuyez maintenant sur la touche Mode , WEEK „6“ disparaît et l'affichage de température „ST“ clignote sur l'affichage. Appuyez sur les touches haut / bas   pour régler la température. Le réglage est automatiquement enregistré 5 secondes après celui de la température. WEEK „6“ reste affiché à l'écran. Maintenant, l'appareil est en mode temps réel (fonctionnement normal).

Réglage de la minuterie hebdomadaire



1. Lorsque vous appuyez sur la touche Mode (M), WEEK „6“ disparaît et l’affichage de température „ST“ clignote. Appuyez sur les touches haut / bas ou ▲ ▼ pour régler la température. Une fois le réglage de température effectué pour „ST“, appuyez à nouveau sur la touche de mode dans les 5 secondes (les réglages de température „ST“ et WEEK „6“ ne sont pas verrouillés) pour régler la minuterie hebdomadaire.
2. Le réglage de la minuterie hebdomadaire commence par le réglage de la température pour WEEK „1“ (lundi). L’affichage des minutes de la minuterie de démarrage et l’affichage de la température „ST“ clignent. Réglez la température en appuyant sur les touches haut / bas ou ▲ ▼. Appuyez sur la touche marche / arrêt (⏻). Vous pouvez maintenant régler l’heure de démarrage automatique. L’affichage des heures de la minuterie de mise en marche clignote. Utilisez les touches haut / bas ou ▲ ▼ pour régler l’heure. Appuyez sur la touche Marche / Arrêt (⏻), l’affichage des minutes de la minuterie de démarrage clignote maintenant. Utilisez les touches haut / bas ▲ ▼ pour sélectionner les minutes. Appuyez sur la touche marche / arrêt (⏻). Vous pouvez maintenant régler l’heure d’arrêt automatique de la minuterie. L’affichage des heures de la minuterie d’arrêt clignote sur l’affichage. Utilisez les touches haut / bas ou ▲ ▼ pour régler l’heure. Appuyez sur la touche marche / arrêt (⏻). L’affichage des minutes clignote maintenant. Utilisez les touches haut / bas ou ▲ ▼ pour régler les minutes.
3. Appuyez à nouveau sur la touche mode (M) pour accéder au réglage de la température et de la minuterie pour WEEK „2“ (mardi). Réglez la température pour WEEK „2“, l’affichage de la minuterie de mise en marche et de la température „ST“ clignent. Effectuez les réglages de minuterie restants comme décrit au point 2.
4. Suivez les étapes des points 2 et 3 pour régler la minuterie hebdomadaire pour les jours restants de la semaine.
5. Si vous souhaitez régler la minuterie et la température directement pour un jour spécifique de la semaine (par exemple le mercredi), appuyez une fois sur la touche de mode pour accéder au mode de minuterie hebdomadaire, puis appuyez sur la touche de mode autant de fois que nécessaire jusqu’à afficher le jour de semaine correspondant, par exemple WEEK „3“ (mercredi). L’affichage de la température de la minuterie de démarrage s’allume et l’affichage de la température „ST“ clignote. Réglez la température sur „ST“ en appuyant sur les touches haut / bas ▲ ▼ puis appuyez sur la touche marche / arrêt (⏻). Vous pouvez maintenant sélectionner l’heure de démarrage automatique. L’affichage des heures clignote d’abord. Utilisez les touches haut / bas ▲ ▼ pour régler l’heure. Appuyez ensuite sur la touche marche / arrêt (⏻). L’affichage des minutes clignote maintenant. Utilisez les touches haut / bas ▲ ▼ pour régler les minutes, puis appuyez sur la touche marche / arrêt (⏻). Vous pouvez maintenant régler l’heure d’arrêt automatique de la minuterie. La minuterie d’arrêt clignote pendant le réglage. Utilisez les touches haut / bas ▲ ▼ pour régler l’heure. Appuyez ensuite sur la touche marche / arrêt (⏻). L’affichage des minutes clignote maintenant. Utilisez les touches haut / bas ▲ ▼ pour sélectionner les minutes. Le réglage s’enregistre automatiquement après 5 secondes et l’appareil revient au mode actuel.



Mode chauffage

Lorsque la minuterie hebdomadaire est activée, l'écran affiche „ON“ ou „OFF“. Si „ON“ apparaît sur l'affichage, l'appareil est actuellement en mode chauffage. Si la température ambiante tombe en dessous de la température réglée, le chauffage se met en marche. Sinon, „OFF“ s'affiche, ce qui signifie que le mode de chauffage est désactivé.

En mode temps réel, „ON“ et „OFF“ n'apparaissent pas. Si la température ambiante est inférieure à la température réglée, le chauffage s'active, sinon le mode de chauffage est désactivé.

Pour changer de mode

Lorsque vous avez réglé la minuterie et l'heure hebdomadaires, la touche marche / arrêt  agit comme un interrupteur à bascule. Le taux de rayonnement se règle en appuyant sur les touches haut / bas  . Les paramètres sont ensuite enregistrés. Si la minuterie hebdomadaire a été réglée pour tous les jours de la semaine (du lundi au dimanche), la minuterie hebdomadaire est activée. Sinon, l'appareil fonctionne en mode temps réel.

Lors du réglage de la minuterie hebdomadaire, appuyez sur la touche marche / arrêt  pour régler la température - minuterie activée - minuterie activée - minuterie désactivée - minuterie désactivée. Lors du réglage de l'heure, appuyez sur la touche marche / arrêt  pour régler le jour de la semaine, l'heure et la minute qui clignotent successivement.

Lorsque l'appareil fonctionne, les heures (longue durée d'affichage) et les minutes (courte durée d'affichage) s'affichent en alternance.

Détection automatique de fenêtre ouverte

- Si vous ouvrez les portes et les fenêtres pendant que le radiateur chauffe ou si la ventilation de la pièce est activée, l'appareil peut cesser de chauffer. Si la température ambiante baisse continuellement de plus de 3 °C, l'appareil s'éteint automatiquement pour économiser de l'énergie. Si vous souhaitez continuer à chauffer, fermez toutes les portes et fenêtres et rallumez l'appareil pour qu'il puisse reprendre le fonctionnement.

Pour éteindre l'appareil

- Si vous n'utilisez pas l'appareil pendant une période prolongée, éteignez-le et débranchez la fiche de la prise.

NETTOYAGE ET ENTRETIEN

- Avant le nettoyage, éteignez l'appareil en tournant l'interrupteur d'alimentation en position OFF („O“) et laissez l'appareil refroidir.
- Retirez la fiche de la prise.
- Nettoyez l'extérieur de l'appareil avec un chiffon doux et humide, puis laissez l'appareil sécher.
- N'utilisez pas de produits de nettoyage agressifs, d'abrasifs ou de cire pour meubles, car cela pourrait endommager la surface de l'appareil.
- L'appareil peut être retiré du support mural pour les travaux de nettoyage ou de rénovation. Retirez le cache des vis et desserrez les vis pour pouvoir retirer l'appareil.

Stockage

- Si vous n'utilisez pas l'appareil pendant une courte période, vous pouvez le laisser sur son support mural. Retirez la fiche de la prise.
- Si vous ne comptez pas utiliser l'appareil pendant une longue période, retirez-le du support mural et rangez-le dans un endroit sec et sans poussière ou couvrez l'appareil avec un chiffon en le laissant sur son support mural après avoir débranché la fiche de la prise et une fois l'appareil refroidi.

IDENTIFICATION ET RÉOLUTION DES PROBLÈMES

Si l'appareil ne fonctionne pas, vérifiez les points suivants :

- Assurez-vous que le disjoncteur et les fusibles fonctionnent correctement.
- Assurez-vous que la fiche est branchée et que la prise fonctionne.
- Si le témoin d'alimentation ne s'allume pas lorsque vous allumez l'appareil, contactez le fabricant, le service client ou une entreprise spécialisée pour une réparation immédiate.



MISE EN GARDE

Risque de blessure ! L'appareil ne contient aucune pièce réparable par l'utilisateur. N'essayez pas de réparer l'appareil vous-même. Vous perdriez la garantie et vous risqueriez des dommages matériels et des blessures aux personnes. Si le problème persiste après avoir suivi les instructions ci-dessus, contactez le service client.

SCHÉMA DE BRANCHEMENT

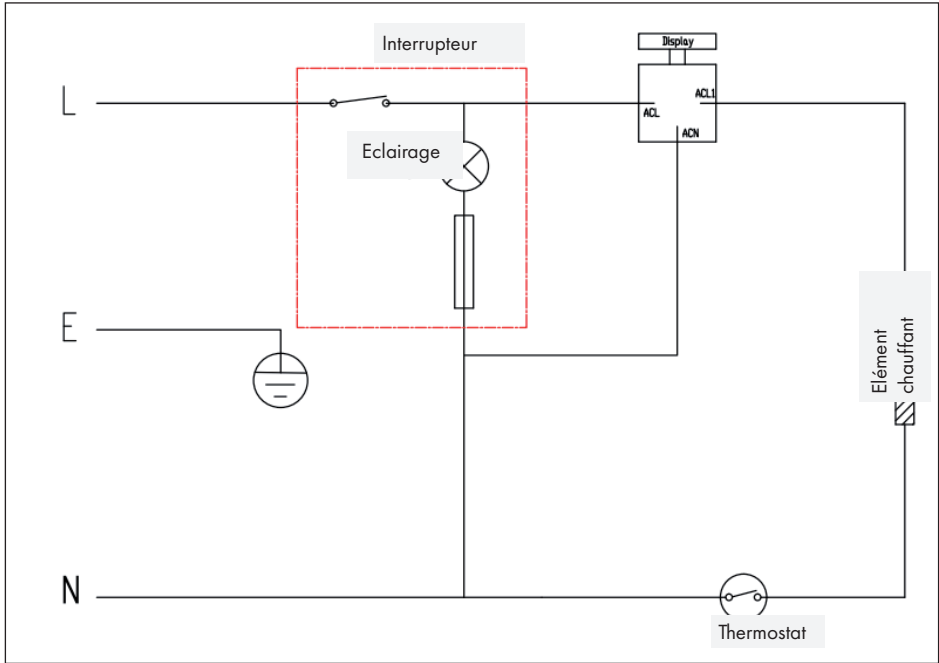

INFORMATIONS SUR LE RECYCLAGE



S'il existe une réglementation pour l'élimination ou le recyclage des appareils électriques et électroniques dans votre pays, ce symbole sur le produit ou sur l'emballage indique que cet appareil ne doit pas être jeté avec les ordures ménagères. Vous devez le déposer dans un point de collecte pour le recyclage des équipements électriques et électroniques. La mise au rebut conforme aux règles protège l'environnement et la santé de vos semblables des conséquences négatives. Pour plus d'informations sur le recyclage et l'élimination de ce produit, veuillez contacter votre autorité locale ou votre service de recyclage des déchets ménagers.

FABRICANT ET IMPORTATEUR (UK)

Fabricant :

Chal-Tec GmbH, Wallstraße 16, 10179 Berlin, Allemagne.

Importateur pour la Grande Bretagne :

Chal-Tec UK limited
Unit 6 Riverside Business Centre
Brighton Road
Shoreham-by-Sea
BN43 6RE
United Kingdom

Estimado cliente:

le felicitamos por la compra de este aparato. Por favor, lea las siguientes instrucciones atentamente y sígalas para evitar posibles daños. No aceptamos ninguna responsabilidad por los daños causados por el incumplimiento de las instrucciones y un uso indebido. Escanee el siguiente código QR para acceder al último manual de usuario y otra información sobre el producto.



CONTENIDO

Hoja de datos del producto	40
Instrucciones de seguridad	41
Instalación	43
Panel de control	44
Utilización	45
Limpieza y cuidado	48
Solución de problemas y corrección de errores	48
Esquema eléctrico	49
Retirada del aparato	50
Fabricante	50

ESPECIFICACIONES TÉCNICAS

Numéro d'article	10035053	10035054
Alimentation	220-240 V~ 50/60 Hz	
Puissance (watts)	550 W	550 W
Tolérance pour toutes les données	ca. +5 %, -10%	
Taille de la pièce pour un hiver normal	12 m ²	18 m ²
Taille de la pièce pour un hiver froid	9 m ²	15 m ²

HOJA DE DATOS DEL PRODUCTO

Denominación del modelo	10035053 10035054					
Dato	Símbolo	Valor	Unidad	Dato	Unidad	
Potencia térmica				Solo con dispositivos de acumulación de calor eléctricos para abastecimiento local: Tipo de regulación del abastecimiento de calor		
Potencia térmica nominal	P _{nom}	0,55	kW	Regulación manual del abastecimiento de calor con termostato integrado:	no	
Potencia térmica mínima (valor orientativo)	P _{min}	0	kW	Regulación manual de abastecimiento de calor con aviso de temperatura ambiente y/o exterior	no	
Potencia térmica continua máxima	P _{max,c}	0,55	kW	Regulación electrónica de abastecimiento de calor con aviso de temperatura ambiente y/o exterior	no	
Consumo de corriente auxiliar				Disipación de calor con ventilación auxiliar	no	
Con potencia térmica nominal (Motor del ventilador)	el _{max}	n.a.	kW	Tipo de potencia térmica/control de temperatura ambiente		
Con potencia térmica mínima (Motor del ventilador)	el _{min}	n.a.	kW	Potencia térmica de un solo nivel, sin control de temperatura ambiente	no	
En modo de espera	el _{SB}	0,941	kW	Dos o más niveles regulables manualmente, sin control de temperatura ambiente	no	
				Control de temperatura ambiente con termostato mecánico	no	
				Con control electrónico de temperatura ambiente	no	
				Con control de temperatura ambiente y regulación del momento del día	no	
				Con control de temperatura ambiente y regulación del día de la semana	sí	
				Otras opciones de regulación		
				Control de temperatura ambiente con detección de presencia	no	
				Control de temperatura ambiente con detección de ventanas abiertas	sí	
				Con opción de control remoto	no	
				Con regulación adaptable del comienzo de la calefacción	no	
				Con limitación de tiempo de funcionamiento	sí	
				Con sensor de bulbo negro	no	
Información de contacto	Chal-Tec GmbH, Wallstraße 16, 10179, Berlín (Alemania)					

INSTRUCCIONES DE SEGURIDAD

- Por favor, lea este manual cuidadosamente antes de usar el aparato.
- Este aparato no está equipado con un dispositivo para controlar la temperatura de la habitación. No utilice esta unidad en una habitación pequeña si hay personas en su interior que no pueden salir de ella por sí mismas, a menos que se asegure una supervisión constante.
- Los niños menores de 3 años deben mantenerse alejados de la unidad a menos que estén bajo constante supervisión.
- Los niños de entre 3 y 8 años no deben encender o apagar el aparato a menos que se haya colocado o instalado en su posición normal de funcionamiento y se haya supervisado de manera segura o hayan sido instruidos y entiendan los riesgos involucrados. Los niños mayores de 3 años y menores de 8 años no deben conectar el aparato a la fuente de alimentación, ni operarlo o limpiarlo, ni realizar trabajos de mantenimiento en el aparato.
- Los niños a partir de los 8 años de edad y las personas con discapacidades mentales, sensoriales y físicas sólo podrán utilizar el dispositivo si un supervisor responsable les ha familiarizado a fondo con las funciones y las precauciones de seguridad y comprenden los riesgos asociados.
- Asegúrese de que los niños no jueguen con el dispositivo. La limpieza y el mantenimiento del aparato sólo pueden ser realizados por niños bajo supervisión.
- No utilice el aparato si la placa exterior está dañada.
- El aparato se calienta durante el funcionamiento. Para evitar quemaduras no toque las superficies calientes con la piel desnuda. Mantenga los materiales inflamables como muebles, almohadas, ropa de cama, papel, ropa y cortinas al menos a un metro de distancia del frente de la unidad y manténgalos alejados de los lados y de la parte posterior.
- Desenchufe siempre el producto cuando no esté en uso.
- No utilice el producto con un cable o el enchufe dañado. No utilice el producto si deja de funcionar, se ha caído o se ha dañado de alguna manera. Devuélvalo a un centro de servicio autorizado para su inspección, ajuste eléctrico o mecánico, mantenimiento o reparación.
- No utilice la unidad cuando la señal de alarma suene (o se ilumine). Apague la energía, desenchufe el cable de alimentación y haga que un electricista cualificado revise la unidad antes de volver a usarla.
- No utilice la unidad hasta que esté bien sujeta, tal como se describe en este manual.
- Antes de utilizarlo, compruebe el voltaje indicado en la placa de características. Conecte el equipo sólo a enchufes que coincidan con el voltaje del equipo.
- Si el cable de alimentación o el enchufe están dañados, deben ser sustituidos por el fabricante, un distribuidor autorizado o una persona con una cualificación similar.
- No coloque la unidad directamente debajo de una toma de corriente.
- No deje el aparato desatendido durante su uso o mientras esté conectado a la red eléctrica.
- Mantenga el dispositivo fuera del alcance de los niños. Los niños sólo pueden operar el aparato bajo supervisión.

- El aparato no está destinado a un uso comercial, sino sólo para uso doméstico y entornos similares.
- No coloque el cable de alimentación bajo el suelo. No cubra el cable con alfombras, correderas o similares.
- Asegúrese de que el cable de alimentación no pase sobre bordes afilados o superficies calientes.
- No cubra la unidad para evitar el sobrecalentamiento.
- No utilice la unidad con un temporizador externo, un control remoto o cualquier otro dispositivo que encienda y apague automáticamente el aparato. Hay riesgo de incendio si el calentador está cubierto o mal colocado.
- Las reparaciones sólo pueden ser realizadas por especialistas capacitados.
- Las reparaciones realizadas de forma incorrecta o independiente representan un riesgo de lesiones.
- No sumerja el aparato en agua u otros líquidos.
- No utilice el aparato cerca de bañeras, duchas o piscinas.
- El aparato no está destinado para ser utilizado en baños, lavaderos y similares o habitaciones interiores. Nunca coloque el calentador de tal manera que pueda caer a la bañera u a otro recipiente de agua.
- El aparato es para uso interior y montaje en la pared solamente.
- Para prevenir un posible incendio, el espacio entre el calentador y la pared no debe bloquearse para que circule la entrada y la salida de aire.
- Dentro del aparato hay partes calientes y chispeantes o inflamables. Por lo tanto, no utilice la unidad en lugares donde se almacene gasolina, pintura u otros líquidos inflamables.
- Utilice este dispositivo sólo como se describe en este manual. Cualquier otro uso no recomendado por el fabricante puede causar fuego, descarga eléctrica, incendio, un shock o una lesión.
- Evite utilizar un alargador, ya que el cable de extensión puede sobrecalentarse y presentar un peligro de incendio.
- Para evitar sobrecargar el circuito, no conecte la unidad a una toma de corriente que ya este en siendo utilizada por otros dispositivos.
- Es normal que el enchufe se sienta caliente al tacto. Si el enchufe está demasiado suelto en el enchufe puede causar sobrecalentamiento y su deformación. Consulte a un electricista cualificado para la sustitución de un enchufe suelto o desgastado.
- El rendimiento de este equipo puede variar y la temperatura puede aumentar hasta el punto de que exista el riesgo de quemaduras en la piel. Para evitar quemaduras, no utilice la unidad cerca de personas con sensibilidad al calor.
- No utilice el dispositivo al aire libre.
- No utilice el dispositivo si tiene las manos mojadas.

- No utilice detergentes abrasivos para limpiar el aparato.
- Utilice sólo los accesorios expresamente recomendados por el fabricante.



PRECAUCIÓN

¡Peligro de quemaduras! Algunas partes del dispositivo pueden calentarse mucho. Se debe tener especial cuidado cuando haya niños y personas en situación de riesgo.

CONTENIDO DE LA ENTREGA

- Calefacción (1x)
- Soportes de pared (2x)
- Tornillos ST 4*35 mm (8x)
- Clavijas de plástico (8x)
- Manual de instrucciones (1x)

INSTALACIÓN

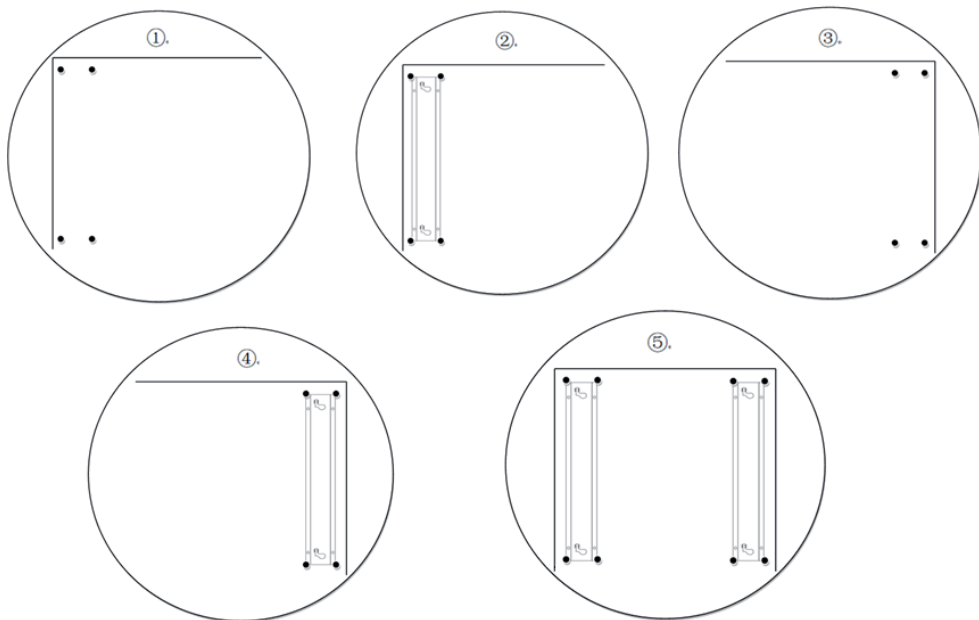

Saque el aparato y los accesorios del embalaje. La unidad sólo necesita cuatro puntos de anclaje: dos en la parte superior y dos en la parte inferior (ya sea en el lado izquierdo o derecho).

1. Dibujar una línea horizontal en la pared. En el lado izquierdo de la línea horizontal, dibuja una línea vertical que cruce la línea horizontal.
2. Toma los soportes de la pared. Sostenga el lado izquierdo del soporte de la pared contra la línea vertical y el lado superior contra la línea horizontal. Marque la ubicación de los agujeros de fijación del soporte de la pared con un bolígrafo.
3. Perfore 4 agujeros de 8 mm de diámetro en los lugares marcados. Inserte los tacos en los agujeros.
4. Fije el soporte con 4 tornillos roscados (4*35 mm). Asegúrese de que el soporte de la pared se monta con la parte delgada hacia abajo.
5. Dependiendo del tamaño de la unidad, dibuje una línea vertical en el lado derecho de la línea horizontal que cruza la línea horizontal.
6. Sostenga el lado derecho del soporte de la pared contra la línea vertical y el lado superior contra la línea horizontal. Marque la ubicación de los agujeros de fijación del soporte de la pared con un bolígrafo.
7. Perfore 4 agujeros de 8 mm de diámetro en los lugares marcados. Inserte las clavijas en los agujeros.
8. Fije el soporte con 4 tornillos roscados (4*35 mm). Asegúrese de que el soporte de la pared se monta con la parte delgada hacia abajo.
9. Cuelgue el dispositivo con el tornillo de pared en la parte posterior, de acuerdo con la dirección del interruptor en la esquina superior derecha, en el agujero de montaje del soporte de pared. La instalación ya está completa.



PANEL DE CONTROL

Teclas de función

	Botón de encendido/ apagado		Botón de modo
	Aumentar la temperatura		Disminuir la temperatura

UTILIZACIÓN









Puesta en marcha





Inserte el enchufe del aparato en la toma de corriente y encienda el aparato poniendo el interruptor principal en la posición "I".

Para encender la unidad

Encienda el dispositivo pulsando el botón de encendido/apagado . La pantalla LCD se ilumina. El reloj muestra „12:00“ (alternando la visualización de la hora y los minutos) y el modo de la semana está preestablecido en „SEMANA 1“ (lunes) cuando la unidad se enciende por primera vez.



Establecer la hora y el día de la semana

Presione el botón de modo  durante 3 segundos para ajustar la hora y el día de la semana (SEMANA „1“). Presione los botones arriba/abajo   para cambiar la SEMANA „1“ al día corriente de la semana (por ejemplo, para el sábado a la SEMANA „6“). Si ahora presiona el botón de encendido/apagado , la pantalla de la hora comienza a parpadear. Presione los botones arriba/abajo   para ajustar la hora. Si luego presiona el botón de encendido/apagado de nuevo, la pantalla de los minutos comenzará a parpadear. Presione los botones arriba/abajo   para ajustar los minutos actuales.

































Ejemplo (Sábado, 9:30am): Después de ajustar la semana en el día „6“ para el sábado, presione el botón de encendido y la hora parpadeará. Presione los botones arriba/abajo   para ajustar la hora a „9“, entonces la pantalla seguirá parpadearo. Presiona el botón de encendido/apagado  y luego los botones de arriba/abajo   para ajustar los minutos a „30“. La pantalla seguirá parpadearo.

Presione el botón de encendido/apagado , después de 5 segundos los ajustes se guardan automáticamente. La pantalla de la hora aparece durante 5 segundos y la de los minutos durante 3 segundos.

Ajustar la temperatura

Presione el botón de modo , la SEMANA „6“ desaparece y el indicador de temperatura „ST“ parpadea en la pantalla. Presione los botones de arriba/abajo   para fijar la temperatura. 5 segundos después de ajustar la temperatura, el ajuste se guarda automáticamente. La semana „6“ seguirá apareciendo en la pantalla. La unidad está ahora en modo de tiempo real (funcionamiento normal).

Poner el temporizador semanal



1. Cuando se pulsa el botón de modo , desaparece la SEMANA „6“ y el indicador de temperatura „ST“ parpadea en la pantalla. Presiona los botones de arriba/abajo   para fijar la temperatura. Una vez que haya establecido la temperatura para „ST“, presione de nuevo en los próximos 5 segundos el botón de modo  (el ajuste de temperatura „ST“ y SEMANA „6“ no están bloqueados) para ajustar el temporizador semanal.
2. El ajuste del temporizador semanal comienza con el ajuste de la temperatura para SEMANA „1“ (lunes). La indicación de los minutos del temporizador de encendido y la indicación de la temperatura „ST“ parpadean. Ajuste la temperatura pulsando las teclas arriba/abajo  . Presione el botón de encendido/apagado . Ahora puede ajustar la hora de encendido automático del temporizador. La pantalla de la hora del temporizador de encendido parpadea. Ajuste la hora pulsando los botones Arriba/Abajo  . Presione el botón de encendido/apagado , la pantalla de los minutos del temporizador de encendido parpadeará. Utilice los botones arriba/abajo   para seleccionar los minutos de descanso. Presione el botón de encendido/apagado . Ahora puede ajustar la hora de apagado automático del temporizador. La indicación de la hora del temporizador de apagado parpadea en la pantalla. Ajuste la hora con las teclas arriba/abajo  . Presione el botón de encendido/apagado . La pantalla de los minutos ahora parpadeará. Ajuste los minutos con los botones Arriba/Abajo  .
3. Presione el botón Mode  de nuevo para ir a la configuración de la temperatura y el temporizador para la SEMANA „2“ (martes). Ajuste la temperatura para la SEMANA „2“, la pantalla del temporizador de encendido y la pantalla de la temperatura „ST“ parpadearán. Haga los ajustes restantes del temporizador como se describe en el punto 2.
4. Siga los pasos de los puntos 2 y 3 para fijar el temporizador semanal para los días restantes de la semana.
5. Si desea ajustar el temporizador y la temperatura directamente para un día específico de la semana (por ejemplo, miércoles), pulse el botón de modo  una vez para entrar en el temporizador semanal, luego presione el botón de modo hasta que se muestre el día de la semana correspondiente, por ejemplo semana „3“ (miércoles) aparece en la pantalla. El indicador de temperatura del temporizador de encendido se iluminará y el indicador de temperatura „ST“ parpadeará. Ajuste la temperatura „ST“ presionando los botones arriba/abajo   y luego presione el botón de encendido/apagado. Ahora puede seleccionar la hora de encendido automático del temporizador. Primero la pantalla de la hora parpadea. Ajuste la hora presionando los botones Arriba/Abajo  . Luego presione el botón de encendido/apagado . El indicador de los minutos parpadea. Selecciones con las teclas arriba/abajo   los minutos y pulse el botón de encendido . Ahora puede configurar la hora de apagado automático. La pantalla del temporizador de apagado parpadea en la pantalla durante el ajuste. Ajuste la hora con las teclas arriba/abajo  . Luego presione el botón de encendido/apagado . La pantalla de los minutos ahora parpadeará. Seleccione los minutos con los botones arriba/abajo  . Después de 5 segundos el ajuste se guardará automáticamente y la unidad volverá al modo actual.

Modo de calefacción

Cuando se activa el temporizador semanal, la pantalla muestra „ON“ o „OFF“. Si la pantalla muestra „ON“, el aparato está actualmente en modo de calefacción. Si la temperatura de la habitación cae por debajo de la temperatura establecida, la calefacción se encenderá. En caso contrario, se visualiza „OFF“, lo que significa que el modo de calefacción está desactivado.

En el modo de tiempo real, „ON“ y „OFF“ no se muestran en la pantalla. Si la temperatura ambiente es inferior a la temperatura ajustada, se conecta la calefacción, de lo contrario se desactiva el modo de calefacción.

Cambio en el modo de operación

Una vez que haya establecido el temporizador y la hora semanal, el botón de encendido y apagado  actúa como un botón de conmutación. La potencia de radiación se puede ajustar pulsando los botones Arriba/Abajo  . A continuación, se guardan los ajustes.

Cuando el temporizador semanal ha sido configurado para todos los días de la semana (lunes a domingo), el temporizador semanal se activa. De lo contrario, la unidad funciona en modo de tiempo real.

Cuando ajuste el temporizador semanal, pulse el botón On/Off  para ajustar la temperatura - temporizador activado - temporizador activado - temporizador desactivado - temporizador desactivado. Cuando ajuste la hora, pulse el botón de encendido para ajustar el día de la semana, la hora y los minutos, que parpadearán en secuencia.

Cuando la unidad está en funcionamiento, las horas (duración de visualización larga) y los minutos (duración de visualización corta) se visualizan alternativamente.

Detección automática de ventanas abiertas

- Si abre las puertas y ventanas o enciende la ventilación de la habitación mientras se calienta, el aparato puede dejar de calentar. Si la temperatura ambiente baja más de 3 °C, el aparato se apaga automáticamente para ahorrar energía. Si quiere que el proceso de calentamiento continúe, cierre todas las puertas y ventanas y vuelva a encender el aparato para que pueda seguir funcionando.

Apagar

- Si no va a utilizar la unidad durante un período de tiempo prolongado, apáguela y desenchufe el cable de alimentación de la toma de corriente.

LIMPIEZA Y CUIDADO

- Antes de limpiarlo, apague el aparato poniendo el interruptor de encendido en la posición OFF („O“) y deje que el aparato se enfríe.
- Desenchufe el aparato de la toma de corriente.
- Limpie el exterior de la unidad con un paño húmedo suave y luego deje que el dispositivo se seque.
- No utilice ningún agente de limpieza abrasivo o agresivo ya que esto podría dañar la superficie del aparato.
- El aparato puede ser retirado para su limpieza o para trabajos de renovación del soporte de pared. Retire la tapa de tornillo y afloje los tornillos para poder quitar el dispositivo.

Almacenamiento

- Si no utiliza la unidad por un periodo corto de tiempo, puede permanecer en el soporte de la pared. Desenchufe el cable de alimentación de la toma de corriente.
- Cuando no se utilice el producto durante un período prolongado de tiempo, retire el producto del soporte de pared y guárdelo en un lugar seco y sin polvo o cúbralo con un paño mientras esté colgado en el soporte de pared después de desenchufarlo de la toma de corriente y de que se haya enfriado.

SOLUCIÓN DE PROBLEMAS Y CORRECCIÓN DE ERRORES

Si el dispositivo no funciona, compruebe lo siguiente:

- Asegúrese de que el disyuntor y los fusibles funcionen correctamente.
- Asegúrese de que el enchufe esté conectado a la toma de corriente y de que la toma de corriente funcione.
- Si el interruptor de encendido no se enciende cuando se enciende la unidad, contacte con el fabricante, el servicio de atención al cliente o una empresa especializada para una reparación inmediata.



ADVERTENCIA

¡Peligro de lesiones! El dispositivo no contiene ningún componente que pueda ser reparado por el usuario. No intente reparar el dispositivo usted mismo. De lo contrario, la garantía quedará anulada y pueden producirse daños a la propiedad y lesiones personales. Si el problema persiste después de seguir las instrucciones anteriores, póngase en contacto con el servicio de atención al cliente.

ESQUEMA ELÉCTRICO

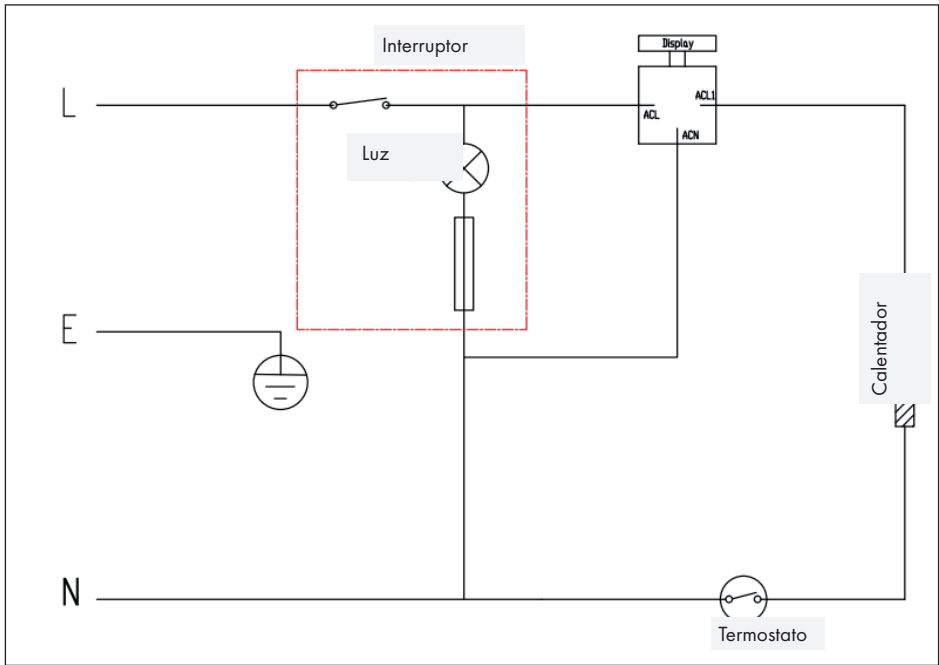

INDICACIONES SOBRE LA RETIRADA DEL APARATO



Si en su país existe una disposición legal relativa a la eliminación de aparatos eléctricos y electrónicos, este símbolo estampado en el producto o en el embalaje advierte que no debe eliminarse como residuo doméstico. En lugar de ello, debe depositarse en un punto de recogida de reciclaje de aparatos eléctricos y electrónicos. Una gestión adecuada de estos residuos previene consecuencias potencialmente negativas para el medio ambiente y la salud de las personas. Puede consultar más información sobre el reciclaje y la eliminación de este producto contactando con su administración local o con su servicio de recogida de residuos.

FABRICANTE E IMPORTADOR (REINO UNIDO)

Fabricante:

Chal-Tec GmbH, Wallstraße 16, 10179 Berlín, Alemania.

Importador para Gran Bretaña:

Chal-Tec UK limited
Unit 6 Riverside Business Centre
Brighton Road
Shoreham-by-Sea
BN43 6RE
United Kingdom

Gentile cliente,

La ringraziamo per aver acquistato il dispositivo. La preghiamo di leggere attentamente le seguenti istruzioni per l'uso e di seguirle per evitare possibili danni tecnici. Non ci assumiamo alcuna responsabilità per danni scaturiti da una mancata osservazione delle avvertenze di sicurezza e da un uso improprio del dispositivo. Scansionate il codice QR per scaricare il manuale d'uso attuale nella vostra lingua.



INDICE

Scheda informativa del prodotto 52

Avvertenze di sicurezza 53

Installazione 55

Pannello di controllo 56

Utilizzo 57

Pulizia e manutenzione 60

Ricerca e correzione degli errori 60

Schema elettrico 61

Smaltimento 62

Produttore 62

DATI TECNICI

Codice articolo	10035053	10035054
Alimentazione	220-240 V~ 50/60 Hz	
Potenza (Watt)	550 W	550 W
Tolleranza per ogni indicazione	ca. +5 %, -10%	
Dimensioni stanza inverno normale	12 m ²	18 m ²
Dimensioni stanza inverno rigido	9 m ²	15 m ²

SCHEDA INFORMATIVA DEL PRODOTTO

Identificazione del modello (i)	10035053 10035054					
Indicazione	Simbolo	Valore	Unità	Indicazione	Unità	
Potenza termica				Solo per gli apparecchi per il riscaldamento d'ambiente locale elettrici ad accumulazione: Tipo di controllo dell'apporto termico		
Potenza termica nominale	P _{nom}	0,55	kW	Controllo manuale del carico termico con termostato integrato	no	
Potenza termica minima (valore indicativo)	P _{min}	0	kW	Controllo manuale del carico termico con riscontro della temperatura ambiente e/o esterna	no	
Potenza termica massima continua	P _{max,c}	0,55	kW	Controllo elettronico del carico termico con riscontro della temperatura ambiente e/o esterna	no	
Consumo di elettricità ausiliaria				Potenza termica con supporto del ventilatore	no	
Per la potenza termica nominale (Motore del ventilatore)	e _{lmax}	N.D.	kW	Tipo di potenza termica / controllo della temperatura ambiente		
Per la potenza termica minima (Motore del ventilatore)	e _{lmin}	N.D.	kW	Potenza termica di un solo livello, senza controllo della temperatura ambiente	no	
In modalità di attesa	e _{lSB}	0,941	kW	Due o più livelli impostabili manualmente, senza controllo della temperatura ambiente	no	
				Con controllo della temperatura ambiente tramite termostato meccanico	no	
				Con controllo elettronico della temperatura ambiente	no	
				Controllo elettronico della temperatura ambiente e timer giornaliero	no	
				Controllo elettronico della temperatura ambiente e timer settimanale	si	
				Altre opzioni di controllo		
				Controllo della temperatura ambiente con rilevamento di presenza	no	
				Controllo della temperatura ambiente con rilevamento di finestre aperte	si	
				Con opzione telecomando	no	
				Con controllo di avvio adattabile	no	
				Con limitazione del tempo di funzionamento	si	
Con sensore lampada nero	no					
Informazioni di contatto	Chal-Tec GmbH, Wallstraße 16, 10179, Berlino, Germania					

AVVERTENZE DI SICUREZZA

- Leggere attentamente le istruzioni prima di utilizzare il dispositivo.
- Questo dispositivo non è provvisto di un meccanismo per regolare la temperatura ambiente. Non utilizzarlo in locali piccoli se ci sono delle persone che non sono in grado di allontanarsi autonomamente, a meno che venga garantita una sorveglianza continua.
- Tenere lontano dal dispositivo i bambini minori di 3 anni, a meno che vengano sorvegliati.
- I bambini tra i 3 e gli 8 anni possono accendere e spegnere il dispositivo solo se è stato installato in una posizione normale, se sono stati informati sulle funzioni e sono consapevoli dei pericoli connessi. I bambini tra i 3 e gli 8 anni non possono collegare il dispositivo alla presa di corrente, utilizzarlo, pulirlo o eseguire manutenzioni.
- Questo dispositivo può essere utilizzato dai bambini maggiori di 8 anni e dalle persone con limitate capacità fisiche, sensoriali o mentali o da persone con esperienza e conoscenze insufficienti, solo se sono stati informati sulle funzioni del dispositivo e sono consapevoli dei rischi e dei pericoli connessi.
- I bambini non devono giocare con il dispositivo e non possono pulirlo e utilizzarlo senza la supervisione di un adulto.
- Non utilizzare il dispositivo se il pannello esterno è danneggiato.
- Il dispositivo diventa bollente durante il funzionamento. Per evitare ustioni non toccare le superfici bollenti a mani nude. Tenere materiali infiammabili come mobili, cuscini, lenzuola, carta, vestiti e tende almeno a 1 m di distanza dal lato frontale del dispositivo.
- Staccare sempre la spina dalla presa quando non si utilizza il dispositivo.
- Non azionare il dispositivo con un cavo o una spina danneggiati e non usarlo se non funziona, se è caduto o se ha subito danni. Rivolgersi a una ditta specializzata per controlli, regolazioni, manutenzioni o riparazioni elettriche o meccaniche.
- Non azionare il dispositivo se suona (o lampeggia) il segnale d'allarme. Spegnerlo, staccare la spina dalla presa e farlo revisionare da un elettricista qualificato prima di riutilizzarlo.
- Utilizzare il dispositivo solo quando è fissato saldamente, come descritto in questo manuale di istruzioni.
- Prima dell'uso verificare la tensione sulla targhetta del dispositivo e collegarlo solo a prese che corrispondano al voltaggio indicato.
- Se il cavo d'alimentazione o la spina sono danneggiati, vanno sostituiti dal produttore, da un'azienda autorizzata o da una persona qualificata.
- Non posizionare il dispositivo direttamente sotto la presa.
- Non lasciare il dispositivo incustodito durante l'utilizzo e mentre è collegato alla corrente.
- Utilizzare il dispositivo lontano da bambini. I bambini possono utilizzare il dispositivo solo sotto sorveglianza.
- Il dispositivo non è destinato a un utilizzo commerciale, ma domestico e ad ambienti simili.
- Non far passare il cavo d'alimentazione sotto al pavimento e non collocarlo sotto tappeti o guide.

- Prestare attenzione che il cavo non corra sopra spigoli vivi o superfici bollenti.
- Non coprire la stufa per evitare surriscaldamenti.
- Non collegare il dispositivo a un timer, una presa telecomandata o a un apparecchio simile che possa accendere e spegnere la stufa automaticamente. Se il radiatore viene coperto o posizionato in modo errato c'è il rischio che si incendi.
- Le riparazioni vanno eseguite solo da personale qualificato.
- Riparazioni eseguite autonomamente o errate rappresentano un rischio.
- Non immergere il dispositivo in acqua o altri liquidi.
- Non utilizzare il dispositivo vicino a vasche da bagno, docce o piscine.
- Il dispositivo non va usato in bagni, lavanderie o locali simili. Non sistemare il radiatore in modo tale che possa cadere in una vasca o in un altro contenitore d'acqua.
- Il dispositivo è previsto solo per l'uso in locali interni o per essere appeso alla parete.
- Onde evitare un eventuale incendio, non bisogna mai bloccare lo spazio tra il radiatore e la parete, che serve da passaggio per l'aria.
- All'interno del dispositivo si trovano pezzi bollenti che producono scintille o archi elettrici. Per questo motivo non va utilizzato in luoghi dove si usano o si conservano benzina, vernici o liquidi infiammabili.
- Utilizzare il dispositivo solo seguendo le istruzioni riportate nel manuale. Qualsiasi altro utilizzo non consigliato dal produttore può causare incendi, scosse elettriche o lesioni.
- Evitare di usare una prolunga perché potrebbe surriscaldarsi rischiando di provocare un incendio.
- Per evitare un sovraccarico del circuito elettrico non collegare il radiatore a una presa che si usa già per altri dispositivi.
- È normale che la spina sia calda quando la si tocca. Se non è inserita bene nella presa può surriscaldarsi e deformarsi. Rivolgersi a un elettricista qualificato per sostituire una presa usurata o lenta.
- Il rendimento del dispositivo può oscillare e la temperatura può salire a tal punto da causare il rischio di ustioni. Per questo motivo il radiatore non va usato vicino a persone con ridotta sensibilità al calore o non reattive al fine di evitare ustioni.
- Non utilizzare il dispositivo all'aperto.
- Non utilizzare il dispositivo con le mani bagnate.
- Non utilizzare il dispositivo su superfici bollenti o nelle loro vicinanze.
- Prima di pulire il dispositivo staccare la spina dalla presa di corrente e lasciare che si raffreddi completamente.
- Non utilizzare prodotti abrasivi per la pulizia.
- Utilizzare solo accessori espressamente consigliati dal produttore per questo dispositivo.

**ATTENZIONE**

Pericolo di ustioni! Alcune parti del dispositivo possono diventare molto calde. Occorre prestare particolare attenzione quando sono presenti bambini e persone a rischio.

VOLUME DI CONSEGNA

- Radiatore (1x)
- Supporti a parete (2x)
- Viti ST 4*35 mm (8x)
- Tasselli di plastica (8x)
- Manuale di istruzioni (1x)

INSTALLAZIONE



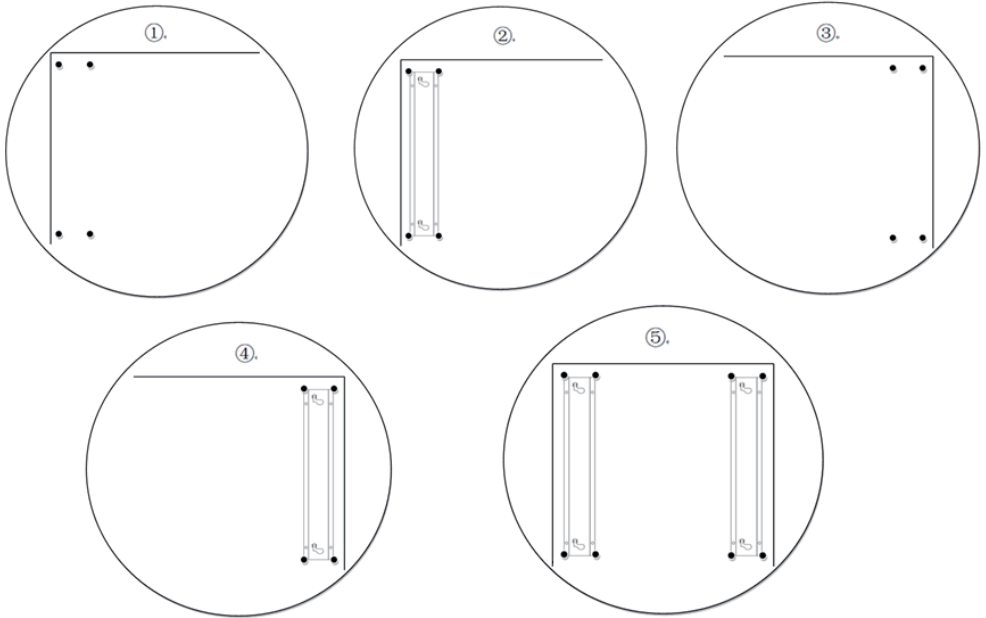

Togliere il dispositivo e gli utensili dalla confezione. Il radiatore va appeso in quattro punti: due sul lato superiore e due su quello inferiore (a sinistra o a destra).

1. Tracciare una linea orizzontale sulla parete. Disegnare sul lato sinistro della linea orizzontale una linea verticale che incrocia quella orizzontale.
2. Tenere il lato sinistro del supporto a parete sulla linea verticale e il lato superiore sulla linea orizzontale. Segnare con una penna i punti dei fori del supporto a parete.
3. Praticare 4 fori dal diametro di 8 mm nei punti segnati e inserirvi i tasselli.
4. Fissare il supporto con 4 viti filettate (4*35 mm). Assicurarsi che il lato sottile del supporto a parete sia rivolto verso il basso.
5. Indipendentemente dalle dimensioni del dispositivo, disegnare sul lato destro della linea orizzontale una linea verticale che incrocia quella orizzontale.
6. Tenere il lato destro del supporto a parete sulla linea verticale e il lato superiore sulla linea orizzontale. Segnare con una penna i punti dei fori del supporto a parete.
7. Praticare 4 fori dal diametro di 8 mm nei punti segnati e inserirvi i tasselli.
8. Fissare il supporto con 4 viti filettate (4*35 mm). Assicurarsi che il lato sottile del supporto a parete sia rivolto verso il basso.
9. Appendere il dispositivo con la vite sul retro, seguendo la direzione dell'interruttore, nell'angolo in alto a destra nel foro di montaggio del supporto a parete.



PANNELLO DI CONTROLLO

Tasti funzione

	Tasto on/off		Tasto mode
	Aumentare la temperatura		Diminuire la temperatura

UTILIZZO









Messa in funzione







Inserire la spina nella presa e accendere il dispositivo posizionando l'interruttore su "I".

Accensione

Accendere il dispositivo premendo il tasto on/off . Il display LCD lampeggia. L'orologio indica "12:00" quando viene acceso per la prima volta (indicazione alternata dell'ora e dei minuti) e la modalità settimanale è impostata su "WEEK 1" (lunedì).



Come impostare l'ora e il giorno della settimana

Premere per 3 secondi il tasto mode  per regolare l'ora e il giorno della settimana (WEEK "1"). Premere i tasti Su/Giù   per cambiare WEEK "1" sul giorno della settimana attuale (p. es. sabato su WEEK "6"). Se si preme ora il tasto on/off , la spia dell'ora lampeggia. Premere i tasti Su / Giù   per impostare l'ora attuale. Se si preme nuovamente il tasto on/off , la spia dei minuti lampeggia. Premere i tasti Su/Giù   per impostare i minuti attuali.

Esempio (sabato, 9:30): dopo aver impostato WEEK "6" per sabato premere il tasto on/off  e l'ora lampeggia. Premere i tasti Su/Giù   per impostare l'ora su "9". La spia continua a lampeggiare. Premere il tasto on/off  e Su/Giù   per impostare i minuti su "30". La spia continua a lampeggiare.

Premere il tasto on/off  e dopo 5 secondi le impostazioni vengono automaticamente salvate. La spia delle ore appare per 5 secondi, mentre quella dei minuti per 3 secondi.

Impostazione della temperatura

Se si preme il tasto mode , WEEK "6" viene interrotto e al suo posto lampeggia la spia della temperatura "ST" sul display. Premere i tasti Su / Giù   per impostare la temperatura. Dopo 5 secondi l'impostazione viene automaticamente salvata. La spia WEEK "6" resta a display. Ora il dispositivo si trova in modalità tempo reale (funzionamento normale).

Impostazione del timer settimanale



1. Se si preme il tasto mode (M), WEEK "6" viene interrotto e al suo posto lampeggia la spia della temperatura "ST" sul display. Premere i tasti Su/Giù (▲▼) per impostare la temperatura. Dopo aver impostato la temperatura "ST", premere entro 5 secondi nuovamente il tasto mode (M) (l'impostazione della temperatura "ST" e WEEK "6" non sono bloccati) per impostare il timer settimanale.
2. L'impostazione del timer settimanale inizia con la regolazione della temperatura per WEEK "1" (lunedì). La spia dei minuti per il timer di accensione e il simbolo della temperatura "ST" lampeggiano. Impostare la temperatura premendo i tasti Su/Giù (▲▼). Premere il tasto on/off (⏻). Ora è possibile impostare l'ora di accensione automatica del timer. La spia dell'ora lampeggia. Impostare l'ora con i tasti Su/Giù (▲▼). Se si preme il tasto on/off (⏻) la spia dei minuti lampeggia. Selezionare i minuti con i tasti Su/Giù (▲▼) e premere il tasto on/off (⏻). Ora è possibile impostare l'ora di spegnimento automatico del timer. La spia dell'ora lampeggia sul display. Impostare l'ora con i tasti Su/Giù (▲▼) e premere il tasto on/off (⏻). Ora la spia dei minuti lampeggia. Impostare i minuti con i tasti Su/Giù (▲▼).
3. Premere nuovamente il tasto mode (M) per accedere all'impostazione della temperatura e del timer per WEEK "2" (martedì). Impostare la temperatura per WEEK "2". Il simbolo del timer di accensione e della temperatura "ST" lampeggiano.
4. Per impostare il timer settimanale per i restanti giorni della settimana seguire i passaggi descritti al punto 2 e 3.
5. Se si vogliono impostare il timer e la temperatura per un giorno specifico (p. es. mercoledì) premere il tasto mode (M) una volta. Per accedere al timer settimanale premere il tasto mode M finché non appare il giorno desiderato sul display p. es. WEEK "3" (mercoledì). Il simbolo della temperatura del timer di accensione lampeggia così come il simbolo "ST". Impostare la temperatura "ST" premendo i tasti Su / Giù (▲▼) e infine premere il tasto on/off (⏻). Ora è possibile selezionare l'ora di accensione automatica del timer. Prima lampeggia il simbolo dell'ora. Impostare l'ora con i tasti Su / Giù (▲▼). Infine premere il tasto on/off (⏻). Ora lampeggia il simbolo dei minuti. Impostare i minuti con i tasti Su / Giù (▲▼) e poi premere il tasto on/off (⏻). Ora è possibile selezionare l'ora di spegnimento automatico del timer. Impostare l'ora con i tasti Su / Giù (▲▼). Infine premere il tasto on/off (⏻). Ora lampeggia il simbolo dei minuti. Selezionare i minuti con i tasti Su / Giù (▲▼). Dopo 5 secondi l'impostazione viene salvata automaticamente e il dispositivo ritorna nella modalità attuale.



Modalità riscaldamento

Se è attivato il timer settimanale, sul display viene visualizzato "ON" oppure "OFF". Se c'è "ON" significa che il dispositivo si trova già in modalità riscaldamento. Se la temperatura ambiente è più bassa della temperatura impostata, il riscaldamento si accende. Se invece appare "OFF" significa che la modalità riscaldamento è disattivata.

Nella modalità tempo reale non vengono visualizzati "ON" e "OFF" a display. Se la temperatura ambiente è più bassa della temperatura impostata, il riscaldamento si accende, altrimenti la modalità riscaldamento è disattivata.

Cambiare modalità di funzionamento

Dopo aver impostato il timer settimanale e l'ora, il tasto on/off  funge da tasto shift. Il tasso di emissione del calore viene regolato con i tasti Su / Giù  . Infine le impostazioni vengono salvate. Dopo aver impostato il timer per tutti i giorni della settimana (lunedì – domenica), il timer settimanale è attivo, altrimenti il dispositivo funziona in modalità tempo reale.

Quando si imposta il timer settimanale premere il tasto on/off  per regolare la temperatura - timer on - timer on - timer off - timer off. Quando si imposta l'ora premere il tasto on/off  per impostare il giorno, l'ora e i minuti, che lampeggiano uno dopo l'altro.

Quando il dispositivo è in funzione vengono visualizzati alternativamente l'ora (lunga durata del simbolo) e i minuti (breve durata del simbolo).

Riconoscimento automatico finestra aperta

- Se mentre si riscalda si lasciano aperte le porte e le finestre o se si accende l'aerazione, può capitare che il dispositivo smetta di riscaldare. Se la temperatura ambiente scende continuamente di più di 3 °C, il dispositivo si spegne automaticamente per risparmiare energia. Se si vuole riprendere il processo di riscaldamento, bisogna chiudere tutte le porte e le finestre e riaccendere il dispositivo affinché possa proseguire a funzionare.

Spegnimento

- Se non si utilizza il dispositivo per un periodo di tempo prolungato, spegnerlo e staccare la spina dalla presa elettrica.

PULIZIA E MANUTENZIONE

- Spegnere il dispositivo prima di pulirlo posizionando l'interruttore su OFF "O" e lasciare che si raffreddi completamente.
- Staccare la spina dalla presa di corrente.
- Pulire l'esterno con un panno umido morbido e lasciarlo asciugare.
- Non utilizzare detergenti aggressivi e abrasivi o cera per mobili, perché potrebbero danneggiare la superficie del dispositivo.
- E' possibile staccare il dispositivo dalla parete per pulirlo o per eseguire lavori di ristrutturazione. Togliere il tappo a vite e svitare le viti per poter sfilare il dispositivo.

Conservazione

- Se non si usa il dispositivo per un tempo breve può restare appeso alla parete, ma bisogna staccare la spina dalla presa.
- Se non si usa il dispositivo per un periodo di tempo prolungato, bisogna toglierlo dalla parete per conservarlo in un luogo asciutto senza polvere oppure lo si può lasciare alla parete, ma va coperto con un panno dopo aver tolto la spina dalla presa e si è raffreddato completamente.

RICERCA E CORREZIONE DEGLI ERRORI

Se il riscaldatore non funziona, seguire le seguenti istruzioni:

- Assicurarsi che l'interruttore differenziale e i fusibili funzionino correttamente.
- Assicurarsi che il riscaldatore sia collegato a una presa di corrente e che questa funzioni correttamente.
- Se l'interruttore non dovesse illuminarsi quando si accende il dispositivo, rivolgersi al produttore, al servizio d'assistenza oppure a un'azienda specializzata.



AVVERTENZA

Pericolo di lesioni! Il dispositivo non contiene componenti che necessitano di manutenzione da parte dell'utente. Non cercare di riparare il dispositivo autonomamente. Questo può comportare la perdita di validità della garanzia, danneggiamenti e lesioni. Se il problema dovesse persistere, rivolgersi al servizio d'assistenza.

SCHEMA ELETTRICO

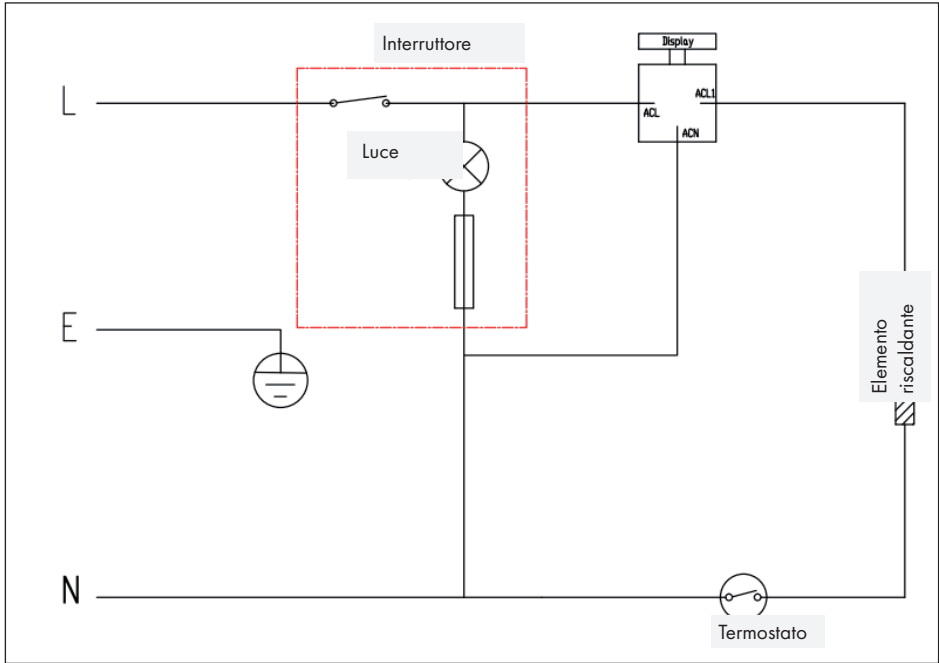

AVVISO DI SMALTIMENTO



Se nel proprio paese si applicano le regolamentazioni inerenti lo smaltimento di dispositivi elettrici ed elettronici, questo simbolo sul prodotto o sulla confezione segnala che questi prodotti non possono essere smaltiti con i rifiuti normali e devono essere portati a un punto di raccolta di dispositivi elettrici ed elettronici. Grazie al corretto smaltimento dei vecchi dispositivi si tutela il pianeta e la salute delle persone da possibili conseguenze negative. Informazioni riguardanti il riciclo e lo smaltimento di questi prodotti si ottengono presso l'amministrazione locale oppure il servizio di gestione dei rifiuti domestici.

PRODUTTORE E IMPORTATORE (UK)

Produttore:

Chal-Tec GmbH, Wallstraße 16, 10179 Berlino, Germania.

Importatore per la Gran Bretagna:

Chal-Tec UK limited
Unit 6 Riverside Business Centre
Brighton Road
Shoreham-by-Sea
BN43 6RE
United Kingdom

Geachte klant,

hartelijk gefeliciteerd met de aanschaf van dit apparaat. Lees de hierna volgende handleiding aandachtig door en volg de instructies op om schade te voorkomen. Voor schade veroorzaakt door het niet in acht nemen van de instructies of door onjuist gebruik nemen wij geen verantwoordelijkheid. Scan de QR code voor toegang tot de meest actuele gebruikershandleiding en voor meer informatie rondom het artikel.



INHOUDSOPGAVE

Productinformatieblad 64
Veiligheidsinstructies 65
Installatie 67
Controlepaneel 68
Bediening 69
Reiniging en onderhoud 72
Problemen en oplossingen 72
Aansluitschema 73
Instructies voor afvoer 74
Fabrikant 74

TECHNISCHE GEGEVENS

Artikelnummer	10035053	10035054
Stroomvoorziening	220-240 V~ 50/60 Hz	
Vermogen (Watt)	550 W	550 W
Tolerantie (alle data)	ca. +5 %, -10%	
Kamergrootte (normale winter)	12 m ²	18 m ²
Kamergrootte (koude winter)	9 m ²	15 m ²

PRODUCTINFORMATIEBLAD

Artikelidentificatie	10035053 10035054						
Aanduiding	Symbol	Waarde	Eenheid	Aanduiding	Eenheid		
Warmtevermogen				Alleen voor individuele elektrische ruimteverwarmers: regulering van de warmtetoever			
Nominaal warmtevermogen	P _{nom}	0,55	kW	Handmatige regulering van de warmtetoever met ingebouwde thermostaat	nee		
Minimaal warmtevermogen (richtwaarde)	P _{min}	0	kW	Handmatige regulering van de warmtetoever met terugmelding van de kamer- en/ of externe temperatuur	nee		
Maximaal continue warmtevermogen	P _{max,c}	0,55	kW	Elektronische regulering van de warmtetoever met terugmelding van de kamer- en/ of externe temperatuur	nee		
Hulpenergieverbruik				Warmteafgifte met ondersteuning van een ventilator	nee		
Bij nominaal warmtevermogen (ventilator motor)	el _{max}	n.v.t.	kW	Type warmtevermogen / Kamertemperatuurcontrole			
Bij minimaal warmtevermogen (ventilator motor)	el _{min}	n.v.t.	kW	Enkele warmtestand, geen kamertemperatuurcontrole	nee		
In stand-by modus	el _{SB}	0,941	kW	Twee of meer handmatig in te stellen standen, geen kamertemperatuurcontrole	nee		
				Controle kamertemperatuur met mechanische thermostaat	nee		
				Met elektronische kamertemperatuurcontrole	nee		
				Met elektronische kamertemperatuurcontrole en tijdregulering	nee		
				Met elektronische kamertemperatuurcontrole en weekdagregulering	ja		
				Overige reguleringsopties			
				Kamertemperatuurcontrole met aanwezigheidsherkenning	nee		
				Kamertemperatuurcontrole met open raam detectie	ja		
				Met afstandsbedieningsoptie	nee		
				Met adaptieve regulering van de start van de verwarming	nee		
				Met bedrijfstijdbegrenzing	ja		
Met elektronische sensor	nee						
Contactinformatie	Chal-Tec GmbH, Wallstraße 16, 10179, Berlijn, Duitsland						

VEILIGHEIDSINSTRUCTIES

- Lees deze handleiding voor de ingebruikname zorgvuldig door en bewaar deze als naslagwerk.
- Dit apparaat is niet voorzien van een toestel voor het regelen van de kamertemperatuur. Gebruik het apparaat niet in een kleine ruimte waar zich personen bevinden die niet in staat zijn deze zelfstandig te verlaten tenzij voortdurend toezicht aanwezig is.
- Houdt kinderen onder de 3 jaar weg van het apparaat tenzij constant toezicht aanwezig is.
- Kinderen tussen 3 en 8 jaar mogen het apparaat alleen aan- en uitzetten wanneer het in de beoogde, normale bedrijfsstand is geplaatst of geïnstalleerd en ze onder veilige toezicht staan of goed geïnstrueerd zijn en de hiermee verbonden gevaren begrijpen.
- Kinderen vanaf 8 jaar en personen met een beperkte lichamelijke, sensorische en/of geestelijke gezondheid mogen het apparaat alleen gebruiken wanneer ze van tevoren door een toezichthoudend persoon uitvoerig met de veiligheidsvoorschriften en functies vertrouwd zijn gemaakt en het verbonden risico begrijpen.
- Zorg ervoor dat kinderen niet met het apparaat spelen. Reiniging en onderhoud mag alleen onder toezicht door kinderen worden uitgevoerd.
- Het apparaat mag niet worden gebruikt wanneer de externe plaat beschadigd is.
- Het apparaat wordt heet tijdens het gebruik. Om verbranding te voorkomen raakt u het oppervlakte niet met de blote huid aan. Houdt brandbare materialen, zoals meubels, kussens, beddegoed, papier, kleding en gordijnen, op minimaal een meter afstand van de voorkant van het apparaat en houdt afstand van de zijkanten en de achterzijde.
- Neem altijd de stekker uit het stopcontact wanneer u het apparaat niet gebruikt.
- Gebruik het apparaat niet wanneer de kabel of stekker beschadigd is. Gebruik het apparaat niet wanneer het niet meer functioneert, gevallen is of op welke andere wijze dan ook beschadigd is. Breng het apparaat naar een geautoriseerd vakbedrijf voor controle van de elektrische of mechanische installatie, onderhoud of reparatie.
- Gebruik het apparaat niet wanneer het alarmsignaal klinkt (of knippert). Schakel het apparaat uit, neem de stekker uit het stopcontact en laat het apparaat eerst door een gekwalificeerde elektricien controleren voordat u het weer gebruikt.
- Gebruik het apparaat pas wanneer het zeker en veilig bevestigd is zoals in deze handleiding beschreven.
- Controleer voor de ingebruikname of de spanning op het stopcontact overeenkomt met het vermogen van het apparaat en sluit het apparaat alleen aan als dit het geval is.
- Wanneer de stroomkabel of de stekker beschadigd zijn laat u deze door de fabrikant, een geautoriseerd bedrijf of een gelijkwaardig gekwalificeerd persoon vervangen.
- Plaats het apparaat niet direct onder een stopcontact.
- Laat het apparaat, wanneer het in gebruik is en op het stroomnet is aangesloten, niet zonder toezicht.

- Gebruik het apparaat buiten bereik van kinderen. Kinderen mogen het apparaat uitsluitend onder toezicht bedienen.
- Het apparaat is niet voor commercieel gebruik bestemd maar uitsluitend voor gebruik in conventionele huishoudens en gelijkwaardige omgevingen.
- Leg de stroomkabel niet onder vloerbedekking, tapijt, looper of gelijkwaardig.
- Let erop dat de stroomkabel niet langs scherpe randen of hete oppervlaktes ligt.
- Dek de haard niet af om oververhitting te voorkomen.
- Gebruik het apparaat niet met een externe timer, een stopcontact met tijdschakelaar of een ander apparaat dat de haard automatisch aanzet en uitschakelt. Wanneer de verwarming afgedekt of incorrect gepositioneerd is bestaat brandgevaar.
- Reparaties mogen alleen door gediplomeerde personeel worden uitgevoerd.
- Onjuiste of zelf uitgevoerde reparaties zijn een risico op verwonding.
- Dompel het apparaat niet in water of andere vloeistof(fen) onder.
- Gebruik het apparaat niet in de nabijheid van een bad, douche of zwembad.
- Het apparaat is niet bestemd voor gebruik in badkamer, wasruimte of gelijkwaardige interne ruimtes. Plaats de verwarming nooit zo dat het in een badkuip of ander waterreservoir kan vallen.
- Het apparaat is alleen voor gebruik binnenshuis en bestemd voor wandmontage.
- Om brand te voorkomen mag de ruimte tussen de verwarming en de muur, die bestemd is voor de aan- en afvoer van lucht, op geen enkele manier geblokkeerd worden.
- Binnenin het apparaat bevinden zich hete en vonkende of een lichtboog vormende delen. Gebruik het apparaat dus niet op plaatsen waar benzine, verf of andere brandbare (vloeistof)stoffen worden gebruikt of opgeslagen.
- Gebruik het apparaat alleen zoals in deze handleiding beschreven. Ieder ander gebruik dat niet door de fabrikant wordt aanbevolen kan vuur, elektrische schokken of verwonding veroorzaken.
- Vermijd het gebruik van een verlengsnoer daar die oververhit kunnen raken en een brandgevaar kunnen vormen.
- Om een overbelasting van het stroomcircuit te vermijden sluit u het apparaat niet aan op een stopcontact dat al door andere apparaten wordt gebruikt.
- Het is normaal dat de stekker wat warm aanvoelt wanneer u deze aanraakt. Wanneer de stekker te los in het stopcontact zit kan dit echter tot oververhitting en vervorming leiden. Wendt u zich tot een gekwalificeerde electricien voor het vervangen van een los of versleten stopcontact.
- Het vermogen van dit apparaat kan schommelen en de temperatuur kan zo hoog oplopen dat er verbrandingsgevaar bestaat. Gebruik het apparaat liever niet in de nabijheid van personen met verminderde hittegevoeligheid of een verminderd reactievermogen om brandwonden te voorkomen.
- Gebruik het apparaat niet buitenshuis.
- Gebruik het apparaat niet met natte handen.
- Gebruik het apparaat niet op of nabij hete oppervlaktes.
- Neem voor het reinigen de stekker uit het stopcontact en laat het apparaat volledig afkoelen.

- Gebruik voor het reinigen geen schuurmiddel.
- Gebruik alleen accessoires die nadrukkelijk door de fabrikant zijn goedgekeurd.

**LET OP**

Verbrandingsgevaar! Sommige onderdelen kunnen heel heet worden.
Wees bijzonder voorzichtig wanneer kinderen, kwetsbare personen en huisdieren aanwezig zijn.

INHOUD

- Verwarming (1x)
- Wandbeugels (2x)
- Schroeven ST 4* 35 mm (8x)
- Kunststof pluggen (8x)
- Gebruikershandleiding (1x)

INSTALLATIE

Neem het apparaat en de accessoires uit de verpakking. Het apparaat wordt op vier plaatsen bevestigd: Op twee plaatsen aan de bovenkant en op twee plaatsen aan de onderkant (links of rechts).



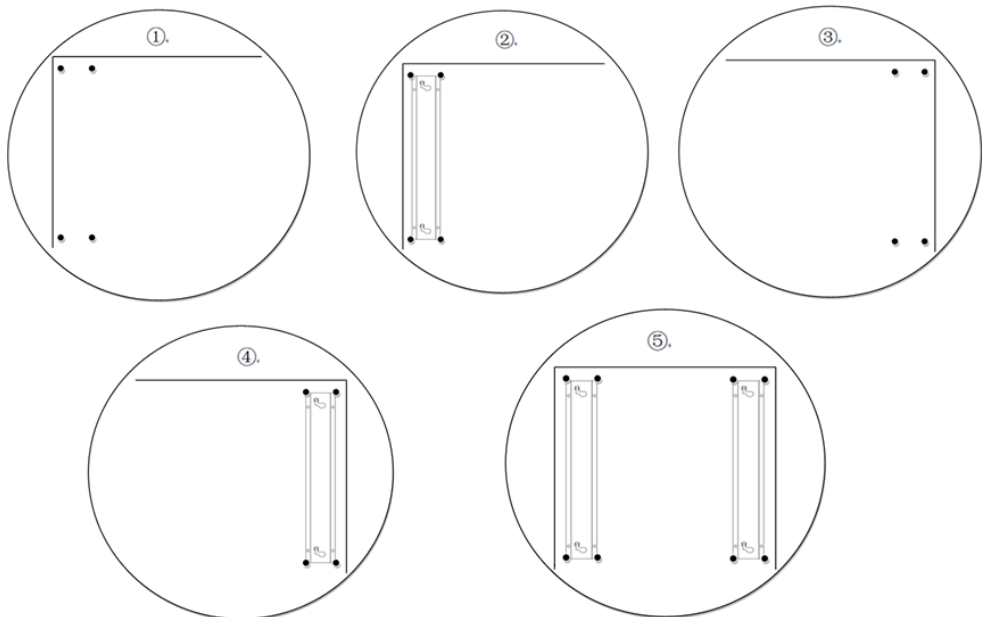

1. Trek een horizontale lijn op de muur. Teken aan de linkerkant van de horizontale lijn een verticale lijn die de horizontale lijn kruist.
2. Neem de wandbeugels. Houdt de linkerkant van een wandbeugel langs de verticale lijn en de bovenkant langs de horizontale lijn. Markeer de fixatiegaten van de wandbeugel met een potlood.
3. Boor op de gemarkeerde plaatsen 4 gaten met een doorsnede van 8 mm. Plaats de pluggen.
4. Fixeer de beugel met 4 schroeven (4*35 mm). Let erop dat de wandbeugel met de smalle kant naar beneden wijst.
5. Teken, afhankelijk van de grootte van het apparaat, aan de rechterkant van de horizontale lijn een verticale lijn die de horizontale lijn kruist.
6. Houdt de rechte kant van de wandbeugel langs de verticale lijn en bovenkant langs de horizontale lijn. Markeer nu de fixeergaten van de wandbeugel met een potlood.
7. Boor op de gemarkeerde plaatsen 4 gaten met een doorsnede van 8 mm. Plaats de pluggen.

- 8. Fixeer de beugel met de 4 schroeven (4 * 35 mm). Let erop dat de wandbeugel met de smalle kant naar beneden wijst.
- 9. Hang het apparaat met de wandschroeven aan de achterkant, conform de richting van de schakelaar in de rechter bovenhoek, in het montagegat van de wandbeugels. De installatie is nu afgesloten.



CONTROLEPANEEL

Functietoetsen

	Aan / Uit toets		Modus toets
	Temperatuur verhogen		Temperatuur verlagen

BEDIENING









Ingebruikname







Steek de stekker van het apparaat in het stopcontact en zet het apparaat aan door de schakelaar in de positie „I“ te plaatsen.

Aanzetten

Zet het apparaat aan door op de Aan / Uit toets  te drukken. Het LC display licht op. De tijd geeft bij de eerste keer "12:00" aan (wisselende uren- en minutenweergave) en de weekmodus is op "WEEK 1" (maandag) ingesteld.



Tijd en weekdag instellen

Druk 3 seconden lang op de modus toets  om de tijd en de weekdag (WEEK "1") aan te passen. Druk op de omhoog / omlaag toetsen ( of ) om WEEK "1" om te zetten in de actuele weekdag (bijv. voor zaterdag WEEK "6"). Wanneer u nu op de Aan / Uit toets  drukt begint de tijdweergave te knipperen. Druk op de omhoog / omlaag toetsen ( of ) om het actuele uur in te stellen. Wanneer u daarna opnieuw op de Aan / Uit toets  drukt begint de minuten-weergave te knipperen. Druk op de omhoog / omlaag toetsen ( of ) om het actuele aantal minuten in te stellen.

Voorbeeld: Zaterdagochtend, 9.30 uur. Nadat u WEEK "6" voor zaterdag heeft ingesteld drukt u op de Aan / Uit toets  waarna de tijdweergave begint te knipperen. Druk nu op de omhoog / omlaag toetsen ( of ) om het actuele uur op "9" in te stellen, aansluitend knippert het display verder. Druk nu opnieuw de Aan / Uit toets  en vervolgens op de omhoog / omlaag toetsen ( of ) om het aantal minuten op "30" in te stellen. De weergave knippert nog steeds.

Druk op de Aan / Uit toets  en na 5 seconden worden de instellingen automatisch opgeslagen. De uur-weergave verschijnt 5 seconden, de minuten 3 seconden.

Temperatuur instellen

Wanneer u nu de modus toets  indrukt wordt WEEK "6" verborgen en de temperatuurweergave "ST" knippert op het display. Druk op de omhoog / omlaag toetsen ( of ) om de temperatuur in te stellen. 5 seconden na het instellen van de temperatuur wordt de instelling automatisch opgeslagen. De weergave WEEK "6" wordt nog steeds weergegeven. Het apparaat bevindt zich nu in "real time" modus (normaal gebruik).

Weektimer instellen



1. Wanneer u op de modus toets **(M)** drukt wordt WEEK "6" verborgen en de temperatuurweergave "ST" knippert op het display. Druk op de omhoog / omlaag toetsen (**(▲)** of **(▼)**) om de temperatuur in te stellen. Wanneer u de temperatuurinstelling voor "ST" heeft uitgevoerd drukt u binnen 5 seconden opnieuw op de modus toets M (de temperatuurinstelling "ST" en WEEK "6" zijn niet geblokkeerd) om de weektimer in te stellen.
2. Het instellen van de weektimer begint met de temperatuurinstelling voor WEEK "1" (maandag). De minutenweergave van de begintimer en de "ST" temperatuurweergave knipperen. Stel de temperatuur in door op de omhoog / omlaag toetsen (**(▲)** of **(▼)**) te drukken. Druk vervolgens op de Aan / Uit toets O. Nu kunt u de automatische begintijd van de timer instellen. De urenweergave van de begintimer knippert. Stel met de omhoog / omlaag toetsen (**(▲)** of **(▼)**) de uren in. Druk daarna weer op de Aan / Uit toets O, de minutenweergave van de begintimer begint te knipperen. Selecteer met de omhoog / omlaag toetsen (**(▲)** of **(▼)**) het aantal minuten. Druk weer op de Aan / Uit toets O. Nu kunt u de automatische uitschakeltijd van de timer instellen. Op het display knippert de urenweergave van de uitschakeltimer. Stel de uren in met de omhoog / omlaag toetsen (**(▲)** of **(▼)**). Druk op de Aan / Uit toets O. De minutenweergave begint te knipperen. Stel het aantal minuten in met de omhoog / omlaag toetsen (**(▲)** of **(▼)**).
3. Druk nu opnieuw de modus toets **(M)** in om naar de temperatuur- en timerinstelling van WEEK "2" (dinsdag) te gaan. Stel de temperatuur voor WEEK "2" in. De weergave van de begintimer en de temperatuurweergave "ST" beginnen te knipperen. Voer de overige timerinstellingen uit zoals onder punt 2 beschreven.
4. Volg de onder punt 2 en punt 3 beschreven stappen uit voor het instellen van de weektimer voor de resterende dagen van de week.
5. Wanneer u de timer- en temperatuurinstelling rechtstreeks voor een bepaalde dag van de week (bijv. woensdag) wilt instellen, drukt u eenmaal op de modus toets **(M)** om de weektimer modus op te roepen. Druk aansluitend net zo vaak op de modus toets **(M)** totdat de betreffende weekdag, bijv. WEEK "3" (woensdag), op het display verschijnt. De temperatuurweergave van de begintimer licht op en de temperatuurweergave "ST" knippert. Stel de temperatuur "ST" in door op de toetsen omhoog / omlaag (**(▲)** of **(▼)**) te drukken en druk aansluitend op de Aan / Uit toets O. U kunt nu de automatische begintijd van de timer uitkiezen. Vervolgens knippert de urenweergave. Stel met de omhoog / omlaag toetsen (**(▲)** of **(▼)**) het aantal uur in. Druk aansluitend weer op de Aan / Uit toets O. De minutenweergave begint te knipperen. Stel met de omhoog / omlaag toetsen (**(▲)** of **(▼)**) het aantal minuten in en druk aansluitend op de Aan / Uit toets O. Nu kan de automatische uitschakeltijd van de timer ingesteld worden. Op het display knippert tijdens de installatie de weergave van de uitschakeltimer. Stel met de omhoog / omlaag toetsen (**(▲)** of **(▼)**) de uurtijd in. Druk aansluitend op de Aan / Uit toets O. De minutenweergave knippert nu. Kies met de omhoog / omlaag toetsen (**(▲)** of **(▼)**) het aantal minuten. Na 5 seconden worden de instellingen automatisch opgeslagen en keert het apparaat terug in de actuele modus.

Verwarmingsmodus

Wanneer de weektimer geactiveerd is wordt op het display "ON" of "OFF" weergegeven. Wanneer het display "ON" weergeeft is het apparaat in de verwarmingsmodus. Wanneer de kamertemperatuur onder de ingestelde temperatuur ligt schakelt de verwarming zichzelf in. Anders wordt "OFF" weergegeven wat betekent dat de verwarmingsmodus niet actief is.

In "real time" modus worden "ON" en "OFF" niet op het display weergegeven. Wanneer de kamertemperatuur lager is dan de ingestelde temperatuur gaat de verwarming aan. Anders is de verwarmingsmodus gedeactiveerd.

Bedrijfsmodi omschakelen

Wanneer u de weektimer en de tijd heeft ingesteld fungeert de Aan / Uit toets  als omschakeltoets. Het bestralingsbereik kan worden aangepast door op de omhoog / omlaag toetsen ( of ) te drukken. Aansluitend worden de instellingen opgeslagen. Wanneer de weektimer voor alle weekdays (maandag – zondag) geprogrammeerd is, is de weektimer geactiveerd. Anders loopt het apparaat in "real time" modus.

Druk bij het instellen van de weektimer op de Aan / Uit toets  om de temperatuur – timer aan – timer aan – timer uit – timer uit in te stellen. Druk bij het instellen van de tijd op de Aan / Uit toets  om de weekday, het aantal uren en de minuten in te stellen die na elkaar oplichten.

Wanneer het apparaat in gebruik is worden afwisselend de uren (langdurige weergave) en de minuten (kortstondige weergave) getoond.

Automatische herkenning open ramen

- Wanneer u tijdens het verwarmen deuren of ramen opent of een ventilator in het vertrek wordt ingeschakeld kan het gebeuren dat het apparaat stopt met verwarmen. Wanneer de kamertemperatuur langdurig met meer dan 3°C daalt schakelt het apparaat zich automatisch uit om energie te besparen. Wanneer u wilt dat de verwarming doorgezet wordt sluit u alle deuren en ramen en schakelt u het apparaat weer in zodat het verwarmen door kan gaan.

Uitschakelen

- Wanneer u het apparaat gedurende langere tijd niet gebruikt schakelt u het uit en neemt de stekker uit het stopcontact.

REINIGING EN ONDERHOUD

- Schakel het apparaat uit, door de schakelaar in de uit-positie ("O") te plaatsen, voordat u met de reiniging begint en laat het afkoelen.
- Neem de stekker uit het stopcontact.
- Reinig de buitenkant met een zachte, vochtige doek en laat het aansluitend drogen.
- Gebruik geen agressieve schoonmaak- en schuurmiddelen of meubelwas daar dit het oppervlakte kan beschadigen.
- Het apparaat kan voor reiniging of renovatiewerkzaamheden van de wandbeugels worden genomen. Neem de schroefkap eraf en draai de schroeven los om het apparaat van de muur te halen.

Opslag

- Wanneer u het apparaat gedurende enige tijd niet gebruikt kan het aan de wandbeugel blijven zitten. Neem wel de stekker uit het stopcontact.
- Wanneer u het apparaat gedurende langere tijd niet gebruikt neemt u de stekker uit het stopcontact en laat het apparaat, indien nodig, volledig afkoelen. U neemt het vervolgens van de wandbeugel af en slaat het op een droge, stofvrije plaats op. Als alternatief kunt u het apparaat aan de muur laten hangen en met een doek afdekken.

PROBLEMEN EN OPLOSSINGEN

Wanneer het apparaat niet functioneert controleert u het volgende:

- Verzeker uzelf ervan dat de hoofdschakelaar en zekeringen correct functioneren.
- Verzeker uzelf ervan dat de stekker goed in het stopcontact zit en het stopcontact correct functioneert.
- Wanneer de voeding niet oplicht wanneer u het apparaat aanzet neemt u voor onmiddellijke reparatie contact op met de fabrikant, de klantenservice of een gespecialiseerd bedrijf.



LET OP

Verwondingsgevaar! Het apparaat bevat geen componenten die door de gebruiker moeten worden onderhouden. Probeer niet zelf het apparaat te repareren anders vervalt de garantie en kan het tot materiële schade en persoonlijk letsel komen. Wanneer het probleem na het volgen van bovenstaande tips nog altijd niet is opgelost neemt u contact op met de klantenservice.

AANSLUITSCHEMA

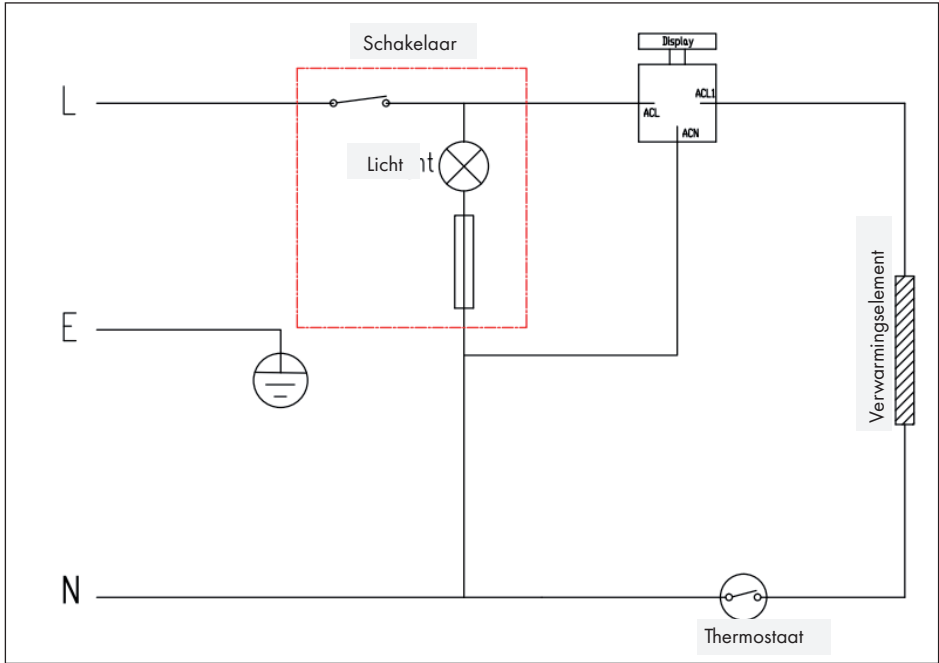

INSTRUCTIES VOOR AFVOER



Wanneer in uw land een wettelijke regeling geldt voor het afvoeren van elektrische en elektronische apparaten, wijst het hiernaast afgebeelde symbool, op het product zelf of op de verpakking, erop dat het betreffende product niet met het huisvuil afgevoerd mag worden. In plaats daarvan dient het naar een centraal depot voor het recyclen van elektrische en elektronische apparaten te worden gebracht. Door het afval volgens de voorschriften af te voeren beschermt u het milieu en de gezondheid van uw medemensen tegen de negatieve consequenties. Informatie over recycling en de afvoer van dit product ontvangt u van uw gemeente of van uw plaatselijke grondstoffen- en afvaldienst.

FABRIKANT & IMPORTEUR (UK)

Fabrikant:

Chal-Tec GmbH, Wallstraße 16, 10179 Berlijn, Duitsland.

Importeur voor Groot-Brittannië:

Chal-Tec UK limited
Unit 6 Riverside Business Centre
Brighton Road
Shoreham-by-Sea
BN43 6RE
United Kingdom



KLARSTEIN