



AMP-CD950 DG

Verstärker  
Amplifier  
Amplificador  
Amplificateur  
Amplificatore

10035067 10035068

auna

[www.auna-multimedia.com](http://www.auna-multimedia.com)



**Sehr geehrter Kunde,**

wir gratulieren Ihnen zum Erwerb Ihres Gerätes. Lesen Sie die folgenden Hinweise sorgfältig durch und befolgen Sie diese, um möglichen Schäden vorzubeugen. Für Schäden, die durch Missachtung der Hinweise und unsachgemäßen Gebrauch entstehen, übernehmen wir keine Haftung. Scannen Sie den folgenden QR-Code, um Zugriff auf die aktuellste Bedienungsanleitung und weitere Informationen rund um das Produkt zu erhalten:



---

**INHALTSVERZEICHNIS**

---

Technische Daten 4	
Sicherheitshinweise 4	
Geräteübersicht und Funktionstasten 6	
Inbetriebnahme und Bedienung 9	
Normale Funktion 11	
USB-Modus 12	
BT-Modus 12	
Fehlerbehebung 13	
Hinweise zur Entsorgung 14	
Konformitätserklärung 14	

English 15
Español 27
Français 39
Italiano 51

---

## TECHNISCHE DATEN

---

Artikelnummer	10035067, 10035068
Stromversorgung	220-240 V ~ 50/60 Hz
Ausgangsleistung	8 x 100 W (4 $\Omega$ )
Eingänge	MP3, AUX, CD, DVD, Optisch, BT

---

## SICHERHEITSHINWEISE

---

- Kinder ab 8 Jahren, psychisch, sensorisch und körperlich eingeschränkte Menschen dürfen das Gerät nur benutzen, wenn sie vorher von einer für sie verantwortlichen Aufsichtsperson ausführlich mit den Funktionen und den Sicherheitsvorkehrungen vertraut gemacht wurden und die damit verbundenen Risiken verstehen.
- Beachten Sie alle in der Bedienungsanleitung aufgeführten Hinweise.
- Das Gerät darf nicht in der Nähe von Wasser oder in feuchter Umgebung verwendet werden.
- Achten Sie darauf, dass keine Flüssigkeit über dem Gerät und den Geräteöffnungen verschüttet wird.
- Bewegen Sie das Gerät vorsichtig, um es nicht zu beschädigen.
- Blockieren Sie nicht die Geräteausgänge.
- Stellen Sie das Gerät nicht in die Nähe von Wärmequellen (beispielsweise Heizung). Setzen Sie das Gerät keiner direkten Sonneneinstrahlung aus.
- Stecken Sie den Netzstecker des Geräts auf die dafür vorgesehene Art und Weise in die Steckdose.
- Ziehen Sie den Netzstecker des Geräts aus der Steckdose, wenn Sie dieses für einen längeren Zeitraum nicht verwenden.
- Versuchen Sie keinesfalls, das Gerät selbst zu warten oder zu reparieren. In diesem Fall erlischt die Garantie.
- Der Netzstecker dient dazu, das Gerät nach dem Ausschalten vom Stromnetz zu trennen. Achten Sie darauf, dass der Netzstecker immer frei zugänglich ist.

- Setzen Sie das Gerät keinem Spritzwasser aus und stellen Sie keine mit Flüssigkeit gefüllten Objekte, wie beispielsweise Vasen, auf das Gerät.
- Setzen Sie die Batterien keiner extremen Hitze wie beispielsweise Sonnenlicht oder Feuer aus.
- Behindern Sie die Belüftung des Geräts keinesfalls durch Blockieren der Belüftungsöffnungen mit Gegenständen wie beispielsweise Zeitungen, Tischdecken, Vorhängen etc.
- Vergewissern Sie sich, dass ein Mindestabstand von 5 mm zu allen Seiten des Geräts eingehalten wird.
- Stellen Sie keine Zündquellen mit offener Flamme, wie beispielsweise angezündete Kerzen, auf das Gerät.
- Verwenden Sie das Gerät nur bei gemäßigttem Klima, nicht bei tropischem Klima.

**WARNUNG**

Verletzungsgefahr! Öffnen Sie, zum Reduzieren der Stromschlaggefahr, weder die Geräteabdeckung noch die Rückseite des Geräts. Das Gerät enthält keine Teile, die vom Kunden gewartet werden könnten. Bitte wenden Sie sich zur Wartung und Reparatur an den Kundendienst oder an in ähnlicher Weise qualifiziertes Personal.

# GERÄTEÜBERSICHT UND FUNKTIONSTASTEN

## Vorderseite

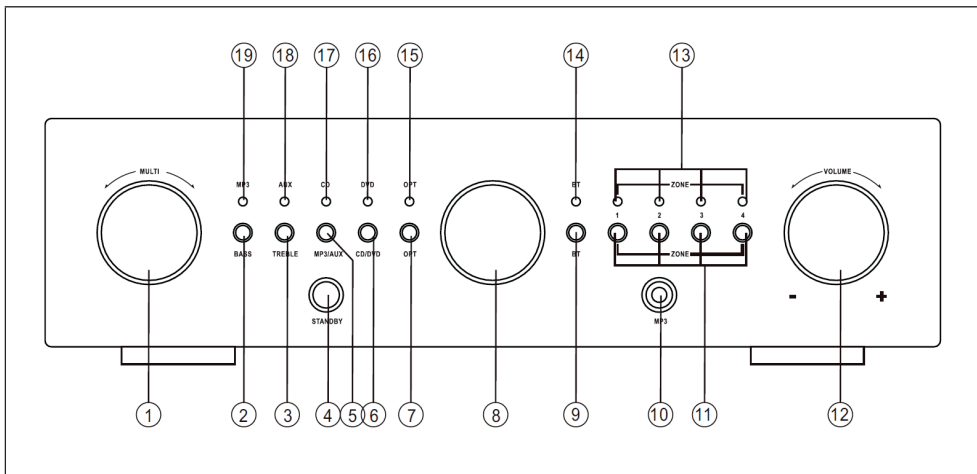

1 MULTI – Multifunktionsanpassung; entsprechend Ihrer Auswahl können Bass, Treble und die Lautstärke von Zone 1 – Zone 4 angepasst werden.	11 ZONE 1, 2, 3, 4 – Lautsprecheranpassung und Ausgabe der Zonen 1 – 4
2 BASS	12 Lautstärke
3 TREBLE	13 Anzeigeleuchte Zone 1 – 4
4 STANDBY	14 BT-Anzeige
5 MP3/ AUX	15 OPT-Anzeige
6 CD/ DVD	16 DVD-Anzeige
7 OPT	17 CD-Anzeige
8 LED-Display und Lautsprecherstatus	18 AUX-Anzeige
9 BT	19 MP3-Anzeige
10 MP3	

## Rückseite

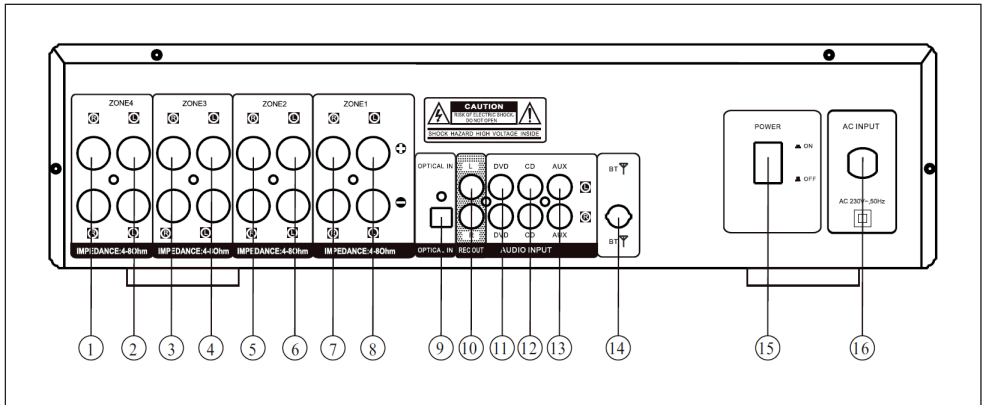

1 ZONE 4 – rechter Lautsprecheranschluss	9 OPTICAL – Mit dem optischen Audioanschluss verbinden
2 ZONE 4 – linker Lautsprecheranschluss	10 REC OUT – Mit dem REC-Eingang verbinden
3 ZONE 3 – rechter Lautsprecheranschluss	11 DVD AUDIO INPUT – Mit dem DVD-Output verbinden
4 ZONE 3 – linker Lautsprecheranschluss	12 CD AUDIO INPUT – Mit dem CD-Output verbinden.
5 ZONE 2 – rechter Lautsprecheranschluss	13 AUX INPUT – Mit dem Audio-Output verbinden.
6 ZONE 2 – linker Lautsprecheranschluss	14 BT-Antenne
7 ZONE 1 – rechter Lautsprecheranschluss	15 Netzschalter – Gerät ein-/ausschalten
8 ZONE 1 – linker Lautsprecheranschluss	16 AC-INPUT – 230 V ~ 50 Hz

## Fernbedienung

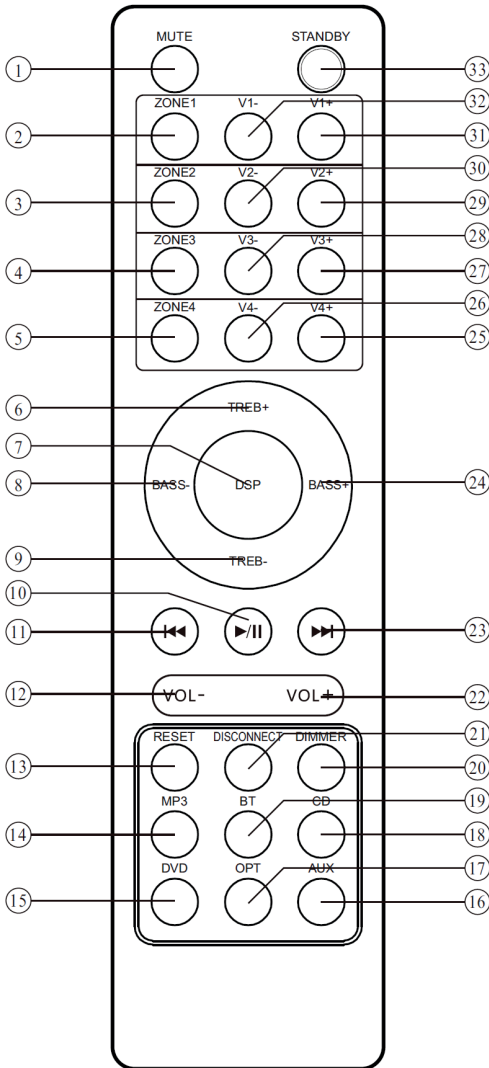

- 1 Stummschalten
- 2 Auswahl von Zone 1
- 3 Auswahl von Zone 2
- 4 Auswahl von Zone 3
- 5 Auswahl von Zone 4
- 6 Treble erhöhen
- 7 DSP
- 8 Bass senken
- 9 Treble senken
- 10 Wiedergabe/ Pause
- 11 Vorheriger Titel
- 12 Hauptlautstärke senken
- 13 Gerät zurücksetzen
- 14 MP3-Modus auswählen
- 15 DVD-Modus auswählen
- 16 AUX-Modus auswählen
- 17 Auswahl des optischen Modus
- 18 Auswahl des CD-Modus
- 19 Auswahl des BT-Modus
- 20 Anpassung der Bildschirmhelligkeit
- 21 Verbindung trennen
- 22 Erhöhen der Hauptlautstärke
- 23 Nächster Titel
- 24 Bass erhöhen
- 25 Erhöhen der Lautstärke von Zone 4
- 26 Senken der Lautstärke von Zone 4
- 27 Erhöhen der Lautstärke von Zone 3
- 28 Senken der Lautstärke von Zone 3
- 29 Erhöhen der Lautstärke von Zone 2
- 30 Senken der Lautstärke von Zone 2
- 31 Erhöhen der Lautstärke von Zone 1
- 32 Senken der Lautstärke von Zone 1
- 33 Standby



# INBETRIEBNAHME UND BEDIENUNG

## Lautsprechersystem

- Ein 5-Lautsprecher-System ermöglicht Ihnen einen guten Klangfeldeffekt. Die hinteren Lautsprecher liefern dabei einen breit gestreuten Klang während die mittleren Lautsprecher das Gefühl erzeugen, während eines Dialogs die angesprochene Person zu sein.
- Sollten Sie nur die Hauptlautsprecher und die hinteren Lautsprecher verwenden, kann durch diese vier Lautsprecher ein Live-Gefühl erzeugt werden.
- Durch Verwendung der mittleren Lautsprecher, können Dialoge und Stimmeffekte präzise lokalisiert werden.
- Wenn Sie tiefe Frequenzen und Vibrationen spüren möchten, ist ein Subwoofer unabdingbar.

## Aufstellung der Lautsprecher

Der mittlere Lautsprecher in zentraler Position sollte höher oder tiefer als der TV-Lautsprecher positioniert werden, um eine Beeinflussung durch das Magnetfeld zu vermeiden. Sie können ebenfalls magnetbeständige Lautsprecher verwenden.

Der Subwoofer kann an einem beliebigen Ort platziert werden, da tiefe Frequenzen nicht sehr richtungsweisend sind. Die hinteren Lautsprecher sollten hinter Ihrer Sitzposition circa 2 Meter oberhalb des Bodens platziert werden.

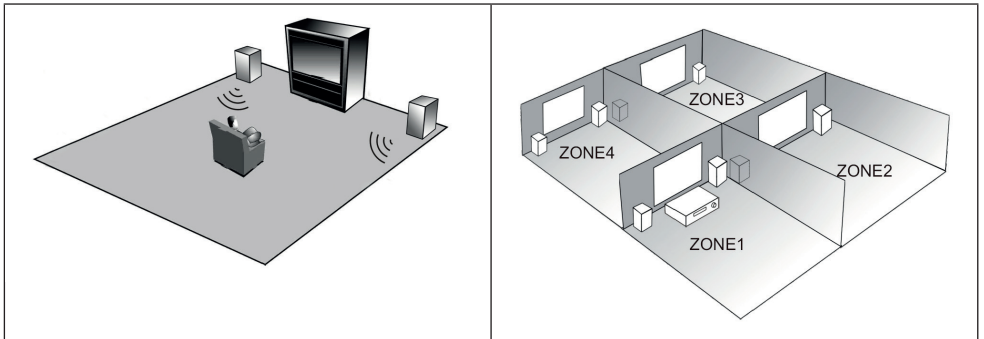

## Lautsprecherauswahl

Die Lautsprecher sollten kraftvoll genug sein. Die Impedanz der vorderen Lautsprecher sollte  $4 \Omega - 8 \Omega$  betragen. Die Impedanz der mittleren und hinteren Lautsprecher sollte ebenfalls bei allen  $4 \Omega - 8 \Omega$  betragen.

## Verbindungsherstellung

1. Schalten Sie das Gerät zur Verbindungsherstellung aus und ziehen Sie den Netzstecker aus der Steckdose. Schalten Sie das Gerät erst nach der erfolgreichen Verbindungsherstellung wieder ein.
2. Achten Sie darauf, dass alle Stecker richtig in den Anschlüssen stecken, da die Lautsprecher ansonsten Rauschen könnten.

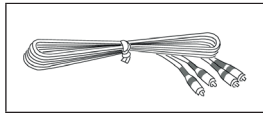

## Systemanschluss und Lautsprecheranschluss

1. Die Lautsprecherimpedanz sollte korrekt sein (siehe „Lautsprecherauswahl“), da ansonsten das Gerät oder die Lautsprecher beschädigt werden könnten.
2. Achten Sie darauf, dass die Lautsprecherkabel nicht mit anderen Kabeln oder Metallteilen in Berührung kommen, da dadurch die Lautsprecher oder das Gerät selbst beschädigt werden könnten.
3. Stellen Sie sicher, dass die Polarität der Lautsprecherkabel korrekt ist. Falls die Lautsprecherkabel falsch verbunden wurden, wirkt die Tonausgabe unnatürlich.

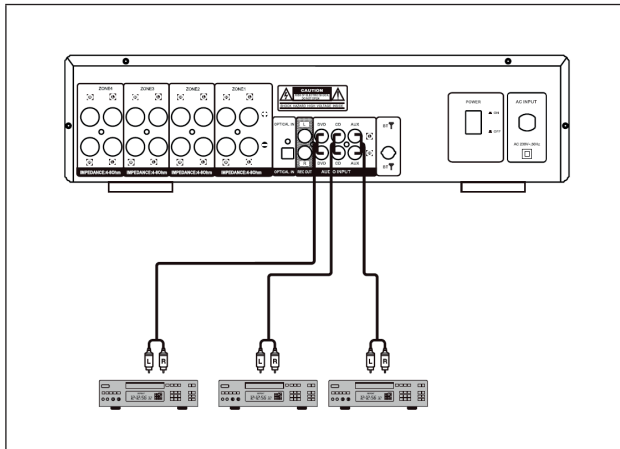

## Anschluss des Lautsprechersystems

Verbinden Sie die Lautsprecheranschlüsse mit Lautsprecherkabeln des richtigen Durchmessers. Achten Sie darauf, dass die Lautsprecherkabel so kurz wie möglich sind. Schneiden Sie circa 10 mm des Kabels ab. Wenn das Kabel freiliegt, verkabeln Sie dieses.

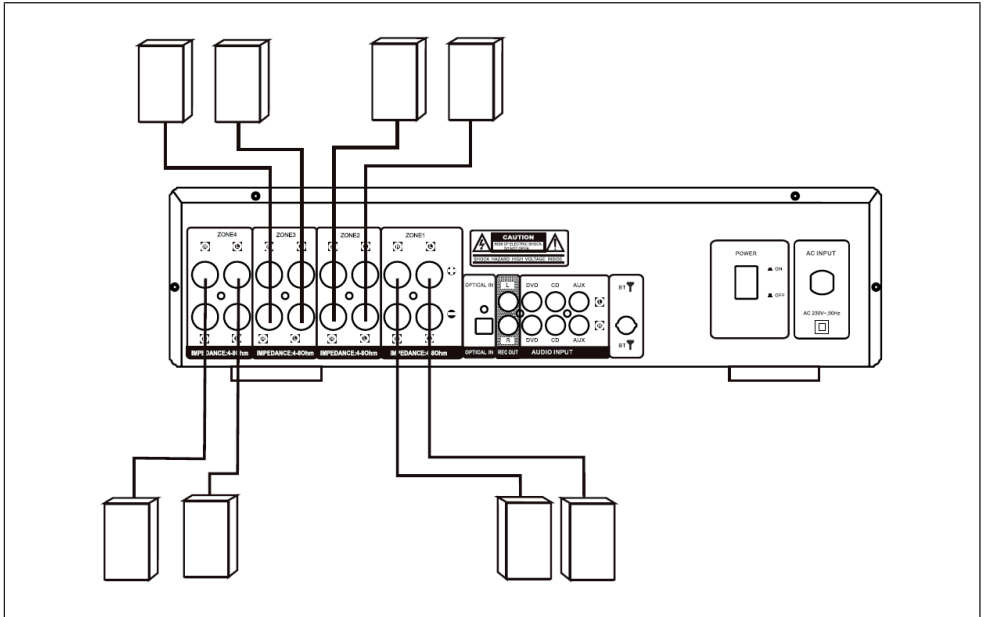

## NORMALE FUNKTION

1. Wählen Sie zunächst durch Drücken der entsprechenden Taste auf der Vorderseite des Geräts oder der Fernbedienung die gewünschte Audioquelle. Sie können zwischen BASS, TREBLE ZONE 1, ZONE 2, ZONE 3, Zone 4, MP3, CD, DVD, BT, OPT und AUX auswählen.
2. Passen Sie die Hauptlautstärke des Geräts mit der Taste MULTI oder den Tasten VOL+/ VOL- der Fernbedienung an.
3. Mit der Taste ZONE (11) am Gerät oder den Tasten V4+, V4-, V3+, V3-, V2+, V2-, V1+, V1- der Fernbedienung kann die Lautstärke der gewünschten Zone angepasst werden.
4. Drücken Sie zur Anpassung von Treble und Bass die Tasten Bass+, Bass-, Treb+, Treb-.
5. Drücken Sie zum Stummschalten die Taste MUTE. Drücken Sie diese Taste erneut, um das Stummschalten zu deaktivieren.

---

## USB-MODUS

---

1. Drücken Sie zur Auswahl des USB-Modus die Modustaste am Gerät oder der Fernbedienung und wählen Sie den USB-Modus aus.
2. Drücken Sie die Tasten ◀◀ / ▶▶, um den vorherigen oder nächsten Titel auszuwählen. Drücken Sie die Taste ▶|| der Fernbedienung oder PLAY/PAUSE am Gerät, um die Wiedergabe zu starten oder zu pausieren.

### Hinweis:

- Unterstützte Musikdateien: MP3, WMA, WAV.
- Maximale USB-Größe: 32 GB

---

## BT-MODUS

---

- Wenn Sie ein neues Gerät mit Ihrem Gerät verbinden möchten, sollten Sie die BT-Funktion aller zuvor verbundenen Geräte deaktivieren.
- Aktivieren Sie die BT-Funktion auf Ihrem mobilen Endgerät.
- Schalten Sie das Gerät ein und aktivieren Sie den BT-Modus. Die Buchstaben „BT“ blinken auf dem Bildschirm auf. Dies weist darauf hin, dass sich das Gerät im Kopplungsmodus befindet.
- Suchen Sie in der Geräteliste Ihres mobilen Endgerätes nach dem Gerät mit dem Namen: „AMP-CD950 DG“.
- Wählen Sie „OK“ oder „YES“, um die beiden Geräte miteinander zu koppeln. Sollte die Eingabe eines Passworts erforderlich sein, geben Sie „0000“ ein.
- Nach erfolgreicher Kopplung leuchtet die BT-Anzeigeleuchte permanent blau.
- Drücken Sie auf der Fernbedienung die Taste DISCONNECT, um die BT-Verbindung zu trennen.

## FEHLERBEHEBUNG

Problem	Mögliche Ursache	Lösungsansatz
Das Gerät lässt sich nicht einschalten oder kein Ton.	Das Netzkabel ist beschädigt oder Netzstecker steckt nicht in der Steckdose.	Überprüfen Sie das Netzkabel auf Schäden oder stecken Sie den Netzstecker in die Steckdose.
Das Gerät lässt sich einschalten aber kein Ton ist zu hören.	Keine Lautsprecher angeschlossen.	Verbinden Sie mit dem Lautsprecherkabel.
	Das Gerät ist gemutet oder die Lautstärke in der Minimaleinstellung	Drücken Sie die Taste MUTE oder passen Sie die Lautstärke an.
Der Ton kommt ausschließlich aus einem Kanal.	Die Verbindungsstecker wurden nicht richtig eingesteckt.	Stecken Sie die Verbindungsstecker richtig ein.
Aus einigen Zonen ertönt kein Ton.	Die Verbindungsstecker wurden nicht richtig eingesteckt.	Stecken Sie die Verbindungsstecker richtig ein.
	In einigen Zonen ist die Lautstärkeeinstellung auf Minium.	Passen Sie die Lautstärkeeinstellung einiger Zonen an.
Der Instrumentalton ist bei der Stereowiedergabe umgekehrt.	Falsche Lautsprecherpolarität oder falsche Eingabepolarität.	Stellen Sie sicher, dass die + und – Verbindungen richtig hergestellt wurden.
Das Gerät funktioniert mit der Fernbedienung nicht richtig.	Die Batterie ist leer.	Ersetzen Sie die Batterien.
	Die Batterien wurden falsch herum eingelegt.	Stellen Sie sicher, dass die Batterien richtig eingelegt werden.
	Die Fernbedienung ist zu weit vom Gerät entfernt.	Bewegen Sie die Fernbedienung näher zum Gerät.
	Zwischen dem Gerät und der Fernbedienung befindet sich ein Hindernis.	Entfernen Sie das Hindernis.
	Die falsche Taste wurde verwendet.	Verwenden Sie die richtige Taste.

---

## HINWEISE ZUR ENTSORGUNG

---



Befindet sich die linke Abbildung (durchgestrichene Mülltonne auf Rädern) auf dem Produkt, gilt die Europäische Richtlinie 2012/19/EU. Diese Produkte dürfen nicht mit dem normalen Hausmüll entsorgt werden. Informieren Sie sich über die örtlichen Regelungen zur getrennten Sammlung elektrischer und elektronischer Gerätschaften. Richten Sie sich nach den örtlichen Regelungen und entsorgen Sie Altgeräte nicht über den Hausmüll. Durch die regelkonforme Entsorgung der Altgeräte werden Umwelt und die Gesundheit Ihrer Mitmenschen vor möglichen negativen Konsequenzen geschützt. Materialrecycling hilft, den Verbrauch von Rohstoffen zu verringern.

Das Produkt enthält Batterien, die der Europäischen Richtlinie 2006/66/EG unterliegen und nicht mit dem normalen Hausmüll entsorgt werden dürfen. Bitte informieren Sie sich über die örtlichen Bestimmungen zur gesonderten Entsorgung von Batterien. Durch regelkonforme Entsorgung schützen Sie die Umwelt und die Gesundheit ihrer Mitmenschen vor negativen Konsequenzen.

---

## KONFORMITÄTSERKLÄRUNG

---

**Hersteller:**

Chal-Tec GmbH, Wallstraße 16, 10179 Berlin, Deutschland.

Die vollständige Konformitätserklärung des Herstellers finden Sie unter folgendem Link: <https://use.berlin/10035068>

**Dear Customer,**

Congratulations on purchasing this device. Please read the following instructions carefully and follow them to prevent possible damages. We assume no liability for damage caused by disregard of the instructions and improper use. Scan the QR code to get access to the latest user manual and more product information.



---

## **CONTENT**

---

Technical Data	16
Safety Instructions	16
Device Overview and Function Keys	18
Commissioning and Operation	21
Normal Function	23
USB Mode	24
BT Mode	24
Troubleshooting	25
Hints on Disposal	26
Declaration of Conformity	26

---

## TECHNICAL DATA

---

Item number	10035067, 10035068
Power supply	220-240 V ~ 50/60 Hz
Output power	8 x 100 W (4 $\Omega$ )
Inputs	MP3, AUX, CD, DVD, Optisch, BT

---

## SAFETY INSTRUCTIONS

---

- This device may be only used by children 8 years old or older and persons with limited physical, sensory and mental capabilities and / or lack of experience and knowledge, provided that they have been instructed in use of the device by a responsible person who understands the associated risks.
- Observe all notes listed in the operating instructions.
- Do not use the unit near water or in a humid environment.
- Make sure that no liquid is spilled over the unit and the unit openings.
- Move the unit carefully to avoid damaging it.
- Do not block the device outputs.
- Do not place the unit near heat sources (e.g. heating). Do not expose the device to direct sunlight.
- Plug the power plug of the unit into the power outlet in the manner intended.
- Unplug the unit from the wall outlet if it will not be used for a long period of time.
- Do not attempt to service or repair the unit yourself. In this case, the warranty expires.
- The mains plug is used to disconnect the device from the mains after it has been switched off. Make sure that the mains plug is always freely accessible.



- Do not expose the device to splash water or place objects filled with liquid, such as vases, on the device.
- Do not expose the batteries to extreme heat such as sunlight or fire.
- Do not obstruct the ventilation of the unit by blocking the ventilation openings with objects such as newspapers, tablecloths, curtains, etc..
- Ensure that a minimum distance of 5 mm to all sides of the unit is maintained.
- Do not place sources of open flame ignition, such as lit candles, on the unit.
- Use the device only in temperate climate, not in tropical climate.

**WARNING**

Risk of injury! To reduce the risk of electric shock, do not open either the cover or the back of the unit. The device does not contain any parts that could be serviced by the customer. Please contact customer service or similarly qualified personnel for maintenance and repair.

## DEVICE OVERVIEW AND FUNCTION KEYS

### Front

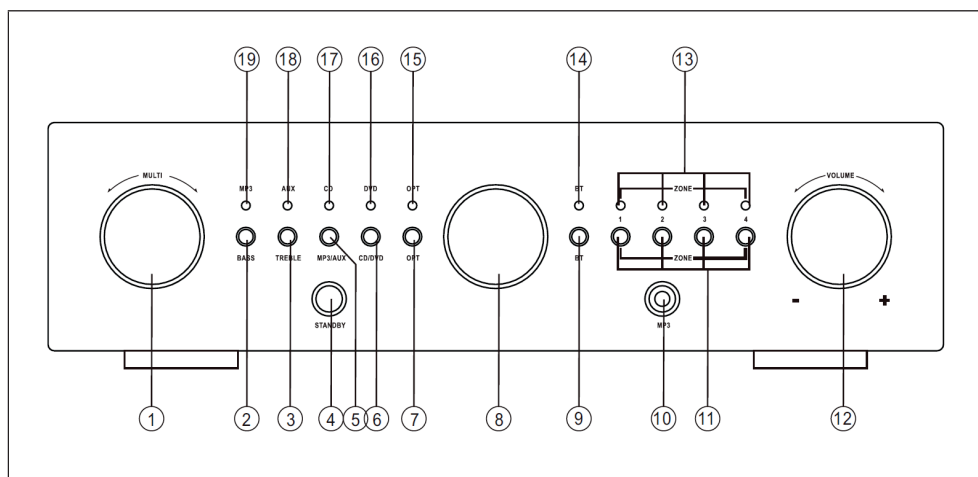

1 MULTI - Multi-function adjustment; according to your selection, bass, treble and the volume of zone 1 - zone 4 can be adjusted	11 ZONE 1, 2, 3, 4 - Speaker adjustment and output of zones 1 - 4
2 BASS	12 Volume
3 TREBLE	13 Indicator lamp zone 1 - 4
4 STANDBY	14 BT display
5 MP3/ AUX	15 OPT display
6 CD/ DVD	16 DVD display
7 OPT	17 CD display
8 LED display and Speaker status	18 AUX display
9 BT	19 MP3 display
10 MP3	

## Rear

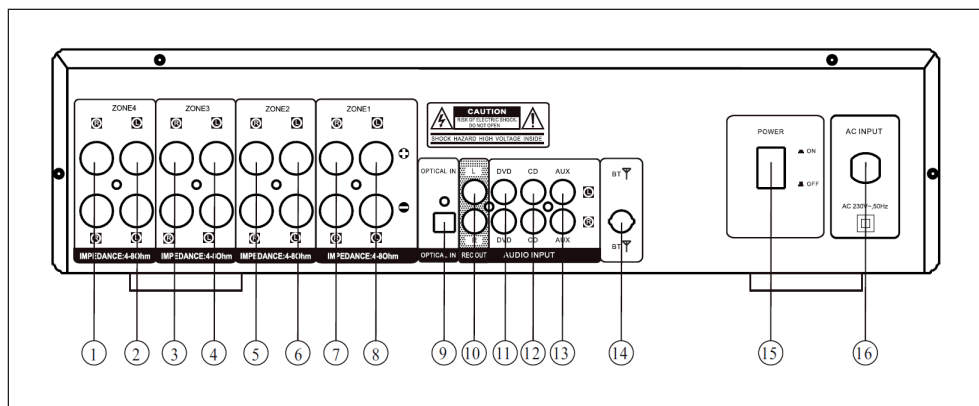

1 ZONE 4 - right speaker terminal	9 OPTICAL - Connect to the optical audio connector
2 ZONE 4 - left speaker terminal	10 REC OUT - Connect to the REC input
3 ZONE 3 - right speaker connection	11 DVD AUDIO INPUT - Connect to the DVD output
4 ZONE 3 - left speaker terminal	12 CD AUDIO INPUT - Connect to the CD output
5 ZONE 2 - right speaker connection	13 AUX INPUT - Connect to the audio output.
6 ZONE 2 - left speaker terminal	14 BT Antenna
7 ZONE 1 - right speaker terminal	15 Power switch - Switch the unit on/off
8 ZONE 1 - left speaker terminal	16 AC-INPUT - 230 V ~ 50 Hz

Remote Control

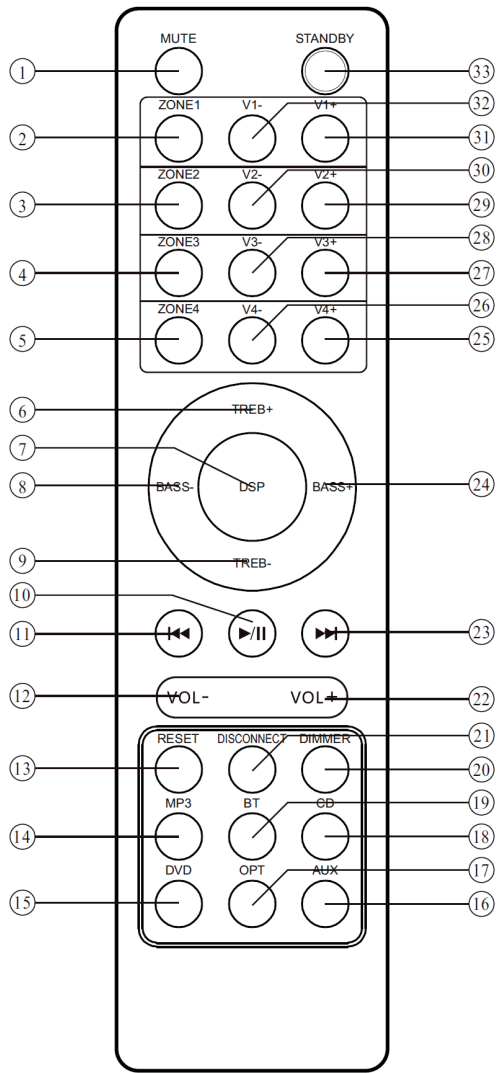

- 1 Mute
- 2 Selection of zone 1
- 3 Selection of zone 2
- 4 Selection of zone 3
- 5 Selection of zone 4
- 6 Increase Treble
- 7 DSP
- 8 Lower bass
- 9 Lower Treble
- 10 Play/Pause
- 11 Previous title
- 12 Lower main volume
- 13 Reset device
- 14 Select MP3 mode
- 15 Select DVD mode
- 16 Select AUX mode
- 17 Selecting the optical mode
- 18 Selecting the CD mode
- 19 Selecting the BT mode
- 20 Adjusting the screen brightness
- 21 Disconnect
- 22 Increasing the main volume
- 23 Next title
- 24 Increase bass
- 25 Increasing the volume of zone 4
- 26 Lowering the volume of zone 4
- 27 Increasing the volume of zone 3
- 28 Lowering the volume of zone 3
- 29 Increasing the volume of zone 2
- 30 Lowering the volume of zone 2
- 31 Increasing the volume of zone 1
- 32 Lowering the volume of zone 1
- 33 Standby

---

## COMMISSIONING AND OPERATION

---

### Loudspeaker system

- A 5-speaker system allows you to create a good sound field effect. The rear speakers provide a wide spread sound while the middle speakers create the feeling of being the addressed person during a dialogue.
- If you only use the main speakers and the rear speakers, these four speakers can create a live feeling.
- By using the middle speakers, dialogues and voice effects can be precisely localised.
- If you want to feel low frequencies and vibrations, a subwoofer is essential.

### Positioning the speakers

The middle speaker in the central position should be positioned higher or lower than the TV speaker to avoid being affected by the magnetic field. You can also use magnet-resistant speakers.

The subwoofer can be placed anywhere, as low frequencies are not very directional. The rear speakers should be placed behind your sitting position about 2 metres above the floor.

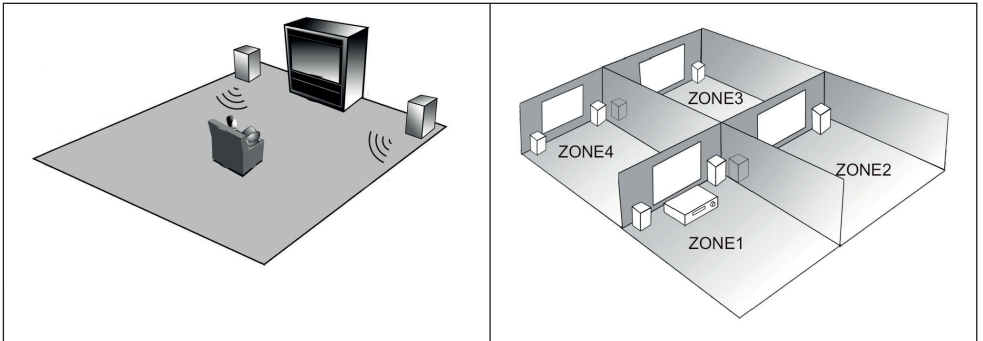

### Speaker selection

The speakers should be powerful enough. The impedance of the front speakers should be 4 Ω - 8 Ω The impedance of the middle and rear speakers should also be 4 Ω - 8 Ω.

### Connecting the speakers

1. Switch off the unit to make the connection and remove the mains plug from the socket. Do not switch the unit on again until the connection has been successfully established.
2. Make sure that all plugs are properly inserted into the terminals, otherwise the speakers may generate noise.

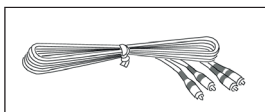

### System connector and speaker connector

1. The speaker impedance should be correct (see „speaker selection“), otherwise the unit or the speakers may be damaged.
2. Make sure that the speaker wires do not come into contact with other wires or metal parts, as this may damage the speakers or the unit itself.
3. Make sure that the polarity of the speaker wires is correct. If the speaker wires are connected incorrectly, the sound output will appear unnatural.

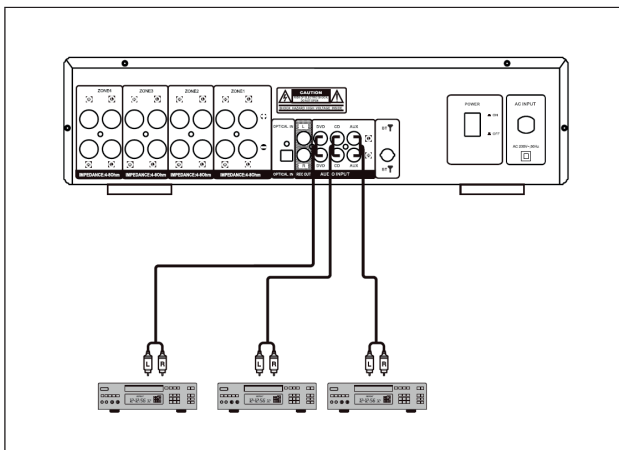

## Connecting the speaker system

Connect the speaker terminals with speaker wires of the correct diameter. Make sure that the speaker wires are as short as possible. Cut approximately 10 mm of the wire. If the cable is exposed, wire it.

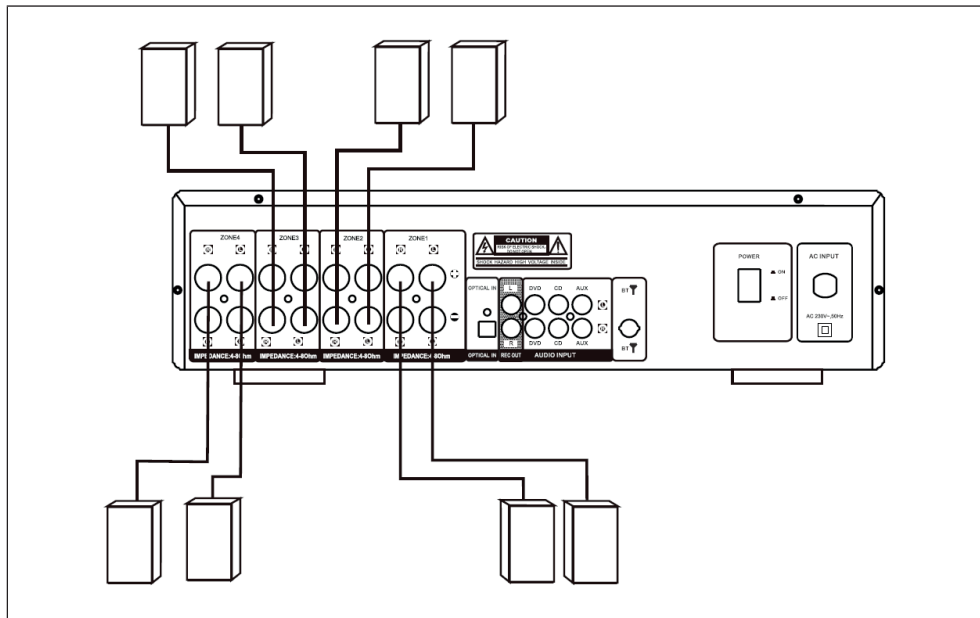

## NORMAL FUNCTION

1. First, select the desired audio source by pressing the corresponding button on the front panel of the unit or the remote control. You can select from BASS, TREBLE ZONE 1, ZONE 2, ZONE 3, Zone 4, MP3, CD, DVD, BT, OPT and AUX.
2. Adjust the main volume of the unit with the MULTI button or VOL+ / VOL- buttons on the remote control.
3. Adjust the volume of the desired zone with the ZONE button (I1) on the unit or the V4+, V4-, V3+, V3-, V2+, V2-, V1+, V1- buttons on the remote control.
4. To adjust treble and bass, press the buttons Bass+, Bass-, Treb+, Treb-.
5. Press the MUTE button to mute. Press this button again to unmute.

---

## USB MODE

---

1. To select the USB mode, press the mode button on the device or remote control and select the USB mode.
2. Press the ◀◀/ ▶▶ buttons to select the previous or next track. Press the ▶|| button on the remote control or PLAY/PAUSE on the unit to start or pause playback.

**Note:**

- Supported music files: MP3, WMA, WAV.
- Maximum USB size: 32 GB

---

## BT MODE

---

- If you want to connect a new device to your device, you should disable the BT function of all previously connected devices.
- Activate the BT function on your mobile device.
- Switch on the device and activate the BT mode. The letters „BT“ flash on the screen. This indicates that the device is in pairing mode.
- In the device list of your mobile device, look for the device with the name: „AMP-CD950 DG“.
- Select „OK“ or „YES“ to pair the two devices. If a password is required, enter „0000“.
- After successful pairing, the BT indicator light is permanently lit in blue.
- Press the DISCONNECT button on the remote control to disconnect the BT connection.



## TROUBLESHOOTING

Problem	Possible cause	Solution approach
The unit cannot be switched on or no sound can be heard.	The power cord is damaged or the power plug is not plugged into the socket.	Check the power cord for damage or insert the power plug into the power outlet.
The unit can be turned on but no sound is heard.	No speakers connected.	Connect to the speaker cord.
	The unit is muted or the volume is set to the minimum	Press the MUTE button or adjust the volume.
The sound comes from one channel only.	The connecting plugs were not inserted correctly.	Insert the connector plugs correctly.
No sound is heard from some zones.	The connecting plugs were not inserted correctly.	Insert the connector plugs correctly.
	In some zones, the volume setting is at minimum.	Adjust the volume setting of some zones.
The instrument sound is reversed for stereo playback.	Incorrect speaker polarity or incorrect input polarity.	Make sure that the + and - connections are made correctly.
The unit does not work properly with the remote control.	The battery is dead.	Replace the batteries.
	Batteries were inserted the wrong way round.	Make sure the batteries are inserted correctly.
	The remote control is too far away from the unit.	Move the remote control closer to the unit.
	There is an obstruction between the unit and the remote control.	Remove the obstruction.
	The wrong button has been used.	Use the correct button.

---

## HINTS ON DISPOSAL

---



According to the European waste regulation 2012/19/ EU this symbol on the product or on its packaging indicates that this product may not be treated as household waste. Instead it should be taken to the appropriate collection point for the recycling of electrical and electronic equipment. By ensuring this product is disposed of correctly, you will help prevent potential negative consequences for the environment and human health, which could otherwise be caused by inappropriate waste handling of this product. For more detailed information about recycling of this product, please contact your local council or your household waste disposal service.

Your product contains batteries covered by the European Directive. 2006/66/EC, which cannot be disposed of with normal household waste. Please check local rules on separate collection of batteries. The correct disposal of batteries helps prevent potentially negative consequences on the environment and human health.

---

## DECLARATION OF CONFORMITY

---



**Producer:**

Chal-Tec GmbH, Wallstraße 16, 10179 Berlin, Germany.

The complete declaration of conformity of the manufacturer can be found at the following link:  
<https://use.berlin/10035068>

**Estimado cliente:**

Le felicitamos por la adquisición de este producto. Lea atentamente el siguiente manual y siga cuidadosamente las instrucciones de uso con el fin de evitar posibles daños. La empresa no se responsabiliza de los daños ocasionados por un uso indebido del producto o por haber desatendido las indicaciones de seguridad. Escanee el código QR para obtener acceso al manual de usuario más reciente y otra información sobre el producto:



---

## ÍNDICE DE CONTENIDOS

---

Datos técnicos	28
Instrucciones de seguridad	28
Vista general del aparato y teclas de control	30
Puesta en funcionamiento	33
Funcionamiento normal	35
Modo USB	36
Modo BT	36
Reparación de anomalías	37
Retirada del aparato	38
Declaración de conformidad	38

---

## DATOS TÉCNICOS

---

Número de artículo	10035067, 10035068
Suministro eléctrico	220-240 V ~ 50/60 Hz
Potencia de salida	8 x 100 W (4 Ω)
Entradas	MP3, AUX, CD, DVD, Optisch, BT

---

## INSTRUCCIONES DE SEGURIDAD

---

- Este aparato puede ser utilizado por niños mayores de 8 años y personas con discapacidades físicas, sensoriales y mentales y/o con falta de experiencia y conocimientos, siempre y cuando hayan sido instruidos sobre el uso del aparato y comprendan los peligros y riesgos asociados.
- Tenga en cuenta todas las instrucciones del manual de instrucciones.
- El dispositivo no debe ser utilizado cerca de agua o en un ambiente húmedo.
- Asegúrese de que no se derrame líquido sobre el dispositivo o las aberturas.
- Mueva la unidad con cuidado para evitar daños.
- No bloquee las salidas del dispositivo.
- No coloque el aparato cerca de fuentes de calor (p. ej. calefacción). No exponga el aparato a la luz solar directa.
- Enchufe la clavija de alimentación del aparato en la toma de corriente de la forma prevista.
- Desenchufe el aparato de la toma de corriente cuando no lo utilice durante un largo período de tiempo.
- No intente reparar el producto usted mismo. Esto anulará la garantía.
- La clavija de alimentación sirve para desconectar el aparato de la red después de desconectarlo. Asegúrese de que el enchufe de la red eléctrica esté siempre accesible.

- No exponga el dispositivo a salpicaduras de agua u objetos llenos de líquidos, como jarrones, sobre el dispositivo.
- No exponga las baterías a un calor extremo, como la luz solar o el fuego.
- No obstruya la ventilación del aparato bloqueando las aberturas de ventilación con objetos como periódicos, manteles, cortinas, etc...
- Asegúrese de que haya una distancia mínima de 5 mm a todos los lados de la unidad.
- No coloque fuentes de ignición de llama abierta, como velas encendidas, sobre el producto.
- Úselo sólo en climas moderados, no en climas tropicales.



### ATENCIÓN

Peligro de lesiones! Para reducir el riesgo de descarga eléctrica, no abra la tapa ni la parte posterior de la unidad. La unidad no contiene ninguna pieza que pueda ser reparada por el cliente. Por favor, póngase en contacto con el servicio de atención al cliente o con personal cualificado para el mantenimiento y la reparación.

## VISTA GENERAL DEL APARATO Y TECLAS DE CONTROL

### Parte delantera

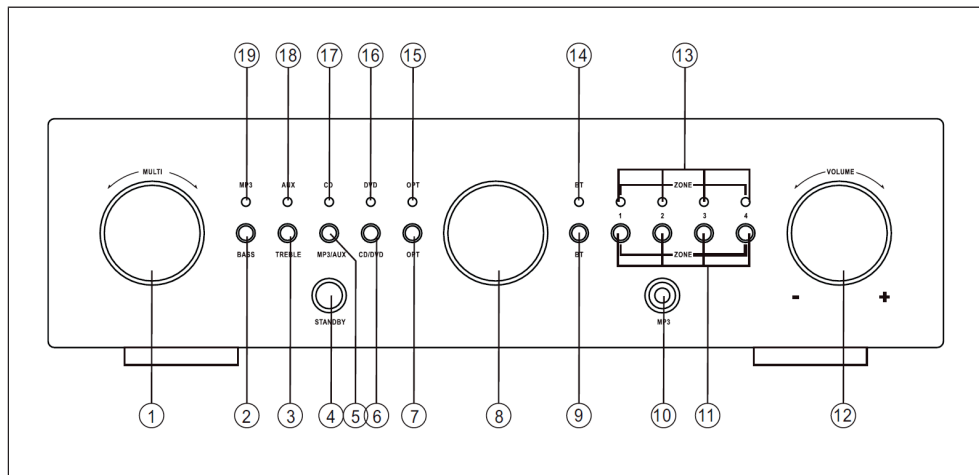

1 MULTI - Ajuste multifunción; según su selección, se pueden ajustar los graves, los agudos y el volumen de la zona 1 - zona 4.	11 ZONE 1, 2, 3, 4 - Regulación de volumen y salida de las zonas 1-4
2 BASS	12 Volumen
3 TREBLE	13 Indicador luminoso zona 1 – 4
4 STANDBY	14 Indicador BT
5 MP3/ AUX	15 Indicador OPT
6 CD/ DVD	16 Indicador DVD
7 OPT	17 Indicador CD
8 Pantalla LED y estado de los altavoces	18 Indicador AUX
9 BT	19 Indicador MP3
10 MP3	

## Parte trasera

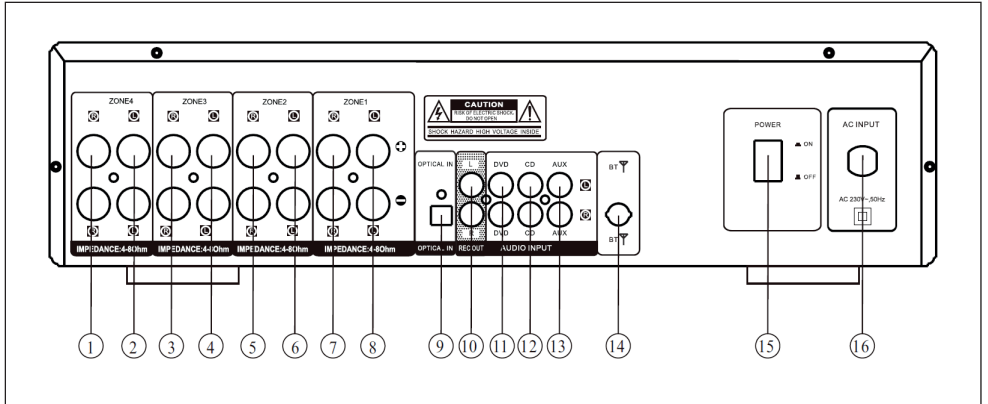

1 ZONE 4 - conexión derecha de altavoces	9 OPTICAL - Conectar a la toma óptica de audio
2 ZONE 4 - conexión izquierda de altavoces	10 REC OUT - Conectar a la entrada REC
3 ZONE 3 - conexión derecha de altavoces	11 DVD AUDIO INPUT - Conectar a la salida DVD
4 ZONE 3 - conexión izquierda de altavoces	12 CD AUDIO INPUT - Conectar a la salida CD
5 ZONE 2 - conexión derecha de altavoces	13 AUX INPUT – Conectar a la salida de audio.
6 ZONE 2 - conexión izquierda de altavoces	14 Antena BT
7 ZONE 1 - conexión derecha de altavoces	15 Fuente de alimentación – encender / apagar dispositivo
8 ZONE 1 - conexión izquierda de altavoces	16 AC-INPUT – 230 V ~ 50 Hz

Mando a distancia

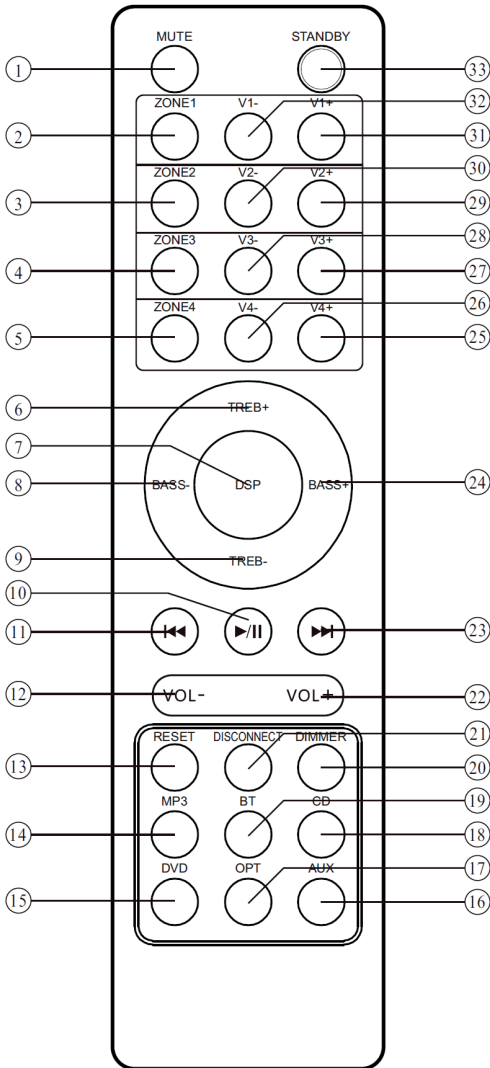

- 1 Silencio
- 2 Selección de zona 1
- 3 Selección de zona 2
- 4 Selección de zona 3
- 5 Selección de zona 4
- 6 Aumentar agudos
- 7 DSP
- 8 Reducir graves
- 9 Reducir agudos
- 10 Reproducción/pausa
- 11 Pista anterior
- 12 Reducir volumen principal
- 13 Reiniciar el dispositivo
- 14 Seleccionar modo MP3
- 15 Seleccionar modo DVD
- 16 Seleccionar modo AUX
- 17 Selección modo óptico
- 18 Seleccionar modo CD
- 19 Seleccionar modo BT
- 20 Ajustar el brillo de la pantalla
- 21 Interrumpir conexión
- 22 Aumentar el volumen
- 23 Pista siguiente
- 24 Aumentar graves
- 25 Aumentar volumen de zona 4
- 26 Reducir volumen de zona 4
- 27 Aumentar volumen de zona 3
- 28 Reducir volumen de zona 3
- 29 Aumentar volumen de zona 2
- 30 Reducir volumen de zona 2
- 31 Aumentar volumen de zona 1
- 32 Reducir volumen de zona 1
- 33 Standby



## PUESTA EN FUNCIONAMIENTO

### Sistema de altavoces

- Un sistema de 5 altavoces le permite obtener un buen efecto de sonido. Los altavoces traseros emiten un sonido amplificado, mientras que los altavoces centrales generan la sensación de que usted es el receptor durante un diálogo.
- Si solo utiliza los altavoces principales y los altavoces traseros, con estos cuatro altavoces se puede generar una sensación de directo.
- Al utilizar los altavoces centrales, los diálogos y efectos de voz se localizan con mayor precisión.
- Si desea rastrear frecuencias y vibraciones profundas, necesitará un subwoofer.

### Colocación de los altavoces

El altavoz central situado en el medio debe colocarse por encima o por debajo del altavoz del televisor para evitar que se vea afectado por el campo magnético. Igualmente puede utilizar altavoces resistentes a los campos magnéticos.

El subwoofer puede colocarse en cualquier sitio, pues las frecuencias bajas no son muy direccionales. Los altavoces traseros deben colocarse detrás de su asiento, aproximadamente a 2 metros por encima del suelo.

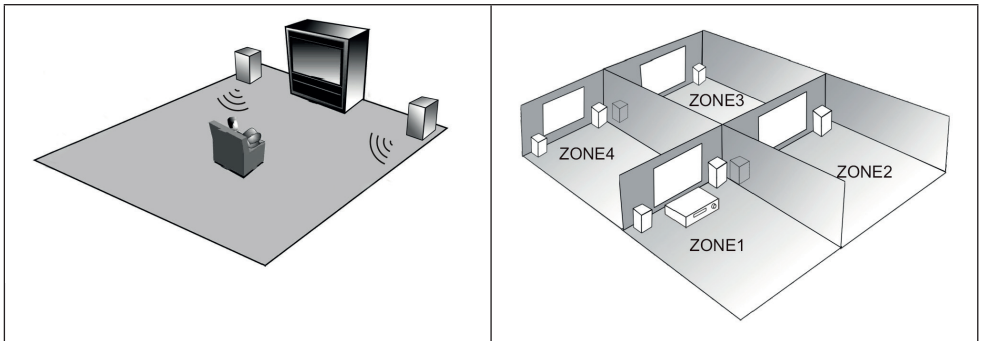

## Selección de altavoces

Los altavoces deben contar con suficiente potencia. La impedancia de los altavoces delanteros debe situarse entre  $4 \Omega - 8 \Omega$ . La impedancia de los altavoces centrales y traseros debe situarse igualmente entre  $4 \Omega - 8 \Omega$ .

## Establecimiento de la conexión

1. Apague el aparato para establecer la conexión y desconecte el enchufe de la toma de corriente. Vuelva a encender el aparato tras haber establecido correctamente la conexión.
2. Asegúrese de que todos los conectores se encuentren correctamente insertados, o de lo contrario podrían producirse interferencias.

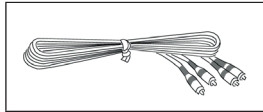

## Conexión del sistema y conexión de los altavoces

1. La impedancia de los altavoces debe ser correcta (véase „selección de altavoces”), pues de lo contrario el aparato o los altavoces podrían averiarse.
2. Asegúrese de que el cable de los altavoces no entre en contacto con otros cables o piezas magnéticas, pues los altavoces o el aparato podrían averiarse.
3. Asegúrese de que la polaridad del cable de los altavoces sea la correcta. Si el cable de los altavoces se ha conectado incorrectamente, el sonido se emitirá de un modo distorsionado.

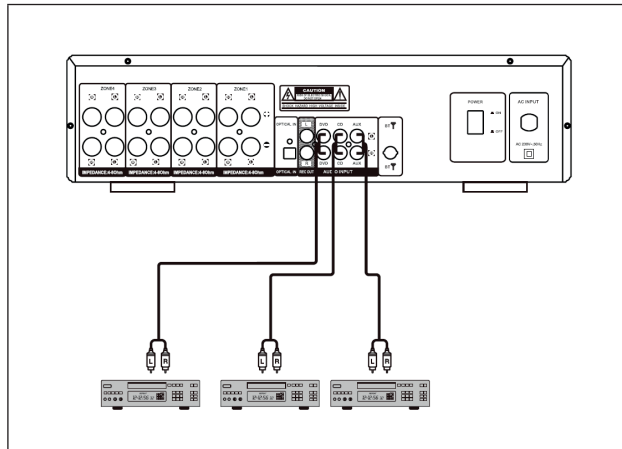

## Conexión del sistema de altavoces

Conecte las tomas de los altavoces a los cables de altavoces del diámetro adecuado. Asegúrese de que el cable de los altavoces sea lo más corto posible. Corte aprox. 10 mm del cable. Cuando el cable sobresalga, realice el cableado.

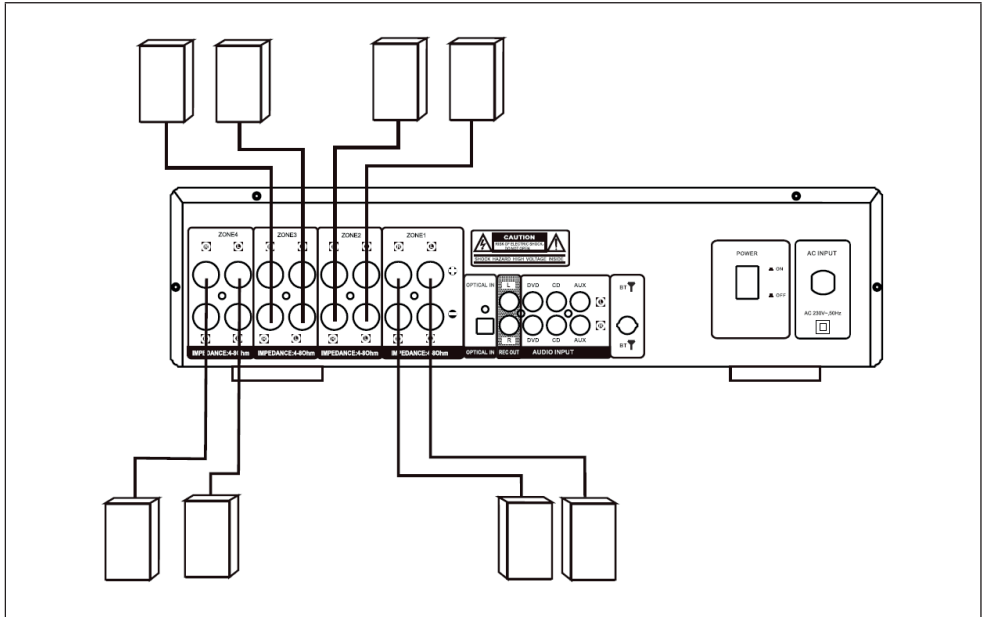

## FUNCIONAMIENTO NORMAL

1. Primero, seleccione la fuente de audio deseada pulsando el botón correspondiente en la parte delantera del aparato o en el mando a distancia. Puede elegir entre BASS, TREBLE ZONE 1, ZONE 2, ZONE 3, ZONE 4, MP3, CD, DVD, BT, OPT y AUX.
2. Ajuste el volumen general del aparato con el botón MULTI o los botones VOL+ / VOL- del mando a distancia.
3. Con el botón ZONE (11) del aparato o los botones V4+, V4-, V3+, V3-, V2+, V2-, V1+, V1- del mando a distancia se puede ajustar el volumen de la zona correspondiente.
4. Para ajustar los graves y agudos, pulse los botones Bass+, Bass-, Treb+, Treb-.
5. Para silenciar el sonido, pulse MUTE. Pulse de nuevo este botón para desactivar el silencio.

---

## MODO USB

---

1. Para seleccionar el modo USB, pulse el botón Modo del aparato o del mando a distancia y seleccione el modo USB.
2. Pulse los botones ◀◀/▶▶ para seleccionar la pista anterior o siguiente. Pulse el botón ▶▶ del mando a distancia o PLAY/PAUSE en el aparato para iniciar o pausar la reproducción.

### Nota:

- Archivos de música compatibles: MP3, WMA, WAV.
- Capacidad máxima del USB: 32 GB

---

## MODO BT

---

- Si desea conectar un nuevo dispositivo a su aparato, primero debe desactivar la función BT de los dispositivos conectados anteriormente.
- Active la función BT en su dispositivo móvil.
- Encienda el aparato y active el modo BT. Las letras „BT“ parpadean en pantalla. Esto le indica que el aparato se encuentra en modo sincronización.
- En la lista de aparatos de su dispositivo móvil, busque el nombre: „AMP-CD950 DG“.
- Seleccione „OK“ o „YES“ para sincronizar ambos aparatos. Si necesita introducir una contraseña, introduzca „0000“.
- Tras sincronizar correctamente los dispositivos, el indicador BT se ilumina permanentemente en azul.
- Pulse DISCONNECT en el mando a distancia para interrumpir la conexión BT.

## REPARACIÓN DE ANOMALÍAS

Problema	Posible causa	Solución propuesta
El aparato no se enciende o no hay sonido.	El cable de alimentación está dañado o el enchufe no está conectado a la toma de corriente.	Compruebe el cable de alimentación por si presenta daños o conecte el enchufe en la toma de corriente.
El aparato se enciende pero no hay sonido.	No hay ningún altavoz conectado.	Conéctelos mediante el cable para altavoces.
	El aparato está silenciado o el volumen está al nivel mínimo.	Pulse el botón MUTE o ajuste el volumen.
El sonido solo se emite por un canal.	El conector no se ha encajado correctamente.	Encaje el conector correctamente.
En algunas zonas no hay sonido.	El conector no se ha encajado correctamente.	Encaje el conector correctamente.
	En algunas zonas, el volumen se ha ajustado al nivel mínimo.	Ajuste el volumen de algunas zonas.
El sonido instrumental se revierte en la reproducción estéreo.	Polaridad errónea del altavoz o polaridad de entrada incorrecta.	Asegúrese de haber establecido correctamente las conexiones + y -.
El aparato no funciona correctamente con el mando a distancia.	La pila está agotada.	Sustituya las pilas.
	Las pilas se han colocado de manera incorrecta.	Asegúrese de que ha colocado las pilas correctamente.
	El mando a distancia está demasiado lejos del aparato.	Acerque el mando al aparato.
	Existe un obstáculo entre el aparato y el mando a distancia.	Retire el obstáculo.
	Se ha utilizado la tecla incorrecta.	Utilice la tecla correcta.

---

## RETIRADA DEL APARATO

---



Si el aparato lleva adherida la ilustración de la izquierda (el contenedor de basura tachado) entonces rige la normativa europea, directiva 2012/19/UE. Este producto no debe arrojarse a un contenedor de basura común. Infórmese sobre las leyes territoriales que regulan la recogida separada de aparatos eléctricos y electrónicos. Respete las leyes territoriales y no arroje aparatos viejos al cubo de la basura doméstica. Una retirada de aparatos conforme a las leyes contribuye a proteger el medio ambiente y a las personas a su alrededor frente a posibles consecuencias perjudiciales para la salud. El reciclaje ayuda a reducir el consumo de materias primas.

Este producto contiene pilas que según la Normativa europea 2006/66/EG no deben ser arrojadas al cubo de la basura común. Infórmese sobre la legislación de su país que regula la retirada y eliminación de las pilas y baterías. La retirada y eliminación de pilas conforme a la ley, protege el medio ambiente y a las personas frente a posibles riesgos para la salud.

---

## DECLARACIÓN DE CONFORMIDAD

---

**Fabricante:**

Chal-Tec GmbH, Wallstraße 16, 10179 Berlín (Alemania).

Puede descargar la declaración de conformidad completa del fabricante en el siguiente enlace:

<https://use.berlin/10035068>

**Cher client,**

Toutes nos félicitations pour l'acquisition de ce nouvel appareil. Veuillez lire attentivement les instructions suivantes de branchement et d'utilisation afin d'éviter d'éventuels dommages. Le fabricant ne saurait être tenu pour responsable des dommages dus au non-respect des consignes de sécurité et à la mauvaise utilisation de l'appareil. Scannez le QR-Code pour accéder à la dernière version du mode d'emploi et à d'autres informations concernant le produit:



---

## SOMMAIRE

---

Fiche technique	40
Consignes de sécurité	40
Aperçu de l'appareil et touches de fonction	42
Mise en marche et utilisation	45
Fonctionnement normal	47
Mode USB	48
Mode BT	48
Résolution des problèmes	49
Conseils pour le recyclage	50
Déclaration de conformité	50

---

## FICHE TECHNIQUE

---

Numéro d'article	10035067, 10035068
Alimentation	220-240 V ~ 50/60 Hz
Puissance de sortie	8 x 100 W (4 $\Omega$ )
Entrées	MP3, AUX, CD, DVD, Optisch, BT

---

## CONSIGNES DE SÉCURITÉ

---

- Cet appareil peut être utilisé par des enfants de 8 ans ou plus et des personnes ayant des capacités physiques, sensorielles et mentales limitées et / ou dénuées d'expérience et de connaissances, à condition d'avoir été instruits au fonctionnement de l'appareil par une personne responsable et d'en comprendre les risques associés.
- Respectez toutes les instructions répertoriées dans le mode d'emploi.
- L'appareil ne doit pas être utilisé près de l'eau ou dans un environnement humide.
- Assurez-vous qu'aucun liquide ne se soit répandu sur l'appareil et ses ouvertures.
- Déplacez l'appareil doucement pour ne pas l'endommager.
- Ne bloquez pas les sorties de l'appareil.
- Ne placez pas l'appareil à proximité de sources de chaleur (telles qu'un radiateur). N'exposez pas l'appareil à la lumière directe du soleil.
- Insérez correctement la fiche secteur de l'appareil dans la prise.
- Débranchez l'appareil de la prise secteur si vous ne l'utilisez pas pendant une longue période.
- N'essayez pas de démonter ou de réparer vous-même l'appareil. La garantie serait annulée.
- La fiche d'alimentation sert à déconnecter l'appareil du secteur après sa mise hors tension. Assurez-vous que la fiche secteur reste toujours librement accessible.



- N'exposez pas l'appareil aux éclaboussures d'eau et ne placez aucun objet rempli de liquide, tel qu'un vase, sur l'appareil.
- N'exposez pas les piles à une chaleur extrême telle que l'ensoleillement ou le feu.
- Ne gênez pas la ventilation de l'appareil en bouchant les ouvertures de ventilation avec des objets tels que des journaux, des nappes, des rideaux, etc.
- Assurez-vous qu'il y a un espace libre minimal de 5 mm sur tous les côtés de l'appareil.
- Ne placez pas de sources d'inflammation avec une flamme nue, telles qu'une bougie allumée, sur l'appareil.
- Utilisez l'appareil uniquement dans un climat tempéré, non sous un climat tropical.

**MISE EN GARDE**

Risque de blessure ! Pour réduire les risques d'électrocution, n'ouvrez ni le capot de l'appareil ni le dos de celui-ci. L'appareil ne contient aucune pièce pouvant être réparée par le client. Pour la maintenance et la réparation, veuillez contacter le service clientèle ou un personnel qualifié.

## APERÇU DE L'APPAREIL ET TOUCHES DE FONCTION

### Devant de l'appareil

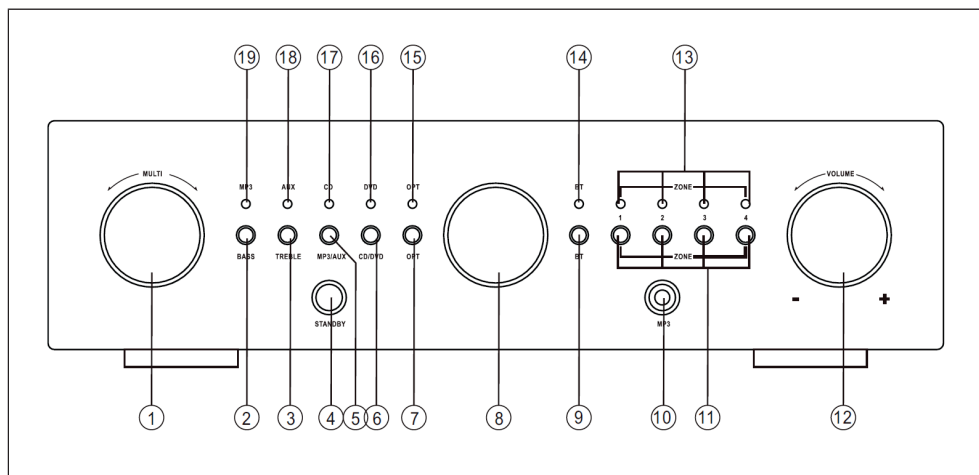

1 MULTI – Réglage multifonction ; Les graves, les aigus et le volume de la Zone 1 - Zone 4 peuvent être ajustés en fonction de votre sélection.	11 ZONE 1, 2, 3, 4 –
Réglage des enceintes et sortie des zones 1 à 4	12 Lautstärke
2 GRAVES	12 volume
3 AIGUS	13 voyants zone 1 – 4
4 VEILLE	14 voyant BT
5 MP3/ AUX	15 voyant OPT
6 CD/ DVD	16 voyant DVD
7 OPT	17 voyant CD
8 écran LED et état des enceintes	18 voyant AUX
9 BT	19 voyant MP3
10 MP3	

## Dos de l'appareil

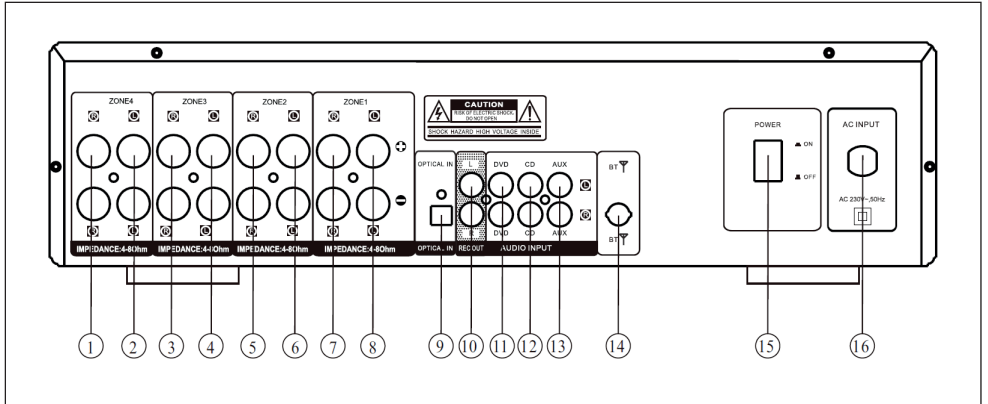

1 ZONE 4 – prise de l'enceinte droite	9 OPTICAL – branchez le connecteur audio optique
2 ZONE 4 – prise de l'enceinte gauche	10 REC OUT – branchez l'entrée REC
3 ZONE 3 – prise de l'enceinte droite	11 DVD AUDIO INPUT – branchez la sortie DVD
4 ZONE 3 – prise de l'enceinte gauche	12 CD AUDIO INPUT – branchez la sortie CD.
5 ZONE 2 – prise de l'enceinte droite	13 AUX INPUT – branchez la sortie Audio.
6 ZONE 2 – prise de l'enceinte gauche	14 Antenne BT
7 ZONE 1 – prise de l'enceinte droite	15 Interrupteur d'alimentation – pour allumer / éteindre l'appareil
8 ZONE 1 – prise de l'enceinte gauche	16 ALIMENTATION CA – 230 V ~ 50 Hz

## Télécommande

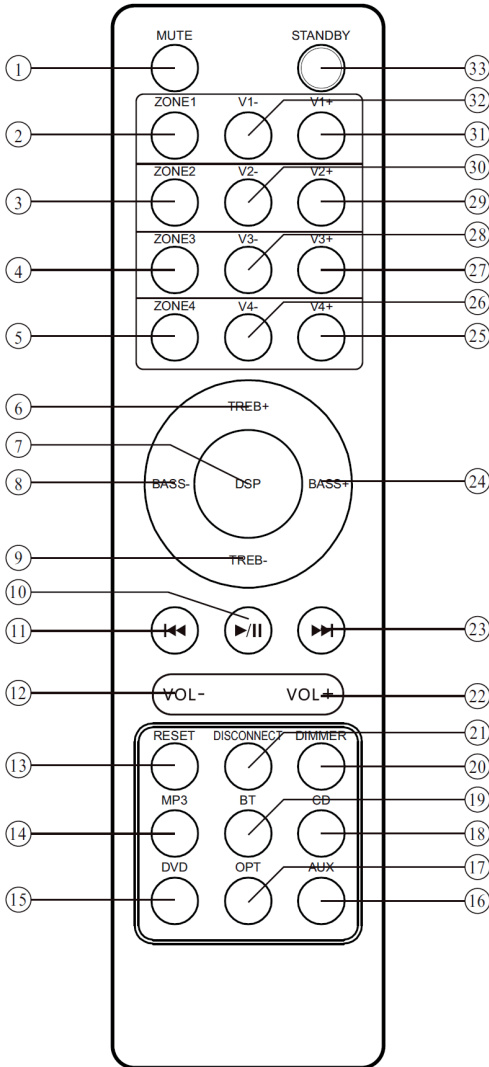

- 1 Fonction muet
- 2 Sélection de la zone 1
- 3 Sélection de la zone 2
- 4 Sélection de la zone 3
- 5 Sélection de la zone 4
- 6 Augmenter les aigus
- 7 Dsp
- 8 Diminuer les graves
- 9 Diminuer les aigus
- 10 Lecture / pause
- 11 Titre précédent
- 12 Réduire le volume principal
- 13 Réinitialiser l'appareil
- 14 Sélection du mode MP3
- 15 Sélection du mode DVD
- 16 Sélection du mode AUX
- 17 Sélection du mode optique
- 18 Sélection du mode CD
- 19 Sélection du mode BT
- 20 Réglage de la luminosité de l'écran
- 21 Quitter la connexion
- 22 Augmenter le volume principal
- 23 Titre suivant
- 24 Augmenter les graves
- 25 Augmenter le volume de la zone 4
- 26 Réduire le volume de la zone 4
- 27 Augmenter le volume de la zone 3
- 28 Réduire le volume de la zone 3
- 29 Augmenter le volume de la zone 2
- 30 Réduire le volume de la zone 2
- 31 Augmenter le volume de la zone 1
- 32 Réduire le volume de la zone 1
- 33 Mode veille

## MISE EN MARCHÉ ET UTILISATION

### Système d'enceintes

- Un système à 5 enceintes vous donne un bon effet de champ sonore. Les enceintes arrière offrent un son large tandis que les enceintes centrales donnent l'impression d'être l'interlocuteur lors d'un dialogue.
- Si vous n'utilisez que les enceintes principales et les enceintes arrière, ces quatre enceintes peuvent créer une sensation live.
- En utilisant les enceintes centrales, les dialogues et les effets vocaux peuvent être localisés avec précision.
- Si vous voulez ressentir les basses fréquences et les vibrations, un subwoofer est indispensable.

### Installation des enceintes

L'enceinte centrale en position centrale doit être placée plus haut ou plus bas que l'enceinte du téléviseur pour éviter l'influence du champ magnétique. Vous pouvez également utiliser des enceintes magnétiquement résistantes.

Le subwoofer peut être placé n'importe où, car les basses fréquences ne sont pas très indicatives. Les enceintes arrière doivent être placées à environ 2 mètres au-dessus du sol derrière le spectateur.

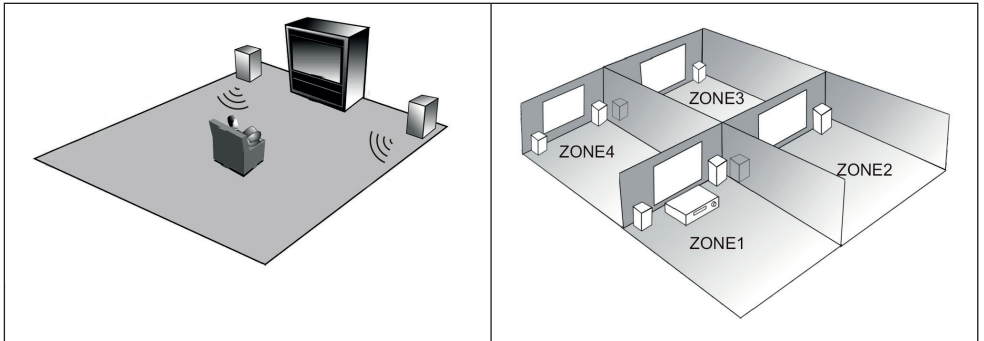

## Choix des enceintes

Les enceintes doivent être suffisamment puissantes. Les enceintes avant doivent avoir une impédance de  $4 \Omega - 8 \Omega$ . L'impédance des enceintes centrales et arrière doivent également être de  $4 \Omega - 8 \Omega$ .

## Établissement d'une connexion

1. Éteignez l'appareil pour établir la connexion et débranchez la fiche secteur de la prise. Ne rallumez l'appareil qu'une fois la connexion établie.
2. Assurez-vous que toutes les fiches sont correctement insérées dans les connexions, sinon les enceintes pourraient émettre du bruit.

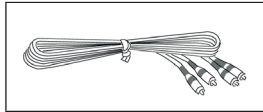

## Branchement du système et des enceintes

1. L'impédance des enceintes doit être correcte (voir „choix des enceintes“), sinon l'appareil ou les enceintes pourraient être endommagés.
2. Assurez-vous que les câbles d'enceintes n'entrent pas en contact avec d'autres câbles ou pièces métalliques, car cela pourrait endommager les enceintes ou l'appareil lui-même.
3. Assurez-vous que la polarité des câbles d'enceinte est correcte. Si les câbles des enceintes ne sont pas connectés correctement, la sortie audio ne semblera pas naturelle.

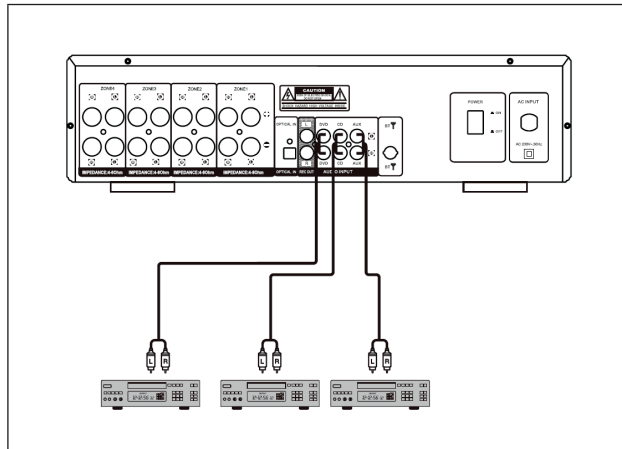

## Branchement du système d'enceintes

Reliez les connexions des enceintes avec des câbles d'enceinte de diamètre correct. Assurez-vous que les câbles des enceintes sont aussi courts que possible. Coupez environ 10 mm du câble. Lorsque le câble est exposé, branchez-le.

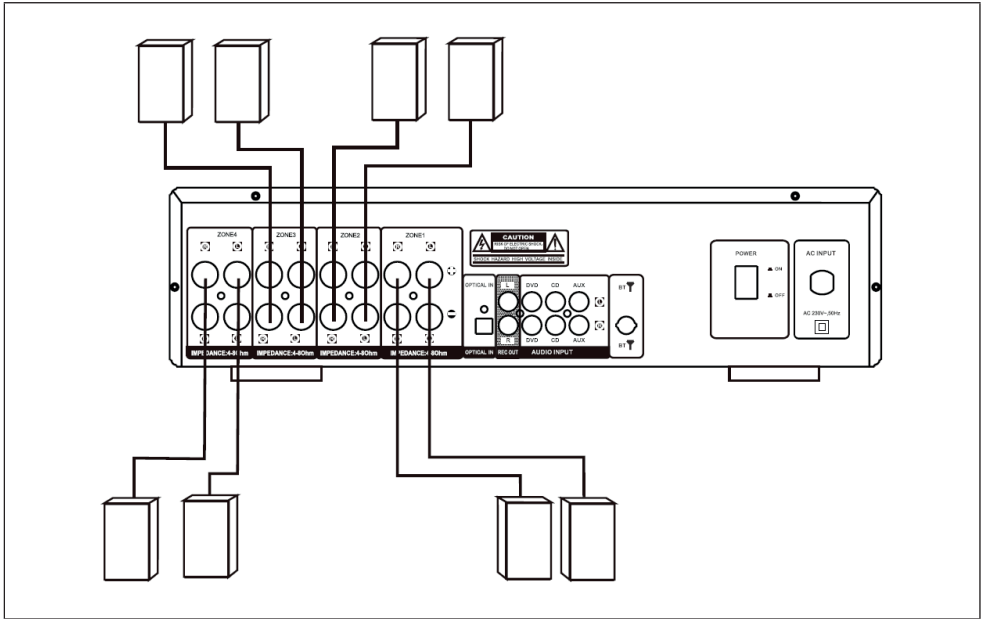

## FONCTIONNEMENT NORMAL

1. Sélectionnez d'abord la source audio en appuyant sur le bouton correspondant à l'avant de l'appareil ou sur la télécommande. Vous pouvez choisir entre BASS, TREBLE, ZONE 1, ZONE 2, ZONE 3, Zone 4, MP3, CD, DVD, BT, OPT et AUX.
2. Réglez le volume principal de l'appareil à l'aide de la touche MULTI ou des touches VOL + / VOL- de la télécommande.
3. Le volume de la zone souhaitée se règle à l'aide de la touche ZONE (11) de l'appareil ou des touches V4 +, V4-, V3 +, V3-, V2 +, V2-, V1 +, V1- de la télécommande.
4. Pour régler les aigus et les graves, appuyez sur les touches Bass +, Bass-, Treb +, Treb-.
5. Appuyez sur la touche MUTE pour couper le son. Appuyez à nouveau sur cette touche pour désactiver la sourdine.

---

## MODE USB

---

1. Pour sélectionner le mode USB, appuyez sur la touche mode de l'appareil ou de la télécommande et sélectionnez le mode USB.
2. Appuyez sur les touches ◀◀/▶▶ pour sélectionner la piste précédente ou suivante. Appuyez sur la touche ▶▶ de la télécommande ou PLAY / PAUSE sur l'appareil pour démarrer ou suspendre la lecture.

### Remarque :

- Formats de fichiers audio compatibles : MP3, WMA, WAV.
- Capacité maximale en USB : 32 GB

---

## MODE BT

---

- Si vous souhaitez connecter un nouveau périphérique à votre appareil, désactivez la fonction BT de tous les appareils précédemment connectés.
- Activez la fonction BT sur votre appareil mobile.
- Allumez l'appareil et activez le mode BT. Les lettres „BT“ clignotent sur l'écran. Cela indique que l'appareil est en mode d'appairage.
- Dans la liste des appareils de votre appareil mobile, recherchez l'appareil portant le nom : „AMP-CD950 DG“.
- Sélectionnez „OK“ ou „OUI“ pour coupler les deux appareils. Si un mot de passe vous est demandé, entrez „0000“.
- Une fois l'appairage réussi, le voyant lumineux BT est bleu fixe.
- Appuyez sur la touche DISCONNECT de la télécommande pour déconnecter la connexion BT.



## RÉSOLUTION DES PROBLÈMES

Problème	Cause possible	Solution
Impossible d'allumer l'appareil, ou pas de son.	Le cordon d'alimentation est endommagé ou la fiche d'alimentation n'est pas dans la prise.	Vérifiez que le câble secteur n'est pas endommagé ou insérez la fiche secteur dans la prise.
L'appareil s'allume mais il n'y a pas de son.	Les enceintes ne sont pas branchées.	Connectez les câbles d'enceintes.
	L'appareil est en sourdine ou le volume est au minimum	Appuyez sur la touche MUTE ou réglez le volume.
Le son ne vient que d'un canal.	La fiche n'a pas été insérée correctement.	Insérez correctement la fiche.
Il n'y a aucun son dans certaines zones.	Les fiches ne sont pas bien insérées.	Insérez correctement les fiches.
	Dans certaines zones, le réglage du volume est sur Minimum.	Ajustez le réglage du volume de certaines zones.
Le son de l'instrument est inversé en lecture stéréo.	Mauvaise polarité de l'enceinte ou mauvaise polarité d'entrée.	Assurez-vous que les connexions + et - sont correctement établies.
L'appareil ne fonctionne pas correctement avec la télécommande.	Les piles sont vides.	Remplacez les piles.
	Les piles sont mal insérées.	Vérifiez que les piles sont bien insérées.
	La télécommande est trop éloignée de l'appareil.	Rapprochez la télécommande de l'appareil.
	Il y a un obstacle entre l'appareil et la télécommande.	Supprimez l'obstacle.
	Vous avez utilisé la mauvaise touche.	Utilisez la bonne touche.

---

## CONSEILS POUR LE RECYCLAGE

---



Le pictogramme ci-contre apposé sur le produit signifie que la directive européenne 2012/19/UE s'applique (poubelle à roues barrée d'une croix). Ces produits ne peuvent être jetés dans les poubelles domestiques courantes. Renseignez-vous concernant les règles appliquées pour la collecte d'appareils électriques et électroniques. Conformez-vous aux réglementations locales et ne jetez pas vos anciens produits avec les ordures ménagères. Le respect des règles de recyclage des vieux produits aide à la protection de l'environnement et de la santé de votre entourage contre les conséquences négatives possibles. Le recyclage des matériaux aide à réduire l'utilisation des matières premières.

Ce produit contient des piles qui sont soumises à la directive euro-péenne 2006/66/CE selon laquelle elles ne doivent pas être éliminées avec les ordures ménagères. Renseignez-vous sur les dispositions en vigueur concernant la mise en rebut séparée des piles. La mise en rebut correcte du produit usagé permet de préserver l'environnement et la santé.

---

## DÉCLARATION DE CONFORMITÉ

---

**Fabricant :**

Chal-Tec GmbH, Wallstraße 16, 10179 Berlin, Allemagne.

La déclaration complète de conformité du fabricant est accessible par le lien suivant :

<https://use.berlin/10035068>

**Gentile cliente,**

La ringraziamo per aver acquistato il dispositivo. La preghiamo di leggere attentamente le seguenti istruzioni per l'uso e di seguirle per evitare possibili danni tecnici. Non ci assumiamo alcuna responsabilità per danni scaturiti da una mancata osservazione delle avvertenze di sicurezza e da un uso improprio del dispositivo. Scansionare il codice QR seguente, per accedere al manuale d'uso più attuale e per ricevere informazioni sul prodotto.



---

## INDICE

---

Dati tecnici	52
Avvertenze di sicurezza	52
Descrizione del dispositivo e tasti funzione	54
Messa in funzione e utilizzo	57
Funzione normale	59
Modalità USB	60
Modalità BT	60
Correzione degli errori	61
Smaltimento	62
Dichiarazione di conformità	62

---

## DATI TECNICI

---

Numero articolo	10035067, 10035068
Alimentazione	220-240 V ~ 50/60 Hz
Potenza in uscita	8 x 100 W (4 $\Omega$ )
Ingressi	MP3, AUX, CD, DVD, Optisch, BT

---

## AVVERTENZE DI SICUREZZA

---

- Questo dispositivo può essere utilizzato da bambini a partire da 8 anni e da persone con limitate capacità fisiche e psichiche o con conoscenza ed esperienza limitate, solo se sono stati istruiti sulle modalità d'uso e comprendono i rischi e i pericoli connessi.
- Leggere tutte le avvertenze di utilizzo presenti nel manuale.
- Il dispositivo non deve essere utilizzato nelle vicinanze d'acqua o in ambienti umidi.
- Assicurarsi che non finiscano liquidi sul dispositivo e nelle sue aperture.
- Muovere con cura il dispositivo, in modo da non danneggiarlo.
- Non bloccare le uscite del dispositivo.
- Non posizionare il dispositivo vicino a fonti di calore (ad es. termosifoni) o al sole.
- Collegare il dispositivo alla presa elettrica nel modo corretto.
- Scollegare il cavo se il dispositivo non viene utilizzato per lunghi periodi.
- Non cercare in nessun caso di eseguire manutenzione o riparazioni in modo autonomo, altrimenti la garanzia perde validità.
- La spina serve a scollegare il dispositivo dalla rete elettrica dopo lo spegnimento. Assicurarsi che la spina sia sempre facilmente accessibile.

- Il dispositivo non deve essere esposto a gocce o spruzzi e non è possibile posizionare sopra al dispositivo oggetti pieni di liquidi, come ad es. vasi.
- Non esporre le batterie a calore estremo, come luce solare o fuoco.
- Non ostacolare la ventilazione. Non coprire le aperture di ventilazione con oggetti come giornali, tovaglie, tende, ecc.
- Assicurarsi di mantenere una distanza minima di 5 mm su tutti i lati del dispositivo.
- Non poggiare fiamme libere sul dispositivo, come ad es. candele accese.
- Il dispositivo deve essere utilizzato in zone climatiche temperate, non tropicali.

**AVVERTENZA**

Pericolo di lesione! Per ridurre il rischio di folgorazioni, non aprire la copertura o il retro del dispositivo. Il dispositivo non contiene componenti che necessitano della manutenzione da parte del cliente. Si prega di rivolgersi al servizio di assistenza ai clienti o a una persona con qualifica equivalente per opere di manutenzione e riparazione.

## DESCRIZIONE DEL DISPOSITIVO E TASTI FUNZIONE

### Lato anteriore

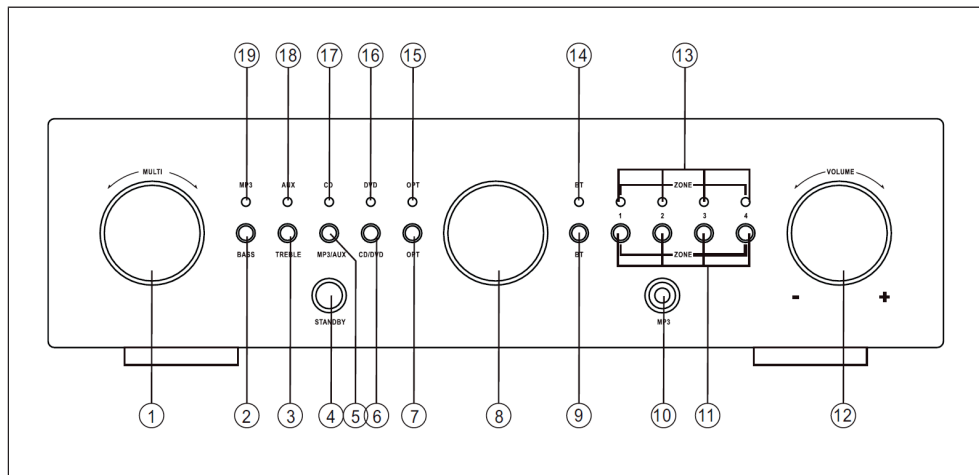

1 MULTI – regolazione multifunzionale; in base a ciò che viene selezionato, è possibile regolare bassi, treble e il volume delle zone 1-4	11 ZONE 1, 2, 3, 4 – regolazione altoparlanti e emissione delle zone 1-4
2 BASS	12 Volume
3 TREBLE	13 Spie di indicazione zone 1-4
4 STANDBY	14 Indicazione BT
5 MPR/AUX	15 Indicazione OPT
6 CD/DVD	16 Indicazione DVD
7 OPT	17 Indicazione CD
8 Display LED e stato altoparlanti	18 Indicazione AUX
9 BT	19 Indicazione MP3
10 MP3	

## Lato posteriore

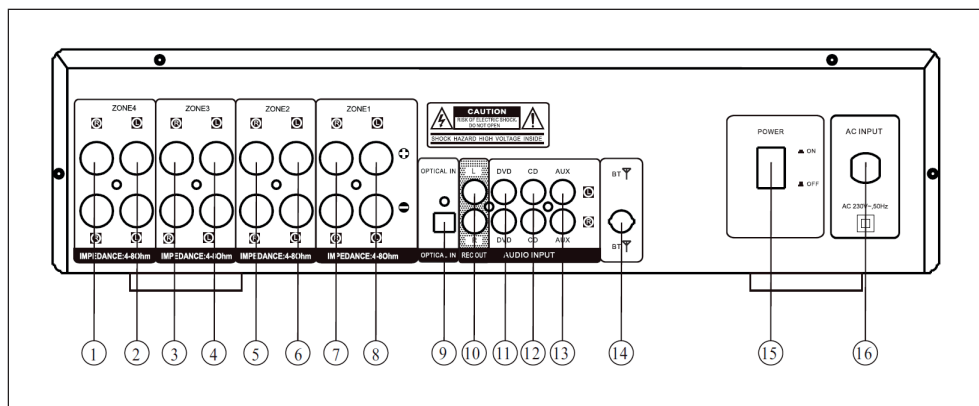

1 ZONA 4 – connessione destra altoparlanti	9 OPTICAL – collegare con la connessione audio ottica
2 ZONA 4 – connessione sinistra altoparlanti	10 REC OUT – collegare con l'ingresso REC
3 ZONA 3 – connessione destra altoparlanti	11 DVD AUDIO INPUT – collegare con l'output DVD
4 ZONA 3 – connessione sinistra altoparlanti	12 CD AUDIO INPUT – collegare con l'output CD
5 ZONA 2 – connessione destra altoparlanti	13 AUX INPUT – collegare con l'output AUUX
6 ZONA 2 – connessione sinistra altoparlanti	14 Antenna BT
7 ZONA 1 – connessione destra altoparlanti	15 Interruttore di rete – Accendere/ spegnere il dispositivo
8 ZONA 1 – connessione sinistra altoparlanti	16 AC-INPUT – 230 V ~ 50 Hz

## Telecomando

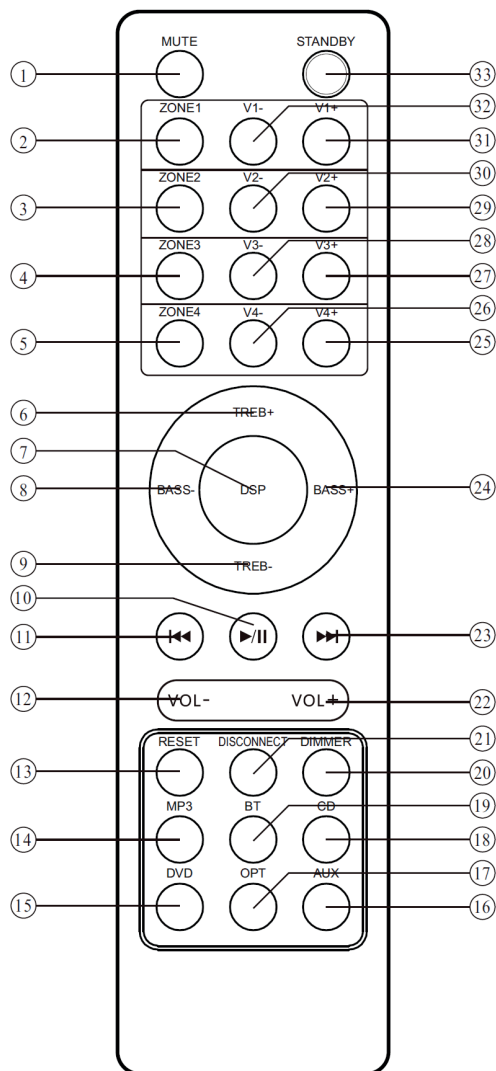

- 1 Muto
- 2 Selezionare zona 1
- 3 Selezionare zona 2
- 4 Selezionare zona 3
- 5 Selezionare zona 4
- 6 Aumentare treble
- 7 DSP
- 8 Diminuire bassi
- 9 Diminuire treble
- 10 Play/Pausa
- 11 Titolo precedente
- 12 Diminuire volume
- 13 Resettare dispositivo
- 14 Selezionare modalità MP3
- 15 Selezionare modalità DVD
- 16 Selezionare modalità AUX
- 17 Selezionare modalità ottica
- 18 Selezionare modalità CD
- 19 Selezionare modalità BT
- 20 Regolare la luminosità dello schermo
- 21 Interrompere il collegamento
- 22 Aumentare volume principale
- 23 Titolo successivo
- 24 Aumentare bassi
- 25 Aumentare volume zona 4
- 26 Diminuire volume zona 4
- 27 Aumentare volume zona 3
- 28 Diminuire volume zona 3
- 29 Aumentare volume zona 2
- 30 Diminuire volume zona 2
- 31 Aumentare volume zona 1
- 32 Diminuire volume zona 1
- 33 Standby



## MESSA IN FUNZIONE E UTILIZZO

### Sistema di altoparlanti

- Un sistema a 5 altoparlanti permette un buon effetto di campo sonoro. Gli altoparlanti posteriori offrono un sound ampio, mentre quelli intermedi danno l'impressione di essere la persona a cui viene rivolta la parola durante una conversazione.
- Se si utilizzano solo gli altoparlanti principali e posteriori, questo sistema a 4 casse crea l'effetto di un evento dal vivo.
- L'utilizzo degli altoparlanti intermedi permette la precisa localizzazione di conversazione ed effetti vocali.
- Se si desiderano frequenze basse e vibrazioni, è indispensabile un subwoofer.

### Posizionamento degli altoparlanti

L'altoparlante intermedio in posizione centrale deve essere posizionato più in alto o più in basso rispetto all'altoparlante della TV, in modo da evitare che influisca il campo magnetico. È possibile anche l'utilizzo di altoparlanti resistenti ai magneti.

Il subwoofer può essere posizionato a piacere, dato che le basse frequenze non sono molto direzionali. Gli altoparlanti posteriori devono essere installati dietro alla vostra posizione di seduta, a circa 2 metri dal pavimento.

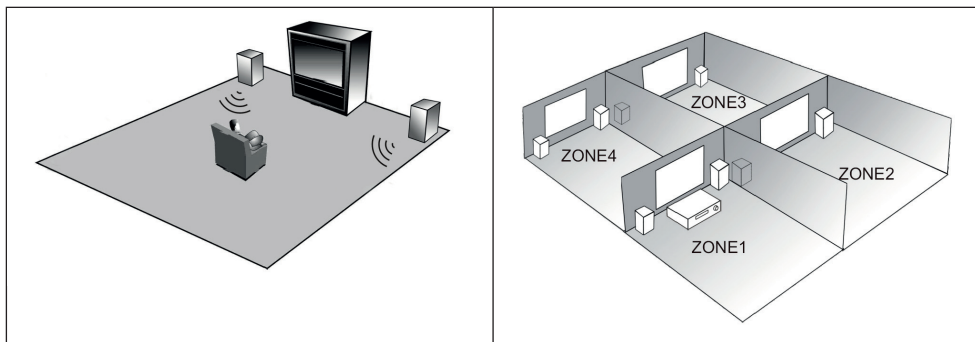

## Scegliere gli altoparlanti

Gli altoparlanti devono essere sufficientemente potenti. L'impedenza degli altoparlanti anteriori deve essere di 4 Ω-8 Ω. Anche l'impedenza degli altoparlanti intermedi e posteriori deve essere di 4 Ω-8 Ω.

## Realizzare il collegamento

1. Spegnerne il dispositivo per stabilire il collegamento e staccare la spina dalla presa elettrica. Riaccendere il dispositivo solo dopo aver realizzato il collegamento con successo.
2. Assicurarsi di collegare tutti i connettori nelle connessioni corrette, altrimenti gli altoparlanti potrebbero gracchiare.

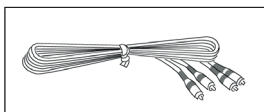

## Collegamento del sistema e degli altoparlanti

1. L'impedenza degli altoparlanti deve essere corretta (v. "Scegliere gli altoparlanti"), altrimenti il dispositivo o gli altoparlanti potrebbero danneggiarsi.
2. Assicurarsi che i cavi degli altoparlanti non entrino in contatto con altri cavi o componenti metallici, altrimenti potrebbero danneggiarsi altoparlanti o dispositivo.
3. Assicurarsi che la polarità dei cavi degli altoparlanti sia corretta. Se i cavi degli altoparlanti sono collegati in modo errato, il suono in uscita risulta innaturale.

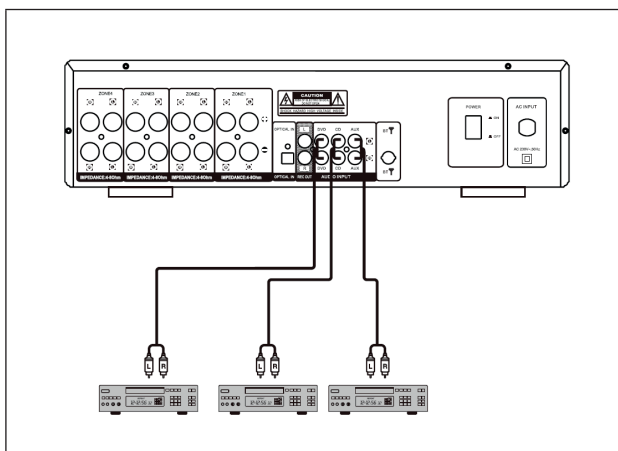

## Collegamento del sistema di altoparlanti

Collegare le connessioni degli altoparlanti con cavi per altoparlanti del diametro corretto. Assicurarsi che i cavi degli altoparlanti siano più corti possibile. Tagliare circa 10 mm di cavo. Una volta che il cavo è esposto, eseguire il cablaggio.

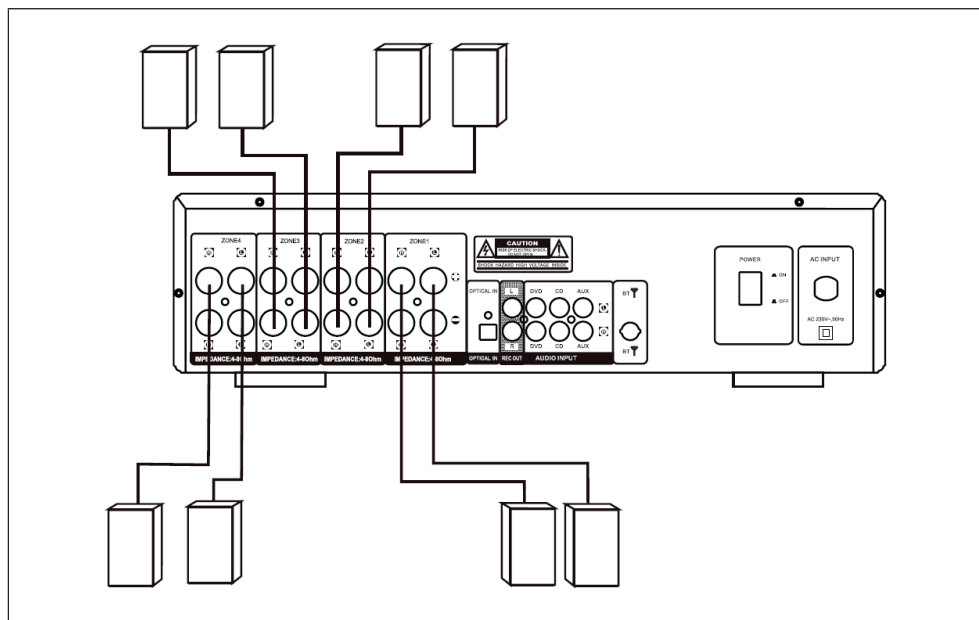

## FUNZIONE NORMALE

1. Selezionare la fonte audio desiderata premendo il relativo tasto sul lato anteriore del dispositivo o sul telecomando. Sono disponibili BASS, TREBLE ZONE 1, ZONE 2, ZONE 3, ZONE 4, MP3, CD, DVD, BT, OPT e AUX.
2. Regolare il volume principale del dispositivo con il tasto MULTI o con VOL+ / VOL- sul telecomando.
3. Con il tasto ZONE (II) sul dispositivo o i tasti V4+, V4-, V3+, V3-, V2+, V2-, V1+, V1- del telecomando è possibile regolare il volume della zona desiderata.
4. Premere Bass+, Bass-, Treb+, Treb- Per regolare bassi e treble.
5. Premere MUTE per attivare la funzione muta e premerlo di nuovo per disattivarla.

---

## MODALITÀ USB

---

1. Premere il tasto modalità sul dispositivo o sul telecomando e selezionare la modalità USB.
2. Premere ◀◀/▶▶ per selezionare il titolo precedente o successivo. Premere ▶▶ sul telecomando o PLAY/PAUSA sul dispositivo per avviare o mettere in pausa la riproduzione.

**Nota:**

- File musicali supportato: MP3, WMA, WAV.
- Dimensioni massime USB: 32 GB.

---

## MODALITÀ BT

---

- Se si desidera collegare un nuovo dispositivo all'amplificatore, disattivare la funzione BT su tutti i dispositivi collegati in precedenza.
- Attivare la funzione BT del dispositivo esterno.
- Accendere il dispositivo e attivare la modalità BT. Le lettere "BT" lampeggiano sullo schermo, per indicare che il dispositivo si trova in modalità di accoppiamento.
- Cercare nell'elenco del dispositivo portatile l'amplificatore, indicato con il nome: "AMP-CD950 DG". Se viene richiesta una password, inserire "0000".
- Ad accoppiamento avvenuto, l'indicazione BT rimane illuminata di blu costantemente.
- Premere DISCONNECT sul telecomando per interrompere la connessione BT.

## CORREZIONE DEGLI ERRORI

Problema	Possibile causa	Soluzioni
Non è possibile accendere il dispositivo o non viene emesso alcun suono.	Il cavo di alimentazione è danneggiato o la spina non è inserita nella presa elettrica.	Controllare se il cavo è danneggiato o inserire la spina nella presa elettrica.
È possibile accendere il dispositivo, ma non si sente alcun suono.	Non sono collegati altoparlanti.	Collegare gli altoparlanti.
	Il dispositivo è in funzione muta o il volume è al minimo.	Premere MUTE o regolare il volume.
Il suono esce solo da un canale.	Il connettore non è collegato correttamente.	Collegare correttamente il connettore.
Da alcune zone non arriva alcun suono.	Il connettore non è collegato correttamente.	Collegare correttamente il connettore.
	In alcune zone il volume è al minimo.	Regolare il volume delle zone interessate.
L'audio strumentale è al contrario in riproduzione stereo.	Polarità altoparlanti errata o polarità di immissione errata.	Assicurarsi di aver collegato correttamente + e -.
Il dispositivo non funziona correttamente con il telecomando.	Le batterie sono scariche.	Cambiare le batterie.
	Le batterie sono state inserite in modo errato.	Assicurarsi di inserire correttamente le batterie.
	Tra dispositivo e telecomando c'è un ostacolo.	Rimuovere l'ostacolo.
	È stato utilizzato il tasto sbagliato.	Utilizzare il tasto corretto.
	Die falsche Taste wurde verwendet.	Verwenden Sie die richtige Taste.

---

## SMALTIMENTO

---



Se sul prodotto è presente la figura a sinistra (il cassonetto dei rifiuti mobile sbarrato), si applica la direttiva europea 2012/19/UE. Questi prodotti non possono essere smaltiti con i rifiuti normali. Informarsi sulle disposizioni vigenti in merito alla raccolta separata di dispositivi elettrici ed elettronici. Non smaltire i vecchi dispositivi con i rifiuti domestici. Grazie al corretto smaltimento dei vecchi dispositivi, si proteggono il pianeta e la salute delle persone da possibili conseguenze negative. Il riciclo di materiali aiuta a ridurre il consumo di materie prime.

Il prodotto contiene batterie che sono soggette alla direttiva europea 2006/66/EG e non possono essere smaltite con i normali rifiuti domestici. Preghiamo di informarvi sulle regolamentazioni vigenti sullo smaltimento delle batterie. Grazie al corretto smaltimento dei vecchi dispositivi si tutela l'ambiente e la salute delle persone da conseguenze negative.

---

## DICHIARAZIONE DI CONFORMITÀ

---

**Produttore:**

Chal-Tec GmbH, Wallstraße 16, 10179 Berlino, Germania.

La dichiarazione di conformità completa del produttore è disponibile al seguente link:

<https://use.berlin/10035068>



