



Vertico

Internetradio mit CD-Player
Internet Radio with CD Player
Radio Internet avec lecteur CD
Radio Internet con reproductor CD
Radio Internet con lettore CD

10035100 10035101

auna

www.auna-multimedia.com

Sehr geehrter Kunde,

wir gratulieren Ihnen zum Erwerb Ihres Gerätes. Lesen Sie die folgenden Hinweise sorgfältig durch und befolgen Sie diese, um möglichen Schäden vorzubeugen. Für Schäden, die durch Missachtung der Hinweise und unsachgemäßen Gebrauch entstehen, übernehmen wir keine Haftung. Scannen Sie den QR-Code, um Zugriff auf die aktuellste Bedienungsanleitung und weitere Informationen rund um das Produkt zu erhalten.

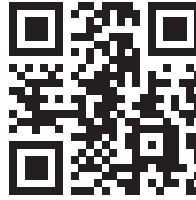



INHALT

Sicherheitshinweise	6
Geräteübersicht	8
Inbetriebnahme und Bedienung	10
Internetradio	11
DAB/DAB+ Radio	12
FM Radio	12
CD-Player	12
USB-Medienwiedergabe	13
BT	13
AUX IN	13
Ausschalt-Timer	13
Alarm	14
UNDOK	14
Reinigung und Pflege	15
Fehlersuche und Fehlerbehebung	16
Spezielle Entsorgungshinweise für Verbraucher in Deutschland	18
Hinweise zur Entsorgung	20
Konformitätserklärung	20

ERKLÄRUNG DER SYMBOLE AUF DEM GERÄT

	CAUTION RISK OF ELECTRIC SHOCK DO NOT OPEN	
<p>VORSICHT: DAS GEHÄUSE NICHT ÖFFNEN, UM EINEN STROMSCHLAG UND ERNSTE PERSONENVERLETZUNGEN ZU VERMEIDEN. IM INNEREN KEINE VOM KUNDEN ZU WARTENDEN KOMPONENTEN. WENDEN SIE SICH AUSSCHLIESSLICH AN QUALIFIZIERTE FACHLEUTE.</p>		
<p>WARNUNG: UM DIE GEFAHR EINES BRANDS ODER EINES STROMSCHLAGS ZU VERRINGERN, DAS GERÄT NICHT IN WASSER, REGEN ODER FEUCHTIGKEIT AUSZUSETZEN.</p>		

	<p>Das Blitzsymbol mit Pfeilspitze im gleichseitigen Dreieck soll den Benutzer auf das Vorhandensein einer nicht isolierten gefährlichen Spannung im Gehäuse des Produkts aufmerksam machen, die von ausreichender Größe sein kann, um eine Gefahr eines Stromschlags für Personen darzustellen.</p>
	<p>Das Ausrufezeichen innerhalb des gleichseitigen Dreiecks soll den Benutzer auf das Vorhandensein wichtiger Betriebs- und Wartungsanweisungen in der diesem Produkt beiliegenden Literatur hinweisen.</p>

 <p>INVISIBLE LASER RADIATION WHEN OPEN AND INTERLOCK FAILED OR DEFEATED. AVOID DIRECT EXPOSURE TO LASER BEAM.</p>	<p>Lasersicherheit</p> <p>Diese Anlage verwendet ein optisches Laserstrahlsystem im CD-Mechanismus, das mit eingebauten Sicherheitsvorrichtungen ausgestattet ist. Versuchen Sie nicht, das Gerät zu zerlegen, sondern wenden Sie sich an qualifiziertes Servicepersonal. Die Aussetzung dieses unsichtbaren Laserstrahls kann für das menschliche Auge schädlich sein.</p>
---	--

DIES IST EIN LASERPRODUKT DER KLASSE 1. DIE VERWENDUNG VON BEDIENELEMENTEN ODER ANDEREN ALS DEN HIER ANGEgebenEN EINSTELLUNGEN ODER VERFAHREN KANN ZU EINER GEFÄHRLICHEN AUSSETZUNG DES LASERSTRAHLS FÜHREN.

SICHERHEITSHINWEISE

Lesen Sie die Anleitung. Alle Anwendungshinweise müssen vor der Verwendung des Geräts gelesen werden.

- Kinder ab 8 Jahren, psychisch, sensorisch und körperlich eingeschränkte Menschen dürfen das Gerät nur benutzen, wenn sie vorher von einer für sie verantwortlichen Aufsichtsperson ausführlich mit den Funktionen und den Sicherheitsvorkehrungen vertraut gemacht wurden und die damit verbundenen Risiken verstehen.
- Bewahren Sie die Bedienungsanleitung für den späteren Gebrauch auf.
- Die Richtlinien für Aufmerksamkeit, Verwendung und Sicherheit müssen eingehalten werden.
- Das Gerät darf nicht in der Nähe von Wasser verwendet oder mit Feuchtigkeit in Berührung gebracht werden.
- Stellen Sie sicher, dass keine Flüssigkeit über die Geräte- und Geräteöffnungen gelangt.
- Bewegen Sie das Gerät vorsichtig, vermeiden Sie Stöße.
- Blockieren Sie nicht den Ausfall der Geräteausgänge.
- Stellen Sie das Gerät nicht in der Nähe einer Wärmequelle (z. B. Heizkörper) auf. Setzen Sie es nicht der Sonne aus.
- Schließen Sie das Gerät wie in dieser Bedienungsanleitung angegeben an.
- Dieses Gerät hat eine Verbindung mit einem Überlastschutz. Der Austausch sollte nur von einem erfahrenen Techniker oder dem Gerätehersteller durchgeführt werden.
- Zur Reinigung des Gerätes beachten Sie bitte die Empfehlungen des Hinweises.
- Das Netzkabel sollte abgezogen werden, wenn Sie es über einen längeren Zeitraum nicht benutzen.
- Das Gerät ist von einer qualifizierten Person zu reparieren, wenn:
 - a. das Netzkabel beschädigt ist.
 - b. Gegenstände in das Gerät gefallen sind oder eine Flüssigkeit in das Gerät eingedrungen ist,.
 - c. Das Gerät war dem Regen ausgesetzt.
 - d. Das Gerät funktioniert nicht korrekt ohne nennenswerte äußere Veränderungen.
 - e. Das Gerät ist defekt.
- Der Benutzer darf nicht versuchen, das Gerät über das hinaus zu warten, was in dieser Informationsform beschrieben ist.
- Das Gerät darf keinen Tropfen oder Spritzern ausgesetzt sein und es dürfen keine mit Flüssigkeiten gefüllten Gegenstände, wie z. B. Vasen,

auf das Gerät gestellt werden.

- Um die Stromzufuhr vollständig zu trennen, muss der Netzstecker des Gerätes vom Netz getrennt werden, da die Trennvorrichtungen der Netzstecker des Gerätes sind.
- Der Netzstecker des Geräts darf nicht verstopft sein ODER sollte bei bestimmungsgemäßer Verwendung leicht zugänglich sein.
- Die Batterie darf keiner übermäßigen Hitze wie Sonne, Feuer oder dergleichen ausgesetzt werden.
- Übermäßiger Schalldruck von Ohrhörern und Kopfhörern kann zu Hörverlust führen.
- Halten Sie Mindestabstand (8 cm) um das Gerät herum für ausreichende Belüftung ein.
- Die Belüftung darf nicht dadurch behindert werden, dass die Belüftungsöffnung mit Gegenständen wie Zeitungen, Tischdecken, Vorhängen usw. abgedeckt wird.
- Es dürfen keine offenen Flammen wie z. B. brennende Kerzen auf das Gerät gestellt werden;
- Auf die Umweltaspekte der Batterieentsorgung ist zu achten.
- Das Gerät muss in in gemäßigten Klimazonen eingesetzt werden.
- Explosionsgefahr durch unsachgemäßen Batteriewechsel.
- Batterien nur durch den gleichen oder gleichwertigen Typ ersetzen.
- Der Hauptstecker muss leicht zugänglich bleiben.

GERÄTEÜBERSICHT

Frontansicht

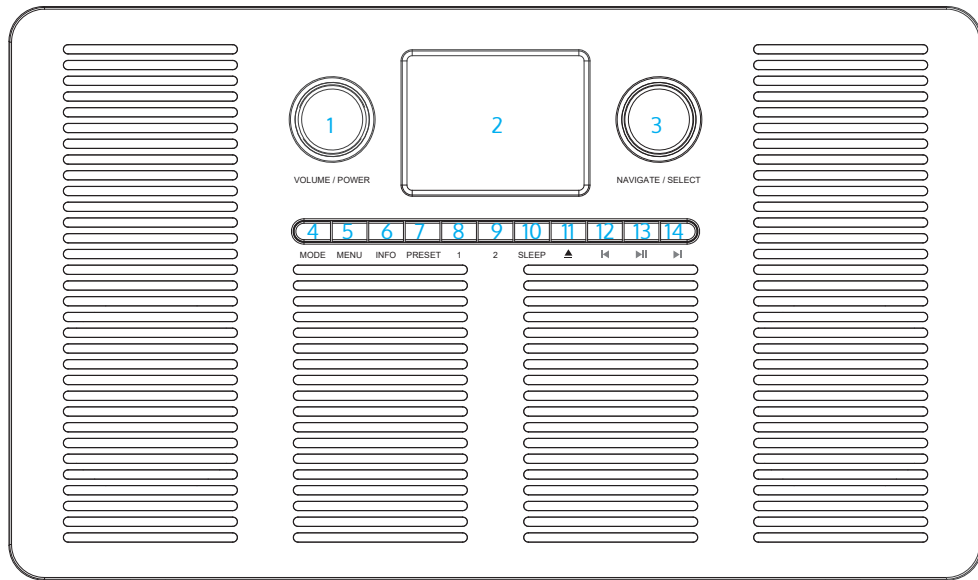

- | | | |
|----|------------------------|--------------------------------|
| 1 | MODE | Drehknopf Lautstärke / Ein-Aus |
| 2 | Display | |
| 3 | NAVIGATE/SELECT | Drehknopf Navigation/Auswahl |
| 4 | MODE | Modus |
| 5 | MENU | Menü |
| 6 | INFO | Info |
| 7 | PRESET | Programmspeicher |
| 8 | 1 | Speicherplatz 1 |
| 9 | 2 | Speicherplatz 2 |
| 10 | SLEEP | Abschalt-Timer |
| 11 | ▲ | CD-Ausgabe |
| 12 | ◀ | Titel zurück |
| 13 | ▶ | Wiedergabe/Pause |
| 14 | ▶ | Titel vor |

Draufsicht

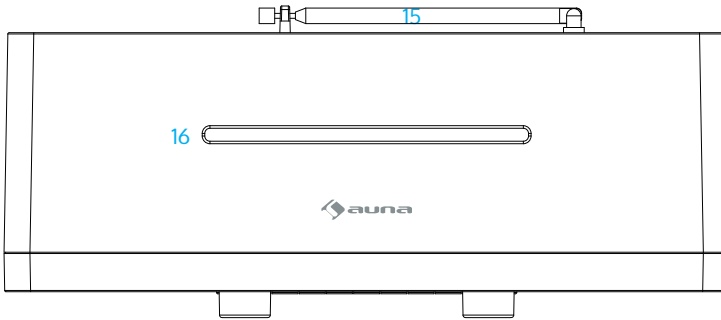

- 15 Antenne
- 16 CD-Schacht

Rückansicht

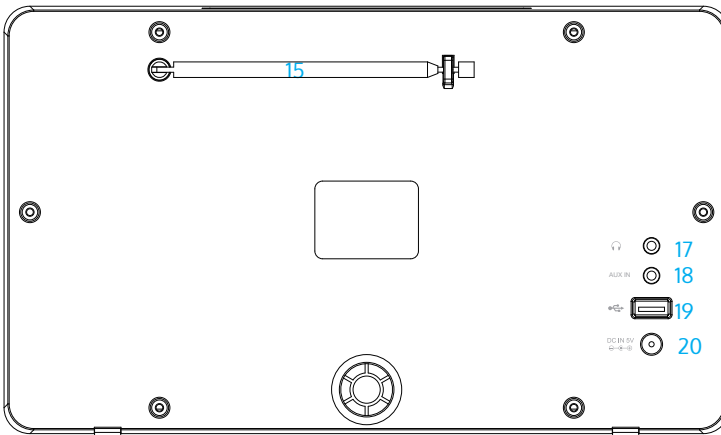

- 17 Kopfhöreranschluss
- 18 Aux-Eingang
- 19 USB-Anschluss
- 20 Anschluss Netzadapter

INBETRIEBNAHME UND BEDIENUNG

Stromversorgung

Überprüfen Sie vor der ersten Verwendung, ob die Spannung Ihrer Steckdose mit den Angaben auf dem Typenschild übereinstimmt. Stecken Sie den Gleichstromstecker des Netzadapters in den Anschluss des Geräts. Wenn das Gerät an die Stromversorgung angeschlossen ist, geht es in den Standby-Modus.

Einschalten

Drücken Sie zum Einschalten den Drehregler VOLUME/POWER. Das Internetradio startet als erstes. Zum Ausschalten drücken Sie den Drehregler erneut. Das Display geht aus.

Einstellung der Sprache

Wenn das Gerät zum ersten Mal startet, fordert das System Sie dazu auf, die Sprache und die Netzwerkkonfiguration einzustellen. Sie können die Netzwerkverbindung sofort oder später einstellen.

Uhrzeit und Datum einstellen

Wählen Sie zur Auswahl des 12-Stundenformats „12 aus“ und für das 24-Stundenformat „24“. Falls Sie das 12-Stundenformat ausgewählt haben, zeigt der Bildschirm vormittags „AM“ und nachmittags „PM“ hinter der Uhrzeit an.

Nachdem Sie diese Einstellungen vorgenommen haben, haben Sie folgende Optionen zum Synchronisieren der Uhrzeit:

„Update von DAB“, „Update von FM“, „Update vom Netzwerk“ oder „Kein Update“.

- Falls Sie „Update vom Netzwerk“ ausgewählt haben, müssen Sie im nächsten Eingabefenster die Zeitzone, in welcher Sie sich gerade befinden, eingeben.
- Stellen Sie im nächsten Schritt ein, ob aktuell Sommerzeit ist („ON“). Falls nicht, wählen Sie „OFF“ aus.
- Falls Sie „No update“ ausgewählt haben, müssen Sie Datum und Uhrzeit manuell eingeben.
- „AM“ und „PM“ werden nur dann angezeigt, wenn Sie das 12-Stundenformat ausgewählt haben. Wählen Sie für morgens „AM“ und für nachmittags „PM“ aus.

Netzwerkverbindung herstellen

- Sie benötigen eine Breitbandverbindung in Kombination mit einem drahtlosen Zugangspunkt, Router oder einem ähnlichen Netzwerkgerät.

- Das Netzwerkgerät muss eine drahtlose WLAN-Verbindung (802.11 b/g/n) unterstützen.

Stellen Sie sicher, dass eine WLAN-Verbindung verfügbar ist und dass Sie das WEP, WPA oder WPA2 Passwort für die Verbindungsherstellung bereithalten. Sie können ebenfalls WPS (WiFi Protected Setup) zur einfacheren Verbindungsherstellung zwischen dem Netzwerkgerät und Ihrem DAB-Radio nutzen. Stellen Sie sicher, dass die Leuchtanzeigen des Netzwerkgeräts sich im richtigen Status befinden.

:

Wahl der Betriebsart

Über die Taste MODE gehen Sie durch wiederholtes Drücken folgende Betriebsarten durch:

- Internetradio
- DAB/DAB+ Radio
- FM-Radio
- CD-Player
- USB-Medien
- BT-Geräte
- AUX-Eingang

Lautstärke anpassen

Drehen Sie den Lautstärkeregler VOLUME/POWER im Uhrzeigersinn, um die Lautstärke zu erhöhen. Es gibt 32 Lautstärkestufen.

INTERNETRADIO

40 Radiosender können Sie speichern. Halten Sie die Taste PRESET gedrückt, um einen Sender speichern. Mit einem kurzen Druck auf PRESET rufen Sie die Sender wieder auf.

Halten Sie die Taste "1" oder "2" gedrückt, um einen Sender auf diesem Platz zu speichern. Drücken Sie die Taste "1" oder "2", um den gespeicherten Sender wieder aufzurufen.

Mit dem Drehknopf NAVIGATE/SELECT gehen Sie durch das Menü. Kurz drücken, um einen Menüpunkt auszuwählen.

DAB/DAB+ RADIO

40 Radiosender können Sie speichern. Halten Sie die Taste PRESET gedrückt, um einen Sender speichern. Mit einem kurzen Druck auf PRESET rufen Sie die Sender wieder auf.

Halten Sie die Taste "1" oder "2" gedrückt, um einen DAB-Sender auf diesem Platz zu speichern. Drücken Sie die Taste "1" oder "2", um den gespeicherten Sender wieder aufzurufen.

Mit dem Drehknopf NAVIGATE/SELECT gehen Sie die Senderliste durch.

Kurz drücken, um einen Menüpunkt auszuwählen.

FM RADIO

Manuelle Frequenzwahl: Mit der Taste ◀ gehen Sie 0,05 MHz zurück. Mit der Taste ▶ gehen Sie 0,05 MHz vor.

Automatische Frequenzsuche: Mit der Taste ▶ starten Sie eine automatische Sendersuche. Je nach vorheriger Einstellung werden starke oder schwache Sender gefunden.

Sie können 40 Radiosender speichern. Halten Sie die Taste PRESET gedrückt, um einen Sender speichern. Mit einem kurzen Druck auf PRESET rufen Sie die Sender wieder auf.

Halten Sie die Taste "1" oder "2" gedrückt, um einen UKW-Sender auf diesem Platz zu speichern. Drücken Sie die Taste "1" oder "2", um den gespeicherten Sender wieder aufzurufen.

Mit dem Drehknopf NAVIGATE/SELECT verändern Sie Frequenz in Schritten von 0,05 MHz vorwärts oder rückwärts.

CD-PLAYER

Führen Sie die Disc richtig herum in den leeren Schlitz oben am Gerät ein.

Mit den Tasten ◀ und ▶ wählen Sie den vorigen bzw. nachfolgenden Titel aus.

Mit ▶ pausieren Sie die Wiedergabe. Bei einem erneuten Druck auf die Taste setzen Sie die Wiedergabe fort.

USB-MEDIENWIEDERGABE

Stecken Sie ein USB-Speichermedium mit MP3-Dateien in den USB-Anschluss.

Mit den Tasten **◀** und **▶** wählen Sie den vorigen bzw. nachfolgenden Titel aus.

Mit **⏸** pausieren Sie die Wiedergabe. Bei einem erneuten Druck auf die Taste setzen Sie die Wiedergabe fort.

BT

Aktivieren Sie im BT-Modus des Geräts BT auf Ihrem mobilen Endgerät. Stellen Sie im BT-Menü ein, dass das Radio für andere Geräte sichtbar ist. Suchen Sie das Radio „VERTICO“ in der Geräteliste Ihres mobilen Endgeräts. Während des Kopplungsvorgangs, blinkt das BT-Symbol auf der Unterseite des Bildschirms. Sobald das Koppeln erfolgreich war, leuchtet das BT-Symbol permanent auf dem Bildschirm auf. Die Musikwiedergabe kann nun sowohl über Ihr mobiles Endgerät als auch über das Radio gesteuert werden. Drücken Sie die Tasten **▶▶** oder **◀◀** der Fernbedienung, um einen Titel nach vorne oder hinten zu überspringen. Drücken Sie zum Starten oder Pausieren **⏸**. Drücken und halten Sie die Taste BT PAIR auf der Fernbedienung gedrückt, um BT zu deaktivieren.

AUX IN

Im AUX-IN-Modus können Audiodateien von einer externen Quelle wiedergegeben werden. Drehen Sie sowohl die Lautstärke des Radios als auch des externen Geräts (falls möglich) nach unten. Wechseln Sie anschließend in den Modus AUX. Die Lautstärke kann nun auf die gewünschte Lautstärke angepasst werden.

AUSSCHALT-TIMER

Drücken Sie zum Einstellen der Zeit bis zum automatischen Ausschalten im Hauptmenü die Taste SLEEP. Sie können zwischen „OFF“ (aus), 15, 30, 45 oder 60 Minuten auswählen und Ihre Auswahl bestätigen. Sobald Sie eine Zeit ausgewählt haben, kehrt das Gerät zum Wiedergabebildschirm zurück.

ALARM

- Es gibt zwei verfügbare Wecker mit Schlummerfunktion. Für jeden Alarm kann ein bestimmter Modus eingestellt werden.
- Wählen Sie im Hauptmenü einen Alarm aus oder verändern Sie die Uhrzeit eines Alarms. Drücken Sie alternativ die Taste ALARM auf der Fernbedienung um den Wecker anzupassen.
- Speichern Sie den Alarm nach dem Einstellen aller Parameter zum Aktivieren. Der Bildschirm zeigt auf der linken unteren Bildschirmseite die aktiven Alarme mit einem Symbol an.
- Der Alarm ertönt an der eingestellten Uhrzeit. Drücken Sie zum zeitweisen Pausieren des Alarms eine beliebige Taste außer des Lautstärkereglers oder der Taste ALARM.
- Sie können den Schlummerzeitraum anpassen. Das Radio kehrt für den Zeitraum des Schlummerns in den Standbymodus zurück und das Symbol des stummgeschalteten Alarms blinkt auf dem Bildschirm.
- Drücken Sie zum Ausschalten des Alarms eine beliebige Taste.

UNDOK

Das Gerät kann mithilfe der App UNDOK via Tablet oder Smartphone gesteuert werden. Laden Sie hierfür die App UNDOK für Android aus dem Google Play oder Apple Store auf Ihr Smartphone oder Tablet herunter.



Für Apple (App Store)



For Android system
(Google Play)

Stellen Sie vor der Verwendung der App UNDOK sicher, dass sich das Smartphone/ Tablet sich im selben drahtlosen Netzwerk befindet wie das Radio.

Starten Sie die App. Die App wird gestartet und sucht das Internetradio im Netzwerk. Drücken Sie auf das Gerät, um die Verbindung herzustellen. Geben Sie, falls benötigt, den aktuellen PIN ein. Der werkseitig eingestellte PIN ist „1234“. Sie können den aktuellen PIN am Internetradio im Menü „Select your desired mode“ anzeigen lassen und anpassen. Sie können das

Gerät im ausgewählten Modus sowohl am Radio als auch über das mobile Endgerät bedienen.

Hinweis: Beachten Sie, dass wenn sich ein anderes Smartphone/Tablet, auf welchem ebenfalls die App installiert ist, im gleichen Netzwerk befindet, wird die originale Verbindung getrennt.

REINIGUNG UND PFLEGE

- Ziehen Sie vor der Reinigung des Geräts immer den Netzstecker aus der Steckdose.
- Verwenden Sie zur Reinigung niemals aggressive Reinigungsmittel oder Scheuerschwämme, da dadurch die Oberfläche des Geräts beschädigt werden könnte.
- Reiben Sie das Gerät mit einem weichen und trockenen Tuch ab. Sollte das Gerät stark verschmutzt sein, können die Verschmutzungen mit einem leicht angefeuchteten Tuch entfernt werden. Stellen Sie sicher, dass Sie das Gerät nach der Reinigung mit einem Tuch vor der erneuten Verwendung trocknen.
- Heben Sie die Verpackung des Geräts auf um dieses bei Bedarf darin zu lagern.

FEHLERSUCHE UND FEHLERBEHEBUNG

Fehler	Lösung
Das Gerät lässt sich nicht einschalten.	Überprüfen Sie, ob der Netzstecker richtig in der Steckdose steckt.
Kein Ton.	<ol style="list-style-type: none"> 1. Der Ton könnte stummgeschaltet sein. Drehen Sie den Ton auf. 2. Erhöhen Sie die Lautstärke. 3. Ziehen Sie das Kopfhörer- oder Lautsprecherkabel aus dem entsprechenden Anschluss heraus.
Es kann keine Netzwerkverbindung hergestellt werden.	<ol style="list-style-type: none"> 1. Überprüfen Sie die WLAN-Funktion. 2. Versuchen Sie am Gerät die IP-Adresse einzustellen. 3. Aktivieren Sie die DHCP-Funktion des Routers und stellen Sie die Verbindung am Gerät erneut her. 4. Eine Firewall ist im Netzwerk aktiv. Stellen Sie diese so ein, dass ein Zugang möglich ist. 5. Starten Sie den Router neu
Es kann keine WLAN-Verbindung hergestellt werden.	<ol style="list-style-type: none"> 1. Überprüfen Sie am Router die Verfügbarkeit eines WLAN-Netzwerks. 2. Stellen Sie das Gerät näher zum Router. 3. Stellen Sie sicher, dass das eingegebene Passwort korrekt ist.
Es wird kein Sender gefunden.	<ol style="list-style-type: none"> 1. Überprüfen Sie das Netzwerk, den drahtlosen Zugangspunkt und die Firewall. 2. Der Sender ist aktuell nicht verfügbar. Versuchen Sie es zu einem späteren Zeitpunkt erneut. 3. Der Link zum Sender hat sich verändert oder der Sender überträgt nicht mehr- fragen Sie den Anbieter nach Informationen. 4. Der Link wurde manuell nicht richtig eingegeben – überprüfen und korrigieren Sie die Eingabe.

Rauschen im FM-Modus.	<ol style="list-style-type: none"> 1. Überprüfen Sie die FM-Antenne und richten Sie diese neu aus. 2. Stellen Sie das Gerät an einen anderen Ort.
Keine Sender verfügbar/ Rauschen/ Unterbrechungen im DAB-Modus.	<ol style="list-style-type: none"> 1. Stellen Sie das Gerät an einen anderen Ort. 2. Suchen Sie ausschließlich nach lokalen Sendern (höhere Signalstärke). 3. Überprüfen Sie die lokale DAB-Senderabdeckung.
Der Alarm funktioniert nicht.	<ol style="list-style-type: none"> 1. Aktivieren Sie den Alarm. 2. Auf Grund Ihrer Lautstärkeeinstellung ist kein Ton zu hören. Lösung siehe oben. 3. Die Alarmquelle sollte ein Internetradiosender sein, aber es gibt aktuell keine Netzwerkverbindung. Ändern Sie die Alarmquelle oder stellen Sie die Netzwerkverbindung her.
Andere Ursachen	<p>Das Gerät muss nach einer bestimmten Betriebszeit eine große Datenmenge verarbeiten. Dies kann in allen Modi zum Einfrieren des Bildschirms und zu anderen Fehlfunktionen führen. Starten Sie das Gerät neu.</p> <p>Die normale Funktion des Geräts kann durch eine starke elektromagnetische Störung beeinträchtigt werden. Setzen Sie das Gerät in diesem Fall auf Werkseinstellung zurück. Sollte dies nicht helfen, stellen Sie das Gerät an einem anderen Ort auf und versuchen Sie es erneut.</p> <p>In Bereichen mit starken Funkstörungen können Fehlfunktionen auftreten. Sobald die Funkstörungen aufhören kann der Betrieb des Geräts wie gewohnt fortgesetzt werden.</p>

SPEZIELLE ENTSORGUNGSHINWEISE FÜR VERBRAUCHER IN DEUTSCHLAND

Entsorgen Sie Ihre Altgeräte fachgerecht. Dadurch wird gewährleistet, dass die Altgeräte umweltgerecht verwertet und negative Auswirkungen auf die Umwelt und menschliche Gesundheit vermieden werden. Bei der Entsorgung sind folgende Regeln zu beachten:

- Jeder Verbraucher ist gesetzlich verpflichtet, Elektro- und Elektronikaltgeräte (Altgeräte) sowie Batterien und Akkus getrennt vom Hausmüll zu entsorgen. Sie erkennen die entsprechenden Altgeräte durch folgendes Symbol der durchgestrichene Mülltonne (WEEE Symbol). 
- Sie haben Altbatterien und Altkumulatoren, die nicht vom Altgerät umschlossen sind, sowie Lampen, die zerstörungsfrei aus dem Altgerät entnommen werden können, vor der Abgabe an einer Entsorgungsstelle vom Altgerät zerstörungsfrei zu trennen.
- Bestimmte Lampen und Leuchtmittel fallen ebenso unter das Elektro- und Elektronikgesetz und sind dementsprechend wie Altgeräte zu behandeln. Ausgenommen sind Glühlampen und Halogenlampen. Entsorgen Sie Glühlampen und Halogenlampen bitte über den Hausmüll, sofern Sie nicht das WEEE Symbol tragen.
- Jeder Verbraucher ist für das Löschen von personenbezogenen Daten auf dem Elektro- bzw. Elektronikgerät selbst verantwortlich.

Rücknahmepflicht der Verreiber

Vertreiber mit einer Verkaufsfläche für Elektro- und Elektronikgeräte von mindestens 400 Quadratmetern sowie Verreiber von Lebensmitteln mit einer Gesamtverkauffläche von mindestens 800 Quadratmetern, die mehrmals im Kalenderjahr oder dauerhaft Elektro- und Elektronikgeräte anbieten und auf dem Markt bereitstellen, sind verpflichtet,

1. bei der Abgabe eines neuen Elektro- oder Elektronikgerätes an einen Endnutzer ein Altgerät des Endnutzers der gleichen Geräteart, das im Wesentlichen die gleichen Funktionen wie das neue Gerät erfüllt, am Ort der Abgabe oder in unmittelbarer Nähe hierzu unentgeltlich zurückzunehmen und
2. auf Verlangen des Endnutzers Altgeräte, die in keiner äußeren Abmessung größer als 25 Zentimeter sind, im Einzelhandelsgeschäft oder in unmittelbarer Nähe hierzu unentgeltlich zurückzunehmen; die Rücknahme darf nicht an den Kauf eines Elektro- oder Elektronikgerätes geknüpft werden und ist auf drei Altgeräte pro Geräteart beschränkt.

- Bei einem Vertrieb unter Verwendung von Fernkommunikationsmitteln ist die unentgeltliche Abholung am Ort der Abgabe auf Elektro- und Elektronikgeräte der Kategorien 1, 2 und 4 gemäß § 2 Abs. 1 ElektroG, nämlich „Wärmeüberträger“, „Bildschirmgeräte“ (Oberfläche von mehr als 100 cm²) oder „Großgeräte“ (letztere mit mindestens einer äußeren Abmessung über 50 Zentimeter) beschränkt. Für andere Elektro- und Elektronikgeräte (Kategorien 3, 5, 6) ist eine Rückgabemöglichkeit in zumutbarer Entfernung zum jeweiligen Endnutzer zu gewährleisten.
- Altgeräte dürfen kostenlos auf dem lokalen Wertstoffhof oder in folgenden Sammelstellen in Ihrer Nähe abgegeben werden:
www.take-e-back.de
- Für Elektro- und Elektronikgeräte der Kategorien 1, 2 und 4 an bieten wir auch die Möglichkeit einer unentgeltlichen Abholung am Ort der Abgabe. Beim Kauf eines Neugeräts haben sie die Möglichkeit eine Altgerät abholung über die Webseite auszuwählen.
- Batterien können überall dort kostenfrei zurückgegeben werden, wo sie verkauft werden (z. B. Super-, Bau-, Drogeriemarkt). Auch Wertstoff- und Recyclinghöfe nehmen Batterien zurück. Sie können Batterien auch per Post an uns zurücksenden. Altbatterien in haushaltsüblichen Mengen können Sie direkt bei uns von Montag bis Freitag zwischen 07:30 und 15:30 Uhr unter der folgenden Adresse unentgeltlich zurückgeben:

Chal-Tec GmbH
Member of Berlin Brands Group
Handwerkerstr. 11
15366 Dahlewitz-Hoppegarten
Deutschland

- Wichtig zu beachten ist, dass Lithiumbatterien aus Sicherheitsgründen vor der Rückgabe gegen Kurzschluss gesichert werden müssen (z. B. durch Abkleben der Pole).
- Finden sich unter der durchgestrichenen Mülltonne auf der Batterie zusätzlich die Zeichen Cd, Hg oder Pb ist das ein Hinweis darauf, dass die Batterie gefährliche Schadstoffe enthält. (»Cd« steht für Cadmium, »Pb« für Blei und »Hg« für Quecksilber).

Hinweis zur Abfallvermeidung

Indem Sie die Lebensdauer Ihrer Altgeräte verlängern, tragen Sie dazu bei, Ressourcen effizient zu nutzen und zusätzlichen Müll zu vermeiden. Die Lebensdauer Ihrer Altgeräte können Sie verlängern indem Sie defekte Altgeräte reparieren lassen. Wenn sich Ihr Altgerät in gutem Zustand befindet, könnten Sie es spenden, verschenken oder verkaufen.

HINWEISE ZUR ENTSORGUNG



Wenn es in Ihrem Land eine gesetzliche Regelung zur Entsorgung von elektrischen und elektronischen Geräten gibt, weist dieses Symbol auf dem Produkt oder auf der Verpackung darauf hin, dass dieses Produkt nicht im Hausmüll entsorgt werden darf. Stattdessen muss es zu einer Sammelstelle für das Recycling von elektrischen und elektronischen Geräten gebracht werden. Durch regelkonforme Entsorgung schützen Sie die Umwelt und die Gesundheit Ihrer Mitmenschen vor negativen Konsequenzen. Informationen zum Recycling und zur Entsorgung dieses Produkts, erhalten Sie von Ihrer örtlichen Verwaltung oder Ihrem Hausmüllentsorgungsdienst.

Dieses Produkt enthält Batterien. Wenn es in Ihrem Land eine gesetzliche Regelung zur Entsorgung von Batterien gibt, dürfen die Batterien nicht im Hausmüll entsorgt werden. Informieren Sie sich über die örtlichen Bestimmungen zur Entsorgung von Batterien. Durch regelkonforme Entsorgung schützen Sie die Umwelt und die Gesundheit Ihrer Mitmenschen vor negativen Konsequenzen.

KONFORMITÄTSERKLÄRUNG

**Hersteller:**

Chal-Tec GmbH, Wallstraße 16, 10179 Berlin, Deutschland.

**Importeur für Großbritannien:**

Berlin Brands Group UK Ltd
PO Box 1145
Oxford, OX1 9UW
United Kingdom

Hiermit erklärt Chal-Tec GmbH, dass der Funkanlagentyp Vertico der Richtlinie 2014/53/EU entspricht. Der vollständige Text der EU-Konformitätserklärung ist unter der folgenden Internetadresse verfügbar: use.berlin/10035100

Dear Customer,

Congratulations on purchasing this equipment. Please read this manual carefully and take care of the following hints to avoid damages. Any failure caused by ignoring the items and cautions mentioned in the instruction manual are not covered by our warranty and any liability. Scan the QR code to get access to the latest user manual and other information about the product.

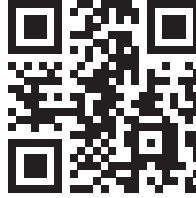



CONTENTS

Safety Instructions	24
Product Overview	26
Setup and Operation	28
Internet Radio	29
DAB/DAB+ Radio	30
FM Radio	30
CD Player	30
USB Media Playback	31
BT	31
Aux in	31
Sleep	31
Alarm	31
UNDOK	32
Cleaning and Care	33
Troubleshooting	34
Disposal Considerations	36
Declaration of Conformity	36

EXPLANATION OF THE WARNING SYMBOLS

	CAUTION RISK OF ELECTRIC SHOCK DO NOT OPEN	
<p>CAUTION: TO REDUCE THE RISK OF ELECTRIC SHOCK AND SERIOUS PERSONAL INJURY, DO NOT REMOVE ANY COVER. NO USER-SERVICABLE PARTS INSIDE. REFER SERVICING TO QUALIFIED SERVICE PERSONNEL ONLY.</p>		
<p>WARNING. TO REDUCE THE RISK OF FIRE OR ELECTRICAL SHOCK, DO NOT EXPOSE THIS PRODUCT TO WATER, RAIN OR MOISTURE.</p>		

	<p>Triangle with lightning plus explanation as follows: DANGEROUS VOLTAGE: The lightning flash with arrowhead symbol within the equilateral triangle is intended to alert the user to the presence of uninsulated dangerous voltage within the product's enclosure that may be of sufficient magnitude to constitute a risk of electric shock to persons.</p>
	<p>Triangle with exclamation point plus explanation as follows: ATTENTION: The exclamation point within the equilateral triangle is intended to alert the user to the presence of important operating and maintenance (servicing) instructions in the literature accompanying this product.</p>

<div style="text-align: center;"></div> <p>INVISIBLE LASER RADIATION WHEN OPEN AND INTERLOCK FAILED OR DEFEATED. AVOID DIRECT EXPOSURE TO LASER BEAM.</p>	<p>Laser safety</p> <p>This equipment uses an optical laser system in the CD mechanism, which is equipped with built-in safety devices. Do not attempt to disassemble the unit, but contact qualified service personnel. Exposure to this invisible laser beam may be harmful to the human eye.</p>
--	--

THIS IS A CLASS 1 LASER PRODUCT. USE OF CONTROLS OR ADJUSTMENTS OR PROCEDURES OTHER THAN THOSE SPECIFIED HEREIN MAY RESULT IN HAZARDOUS EXPOSURE OF THE LASER BEAM.

SAFETY INSTRUCTIONS

Read these instructions. All uses guidelines must be read before using the device. Keep the instructions for future use.

- Children over the age of 8 and persons with reduced physical, sensory or mental capabilities or those with a lack of experience and knowledge may only use the device if they are instructed on how to do so by a person responsible for their safety, or if they are supervised and understand the hazards associated with the use of the device.
- Attention, use and security guidelines must be respected.
- The device must not be used near water or be put in contact with moisture.
- Make sure has no liquid is spilled on device and device openings.
- Move device carefully, avoid shocks.
- Do not block the breakdown of the device outputs.
- Do not place the device near from a heat source (e.g. radiator). Do not expose it to the Sun.
- Plug the device as indicate on this information form.
- This device has a connection with overload protection. Replacement should only be done bt an experienced technician or the device manufacturer.
- For cleaning the device, please follow the recommendations of the notice.
- The power cord should be unplugged when not using for a long period of time.
- Device shall be repaired by a qualified person when:
 - a. the power cord is damaged,
 - b. objects have fallen into the apparatus or a liquid has been spilled into device,
 - c. device was exposes to the rain,
 - d. device does not work correctly without notable exterior change,
 - e. device is broken.
- The user shall not try to maintain device beyond that which is described in this information form.
- The apparatus shall not be exposed to dripping or splashing and that no objects filled with liquids, such as vases, shall be placed on apparatus.
- To be completely disconnect the power input, the mains plug of apparatus shall be disconnected from the mains, as the disconnect devices is the mains plug of apparatus.
- The mains plug of apparatus should not be obstructed OR should be

easily accessed during intended use.

- Battery shall not be exposed to excessive heat such as sunshine, fire or the like.
- Excessive sound pressure from earphones and headphones can cause hearing loss.
- Minimum distance (8 cm) around the apparatus for sufficient ventilations;
- The ventilation should not be impeded by covering the ventilation opening with items such as newspaper, table-cloths, curtain etc;
- No naked flame sources such as lighted candles should be placed on the apparatus;
- Attention should be drawn to the environmental aspects of battery disposal;
- The use of apparatus in moderate climates.
- Danger of explosion if battery is incorrectly replaced.
- Replace only with the same or equivalent type.
- The main plug shall remain readily operable.

PRODUCT OVERVIEW

Front View

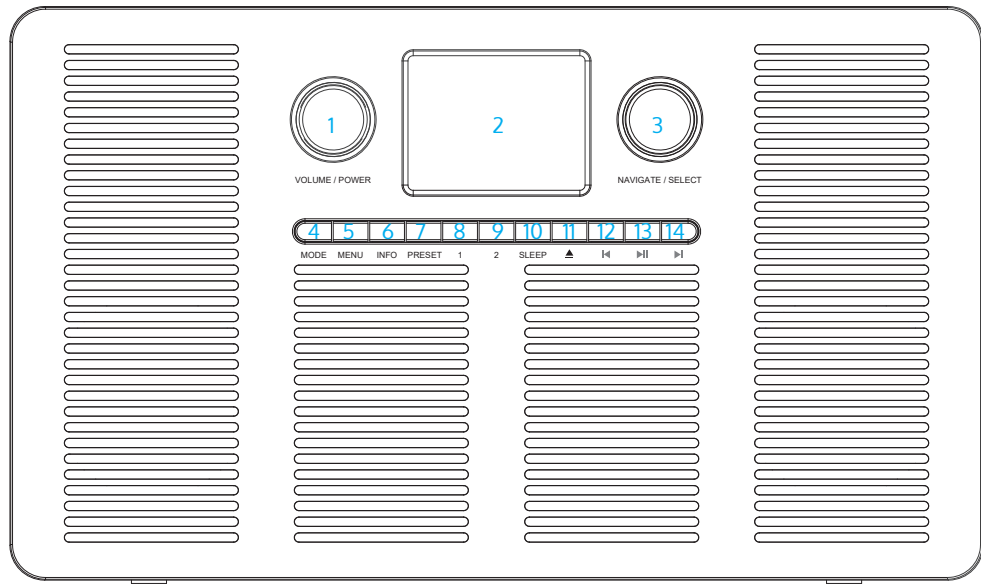

- | | | |
|----|------------------------|----------------------------------|
| 1 | VOLUME/POWER | Rotary knob Volume / On-off |
| 2 | Display | |
| 3 | NAVIGATE/SELECT | Rotary knob Navigation/Selection |
| 4 | MODE | Switch between modes |
| 5 | MENU | Menu |
| 6 | INFO | Display information |
| 7 | PRESET | Station memory |
| 8 | 1 | Station memory 1 |
| 9 | 2 | Station memory 2 |
| 10 | SLEEP | Switch-off timer |
| 11 | ▲ | Eject CD |
| 12 | ◀ | Previous title |
| 13 | ▶ | Play/pause |
| 14 | ▶ | Next title |

Top view

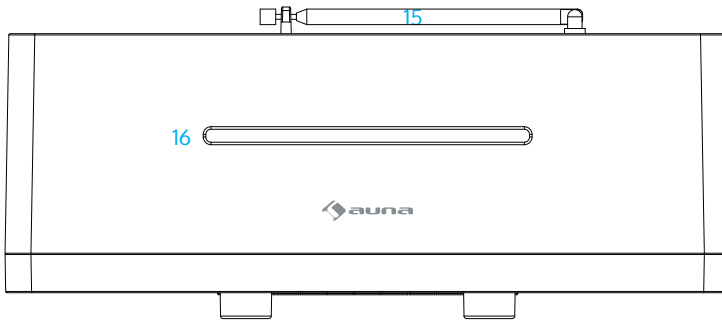

- 15 Antenna
- 16 CD slot

Rear view

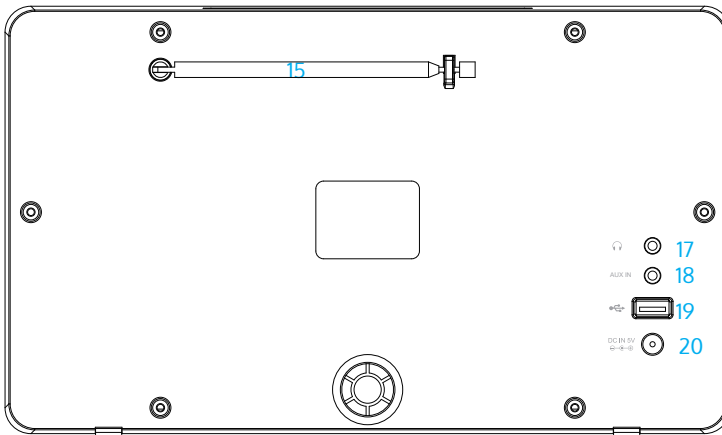

- 17 Headphone jack
- 18 Aux input
- 19 USB connection
- 20 Power adapter connection

SETUP AND OPERATION

Power supply

Before first use, check that the voltage of your socket corresponds to the specifications on the rating plate.

Insert the DC plug of the AC adapter into the connector on the unit. When the machine is connected to the power supply, it goes into standby mode.

Switch on

Press the VOLUME/POWER knob to turn it on. Internet radio will start first. To turn it off, press the knob again. The display goes off.

Language selection

When the device starts for the first time, the system prompts you to set the language and network configuration. You can set the network connection immediately or later.

Setting the time and date

Select "12 off" for the 12-hour format and "24" for the 24-hour format. If you have selected the 12-hour format, the screen displays "AM" in the morning and "PM" after the time in the afternoon.

After you have made these settings, you have the following options for synchronizing the time:

"Update from DAB, Update from FM, Update from Network or No Update..

- If you have selected "Update from network", you must enter the time zone in which you are currently located in the next input window. In the next step, set whether daylight saving time is currently active ("ON"). If not, select "OFF".

If you have selected "No update", you must enter the date and time manually.

"AM" and "PM" are only displayed if you have selected the 12-hour format. Select "AM" for morning and "PM" for afternoon.

Establish network connection

- You need a broadband connection in combination with a wireless access point, router, or similar network device.
The network device must support a wireless (802.11 b/g/n) WLAN connection.

Make sure that a WLAN connection is available and that you have the WEP, WPA or WPA2 password ready to establish the connection. You can also use WPS (WiFi Protected Setup) to make it easier to connect your network device to your DAB radio. Make sure that the network device's lights are in

the correct state.

Selecting the operating mode

Press the MODE button repeatedly to scroll through the following operating modes:

- Internet Radio
- DAB/DAB+ Radio
- FM Radio
- CD player
- USB storage device
- BT device
- AUX IN connection

Adjust volume

Turn the VOLUME/POWER volume knob clockwise to increase the volume. There are 32 volume levels.

INTERNET RADIO

40 radio stations can be saved. Press and hold the PRESET button to store a station. Press PRESET briefly to recall the stations.

Press and hold the "1" or "2" button to store a station in that location. Press the "1" or "2" button to recall the stored station.

Use the NAVIGATE/SELECT knob to move through the menu. Press briefly to select a menu item.

DAB/DAB+ RADIO

40 radio stations can be saved. Press and hold the PRESET button to store a station. Press PRESET briefly to recall the stations.

Press and hold the 1 or 2 button to store a DAB station in that location. Press the "1" or "2" button to recall the stored station.

Turn the NAVIGATE/SELECT knob to scroll through the station list.

Press briefly to select a menu item.

FM RADIO

Manual frequency selection: Use the key to go back 0.05 MHz. Use the key to go forward 0.05 MHz

Manuelle Frequenzwahl: Mit der Taste ◀ gehen Sie 0,05 MHz zurück. Mit der Taste ▶ gehen Sie 0,05 MHz vor.

Automatic frequency search: Press the ► button to start an automatic station search. Depending on the previous setting, strong or weak stations are found.

You can store 40 radio stations. Press and hold the PRESET button to store a station. Press PRESET briefly to recall the stations.

Press and hold the "1" or "2" button to store an FM station in that location. Press the "1" or "2" button to recall the stored station.

Use the NAVIGATE/SELECT knob to change the frequency in steps of 0.05 MHz forwards or backwards.

CD PLAYER

Insert the CD the right way round into the empty slot at the top of the unit.

Use the and buttons to select the previous or next track.

Press ► to pause playback. Press the button again to resume playback.

USB MEDIA PLAYBACK

Insert a USB memory device containing MP3 files into the USB port.

Use the and buttons to select the previous or next track.

Press **⏸** to pause playback. Press the button again to resume playback.

BT

In the BT mode of the device, activate BT on your mobile device. In the BT menu, set the radio to be visible to other devices. Find the radio "VERTICO" in the device list of your mobile device. During the pairing process, the BT symbol on the bottom of the screen flashes. As soon as pairing is successful, the BT symbol lights up permanently on the screen. Music playback can now be controlled both from your mobile device and from the radio. Press the buttons or the remote control to skip a track forward or backward. Press to start or pause. Press and hold the BT PAIR button on the remote to deactivate BT.

AUX IN

AUX in mode plays audio from an external source.

Turn the volume low on both the radio and, if adjustable, the audio source device.

Enter AUX mode, then adjust the volume as required.

SLEEP

To set the sleep timer, select Sleep under Main menu. Or press SLEEP on the remote control to set. Choose from Sleep OFF, 15, 30, 45 or 60 minutes and confirm. Once you select a sleep period, the system returns to the now playing screen.

ALARM

There are two versatile wake-up alarms with snooze facility. Each alarm can be set to start in a particular mode.

Select Alarms under Main menu to set or change an alarm. Alternately, press ALARM on the remote control to configure.

After setup all the parameters, select Save to activate. The screen shows active alarms with an icon at the bottom left.

At the set time, the alarm will sound. To temporarily silence, press any key excepted pressing the VOLUME knob. You can change the snooze period. The radio returns to standby for the set period, with the silenced alarm icon flashing.
Press the any button to turn off the alarm.

UNDOK

The device gives a feature of network remote by smartphone or tablet in iOS or Android system. By downloading the assigned app named UNDOK, you can view all the modes the device.
Search UNDOK from Google Play or Apple Store, and install it to your smartphone or tablet.



For Apple (App Store)



For iOS
(Apple Store)

Before using the UNDOK app, make sure the device and the smartphone / tablet are in the same WiFi network.

Launch the app. The app initializes and scans for Internet Radio in the network. Tap the device to make the connection.
When prompted, enter the current PIN code. The default PIN is "1234".
You can view and edit the current PIN on the Internet Radio in the menu. Select your desired mode in the main page. You may then control the selected mode on your smartphone / tablet and on the display of the device simultaneously.

NOTE: Be aware that if another smartphone / tablet with the app in the same network have access with the device, the original connection will be cut off.

CLEANING AND CARE

- Always unplug the appliance from the power outlet before cleaning. Never use abrasive cleaners or scouring pads to clean the product, as they may damage the surface of the product.
- Wipe the product with a soft and dry cloth. If the unit is very dirty, the dirt can be removed with a slightly damp cloth. After cleaning, be sure to dry the unit with a damp cloth before using it again.
- Keep the packaging of the unit to store it in if necessary.

TROUBLESHOOTING

Error	Remedy
The device does not switch on.	Check it the power adaptor is connected properly.
No sound.	<ol style="list-style-type: none"> 1. Turn on the sound as it may be muted 2. Increase the volume. 3. Pull any connected headphone or speaker from the connector jack.
No network connection can be established.	<ol style="list-style-type: none"> 1. Check the WLAN function. 2. Try to set an IP address at the device. 3. Activate the DHCP function on the router and make the connection again at the device. 4. A firewall is activated on the network – set the respective program in such a way that access is possible. 5. Reboot the router
WiFi connection cannot be established.	<ol style="list-style-type: none"> 1. Check the availability of WLAN network on the router. 2. Place the device closer to the router. 3. Make sure the password is correct.
No station is found.	<ol style="list-style-type: none"> 1. Check the network as well as the access point and firewall. 2. The station may not be available currently, try again later. 3. The link of the station is changed or the station no longer transmits – ask the provider for information. 4. The link of manual added station may not be correct, check and change it.
Hiss in FM mode	<ol style="list-style-type: none"> 1. Check/move the FM antenna. 2. Move the radio.
No stations available / burbling / intermittent in DAB mode	<ol style="list-style-type: none"> 1. Move the radio. 2. Rescan local stations only (high-strength). 3. Check the local DAB coverage.

Alarm does not work.	<ol style="list-style-type: none"> 1. Switch on the alarm. 2. Due to the volume setting, refer to the solutions of "No sound". 3. The source of alarm was set to be station but there is no network connection. Change the source of alarm or reconfigure the connection.
All other undetermined cases.	<p>The smart radio may process large amount of data after a period of operation, no matter in which mode, it will cause the system freeze or malfunction. Reboot the device if necessary.</p> <p>The normal function of the product may be disturbed by strong Electro-Magnetic Interference. If so, simply reset the product to resume normal operation by following the instruction manual. In case the function could not resume, please use the product in other location.</p> <p>The device may malfunction when used in areas with strong radio interference. The device will work properly again once there is no more interference.</p>

DISPOSAL CONSIDERATIONS



If there is a legal regulation for the disposal of electrical and electronic devices in your country, this symbol on the product or on the packaging indicates that this product must not be disposed of with household waste. Instead, it must be taken to a collection point for the recycling of electrical and electronic equipment. By disposing of it in accordance with the rules, you are protecting the environment and the health of your fellow human beings from negative consequences. For information about the recycling and disposal of this product, please contact your local authority or your household waste disposal service.

This product contains batteries. If there is a legal regulation for the disposal of batteries in your country, the batteries must not be disposed of with household waste. Find out about local regulations for disposing of batteries. By disposing of them in accordance with the rules, you are protecting the environment and the health of your fellow human beings from negative consequences.

DECLARATION OF CONFORMITY



Manufacturer:

Chal-Tec GmbH, Wallstrasse 16, 10179 Berlin, Germany.

Importer for Great Britain:

Berlin Brands Group UK Ltd
PO Box 1145
Oxford, OX1 9UW
United Kingdom

Hereby, Chal-Tec GmbH declares that the radio equipment type Vertico is in compliance with Directive 2014/53/EU. The full text of the EU declaration of conformity is available at the following internet address: use.berlin/10035100

For Great Britain: Hereby, Chal-Tec GmbH declares that the radio equipment type Vertico is in compliance with the relevant statutory requirements. The full text of the declaration of conformity is available at the following internet address: use.berlin/10035100

Cher client,

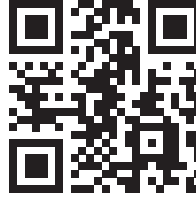

Toutes nos félicitations pour l'acquisition de ce nouvel appareil. Veuillez lire attentivement les instructions suivantes de branchement et d'utilisation afin d'éviter d'éventuels dommages. Le fabricant ne saurait être tenu pour responsable des dommages dus au non-respect des consignes de sécurité et à la mauvaise utilisation de l'appareil. Scannez le QR-Code pour accéder à la dernière version du mode d'emploi et à d'autres informations concernant le produit:





SOMMAIRE

Consignes de sécurité	40
Aperçu des appareils	42
Mise en marche et utilisation	44
Radio internet	45
Dab/dab+ radio	46
Fm radio	46
Lecteur cd	46
Support de média usb	47
Bt	47
Aux in	47
Minuterie d'arrêt	47
Alarme	48
Undok	48
Nettoyage et entretien	49
Identification et résolution des problèmes	50
Conseils pour le recyclage	52
Déclaration de conformité	52

EXPLICATION DES SYMBOLES SUR L'APPAREIL

	CAUTION RISK OF ELECTRIC SHOCK DO NOT OPEN	
<p>ATTENTION : N'OUVREZ PAS LE BOÎTIER POUR ÉVITER LES CHOCS ÉLECTRIQUES ET LES BLESSURES GRAVES. PAS DE COMPOSANTS INTERNES À ENTREtenir PAR LE CLIENT. NE CONTACTER QUE DES PROFESSIONNELS QUALIFIÉS.</p>		
<p>MISE EN GARDE : POUR RÉDUIRE LE RISQUE D'INCENDIE OU DE CHOC ÉLECTRIQUE, N'EXPOSEZ PAS CET APPAREIL À L'EAU, À LA PLUIE OU À L'HUMIDITÉ.</p>		

	<p>L'éclair avec la flèche à l'intérieur du triangle équilatéral est destiné à alerter l'utilisateur de la présence de tension dangereuse non isolée à l'intérieur du boîtier, d'une magnitude suffisante pour constituer un risque de choc électrique aux personnes.</p>
	<p>Le point d'exclamation point dans le triangle équilatéral est destiné à alerter l'utilisateur de la présence d'importantes instructions d'utilisation et d'entretien et de maintenance dans les documents qui accompagnent ce produit.</p>

	<p>Sécurité laser</p> <p>Le lecteur CD de cet appareil utilise un système de faisceau laser optique équipé de dispositifs de sécurité intégrés. N'essayez pas de démonter l'appareil, contactez un technicien qualifié.</p> <p>L'exposition à ce faisceau laser invisible peut être nocive pour l'œil humain.</p>
<p><small>INVISIBLE LASER RADIATION WHEN OPEN AND INTERLOCK FAILED OR DEFEATED. AVOID DIRECT EXPOSURE TO LASER BEAM.</small></p>	

CECI EST UN APPAREIL LASER DE CLASSE 1. L'UTILISATION DE COMMANDES OU DE TOUT RÉGLAGE OU PROCÉDURE AUTRE QUE CEUX INDIQUÉS ICI PEUT PROVOQUER UNE EXPOSITION DANGEREUSE AU FAISCEAU LASER.

CONSIGNES DE SÉCURITÉ

Lisez les instructions. Toutes les instructions d'utilisation doivent être lues avant d'utiliser l'appareil.

- Les enfants à partir de 8 ans ainsi que les personnes aux capacités physiques, mentales ou sensorielles réduites ne doivent utiliser l'appareil qu'après avoir été familiarisés par une personne responsable de leur sécurité aux fonctionnalités et aux mesures de sécurité et qu'ils comprennent les risques associés.
- Conservez le mode d'emploi pour une utilisation ultérieure.
- Respectez les consignes de précaution, d'utilisation et de sécurité.
- L'appareil ne doit pas être utilisé à proximité de l'eau ni être mis en contact avec de l'humidité.
- Assurez-vous qu'aucun liquide ne passe dans l'appareil par ses ouvertures.
- Déplacez soigneusement l'appareil en évitant les chocs.
- Ne bloquez pas les sorties de l'appareil.
- Ne placez pas l'appareil à proximité d'une source de chaleur (par exemple un radiateur). Ne l'exposez pas au soleil.
- Connectez l'appareil comme indiqué dans ce mode d'emploi.
- Cet appareil possède une protection contre les surcharges. Le remplacement ne doit être effectué que par un technicien expérimenté ou le fabricant de l'appareil.
- Pour nettoyer l'appareil, veuillez suivre les recommandations des consignes.
- Le cordon d'alimentation doit être débranché si vous ne comptez pas utiliser l'appareil pendant une longue période.
- L'appareil doit être réparé par une personne qualifiée si :
 - a. Le câble secteur est endommagé.
 - b. Des objets sont tombés dans l'appareil ou du liquide est entré dans l'appareil.
 - c. L'appareil a été exposé à la pluie.
 - d. L'appareil ne fonctionne pas correctement sans modifications externes visibles.
 - e. L'appareil est défectueux.
- L'utilisateur ne doit pas tenter d'entretenir l'appareil au-delà de ce qui est décrit dans le présent formulaire d'information.
- N'exposez pas l'appareil à des gouttes ou des éclaboussures et ne placez pas d'objets remplis de liquides, tels que des vases, sur l'appareil.
- Pour déconnecter complètement l'alimentation électrique, la fiche d'alimentation de l'appareil doit être débranchée du secteur, car les dispositifs de déconnexion sont les fiches d'alimentation de l'appareil.

- La fiche d'alimentation de l'appareil ne doit pas être bloquée OU doit être facilement accessible lorsqu'elle est utilisée comme prévu.
- N'exposez pas la batterie à une chaleur excessive comme le soleil, le feu ou autre.
- Une pression sonore excessive provenant des écouteurs et des casques peut entraîner une perte d'audition.
- Maintenez une distance minimale (8 cm) autour de l'appareil pour une ventilation adéquate.
- N'obstruez pas la ventilation en couvrant l'ouverture de ventilation avec des objets tels que des journaux, des nappes, des rideaux, etc.
- Ne placez pas de sources de flammes nues, telles que des bougies allumées, sur l'appareil ;
- Faites attention aux aspects environnementaux de l'élimination des piles.
- L'appareil doit être utilisé dans les climats tempérés.
- Risque d'explosion dû à un mauvais remplacement de la batterie.
- Ne remplacez les piles que par des piles du même type ou d'un type équivalent.
- La prise principale doit rester facilement accessible.

APERÇU DES APPAREILS

Vue de face

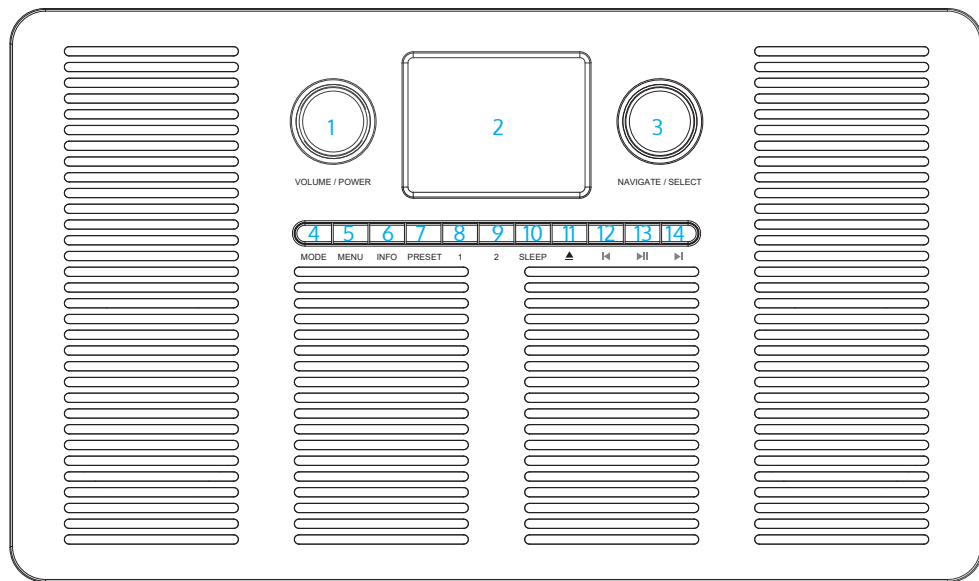

- | | | |
|----|------------------------|--------------------------------------|
| 1 | MODE | Bouton rotatif Volume / Marche-Arrêt |
| 2 | Display | |
| 3 | NAVIGATE/SELECT | Bouton rotatif Navigation/sélection |
| 4 | MODE | Mode |
| 5 | MENU | Menu |
| 6 | INFO | Info |
| 7 | PRESET | Mémorisation de station |
| 8 | 1 | Emplacement mémoire 1 |
| 9 | 2 | Emplacement mémoire 2 |
| 10 | SLEEP | Minuterie d'arrêt |
| 11 | ▲ | éjection de CD |
| 12 | ◀ | Titre précédent |
| 13 | ▶ | Lecture / Pause |
| 14 | ▶ | Titre suivant |

Vue de haut

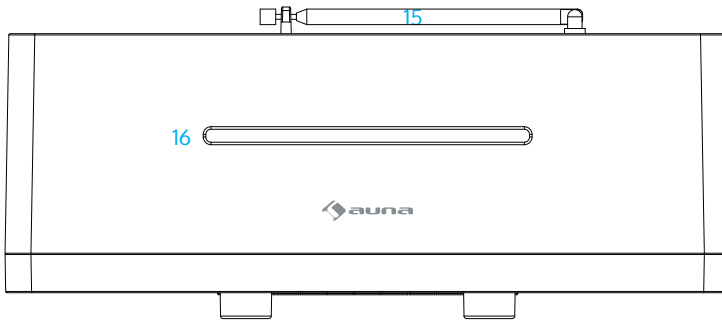

- 15 Antenne
- 16 Tiroir à CD

Vue de dos

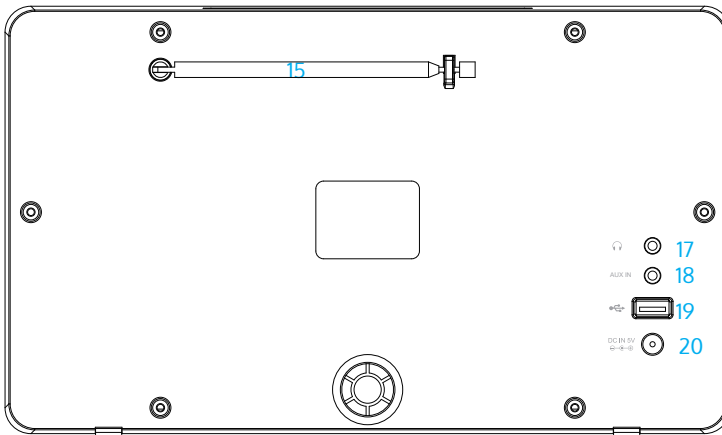

- 17 Prise casque
- 18 Entrée Aux
- 19 Port USB
- 20 Prise de l'adaptateur secteur

MISE EN MARCHÉ ET UTILISATION

Alimentation

Avant de l'utiliser pour la première fois, vérifiez si la tension de votre prise correspond aux informations figurant sur la plaque signalétique.

Insérez la fiche CC de l'adaptateur secteur dans la prise de l'appareil.

Lorsque l'appareil est connecté à l'alimentation, il passe en mode veille.

Pour allumer l'appareil

Appuyez sur le bouton rotatif VOLUME / POWER pour allumer. La radio Internet démarre en premier. Pour éteindre, appuyez à nouveau sur le bouton rotatif. L'écran s'éteint.

Réglage de la langue

Lorsque l'appareil démarre pour la première fois, le système vous invite à définir la langue et à configurer le réseau. Vous pouvez configurer la connexion réseau immédiatement ou plus tard.

Réglage de la date et de l'heure

Sélectionnez "12" pour sélectionner le format 12 heures et "24" pour le format 24 heures. Si vous avez sélectionné le format 12 heures, l'écran affiche "AM" le matin et "PM" l'après-midi.

Une fois ces paramètres définis, vous disposez des options suivantes pour synchroniser l'heure :

" mise à jour par DAB", " mise à jour par FM", " mise à jour depuis le réseau" ou "pas de mise à jour".

- Si vous avez sélectionné "Mettre à jour depuis le réseau", vous devez saisir le fuseau horaire dans lequel vous vous trouvez actuellement dans la fenêtre de saisie suivante.
- À l'étape suivante, définissez si l'heure d'été est actuellement sur ON. Sinon, sélectionnez OFF.
- Si vous avez sélectionné "Aucune mise à jour", vous devrez entrer la date et l'heure manuellement.
- "AM" et "PM" ne s'affichent que si vous avez choisi le format 12 heures. Sélectionnez "AM" pour le matin et "PM" pour l'après-midi.

Établissement d'une connexion réseau

- Il vous faut une connexion haut débit associée à un point d'accès sans fil, un routeur ou un périphérique réseau similaire.
- Le périphérique réseau doit prendre en charge une connexion Wifi sans fil (802.11 b / g / n).

Assurez-vous qu'une connexion WiFi est disponible et que vous avez le mot de passe WEP, WPA ou WPA2 prêt à être utilisé lors de la connexion. Vous pouvez également utiliser WPS (WiFi Protected Setup) pour une connexion plus facile entre le périphérique réseau et votre radio DAB. Vérifiez que les voyants du périphérique réseau affichent le bon état.

Choix du mode de fonctionnement

Appuyez plusieurs fois sur MODE pour parcourir les modes de fonctionnement suivants :

- Radio Internet
- Radio DAB/DAB+
- Radio FM
- Lecteur CD
- Médias USB
- Appareils BT
- Entrée AUX

Réglage du volume

Tournez la commande de volume VOLUME / POWER dans le sens des aiguilles d'une montre pour augmenter le volume. Il y a 32 niveaux de volume.

RADIO INTERNET

Vous pouvez enregistrer 40 stations de radio. Appuyez sur PRESET et maintenez-le pour enregistrer une station. En appuyant brièvement sur PRESET, vous appelez à nouveau les stations.

Appuyez sur "1" ou "2" et maintenez-le pour enregistrer une station à cet emplacement. Appuyez sur la touche "1" ou "2" pour rappeler la station mémorisée.

Utilisez le bouton rotatif NAVIGATE / SELECT pour parcourir le menu. Appuyez brièvement pour sélectionner un élément du menu.

DAB/DAB+ RADIO

Vous pouvez enregistrer 40 stations de radio. Appuyez sur PRESET et maintenez-le pour enregistrer une station. En appuyant brièvement sur PRESET, vous appelez à nouveau les stations.

Appuyez sur "1" ou "2" et maintenez-le pour enregistrer une station DAB à cet emplacement. Appuyez sur la touche "1" ou "2" pour rappeler la station mémorisée.

Utilisez le bouton rotatif NAVIGATE / SELECT pour parcourir la liste des stations.

Appuyez brièvement pour sélectionner un élément du menu.

FM RADIO

Sélection manuelle de la fréquence : Appuyez sur la touche ◀ pour reculer de 0,05 MHz. Utilisez la touche ▶ pour avancer de 0,05 MHz.

Recherche automatique de fréquence : Appuyez sur la touche ▶| pour démarrer une recherche automatique de station. Les stations fortes ou faibles sont retenues en fonction du réglage précédent.

Vous pouvez enregistrer 40 stations de radio. Appuyez sur PRESET et maintenez-le pour enregistrer une station. En appuyant brièvement sur PRESET, vous appelez à nouveau les stations.

Appuyez sur "1" ou "2" et maintenez-le pour stocker une station FM dans cet emplacement. Appuyez sur la touche "1" ou "2" pour rappeler la station mémorisée.

Utilisez le bouton rotatif NAVIGATE / SELECT pour changer la fréquence par pas de 0,05 MHz vers l'avant ou vers l'arrière.

LECTEUR CD

Insérez le disque dans le bon sens dans la fente sur le dessus de l'appareil. Utilisez les touches ◀ et ▶| pour sélectionner le titre précédent ou suivant.

Appuyez sur ▶| pour interrompre la lecture. Appuyez à nouveau pour reprendre la lecture.

SUPPORT DE MÉDIA USB

Insérez un support de stockage USB avec des fichiers MP3 dans le port USB. Utilisez les touches ◀ et ▶ pour sélectionner le titre précédent ou suivant. Appuyez sur ⏏ pour interrompre la lecture. Appuyez à nouveau pour reprendre la lecture.

Stecken Sie ein USB-Speichermedium mit MP3-Dateien in den USB-Anschluss.

BT

En mode BT de l'appareil, activez BT sur votre appareil mobile. Réglez le menu BT de sorte que la radio soit visible par les autres appareils. Recherchez la radio VERTICO dans la liste des appareils de votre appareil mobile. Pendant le processus de jumelage, le symbole BT en bas de l'écran clignote. Dès que le jumelage est réussi, le symbole BT s'allume en permanence sur l'écran. Vous pouvez maintenant écouter de la musique et la contrôler depuis votre appareil mobile ainsi que sur la radio. Appuyez sur les touches ⏪ ou ⏩ de la télécommande pour sauter une piste en avant ou en arrière. Appuyez sur ⏸ pour démarrer ou mettre en pause. Appuyez sur la touche BT PAIR de la télécommande pour désactiver BT.

AUX IN

En mode AUX-IN, les fichiers audio peuvent être lus à partir d'une source externe. Baissez le volume de la radio et du périphérique externe (si possible). Passez ensuite en mode AUX. Vous pouvez maintenant ajuster le volume.

MINUTERIE D'ARRÊT

Pour régler la durée jusqu'à l'arrêt automatique, appuyez sur la touche SLEEP dans le menu principal. Vous pouvez choisir entre OFF, 15, 30, 45 ou 60 minutes et confirmer votre sélection. Une fois que vous avez sélectionné une durée, l'appareil revient à l'écran de lecture.

ALARME

- Il y a deux réveils disponibles avec fonction sommeil. Un mode spécifique peut être défini pour chaque alarme.
- Sélectionnez une alarme dans le menu principal ou modifiez l'heure d'une alarme. Vous pouvez également appuyer sur ALARM sur la télécommande pour régler le réveil.
- Après avoir réglé tous les paramètres, enregistrez l'alarme pour l'activer. L'écran affiche les alarmes actives avec un symbole dans le coin inférieur gauche de l'écran.
- L'alarme sonne à l'heure définie. Pour interrompre temporairement l'alarme, appuyez sur n'importe quelle touche à l'exception du contrôle du volume ou de ALARM.
- Vous pouvez ajuster le délai de répétition. La radio retourne en veille pendant la durée du délai avant répétition et l'icône d'alarme en sourdine clignote à l'écran.
- Pour désactiver l'alarme, appuyez sur n'importe quelle touche.

UNDOK

L'appareil peut être contrôlé à l'aide de l'application UNDOK sur une tablette ou un smartphone. Pour ce faire, téléchargez l'application UNDOK pour Android depuis Google Play ou Apple Store sur votre smartphone ou tablette.



Pour Apple (App Store)



Pour système Android
(Google Play)

Avant d'utiliser l'application UNDOK, assurez-vous que le smartphone / la tablette est sur le même réseau sans fil que la radio. Démarrez l'appli. L'application démarre et recherche la radio Internet sur le réseau. Appuyez sur l'appareil pour vous connecter. Si nécessaire, entrez le code PIN actuel. Le code PIN par défaut est "1234". Vous pouvez afficher et régler le code PIN actuel sur la radio Internet dans le menu "Sélectionnez le mode souhaité".

Vous pouvez utiliser l'appareil dans le mode sélectionné à la fois sur la radio et l'appareil mobile.

Remarque : Notez que si un autre smartphone / tablette, sur lequel l'application est également installée, se trouve sur le même réseau, la connexion d'origine sera déconnectée.

NETTOYAGE ET ENTRETIEN

- Retirez toujours la fiche d'alimentation de la prise avant de nettoyer l'appareil.
- N'utilisez jamais de produits de nettoyage agressifs ou d'éponges à récurer car cela pourrait endommager la surface de l'appareil.
- Essuyez l'appareil avec un chiffon doux et sec. Si l'appareil est très sale, essuyez-le avec un chiffon légèrement humide. Séchez bien l'appareil après l'avoir nettoyé avec un chiffon humide avant de l'utiliser à nouveau.
- Conservez l'emballage de l'appareil afin de le ranger si nécessaire.

IDENTIFICATION ET RÉOLUTION DES PROBLÈMES

Problème	Solution
Impossible d'allumer l'appareil.	Vérifiez que la fiche d'alimentation est correctement insérée dans la prise.
Pas de son.	<ol style="list-style-type: none"> 1. Le son pourrait être coupé. Montez le son. 2. Augmentez le volume. 3. Débranchez le casque ou le cordon de l'enceinte de sa prise.
Impossible d'établir une connexion réseau.	<ol style="list-style-type: none"> 1. Vérifiez la fonction WiFi. 2. Essayez de définir l'adresse IP sur l'appareil. 3. Activez la fonction DHCP du routeur et rétablissez la connexion sur l'appareil. 4. Un pare-feu est actif sur le réseau. Réglez-le pour rendre l'accès possible. 5. Redémarrez le routeur
Impossible d'établir une connexion sans fil Wifi.	<ol style="list-style-type: none"> 1. Vérifiez la disponibilité d'un réseau WiFi sur le routeur. 2. Rapprochez l'appareil du routeur. 3. Assurez-vous que le mot de passe que vous avez entré est correct.
L'appareil ne trouve aucune station.	<ol style="list-style-type: none"> 1. Vérifiez le réseau, le point d'accès sans fil et le pare-feu. 2. La station n'est actuellement pas disponible. Réessayez plus tard. 3. Le lien vers la station a changé ou la station n'émet plus - demandez des informations au fournisseur. 4. Le lien n'a pas été correctement saisi manuellement - vérifiez et corrigez la saisie.

Parasites en mode FM.	<ol style="list-style-type: none"> 1. Vérifiez l'antenne FM et réalignez-la. 2. Déplacez l'appareil.
Aucune station disponible / parasites / interruptions en mode DAB.	<ol style="list-style-type: none"> 1. Déplacez l'appareil. 2. Recherchez uniquement les stations locales (puissance de signal plus élevée). 3. Vérifiez la couverture de la station DAB locale.
L'alarme ne fonctionne pas.	<ol style="list-style-type: none"> 1. Activez l'alarme. 2. Il n'y a pas de son en raison du réglage du volume. Voir plus haut. 3. La source d'alarme doit être une station de radio Internet, mais il n'y a actuellement aucune connexion réseau. Changez la source d'alarme ou établissez la connexion réseau.
Autres causes	<p>L'appareil doit traiter une grande quantité de données après un certain temps de fonctionnement. Cela peut geler l'écran et provoquer d'autres dysfonctionnements dans tous les modes.</p> <p>Redémarrez l'appareil. Le fonctionnement normal de l'appareil peut être affecté par de fortes interférences électromagnétiques. Dans ce cas, réinitialisez l'appareil aux paramètres d'usine. Si cela ne résout pas le problème, déplacez l'appareil et réessayez. Des dysfonctionnements peuvent survenir dans les zones avec de fortes interférences radio. Dès que les interférences radio cessent, l'appareil fonctionne à nouveau comme d'habitude.</p>

CONSEILS POUR LE RECYCLAGE



S'il existe une réglementation pour l'élimination ou le recyclage des appareils électriques et électroniques dans votre pays, ce symbole sur le produit ou sur l'emballage indique que cet appareil ne doit pas être jeté avec les ordures ménagères. Vous devez le déposer dans un point de collecte pour le recyclage des équipements électriques et électroniques.

La mise au rebut conforme aux règles protège l'environnement et la santé de vos semblables des conséquences négatives. Pour plus d'informations sur le recyclage et l'élimination de ce produit, veuillez contacter votre autorité locale ou votre service de recyclage des déchets ménagers.

Ce produit contient des piles. S'il existe une réglementation pour l'élimination ou le recyclage des piles dans votre pays, vous ne devez pas les jeter avec les ordures ménagères. Renseignez-vous sur les dispositions locales relatives à la collecte des piles usagées. La mise au rebut conforme aux règles protège l'environnement et la santé de vos semblables des conséquences négatives.

DÉCLARATION DE CONFORMITÉ

CE

Fabricant :

Chal-Tec GmbH, Wallstraße 16, 10179 Berlin, Allemagne.

UK
CA

Importateur pour la Grande Bretagne :

Berlin Brands Group UK Ltd
PO Box 1145
Oxford, OX1 9UW
United Kingdom

Le soussigné, Chal-Tec GmbH, déclare que l'équipement radioélectrique du type Vertico est conforme à la directive 2014/53/UE. Le texte complet de la déclaration UE de conformité est disponible à l'adresse internet suivante : use.berlin/10035100

Estimado cliente:

Le felicitamos por la adquisición de este producto. Lea atentamente el siguiente manual y siga cuidadosamente las instrucciones de uso con el fin de evitar posibles daños. La empresa no se responsabiliza de los daños ocasionados por un uso indebido del producto o por haber desatendido las indicaciones de seguridad. Escanee el código QR para obtener acceso al manual de usuario más reciente y otra información sobre el producto:

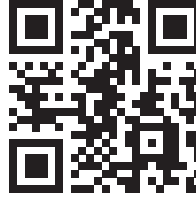



ÍNDICE

Instrucciones de seguridad	56
Descripción del aparato	58
Puesta en marcha y funcionamiento	60
Radio internet	61
Dab/dab+ radio	62
Fm radio	62
Reproductor de cd	62
Reproducción usb	63
Bt	63
Aux in	63
Programador de apagado	63
Alarma	64
Undok	64
Limpieza y mantenimiento	65
Solución de problemas y corrección de errores	66
Retirada del aparato	68
Declaración de conformidad	68

EXPLICACIÓN SÍMBOLOS DEL DISPOSITIVO

	CAUTION RISK OF ELECTRIC SHOCK DO NOT OPEN	
<p>ATENCIÓN: PARA REDUCIR EL RIESGO DE DESCARGAS ELÉCTRICAS Y LESIONES PERSONALES, NO ABRA LA CARCASA. NO HAY PIEZAS QUE PUEDAN SER REPARADAS POR EL USUARIO DENTRO DE LA UNIDAD. EN CASO DE REPARACIÓN, CONTACTE SÓLO CON PERSONAL CUALIFICADO.</p>		
<p>ADVERTENCIA: PARA REDUCIR EL RIESGO DE INCENDIO O DESCARGA ELÉCTRICA, NO EXPONGA ESTE APARATO AL AGUA, LA LLUVIA O LA HUMEDAD.</p>		

	<p>El símbolo del relámpago con triángulo le alerta de la presencia de un voltaje peligroso dentro de esta unidad que puede ser de suficiente magnitud para constituir un riesgo de descarga eléctrica. ¡No abra la carcasa!</p>
	<p>El signo de exclamación con un triángulo le avisa de que hay importantes instrucciones de funcionamiento y mantenimiento en la documentación que acompaña a este producto.</p>

<div data-bbox="176 882 255 951" style="text-align: center;"></div> <p data-bbox="90 976 333 1026">INVISIBLE LASER RADIATION WHEN OPEN AND INTERLOCK FAILED OR DEFEATED. AVOID DIRECT EXPOSURE TO LASER BEAM.</p>	<p>Seguridad del láser</p> <p>Este equipo utiliza un sistema de rayo láser óptico en el mecanismo de CD, que está equipado con dispositivos de seguridad incorporados. No intente desmontar la unidad, pero póngase en contacto con personal de servicio cualificado. La exposición a este rayo láser invisible puede ser perjudicial para el ojo humano.</p>
--	--

ESTE ES UN PRODUCTO LÁSER DE CLASE 1. EL USO DE CONTROLES, AJUSTES O PROCEDIMIENTOS DISTINTOS A LOS ESPECIFICADOS AQUÍ PUEDEN PROVOCAR UNA EXPOSICIÓN PELIGROSA AL RAYO LÁSER.

INSTRUCCIONES DE SEGURIDAD

Lea las instrucciones. Todas las instrucciones de uso deben ser leídas antes de usar el aparato.

- Los niños a partir de los 8 años de edad y las personas con discapacidades mentales, sensoriales y físicas sólo podrán utilizar el dispositivo si un supervisor responsable les ha familiarizado a fondo con las funciones y las precauciones de seguridad y comprenden los riesgos asociados.
- Guarde el manual de instrucciones en un lugar seguro para su uso posterior.
- Deben observarse las directrices de atención, uso y seguridad.
- No utilice el dispositivo cerca del agua ni lo ponga en contacto con la humedad.
- Asegúrese de que no entre ningún líquido por las aberturas de la unidad y el equipo.
- Mueva el dispositivo con cuidado, evite los choques.
- No bloquee el fallo de las salidas de la unidad.
- No coloque la unidad cerca de una fuente de calor (por ejemplo, un radiador). No lo exponga a la luz del sol.
- Conecte el dispositivo como se describe en este manual.
- Este dispositivo tiene una conexión con una protección de sobrecarga. La sustitución sólo debe ser llevada a cabo por un técnico experimentado o por el fabricante del dispositivo.
- Para limpiar el dispositivo, por favor siga las recomendaciones de la nota.
- El cable de alimentación debe desconectarse si no se utiliza la unidad durante un largo período de tiempo.
- La unidad debe ser reparada por una persona calificada si:
 - a. El cable de alimentación está dañado.
 - b. Los objetos han caído en la unidad o se ha derramado líquido en la unidad.
 - c. La unidad ha sido expuesta a la lluvia.
 - d. La unidad no funciona correctamente sin cambios externos significativos
 - e. El dispositivo está defectuoso.
- El usuario no debe intentar dar servicio al dispositivo más allá de lo que se describe en este formulario de información.
- No exponga la unidad a goteos o salpicaduras y no coloque objetos llenos de líquidos, como jarrones, sobre la unidad.
- Para desconectar completamente la fuente de alimentación, el enchufe del dispositivo debe estar desconectado de la red eléctrica, ya que los

- dispositivos de desconexión son los enchufes del dispositivo.
- El enchufe de la red del aparato no debe estar bloqueado O debe ser fácilmente accesible cuando se utiliza según lo previsto.
- La batería no debe ser expuesta a un calor excesivo como la luz del sol, el fuego o similares.
- La presión sonora excesiva de los auriculares y audífonos puede causar pérdida de audición.
- Mantenga una distancia mínima (8 cm) alrededor de la unidad para una ventilación adecuada.
- No obstruya la ventilación cubriendo la abertura de ventilación con objetos como periódicos, manteles, cortinas, etc.
- No coloque fuentes de llamas desnudas, como velas encendidas en el aparato;
- Preste atención a los aspectos ambientales de la eliminación de las baterías.
- La unidad debe utilizarse en climas templados.
- Riesgo de explosión debido a la sustitución inadecuada de la batería.
- Sólo cambie las baterías con el mismo tipo o equivalente.
- El enchufe principal debe permanecer fácilmente accesible.

DESCRIPCIÓN DEL APARATO

Vista frontal

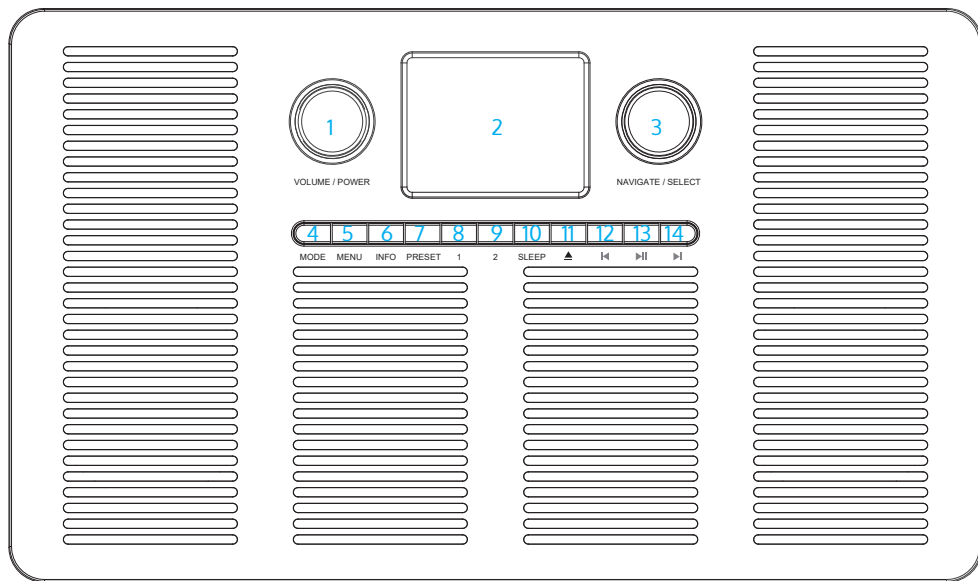

1	MODE	Volumen / Encendido / Apagado
2	Display	
3	NAVIGATE/SELECT	Mando de NAVEGACIÓN / SELECCIÓN
4	MODE	Modo
5	MENU	Menú
6	INFO	Información
7	PRESET	Memoria de programa
8	1	Ubicación de la memoria 1
9	2	Ubicación de la memoria 2
10	SLEEP	Temporizador de apagado
11	▲	Salida del CD
12	◀	Pista atrás
13	⏸	Reproducción / Pausa
14	▶	Pista adelante

Vista superior

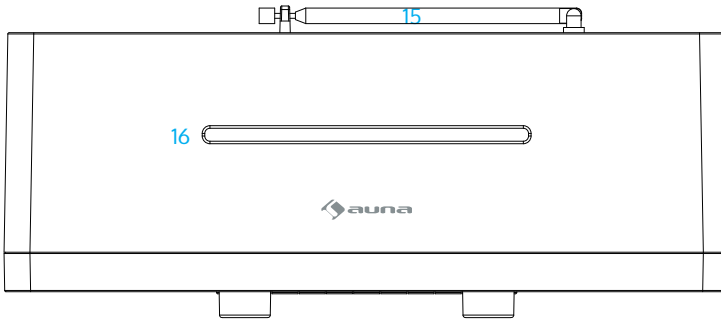

- 15 Antena
- 16 Ranura para CD

Vista posterior

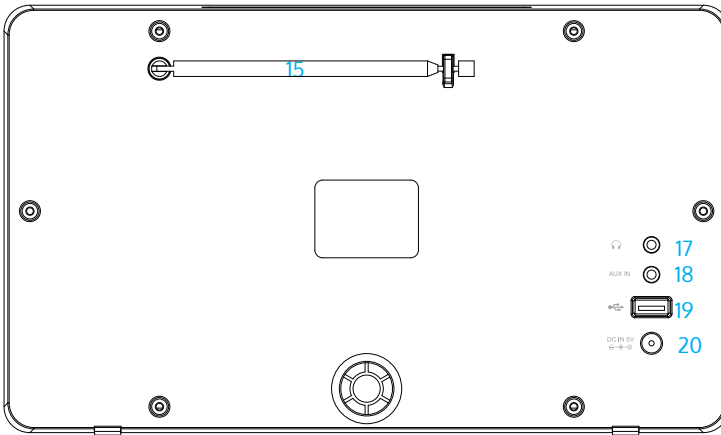

- 17 Puerto de auriculares
- 18 Puerto de entrada auxiliar
- 19 Puerto USB
- 20 Puerto de adaptador de corriente

PUESTA EN MARCHA Y FUNCIONAMIENTO

Alimentación eléctrica

Antes de utilizar el aparato por primera vez, compruebe que el voltaje de su toma de corriente se corresponde con las especificaciones de la placa de características e inserte el enchufe CC del adaptador de corriente en la toma del aparato. Cuando la unidad esté conectada a la fuente de alimentación, entrará en modo de espera.

Encender

Pulse el botón VOLUME/POWER para encenderla. La radio de Internet comenzará primero. Para apagarlo, presione el dial de nuevo. La pantalla se apaga.

Configuración del idioma

Cuando la unidad se inicia por primera vez, el sistema le pedirá que establezca el idioma y la configuración de la red. Puede configurar la conexión a la red inmediatamente o más tarde.

Configure la hora y la fecha

Seleccione "12 off" para el formato de 12 horas y "24" para el formato de 24 horas. Si ha seleccionado el formato de 12 horas, la pantalla mostrará "AM" por la mañana y "PM" después de la hora de la tarde. Después de haber realizado estos ajustes, tiene las siguientes opciones para sincronizar la hora:

"Actualización desde DAB", "Actualización desde FM", "Actualización desde la red" o "Sin actualización".

- Si ha seleccionado "Actualizar desde la red", deberá introducir la zona horaria en la que se encuentra actualmente en la siguiente ventana de entrada.
- En el siguiente paso, establezca si el horario de ahorro de luz diurna está actualmente activo ("ON"). Si no, seleccione "OFF".
- Si seleccionó "No actualizar", debe introducir la fecha y la hora manualmente.
- AM" y "PM" sólo se muestran si ha seleccionado el formato de 12 horas. Seleccione "AM" para la mañana y "PM" para la tarde.

Conéctese a una red

- Necesita una conexión de banda ancha en combinación con un punto de acceso inalámbrico, un enrutador o un dispositivo de red similar.
- El dispositivo de red debe soportar una conexión WLAN inalámbrica.

(802.11 b/g/n).

Asegúrese de que una conexión LAN inalámbrica esté disponible y que tenga la contraseña WEP, WPA o WPA2 lista para establecer la conexión. También puedes usar WPS (WiFi Protected Setup) para facilitar la conexión entre el dispositivo de red y tu radio DAB. Asegúrese de que las luces del dispositivo de red estén en el estado correcto.

Selección del modo de funcionamiento

Pulse el botón MODE repetidamente para pasar por los siguientes modos de funcionamiento:

- Radio de Internet
- Radio DAB/DAB+
- Radio FM
- Reproductor de CD
- Medios de comunicación USB
- Dispositivos BT
- Entrada AUX

Ajuste del volumen

Girar el control de volumen VOLUME/POWER en el sentido de las agujas del reloj para aumentar el volumen. Hay 32 niveles de volumen.

RADIO INTERNET

Se pueden guardar 40 estaciones de radio. Mantenga pulsado el botón PRESET para guardar una emisora.

Presione brevemente PRESET para recuperar las estaciones, y mantenga presionado el botón "1" o "2" para almacenar una estación en ese lugar. Presione el botón "1" o "2" para recuperar la estación almacenada.

Utilice el mando NAVIGATE/SELECT para moverse por el menú. Pulse brevemente para seleccionar un elemento del menú.

DAB/DAB+ RADIO

Se pueden guardar 40 estaciones de radio. Mantenga pulsado el botón PRESET para guardar una emisora.

Presione brevemente PRESET para recuperar las estaciones, y mantenga presionado el botón "1" o "2" para almacenar una estación en ese lugar. Presione el botón "1" o "2" para recuperar la estación almacenada.

Utilice el mando NAVIGATE/SELECT para moverse por el menú. Pulse brevemente para seleccionar un elemento del menú.

FM RADIO

Selección manual de la frecuencia: Use la tecla **◀** para retroceder 0,05 MHz. Use la tecla **▶** para avanzar 0,05 MHz.

Búsqueda automática de frecuencias: Presione **⏪** para iniciar una búsqueda automática de emisoras. Dependiendo del ajuste anterior, se encuentran estaciones fuertes o débiles.

Puedes almacenar 40 emisoras de radio. Mantenga pulsado el botón PRESET para guardar una emisora. Presione brevemente PRESET para recuperar las emisoras.

Mantenga pulsado el botón "1" o "2" para almacenar una emisora de FM en esta ubicación. Presione el botón "1" o "2" para recuperar la estación almacenada.

Use la perilla NAVIGATE/SELECT para cambiar la frecuencia en pasos de 0.05 MHz hacia adelante o hacia atrás.

REPRODUCTOR DE CD

Inserte el disco en la ranura vacía de la parte superior de la unidad. Utilice los botones **◀** y **▶** para seleccionar la pista anterior o siguiente.

Utilice **⏪** para pausar la reproducción. Presione el botón de nuevo para reanudar la reproducción.

REPRODUCCIÓN USB

Inserte un dispositivo de memoria USB que contenga archivos MP3 en el puerto USB.

Utilice los botones **◀** y **▶** para seleccionar la pista anterior o siguiente. Pulse el botón **⏸** para pausar la reproducción. Presione el botón de nuevo para reanudar la reproducción.

BT

En el modo BT del dispositivo, active el BT en su dispositivo móvil. En el menú de BT, configure la radio para que sea visible para otros dispositivos. Encuentra la radio "VERTICO" en la lista de aparatos de tu dispositivo móvil. Durante el proceso de emparejamiento, el símbolo de BT en la parte inferior de la pantalla parpadea. Tan pronto como el emparejamiento es exitoso, el símbolo de BT se enciende permanentemente en la pantalla. La reproducción de música ahora se puede controlar tanto desde el dispositivo móvil como desde la radio. Pulse los botones **▶▶** o **◀◀** en el mando a distancia para saltar una pista hacia adelante o hacia atrás. Pulse **▶||** para iniciar o pausar. Mantenga pulsado el botón BT PAIR del mando a distancia para desactivar BT.

AUX IN

En el modo AUX-IN, los archivos de audio se pueden reproducir desde una fuente externa. Baje el volumen de la radio y del dispositivo externo (si es posible). Luego cambie al modo AUX. Ahora se puede ajustar el volumen al nivel deseado.

PROGRAMADOR DE APAGADO

Presione el botón SLEEP en el menú principal para ajustar el tiempo hasta el apagado automático. Puede seleccionar entre "OFF", 15, 30, 45 o 60 minutos y confirmar su selección. Una vez que haya seleccionado un tiempo, la unidad volverá a la pantalla de reproducción.

ALARMA

- Hay dos relojes despertadores disponibles con función de repetición. Se puede ajustar un modo específico para cada alarma
- Seleccione una alarma en el menú principal o cambie la hora de una alarma. Alternativamente, pulse el botón ALARMA del mando a distancia para ajustar la alarma.
- Guarde la alarma después de ajustar todos los parámetros para activarla. La pantalla muestra las alarmas activas con un icono en la parte inferior izquierda de la pantalla.
- La alarma sonará a la hora fijada. Para pausar temporalmente la alarma, pulse cualquier botón excepto el control de volumen o el botón de ALARMA - puede ajustar el período de la siesta. La radio vuelve al modo de espera durante el período de suspensión y el icono de la alarma silenciada parpadea en la pantalla.
- Presione cualquier tecla para apagar la alarma.

UNDOK

El dispositivo puede ser controlado a través de una tableta o un smartphone usando la aplicación UNDOK. Descargue la aplicación UNDOK para Android de Google Play o Apple Store en su smartphone o tableta.



Para Apple (App Store)



Para el sistema Android
(Google Play)

Antes de usar la aplicación UNDOK, asegúrese de que el smartphone/tableta esté en la misma red inalámbrica que la radio. Inicie la aplicación. La aplicación se inicia y busca la radio de Internet en la red. Pulse el dispositivo para conectarse e introduzca el PIN actual, si es necesario. El PIN predeterminado de fábrica es "1234". Puede visualizar y ajustar el PIN actual en la radio de Internet en el menú "Seleccione el modo que desee".

Puedes usar el dispositivo en el modo seleccionado tanto en la radio como en el dispositivo móvil.

Nota: Tenga en cuenta que si otro smartphone/tablet en el que también está instalada la aplicación está en la misma red, la conexión original se desconectará.

LIMPIEZA Y MANTENIMIENTO

- Desconecte siempre el aparato de la toma de corriente antes de limpiarlo.
- No utilice nunca agentes de limpieza agresivos o esponjas de fregar para la limpieza, ya que podría dañar la superficie del dispositivo.
- Limpie el dispositivo con un paño suave y seco. Si la unidad está muy sucia, la suciedad se puede eliminar con un paño ligeramente húmedo. Después de la limpieza, asegúrese de secar la unidad con un paño húmedo antes de volver a usarla.
- Guarde el embalaje del dispositivo para almacenarlo si es necesario.

SOLUCIÓN DE PROBLEMAS Y CORRECCIÓN DE ERRORES

Error	Solución
No hay sonido.	Compruebe que la clavija de alimentación esté correctamente insertada en el enchufe.
No se puede establecer una conexión de red.	<ol style="list-style-type: none"> 1. El sonido puede ser silenciado Suba el sonido. 2. Aumente el volumen. 3. Desenchufe el cable del auricular o del altavoz de la toma correspondiente.
No se puede establecer una conexión WLAN.	<ol style="list-style-type: none"> 1. Compruebe la función WLAN. 2. Intente configurar la dirección IP en el dispositivo. 3. Active la función DHCP del enrutador y restablezca la conexión en el dispositivo. 4. Un cortafuegos está activo en la red. Configúralo para permitir el acceso. 5. Reinicia el router
No se encuentra ninguna emisora	<ol style="list-style-type: none"> 1. Compruebe la disponibilidad de una red inalámbrica en el router. 2. Acerque el dispositivo al router. 3. Asegúrese de que la contraseña que ha introducido es correcta
El aparato no puede encontrar ninguna estación.	<ol style="list-style-type: none"> 1. Compruebe la red, el punto de acceso inalámbrico y el cortafuegos. 2. El transmisor no está disponible actualmente Inténtelo de nuevo más tarde. 3. El enlace con el transmisor ha cambiado o el transmisor ya no está transmitiendo-pregunte al proveedor para obtener información. 4. El enlace no se introdujo correctamente de forma manual-compruebe y corrija la entrada.

Ruido en modo FM.	<ol style="list-style-type: none"> 1. Revise la antena de FM y re-sintonícela 2. Mueva la unidad a otro lugar.
No hay emisoras disponibles/ ruido/ interrupciones en el modo DAB.	<ol style="list-style-type: none"> 1. Mueva la unidad a otra ubicación. 2. Busque sólo estaciones locales (mayor intensidad de la señal). 3. Compruebe la cobertura de la estación DAB local.
La alarma no funciona.	<ol style="list-style-type: none"> 1. Activar la alarma. 2. No se oye ningún sonido debido al ajuste del volumen. Solu-ción ver arriba. 3. La fuente de la alarma debería ser una emisora de radio de Internet, pero actualmente no hay conexión de red. Cambie la fuente de la alarma o establezca la conexión de la red
Otras causas	<p>El dispositivo debe procesar una gran cantidad de datos de-spués de un cierto tiempo de funcionamiento. Esto puede cau-sar la congelación de la pantalla y otros fallos de funcionamien-to en todos los modos. El funcionamiento normal de la unidad puede verse afectado por fuertes interferencias electroma-gnéticas. En este caso, reajuste la unidad a los valores de fábr-ca. Si esto no ayuda, traslade la unidad a otro lugar e inténtelo de nuevo. En áreas con fuertes interferencias de radio, pueden producirse fallos de funcionamiento. Una vez que la interfe-ren-cia cesa, la unidad puede seguir funcionando con normalidad.</p>

RETIRADA DEL APARATO



Si en su país existe una disposición legal relativa a la eliminación de aparatos eléctricos y electrónicos, este símbolo estampado en el producto o en el embalaje advierte que no debe eliminarse como residuo doméstico. En lugar de ello, debe depositarse en un punto de recogida de reciclaje de aparatos eléctricos y electrónicos. Una gestión adecuada de estos residuos previene consecuencias potencialmente negativas para el medio ambiente y la salud de las personas. Puede consultar más información sobre el reciclaje y la eliminación de este producto contactando con su administración local o con su servicio de recogida de residuos.

Este producto contiene baterías. Si en su país existe una disposición legal relativa a la eliminación de baterías, estas no deben eliminarse como residuo doméstico. Infórmese sobre la normativa vigente relacionada con la eliminación de baterías. Una gestión adecuada de estos residuos previene consecuencias potencialmente negativas para el medio ambiente y la salud de las personas.

DECLARACIÓN DE CONFORMIDAD

**Fabricante:**

Chal-Tec GmbH, Wallstraße 16, 10179 Berlín, Alemania.

Importador para Gran Bretaña:

Berlin Brands Group UK Ltd
PO Box 1145
Oxford, OX1 9UW
United Kingdom

Por la presente, Chal-Tec GmbH declara que el tipo de equipo radioeléctrico Vertico es conforme con la Directiva 2014/53/UE. El texto completo de la declaración UE de conformidad está disponible en la dirección Internet siguiente: use.berlin/10035100

Gentile cliente,

La ringraziamo per aver acquistato il dispositivo. La preghiamo di leggere attentamente le seguenti istruzioni per l'uso e di seguirle per evitare possibili danni tecnici. Non ci assumiamo alcuna responsabilità per danni scaturiti da una mancata osservazione delle avvertenze di sicurezza e da un uso improprio del dispositivo. Scansionare il codice QR seguente, per accedere al manuale d'uso più attuale e per ricevere informazioni sul prodotto.

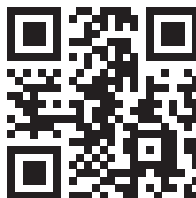



INDICE

Avvertenze di sicurezza	72
Descrizione del dispositivo	74
Messa in funzione e utilizzo	76
Radio internet	77
Dab/dab+ radio	78
Fm radio	78
Lettore cd	78
Riproduzione di file usb	79
Bt	79
Aux in	79
Timer di spegnimento	79
Sveglia	80
Undok	80
Pulizia e manutenzione	81
Ricerca e correzione degli errori	82
Smaltimento	84
Dichiarazione di conformità	84

SPIEGAZIONE DEI SIMBOLI DEL DISPOSITIVO

	CAUTION RISK OF ELECTRIC SHOCK DO NOT OPEN	
<p>ATTENZIONE: NON APRIRE L'ALLOGGIAMENTO ONDE EVITARE SCOSSE ELETTRICHE E GRAVI LESIONI PERSONALI. IL PRODOTTO NON CONTIENE COMPONENTI CHE NECESSITANO DI ASSISTENZA DA PARTE DEL CLIENTE. RIVOLGERSI ESCLUSIVAMENTE A TECNICI QUALIFICATI.</p>		
<p>AVVERTENZA: PER RIDURRE IL RISCHIO DI INCENDI E SCOSSE ELETTRICHE, NON ESPORRE IL DISPOSITIVO A ACQUA, PIOGGIA O UMIDITÀ.</p>		

	<p>Il simbolo del fulmine con la punta a forma di freccia, contenuto in un triangolo equilatero, serve per avvisare l'utente della presenza di tensioni pericolose non isolate all'interno del prodotto, di intensità sufficiente per costituire un pericolo di scosse elettriche per le persone.</p>
	<p>Il punto esclamativo all'interno di un triangolo equilatero avverte l'utente della presenza di istruzioni importanti sull'uso e sulla manutenzione nella documentazione allegata al prodotto.</p>

<div data-bbox="176 879 253 948" style="text-align: center;"></div> <p data-bbox="90 975 333 1023">INVISIBLE LASER RADIATION WHEN OPEN AND INTERLOCK FAILED OR DEFEATED. AVOID DIRECT EXPOSURE TO LASER BEAM.</p>	<p data-bbox="342 836 602 858">Sicurezza nell'uso di laser</p> <p data-bbox="342 890 788 1078">Questo dispositivo utilizza un sistema di radiazione laser ottico nel meccanismo del CD dotato di misure di sicurezza integrate. Non cercare di disassemblare il dispositivo, ma rivolgersi a personale di assistenza qualificato. L'esposizione a raggi laser invisibili può essere dannosa alla vista.</p>
--	--

QUESTO DISPOSITIVO È UN PRODOTTO LASER DI CLASSE 1. L'UTILIZZO DI ELEMENTI DI CONTROLLO NON CONSIGLIATI DAL PRODUTTORE O MODIFICHE AL DISPOSITIVO POSSONO CAUSARE L'ESPOSIZIONE A RADIAZIONI LASER DANNOSE.

AVVERTENZE DI SICUREZZA

Leggere le istruzioni. Tutte le istruzioni per l'uso devono essere lette prima di utilizzare l'apparecchio.

- Questo dispositivo può essere utilizzato dai bambini maggiori di 8 anni e dalle persone con limitate capacità fisiche, sensoriali o mentali o da persone con esperienza e conoscenze insufficienti, solo se sono stati informati sulle funzioni del dispositivo e sono consapevoli dei rischi e dei pericoli connessi.
- Conservare il manuale d'uso per future consultazioni.
- Le linee guida relative ad attenzione, utilizzo e sicurezza devono essere necessariamente rispettate.
- Il dispositivo non deve essere utilizzato nelle vicinanze di acqua o entrare in contatto con umidità.
- Assicurarsi che non finiscano liquidi sopra al dispositivo e alle sue aperture.
- Spostare il dispositivo facendo attenzione, in modo da evitare colpi.
- Non bloccare le uscite del dispositivo.
- Non posizionare il dispositivo vicino a fonti di calore (ad es. stufe). Non esporlo alla luce del sole.
- Collegare il dispositivo secondo le indicazioni del manuale.
- Questo dispositivo ha un collegamento con una protezione da sovraccarico. La sostituzione deve essere effettuata da un tecnico esperto o dal produttore del dispositivo.
- Rispettare i consigli contenuti nel manuale per pulire il dispositivo.
- Il cavo di alimentazione deve essere scollegato se non si usa il dispositivo per tempi prolungati.
- Il dispositivo deve essere riparato da una persona qualificata se:
 - a. Il cavo di alimentazione è danneggiato.
 - b. Sono caduti oggetti o penetrati liquidi nel dispositivo.
 - c. Il dispositivo è stato esposto alla pioggia.
 - d. Il dispositivo non funziona normalmente senza modifiche esterne degne di nota.
 - e. Il dispositivo è guasto.
- L'utente non deve cercare di realizzare opere di manutenzione sul dispositivo che vanno oltre le informazioni descritte nel presente manuale.
- Il dispositivo non deve essere esposto a gocce o spruzzi e non bisogna poggiarci sopra oggetti pieni d'acqua, come vasi.
- Per scollegare completamente l'alimentazione energetica, è

- necessario staccare la spina del dispositivo.
- La spina di rete dell'apparecchio non deve essere bloccata OPPURE deve essere facilmente accessibile quando viene utilizzata come previsto.
- La batteria non deve essere esposta a calore eccessivo come la luce del sole, il fuoco o simili.
- Un'eccessiva pressione sonora da parte di auricolari e cuffie può causare la perdita dell'udito.
- Mantenere una distanza minima (8 cm) intorno all'unità per una ventilazione adeguata.
- Non ostruire la ventilazione coprendo l'apertura di ventilazione con oggetti come giornali, tovaglie, tende, ecc.
- Non collocare sull'apparecchio sorgenti di fiamme libere, come candele accese;
- Prestare attenzione agli aspetti ambientali dello smaltimento delle batterie.
- L'unità deve essere utilizzata in climi temperati.
- Pericolo di esplosione a causa di una sostituzione impropria della batteria.
- Sostituire le batterie solo con batterie dello stesso tipo o di tipo equivalente.
- La spina principale deve rimanere facilmente accessibile.

DESCRIZIONE DEL DISPOSITIVO

Lato anteriore

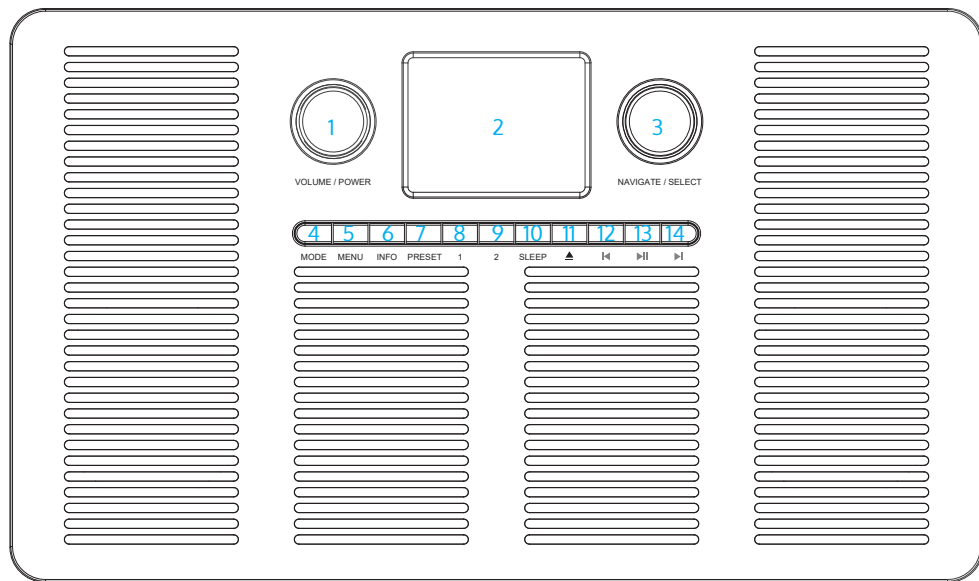

- | | | |
|----|------------------------|--------------------------------|
| 1 | MODE | Manopola Volume/On/Off |
| 2 | Display | |
| 3 | NAVIGATE/SELECT | Manopola Navigazione/Selezione |
| 4 | MODE | Modalità |
| 5 | MENU | Menú |
| 6 | INFO | Informazioni |
| 7 | PRESET | Memoria di programmazione |
| 8 | 1 | Posizione di salvataggio 1 |
| 9 | 2 | Posizione di salvataggio 2 |
| 10 | SLEEP | Timer |
| 11 | ▲ | Uscita CD |
| 12 | ◀ | Titolo precedente |
| 13 | ▶ | Reproducción / Pausa |
| 14 | ▶ | Titolo successivo |

Lato superiore

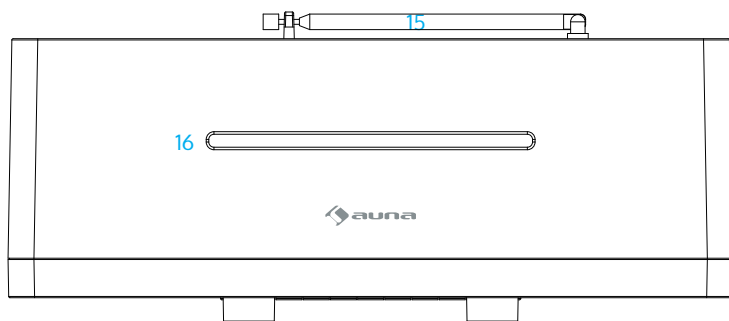

- 15 Antenna
- 16 Vano CD

Lato posteriore

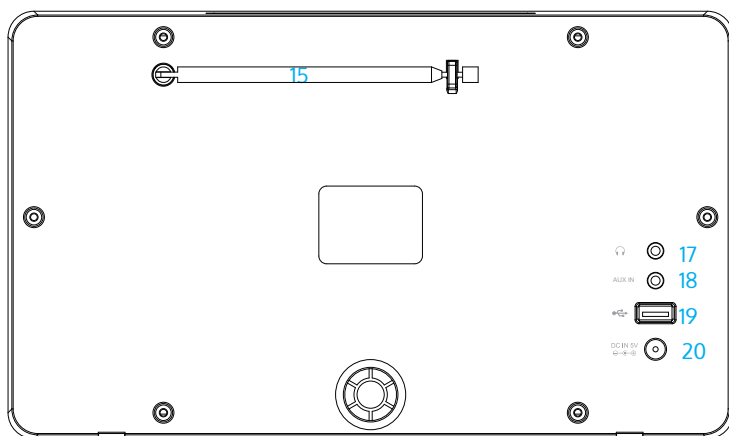

- 17 Connessione cuffie
- 18 Ingresso AUX
- 19 Connessione USB
- 20 Connessione adattatore di rete

MESSA IN FUNZIONE E UTILIZZO

Alimentazione

Prima di procedere all'utilizzo, controllare che la tensione della presa elettrica corrisponda alle indicazioni sulla targhetta del dispositivo. Collegare la spina a corrente continua dell'adattatore nella presa del dispositivo. Quando il dispositivo è collegato all'alimentazione passa in modalità standby.

Accensione

Premere la manopola VOLUME/POWER per accendere il dispositivo. Si avvia la web radio. Per spegnerlo, premere di nuovo la manopola. Il display si spegne.

Impostare la lingua

Quando si avvia il dispositivo per la prima volta, il sistema chiede di realizzare l'impostazione della lingua e la configurazione della rete. La connessione alla rete può essere impostata subito o in seguito.

Impostare data e ora

Selezionare "12" per il formato a 12 ore o "24" per quello a 24 ore. Se si sceglie il formato a 12 ore, lo schermo mostra "AM" al mattino e "PM" al pomeriggio dopo l'indicazione dell'ora.

Dopo aver concluso le impostazioni, sono disponibili le seguenti opzioni per sincronizzare l'ora:

"Update da DAB", "Update da FM", "Update dalla rete" o "Nessun update".

- Se si sceglie "Update dalla rete", è necessario inserire il fuso orario in cui ci si trova nella schermata successiva.
- Nel passaggio successivo selezionare "ON" se ci si trova nel periodo dell'ora legale e "OFF" se non dovesse essere il caso.
- Se si sceglie "Nessun update", è necessario inserire data e ora manualmente.
- "AM" e "PM" vengono mostrati solo se si seleziona il formato a 12 ore. Scegliere "AM" per il mattino e "PM" per il pomeriggio.

Stabilire la connessione alla rete

- Sono necessari una connessione a banda larga in combinazione con un punto di accesso senza fili, un router o un dispositivo di rete equivalente.
- Il dispositivo di rete deve supportare una connessione Wi-Fi (802.11 b/g/n).

Assicurarsi che sia disponibile una connessione Wi-Fi e di avere a portata di mano la password per WEP, WPA o WPA 2 per stabilire la connessione. Per una connessione più semplice tra radio DAB e dispositivo di rete si può anche usare la funzione WPS (Wi-Fi Protected Setup). Assicurarsi che le spie luminose del dispositivo di rete indichino lo stato corretto.

Scegliere la modalità di utilizzo

Premendo più volte il tasto MODE si scorre tra le seguenti modalità:

- Web radio
- Radio DAB/DAB+
- Radio FM
- Lettore CD
- File USB
- Dispositivi BT
- Ingresso AUX

Regolare il volume

Girare la manopola VOLUME/POWER in senso orario per alzare il volume. Il volume è regolabile su 32 livelli.

RADIO INTERNET

È possibile salvare 40 emittenti. Tenere premuto PRESET per salvare un'emittente. Premendo brevemente PRESET si accede all'emittente.

Tenere premuto "1" o "2" per salvare un'emittente nella relativa posizione. Premere "1" o "2" per accedere all'emittente salvata.

Con la manopola NAVIGATE/SELECT si scorre il menu. Premere brevemente per selezionare una voce del menu.

DAB/DAB+ RADIO

È possibile salvare 40 emittenti. Tenere premuto PRESET per salvare un'emittente. Premendo brevemente PRESET si accede all'emittente. Tenere premuto "1" o "2" per salvare un'emittente nella relativa posizione. Premere "1" o "2" per accedere all'emittente salvata.

Con la manopola NAVIGATE/SELECT si scorre la lista delle emittenti. Premere brevemente per selezionare una voce del menu.

FM RADIO

Selezione manuale della frequenza: con il tasto ◀ si torna indietro di 0,05 MHz. Con il tasto ▶ si avanza di 0,05 MHz.

Ricerca automatica della frequenza: con il tasto ▶ si inizia la ricerca automatica. In base all'impostazione selezionata in precedenza, vengono trovate emittenti con segnale forte o debole.

È possibile salvare 40 emittenti. Tenere premuto PRESET per salvare un'emittente. Premendo brevemente PRESET si accede all'emittente. Tenere premuto "1" o "2" per salvare un'emittente nella relativa posizione. Premere "1" o "2" per accedere all'emittente salvata.

Con la manopola NAVIGATE/SELECT si cambia la frequenza di 0,05 MHz. il menu. Premere brevemente per selezionare una voce del menu.

LETTORE CD

Inserire il CD correttamente nella fessura sul lato superiore del CD. Selezionare il titolo successivo o precedente con ◀ e ▶.

Avviare e mettere in pausa la riproduzione con ▶.

RIPRODUZIONE DI FILE USB

Inserire un supporto USB con file MP3 nell'apposita connessione.

Selezionare il titolo successivo o precedente con **▶** e **◀**.

Avviare e mettere in pausa la riproduzione con **⏮**.

BT

Attivare la modalità BT sul dispositivo esterno. Impostare nel menu BT la possibilità di rilevare la radio da altri dispositivi. Cercare "VERTICO" nella lista dei dispositivi. Durante l'accoppiamento, il simbolo BT sul lato inferiore dello schermo lampeggia. Non appena l'accoppiamento è riuscito, il simbolo rimane illuminato costantemente. Ora è possibile gestire la riproduzione musicale dal dispositivo esterno o dalla radio. Premere **▶▶** o **◀◀** sul telecomando per passare al titolo precedente o successivo. Premere **▶||** per avviare e mettere in pausa la riproduzione. Tenere premuto BT PAIR sul telecomando per disattivare il BT.

AUX IN

In modalità AUX-IN è possibile riprodurre file audio da fonti esterne.

Abbassare al minimo il volume della radio e del dispositivo esterno (se possibile). Passare dunque in modalità AUX. Ora è possibile regolare il volume sul livello desiderato.

TIMER DI SPEGNIMENTO

Premere SLEEP nel menu principale per impostare il tempo fino allo spegnimento automatico. Sono disponibili le opzioni "OFF", 15, 30, 45 o 60 minuti. Una volta selezionato il tempo, il dispositivo torna alla schermata di riproduzione.

SVEGLIA

- Sono disponibili due sveglie con snooze. Per ogni sveglia è possibile selezionare una determinata modalità.
- Nel menu principale, selezionare una sveglia o cambiare l'ora della sveglia. In alternativa, premere ALARM sul telecomando per regolarla.
- Per attivare la sveglia, salvarla dopo aver impostato tutti i parametri. Con un simbolo sul lato basso sinistro, lo schermo mostra la sveglia è attiva.
- La sveglia suona all'ora impostata. Per metterla temporaneamente in pausa, premere un tasto a piacere, esclusi manopola del volume e tasto ALARM.
- La durata dello snooze è regolabile. La radio torna in standby durante lo snooze e il simbolo della sveglia silenziata lampeggia sullo schermo.
- Premere un tasto a piacere per spegnere la sveglia.

UNDOK

Il dispositivo può essere controllato tramite tablet o smartphone con l'aiuto della app UNDOK. Scaricare UNDOK su smartphone o tablet da Android Google Play o Apple Store.



Per Apple (App Store)



Per il sistema Android
(Google Play)

Prima di utilizzare UNDOK, assicurarsi che smartphone/tablet sia collegato con la stessa rete senza fili della radio.
Avviare la app. La app si avvia e cerca la web radio. Premere sul dispositivo per stabilire la connessione. Se necessario, inserire il PIN corrente. Il PIN impostato in fabbrica è "1234". Il PIN della web radio può essere visualizzato e modificato nel menu "Select your desired mode".

Il dispositivo è gestibile nella modalità selezionata sia dalla radio che dal dispositivo mobile.

Nota: tenere presente, che se nella rete in questione c'è un altro smartphone/tablet su cui è installata la app, viene interrotta la connessione originale.

PULIZIA E MANUTENZIONE

- Prima della pulizia, staccare sempre la spina.
- Non utilizzare detergenti aggressivi o spugne abrasive per la pulizia, altrimenti si potrebbe danneggiare la superficie del dispositivo.
- Sfregare il dispositivo con un panno asciutto e morbido. Se il dispositivo è molto sporco, rimuoverle con un panno leggermente inumidito. Assicurarsi di asciugare per bene il dispositivo con un panno prima di riaccenderlo.
- Conservare l'imballaggio per futuri utilizzi.

RICERCA E CORREZIONE DEGLI ERRORI

Problema	Soluzione
Non è possibile accendere il dispositivo.	Controllare che la spina sia collegata correttamente.
Nessun audio.	<ol style="list-style-type: none"> 1. Potrebbe essere stata attivata la funzione muto. 2. Alzare il volume. 3. Staccare il cavo delle cuffie o delle casse dalla relativa connessione.
Non è possibile stabilire la connessione a Internet.	<ol style="list-style-type: none"> 1. Controllare la funzione Wi-Fi. 2. Cercare di regolare l'indirizzo IP sul dispositivo. 3. Attivare il DHCP del router e ristabilire la connessione. 4. Un firewall è attivo nella rete. Se è così, impostarlo in modo da consentire l'accesso. 5. Riavviare il router.
Non è possibile stabilire una connessione Wi-Fi.	<ol style="list-style-type: none"> 1. Controllare la presenza di una rete Wi-Fi sul router. 2. Posizionare il dispositivo più vicino al router. 3. Assicurarsi di aver inserito la password corretta.
Non vengono trovate emittenti.	<ol style="list-style-type: none"> 1. Controllare rete, punto di accesso senza fili e firewall. 2. L'emittente non è disponibile al momento. Riprovare più tardi. 3. Il link dell'emittente potrebbe essere stato modificato o l'emittente non trasmette più. Chiedere informazioni al fornitore dell'emittente. 4. Il link non è stato inserito correttamente. Controllare e correggere.

La radio FM gracchia.	<ol style="list-style-type: none"> 1. Controllare e riposizionare l'antenna. 2. Spostare il dispositivo.
Nessuna emittente disponibile/la radio DAB gracchia/interruzioni in modalità DAB.	<ol style="list-style-type: none"> 1. Riposizionare la radio. 2. Effettuare una nuova ricerca emittenti con l'opzione di ricerca limitata a emittenti con segnale intenso. 3. Controllare la copertura DAB locale.
La sveglia non funziona.	<ol style="list-style-type: none"> 1. Attivare la sveglia. 2. Il volume è troppo basso e non si sente la sveglia. V. sopra per la soluzione. 3. La fonte della sveglia potrebbe essere impostata su web radio, ma non è disponibile alcuna connessione a Internet. Impostare un'altra fonte per la sveglia o stabilire la connessione.
Alti motivi	<p>Dopo un certo periodo di funzionamento, il dispositivo deve elaborare una grande quantità di dati. Questo può causare il blocco dello schermo in ogni modalità e malfunzionamenti. Riavviare il dispositivo. Il normale funzionamento può essere influenzato negativamente da forti interferenze elettromagnetiche. In tal caso, resettare il dispositivo alle impostazioni di fabbrica. Se anche questo non dovesse essere d'aiuto, spostare il dispositivo e riprovare. Non appena le interferenze terminano è possibile proseguire con il normale utilizzo del dispositivo.</p>

SMALTIMENTO



Se nel proprio paese si applicano le regolamentazioni inerenti lo smaltimento di dispositivi elettrici ed elettronici, questo simbolo sul prodotto o sulla confezione segnala che questi prodotti non possono essere smaltiti con i rifiuti normali e devono essere portati a un punto di raccolta di dispositivi elettrici ed elettronici. Grazie al corretto smaltimento dei vecchi dispositivi si tutela il pianeta e la salute delle persone da possibili conseguenze negative. Informazioni riguardanti il riciclo e lo smaltimento di questi prodotti si ottengono presso l'amministrazione locale oppure il servizio di gestione dei rifiuti domestici.

Il prodotto contiene batterie. Se nel proprio paese si applicano le regolamentazioni inerenti lo smaltimento di batterie, non possono essere smaltite con i normali rifiuti domestici. Preghiamo di informarvi sulle regolamentazioni vigenti sullo smaltimento delle batterie. Grazie al corretto smaltimento dei vecchi dispositivi si tutela l'ambiente e la salute delle persone da conseguenze negative.

DICHIARAZIONE DI CONFORMITÀ

CE

Produttore:

Chal-Tec GmbH, Wallstraße 16, 10179 Berlino, Germania.

UK
CA

Importatore per la Gran Bretagna:

Berlin Brands Group UK Ltd
PO Box 1145
Oxford, OX1 9UW
United Kingdom

Il fabbricante, Chal-Tec GmbH, dichiara che il tipo di apparecchiatura radio Vertico è conforme alla direttiva 2014/53/UE. Il testo completo della dichiarazione di conformità UE è disponibile al seguente indirizzo Internet: use.berlin/10035100

