

# ILONA BRILLIANT EDITION

Dunstabzugshaube  
Range Hood  
Campana extractora  
Hotte aspirante  
Cappa aspirante

10035188 10035189



COOKINGCO  
OOKINGCOO  
KINGCOOKIN  
INGCOOKING  
COOKINGCO  
OOKINGCOO  
KINGCOOKIN  
INGCOOKING

## KLARSTEIN

[www.klarstein.com](http://www.klarstein.com)



**Sehr geehrter Kunde,**

wir gratulieren Ihnen zum Erwerb Ihres Gerätes. Lesen Sie die folgenden Hinweise sorgfältig durch und befolgen Sie diese, um möglichen Schäden vorzubeugen. Für Schäden, die durch Missachtung der Hinweise und unsachgemäßen Gebrauch entstehen, übernehmen wir keine Haftung. Scannen Sie den folgenden QR-Code, um Zugriff auf die aktuellste Bedienungsanleitung und weitere Informationen rund um das Produkt zu erhalten.

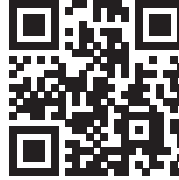

---

## INHALTSVERZEICHNIS

---

Sicherheitshinweise	4
Installation	6
Bedienung	10
Reinigung und Wartung	11
Fehlerbehebung	15
Produktdatenblatt	16
Hinweise zum Umweltschutz	18
Hinweise zur Entsorgung	18
Hersteller & Importeur (UK)	18
Spezielle Entsorgungshinweise für Verbraucher in Deutschland	19

English	21
Français	37
Español	53
Italiano	69

---

## TECHNISCHE DATEN

---

Artikelnummer	10035188	10035189
Stromversorgung	220-240 V~ 50/60 Hz	

---

## SICHERHEITSHINWEISE

---

- Lesen Sie sich alle Hinweise vor der Benutzung sorgfältig durch und bewahren Sie die Bedienungsanleitung zum späteren Nachschlagen gut auf.
- Die Montagearbeiten dürfen nur von einer Elektrofachkraft oder einer qualifizierten Person durchgeführt werden. Bevor Sie die Dunstabzugshaube verwenden, stellen Sie sicher, dass die Spannung (V) und die auf der Dunstabzugshaube angegebene Frequenz (Hz) der Spannung und Frequenz der Stromversorgung in Ihrem Haushalt entsprechen.
- Für Schäden, die durch unsachgemäßen Gebrauch und unsachgemäße Installation entstehen, übernehmen wir keine Haftung.
- Kinder unter 8 Jahren dürfen die Dunstabzugshaube nicht benutzen.
- Das Gerät ist nicht für den kommerziellen Gebrauch, sondern nur für Gebrauch im Haushalt und in ähnlichen Umgebungen vorgesehen.
- Reinigen Sie das Gerät und den Filter regelmäßig, damit das Gerät immer effizient arbeitet.
- Ziehen Sie vor der Reinigung immer den Stecker aus der Steckdose.
- Reinigen Sie das Gerät genau wie in der Bedienungsanleitung angegeben.
- Verwenden Sie unter der Abzugshaube kein offenes Feuer.
- Falls das Gerät nicht normal funktioniert, wenden Sie sich an den Hersteller oder einen Fachbetrieb.
- Kinder ab 8 Jahren, psychisch, sensorisch und körperlich eingeschränkte Menschen dürfen das Gerät nur benutzen, wenn sie vorher von einer für sie verantwortlichen Aufsichtsperson ausführlich mit den Funktionen und den Sicherheitsvorkehrungen vertraut gemacht wurden und die damit verbundenen Risiken verstehen.
- Falls das Netzkabel oder der Stecker beschädigt sind, müssen sie vom Hersteller, einem autorisierten Fachbetrieb oder einer ähnlich qualifizierten Person ersetzt werden.
- Wenn die Dunstabzugshaube mit Herden verwendet wird, die Gas oder andere Brennstoffe verbrennen, muss eine ausreichende Belüftung des Raumes vorhanden sein.
- Flambieren Sie nicht unter der Abzugshaube.
- Achtung: Die Geräteoberfläche kann während des Betriebs heiß werden.

### Wichtige Hinweise zur Installation

- Die Luft darf nicht in einen Abzug abgeleitet werden, der zum Absaugen von Rauchgasen von Gas- oder anderen Brennstoffen verwendet wird (gilt nicht für Geräte, die nur die Luft in den Raum zurückführen).
- Beachten Sie alle regionalen Vorschriften zum Einbau von Entlüftungsanlagen.

## Wichtige Hinweise zum Abluftbetrieb



### WARNUNG

Vergiftungsgefahr durch zurückgesaugte Abgase! Betreiben Sie das Gerät nicht im Abluftbetrieb, wenn es zusammen mit einer raumluftabhängigen Feuerstätte betrieben wird und keine ausreichende Luftzirkulation garantiert wird.

Raumluftabhängige Feuerstätten wie Gas-, Öl-, Holz- oder Kohleheizungen, Boiler oder Durchlauferhitzer beziehen die Luft aus dem Raum und führen sie durch ein Abluftrohr oder einen Kamin ins Freie. Im Abluftbetrieb wird der Küche und den benachbarten Räumen Luft entzogen. Ohne ausreichende Zuluft entsteht ein Unterdruck. Giftige Gase aus dem Kamin oder Abluftrohr können dabei in die Wohnräume zurückgesaugt werden.

- Achten Sie darauf, dass ausreichend Frischluftzufuhr garantiert ist und die Luft zirkulieren kann.
- Ein Zuluft-/Abluftmauerkasten reicht nicht aus, um die Einhaltung des Grenzwertes sicherzustellen.

Ein gefahrloser Betrieb ist nur dann möglich, wenn der Unterdruck am Standort der Feuerstätte 4 Pa (0,04 mbar) nicht überschreitet. Das erreichen Sie, wenn durch nicht-verschließbare Öffnungen in Türen und Fenstern in Verbindung mit einem Zuluft- / Abluftmauerkasten die zur Verbrennung benötigte Luft nachströmen kann. Lassen Sie sich in jedem Fall von einem Schornsteinfegermeister beraten und den gesamten Lüftungsverbund des Hauses beurteilen. Er kann ihnen gegebenenfalls die nötigen Maßnahme zur Belüftung nennen.

Wird die Dunstabzugshaube ausschließlich im Umluftbetrieb eingesetzt, ist der Betrieb ohne Einschränkung möglich.

### Wichtige Hinweis zur Demontage des Geräts

- Die Demontage gleicht der Installation/Montage in umgekehrter Reihenfolge.
- Nehmen Sie sich bei der Demontage eine zweite Person zu Hilfe, um Verletzungen zu vermeiden.

## INSTALLATION

### Montage der Rückstauklappe

Wenn die Dunstabzugshaube keine vormontierte Rückstauklappe hat, installieren Sie die Teile folgendermaßen:

- 1 Bauen Sie die Erste Hälfte (2) in das Gehäuse (6) ein.
- 2 Der Pin (3) sollte nach oben gerichtet sein.
- 3 Die Achse (4) wird in die Bohrungen (5) am Gehäuse eingesetzt.
- 4 Wiederholen Sie alle Arbeitsschritte für die zweite Hälfte der Klappe.

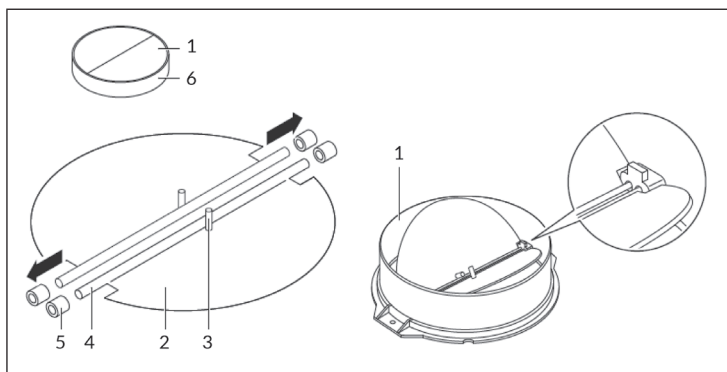

### Vorbereitung

Falls sie über einen Abzug nach außen verfügen, können Sie die Abzugshaube wie auf dem Bild rechts installieren. Der Abzugskanal sollte einen Durchmesser von mindestens 150 mm haben und aus Emaille, Aluminium oder einem flexiblen, hitzebeständigen Rohr bestehen.

- Schalten Sie das Gerät vor der Installation aus und ziehen Sie den Stecker.
- Die Abzugshaube sollte in einer Höhe von 65-75 cm über dem Kochfeld angebracht werden.

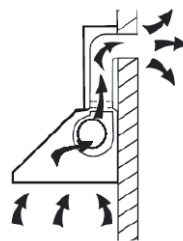

1. Montieren Sie die Verankerung, nachdem Sie die Montagehöhe festgelegt haben, in einer geraden Linie an einer geeigneten Stelle. Die Position, an der die Halterung für die Kaminverblendung installiert wird, bestimmt die Position des Kamins (siehe Abbildung 1).



Abbildung 1

2. Installieren Sie die Rückstauklappe in der Abluftöffnung, befestigen Sie das Abluftrohr mit Kabelbindern und hängen Sie die Dunstabzugshaube an der Verankerung ein (siehe Abbildung 2).

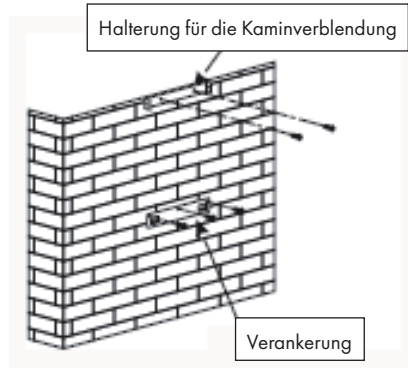
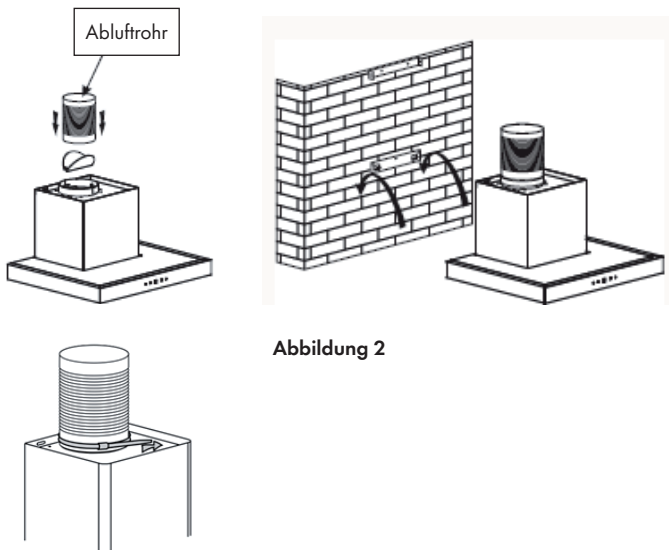

- 3. Befestigen Sie die Halterung für den Außenkamin mit 2 Schrauben (ST 4\*8 mm) am Außenkamin und achten Sie darauf, dass der Innenkamin frei in der Höhe verstellbar bleibt.

Montieren Sie anschließend den Kamin auf der Dunstabzugshaube und führen Sie das Abluftrohr zur Wandabluföffnung. Befestigen Sie das Abluftrohr mit dem Kabelbinder an der Wandabluföffnung (siehe Abbildung 3).



Abbildung 3

- 4. Stellen Sie die Höhe des Innenkamins auf die Position der Halterung für den inneren Kamin ein und befestigen Sie diesen mit 2 Schrauben (ST 4\*8 mm). Haben Sie die Höhe und Position abschließend angepasst, fixieren Sie das Gehäuse mit einer Sicherheitsschraube (siehe Abbildung 3 und 4).

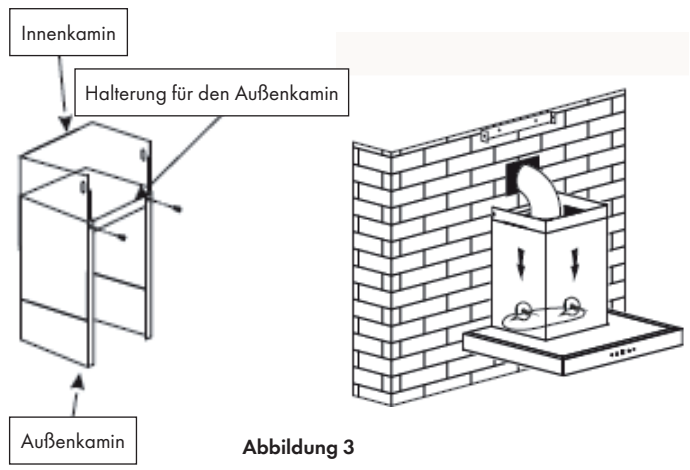

Abbildung 4

**Hinweis:** Die beiden Sicherheitsschrauben mit einem Durchmesser von 6 mm befinden sich am hinteren Gehäuse.

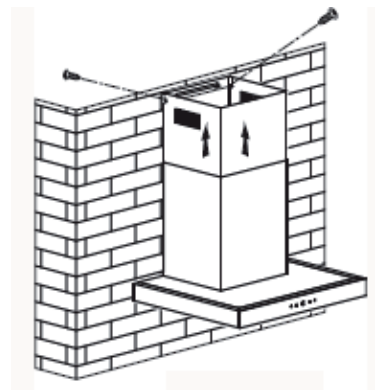

**WARNUNG**

Stromschlaggefahr! Verwenden Sie nur Befestigungs- oder Montageschrauben der empfohlenen Größe. Werden Schrauben oder Befestigungsvorrichtung nicht gemäß dieser Anleitung installiert, kann dies elektrische Gefahren verursachen.

**Wichtige Hinweise für die Installation von Abluftrohren**

Die folgenden Regeln müssen strikt eingehalten werden, um eine optimale Luftabsaugung zu gewährleisten. Die Nichtbeachtung dieser Anweisungen reduziert die Leistung und erhöht den Geräuschpegel der Dunstabzugshaube.

- Verlegen Sie das Abluftrohr möglichst kurz und gerade.
- Verwenden Sie kein kleineres Abluftrohr und engen Sie es nicht ein.
- Bei Verwendung von flexiblen Rohren ist das Rohr immer straff zu montieren, um den Druckverlust zu minimieren.
- Alle Installationsarbeiten dürfen nur von einem Elektriker oder einer dazu befähigten Person durchgeführt werden.
- Schließen Sie das Abluftrohr der Dunstabzugshaube nicht an ein vorhandenes Lüftungssystem an, das für ein anderes Gerät verwendet wird, beispielsweise einen Kamin.
- Der Winkel der Biegung des Abluftrohrs sollte nicht kleiner als  $120^\circ$  sein. Richten Sie das Rohr horizontal aus. Alternativ sollte das Rohr vom Ausgangspunkt nach oben gehen und zu einer Außenwand geführt werden.
- Achten Sie nach der Installation darauf, dass die Dunstabzugshaube waagrecht steht, um eine einseitige Fettansammlung zu vermeiden.
- Stellen Sie sicher, dass das für die Installation ausgewählten Abluftrohr den einschlägigen Normen entspricht und feuerbeständig ist.

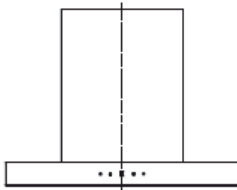
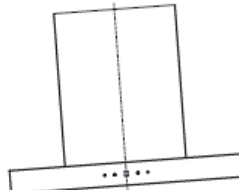
**Richtig****Falsch**

## BEDIENUNG



### (1) Gerät einschalten

Drücken Sie die POWER-Taste zum Ein- und Ausschalten der Dunstabzugshaube.

### (2) Licht einschalten

Drücken Sie auf die LICHT-Taste, um das Licht einzuschalten. Drücken Sie die Taste erneut, um das Licht wieder auszuschalten. Das Licht kann nicht mit der POWER-Taste ein- und ausgeschaltet werden.

### (3) Geschwindigkeit einstellen

Schalten Sie die Dunstabzugshaube ein und drücken Sie auf die GESCHWINDIGKEIT-Taste, um die Geschwindigkeit einzustellen. Es lassen sich 3 Stufen einstellen: niedrig > mittel > hoch. Die Anzeige zeigt die gewählte Geschwindigkeit (1 > 2 > 3) an.

- Wenn Sie einmal auf die Taste drücken, läuft der Motor mit niedriger Geschwindigkeit und die Anzeige zeigt [1] an.
- Drücken Sie erneut auf die Taste. Der Motor läuft mit mittlerer Geschwindigkeit und die Anzeige zeigt [2] an.
- Drücken Sie erneut auf die Taste. Der Motor läuft mit hoher Geschwindigkeit und die Anzeige zeigt [3] an.
- Drücken Sie mehrmals auf die Taste, um die Geschwindigkeit in der folgenden Reihenfolge anzupassen: niedrig > mittel > hoch > niedrig >...

### (4) Timer einstellen

Drücken Sie während der Motor läuft auf die TIMER-Taste, um den Timer zu stellen. Die maximal einstellbare Zeit beträgt 9 Minuten. Sobald der Timer läuft, zählt die Anzeige im Minutentakt bis 1 herunter (9 > 8 > 7 ... > 1). Sobald der Countdown abgelaufen ist, stoppt der Motor.

- Drücken Sie einmal auf die TIMER-Taste, um in den Einstellungsmodus zu gelangen. Drücken Sie erneut auf die Taste, um den Einstellungsmodus wieder zu verlassen.
- Drücken Sie während der Motor mit eingestelltem Timer läuft auf die TIMER-Taste, um den eingestellten Timer zu löschen.

---

## REINIGUNG UND WARTUNG

---

Schalten Sie die Dunstabzugshaube vor der Reinigung und Wartung aus und ziehen Sie den Stecker aus der Steckdose. Die Außenflächen sind anfällig für Kratzer und Flecken. Benutzen Sie daher zur Reinigung keine Scheuermittel und wischen Sie Rückstände von alkalischen oder saure Substanzen (Zitronensaft, Essig) nach der Reinigung umgehend weg.

### **Edelstahloberflächen**

Der Edelstahl muss regelmäßig gereinigt werden, um eine lange Lebensdauer zu gewährleisten. Verwenden Sie dazu Edelstahlreiniger. Wischen Sie immer entlang der Maserung des Edelstahls, um zu verhindern, dass kreuzende Kratzspuren entstehen.

### **Bedienfeldoberfläche**

Das Bedienfeld kann mit einem feuchten Lappen und einem milden Geschirrspülmittel gereinigt werden. Vergewissern Sie sich vor der Reinigung, dass das Tuch sauber und gut ausgewrungen ist. Verwenden Sie ein trockenes, weiches Tuch, um überschüssige Feuchtigkeit nach der Reinigung zu entfernen.

### **Monatliche Reinigung der Fettfilter**

Reinigen Sie den Filter jeden Monat, um Brandgefahr zu vermeiden. Der Filter sammelt Fett, Rauch und Staub und beeinflusst somit die Effizienz der Dunstabzugshaube. Wenn der Filter nicht gereinigt wird, sammeln sich dort Fettreste. Reinigen Sie den Filter mit Wasser und etwas Spülmittel und lassen Sie ihn hinterher an der Luft trocknen.

## FILTERREINIGUNG

**Hinweis:** Schalten Sie das Gerät vor der Reinigung immer aus. Lösen Sie den Filter nicht aus dem Rahmen, andernfalls könnte er beschädigt werden. Falls Anschlüsse oder Kabel beschädigt sind, wenden Sie sich zur Reparatur an einen Fachbetrieb.

### Reinigung des Fettfilters

Der Fettfilter kann von Hand gereinigt werden. Geben Sie Wasser und etwas fettlösendes Reinigungsmittel in Ihr Spülbecken und weichen Sie den Filter 3 Minuten ein. Bürsten Sie ihn dann mit einer weichen Bürste sanft ab. Üben Sie nicht zu viel Druck auf den Filter aus, um ihn nicht zu beschädigen. Lassen Sie den Filter an der Luft trocknen, stellen Sie ihn aber nicht in direktes Sonnenlicht. Der Filter sollten getrennt von Geschirr und Küchenutensilien gewaschen werden. Verwenden Sie zur Reinigung keinen Klarspüler.

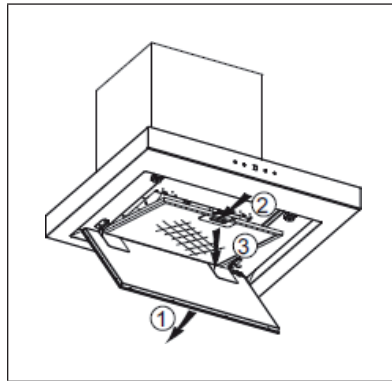

### So installieren Sie den Fettfilter

- Winkeln Sie den Filter an und setzen Sie ihn in die Schlitz an der Rückseite der Haube.
- Drücken Sie den Knopf am Griff des Filters.
- Lassen Sie den Griff los, sobald der Filter richtig sitzt.
- Installieren Sie alle Filter auf die gleiche Weise.

## AKTIVKOHLEFILTER EINBAUEN (OPTIONAL)

Aktivkohlefilter können zum Abscheiden von Gerüchen verwendet werden. Normalerweise sollte der Aktivkohlefilter je nach Kochgewohnheit nach drei oder sechs Monaten gewechselt werden. Setzen Sie den Aktivkohlefilter wie folgt ein:

1. Bevor Sie den Aktivkohlefilter installieren oder ersetzen, schalten Sie das Gerät aus und ziehen Sie den Stecker aus der Steckdose.
2. Entfernen Sie zunächst den Aluminiumfilter. Drücken Sie auf den Verschluss und ziehen Sie ihn nach unten.
3. Wie Sie den Aktivkohlefilter herausnehmen, können Sie den unten stehenden Bildern entnehmen.
4. Nehmen Sie den Aktivkohlefilter heraus und tauschen Sie ihn gegen einen neuen aus.
5. Gehen Sie beim Einbau des Aktivkohlefilters in umgekehrter Reihenfolge vor.
6. Setzen Sie den Aluminiumfilter wieder ein.
7. Stecken Sie den Stecker des Geräts in die Steckdose.

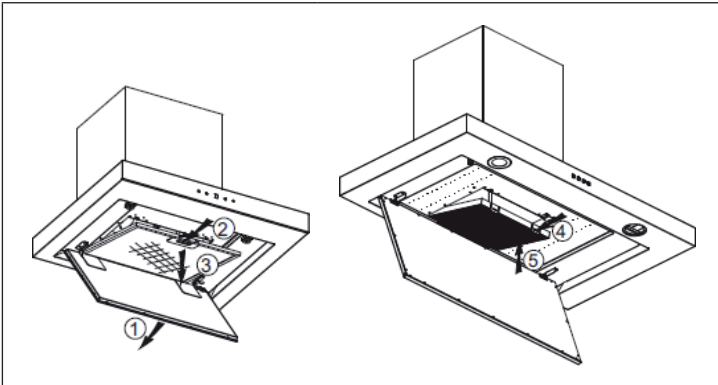

**Hinweis:** Versichern Sie sich, dass der Filter fest sitzt, andernfalls könnte er sich lösen und eine Gefahr darstellen. Bei eingebautem Aktivkohlefilter nimmt die Absaugleistung etwas ab.

## LAMPE AUSTAUSCHEN

- Die Lampe darf nur vom Hersteller, dem Kundendienst oder einer ähnlich qualifizierten Person ausgetauscht werden.
- Schalten Sie immer zuerst das Gerät aus und ziehen Sie den Stecker aus der Steckdose, bevor Sie Arbeiten am Gerät durchführen.
- Achten Sie beim Umgang mit der Lampe darauf, dass sie vollständig abgekühlt ist, bevor Sie diese anfassen.
- Fassen Sie die Lampe nicht mit bloßen Händen an, sondern verwenden Sie ein Tuch oder Handschuhe, um sicherzugehen, dass die Lampe nicht mit Schweiß in Berührung kommt, denn dies kann die Lebensdauer der Lampe verkürzen.
- Schützen Sie sich vor Gefahren beim Austauschen der Lampe, z. B. durch das Tragen von Handschuhen.

Gehen Sie folgendermaßen vor:

1. Öffnen Sie die Lampenplatte und lösen Sie mit einem Schraubendreher die 4 Schrauben (ST 4\*8 mm) am Lampenplattenmodul.
2. Nehmen Sie dann das Lampenplattenmodul heraus, ziehen Sie langsam die Lampenanschlusskabel heraus und lösen Sie die Klemmen.
3. Gehen Sie beim Einsetzen der neuen Lampe in umgekehrter Reihenfolge vor.

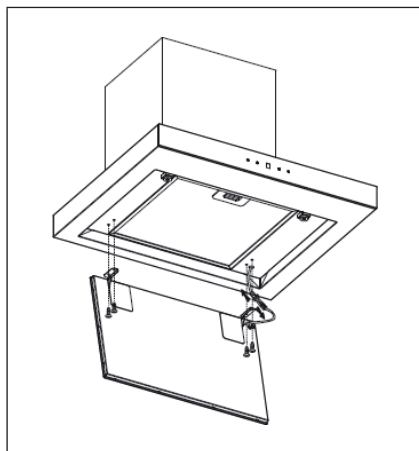

Technische Daten – Lampe	10035188	10035189
ILCOS D-Code	DSS-18/65-S-448/315	DSR-25/65-S-685/315
LED-Module	LED-Lampenplatte	LED-Lampenplatte
Maximale Wattzahl	18 W	25 W
Spannungsbereich	DC 12 V	DC 12V
Abmessungen	448 × 315 mm	685 × 315 mm

## FEHLERBEHEBUNG

Fehler	Mögliche Ursache	Lösung
Das Licht ist an, aber der Motor läuft nicht.	Die Lüftung ist blockiert.	Entfernen Sie die Blockade.
	Der Kondensator ist kaputt.	Lassen Sie den Kondensator ersetzen.
	Der Motor ist kaputt.	Lassen Sie den Motor ersetzen.
	Der Motor riecht merkwürdig.	Lassen Sie den Motor ersetzen.
Das Licht ist aus und der Motor läuft nicht.	Das Licht ist kaputt.	Lassen Sie das Licht ersetzen.
	Der Stecker ist lose.	Stecken Sie den Stecker fest in die Steckdose.
Das Gehäuse vibriert.	Das Rotorblatt des Lüfters ist beschädigt.	Ersetzen Sie das Blatt.
	Der Motor sitzt nicht fest.	Befestigen Sie den Motor.
	Das Gehäuse hängt lose.	Befestigen Sie das Gehäuse.
Die Luft wird nicht richtig abgesaugt.	Der Abstand zwischen Herd und Abzugshaube ist zu groß.	Verringern Sie den Abstand.
	Zu starke Luftzirkulation durch offene Fenster und Türen.	Achten Sie darauf, dass kein Durchzug entsteht.

## PRODUKTDATENBLATT

### Angaben nach Verordnung (EU) Nr. 65/2014

Mess- und Berechnungsmethoden nach EN 61591:1997+A1:2006+A2:2011+A11:2014+A12:2015

<b>Artikelnummer</b>	10035188, 10035189		
<b>Bezeichnung</b>	<b>Symbol</b>	<b>Wert</b>	<b>Einheit</b>
Jährlicher Energieverbrauch	AEC <sub>hood</sub>	62,1	kWh/Jahr
Energieeffizienzklasse		A	
fluidynamische Effizienz	FDE <sub>hood</sub>	28,7	
Klasse für die fluidynamische Effizienz		A	
Beleuchtungseffizienz	LE <sub>hood</sub>	30,9	Lux/W
Beleuchtungseffizienzklasse		A	
Fettscheidegrad	GFE <sub>hood</sub>	70,1	%
Klasse für den Fettscheidegrad		D	
Luftstrom bei minimaler und bei maximaler Geschwindigkeit im Normalbetrieb, ausgenommen den Betrieb auf der Intensivstufe oder Schnelllaufstufe		353,1 / 622	m <sup>3</sup> /h
Luftstrom im Betrieb auf der Intensivstufe oder Schnelllaufstufe		-	m <sup>3</sup> /h
A-bewertete Luftschallemissionen bei minimaler und maximaler verfügbarer Geschwindigkeit im Normalbetrieb		67 / 73	dB
A-bewertete Luftschallemissionen im Betrieb auf der Intensivstufe oder Schnelllaufstufe		-	dB
Leistungsaufnahme im Aus-Zustand	P <sub>o</sub>	-	W
Leistungsaufnahme im Bereitschaftszustand	P <sub>s</sub>	0,36	W
Kontaktangaben	Chal-Tec GmbH, Wallstraße 16, 10179, Berlin, Deutschland		



### Angaben nach Verordnung (EU) Nr. 66/2014

Mess- und Berechnungsmethoden nach EN 61591:1997+A1:2006+A2:2011+A11:2014+A12:2015

Artikelnummer	10035188, 10035189		
Bezeichnung	Symbol	Wert	Einheit
Jährlicher Energieverbrauch	$AEC_{hood}$	62,1	kWh/Jahr
Zeitverlängerungsfaktor	$f$	1,0	
Fluiddynamische Effizienz	$FDE_{hood}$	28,7	
Energieeffizienzindex	$EEl_{hood}$	63,7	
Gemessener Luftvolumenstrom im Bestpunkt	$Q_{BEP}$	303,7	$m^3/h$
Gemessener Luftdruck im Bestpunkt	$P_{BEP}$	437	Pa
Maximaler Luftstrom	$Q_{max}$	622	$m^3/h$
Gemessene elektrische Eingangsleistung im Bestpunkt	$W_{BEP}$	128,6	W
Nennleistung des Beleuchtungssystems	$W_L$	20,8	W
Durchschnittliche Beleuchtungsstärke des Beleuchtungssystems auf der Kochoberfläche	$E_{middle}$	642	Lux
Gemessene Leistungsaufnahme im Bereitschaftszustand	$P_o$	0,36	W
Gemessene Leistungsaufnahme im Aus-Zustand	$P_s$	0	W
Schalleistungspegel	$L_{WA}$	73	dB
Kontaktangaben	Chal-Tec GmbH, Wallstraße 16, 10179, Berlin, Deutschland		

---

## HINWEISE ZUM UMWELTSCHUTZ

---

- Achten Sie während des Kochens auf eine ausreichende Luftzufuhr, damit die Dunstabzugshaube effizient und mit einem geringen Betriebsgeräusch arbeiten kann.
- Passen Sie die Gebläsedrehzahl an die beim Kochen entstehende Dampfmenge an. Verwenden Sie den Intensivmodus nur bei Bedarf. Je niedriger die Gebläsedrehzahl ist, desto weniger Energie wird verbraucht.
- Wenn beim Garen große Mengen Dampf entstehen, wählen Sie rechtzeitig eine höhere Gebläsedrehzahl. Wenn sich der Kochdampf bereits in der Küche verteilt hat, muss die Dunstabzugshaube länger betrieben werden.
- Schalten Sie die Dunstabzugshaube aus, wenn Sie sie nicht mehr benötigen.
- Schalten Sie die Beleuchtung aus, wenn Sie diese nicht mehr benötigen.
- Reinigen Sie den Filter in regelmäßigen Abständen und tauschen Sie ihn ggf. aus, um die Effektivität des Lüftungssystems zu erhöhen und Brandgefahr zu vermeiden.
- Setzen Sie beim Kochen immer den Deckel auf, um Kochdampf und Kondenswasser zu reduzieren.

---

## HINWEISE ZUR ENTSORGUNG

---



Wenn es in Ihrem Land eine gesetzliche Regelung zur Entsorgung von elektrischen und elektronischen Geräten gibt, weist dieses Symbol auf dem Produkt oder auf der Verpackung darauf hin, dass dieses Produkt nicht im Hausmüll entsorgt werden darf. Stattdessen muss es zu einer Sammelstelle für das Recycling von elektrischen und elektronischen Geräten gebracht werden. Durch regelkonforme Entsorgung schützen Sie die Umwelt und die Gesundheit Ihrer Mitmenschen vor negativen Konsequenzen. Informationen zum Recycling und zur Entsorgung dieses Produkts, erhalten Sie von Ihrer örtlichen Verwaltung oder Ihrem Hausmüllentsorgungsdienst.

---

## HERSTELLER & IMPORTEUR (UK)

---

### Hersteller:

Chal-Tec GmbH, Wallstraße 16, 10179 Berlin, Deutschland.

### Importeur für Großbritannien:

Berlin Brands Group UK Ltd  
 PO Box 1145  
 Oxford, OX1 9UW  
 United Kingdom

## SPEZIELLE ENTSORGUNGSHINWEISE FÜR VERBRAUCHER IN DEUTSCHLAND

Entsorgen Sie Ihre Altgeräte fachgerecht. Dadurch wird gewährleistet, dass die Altgeräte umweltgerecht verwertet und negative Auswirkungen auf die Umwelt und menschliche Gesundheit vermieden werden. Bei der Entsorgung sind folgende Regeln zu beachten:

- Jeder Verbraucher ist gesetzlich verpflichtet, Elektro- und Elektronikaltgeräte (Altgeräte) sowie Batterien und Akkus getrennt vom Hausmüll zu entsorgen. Sie erkennen die entsprechenden Altgeräte durch folgendes Symbol der durchgestrichene Mülltonne (WEEE Symbol). 
- Sie haben Altbatterien und Altakkumulatoren, die nicht vom Altgerät umschlossen sind, sowie Lampen, die zerstörungsfrei aus dem Altgerät entnommen werden können, vor der Abgabe an einer Entsorgungsstelle vom Altgerät zerstörungsfrei zu trennen.
- Bestimmte Lampen und Leuchtmittel fallen ebenso unter das Elektro- und Elektronikgesetz und sind dementsprechend wie Altgeräte zu behandeln. Ausgenommen sind Glühbirnen und Halogenlampen. Entsorgen Sie Glühbirnen und Halogenlampen bitte über den Hausmüll, sofern Sie nicht das WEEE Symbol tragen.
- Jeder Verbraucher ist für das Löschen von personenbezogenen Daten auf dem Elektro- bzw. Elektronikgerät selbst verantwortlich.

### Rücknahmepflicht der Vertreiber

Vertreiber mit einer Verkaufsfläche für Elektro- und Elektronikgeräte von mindestens 400 Quadratmetern sowie Vertreiber von Lebensmitteln mit einer Gesamtverkauffläche von mindestens 800 Quadratmetern, die mehrmals im Kalenderjahr oder dauerhaft Elektro- und Elektronikgeräte anbieten und auf dem Markt bereitstellen, sind verpflichtet,

- 1 bei der Abgabe eines neuen Elektro- oder Elektronikgerätes an einen Endnutzer ein Altgerät des Endnutzers der gleichen Geräteart, das im Wesentlichen die gleichen Funktionen wie das neue Gerät erfüllt, am Ort der Abgabe oder in unmittelbarer Nähe hierzu unentgeltlich zurückzunehmen und
- 2 auf Verlangen des Endnutzers Altgeräte, die in keiner äußeren Abmessung größer als 25 Zentimeter sind, im Einzelhandelsgeschäft oder in unmittelbarer Nähe hierzu unentgeltlich zurückzunehmen; die Rücknahme darf nicht an den Kauf eines Elektro- oder Elektronikgerätes geknüpft werden und ist auf drei Altgeräte pro Geräteart beschränkt.

- Bei einem Vertrieb unter Verwendung von Fernkommunikationsmitteln ist die unentgeltliche Abholung am Ort der Abgabe auf Elektro- und Elektronikgeräte der Kategorien 1, 2 und 4 gemäß § 2 Abs. 1 ElektroG, nämlich „Wärmeüberträger“, „Bildschirmgeräte“ (Oberfläche von mehr als 100 cm<sup>2</sup>) oder „Großgeräte“ (letztere mit mindestens einer äußeren Abmessung über 50 Zentimeter) beschränkt. Für andere Elektro- und Elektronikgeräte (Kategorien 3, 5, 6) ist eine Rückgabemöglichkeit in zumutbarer Entfernung zum jeweiligen Endnutzer zu gewährleisten.
- Altgeräte dürfen kostenlos auf dem lokalen Wertstoffhof oder in folgenden Sammelstellen in Ihrer Nähe abgegeben werden: [www.take-e-back.de](http://www.take-e-back.de)
- Für Elektro- und Elektronikgeräte der Kategorien 1, 2 und 4 anbieten wir auch die Möglichkeit einer unentgeltlichen Abholung am Ort der Abgabe. Beim Kauf eines Neugeräts haben Sie die Möglichkeit eine Altgerät abholung über die Webseite auszuwählen.
- Batterien können überall dort kostenfrei zurückgegeben werden, wo sie verkauft werden (z. B. Super-, Bau-, Drogeriemarkt). Auch Wertstoff- und Recyclinghöfe nehmen Batterien zurück. Sie können Batterien auch per Post an uns zurücksenden. Altbatterien in haushaltsüblichen Mengen können Sie direkt bei uns von Montag bis Freitag zwischen 07:30 und 15:30 Uhr unter der folgenden Adresse unentgeltlich zurückgeben:

**Chal-Tec GmbH**  
**Member of Berlin Brands Group**  
**Handwerkerstr. 11**  
**15366 Dahlwitz-Hoppegarten**  
**Deutschland**

- Wichtig zu beachten ist, dass Lithiumbatterien aus Sicherheitsgründen vor der Rückgabe gegen Kurzschluss gesichert werden müssen (z. B. durch Abkleben der Pole).
- Finden sich unter der durchgestrichenen Mülltonne auf der Batterie zusätzlich die Zeichen Cd, Hg oder Pb ist das ein Hinweis darauf, dass die Batterie gefährliche Schadstoffe enthält. (»Cd« steht für Cadmium, »Pb« für Blei und »Hg« für Quecksilber).

#### **Hinweis zur Abfallvermeidung**

Indem Sie die Lebensdauer Ihrer Altgeräte verlängern, tragen Sie dazu bei, Ressourcen effizient zu nutzen und zusätzlichen Müll zu vermeiden. Die Lebensdauer Ihrer Altgeräte können Sie verlängern indem Sie defekte Altgeräte reparieren lassen. Wenn sich Ihr Altgerät in gutem Zustand befindet, könnten Sie es spenden, verschenken oder verkaufen.

**Dear Customer,**

Congratulations on purchasing this device. Please read the following instructions carefully and follow them to prevent possible damages. We assume no liability for damage caused by disregard of the instructions and improper use. Scan the QR code to get access to the latest user manual and more product information.

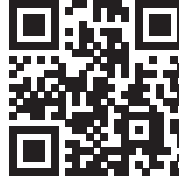

---

## CONTENTS

---

Safety Instructions	22
Installation	24
Operation	28
Cleaning and Maintenance	29
Troubleshooting	33
Product Data Sheet	34
Notes on Environmental Protection	36
Disposal Considerations	36
Manufacturer & Importer (UK)	36

---

## TECHNICAL DATA

---

Item number	10035188	10035189
Power supply	220-240 V~ 50/60 Hz	

---

## SAFETY INSTRUCTIONS

---

- Thank you for purchasing this cooker hood. Please read the instruction manual carefully before you use the cooker hood, and keep it in a safe place.
- The installation work must be carried out by a qualified electrician or competent person. Before you use the cooker hood, make sure that the voltage (V) and the frequency (Hz) indicated on the cooker hood are exactly the same as the voltage and the frequency in your home.
- The manufacturer and the agent will not bear any responsibility for the damage caused by inappropriate installation and usage.
- Children under the age of 8 must not use the cooker hood.
- The appliance is not intended for commercial use, but only for household and similar environments.
- The cooker hood and its filter mesh should be cleaned regularly in order to keep it in good working order.
- Before cleaning, switch the power off at the main supply.
- Clean the cooker hood according to the instruction manual and keep the cooker hood from the danger of burning.
- Prohibit putting the cooker hood by fire.
- If the appliance does not function normally, contact the manufacturer or a specialist company.
- This device may be only used by children 8 years old or older and persons with limited physical, sensory and mental capabilities and / or lack of experience and knowledge, provided that they have been instructed in use of the device by a responsible person who understands the associated risks.
- If the supply cord is damaged, it must be replaced by the manufacturer, its service agent or similarly qualified persons in order to avoid a hazard.
- If the range hood is used at the same time as appliances burning gas or other fuels, the room must be adequately ventilated.
- Do not flambé under the range hood. Accessible parts may become hot when used with cooking appliances.

### Important hints on installation

- The air must not be discharged into a flue that is used for exhausting fumes from appliances burning gas or other fuels (not applicable to appliances that only discharge the air back into the room).
- Regulations concerning the discharge of air have to be fulfilled.

## Important notes about the extraction mode



### WARNING

Risk of poisoning from exhaust gases sucked back. Never operate the device in extraction mode simultaneously with an open flue appliance when there is not adequate airflow guaranteed.

Open flue combustion equipment (for example, gas, oil, wood or coal-fired heaters, tankless water heaters, water heaters) pulls combustion air from the room and runs it through an exhaust pipe or chimney to the outside. In the extraction mode, indoor air is removed from the kitchen and the adjacent rooms - without sufficient air intake this creates a vacuum. Toxic gases from the chimney or extraction flue can thereby be sucked back into the living spaces.

- Always ensure that a sufficient supply of fresh air is guaranteed and that the air can circulate.
- An air supply / extractor box alone does not ensure compliance with the limit value.

Safe operation is only possible when the negative pressure in the room where the appliance is located does not exceed 4 Pa (0.04 mbar). This can be achieved when the air required for combustion can flow through openings that are not closable, for example in doors, windows, in conjunction with an air supply / extractor box or through other technical measures. In any case, consult a qualified chimney sweep who can assess the entire ventilation of your house and propose appropriate measures for adequate ventilation.

If the hood is used exclusively in the recirculation mode, unrestricted operation is possible.

### Important note on disassembly of the device

- Disassembly is similar to installation/assembly in reverse order.
- Take a second person to help you during disassembly to avoid injuries.

## INSTALLATION

### Assembly of the V-flap

If the cooker hood does not have a pre-assembled V-flap, install the parts as follows:

1. Install the first half (2) in the housing (6).
2. The pin (3) should be facing upwards.
3. Insert the axle (4) into the holes (5) on the housing.
4. Repeat all steps for the second half of the flap.

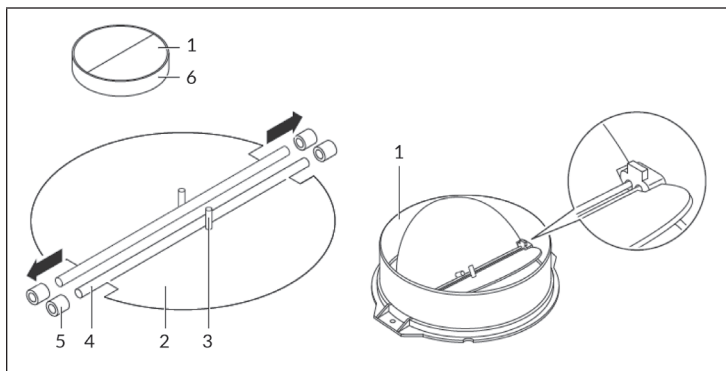

### Preparation

If you have an outlet to the outside, your cooker hood can be connected as below picture by means of an extraction duct (enamel, aluminium, flexible pipe or inflammable material with an interior diameter of 150 mm).

- Before installation, turn the unit off and unplug it from the outlet.
- The cooker hood should be placed at a distance of 65~75 cm above the cooking plane for best effect.

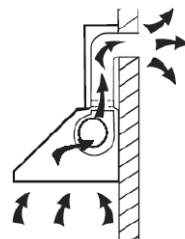



1. Install the hook at a suitable place once the installation height is fixed, in a straight line. The fixed position of the inside chimney bracket determines the position of the chimney (see figure 1).

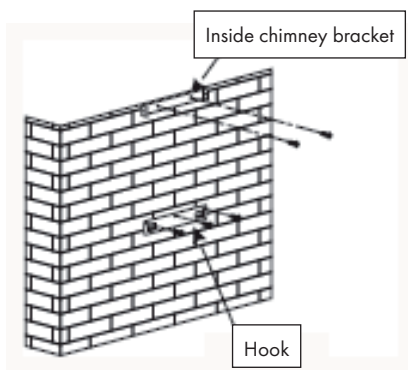

Figure 1

2. Install the V-flaps in the outlet, and fix the expansion pipe with cable tie on the outlet. Then hang the hood on to the hook (see figure 3).

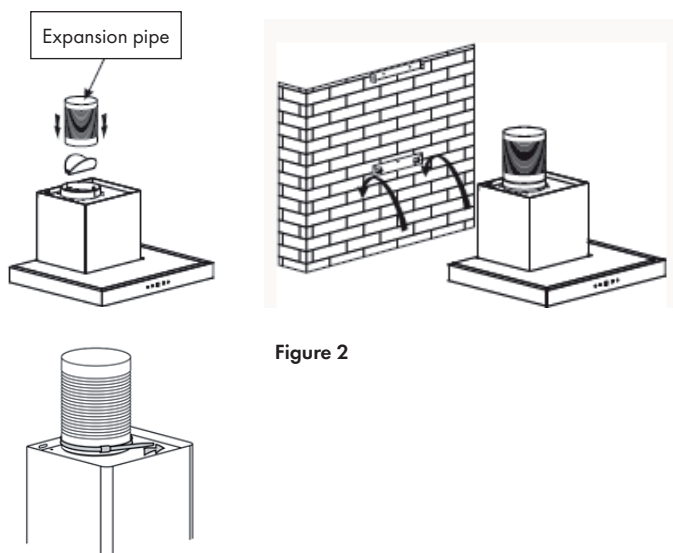

Figure 2

Fix the outside chimney bracket on the outside chimney with 2 screws (ST 4\*8 mm), and be sure that the inside chimney can be adjusted the height in it freely.

Afterwards, install chimneys on the cooker hood. Lay the expansion pipe to the wall outlet. Fix the expansion pipe with the cable tie on the wall-outlet (see figure 3).

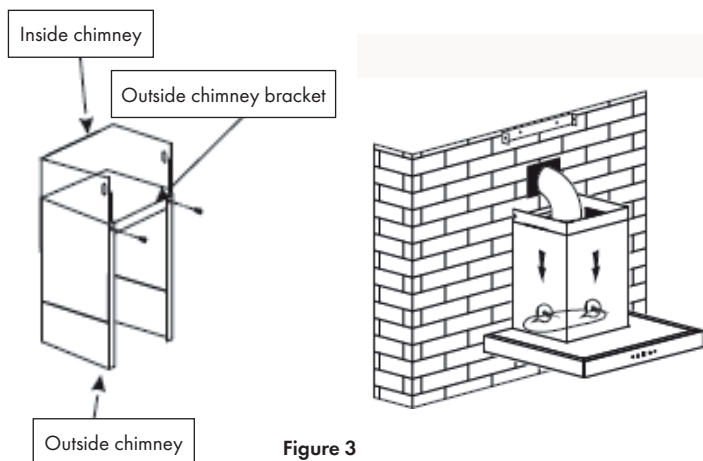

Figure 3

3. Adjust the height of the inside chimney to the position of the inside chimney bracket and fix on it by 2 screws (ST 4\*8 mm). After adjusting the position, fix the body with safety screw (see figure 3 and 4).

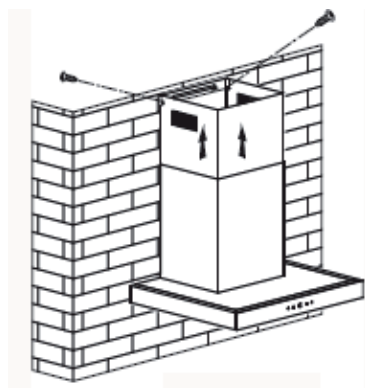

Figure 4

**Note:** The two safety vents with a diameter of 6 mm are positioned on the back housing.

**WARNING**

Risk of electric shock! Only use fixing or mounting screws of the recommended size. Failure to install screws or mounting devices according to these instructions may cause electrical hazards.

**Important Information for the Installation of Exhaust Air Ducts**

The following rules must be strictly observed to ensure optimum air extraction. Failure to follow these instructions will reduce performance and increase the noise level of the cooker hood.

- Lay the exhaust pipe as short and straight as possible.
- Do not use a smaller exhaust duct and do not confine it.
- If flexible ducts are used, the duct must always be mounted tightly in order to minimise pressure loss.
- All installation work may only be carried out by a qualified electrician or a qualified person.
- Do not connect the exhaust duct of the cooker hood to an existing ventilation system used for another appliance, such as a chimney.
- The angle of the exhaust pipe bend should not be less than 120°. Align the pipe horizontally. Alternatively, the duct should go up from the starting point and be led to an outer wall.
- After installation, make sure that the cooker hood is level to prevent grease from accumulating on one side.
- Make sure that the exhaust duct selected for the installation complies with the relevant standards and is fire-resistant.

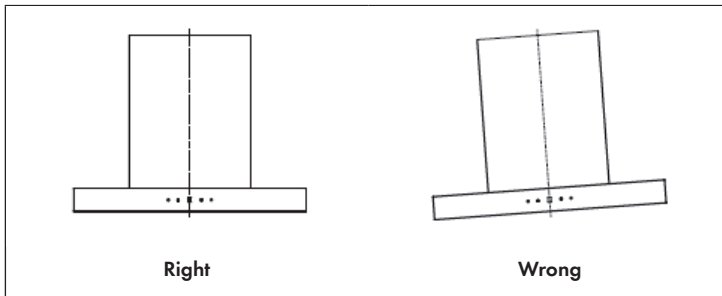

## OPERATION

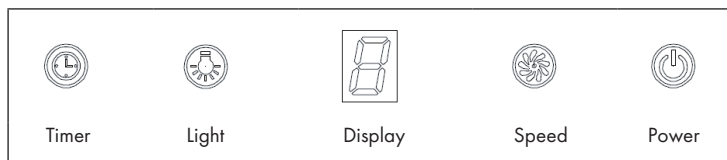

### (1) Power on

Press the POWER button to switch the cooker hood on and off.

### (2) Turn the light on

Press the LIGHT button, the light is on. Press the button again, the light will be off. Please note the Lamp is not under control of the on/off button. The light cannot be switched on and off with the POWER button

### (3) Speed selection

Turn on the hood and press the SPEED button to adjust the speed. There are 3 speed settings: low > medium > high. The display shows the selected speed (1 > 2 > 3).

- Press the LIGHT button once, the motor starts to work at low speed and the LED display will display [1].
- Press LIGHT button again base on the low speed, the motor works at mid speed and the LED display will display [2].
- Press LIGHT button again base on the mid speed, the motor works at high speed and the LED display will display [3].
- Go on pressing the LIGHT button, the hood works at low speed again and it repeats: low > mid > high > low...

### (4) Timer settings

The TIMER button works when the motor is working only. Press, the cooker hood enters into timer setting mode. The max delay time is 9 min., and the LED display will display "9". When the timer is set, the LED display will display "9", "8", "7"... decreasing by every minute, when it displays "1", the motor will start counting down from 1 min., and will stop working.

- Press the TIMER button once, the cooker hood will enter into timer setting mode, press the TIMER button once again, the cooker hood will exit the timer setting mode.
- Press the TIMER button once when the cooker hood is working at timer setting, the cooker hood will exit the timer setting mode automatically.

---

## CLEANING AND MAINTENANCE

---

Turn off the cooker hood before cleaning and maintenance and unplug the appliance from the wall outlet. The exterior surfaces are susceptible to scratches and stains. Therefore, do not use abrasive cleaners and wipe away any alkaline or acidic residue (lemon juice, vinegar) immediately after cleaning.

### **Stainless Steel Surfaces**

The stainless steel must be cleaned regularly to ensure a long service life. Use stainless steel cleaner. Always wipe along the grain of the stainless steel to prevent scratching.

### **Control Panel**

The control panel can be cleaned with a damp cloth and a mild dishwashing detergent. Before cleaning, make sure the cloth is clean and well wrung. Use a dry, soft cloth to remove excess moisture after cleaning.

### **Monthly Cleaning for Grease Filter**

Clean the filter every month can prevent any risk of fire. The filter collects grease, smoke and dust, so the filter is directly affecting the efficiency of the cooker hood. If not cleaned, the grease residue (potential flammable) will saturate on the filter. Clean it with household cleaning detergent.

---

## FILTER CLEANING

---

**Note:** Always switch off the appliance before cleaning. Do not detach the filter from the frame, otherwise it may be damaged. If connections or cables are damaged, contact a specialist company for repair.

### Cleaning the grease mesh filter

The mesh filters can be cleaned by hand. Soak them for about 3 minute in water with a grease-loosening detergent then brush it gently with a soft brush. Please do not apply too much pressure, avoid to damage it. Leave the mesh filter to dry naturally, out of direct sun light. Filters should be washed separately to crockery and kitchen utensils. It is advisable not to use rinse aid.

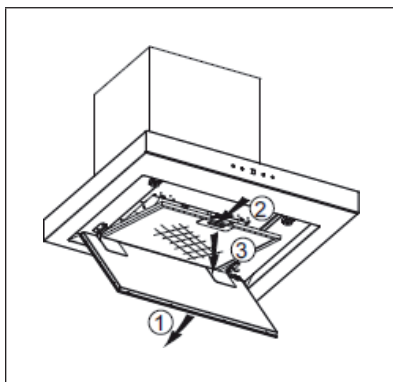

### Installing the grease mesh filter

- Angle the filter into slots at the back of the hood.
- Push the button on handle of the filter.
- Release the handle once the filter fits into a resting position.
- Repeat to install all filters.

## INSTALLING A CARBON FILTER (OPTIONAL)

Activated carbon filter can be used to trap odors. Normally the activated carbon filter should be changed at three or six months according to your cooking habit. The installation procedure of activated carbon filter is as below:

1. Before installing or replacing the carbon filter, turn off the appliance and unplug the power cord from the wall outlet.
2. The aluminum filter should be detached first. Press the lock and pull it downward.
3. The pictures below show how to remove the activated carbon filter.
4. Take out the carbon filter and change it with a new one.
5. Apply reverse procedure to install the charcoal filter.
6. Put the aluminium filter back.
7. Insert the plug of the appliance into the power outlet.

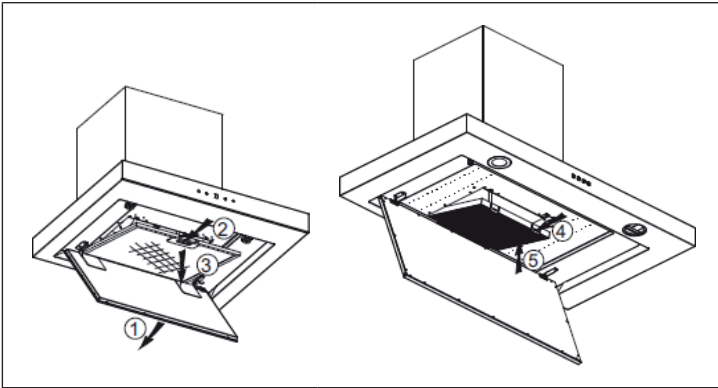

**Note:** Make sure the filter is securely locked. Otherwise, it would loosen and cause a danger. When activated carbon filter attached, the suction power will be lowered.

## LAMP REPLACEMENT

- The lamp must be replaced by the manufacturer, customer service or a similarly qualified person.
- Always switch off the appliance and unplug the power cord from the wall outlet before carrying out any work on the appliance.
- When handling lamp, make sure it is completely cool down before any direct contact to hands.
- Do not touch the lamp with bare hands, but use a cloth or gloves to ensure that the lamp does not come into contact with sweat, as this may shorten the life of the lamp.
- Protect yourself from danger when replacing the lamp, e.g. by wearing gloves.

Proceed as follows:

1. Open the lamp plate, use a screwdriver to remove the 4 screws (ST 4\*8 mm) on the lamp plate assembly.
2. Then remove the lamp plate assembly and slowly pull out the light line, and dismantle the terminal base of the light connection line.
3. Apply the reverse procedure to install the light back.

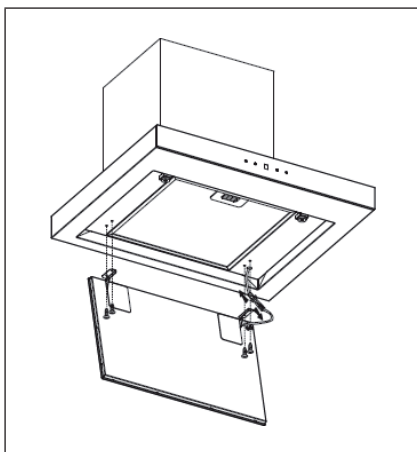

Technical data – lamp	10035188	10035189
ILCOS D code	DSS-18/65-S-448/315	DSR-25/65-S-685/315
LED modules	LED lamp plate	LED lamp plate
Max wattage	18 W	25 W
Voltage range	DC 12 V	DC 12V
Dimensions	448 × 315 mm	685 × 315 mm



## TROUBLESHOOTING

Fault	Possible Cause	Solution
Light on, but motor does not work.	The leaf blocked.	Get rid of the blocking.
	The capacitor damaged.	Replace capacitor.
	The motor jammed bearing damaged.	Replace motor.
	The internal with of motor off or a bad smell from the motor.	Replace motor.
Light does not work, motor does not work.	Light damaged.	Replace lights.
	Power cord looses.	Connect the wires as per the electric diagram.
Shake of the body.	The leaf damaged and causes shaking.	Replace the leaf.
	The motor is not tightly hanged.	Lock the motor tightly.
	The body is not tightly hanged.	Fixed the body tightly.
Insufficient suction.	The distance between the body and the gas top too long.	Readjust the distance.
	Too much ventilation from open doors or windows.	Choose a new place and resemble the machine.

## PRODUCT DATA SHEET

### Information according to Regulation (EU) No. 65/2014

Measurement and calculation methods according to EN 61591:1997+A1:2006+A2:2011+A11:2014+A12:2015

Item number	10035188, 10035189		
Description	Symbol	Value	Unit
Annual Energy Consumption	AEC <sub>hood</sub>	62,1	kWh/Year
Energy Efficiency class		A	
Fluid Dynamic Efficiency	FDE <sub>hood</sub>	28,7	
Fluid Dynamic Efficiency class		A	
Lighting Efficiency	LE <sub>hood</sub>	30,9	Lux/W
Lighting Efficiency class		A	
Grease Filtering Efficiency	GFE <sub>hood</sub>	70,1	%
Grease Filtering Efficiency class		D	
air flow at minimum and maximum speed in normal use, intensive or boost excluded		353,1 / 622	m <sup>3</sup> /h
air flow at intensive or boost setting		-	m <sup>3</sup> /h
airborne acoustical A-weighted sound power emissions at minimum and maximum speed available in normal use		67 / 73	dB
airborne acoustical A-weighted sound power emissions at intensive or boost setting		-	dB
power consumption in off mode	P <sub>o</sub>	-	W
power consumption in standby mode	P <sub>s</sub>	0,36	W
Contact details	Chal-Tec GmbH, Wallstraße 16, 10179, Berlin, Germany		

### Information according to Regulation (EU) No. 66/2014

Measurement and calculation methods according to EN 61591:1997+A1:2006+A2:2011+A11:2014+A12:2015

Item number	10035188, 10035189		
Description	Symbol	Value	Unit
Annual Energy Consumption	$AEC_{hood}$	62,1	kWh/Year
Time increase factor	$f$	1,0	
Fluid Dynamic Efficiency	$FDE_{hood}$	28,7	
Energy Efficiency Index	$EEl_{hood}$	63,7	
Measured air flow rate at best efficiency point	$Q_{BEP}$	303,7	$m^3/h$
Measured air pressure at best efficiency point	$P_{BEP}$	437	Pa
Maximum air flow	$Q_{max}$	622	$m^3/h$
Measured electric power input at best efficiency point	$W_{BEP}$	128,6	W
Nominal power of the lighting system	$W_L$	20,8	W
Average illumination of the lighting system on the cooking surface	$E_{middle}$	642	Lux
Measured power consumption in standby mode	$P_o$	0,36	W
Measured power consumption off mode	$P_s$	0	W
Sound power level	$L_{WA}$	73	dB
Contact details	Chal-Tec GmbH, Wallstraße 16, 10179, Berlin, Germany		

---

## NOTES ON ENVIRONMENTAL PROTECTION

---

- During cooking, make sure that there is sufficient air supply so that the cooker hood can operate efficiently and with low operating noise.
- Adjust the fan speed to the amount of steam produced during cooking. Use the intensive mode only when necessary. The lower the fan speed, the less energy is consumed.
- If large amounts of steam are produced during cooking, select a higher fan speed in good time. If the cooking steam has already dispersed in the kitchen, the cooker hood must be operated longer.
- Switch off the cooker hood when you no longer need it.
- Switch off the lighting when you no longer need it.
- Clean the filter at regular intervals and replace it if necessary to increase the effectiveness of the ventilation system and prevent fire hazards.
- Always put the lid on when cooking to reduce cooking steam and condensation.

---

## DISPOSAL CONSIDERATIONS

---



If there is a legal regulation for the disposal of electrical and electronic devices in your country, this symbol on the product or on the packaging indicates that this product must not be disposed of with household waste. Instead, it must be taken to a collection point for the recycling of electrical and electronic equipment. By disposing of it in accordance with the rules, you are protecting the environment and the health of your fellow human beings from negative consequences. For information about the recycling and disposal of this product, please contact your local authority or your household waste disposal service.

---

## MANUFACTURER & IMPORTER (UK)

---

**Manufacturer:**

Chal-Tec GmbH, Wallstrasse 16, 10179 Berlin, Germany.

**Importer for Great Britain:**

Berlin Brands Group UK Ltd  
PO Box 1145  
Oxford, OX1 9UW  
United Kingdom

**Estimado cliente:**

Le felicitamos por la adquisición de este producto. Lea atentamente el siguiente manual y siga cuidadosamente las instrucciones de uso con el fin de evitar posibles daños. La empresa no se responsabiliza de los daños ocasionados por un uso indebido del producto o por haber desatendido las indicaciones de seguridad.

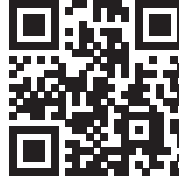

---

## CONTENIDO

---

Indicaciones de seguridad	38
Instalación	40
Manejo	44
Limpieza y mantenimiento	45
Limpieza del filtro	46
Solución de problemas	49
Ficha técnica del producto	50
Notas para cuidar del medio ambiente	52
retirada del aparato	52
Fabricante e importador (Reino Unido)	52

---

## DATOS TÉCNICOS

---

Número de artículo	10035188	10035189
Suministro eléctrico	220-240 V~ 50/60 Hz	

---

## INDICACIONES DE SEGURIDAD

---

- Lea atentamente todas las indicaciones y conserve este manual para consultas posteriores.
- Los trabajos de montaje deben ser realizados solamente por un electricista u otro profesional. Antes de utilizar la campana extractora, asegúrese de que la tensión (V) y la frecuencia indicada en la campana extractora (Hz) coinciden con la tensión (V) y frecuencia (Hz) de su suministro eléctrico.
- La empresa no se responsabiliza de los daños ocasionados por un uso o instalación indebida del producto.
- Los niños menores de 8 años no deben utilizar la campana extractora.
- Este aparato no ha sido concebido para un uso comercial, sino doméstico o para entornos similares.
- Limpie el aparato y el filtro con regularidad para que el aparato funcione siempre de manera eficiente. Desconecte el enchufe antes de limpiar el aparato.
- Limpie el aparato solamente según se describe en estas instrucciones.
- No utilice fuentes de ignición bajo la campana extractora.
- Si el aparato no funciona correctamente, contacte inmediatamente con el fabricante.
- Este aparato puede ser utilizado por niños mayores de 8 años y personas con discapacidades físicas, sensoriales y mentales y/o con falta de experiencia y conocimientos, siempre y cuando hayan sido instruidos sobre el uso del aparato y comprendan los peligros y riesgos asociados.
- Si el cable de alimentación o el enchufe están dañados, deberán ser sustituidos por el fabricante, un servicio técnico autorizado o una persona igualmente cualificada.
- Si utiliza la campana extractora con hornillos y entren en combustión el gas u otras sustancias combustibles, deberá garantizar una buena ventilación de la sala.
- No flamee nada bajo la campana extractora.
- Advertencia: La superficie del aparato puede alcanzar temperaturas muy elevadas durante el funcionamiento.

### Indicaciones importantes de instalación

- El aire no puede desviarse a un tiro de salida que se emplee para evacuar humos de gases u otras sustancias inflamables (no se aplica para aparatos que solo desvíen el aire a la sala).
- Siga todas las disposiciones locales para montar las instalaciones de ventilación.

## Notas importantes acerca del modo de extracción



### ADVERTENCIA

Peligro de muerte, riesgo de intoxicación provocado por gases en combustión aspirados. Nunca ponga en funcionamiento la función de extracción simultáneamente con un dispositivo que genere calor en una estancia estancia si no se ha garantizado una ventilación suficiente.

Los dispositivos no estancos que generan calor (por ejemplo, radiadores que funcionan con gas, aceite, madera o carbón, calentadores, calentadores de agua) extraen el aire de combustión de la estancia correspondiente y canalizan el aire de salida por medio de un tiro (por ejemplo una chimenea) hacia el exterior. Al encender simultáneamente una campana extractora, el aire de la cocina y de las estancias colindantes se extrae y sin suficiente aire adicional se produce el fenómeno de presión hipoatmosférica. Los gases nocivos de la chimenea o del orificio de salida retornan a la estancia.

- Siempre debe proveer de suficiente aire adicional a la estancia.
- Un conducto de ventilación y evacuación no garantiza en su totalidad que se cumpla el valor límite.

Solo se garantizará un funcionamiento sin riesgos cuando presión hipoatmosférica en la estancia del dispositivo generador de calor no supere los 4 Pa (0,04 mbar). Esto podrá conseguirse cuando el aire necesario para la combustión pueda circular por orificios sin cierre, como puertas o ventanas, junto con un conducto de ventilación o evacuación o a través de otros medios técnicos. En cualquier caso, siga el consejo del constructor de chimeneas autorizado que pueda evaluar la conexión de ventilación general de su hogar y tomar las medidas necesarias.

Si pone en funcionamiento la campana extractora en modo circulación de aire, puede utilizarla sin ninguna limitación.

### Nota importante sobre el desmontaje del aparato

- El desmontaje es igual que el montaje pero en orden inverso.
- Al desmontar el aparato, pida ayuda a una segunda persona para evitar lesiones.

## INSTALACIÓN

### Montaje de la válvula antirretorno

Si la campana extractora no tiene una válvula antirretorno premontada, instale las piezas como sigue:

- 1 Monte la primera mitad (2) en la carcasa (6).
- 2 El pin (3) debe orientarse hacia adelante.
- 3 El eje (4) se coloca en los orificios (5) de la carcasa.
- 4 Repita todos los pasos de trabajo para la segunda mitad de la válvula.

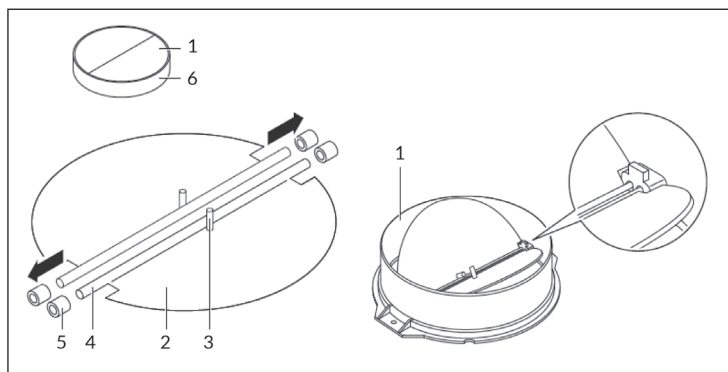

### Preparación

Si dispone de un tiro hacia el exterior, puede instalar la campana extractora como se indica en la ilustración de la derecha. El canal debe contar con un diámetro de al menos 150 mm y estar compuesto de esmalte, aluminio o un material flexible y resistente al calor.

- Antes de montar el aparato, apáguelo y desconecte el enchufe.
- La campana extractora debe contar con una distancia de 65-75 cm con respecto a la superficie de cocción.

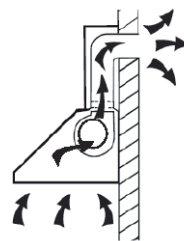



1. Monte el anclaje después de haber determinado la altura de montaje, siguiendo una línea recta y en una ubicación adecuada. La posición en la que se instale el soporte para la cubierta de la chimenea determina la posición de esta última (véase Ilustración 1).



Ilustración 1

2. Instale la válvula antirretorno en el orificio de extracción, fije el conducto de extracción con bridas para cables y cuelgue la campana extractora de su anclaje (véase Ilustración 2).



Ilustración 2

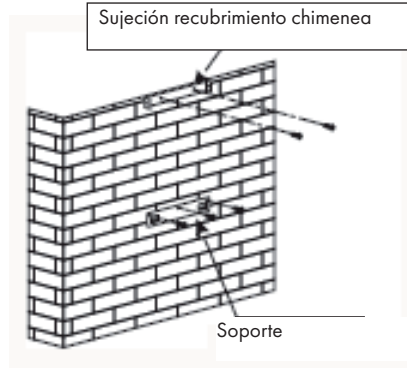

3. Fije el soporte para la chimenea exterior con 2 tornillos (ST 4x8 mm) a la chimenea exterior y asegúrese de que la parte interior de la chimenea se pueda regular libremente en cuanto a su altura.

Chimenea interior

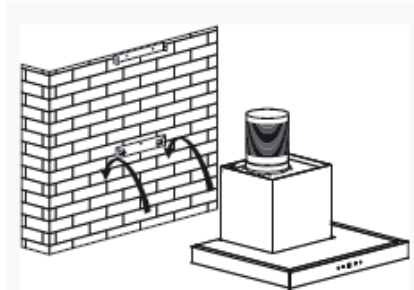
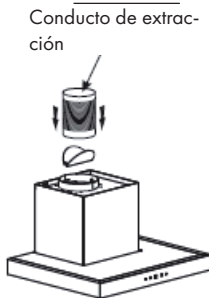
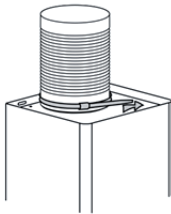
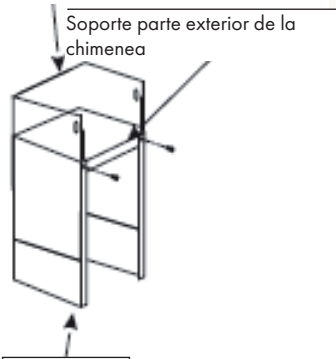

Chimenea exterior



Ilustración 3

4. Regule la altura de la parte interior de la chimenea con la posición del soporte de la parte interior de la chimenea y fijela con 2 tornillos (ST 4x8 mm). Una vez haya ajustado la altura y la posición, fije la carcasa con un tornillo de seguridad (véanse ilustraciones 3 y 4).

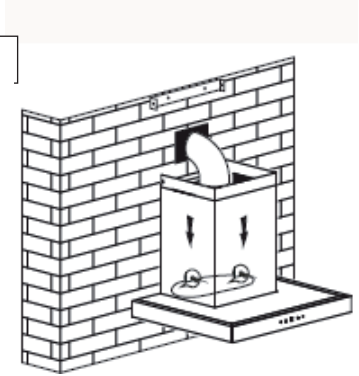

Ilustración 4

**Nota:** ambos tornillos de seguridad con un diámetro de 6 mm se encuentran en la carcasa trasera.

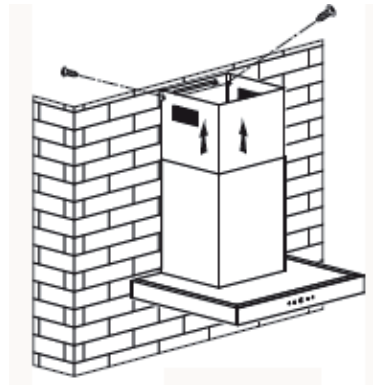

### ADVERTENCIA

Riesgo de descarga eléctrica. Utilice solamente material de montaje y fijación de los tamaños recomendables. Si los tornillos y fijaciones no se instalan conforme a estas instrucciones, pueden producirse riesgos eléctricos.

### Indicaciones importantes para la instalación de los conductos de extracción

Las siguientes reglas deben cumplirse estrictamente para obtener una extracción de aire óptima. El incumplimiento de estas instrucciones reduce la potencia y aumenta el nivel acústico de la campana extractora.

- Coloque el conducto de extracción de la manera más recta y acortada posible.
- No utilice un conducto de extracción pequeño ni lo estreche.
- Al utilizar tubos flexibles, estos deben colocarse siempre rígidos para minimizar la pérdida de presión.
- Todos los trabajos de instalación deberán ser realizados por técnicos electricistas o una persona cualificada para ello.
- No conecte el tubo de extracción de la campana a un sistema de ventilación existente que se utiliza para otro aparato, como una chimenea.
- El ángulo de torsión del conducto de extracción no debe ser inferior a 120°. Oriente el conducto en posición horizontal. Como alternativa, el conducto puede orientarse hacia arriba desde el punto de salida y derivarse a una pared exterior.
- Tras la instalación, asegúrese de que la campana extractora esté alineada para evitar que la grasa se acumule en un solo lado.
- Asegúrese de que el tubo de extracción seleccionado en la instalación cumpla con las normas correspondientes y sea ignífugo.

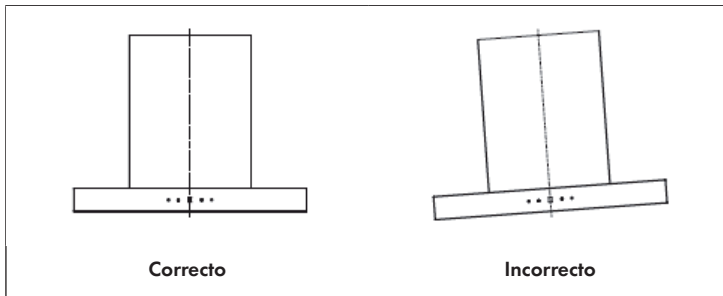

## MANEJO



### (1) Encender el aparato

Pulse el botón Power para encender y apagar la campana extractora.

### (2) Encender la luz

Pulse el botón LUZ para encender la luz. Pulse de nuevo el botón para volver a apagar la luz. La luz no se puede apagar y encender con el botón POWER.

### (3) Ajustar la velocidad

Encienda la campana y pulse el botón VELOCIDAD para ajustar la velocidad de funcionamiento. Existen tres niveles disponibles: Bajo > medio > alto. El indicador muestra la velocidad seleccionada (1 > 2 > 3).

- Si pulsa una vez el botón, el motor funciona a velocidad baja y el indicador muestra [1].
- Pulse de nuevo el botón. El motor funciona a velocidad media y el indicador muestra [2].
- Pulse de nuevo el botón. El motor funciona a velocidad alta y el indicador muestra [3].
- Pulse varias veces el botón para ajustar la velocidad a uno de los siguientes niveles: bajo > medio > alto > bajo > ...

### (4) Ajustar el temporizador

Pulse el botón del temporizador con el motor en marcha para ajustar el temporizador. El tiempo máximo programado es de 9 minutos. Cuando el temporizador comience, el display realiza una cuenta atrás en minutos (9 > 8 > 7 ... > 1). Cuando haya finalizado la cuenta atrás, el motor se detiene.

- Pulse una vez el botón del temporizador para acceder al modo configuración. Pulse de nuevo el botón para abandonar el modo configuración.
- Pulse el botón del temporizador con el motor en marcha y con el temporizador activado para eliminar la cuenta atrás programada.

---

## LIMPIEZA Y MANTENIMIENTO

---

Antes de limpiar y mantener la campana extractora, apáguela y desenchufe el aparato de la toma de corriente. Las superficies exteriores son susceptibles a arañazos y manchas. Por lo tanto, no utilice limpiadores abrasivos y limpie cualquier residuo alcalino o ácido (jugo de limón, vinagre) inmediatamente después de la limpieza.

### **Superficies de acero inoxidable**

El acero inoxidable debe ser limpiado regularmente para asegurar una larga vida útil. Utilice un limpiador de acero inoxidable. Limpie siempre a lo largo de la fibra del acero inoxidable para evitar que se raye.

### **Panel de control**

El panel de control se puede limpiar con un paño húmedo y un detergente lavavajillas suave. Antes de limpiar, asegúrese de que el paño esté limpio y bien escurrido. Utilice un paño seco y suave para limpiar cualquier exceso de humedad después de la limpieza.

### **Limpieza mensual de los filtros de grasa**

Limpie el filtro cada mes para evitar el riesgo de incendio. El filtro recoge la grasa, el humo y el polvo, lo que afecta a la eficiencia de la campana extractora. Si el filtro no se limpia, se acumularán residuos de grasa. Limpie el filtro con agua y un poco de detergente y déjelo secar al aire después.

## LIMPIEZA DEL FILTRO

**Nota:** Apague siempre el aparato antes de limpiarlo. No suelte el filtro del marco; de lo contrario, podría dañarlo. Si las conexiones o los cables están dañados, contacte con un servicio técnico para reparar el aparato.

### Limpieza del filtro antigrasa

El filtro antigrasa se puede lavar a mano. Añada agua y un poco de limpiador antigrasa a su fregadero y deje el filtro a remojo durante 3 minutos. A continuación, cepillelo con un cepillo de cerdas suaves. No ejerza demasiada presión en el filtro para evitar dañarlo. Deje que el filtro se seque al aire, pero no bajo la luz directa del sol. El filtro debe lavarse por separado de vajilla y cubiertos. No utilice abrillantadores para la limpieza.

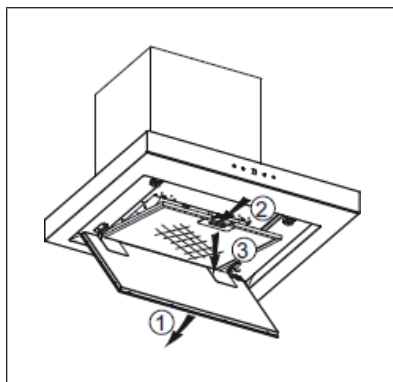

### Cómo instalar el filtro antigrasa

- Incline el filtro y colóquelo en la ranura de la parte trasera de la campana.
- Presione el botón situado en el asa del filtro.
- Suelte el asa en cuanto se haya encajado el filtro.
- Instale todos los filtros del mismo modo.

## INSTALACIÓN DEL FILTRO DE CARBÓN ACTIVO (OPCIONAL)

El filtro de carbón activo se puede emplear para neutralizar los olores. Normalmente, el filtro de carbón activo debe cambiarse en función de la frecuencia de uso cada tres o seis meses. Coloque el filtro de carbón activo como se indica a continuación:

1. Antes de instalar o sustituir el filtro de carbón activo, apague el aparato y desconecte el enchufe.
2. Primero, retire el filtro de aluminio. Presione el cierre y tire de él hacia abajo.
3. Puede extraer el filtro de carbón activo orientándose con las siguientes imágenes.
4. Extraiga el filtro de carbón activo y sustitúyalo por uno nuevo.
5. Siga los pasos anteriores en el orden inverso para montar el filtro de carbón activo.
6. Vuelva a colocar el filtro de aluminio.
7. Conecte el enchufe del aparato a la toma de corriente.

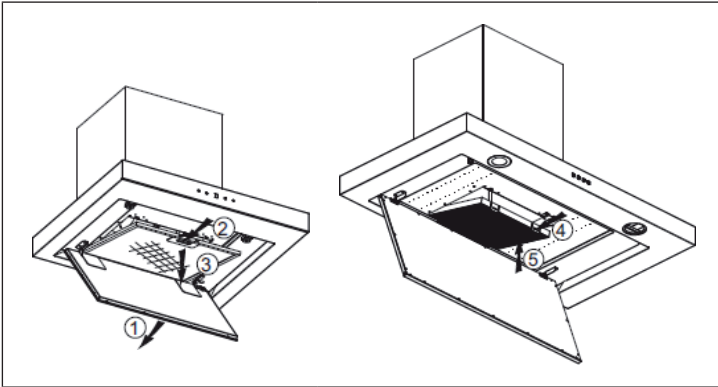

**Nota:** asegúrese de que el filtro se encaje bien; de lo contrario, podría soltarse y representar un peligro. Con el filtro de carbón activo, se reduce un poco la potencia de aspiración.

## SUSTITUIR LA LÁMPARA

- La lámpara solo puede ser sustituida por el fabricante, por el servicio de atención al cliente o por una persona con una cualificación similar.
- Antes de reparar el aparato, apáguelo y desconecte el enchufe de la toma de corriente.
- A la hora de cambiar la lámpara, asegúrese de que esté completamente fría antes de tocarla.
- No toque la bombilla con las manos desnudas; en su lugar, utilice un paño o guantes para garantizar que la bombilla no entre en contacto con el sudor y que eso reduzca su vida útil.
- Protéjase ante riesgos mientras sustituye la lámpara, p. ej., utilizando guantes.

Siga estos pasos:

1. Abra la chapa de la lámpara y suelte con un destornillador los 4 tornillos (ST 4x8 mm) de la chapa.
2. Extraiga la chapa de la lámpara y tire lentamente del cable de conexión de la lámpara para soltar los bornes.
3. Para colocar una lámpara nueva, repita los pasos en orden inverso.

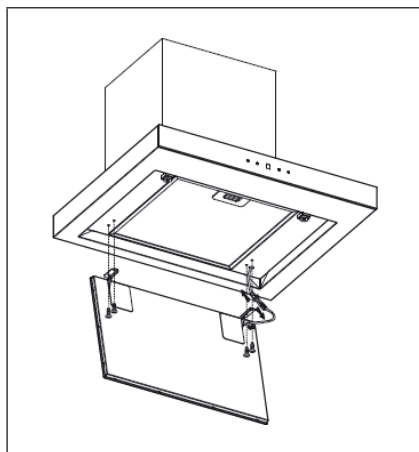

Datos técnicos lámpara:	10035188	10035189
ILCOS D-Code	DSS-18/65-S-448/315	DSR-25/65-S-685/315
Módulos LED	Panel de lámparas LED	Panel de lámparas LED
Potencia máxima	18 W	25 W
Rango de alimentación	DC 12 V	DC 12V
Dimensiones	448 × 315 mm	685 × 315 mm



## SOLUCIÓN DE PROBLEMAS

Problema	Posible causa	Solución
La luz está encendida pero el motor no funciona.	La ventilación está bloqueada.	Retire aquello que obstruye la ventilación.
	El condensador está averiado.	Sustituya el condensador.
	El motor está averiado.	Sustituya el motor.
	El motor genera un olor extraño.	Sustituya el motor.
La luz está apagada y el motor no funciona.	La luz está fundida.	Sustituya la luz.
	El enchufe está suelto.	Conecte el enchufe a la toma de corriente.
La carcasa vibra.	La hoja del rotor del ventilador está dañada.	Sustituya la hoja.
	El motor no está bien colocado.	Fije el motor.
	La carcasa está suelta.	Fije la carcasa.
El aire no se extrae completamente.	La distancia entre la campana y la superficie de cocción es demasiado grande.	Reduzca la distancia.
	Circulación de aire demasiado fuerte a causa de puertas y ventanas abiertas.	Asegúrese de que no se formen corrientes de aire.

## FICHA TÉCNICA DEL PRODUCTO

### Información según el Reglamento (UE) n° 65/2014

Métodos de medición y cálculo según EN 61591:1997+A1:2006+A2:2011+A11:2014+A12:2015

Número de artículo	10035188, 10035189		
Descripción	Símbolo	Valor	Unidad
Consumo anual de energía	AEC <sub>hood</sub>	62,1	kWh/Año
Clase de eficiencia energética		A	
eficiencia fluidodinámica	FDE <sub>hood</sub>	28,7	
Clase de eficiencia fluidodinámica		A	
Eficiencia de la iluminación	LE <sub>hood</sub>	30,9	Lux/W
Clase de eficiencia lumínica		A	
Eficacia de la separación de la grasa	GFE <sub>hood</sub>	70,1	%
Clase de eficiencia de separación de grasas		D	
Flujo de aire al mínimo y a la máxima velocidad en funcionamiento normal, excepto para el funcionamiento en el nivel de velocidad intensivo o rápido		353,1 / 622	m <sup>3</sup> /h
Flujo de aire durante el funcionamiento en el nivel de velocidad intensivo o rápido		-	m <sup>3</sup> /h
Emisiones de ruido aéreo con ponderación A a la velocidad mínima y máxima disponible durante el funcionamiento normal		67 / 73	dB
Emisiones de ruido aéreo ponderadas A durante el funcionamiento en la fase intensiva o de alta velocidad		-	dB
Consumo de energía en modo apagado	P <sub>o</sub>	-	W
Consumo de energía en modo de espera	P <sub>s</sub>	0,36	W
Datos de contacto	Chal-Tec GmbH, Wallstraße 16, 10179, Berlin, Alemania		

**Datos según el Reglamento (UE) n° 66/2014**

Métodos de medición y cálculo según EN 61591:1997+A1:2006+A2:2011+A11:2014+A12:2015

Número de artículo	10035188, 10035189		
Descripción	Símbolo	Valor	Unidad
Consumo anual de energía	$AEC_{hood}$	62,1	kWh/Año
Factor de extensión temporal	f	1,0	
eficiencia fluidodinámica	$FDE_{hood}$	28,7	
Índice de eficiencia energética	$EEl_{hood}$	63,7	
Caudal de aire medido en el punto óptimo	$Q_{BEP}$	303,7	m <sup>3</sup> /h
Presión de aire medida en el mejor punto	$P_{BEP}$	437	Pa
Flujo de aire máximo	$Q_{max}$	622	m <sup>3</sup> /h
Potencia eléctrica de entrada medida en el mejor punto	$W_{BEP}$	128,6	W
Potencia nominal del sistema de iluminación	$W_L$	20,8	W
Iluminación media del sistema de iluminación en la superficie de cocción	$E_{middle}$	642	Lux
Consumo de energía medido en modo de espera	$P_o$	0,36	W
Consumo de energía medido en estado apagado	$P_s$	0	W
Nivel de potencia sonora	$L_{WA}$	73	dB
Datos de contacto	Chal-Tec GmbH, Wallstraße 16, 10179, Berlin, Alemania		

---

## NOTAS PARA CUIDAR DEL MEDIO AMBIENTE

---

- Durante la cocción, asegúrese de que haya un flujo de aire suficiente para que la campana extractora funcione eficazmente y con poco ruido de funcionamiento.
- Ajuste la velocidad del ventilador a la cantidad de vapor producida durante la cocción. Utilice el modo intensivo sólo cuando sea necesario. Cuanto menor sea la velocidad del ventilador, menos energía consume.
- Si se producen grandes cantidades de vapor durante la cocción, seleccione una velocidad de ventilador más alta. Si el vapor de la cocción ya se ha extendido por toda la cocina, la campana extractora debe funcionar durante más tiempo.
- Apague la campana extractora cuando ya no la necesite.
- Apaga la iluminación cuando ya no la necesites.
- Limpie el filtro a intervalos regulares y sustitúyalo si es necesario, para aumentar la eficacia del sistema de ventilación y prevenir los riesgos de incendio.
- Ponga siempre la tapa cuando cocine para reducir el vapor de la cocción y la condensación.

---

## RETIRADA DEL APARATO

---



Si en su país existe una disposición legal relativa a la eliminación de aparatos eléctricos y electrónicos, este símbolo estampado en el producto o en el embalaje advierte que no debe eliminarse como residuo doméstico. En lugar de ello, debe depositarse en un punto de recogida de reciclaje de aparatos eléctricos y electrónicos. Una gestión adecuada de estos residuos previene consecuencias potencialmente negativas para el medio ambiente y la salud de las personas. Puede consultar más información sobre el reciclaje y la eliminación de este producto contactando con su administración local o con su servicio de recogida de residuos.

---

## FABRICANTE E IMPORTADOR (REINO UNIDO)

---

### Fabricante:

Chal-Tec GmbH, Wallstraße 16, 10179 Berlín, Alemania.

### Importador para Gran Bretaña:

Berlin Brands Group UK Ltd  
 PO Box 1145  
 Oxford, OX1 9UW  
 United Kingdom

**Chère cliente, cher client,**

Toutes nos félicitations pour l'acquisition de ce nouvel appareil. Veuillez lire attentivement et respecter les instructions de ce mode d'emploi afin d'éviter d'éventuels dommages. Nous ne saurions être tenus pour responsables des dommages dus au non-respect des consignes et à la mauvaise utilisation de l'appareil. Scannez le QR-Code pour obtenir la dernière version du mode d'emploi ainsi que d'autres informations concernant le produit.

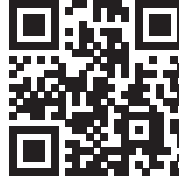

---

## SOMMAIRE

---

Consignes de sécurité	54
Installation	56
Utilisation	60
Nettoyage et maintenance	61
Nettoyage du filtre	62
Résolution des problèmes	65
Fiche de données produit	66
Informations sur la protection de l'environnement	68
Informations sur le recyclage	68
Fabricant et importateur (UK)	68

---

## FICHE TECHNIQUE

---

Numéro d'article	10035188	10035189
Alimentation	220-240 V~ 50/60 Hz	

---

## CONSIGNES DE SÉCURITÉ

---

- Lisez attentivement toutes les consignes avant d'utiliser l'appareil et conservez ce mode d'emploi pour vous y référer ultérieurement.
- Les travaux de montage doivent être effectués uniquement par un électricien professionnel ou un spécialiste. Avant d'utiliser la hotte aspirante, assurez-vous que la tension (V) et la fréquence indiquée sur la hotte aspirante (Hz) correspondent à la tension (V) et à la fréquence (Hz) de votre alimentation.
- Le fabricant ne saurait être tenu responsable des dégâts occasionnés par le non-respect des consignes d'utilisation et d'installation.
- Les enfants de moins de 8 ne doivent pas utiliser la hotte aspirante.
- L'appareil n'est pas destiné à une utilisation commerciale mais au cadre domestique et dans des conditions similaires.
- Nettoyez l'appareil et le filtre régulièrement pour que l'appareil fonctionne toujours de manière efficace.
- Avant le nettoyage, débranche toujours la fiche de la prise.
- Nettoyez l'appareil exactement comme il est indiqué dans le mode d'emploi.
- N'utilisez aucune flamme libre sous la hotte aspirante.
- Si l'appareil ne fonctionne pas normalement, adressez-vous au fabricant ou à un spécialiste.
- Cet appareil peut être utilisé par des enfants de 8 ans ou plus et des personnes ayant des capacités physiques, sensorielles et mentales limitées et / ou dénuées d'expérience et de connaissances, à condition d'avoir été instruits au fonctionnement de l'appareil par une personne responsable et d'en comprendre les risques associés.
- Si le câble secteur ou la fiche sont endommagés, faites-les remplacer par le fabricant un service professionnel agréé ou une personne de qualification équivalente.
- Si la hotte aspirante est utilisée avec une cuisinière à gaz ou utilisant d'autres combustibles, une ventilation suffisante de la pièce doit être assurée.
- Ne faites pas de flambée sous la hotte aspirante.
- Attention : la surface de l'appareil peut devenir très chaude pendant le fonctionnement.

### Conseils importants pour l'installation

- L'air ne doit pas être dirigé vers une conduite déjà utilisée pour aspirer les gaz de combustion provenant d'une cuisinière à gaz ou utilisant d'autres combustibles (valable même pour les appareils qui ne renvoient pas l'air dans la pièce).
- Respectez les réglementations locales concernant l'installation de dispositifs d'extraction d'air.

## Remarques importantes concernant le mode d'extraction



### MISE EN GARDE

Danger de mort, risques d'intoxication ! Par la ré-aspiration de gaz de combustion. Ne jamais utiliser la fonction d'aspiration de l'appareil en même temps qu'un foyer dépendant de l'air ambiant si l'air frais est insuffisant.

Les foyers dépendants de l'air ambiant (par ex. les systèmes de chauffage au gaz, au fuel, au bois ou au charbon, les chauffe-eaux électriques, les chaudières) extraient l'air de combustion de la pièce où l'appareil est installé et rejettent les gaz résiduaires à l'extérieur en les faisant passer par un conduit d'évacuation des gaz (par ex. une cheminée). Lorsque la hotte aspirante est en marche, la cuisine et les pièces adjacentes extraient l'air ambiant – une dépressurisation se produit si le volume d'air frais n'est pas suffisant. Les gaz toxiques d'une cheminée ou d'un foyer seront ré-aspirés dans la pièce d'habitation.

- Ainsi, il est toujours nécessaire de veiller à ce qu'il y ait une quantité suffisante d'air frais.
- Un caisson mural d'aspiration/d'évacuation ne peut pas garantir à lui seul le respect des valeurs limites.

Un fonctionnement sans risque est uniquement possible si la dépressurisation de la pièce où est installé le foyer ne dépasse pas 4 Pa (0,04 mbar). Ceci n'est possible que si l'air nécessaire à la combustion peut circuler par des ouvertures permanentes, par ex. dans des portes, fenêtres associées à un caisson mural d'aspiration/d'évacuation ou par d'autres dispositifs techniques. Dans tous les cas, demander conseil auprès du ramoneur responsable de la circulation de l'air pour l'ensemble du bâtiment, il sera à même de proposer les mesures à prendre pour une aération appropriée.

Si la hotte aspirante est utilisée exclusivement en mode ventilation tournante, son fonctionnement n'est soumis à aucune restriction.

## Remarques importantes pour le démontage de l'appareil

- Pour le démontage, suivez les mêmes étapes que l'installation / montage dans l'ordre inverse.
- Faites-vous aider par une deuxième personne lors du démontage pour éviter les blessures.

## INSTALLATION

### Installation du clapet anti retour

Si le clapet anti retour de la hotte n'est pas préassemblé, installez les pièces comme suit :

- 1 Installez la première moitié (2) dans le boîtier (6).
- 2 La goupille (3) doit être dirigée vers le haut.
- 3 L'axe (4) s'insère dans les trous (5) du boîtier.
- 4 Répétez toutes les étapes pour la seconde moitié du clapet.

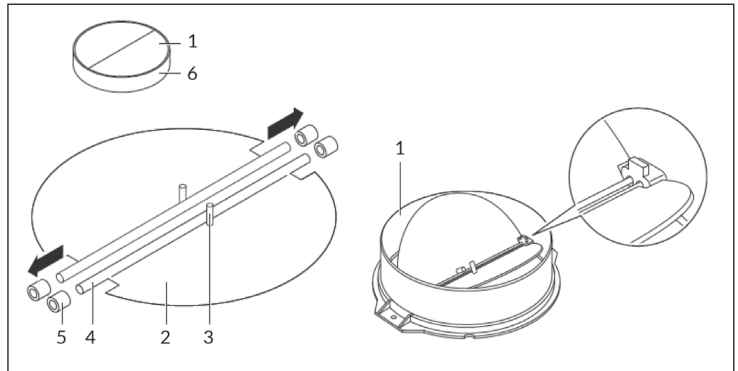

### Préparation

Si vous pouvez extraire l'air vers l'extérieur, vous pouvez installer la hotte aspirante comme indiqué sur l'image de droite. Le conduit d'extraction doit avoir un diamètre d'au moins 150 mm et doit être en émail, aluminium ou être un flexible résistant à la chaleur.

- Éteignez l'appareil avant l'installation et débranchez la fiche.
- La hotte aspirante doit être installée à une hauteur de 65 à 75 cm au-dessus de la table de cuisson.

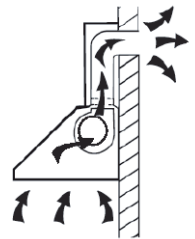



1. Après avoir déterminé la hauteur d'installation, installez l'ancrage en ligne droite à un endroit approprié. La position d'installation du support de cheminée détermine la position de la cheminée (voir figure 1).

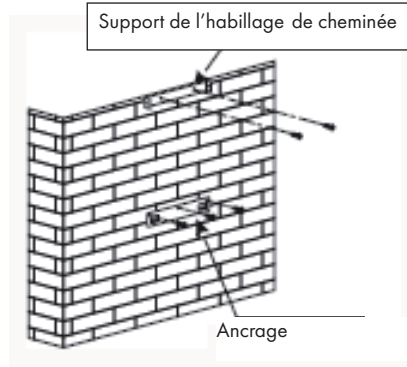

Figure 1

2. Installez le clapet anti-retour dans l'ouverture d'échappement, fixez le conduit d'extraction avec des attaches de câble et accrochez la hotte aspirante à l'ancrage (voir figure 2).

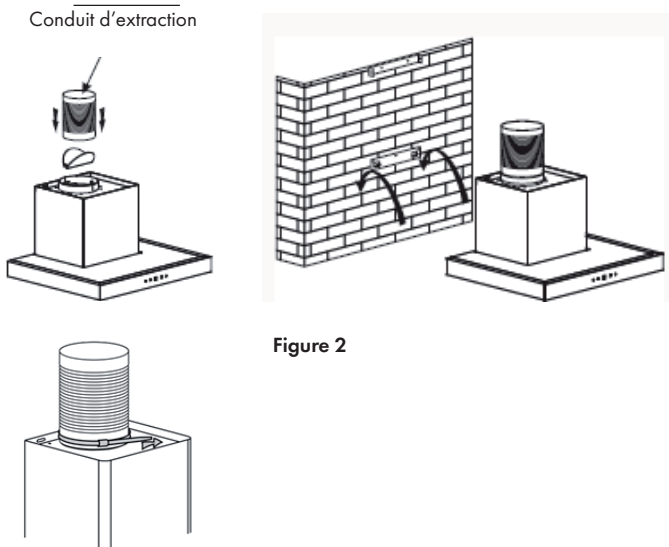

Figure 2

- Fixez le support de la cheminée extérieure à la cheminée extérieure avec 2 vis (ST 4 \* 8 mm) et assurez-vous que la cheminée intérieure reste librement réglable en hauteur. Montez ensuite la cheminée sur la hotte aspirante et guidez le conduit d'extraction vers l'ouverture murale. Fixez le conduit d'extraction à l'ouverture murale avec l'attache de câble (voir figure 3).

Cheminée intérieure

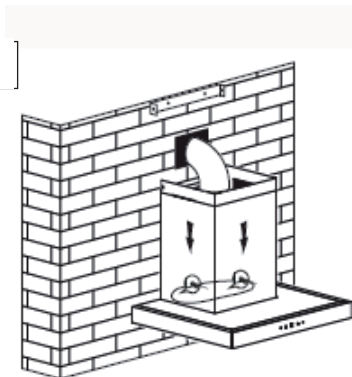
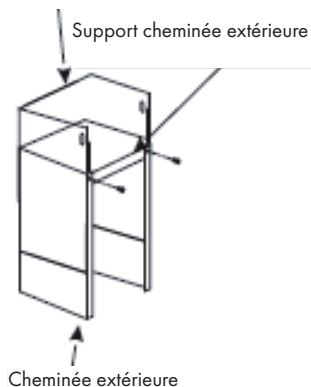

Figure 3

- Ajustez la hauteur de la cheminée intérieure à la position du support de cheminée intérieure et fixez-la avec 2 vis (ST 4 \* 8 mm). Une fois que vous avez réglé la hauteur et la position, fixez le boîtier avec une vis de sécurité (voir les figures 3 et 4).

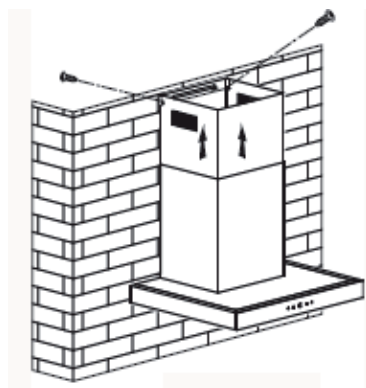

Figure 4

**Remarque :** Les deux vis de sécurité d'un diamètre de 6 mm sont situées sur le boîtier arrière.



### MISE EN GARDE

Risque de choc électrique ! Utilisez uniquement des vis de montage ou de fixation de la taille recommandée. Installer des vis ou des attaches non conformes à ces instructions peut entraîner des risques électriques.

### Informations importantes pour l'installation des conduits d'extraction

Les règles suivantes doivent être strictement respectées pour assurer une extraction d'air optimale. Le non-respect de ces instructions réduira les performances et augmentera le niveau sonore de la hotte aspirante.

- Posez le conduit d'extraction aussi court et droit que possible.
- N'utilisez pas un conduit d'extraction plus petit et ne le limitez pas.
- Lorsque vous utilisez un flexible, installez-le toujours hermétiquement pour minimiser la perte de pression.
- Tous les travaux d'installation ne doivent être effectués que par un électricien ou une personne qualifiée.
- Ne connectez pas le conduit d'extraction de la hotte aspirante à un système de ventilation existant utilisé pour un autre appareil, tel qu'une cheminée.
- L'angle du coude du conduit d'extraction ne doit pas être inférieur à 120°. Alignez le conduit horizontalement. Le conduit doit toujours monter du point de départ vers un mur extérieur.
- Après l'installation, assurez-vous que la hotte aspirante est de niveau pour éviter l'accumulation de graisse d'un côté.
- Assurez-vous que le conduit d'extraction sélectionné pour l'installation est conforme aux normes applicables et est résistant au feu.

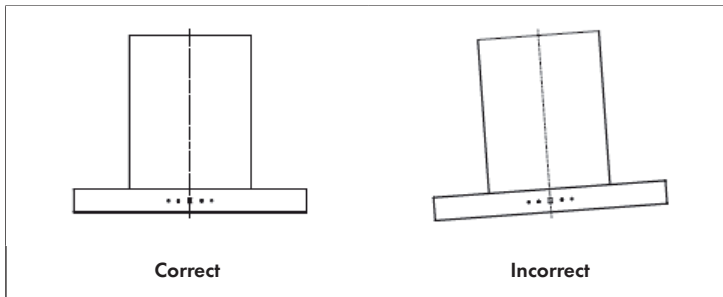

## UTILISATION

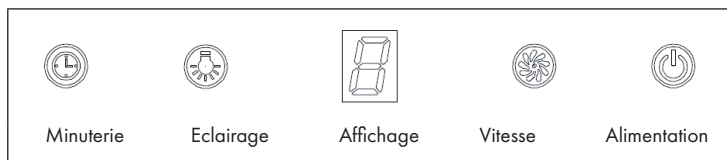

### (1) Pour allumer l'appareil

Appuyez sur POWER pour allumer et éteindre la hotte aspirante.

### (2) Pour allumer l'éclairage

Appuyez sur la touche ECLAIRAGE pour allumer l'éclairage. Appuyez à nouveau sur la touche pour éteindre l'éclairage. L'éclairage ne peut pas être allumé et éteint par la touche POWER.

### (3) Réglage de la vitesse

Allumez la hotte aspirante et appuyez sur la touche VITESSE pour régler la vitesse. 3 niveaux sont disponibles : faible > moyen > élevé. L'écran affiche la vitesse sélectionnée (1 > 2 > 3).

- Appuyez une fois sur la touche, le moteur tourne à basse vitesse et l'écran affiche [1].
- Appuyez à nouveau sur la touche. Le moteur tourne à vitesse moyenne et l'écran affiche [2].
- Appuyez à nouveau sur la touche. Le moteur tourne à grande vitesse et l'écran affiche [3].
- Appuyez plusieurs fois sur la touche pour régler la vitesse dans l'ordre suivant : faible > moyenne > élevée > faible >...

### (4) Réglage de la minuterie

Pendant que le moteur tourne, appuyez sur la touche TIMER pour régler la minuterie. La durée maximale est de 9 minutes. Lorsque la minuterie fonctionne, l'affichage compte les minutes à rebours jusqu'à 1 (9 > 8 > 7 ... > 1). Dès que le compte à rebours est terminé, le moteur s'arrête.

- Appuyez une fois sur TIMER pour accéder au mode de réglage. Appuyez à nouveau sur la touche pour quitter le mode de réglage.
- Pendant que le moteur tourne avec la minuterie réglée, appuyez sur TIMER pour supprimer la minuterie réglée.

---

## NETTOYAGE ET MAINTENANCE

---

Éteignez la hotte avant le nettoyage et l'entretien, puis débranchez la fiche de la prise. Les surfaces extérieures sont sujettes aux rayures et aux taches. Par conséquent, n'utilisez pas d'abrasifs pour le nettoyage et essuyez immédiatement les restes de substances alcalines ou acides (jus de citron, vinaigre) après le nettoyage.

### **Surfaces en inox**

L'inox doit être nettoyé régulièrement pour conserver sa longue durée de vie. Utilisez un nettoyant pour inox. Essuyez toujours dans le sens du grain de l'inox pour éviter les rayures.

### **Surface du panneau de commande**

Vous pouvez nettoyer le panneau de commande avec un chiffon humide et un liquide vaisselle doux. Avant le nettoyage, assurez-vous que le chiffon est propre et bien essoré. Utilisez un chiffon doux et sec pour éliminer l'excès d'humidité après le nettoyage.

### **Nettoyage mensuel des filtres à graisse**

Nettoyez le filtre tous les mois pour éviter les risques d'incendie. Le filtre capte la graisse, les fumées et la poussière et impacte ainsi l'efficacité de la hotte aspirante. Si le filtre n'est pas nettoyé, la graisse s'y accumule. Nettoyez le filtre à l'eau avec un peu de liquide vaisselle, puis laissez-le sécher à l'air libre.

## NETTOYAGE DU FILTRE

**Remarque :** Éteignez toujours l'appareil avant de le nettoyer. Ne retirez pas le filtre du cadre, sinon il pourrait être endommagé. Si les connexions ou les câbles sont endommagés, contactez une entreprise spécialisée pour réparation.

### Nettoyage du filtre à graisse

Le filtre à graisse peut être nettoyé à la main. Ajoutez de l'eau et un peu de savon pour dissoudre la graisse dans votre évier et faites tremper le filtre pendant 3 minutes. Brossez-le ensuite délicatement avec une brosse douce. N'exercez pas trop de pression sur le filtre pour éviter de l'endommager. Laissez le filtre sécher à l'air, mais ne le placez pas en plein soleil. Le filtre doit être lavé séparément de la vaisselle et des ustensiles de cuisine. Ne pas utiliser de liquide de rinçage pour le nettoyage.

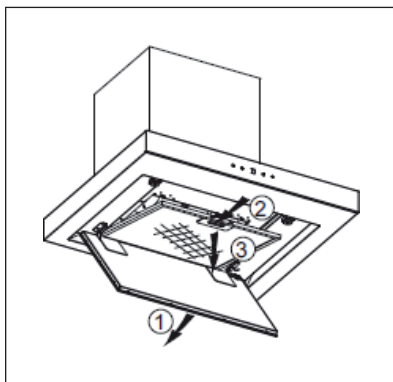

### Installation du filtre à graisse

- Inclinez le filtre et insérez-le dans les fentes à l'arrière de la hotte.
- Appuyez sur le bouton de la poignée du filtre.
- Relâchez la poignée une fois le filtre correctement installé.
- Installez tous les filtres de la même manière.

## INSTALLATION D'UN FILTRE A CHARBON ACTIF (EN OPTION)

Les filtres à charbon actif servent à éliminer les odeurs. Le filtre à charbon actif doit normalement être remplacé après trois ou six mois, selon vos habitudes de cuisson. Le filtre à charbon actif s'installe comme suit:

1. Avant d'installer ou de remplacer le filtre à charbon actif, éteignez l'appareil et retirez la fiche de la prise.
2. Retirez d'abord le filtre en aluminium. Appuyez sur le verrou et tirez-le vers le bas.
3. Regardez comment retirer le filtre à charbon actif sur les images ci-dessous.
4. Retirez le filtre à charbon actif et remplacez-le par un nouveau.
5. Procédez dans l'ordre inverse lors de l'installation du filtre à charbon actif.
6. Réinsérez le filtre en aluminium.
7. Branchez la fiche de l'appareil dans la prise.

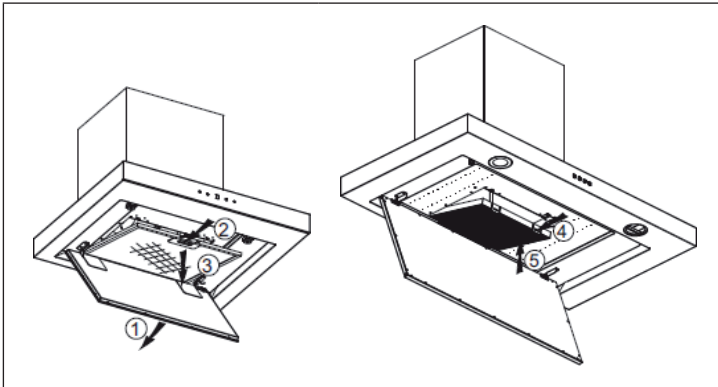

**Remarque :** Assurez-vous que le filtre est bien serré, sinon il pourrait se détacher et présenter un danger. Lorsque le filtre à charbon actif est installé, la puissance d'aspiration diminue légèrement.

## REPLACEMENT DE LA LAMPE

- La lampe ne peut être remplacée que par le fabricant, le service client ou une personne de qualification similaire.
- Éteignez toujours l'appareil et débranchez la fiche de la prise avant d'effectuer tout travail sur l'appareil.
- Lors de la manipulation de la lampe, assurez-vous qu'elle a complètement refroidi avant de la toucher.
- Ne touchez pas la lampe à mains nues, utilisez un chiffon ou des gants pour vous assurer que la lampe n'entre pas en contact avec la transpiration, car cela peut raccourcir sa durée de vie.
- Protégez-vous lors du remplacement de la lampe, par ex. en portant des gants.

Procédez comme suit :

1. Ouvrez la plaque de la lampe et desserrez les 4 vis (ST 4 \* 8 mm) de la plaque avec un tournevis.
2. Retirez ensuite la plaque de la lampe, retirez lentement les câbles de connexion de la lampe et desserrez les pinces.
3. Procédez dans l'ordre inverse pour insérer la nouvelle lampe.

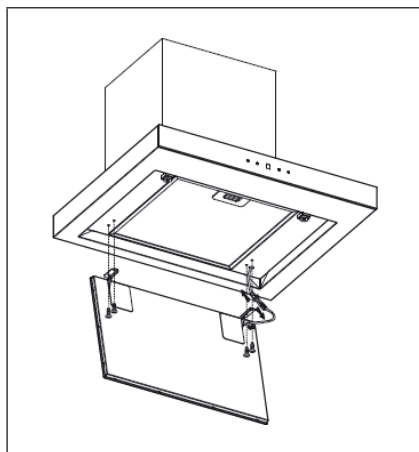

Fiche technique lampe	10035188	10035189
ILCOS D-Code	DSS-18/65-S-448/315	DSR-25/65-S-685/315
Modules à LED	Panneau de lampes LED	Panneau de lampes LED
Puissance maximale	18 W	25 W
Gamme d'alimentation électrique	DC 12 V	DC 12V
Dimensions	448 × 315 mm	685 × 315 mm



## RÉSOLUTION DES PROBLÈMES

Problème	Cause possible	Solution
La lumière est allumée mais le moteur ne fonctionne pas.	La bouche d'aération est bloquée.	Éliminer la source du blocage.
	Le condensateur est cassé.	Faire remplacer le condensateur.
	Le moteur est cassé.	Faire remplacer le moteur.
	Le moteur dégage une mauvaise odeur.	Faire remplacer le moteur.
La lumière est éteinte et le moteur ne fonctionne pas.	L'ampoule est cassée.	Faire remplacer l'ampoule.
	La fiche n'est pas bien enfoncée.	Rebrancher correctement la fiche dans la prise.
Le boîtier vibre.	La pale de rotor du ventilateur est endommagée.	Remplacer la pale.
	Le moteur n'est pas bien fixé.	Fixer le moteur.
	Le boîtier pend de manière lâche.	Fixer le boîtier.
L'air n'est pas correctement aspiré.	L'écart entre la cuisinière et la hotte aspirante est trop élevée.	Réduire cet écart.
	Trop forte circulation d'air en raison de fenêtres et de portes ouvertes.	Veiller à éviter tout courant d'air.

## FICHE DE DONNÉES PRODUIT

### Informations selon le règlement (UE) n ° 65/2014

Méthodes de mesure et de calcul selon EN 61591:1997+A1:2006+A2:2011+A11:2014+A12:2015

Numéro d'article	10035188, 10035189		
Description	Symbole	Valeur	Unité
Consommation annuelle d'énergie	AEC <sub>hood</sub>	62,1	kWh/Année
Classe d'efficacité énergétique		A	
Efficacité dynamique des fluides	FDE <sub>hood</sub>	28,7	
Classe d'efficacité dynamique des fluides		A	
Efficacité lumineuse	LE <sub>hood</sub>	30,9	Lux/W
Classe d'efficacité lumineuse		A	
Efficacité de séparation des graisses	GFE <sub>hood</sub>	70,1	%
Classe d'efficacité de capture des graisses		D	
Débit d'air à vitesse minimale et maximale en fonctionnement normal, à l'exception du fonctionnement au niveau intensif ou au niveau haute vitesse		353,1 / 622	m <sup>3</sup> /h
Flux d'air pendant le fonctionnement au niveau intensif ou au niveau haute vitesse		-	m <sup>3</sup> /h
Niveau sonore de classe A aux vitesses minimale et maximale disponibles en fonctionnement normal		67 / 73	dB
Niveau sonore de classe A en fonctionnement au niveau intensif ou au niveau haute vitesse		-	dB
Consommation d'énergie appareil éteint	P <sub>o</sub>	-	W
Consommation électrique en veille	P <sub>s</sub>	0,36	W
Coordonnées de contact	Chal-Tec GmbH, Wallstraße 16, 10179, Berlin, Allemagne		

### Informations selon le règlement (UE) n ° 66/2014

Méthodes de mesure et de calcul selon EN 61591:1997+A1:2006+A2:2011+A11:2014+A12:2015

Numéro d'article	10035188, 10035189		
Description	Symbole	Valeur	Unité
Consommation annuelle d'énergie	$AEC_{hood}$	62,1	kWh/Année
Facteur d'extension de temps	f	1,0	
Efficacité dynamique des fluides	$FDE_{hood}$	28,7	
Indice d'efficacité énergétique	$EEl_{hood}$	63,7	
Débit d'air mesuré au meilleur point	$Q_{BEP}$	303,7	m <sup>3</sup> /h
Pression d'air mesurée au meilleur point	$P_{BEP}$	437	Pa
Débit d'air maximal	$Q_{max}$	622	m <sup>3</sup> /h
Puissance électrique d'entrée mesurée au meilleur point	$W_{BEP}$	128,6	W
Puissance nominale du système d'éclairage	$W_L$	20,8	W
Puissance moyenne du système d'éclairage sur la surface de cuisson	$E_{middle}$	642	Lux
Consommation électrique mesurée en mode veille	$P_o$	0,36	W
Consommation d'énergie mesurée appareil éteint	$P_s$	0	W
Niveau sonore	$L_{WA}$	73	dB
Coordonnées de contact	Chal-Tec GmbH, Wallstraße 16, 10179, Berlin, Allemagne		

## INFORMATIONS SUR LA PROTECTION DE L'ENVIRONNEMENT

- Assurez-vous qu'il y a une ventilation suffisante pendant la cuisson pour que la hotte aspirante puisse fonctionner efficacement et avec un faible niveau sonore.
- Ajustez la vitesse du ventilateur à la quantité de vapeur produite pendant la cuisson. Utilisez le mode intensif uniquement lorsque cela est nécessaire. Plus la vitesse du ventilateur est basse, moins la consommation d'énergie est réduite.
- Si de grandes quantités de vapeur sont produites pendant la cuisson, sélectionnez une vitesse de ventilation plus élevée en temps utile. Si la vapeur de cuisson est déjà répartie dans la cuisine, la hotte aspirante devra fonctionner plus longtemps.
- Éteignez la hotte aspirante lorsque vous n'en avez plus besoin.
- Éteignez l'éclairage lorsque vous n'en avez plus besoin.
- Nettoyez le filtre à intervalles réguliers et remplacez-le si nécessaire afin d'augmenter l'efficacité du système de ventilation et d'éviter les risques d'incendie.
- Mettez toujours le couvercle pendant la cuisson pour réduire la vapeur et la condensation.

## INFORMATIONS SUR LE RECYCLAGE



S'il existe une réglementation pour l'élimination ou le recyclage des appareils électriques et électroniques dans votre pays, ce symbole sur le produit ou sur l'emballage indique que cet appareil ne doit pas être jeté avec les ordures ménagères. Vous devez le déposer dans un point de collecte pour le recyclage des équipements électriques et électroniques. La mise au rebut conforme aux règles protège l'environnement et la santé de vos semblables des conséquences négatives. Pour plus d'informations sur le recyclage et l'élimination de ce produit, veuillez contacter votre autorité locale ou votre service de recyclage des déchets ménagers.

## FABRICANT ET IMPORTATEUR (UK)

### Fabricant :

Chal-Tec GmbH, Wallstraße 16, 10179 Berlin, Allemagne.

### Importateur pour la Grande Bretagne :

Berlin Brands Group UK Ltd  
 PO Box 1145  
 Oxford, OX1 9UW  
 United Kingdom

**Gentile cliente,**

La ringraziamo per aver acquistato il dispositivo. La preghiamo di leggere attentamente le seguenti istruzioni per l'uso e di seguirle per evitare possibili danni tecnici. Non ci assumiamo alcuna responsabilità per danni scaturiti da una mancata osservazione delle avvertenze di sicurezza e da un uso improprio del dispositivo. Scansionate il codice QR per scaricare il manuale d'uso attuale nella vostra lingua.

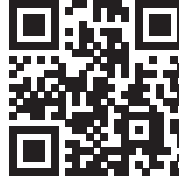

---

## INDICE

---

Avvertenze di sicurezza	70
Installazione	72
Utilizzo	76
Pulizia e manutenzione	77
Pulizia del filtro	78
Risoluzione dei problemi	81
Scheda dati del prodotto	82
Indicazioni per la tutela dell'ambiente	84
Avviso di smaltimento	84
Produttore e importatore (UK)	84

---

## DATI TECNICI

---

Numero articolo	10035188	10035189
Alimentazione	220-240 V~ 50/60 Hz	

---

## AVVERTENZE DI SICUREZZA

---

- Leggere attentamente tutte le istruzioni prima dell'uso e conservare il manuale per consultazioni future.
- Il montaggio può essere eseguito solo da un tecnico qualificato. Prima di utilizzare la cappa aspirante, accertarsi che la tensione (V) e la frequenza (Hz) indicate corrispondano alla tensione (V) e alla frequenza (Hz) domestiche.
- Si declina ogni responsabilità per danni derivati da un utilizzo improprio e da un'installazione errata della cappa aspirante.
- I bambini minori di 8 anni non possono utilizzare la cappa aspirante.
- La cappa aspirante non è per un uso commerciale bensì domestico e in ambienti simili.
- Pulire regolarmente la cappa aspirante e il filtro per un corretto funzionamento.
- Staccare la spina dalla presa prima di eseguire la pulizia.
- Pulire la cappa aspirante come indicato nel manuale di istruzioni. Non utilizzare fiamme vive sotto la cappa aspirante.
- Se la cappa aspirante non funziona correttamente, rivolgersi al produttore o ad un tecnico competente.
- Questo dispositivo può essere utilizzato da bambini a partire da 8 anni e da persone con limitate capacità fisiche e psichiche o con conoscenza ed esperienza limitate, solo se sono stati istruiti sulle modalità d'uso e comprendono i rischi e i pericoli connessi.
- Se il cavo di alimentazione o la spina sono danneggiati, farli sostituire dal produttore o da un tecnico qualificato.
- Se la cappa aspirante viene utilizzata insieme ad apparecchi che bruciano gas o combustibili, è necessario che la stanza sia ben ventilata.
- Non cucinare alimenti alla fiamma (flambé) sotto la cappa aspirante.
- Attenzione: le superfici della cappa aspirante possono diventare molto calde durante l'uso.

### Note importanti per l'installazione

- L'aria non deve essere condotta in uno scarico utilizzato per aspirare gas di combustione o altri combustibili (ciò non si applica per dispositivi che emettono solo aria nella stanza).
- Osservare tutte le disposizioni regionali relative all'incasso di dispositivi di ventilazione.

## Note importanti circa la modalità di estrazione



### AVVERTENZA

Pericolo di morte, pericolo di intossicazione da gas di scarico! Non azionare l'apparecchio con funzione di scarico mentre è attivo un impianto di riscaldamento che utilizza l'aria ambiente, se l'aerazione non è sufficiente.

Gli impianti di riscaldamento che sfruttano l'aria ambiente (ad es. stufe a gas, ad gasolio, a legna o a carbone, scaldacqua istantanei, scaldabagno), usano l'aria ambiente per la combustione ed espellono all'esterno i gas di scarico attraverso un sistema di scarico (ad es. camino). Con la cappa aspirante accesa viene sottratta aria dalla cucina e dalle stanze adiacenti. Se l'aerazione è insufficiente si forma una depressione. I gas tossici del camino vengono riaspirati negli ambienti domestici.

- Pertanto è necessario che ci sia sempre un'aerazione sufficiente.
- La cassetta a muro per aerazione o sfato da sola non garantisce un'aerazione sufficiente.

Un utilizzo sicuro è possibile solo se la depressione nella stanza dove è installato l'impianto di riscaldamento non supera i 4 Pa (0,04 mbar). Ciò è possibile solo se l'aria necessaria per la combustione può affluire nella stanza attraverso aperture permanenti come porte, finestre, in combinazione con una cassetta a muro per aerazione o sfato o con altre misure tecniche. In ogni caso rivolgersi ad un esperto di impianti di aerazione il quale fornirà indicazioni sulle misure da intraprendere per una corretta aerazione.

Se la cappa aspirante viene impiegata esclusivamente con funzione di ricircolo dell'aria, l'utilizzo è possibile senza limiti.

## Informazioni importanti per smontare il dispositivo

- Lo smontaggio avviene seguendo i passaggi relativi a installazione/montaggio in ordine inverso.
- Chiedere l'aiuto di una seconda persona per smontare il dispositivo, in modo da evitare lesioni.

## INSTALLAZIONE

### Montaggio della valvola antiriflusso

Se la cappa aspirante non ha una valvola antiriflusso preassemblata, installare le parti nel modo seguente:

- 1 Installare la prima metà (2) nell'alloggiamento (6).
- 2 Il perno (3) deve essere rivolto verso l'alto.
- 3 Inserire l'asse (4) nei fori (5) sull'alloggiamento.
- 4 Ripetere tutti i passaggi per la seconda metà della valvola.

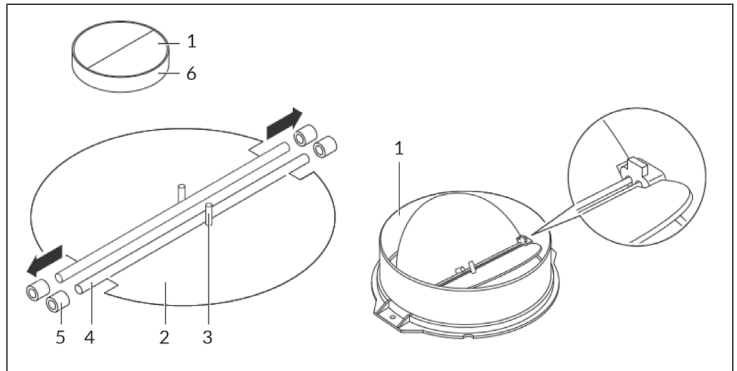

### Preparazione

Se si dispone di una presa d'aria esterna, la cappa aspirante può essere installata come mostra la figura a destra. Il condotto di aspirazione deve avere un diametro di almeno 150 mm e il tubo flessibile deve essere smaltato, d'alluminio o incombustibile.

- Staccare la spina dalla presa prima dell'installazione.
- La cappa aspirante deve essere applicata a un'altezza di 65-75 cm sopra il piano cottura.

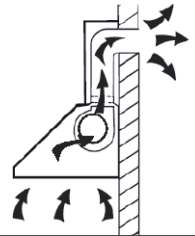



1. Montare l'ancoraggio in una posizione adatta dopo aver determinato l'altezza dell'installazione. La posizione, nella quale viene installato il supporto per il rivestimento del camino, determina la posizione del camino (vedi figura 1).



Figura 1

2. Installare la valvola antiriflusso nell'apertura di scarico, fissare il tubo di scarico con fascette e appendere la cappa aspirante all'ancoraggio (vedi figura 2).

tubo di scarico

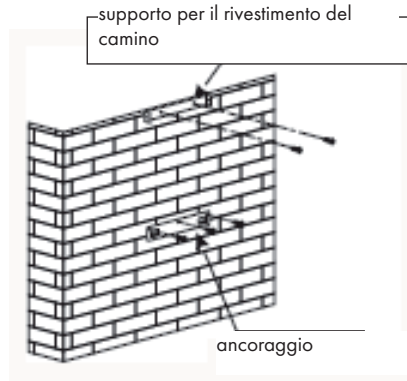

Figura 2



3. Fissare il supporto con 2 viti (ST 4\*8 mm) al camino esterno assicurandosi che il camino interno sia libero di essere regolato in altezza.

Camino interno

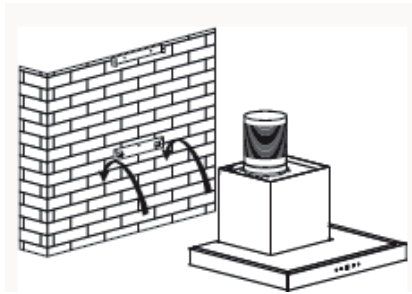
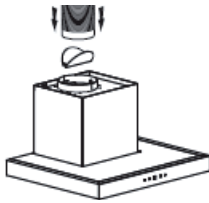
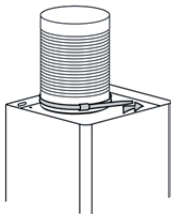
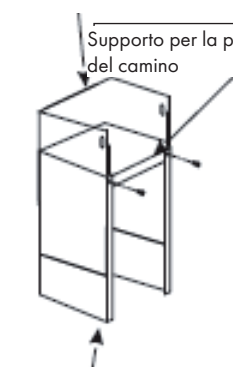

Camino esterno



Figura 3

4. Regolare l'altezza del camino interno in base alla posizione del supporto per il camino interno e fissarlo con due viti (ST 4\*8 mm). Dopo aver regolato l'altezza e la posizione, fissare l'alloggiamento con una vite di sicurezza (vedi figure 3 e 4).

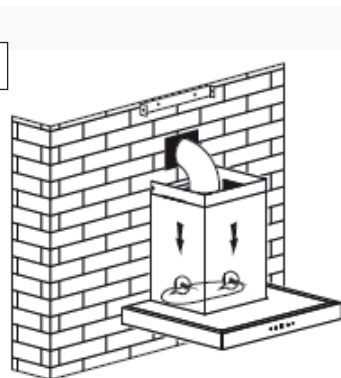

Figura 4

**Nota:** Le due viti di sicurezza dal diametro di 6 mm si trovano sul retro dell'alloggiamento.

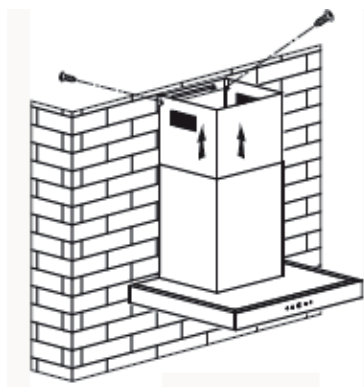

### AVVERTENZA

Pericolo di scossa elettrica! Utilizzare solo viti di fissaggio e di montaggio delle dimensioni consigliate. Se le viti o il dispositivo di fissaggio non vengono installati secondo queste istruzioni, possono causare pericoli elettrici.

### Istruzioni importanti per l'installazione di tubi di scarico

Le seguenti regole devono essere rigorosamente rispettate per ottenere una aspirazione ottimale dell'aria. La mancata osservanza di queste istruzioni ridurrà la potenza e aumenterà il livello di rumorosità della cappa.

- Assicurarsi che il tubo di scarico sia il più corto e dritto possibile.
- Non usare un tubo di scarico troppo piccolo e non restringerlo.
- Quando si utilizzano tubi flessibili, il tubo deve essere sempre posato in modo da ridurre al minimo la perdita di pressione.
- Tutti i lavori di installazione devono essere eseguiti da un elettricista o da una persona qualificata.
- Non collegare il condotto di scarico della cappa aspirante a un sistema di ventilazione esistente utilizzato per un'altra unità come un camino.
- L'angolo del tubo di scarico non deve essere inferiore a 120°. Allineare il tubo di scarico orizzontalmente. Alternativamente il tubo dovrebbe essere diretto verso l'alto fino alla parete esterna.
- Dopo l'installazione assicurarsi che la cappa aspirante sia orizzontale, in modo da evitare l'accumulo di grasso solo da un lato.
- Assicurarsi che il tubo di scarico scelto per l'installazione sia conforme alle norme pertinenti e sia resistente al fuoco.

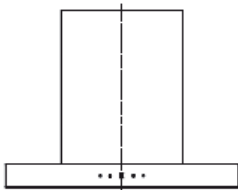

**Corretto**

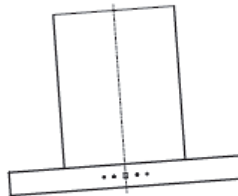

**Incorretto**

## UTILIZZO



### (1) Accendere il dispositivo

Premere il tasto POWER per accendere e spegnere la cappa aspirante.

### (2) Accendere la luce

Premere il tasto LUCE per accenderla. Premere di nuovo il tasto per spegnerla. Non è possibile accendere e spegnere la luce con il tasto POWER.

### (3) Impostare la velocità

Accendere la cappa aspirante e premere il tasto VELOCITA' per impostarla. Possono essere impostati 3 livelli: basso>medio>alto. Il display mostra la velocità selezionata (1 > 2 > 3).

- Premendo il tasto una volta il motore si attiva alla velocità bassa e il display mostra (1).
- Premere nuovamente il tasto. Il motore si attiva alla velocità media e il display mostra (2).
- Premere nuovamente il tasto. Il motore si attiva alla velocità alta e il display mostra (3).
- Premere più volte il tasto per regolare la velocità nella sequenza seguente: bassa>media>alta>bassa>...

### (4) Impostare il timer

A motore acceso premere TIMER per impostarlo. Il tempo massimo impostabile è di 9 minuti. Non appena il timer si attiva, il display mostra il conto alla rovescia dei minuti (9 > 8 > 7 ... > 1). Una volta concluso il conto alla rovescia il motore si arresta.

- Premere il tasto TIMER per entrare nella modalità di impostazione. Premere di nuovo il tasto per abbandonare la modalità di impostazione.
- Premere il tasto TIMER mentre il motore è attivo con il timer impostato, per cancellare il timer selezionato.

---

## **PULIZIA E MANUTENZIONE**

---

Spegnere la cappa e staccare la spina dalla presa elettrica prima di pulizia o manutenzione. Le superfici dell'alloggiamento possono graffiarsi e macchiarsi. Rispettare le avvertenze relative alla pulizia per garantire i migliori risultati possibili senza causare danni. Non utilizzare prodotti abrasivi e rimuovere immediatamente residui di sostanze alcaline o acide (come succo di limone, aceto, ecc.) dalle superfici.

### **Pulire le superfici in acciaio inox**

L'acciaio inox deve essere pulito regolarmente, in modo da garantire una lunga vita utile del dispositivo. Per pulirlo è possibile utilizzare un apposito detergente liquido per acciaio inox e assicurarsi di pulire seguendo la venatura dell'acciaio inox, per evitare graffi diagonali.

### **Pulire la superficie del pannello di controllo**

Il pannello di controllo può essere pulito con un panno umido e un detergente per piatti delicato. Prima della pulizia, assicurarsi che il panno sia pulito e ben strizzato. Utilizzare un panno asciutto e morbido dopo la pulizia per rimuovere l'umidità in eccesso.

### **Pulizia mensile del filtro antigrasso**

Pulire il filtro ogni mese per evitare il rischio di incendi. Il filtro raccoglie grasso, fumo e povere e influisce dunque sul funzionamento efficiente della cappa aspirante. Se il filtro non viene pulito, si accumulano residui di grasso. Pulire il filtro con acqua e un po' di detersivo per piatti e lasciarlo asciugare all'aria.

## PULIZIA DEL FILTRO

**Nota:** spegnere sempre il dispositivo prima della pulizia. Non togliere il filtro dal telaio per evitare che si rovini. Se i collegamenti o il cavo sono danneggiati, rivolgersi a un'azienda tecnica per la riparazione.

### Pulizia del filtro antigrasso

Il filtro antigrasso può essere pulito a mano. Riempire il lavandino di acqua e detersivo per piatti e immergere il filtro per 3 minuti. Spazzolarlo poi con una spazzola morbida. Non esercitare troppa pressione per non danneggiarlo. Far asciugare il filtro, ma non metterlo alla luce solare diretta. Il filtro deve essere lavato separatamente dalle stoviglie e dagli utensili da cucina. Non utilizzare il brillantante per pulirlo.

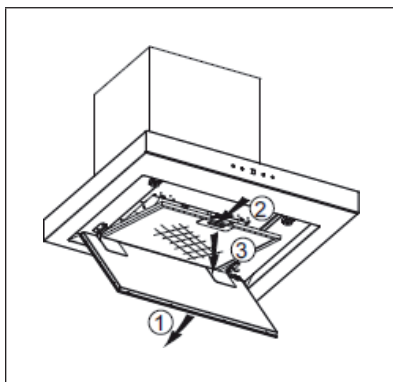

### Come installare il filtro antigrasso

- Inclinare il filtro e inserirlo nella fessura sul retro della cappa.
- Premere il tasto sull'impugnatura del filtro.
- Lasciare andare l'impugnatura non appena il filtro è ben posizionato.
- Installare tutti i filtri nello stesso modo.

## INSTALLAZIONE DI UN FILTRO AI CARBONI ATTIVI (OPZIONALE)

I filtri ai carboni attivi possono essere impiegati per eliminare gli odori. Solitamente il filtro ai carboni attivi deve essere sostituito ogni tre o sei mesi, in base alla frequenza con cui si cucina. L'installazione del filtro ai carboni attivi si realizza come segue:

1. Prima di installare o sostituire i filtri ai carboni attivi spegnere il dispositivo e togliere la spina dalla presa.
2. Rimuovere prima il filtro d'alluminio. Premere sul dispositivo d'aggancio e tirarlo verso il basso.
3. Togliere il filtro ai carboni attivi come indicato nelle figure sottostanti.
4. Estrarre il filtro ai carboni attivi e sostituirlo con uno nuovo.
5. Installare il filtro ai carboni attivi seguendo la sequenza al contrario.
6. Reinserire il filtro d'alluminio.
7. Inserire la spina nella presa.

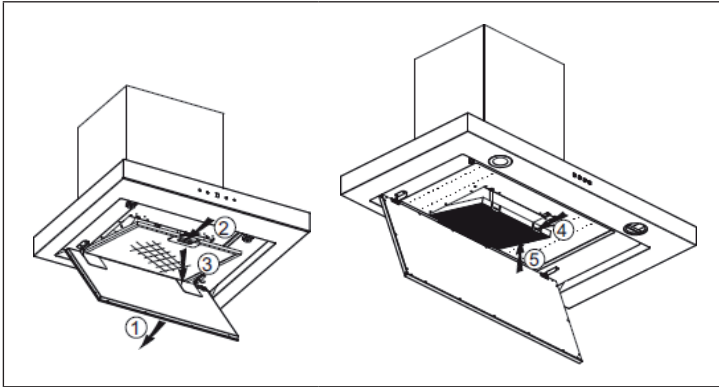

**Nota:** assicurarsi che il filtro sia agganciato saldamente. In caso contrario potrebbe staccarsi e rappresentare un pericolo. Collegando un filtro ai carboni attivi la capacità aspirante diminuisce.

## COME SOSTITUIRE LA LAMPADINA

- La lampadina deve essere sostituita esclusivamente dal produttore, dal servizio d'assistenza o da personale qualificato.
- Spegnere sempre il dispositivo e staccare la spina dalla presa prima di eseguire qualsiasi lavoro sulla cappa.
- Quando si maneggia la lampadina assicurarsi che sia completamente fredda prima di toccarla con le mani.
- Non toccare la lampadina a mani nude, ma utilizzare un panno o dei guanti per assicurarsi che non entri in contatto col sudore, poiché potrebbe accorciarne la durata.
- Indossare sempre dei guanti durante la sostituzione della lampadina onde evitare pericoli.

Procedere nel modo seguente:

1. Aprire il coprilampada svitando le 4 viti (ST 4\*8 mm) con il cacciavite.
2. Togliere il coprilampada, estrarre lentamente i cavi della lampadina e allentare i morsetti.
3. Sostituire la lampadina seguendo i passaggi al contrario.

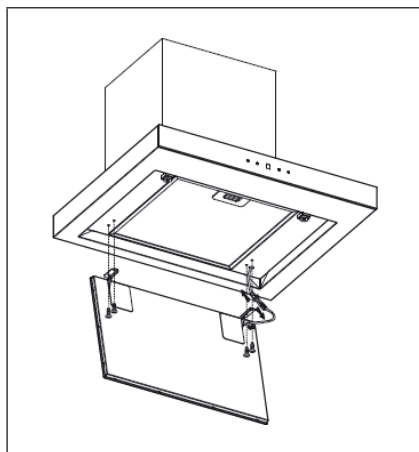

Dati tecnici lampadina	10035188	10035189
ILCOS D-Code	DSS-18/65-S-448/315	DSR-25/65-S-685/315
Moduli LED	Piastra lampade a LED	Piastra lampade a LED
Potenza massima	18 W	25 W
Alimentazione	DC 12 V	DC 12V
Dimensioni	448 × 315 mm	685 × 315 mm



## RISOLUZIONE DEI PROBLEMI

Problema	Causa possibile	Soluzione
La luce è accesa ma il motore non funziona.	L'areazione è bloccata.	Rimuovere l'ostruzione.
	Il condensatore è guasto.	Sostituire il condensatore.
	Il motore è guasto.	Sostituire il motore.
	Il motore emette un odore insolito.	Sostituire il motore.
La luce è spenta e il motore non funziona.	La luce è guasta.	Sostituire la luce.
	La spina è allentata.	Inserire correttamente la spina nella presa.
L'alloggiamento vibra.	La pala della ventola è danneggiata.	Sostituire la pala.
	Il motore non è fissato correttamente.	Fissare il motore.
	L'alloggiamento è allentato.	Fissare l'alloggiamento.
L'aria non viene aspirata correttamente.	La distanza tra i fornelli e la cappa aspirante è troppo grande.	Ridurre la distanza.
	Circolazione dell'aria troppo forte a causa di porte e finestre.	Accertarsi che non ci siano correnti d'aria.

## SCHEMA DATI DEL PRODOTTO

### Indicazioni conformi alla direttiva (UE) N° 65/2014

Metodi di misurazione e calcolo conformi a EN 61591:1997+A1:2006+A2:2011+A11:2014+A12:2015

Numero articolo	10035188, 10035189		
Definizione	Simbolo	Valore	Unità
Consumo energetico annuale	AEC <sub>hood</sub>	62,1	kWh/Anno
Classe di efficienza energetica		A	
Efficienza fluidodinamica	FDE <sub>hood</sub>	28,7	
Classe di efficienza fluidodinamica		A	
Efficienza luminosa	LE <sub>hood</sub>	30,9	Lux/W
Classe di efficienza luminosa		A	
Grado di separazione del grasso	GFE <sub>hood</sub>	70,1	%
Classe relativa al grado di separazione del grasso		D	
Flusso d'aria a velocità minima in funzionamento normale, escluso il funzionamento a livello intenso o ad alta velocità.		353,1 / 622	m <sup>3</sup> /h
Flusso d'aria in funzionamento intenso o ad alta velocità.		-	m <sup>3</sup> /h
Livello di emissioni sonore ponderato A, nelle velocità massima e minima disponibili in funzionamento normale.		67 / 73	dB
Livello di emissioni sonore ponderato A, in funzionamento intenso o ad alta velocità.		-	dB
Potenza assorbita a dispositivo spento	P <sub>o</sub>	-	W
Potenza assorbita a dispositivo in standby	P <sub>s</sub>	0,36	W
Informazioni di contatto	Chal-Tec GmbH, Wallstraße 16, 10179, Berlino, Germania		

**Indicazioni conformi alla direttiva (UE) N° 66/2014**

Metodi di misurazione e calcolo conformi a EN 61591:1997+A1:2006+A2:2011+A11:2014+A12:2015

Numero articolo	10035188, 10035189		
Definizione	Simbolo	Valore	Unità
Consumo energetico annuale	$AEC_{hood}$	62,1	kWh/Anno
Fattore di incremento nel tempo	$f$	1,0	
Efficienza fluidodinamica	$FDE_{hood}$	28,7	
Indice di efficienza energetica	$EEl_{hood}$	63,7	
Volume del flusso d'aria misurato nel punto di massima efficienza	$Q_{BEP}$	303,7	m <sup>3</sup> /h
Pressione dell'aria misurata nel punto di massima efficienza	$P_{BEP}$	437	Pa
Flusso d'aria massimo	$Q_{max}$	622	m <sup>3</sup> /h
Potenza elettrica in entrata misurata nel punto di massima efficienza	$W_{BEP}$	128,6	W
Potenza nominale del sistema di illuminazione	$W_L$	20,8	W
Intensità luminosa media del sistema di illuminazione sul piano cottura	$E_{middle}$	642	Lux
Potenza assorbita misurata a dispositivo in standby	$P_o$	0,36	W
Potenza assorbita misurata a dispositivo spento	$P_s$	0	W
Livello di rumorosità	$L_{WA}$	73	dB
Informazioni di contatto	Chal-Tec GmbH, Wallstraße 16, 10179, Berlino, Germania		

---

## INDICAZIONI PER LA TUTELA DELL'AMBIENTE

---

- Mentre si cucina, assicurare un sufficiente flusso d'aria, in modo che la cappa aspirante possa funzionare in modo efficiente e con bassa rumorosità operativa.
- Regolare la velocità della ventola in base alla quantità di vapore generato durante la cottura. Utilizzare la modalità di funzionamento intenso solo se necessario. Minore la velocità della ventola, minori i consumi energetici.
- Se durante la preparazione di grandi quantità di alimenti si forma molto vapore, selezionare per tempo una velocità maggiore della ventola. Se il vapore si è già diffuso nella cucina, sarà necessario lasciare in funzione più a lungo la cappa aspirante.
- Spegnerne la cappa quando non è più necessaria.
- Spegnerne la luce quando non è più necessaria.
- Pulire il filtro a intervalli regolari e sostituirlo secondo necessità, in modo da incrementare l'efficacia del sistema di ventilazione e da evitare il rischio di incendi.
- Mettere sempre il coperchio sulle pentole quando si cucina, per ridurre vapore e condensa.

---

## AVVISO DI SMALTIMENTO

---



Se nel proprio paese si applicano le regolamentazioni inerenti lo smaltimento di dispositivi elettrici ed elettronici, questo simbolo sul prodotto o sulla confezione segnala che questi prodotti non possono essere smaltiti con i rifiuti normali e devono essere portati a un punto di raccolta di dispositivi elettrici ed elettronici. Grazie al corretto smaltimento dei vecchi dispositivi si tutela il pianeta e la salute delle persone da possibili conseguenze negative. Informazioni riguardanti il riciclo e lo smaltimento di questi prodotti si ottengono presso l'amministrazione locale oppure il servizio di gestione dei rifiuti domestici.

---

## PRODUTTORE E IMPORTATORE (UK)

---

**Produttore:**

Chal-Tec GmbH, Wallstraße 16, 10179 Berlino, Germania.

**Importatore per la Gran Bretagna:**

Berlin Brands Group UK Ltd

PO Box 1145

Oxford, OX1 9UW

United Kingdom









**KLARSTEIN**