

ONE CONCEPT

Tragbarer CD-Player



10031564 10031565 10031566

Sehr geehrter Kunde,

wir gratulieren Ihnen zum Erwerb Ihres Gerätes. Lesen Sie die folgenden Anschluss- und Anwendungshinweise sorgfältig durch und befolgen Sie diese, um möglichen technischen Schäden vorzubeugen. Für Schäden, die durch Missachtung der Sicherheitshinweise und unsachgemäßen Gebrauch entstehen, übernehmen wir keine Haftung.

Inhalt

Technische Daten2
Sicherheitshinweise3
Bedienelemente4
Inbetriebnahme5
Bedienung7
Pflege und Wartung10
Fehlerbehebung10
Entsorgung11
Konformitätserklärung11

Technische Daten

Artikelnummer	10031564, 10031565, 10031566
Stromversorgung	Batterien: 2 x 1,5 V (Typ LR6, AA) Optional: Netzbetrieb über ein USB-Netzteil am USB-Anschluss (nicht im Lieferumfang enthalten)
CD-Player kompatible Formate	CD, CD-R, CD-RW, MP3-CD

Sicherheitshinweise

Warnsymbole am Gerät

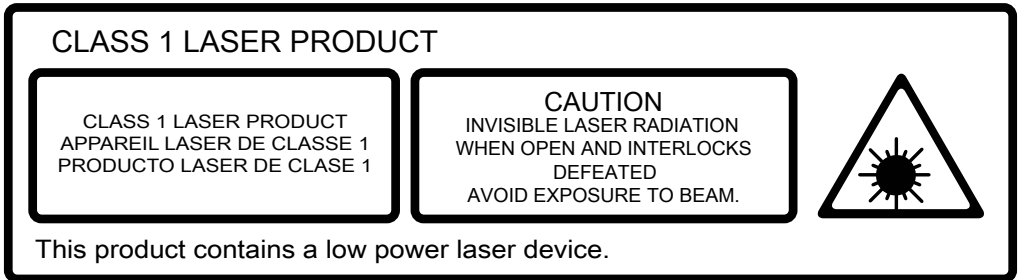

Klasse 1 Laser

Dieses Gerät enthält einen Niederstromlaser

Vorsicht: Unsichtbare Laserstrahlung. Wenn das Gerät geöffnet und die Zugriffssperre überwunden wird, sich nicht dem Laserstrahl aussetzen.

- Der Laserstrahl in diesem Produkt ist für das Auge schädlich, versuchen Sie nicht das Gehäuse zu öffnen.
- Beenden Sie den Betrieb sofort, wenn eine Flüssigkeit oder ein fester Gegenstand in das Gehäuse fällt.
- Die Linse nicht berühren oder daran herumstochern. Sie können die Linse sonst beschädigen und das Abspielgerät funktioniert dann nicht richtig.
- Stecken Sie nichts in die Schlitze im Gehäuse. Wenn Sie dies tun, ist die Laserdiode unter Umständen eingeschaltet, wenn der Deckel geöffnet ist.
- Wenn das Gerät für längere Zeit nicht geöffnet ist, achten Sie darauf, dass die Stromversorgung vom Gerät getrennt ist. Nehmen Sie die Batterien aus dem Batteriefach und trennen Sie den Netzstecker. Gewöhnen Sie sich an, das Netzgerät am Stecker aus der Steckdose zu ziehen und nicht am Netzkabel.
- Dieses Gerät verwendet einen Laser. Eine von dieser Anleitung abweichende Verwendung der Bedienelemente und Bedienschritte kann dazu führen, dass Personen der Laserstrahlung ausgesetzt werden.
- Wickeln Sie das Kopfhörerkabel nie um Personen oder Haustiere. Seien Sie bei langen Kopfhörerkabeln besonders vorsichtig.
- Betreiben Sie das Gerät nicht unter direkter Sonneneinstrahlung oder an warmen, feuchten oder staubigen Orten, um die Gefahr eine Brands oder Stromschlags zu verringern.
- Halten Sie das Gerät von Heizgeräten und elektrischen Störungsquellen wie Neonlampen oder Motoren fern.
- Um die LED-Anzeige besser ablesen zu können, vermeiden Sie die Benutzung des Gerätes unter direkter Sonneneinstrahlung oder bei starker Raumbeleuchtung.

Bedienelemente

Oberseite

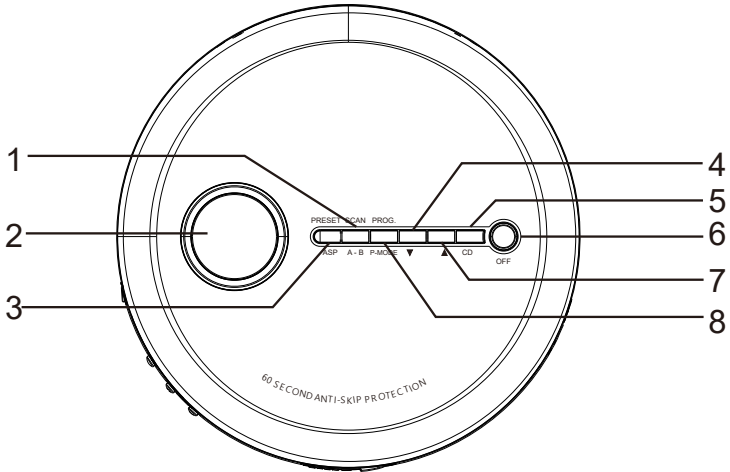

Seite

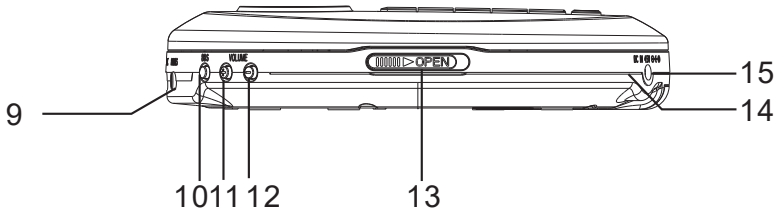

Unterseite

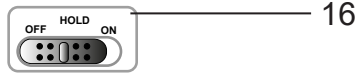

- | | |
|---|----------------------------|
| 1 A - B | 9 Kopfhörerausgang |
| 2 LCD-Anzeige | 10 Bassverstärkung Ein/Aus |
| 3 ASP | 11 Lautstärke + |
| 4 Voriger Titel/Rücklauf | 12 Lautstärke - |
| 5 CD-Stopp | 13 CD-Fach-Öffner |
| 6 EIN/AUS, CD-Wiedergabe,
Wiedergabe/Stopp | 14 5-V-USB-Eingang |
| 7 Nächster Titel/Vorlauf | 15 Netzteil-Anschluss |
| 8 Programm, Wiedergabemodus | 16 HOLD (Tastensperre) |

Inbetriebnahme

Stromversorgung

Dieser CD-Player wird mit zwei Stück 1,5-V-Batterien (Typ LR6) betrieben (nicht im Lieferumfang enthalten).

Einlegen der Batterien

1. Öffnen Sie die Batteriefachabdeckung auf der Unterseite des Gehäuses.
2. Legen Sie zwei Alkaline Batterien (1,5 V, Typ LR6) (nicht im Lieferumfang enthalten) ins Batteriefach. Beachten Sie die Polaritätsmarkierung auf dem Deckel des Batteriefachs.
3. Schließen Sie das Batteriefach.

Hinweis: Achten Sie darauf, dass Sie die Batterien richtig herum eingelegen. Eine falsche Polarität kann das Gerät beschädigen und zu einem Verlust der Gewährleistung führen.

Hinweise zum Umgang mit Batterien

1. Beim Einlegen des falschen Batterietyps besteht die Gefahr einer Explosion. Legen Sie stets den richtigen Batterietyp ein.
2. Mischen Sie nicht alte mit neuen Batterien.
3. Mischen Sie nicht Alkaline mit Zink-Kohle-Batterien oder wiederaufladbaren Batterien.
4. Nehmen Sie die Batterien heraus, wenn das Gerät für längere Zeit nicht genutzt wird. Alte oder ausgelaufene Batterien können das Gerät beschädigen und die Gewährleistung verwirken.
5. Versuchen Sie nicht Batterien aufzuladen, die nicht wieder aufladbar sind. Sie können überhitzen und zerbersten. Befolgen Sie die Hinweise des Batterieherstellers.
6. Werfen Sie Batterien nicht ins Feuer. Batterien können auslaufen oder explodieren.

Verwendung eines USB-Netzteils (nicht im Lieferumfang enthalten)

1. Vergewissern Sie sich vor dem Anschluss des Netzadapters an die Stromversorgung, dass die Nennspannung des Gerätes mit der Spannung der Stromversorgung im Haushalt übereinstimmt.
2. Schließen Sie das Netzgerät (4,5 V \equiv ; 500 mA) an eine Wandsteckdose an.
3. Stecken Sie den Netzgerätstecker in den CD-Player.

Hinweis: Wenn der Netzstecker angeschlossen ist, wird die Stromversorgung über die Batterien automatisch getrennt und der CD-Player wird nun über die Batterien versorgt.

Anschluss von Kopfhörern

Führen Sie den Stecker der Kopfhörer (Teil des Lieferumfangs) in die Audiobuchse.

Achtung

- Vermeiden Sie bei der Benutzung der Kopfhörer große Lautstärke über einen längeren Zeitraum. Große Lautstärke über einen längeren Zeitraum kann zur Beeinträchtigung des Hörvermögens führen.
- Verwenden Sie die Kopfhörer nicht im Straßenverkehr, da es zu einer Verkehrsgefährdung kommen kann und es in diesen Situationen gesetzeswidrig ist.

Betrieb des CD-Players

Der CD-Player in diesen Geräten so konstruiert, dass er sämtliche handelsüblichen CDs abspielt. Er liest selbst erstellte MP3, WAV und CD-R/CD-RW-Disks. Der Beginn der Wiedergabe kann allerdings bis zu 10 Sekunden in Anspruch nehmen. Wenn die Wiedergabe nicht startet, liegt es vermutlich an der Qualität der CD-R/RW oder der Kompatibilität der CD-Brennersoftware. Der Hersteller ist nicht für die Wiedergabequalität der CD-R/RW-Disks verantwortlich. Bringen Sie auf keiner Seite der Kompaktdisk Cover oder Etiketten an. Dies kann zu einer Fehlfunktion führen.

Bedienung

Ein- und Ausschalten des Gerätes

- Einschalten: PLAY/PAUSE drücken, um das Gerät ein- oder auszuschalten. Die LCD-Anzeige geht an der CD-Player liest die eingelegte Disk ein. Wenn die CD eingelegt wurde oder die eingelegte CD einen Fehler hat, erscheint in der Anzeige „no disc“.
- Ausschalten: Halten Sie die STOP-Taste im CD-Betrieb bei angehaltener CD drei Sekunden lang gedrückt. Die Anzeige schaltet sich ab.

Hinweis: Wenn der CD-Player ca. 30 Sekunden nicht in Betrieb ist, schaltet er sich automatisch aus.

Wiedergabe

1. Der CD-Player muss ausgeschaltet sein. Schieben Sie den CD-Fach-Öffner seitlich nach rechts, um das CD-Fach zu öffnen.
 2. Legen Sie eine CD mit der bedruckten Seite nach oben ein. Schließen Sie das CD-Fach.
 3. Die PLAY/PAUSE-Taste drücken, um das Gerät in Betrieb zu setzen. Nun wird im Wechsel die Anzahl der Titel und die gesamte Abspielzeit angezeigt. Der erste Titel wird wiedergegeben.
 4. Um die Wiedergabe vorübergehend anzuhalten, drücken Sie die PLAY/PAUSE-Taste. In der Anzeige blinkt die vorangeschrittene Abspielzeit. Drücken dieselbe Taste erneut, um die Wiedergabe fortzusetzen.
 5. Drehen Sie zur Einstellung der Lautstärke den Lautstärkeregler hoch unter runter.
 6. Drücken Sie die STOP-Taste, um die Wiedergabe zu beenden.
- Öffnen Sie das CD-Fach nicht, wenn gerade eine CD abgespielt wird.
 - Zur **Bassverstärkung** drücken Sie die BBS-Taste.
 - Die Leistung der Bassverstärkung nimmt ja nach eingestellter Lautstärke ab oder nimmt zu.

Tastensperre

Bewegen Sie den HOLD-Schieber auf der Rückseite in die Position ON, um die Tasten zu sperren. Schieben Sie ihn in die Position OFF, um die Tasten wieder zu entsperren.

Informationen in der Anzeige

Beim Einschalten:

- In der Anzeige erscheinen die Anzahl der Titel und die Gesamtspieldauer. Wenn die Disk mit der Wiedergabe beginnt erscheint in der Anzeige die erste Titelnummer und die Zeitposition im Titel.
- Um die Gesamtzahl der Titel und die Gesamtspieldauer zu sehen, drücken Sie einmal die STOP-Taste.

Während der Wiedergabe

- Die Titelnummer und die vergangene Zeit werden angezeigt.

Während der Pause

- Wenn die Wiedergabe angehalten wurde, blinkt die verstrichene Zeit.

Anzeige des niedrigen Batteriestands

- Die Anzeige für einen niedrigen Batteriestand  erscheint.

Wiedergabearten

Normale Wiedergabe

Die ganze CD wird abgespielt und der CD-Player hält nach der Beendigung des Titels an.

Vor- und Zurückspulen

1. Drücken Sie während der Wiedergabe die «-Taste oder »-Taste, um zum vorigen oder nächsten Titel zu springen.
2. Während der Wiedergabe oder Pause halten Sie die «-Taste oder »-Taste gedrückt, um innerhalb des aktuellen Titels zurück- und vorzuspulen.

Bei jeden Druck auf die MODE-Taste erscheint in der Anzeige die jeweilige Wiedergabeart:

REPEAT 1

Der aktuelle Titel wird wiederholt.

REPEAT ALL

Alle Titel auf der CD werden wiederholt.

Um die Wiederholungsfunktion zu beenden, drücken Sie wiederholt die MODE-Taste, bis das Symbol verschwindet.

RANDOM

Die Titel werden in einer zufälligen Reihenfolge abgespielt.

Um die Zufallswiedergabe zu beenden, drücken Sie wiederholt die MODE-Taste, bis das Symbol in der Anzeige nicht mehr erscheint.

Programmfunktion

Sie können bis zu 20 Titel programmieren.

1. Bei angehaltenem CD-Player die PROG-Taste drücken. Jetzt erscheint die PROG-Nummer. Das Symbol PROG und die Titelnummer „01“ blinken.
2. Die Taste VOR/ZURÜCK drücken, um den Titel zu wählen.
3. Wenn der gewünschte Titel angezeigt wird, drücken Sie die PROG-Taste, um den Titel zu speichern. Die PROG-Nummer wechselt zur „02“. Die Titelnummer kehrt auf „00“ zurück und blinkt zusammen mit „PROG“.
4. Wiederholen Sie die Schritte 2 und 3, um mehr Titel hinzuzufügen. Bis zu 20 Titel können im Speicher programmiert werden.
5. Drücken Sie die Taste PLAY/PAUSE, um das Programm abzuspielen.
6. Um das Programm zu löschen, drücken Sie bei angehaltener CD einfach die STOP-Taste.

Anti-Schock-System

Der CD-Player hat einen Schockschutz, um die Unterbrechung der CD-Wiedergabe bei Erschütterungen zu verhindern. Das Anti-Schock-System aktiviert sich bei der Wiedergabe einer CD automatisch. In der Anzeige erscheint „ESP“ und blinkt.

Wenn der Anti-Schock-Speicher voll ist, schützt er für ca. 60 Sekunden vor Unterbrechungen in der Audiowiedergabe. Wenn der CD-Player für längere Zeit Erschütterungen oder Schwankungen ausgesetzt wird als der Speicher reicht, kommt es zu Unterbrechungen. Das ist normal und zu erwarten. Der Ton kehrt zurück, wenn der CD-Player sich wieder in einer stabilen Lage befindet.

Hinweis: Das Anti-Schock-System sorgt für eine fortlaufende Tonwiedergabe, wenn das Gerät Erschütterungen unterworfen ist. Es kompensiert keine Fehler, die aus einer defekten, zerkratzen oder schmutzigen CD herrühren.

Pflege und Wartung

Reinigen Sie das Gerät mit einem weichen, feuchten (nicht nassen) Tuch. Verwenden Sie nie Reinigungsmittel oder Lösungsmittel.

Bei Aussetzern oder Unterbrechungen der Musikwiedergabe oder wenn die CD nicht startet, kann es sein, dass Sie die Unterseite der CD reinigen müssen. Wischen Sie vor der Wiedergabe die CD mit einem fusselfreien Tuch von innen nach außen.

Vorsicht: Lassen Sie während der Reinigung des Gerätes nie Wasser oder andere Flüssigkeiten eindringen.

Fehlerbehebung

Problem	Überprüfen
Der CD-Player funktioniert nicht.	CD ist falsch herum eingelegt. CD sitzt nicht richtig auf dem Antriebssteller. Schmutzige oder defekte CD. Schmutzige Linse. CD-Fach nicht geschlossen. Feuchtigkeit bzw. Kondensation: Lassen Sie den CD-Player über eine Stunde auf Raumtemperatur aufwärmen. Das Netzgerät (nicht im Lieferumfang enthalten) hat keine Stromversorgung. Die Batterien sind schwach. Das Gerät wurde automatisch abgeschaltet.
Kein Ton über die Kopfhörer	Der Kopfhörerstecker ist nicht fest in die Klinkenbuchse eingesteckt.
Störgeräusche	Verschmutzte oder defekte CD. Verschmutzte Fokussierlinse Der CD-Player ist großen Erschütterungen ausgesetzt. Niedriger Batteriestand. Schlechte Kopfhörerverbindung.

HINWEISE ZUR ENTSORGUNG



Wenn es in Ihrem Land eine gesetzliche Regelung zur Entsorgung von elektrischen und elektronischen Geräten gibt, weist dieses Symbol auf dem Produkt oder auf der Verpackung darauf hin, dass dieses Produkt nicht im Hausmüll entsorgt werden darf. Stattdessen muss es zu einer Sammelstelle für das Recycling von elektrischen und elektronischen Geräten gebracht werden. Durch regelkonforme Entsorgung schützen Sie die Umwelt und die Gesundheit Ihrer Mitmenschen vor negativen Konsequenzen. Informationen zum Recycling und zur Entsorgung dieses Produkts, erhalten Sie von Ihrer örtlichen Verwaltung oder Ihrem Hausmüllentsorgungsdienst.



Dieses Produkt enthält Batterien. Wenn es in Ihrem Land eine gesetzliche Regelung zur Entsorgung von Batterien gibt, dürfen die Batterien nicht im Hausmüll entsorgt werden. Informieren Sie sich über die örtlichen Bestimmungen zur Entsorgung von Batterien. Durch regelkonforme Entsorgung schützen Sie die Umwelt und die Gesundheit Ihrer Mitmenschen vor negativen Konsequenzen.

HERSTELLER



Chal-Tec GmbH, Wallstraße 16, 10179 Berlin, Deutschland.

Importeur für Großbritannien:

Berlin Brands Group UK Ltd
PO Box 1145
Oxford
OX1 9UW
United Kingdom

Dear Customer,

Congratulations on purchasing this equipment. Please read this manual carefully and take care of the following hints on installation and use to avoid technical damages. Any failure caused by ignoring the items and cautions mentioned in the operation and installation instructions are not covered by our warranty and any liability.

Contents

Technical Data	12
Safety Instructions	13
Controls	14
Power Source	15
Operation	17
Care and Maintenance	20
Troubleshooting Guide	21
Disposal	22
Declaration of Conformity.	22

Technical Data

Item number	10031564, 10031565, 10031566
Power supply	Batteries 2x1.5 V (type LR6, AA) Optional: power adaptor (not included) (output 4.5 V $\overline{\text{=}}$; 500 mA) via USB port
CD player (compatible formats)	CD, CD-R, CD-RW, CD-MP3

Safety Instructions

Symbols on the device

CLASS 1 LASER PRODUCT

CLASS 1 LASER PRODUCT
APPAREIL LASER DE CLASSE 1
PRODUCTO LASER DE CLASE 1

CAUTION
INVISIBLE LASER RADIATION
WHEN OPEN AND INTERLOCKS
DEFEATED
AVOID EXPOSURE TO BEAM.

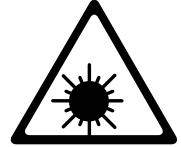

This product contains a low power laser device.

- As the laser beam used in this compact disc player is harmful to the eyes, do not attempt to disassemble the casing.
- Stop operation immediately if any liquid or solid object should fall into the cabinet. Unplug the unit and have it checked by qualified personnel.
- Do not touch the lens or poke at it. If you do, you may damage the lens and the player may not operate properly.
- Do not put anything in the safety slot. If you do, the laser diode will be ON when the lid is still opened.
- If the unit is not to be used for a long period of time, make sure that all power sources are disconnected from the unit. Remove all batteries from the battery compartment, and unplug the AC adaptor from the wall outlet
- Make it a practice to remove the AC adaptor by grasping the main body and not by pulling the cord.
- This unit employs a laser. The use of controls or adjustment or performance of procedures other than those specified herein may result in exposure to hazardous radiation.
- Never wrap the earbuds cord around any animal or person. Special care should be taken with long wires.
- Clean the unit with a soft, damp (never wet) cloth. Solvents or detergents should never be used.
- Avoid operating your unit under direct sunlight or in hot, humid or dusty places to reduce the risk of fire or electric shock.
- Unplug the unit from the electrical power outlet immediately in case of malfunction.

Controls

Top view

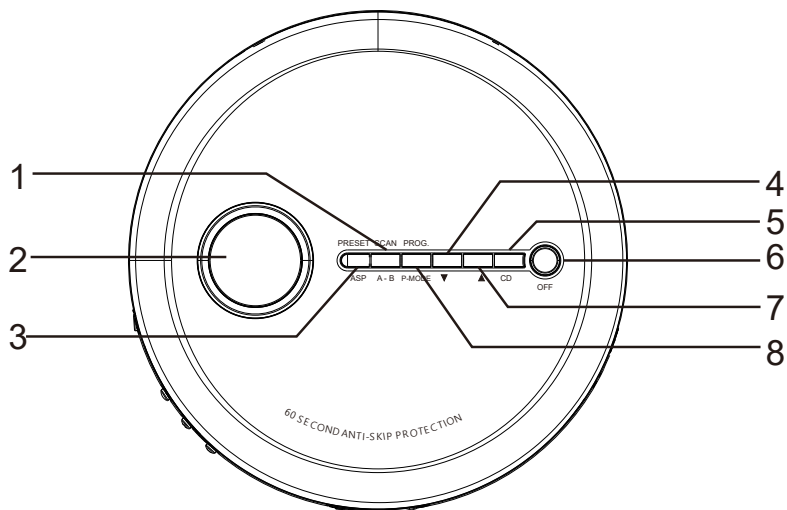

Side view

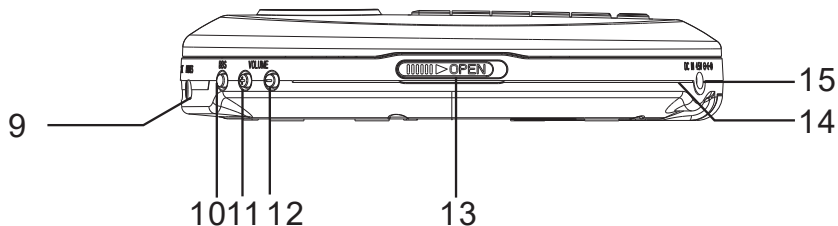

Bottom view

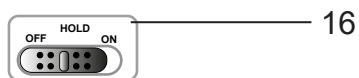

- | | |
|--------------------------------|------------------------|
| 1 A-B button | 9 Headphone jack |
| 2 LCD display | 10 BBS ON/OFF switch |
| 3 ASP button | 11 Volume up |
| 4 Skip/search backward | 12 Volume down |
| 5 CD STOP button | 13 CD door open switch |
| 6 Power on/off, CD Play button | 14 USB 5 V jack |
| 7 Skip/search forward | 15 DC IN jack |
| 8 Program, Play mode button | 16 HOLD |

Power Source

Power supply

This CD player operates on two 1.5 V DC "AA" size (UM-3) alkaline batteries (not included) or AC USB adaptor with an output of 4.5 V DC 500 mA (not included).

Install batteries into the player

1. Open the battery compartment cover located on bottom of cabinet.
2. Insert two 1.5 V DC "AA" size (UM-3) alkaline batteries (not included) into the battery compartment following the polarity markings as indicated in the compartment.
3. Close the battery door.

Important: Be sure that the batteries are installed correctly. Wrong polarity may damage the unit and void the warranty.

Battery note and care

1. Danger of explosion if the battery is replaced incorrectly. Replace only with the same or equivalent type
2. Do not mix old and new batteries.
3. Do not mix alkaline, standard (carbon-zinc) or rechargeable (nickel-cadmium) batteries.
4. If the unit is not to be used for an extended period of time, remove the batteries. Old or leaking batteries can cause damage to the unit and may void the warranty.
5. Do not try to recharge batteries not intended to be recharged; they can overheat and rupture. (Follow battery manufacturer's directions).
6. Do not dispose of batteries in fire, batteries may leak or explode.

Using an USB adaptor (not included) to power the unit)

1. Before connecting the adaptor to the player, make sure that the AC voltage of the adaptor corresponds to you local AC outlet voltage. The polarity of the adaptor must match to the polarity markings next to the USB jack on the player.
2. Plug the 4.5 V DC 500 mA AC-DC adaptor into an AC outlet.
3. Insert the DC plug into the DC IN jack on the player.

NOTE: When the USB adaptor is connected, the batteries will be automatically disconnected and the player will now operate on the adaptors power. Once the adaptor is unplugged the player will automatically switch to back to battery power.

Earbuds connection

Connect the plug of the stereo earbuds (included) into the PHONES socket.

CAUTION

- Avoid excessive volume levels for long periods of time when using the headphones. Prolonged use at high levels may impair your hearing.
- Do not use ear buds while operating a motorized vehicle, as it may create a traffic hazard and is illegal in many areas.

CD operation

CD mechanisms used in devices like this are designed to fully read all commercial CDs. They will also read self-compiled MP3,WAV,CD-R/CD-RW discs but it may take up to 10 seconds for playback to start. If playback does not start, it is likely due to the quality of the CD-R/RW disc and/or the compatibility of the CD compilation software.

Manufacturer is not responsible for the playback quality of CD-R/RW discs. Do not attach a label or seal to either side of the CD-R/RW disc. It may cause a malfunction.

Operation

Turning Unit Power On and Off

- The display will show "no disc".
- To turn ON the unit, press the PLAY/PAUSE button, the LCD display will be on and then read the inserted disc. If no disc is inserted or the inserted disc has an error, to turn OFF, in CD stop mode press and hold the STOP for 3 seconds, display will go off.

NOTE: When the unit is stopped for approximately 30 seconds, the power will automatically turned off.

Play Mode

1. In power off mode, press the CD door OPEN switch to open the CD door.
2. Insert a CD with the label side facing upward and then close the CD door.
3. Press the PLAY/PAUSE button to turn on the unit. Total number of tracks and playing time in sequence and then start to play first track automatically.
4. While playing, press the PLAY/PAUSE BUTTON to pause, the elapsed time will flash. Press PLAY/PAUSE BUTTON again to resume playing
5. Rotate the VOLUME Up/Down to adjust volume level.
6. Press the STOP BUTTON to stop playing.

NOTE: Do not open the CD DOOR when a CD is playing.

To Enhance the Bass Sound: Set the BBS switch to the ON position.

NOTE: The bass boost performance will be increase or decrease depending on the volume level.

Key lock

Move the HOLD slider on the back to the ON position to lock the buttons. Slide it to the OFF position to unlock the buttons.

LCD information

At initial start up

- The disc will start playing and the display will show the playing time.
- The display will show the total number of tracks and total playing time. The first track number & instant.
- To review the total number of tracks and total playing time of the disc, press the STOP button once.

During PLAY mode

- The track number and the elapsed time are displayed.

During PAUSE mode

- When the track playback is paused, the elapsed time flashes.

Battery Low Indicator





- The Battery Low Indicator  will appear in the display when the batteries need to be changed.

Play mode

Normal playback

The whole disc is played and the player will stop after the last track is finished.

Skip and search mode

1. During Play or Pause mode, tap the  or  button to go to the next track or go back to the beginning of the current track.
2. During play mode or Pause mode, press and hold the  or  button to search within the current track with audible high speed playback.

Every time the MODE button is pressed, the corresponding mode appears in the display window, in the following sequence:

REPEAT 1

When shown on the LCD display, the current track on the disc will be repeated.

REPEAT ALL

When shown on the LCD display, all tracks on the disc will be repeated. To cancel the Repeat function, press the MODE button repeatedly until the icon disappears.

RANDOM

Enables all the tracks on the disc to be played in a random sequence. To cancel RANDOM function, press the MODE button repeatedly until the icon disappears.

Programmed play

1. In CD stop mode, press the PROG button once, PROG bumper appears. PROG icon and Track number "01" start flashing in the display.
2. Press SEARCH/SKIP / button to select the desired track.
3. When the desired track is displayed, press the PROG button to register. The PROG number changes to 02. Track number returns to 00 and flashes together with PROG.
4. Repeat above steps 2 and 3 to program more tracks. Up to 20 tracks can be programmed into the memory.
5. Press PLAY/PAUSE button to start the programmed play.
6. To erase the program, in STOP mode simply press the STOP button.

ANTI-SKIP PROTECTION

This player incorporates an electronic anti-skip circuit to prevent interruption of the sound output when the unit is subjected to shock, vibration or rolling during disc playback. The anti-shock system will automatically activate when a disc is playing, the ESP indicator will appear in the display and flashing.

Once anti-skip buffer is full, it will give you approximately 60 seconds of protection against interruption of sound output. If the player is subjected to shock or rolling for longer than the buffer memory, some interruption of sound output will occur. This is normal and to be expected and the sound will resume once the player has stabilized from the shock or rolling disturbance.

Note: The anti-skip function provides for continuous sound output when the unit is subjected to shock or vibration. It will not compensate for errors arising from the use of defective, scratched or dirty discs.

Care and Maintenance

Clean the unit with a soft, damp (never wet) cloth. Solvent or detergent should never be used.

During CD play, or if the CD fails to play at all, its bottom surface may require cleaning. Before playing, wipe the disc from the centre outwards with a lint-free soft cleaning cloth.

Attention: Never allow any water or other liquids to get inside the unit while cleaning.

Troubleshooting Guide

PROBLEM	POINTS TO CHECK
Player fails to function.	<ul style="list-style-type: none"> Disc may be inserted upside down Disc not mounted correctly on chuck Dirty or defective disc Dirty pick up lens Player lid not closed Moisture/Condensation, allow player to warm up to room temperature for 60 minutes AC power to adaptor switched off Weak batteries Auto switch off has occurred.
No headphones sound.	<ul style="list-style-type: none"> Earbuds plug is not firmly inserted into the Phones
Intermittent sound	<ul style="list-style-type: none"> Dirty or defective disc Dirty pick up lens Player is subject to excessive vibration or shock Low battery power Poor headphone connection

DISPOSAL CONSIDERATIONS



If there is a legal regulation for the disposal of electrical and electronic devices in your country, this symbol on the product or on the packaging indicates that this product must not be disposed of with household waste. Instead, it must be taken to a collection point for the recycling of electrical and electronic equipment. By disposing of it in accordance with the rules, you are protecting the environment and the health of your fellow human beings from negative consequences. For information about the recycling and disposal of this product, please contact your local authority or your household waste disposal service.



This product contains batteries. If there is a legal regulation for the disposal of batteries in your country, the batteries must not be disposed of with household waste. Find out about local regulations for disposing of batteries. By disposing of them in accordance with the rules, you are protecting the environment and the health of your fellow human beings from negative consequences.

MANUFACTURER & IMPORTER (UK)



Chal-Tec GmbH, Wallstrasse 16, 10179 Berlin, Germany.

Importer for Great Britain:

Berlin Brands Group UK Ltd

PO Box 1145

Oxford

OX1 9UW

United Kingdom

Chère cliente, cher client,

Toutes nos félicitations pour l'acquisition de ce nouvel appareil. Veuillez lire attentivement les instructions suivantes de branchement et d'utilisation afin d'éviter d'éventuels dommages. Le fabricant ne saurait être tenu pour responsable des dommages dus au non-respect des consignes de sécurité et à la mauvaise utilisation de l'appareil.

Sommaire

Fiche technique	23
Consignes de sécurité	24
Éléments de commande	25
Mise en service	26
Utilisation	28
Entretien et maintenance	31
Résolution des problèmes.	31
Recyclage	32
Déclaration de conformité	32

Fiche technique

Numéro d'article	10031564, 10031565, 10031566
Alimentation	Piles : 2 x 1,5 V (Type LR6, AA) En option: fonctionne sur secteur avec un adaptateur USB sur le port USB (non fourni)
Formats de CD compatibles	CD, CD-R, CD-RW, CD-MP3

Consignes de sécurité

Pictogrammes de mise en garde sur l'appareil

CLASS 1 LASER PRODUCT

CLASS 1 LASER PRODUCT
APPAREIL LASER DE CLASSE 1
PRODUCTO LASER DE CLASE 1

CAUTION
INVISIBLE LASER RADIATION
WHEN OPEN AND INTERLOCKS
DEFEATED
AVOID EXPOSURE TO BEAM.

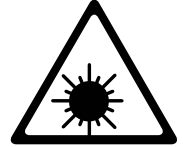

This product contains a low power laser device.

Laser de classe 1

Cet appareil comporte un laser de basse tension

Attention : Rayonnement laser invisible. Lorsque l'appareil est allumé et que le clapet d'accès est ouvert, ne vous exposez pas au faisceau laser.

- Le faisceau laser de ce produit est nocif pour les yeux, n'essayez pas d'ouvrir le boîtier.
- Eteignez immédiatement l'appareil si un objet liquide ou solide tombe dans le boîtier.
- Ne touchez pas et ne poussez pas l'objectif. Sinon, vous risquez de l'endommager et le lecteur ne fonctionnera pas correctement.
- N'insérez rien dans les fentes du boîtier. Si vous le faites, la diode laser risque d'être allumée avec le couvercle ouvert.
- Si vous n'allumez pas l'appareil pendant une longue période, assurez-vous que l'alimentation électrique est déconnectée. Retirez les piles de leur compartiment et débranchez la prise d'alimentation. Prenez l'habitude de débrancher l'adaptateur de la prise de courant, et non le câble d'alimentation.
- Cet appareil utilise un laser. Toute utilisation des éléments de commande et des étapes de fonctionnement non conforme aux instructions peut entraîner l'exposition de personnes au rayonnement laser.
- N'enroulez jamais le cordon du casque autour d'une personne ou d'un animal de compagnie. Soyez très prudent avec de longs câbles de casque.
- N'utilisez pas l'appareil à la lumière directe du soleil ou dans un endroit chaud, humide ou poussiéreux pour réduire le risque d'incendie ou d'électrocution.
- Tenez l'appareil éloigné des radiateurs et des sources d'interférences électriques telles que les lampes au néon ou les moteurs.
- Pour que l'affichage LED soit plus lisible, évitez d'utiliser l'appareil à la lumière directe du soleil ou sous un fort éclairage.

Éléments de commande

Face supérieure

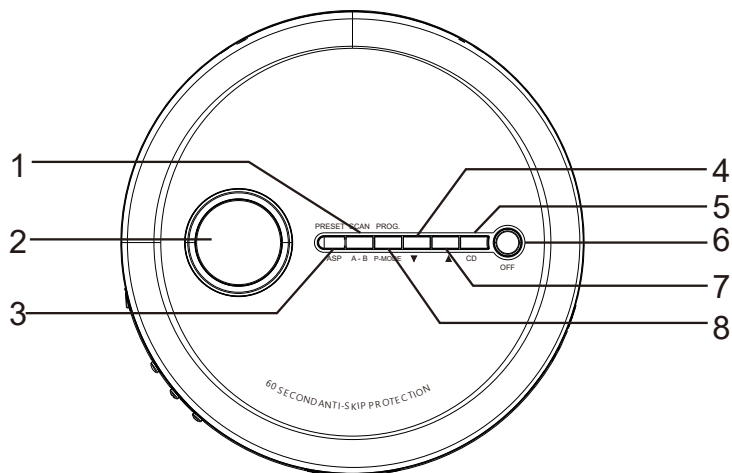

Côté

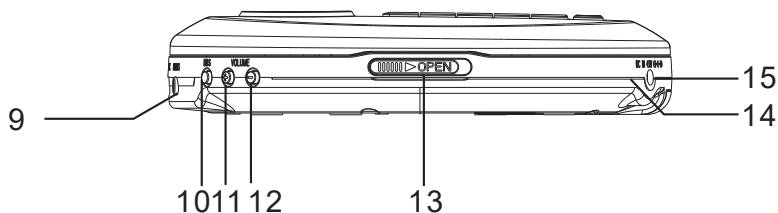

Face inférieure



- | | |
|--|--|
| 1 A - B | 9 Sortie casque |
| 2 Ecran LCD | 10 Amplification des basses marche/arrêt |
| 3 ASP | 11 Volume + |
| 4 Titre précédent /retour | 12 Volume - |
| 5 Stopper le CD | 13 Ouverture du tiroir CD |
| 6 MARCHE/ARRET, lecture de CD,
Lecture/Stop | 14 Port USB 5 V |
| 7 Titre suivant /avance | 15 Prise de l'adaptateur secteur |
| 8 Programme, mode lecture | 16 HOLD |

Mise en service

Alimentation

Le lecteur de CD fonctionne avec deux piles de 1,5 V (Type LR6) (non fournies).

Installation des piles

1. Ouvrez le couvercle de la batterie sous le boîtier.
2. Insérez deux piles alcalines (1,5 V, type LR6) (non incluses) dans le compartiment des piles. Respectez la marque de polarité sur le couvercle du compartiment des piles.
3. Refermez le compartiment des piles.

Remarque : faites attention à respecter le sens d'installation des piles. Une erreur de polarité peut endommager l'appareil et annuler la garantie.

Conseils de manipulation des piles

1. Lorsque vous insérez un type de pile non conforme, il y a un risque d'explosion. Insérez toujours le bon type de pile.
2. Ne mélangez pas piles usagées et piles neuves.
3. Ne mélangez pas des piles alcalines avec des piles zinc-carbone ou des piles rechargeables.
4. Retirez les piles si l'appareil n'est pas utilisé pendant une longue période. Des piles usagées ou qui fuient peuvent endommager l'appareil et annuler la garantie.
5. N'essayez pas de recharger des piles non rechargeables. Elles peuvent surchauffer et éclater. Suivez les instructions du fabricant de la pile.
6. Ne jetez pas les piles dans le feu. Les piles peuvent fuir ou exploser.

Utilisation d'un adaptateur secteur USB (non fourni)

1. Avant de brancher l'adaptateur sur le secteur, assurez-vous que la tension nominale de l'appareil correspond à la tension de l'alimentation domestique.
2. Connectez l'alimentation (4,5 V, 500 mA) à une prise murale.
3. Branchez la fiche de l'adaptateur secteur dans le lecteur de CD.

Remarque : lorsque l'adaptateur est branché, l'alimentation par les piles est automatiquement déconnectée et le lecteur de CD est désormais alimenté par l'adaptateur.

Branchement d'un casque

Insérez la fiche du casque (inclus dans la livraison) dans la prise audio.

Attention

- Lorsque vous utilisez un casque, évitez d'utiliser de régler un fort volume pendant une longue période. Un volume élevé sur une longue période peut nuire à l'audition.
- N'utilisez pas les écouteurs dans les embouteillages, car cela est interdit par la loi et peut provoquer des dangers de circulation.

Fonctionnement du lecteur de CD

Le lecteur CD de ces appareils est conçu pour lire tous les CD disponibles dans le commerce. Il lit les disques MP3, WAV et CD-R / CD-RW maison. Cependant, la lecture peut prendre jusqu'à 10 secondes pour débiter. Si la lecture ne démarre pas, cela est probablement dû à la qualité du CD-R/RW ou à la compatibilité du logiciel du graveur de CD. Le fabricant n'est pas responsable de la qualité de lecture des disques CD-R/RW. Ne collez aucune jaquette ou étiquette sur aucun côté du disque compact. Cela peut entraîner un dysfonctionnement.

Utilisation

Allumer et éteindre l'appareil

- Démarrage : appuyez sur PLAY/PAUSE pour allumer ou éteindre l'appareil. L'écran LCD s'allume, le lecteur CD lit le disque inséré. Si aucun CD n'est inséré ou que le CD présent est défectueux, l'écran affiche "no disc".
- Arrêt : le CD étant arrêté, maintenez la touche STOP pendant trois secondes. L'écran s'éteint.

Remarque : lorsque le lecteur de CD n'a pas été utilisé depuis 30 secondes environ, il s'éteint automatiquement.

Lecture

1. Le lecteur de CD doit être éteint. Faites glisser la commande d'ouverture du tiroir CD latéralement vers la droite pour ouvrir le compartiment CD.
 2. Insérez un CD avec la face imprimée vers le haut. Refermez le tiroir du lecteur CD.
 3. Appuyez sur la touche PLAY/PAUSE pour mettre l'appareil en marche. Le nombre total de titres et la durée totale de lecture s'affichent. La lecture du premier titre démarre automatiquement.
 4. Pour arrêter temporairement la lecture, appuyez sur le bouton PLAY / PAUSE. L'affichage clignote l'heure avancée. Appuyez à nouveau sur le même bouton pour reprendre la lecture.
 5. Tournez le bouton de réglage du volume de haut en bas pour régler le volume.
 6. Appuyez sur le bouton STOP pour arrêter la lecture.
- N'ouvrez pas le tiroir du lecteur pendant la lecture d'un CD.
 - Pour renforcer les basses appuyez sur la touche BBS.
 - La puissance du renforcement des basses. La puissance d'amplification des basses diminue ou augmente après que le volume a été ajusté.

Verrouillage des touches

Déplacez le curseur HOLD à l'arrière en position ON pour verrouiller les touches. Faites-le glisser en position OFF pour déverrouiller les boutons.

Informations affichées au démarrage :

- L'écran indique le nombre de titres et la durée totale de lecture. Lorsque la lecture du disque commence, l'écran affiche le numéro du titre lu et le repère de durée à l'intérieur du titre.
- Pour afficher le nombre total de titres et la durée totale de lecture, appuyez une fois sur la touche STOP.

Pendant la lecture

- Le numéro du titre et la durée écoulée sont affichés.

Pendant la pause

- Si vous mettez la lecture en pause, la durée écoulée clignote.

Témoin de bas niveau de piles





- Le témoin de pile faible  apparaît.

Modes de lecture

Lecture normale

Le CD est lu entièrement et le lecteur CD s'arrête à la fin.

Avance et retour

1. Pendant la lecture, appuyez sur les touches  ou  pour passer au titre précédent ou suivant.
2. Pendant la lecture ou en pause, maintenez les touches - ou - pour parcourir le titre en cours vers l'arrière ou vers l'avant.

Chaque appui sur la touche MODE fait apparaître à l'écran un mode de lecture différent :

REPEAT 1

Répétition du titre en cours.

REPEAT ALL

Répétition de tous les titres du CD.

Pour quitter la fonction répétition, appuyez plusieurs fois sur la touche MODE jusqu'à ce que l'icône disparaisse.

RANDOM

Permet de lire toutes les pistes du disque dans un ordre aléatoire. Pour annuler la fonction RANDOM, appuyez sur la touche MODE à plusieurs reprises jusqu'à ce que l'icône disparaisse.

Fonction programme

1. Lorsque le lecteur CD est en pause, appuyez sur la touche PROG. Le numéro de PROG apparaît maintenant. L'icône PROG et le numéro de titre "01" clignotent.
2. Appuyez sur la touche AVANCE/RETOUR pour choisir un titre.
3. Lorsque le titre souhaité est affiché, appuyez sur la touche PROG pour le sauvegar-

der. Le numéro PROG passe au "02". Le numéro de piste revient à "00" et clignote en même temps que "PROG".

4. Répétez les étapes 2 et 3 pour ajouter des titres. Vous pouvez programmer jusqu'à 20 titres.
5. Appuyez sur le bouton PLAY/PAUSE pour lire le programme.
6. Pour effacer le programme, appuyez simplement sur la touche STOP lorsque le CD est arrêté.

Système anti choc

Le lecteur CD est doté d'une protection contre les chocs afin d'éviter toute interruption de la lecture du CD. Le système antichoc s'active automatiquement lors de la lecture d'un CD. L'affichage indique «ESP» et clignote.

Lorsque la mémoire antichoc est pleine, elle vous protège des interruptions audio pendant environ 60 secondes. Si le lecteur de CD est soumis à des vibrations ou des fluctuations pendant une longue période, la mémoire sera saturée. Cela est normal et prévisible. Le son revient lorsque le lecteur de CD est à nouveau dans une position stable.

Remarque : Le système antichoc permet de ne pas interrompre le son lorsque l'appareil est soumis à des vibrations. En revanche, il ne compense pas les erreurs résultant d'un CD cassé, rayé ou sale.

Entretien et maintenance

- Nettoyez l'appareil avec un chiffon doux et humide (non mouillé). N'utilisez jamais de produit de nettoyage ni de solvant.
- Si la musique s'interrompt ou que le CD ne démarre pas, vous devrez peut-être nettoyer la face inférieure du CD. Avant de lancer la lecture, essuyez le CD avec un chiffon non pelucheux vers l'intérieur.

Attention : lorsque vous nettoyez l'appareil, n'y faites jamais pénétrer de l'eau ni d'autres liquides.

Résolution des problèmes

Problème	A vérifier
Le lecteur de CD ne fonctionne pas.	Le CD est inséré dans le mauvais sens. Le CD n'est pas bien posé sur le plateau tournant. CD sale ou défectueux. Lentille sale. Tiroir de CD resté ouvert. Humidité ou condensation : laissez le lecteur de CD se réchauffer à température ambiante pendant une heure environ. L'adaptateur secteur (non fourni) n'est pas alimenté. Les piles sont faibles. L'appareil s'est éteint automatiquement.
Pas de son au casque	La fiche du casque est mal insérée dans la prise jack.
Parasites	CD sale ou défectueux. Lentille du lecteur sale Le lecteur CD est exposé à de fortes secousses. Niveau de piles bas. Mauvaise connexion du casque

CONSEILS POUR LE RECYCLAGE



S'il existe une réglementation pour l'élimination ou le recyclage des appareils électriques et électroniques dans votre pays, ce symbole sur le produit ou sur l'emballage indique que cet appareil ne doit pas être jeté avec les ordures ménagères. Vous devez le déposer dans un point de collecte pour le recyclage des équipements électriques et électroniques. La mise au rebut conforme aux règles protège l'environnement et la santé de vos semblables des conséquences négatives. Pour plus d'informations sur le recyclage et l'élimination de ce produit, veuillez contacter votre autorité locale ou votre service de recyclage des déchets ménagers.

Ce produit contient des piles. S'il existe une réglementation pour l'élimination ou le recyclage des piles dans votre pays, vous ne devez pas les jeter avec les ordures ménagères. Renseignez-vous sur les dispositions locales relatives à la collecte des piles usagées. La mise au rebut conforme aux règles protège l'environnement et la santé de vos semblables des conséquences négatives.

FABRICANT



Chal-Tec GmbH, Wallstraße 16, 10179 Berlin, Allemagne.

Importateur pour la Grande Bretagne :

Berlin Brands Group UK Ltd

PO Box 1145

Oxford

OX1 9UW

United Kingdom

Gentile cliente,

wir gratulieren Ihnen zum Erwerb Ihres Gerätes. Lesen Sie die folgenden Anschluss- und Anwendungshinweise sorgfältig durch und befolgen Sie diese, um möglichen technischen Schäden vorzubeugen. Für Schäden, die durch Missachtung der Sicherheitshinweise und unsachgemäßen Gebrauch entstehen, übernehmen wir keine Haftung.

Indice

Dati tecnici	33
Avvertenze di sicurezza.	34
Comandi.	35
Messa in funzione	36
Utilizzo	38
Pulizia e manutenzione	41
Risoluzione dei problemi	41
Smaltimento.	42
Dichiarazione di conformità	42

Dati tecnici

Articolo numero	10031564, 10031565, 10031566
Alimentazione	Pile: 2 x 1,5 V (Typ LR6, AA) Opzionale: funzionamento a corrente tramite porta USB (alimentatore USB non incluso)
CD Player (formati compatibili)	CD, CD-R, CD-RW, MP3-CD

Avvertenze di sicurezza

Simboli d'avviso sul dispositivo

CLASS 1 LASER PRODUCT

CLASS 1 LASER PRODUCT
APPAREIL LASER DE CLASSE 1
PRODUCTO LASER DE CLASE 1

CAUTION
INVISIBLE LASER RADIATION
WHEN OPEN AND INTERLOCKS
DEFEATED
AVOID EXPOSURE TO BEAM.



This product contains a low power laser device.

Laser di classe 1

Questo dispositivo contiene un laser a bassa potenza.

Attenzione: radiazione laser invisibile. Se il dispositivo viene aperto e si supera il blocco, non esporsi al raggio laser.

- Der Laserstrahl in diesem Produkt ist für das Auge schädlich, versuchen Sie nicht das
 - Il raggio laser di questo prodotto è dannoso per gli occhi, non tentare di aprire il dispositivo.
- Spegnerne immediatamente il dispositivo se su di esso cade un oggetto o un liquido.
- Non toccare o picchiare la lente. In caso contrario, la lente si potrebbe danneggiare e il lettore potrebbe non funzionare correttamente.
- Non inserire oggetti nelle fessure del dispositivo. In caso contrario, il diodo laser si accende quando il vano è ancora aperto.
- In caso di inutilizzo prolungato del dispositivo, assicurarsi che l'alimentazione sia scollegata dal dispositivo.
- Rimuovere le pile dal vano e staccare la spina dalla presa. Non tirare il cavo di alimentazione per staccare la spina bensì afferrare la spina alla base.
- Questo dispositivo utilizza un laser. Qualsiasi utilizzo dei comandi diverso da quello descritto nel presente manuale può esporre le persone alla radiazione laser.
- Non avvolgere mai il cavo delle cuffie intorno a persone o animali domestici. Prestare particolare attenzione ai cavi lunghi.
- Per ridurre il rischio di incendio o di scosse elettriche, non mettere in funzione il dispositivo alla luce diretta del sole o in luoghi caldi, umidi o polverosi.
- Tenere il dispositivo lontano da stufe e da fonti di interferenze elettriche, quali lampade al neon o motori.
- Per facilitare la lettura del display a LED, evitare di utilizzare il dispositivo sotto la luce diretta del sole o in ambienti molto luminosi.

Comandi

Oberseite

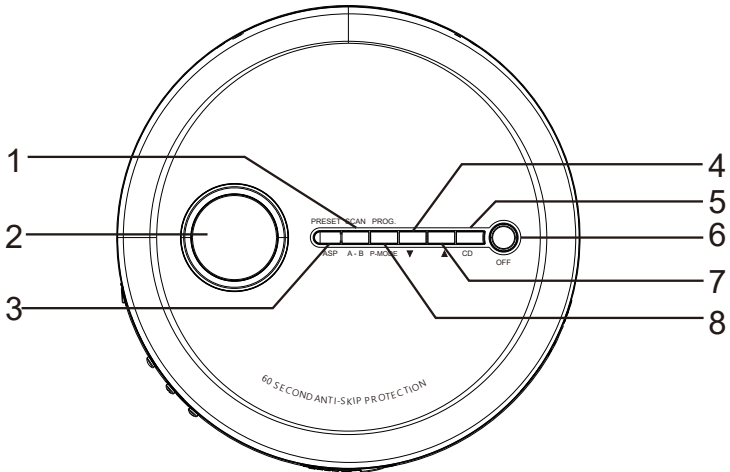

Seite

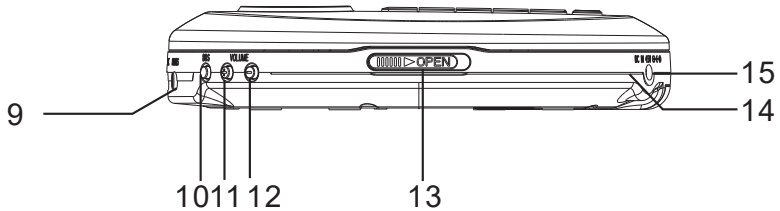

Unterseite

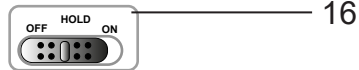

- | | |
|---|---|
| 1 A - B | 9 Uscita cuffie |
| 2 Display LCD | 10 Attivazione/disattivazione dei bassi |
| 3 ASP | 11 Volume + |
| 4 Traccia precedente/Indietro | 12 Volume - |
| 5 CD Stop | 13 Aprire il vano CD |
| 6 ON/OFF, Riproduzione CD,
Riproduzione/Stop | 14 Ingresso USB 5 V |
| 7 Traccia successiva/Avanti | 15 Attacco alimentatore |
| 8 Programma, modalità di riproduzione | 16 HOLD (Blocco tasti) |

Messa in funzione

Alimentazione

Questo lettore CD è alimentato da due pile da 1,5 V (tipo LR6) (non incluse nella consegna).

Inserire le pile

1. Aprire il coperchio del vano pile sulla parte inferiore dell'alloggiamento.
2. Inserire due pile alcaline (1,5 V, tipo LR6) (non incluse nella consegna) nel vano pile. Prestare attenzione al simbolo della polarità sul coperchio del vano.
3. Chiudere il vano.

Nota: assicurarsi di aver inserito le pile correttamente. Una polarità errata può danneggiare il dispositivo e invalidare la garanzia.

Istruzioni per l'uso delle pile

1. L'inserimento di un tipo di pila errato comporta il pericolo di esplosione. Inserire sempre il tipo di pila corretto.
2. Non mescolare pile vecchie con pile nuove.
3. Non mescolare pile alcaline con pile zinco-carbone o pile ricaricabili.
4. Rimuovere le pile in caso di inutilizzo prolungato del dispositivo. Pile vecchie o che presentano perdite possono danneggiare il dispositivo e invalidare la garanzia.
5. Non tentare di ricaricare pile non ricaricabili: queste possono surriscaldarsi e scoppiare. Seguire le istruzioni del produttore delle pile.
6. Non gettare le pile nel fuoco: le pile possono esplodere.

Utilizzo di un alimentatore USB (non incluso nella consegna)

1. Prima di collegare l'adattatore alla corrente, verificare che la tensione nominale del dispositivo corrisponda all'alimentazione domestica.
2. Collegare l'alimentatore (4,5 V; 500 mA) ad una presa a muro.
3. Inserire il connettore nell'apposito attacco del lettore CD.

Nota: quando la spina è collegata, l'alimentazione tramite le pile viene scollegata automaticamente e il lettore CD viene alimentato con le pile.

Collegare le cuffie

Inserire il connettore delle cuffie (incluso nella consegna) nell'attacco audio.

Attenzione

- Evitare di aumentare il volume in caso di ascolto prolungato con le cuffie. Un volume troppo alto per un tempo prolungato può danneggiare l'udito.
- Non utilizzare le cuffie nel traffico per evitare pericoli. Tenere presente inoltre che ciò è illegale.

Funzionamento del lettore CD

Il lettore CD di questi dispositivi è progettato per riprodurre tutti i CD disponibili in commercio. E' in grado di leggere dischi MP3, WAV e CD-R/CD-RW creati dall'utente. Tuttavia, possono essere necessari fino a 10 secondi per avviare la riproduzione. Se la riproduzione non si avvia, è probabile che ciò sia dovuto alla qualità del CD-R/RW o alla compatibilità del CD. Il produttore non è responsabile della qualità di riproduzione dei dischi CD-R/RW. Non mettere coperchi o etichette sui lati del compact disc poiché ciò può causare un malfunzionamento.

Utilizzo

Accensione e spegnimento del dispositivo

- Accensione: premere PLAY/PAUSE per accendere o spegnere il dispositivo. Il display LCD del lettore CD legge il disco inserito. Se il CD viene inserito in modo errato o se il CD inserito presenta un errore, sul display appare "no disc".
- Spegnimento: in modalità CD, tenere premuto il tasto STOP per tre secondi mentre il CD è in pausa. Il display si spegne.

Nota: se il lettore CD non viene utilizzato per circa 30 secondi, questo si spegnerà automaticamente.

Riproduzione

1. Il lettore CD deve essere spento. Per aprire il vano CD, far scorrere lateralmente verso destra l'apertura del vano CD.
 2. Inserire un CD con il lato stampato rivolto verso l'alto. Chiudere il vano CD.
 3. Premere il tasto PLAY/PAUSE per avviare il dispositivo. Il numero di brani e il tempo totale di riproduzione vengono visualizzati alternandosi. Il primo brano viene riprodotto.
 4. Per arrestare temporaneamente la riproduzione, premere il tasto PLAY/PAUSE. Sul display lampeggia il tempo trascorso. Premere nuovamente lo stesso tasto per riprendere la riproduzione.
 5. Per regolare il volume, ruotare la manopola verso l'alto e verso il basso.
 6. Premere il tasto STOP per interrompere la riproduzione.
- Non aprire il vano CD durante la riproduzione di un CD.
 - Per aumentare i bassi, premere il tasto BBS.
 - La potenza dell'amplificazione dei bassi diminuisce o aumenta a seconda dell'impostazione del volume.

Blocco di tasti

Spostare il cursore HOLD sul retro in posizione ON per bloccare i pulsanti. Per sbloccare i pulsanti, farlo scorrere fino alla posizione OFF.

Informazioni sul display all'accensione

- Il display indica il numero di brani e il tempo totale di riproduzione. Quando il disco inizia la riproduzione, il display indica il numero del primo brano e il tempo di riproduzione.
- Per visualizzare il numero totale di brani e il tempo di riproduzione totale, premere una volta il tasto STOP.

Durante la riproduzione

- Vengono visualizzati il numero dei brani e il tempo trascorso.

Durante la pausa

- Quando la riproduzione è in pausa, il tempo trascorso lampeggia.

Spia batteria scarica





- La spia  relativa al livello di batteria bassa si accende.

Riproduzione

Riproduzione normale

L'intero CD viene riprodotto e il lettore CD si arresta al termine del brano.

Andare avanti/indietro

1. Durante la riproduzione, premere il tasto  o  Tper passare al brano precedente o successivo.
2. Durante la riproduzione o la pausa, tenere premuto il tasto  o il tasto  per riavvolgere e avanzare rapidamente all'interno del brano corrente.

Ogni volta che si preme il tasto MODE, sul display viene visualizzata la rispettiva modalità di riproduzione:

REPEAT 1

Il brano corrente viene ripetuto.

REPEAT ALL

Tutti i brani del CD vengono ripetuti.

Per annullare la funzione di ripetizione, premere ripetutamente il tasto MODE fino a quando il simbolo scompare.

RANDOM

Permette di riprodurre tutte le tracce del disco in una sequenza casuale. Per annullare la funzione RANDOM, premere ripetutamente il pulsante MODE finché l'icona non scompare.

Funzione di programmazione

È possibile programmare fino a 20 brani.

1. Premere il tasto PROG con lettore CD in modalità Stop. Ora appare il numero PROG. Il simbolo PROG e il numero del brano „01“ lampeggiano.
2. Premere il tasto AVANTI / INDIETRO per selezionare il brano.
3. Quando viene visualizzato il brano desiderato, premere il tasto PROG per salvarlo. Il numero PROG diventa „02“. Il numero del brano ritorna su „00“ e lampeggia insieme a „PROG“.
4. Ripetere i passaggi 2 e 3 per aggiungere altri brani. È possibile programmare in memoria fino a 20 brani.
5. Premere il tasto PLAY/PAUSE per riprodurre il programma.
6. Per cancellare il programma è sufficiente premere il tasto STOP in modalità STOP.

Sistema antiurto

Il lettore CD è dotato di protezione antiurto per evitare che la riproduzione del CD venga interrotta in caso di urto. Il sistema antiurto si attiva automaticamente durante la riproduzione di un CD. Sul display appare e lampeggia „ESP“.

Quando la memoria antiurto è piena, la funzione protegge da interruzioni della riproduzione audio per circa 60 secondi. Se il lettore CD viene esposto a vibrazioni o fluttuazioni per un periodo di tempo maggiore della memoria, si verificheranno interruzioni. Ciò è normale. Il suono viene ripristinato quando il lettore CD ritorna in una posizione stabile.

Nota: il sistema antiurto assicura una riproduzione continua del suono quando il dispositivo è soggetto a vibrazioni. Tuttavia non compensa gli errori derivanti da CD difettosi, graffiati o sporchi.

Pulizia e manutenzione

Pulire il dispositivo con un panno morbido e umido (non bagnato). Non utilizzare mai detersivi o solventi.

Se la riproduzione musicale si interrompe o si arresta o se il CD non si avvia, potrebbe essere necessario pulire la parte inferiore del CD. Prima della riproduzione, pulire il CD dall'interno verso l'esterno con un panno privo di pelucchi.

Attenzione: prestare attenzione che non penetri acqua o altri liquidi durante la pulizia del dispositivo.

Risoluzione dei problemi

Problema	Verifica
Il lettore CD non funziona.	Il CD è inserito al contrario. Il CD non è inserito correttamente sul mandrino. CD sporco o difettoso. Lente sporca. Vano CD non chiuso Umidità o condensa: lasciare che il lettore CD si riscaldi a temperatura ambiente per un'ora. L'alimentatore (non incluso nella consegna) non è collegato. Le pile sono scariche. Il dispositivo si è spento automaticamente.
Assenza di suono tramite le cuffie.	Il connettore delle cuffie non è inserito correttamente nell' attacco.
Rumori insoliti	CD sporco o difettoso. Lente di messa a fuoco sporca. Il lettore CD è soggetto a forti vibrazioni. Batteria scarica. Le cuffie non sono collegate correttamente.

AVVISO DI SMALTIMENTO



Se nel proprio paese si applicano le regolamentazioni inerenti lo smaltimento di dispositivi elettrici ed elettronici, questo simbolo sul prodotto o sulla confezione segnala che questi prodotti non possono essere smaltiti con i rifiuti normali e devono essere portati a un punto di raccolta di dispositivi elettrici ed elettronici. Grazie al corretto smaltimento dei vecchi dispositivi si tutela il pianeta e la salute delle persone da possibili conseguenze negative. Informazioni riguardanti il riciclo e lo smaltimento di questi prodotti si ottengono presso l'amministrazione locale oppure il servizio di gestione dei rifiuti domestici..

Il prodotto contiene batterie. Se nel proprio paese si applicano le regolamentazioni inerenti lo smaltimento di batterie, non possono essere smaltite con i normali rifiuti domestici. Preghiamo di informarvi sulle regolamentazioni vigenti sullo smaltimento delle batterie. Grazie al corretto smaltimento dei vecchi dispositivi si tutela l'ambiente e la salute delle persone da conseguenze negative.

PRODUTTORE



Chal-Tec GmbH, Wallstraße 16, 10179 Berlin, Germania.

Importatore per la Gran Bretagna:

Berlin Brands Group UK Ltd

PO Box 1145

Oxford

OX1 9UW

United Kingdom

Estimado cliente,

Le felicitamos por la adquisición de este producto. Lea atentamente el siguiente manual y siga cuidadosamente las instrucciones de uso con el fin de evitar posibles daños. La empresa no se responsabiliza de los daños ocasionados por un uso indebido del producto o por haber desatendido las indicaciones de seguridad.

Índice

Datos técnicos	43
Indicaciones de seguridad	44
Controles	45
Puesta en marcha	46
Manejo	48
Cuidado y mantenimiento.	51
Resolución de problemas	51
Indicaciones para la retirada del aparato.	52
Declaración de conformidad.	52

Datos técnicos

Número de artículo	10031564, 10031565, 10031566
Suministro eléctrico	Pilas: 2x1,5 V (Tipo LR6, AA) Opcional: Fuente de alimentación (Salida 4,5 V)
Formatos compatibles de reproducción de CD	CD, CD-R, CD-RW, MP3-CD

Indicaciones de seguridad

Símbolos de advertencia en el aparato

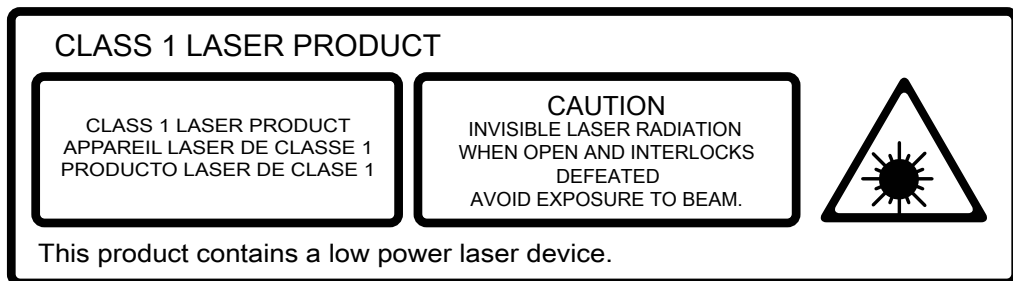

Láser clase 1

Este aparato contiene un láser de baja tensión

Cuidado: Radiación láser no visible. Si el aparato se ha abierto y ha saltado el bloqueo de acceso, no se exponga a la radiación láser.

- La radiación láser en este producto es dañina para los ojos, no intente abrir la carcasa.
- Finalice el funcionamiento enseguida si un líquido o un objeto sólido cae sobre la carcasa.
- No toque la lente ni la golpee. De lo contrario, puede dañar la lente y el dispositivo de reproducción no funcionará correctamente.
- No introduzca ningún objeto en las ranuras de la carcasa. Si lo hace, el diodo láser se enciende cuando se abra la tapa.
- Si el aparato no se abre durante un periodo de tiempo prolongado, asegúrese de que lo desconecta del suministro eléctrico. Retire las pilas del compartimento y desconecte el enchufe. Acostúmbrese a tirar del enchufe para desenchufarlo y no del cable de alimentación.
- Este aparato utiliza un láser. Un uso que difiera de las instrucciones aquí presentadas sobre el panel de control y los pasos de uso puede provocar que las personas se expongan a la radiación del láser.
- Nunca enrolle el cable de los auriculares alrededor de personas o mascotas. Tenga cuidado con los cables largos de auriculares.
- No ponga en marcha el aparato bajo la luz directa del sol o en lugares cálidos, húmedos o con polvo para evitar el riesgo de un incendio o de una descarga eléctrica.
- Mantenga el aparato alejado de calefactores y fuentes eléctricas que provoquen interferencias, como lámparas de neón o motores.
- Para poder leer mejor el indicador LED, evite utilizar el aparato bajo la luz directa del sol o con una iluminación de la estancia potente.

Controles

Parte superior

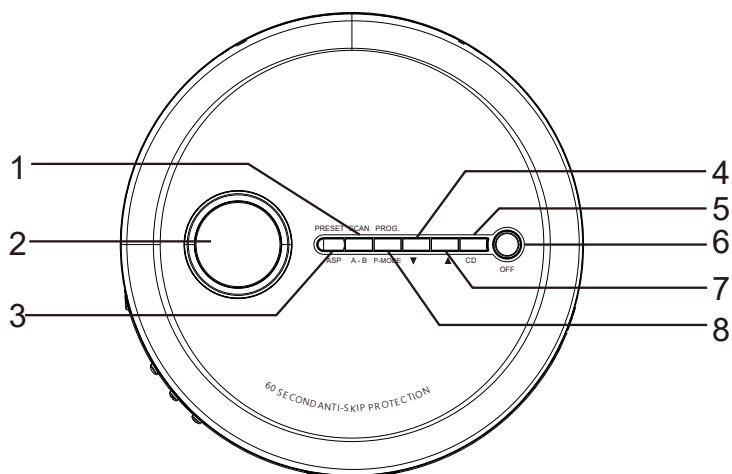

Parte lateral

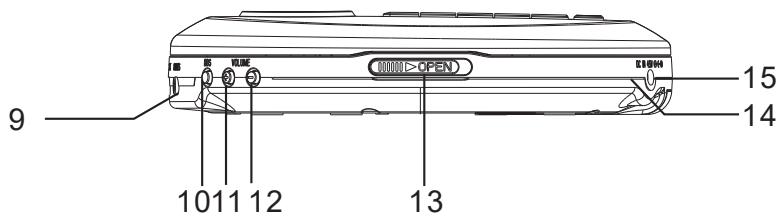

Parte inferior

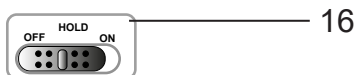

- | | |
|---|----------------------------------|
| 1 Búsqueda de emisoras | 8 Programa, modo de reproducción |
| 2 Monitor LCD | 9 Salida de auriculares |
| 3 Ajustes, botón ASP | 10 Graves on/off |
| 4 Pista anterior/ retroceso, FM, Búsqueda de emisoras hacia atrás | 11 Volumen + |
| 5 Detención de CD, botón modo | 12 Volumen - |
| 6 ON/OFF, reproducción de CD, Reproducción/Detención | 13 Compartimento para CD |
| 7 Pista siguiente/Avance, búsqueda de emisoras hacia adelante | 14 Entrada USB 5V |
| | 15 Conexión eléctrica 5V |
| | 16 HOLD |

Puesta en marcha

Suministro eléctrico

Este reproductor de CD se pone en marcha con dos pilas de 1,5 V (tipo LR6) (no incluidas en el envío).

Colocar las pilas

1. Abra el compartimento de las pilas situado en la parte inferior de la carcasa.
2. Coloque dos pilas alcalinas (1,5 V, tipo LR6) (no incluidas en el envío) en el compartimento de las pilas. Tenga en cuenta la marca de la polaridad que se encuentra en la tapa del compartimento.
3. Cierre el compartimento de las pilas.

Advertencia: Asegúrese de colocar correctamente las pilas. Una polaridad incorrecta puede dañar el aparato y provocar la pérdida de la garantía.

Indicaciones de la manipulación de las pilas

1. Al introducir el tipo incorrecto de pilas, existe el riesgo de explosión. Introduzca solo el tipo de pila correcto.
2. No mezcle pilas nuevas con usadas.
3. No mezcle las pilas alcalinas con pilas de zinc y carbono ni pilas recargables.
4. Extraiga las pilas si no utiliza el aparato en un periodo de tiempo prolongado. Las pilas usadas o con fugas podrían dañar el aparato y cancelar la garantía.
5. No intente recargar pilas que no sean recargables. Así podrían sobrecalentarse y reventar. Siga las indicaciones del fabricante de las pilas.
6. No tire las pilas al fuego. Las pilas podrían presentar fugas o explotar.

Uso de adaptador de red (no incluido en el envío)

1. Cerciórese de que la tensión nominal del aparato coincide con la tensión del suministro eléctrico antes de conectar el adaptador de red al suministro eléctrico.
2. Conecte la fuente de alimentación (4,5 V; 700 mA) a una toma de corriente de pared.
3. Enchufe la fuente de alimentación al reproductor de CD.

Advertencia: Cuando el enchufe esté conectado, el suministro de las pilas se interrumpe automáticamente y el reproductor de CD se abastece a través de la corriente eléctrica.

Conexión de auriculares

Pase el enchufe de los auriculares (parte del envío) por los conectores de audio.

Advertencia

- Evite utilizar auriculares a volumen elevado durante un periodo de tiempo prolongado. Esto puede afectar a la capacidad auditiva.
- No utilice los auriculares en la calle, pues puede provocar un accidente de tráfico y en estas situaciones no se permite su uso.

Uso del reproductor de CD

El reproductor de CD en estos aparatos está creado de tal manera que reproduce los CD comunes. También lee discos MP3, WAV y CR-R/CD-RW de creación propia. El comienzo de la reproducción puede demorarse hasta 10 segundos. Si no se ha iniciado la reproducción, quizás se deba a la calidad del CD-R/CD-RW o a la incompatibilidad del software de compilación de CD. El fabricante no se hace responsable de la calidad de reproducción de CD-R/CD-RW. No coloque etiquetas en ninguna de las dos caras del CD. Esto puede provocar fallos en la reproducción.

Manejo

Encender y apagar el aparato

- Encender: Pulse PLAY/PAUSE para encender o apagar el aparato. El display LCD se enciende y lee el disco que ha introducido. Cuando haya introducido el CD o el CD introducido presente un fallo, aparece el mensaje "no disc".
- Apagar: Mantenga pulsado el botón STOP durante tres segundos con el CD en funcionamiento para detenerlo. El display se apaga.

Advertencia: Si el reproductor de CD no se pone en marcha en 30 segundos, se apaga automáticamente.

Reproducción

1. El reproductor de CD debe estar apagado. Desplace el botón de abertura del compartimento del CD hacia la derecha para abrirlo.
2. Introduzca un CD con la cara impresa hacia arriba. Cierre el compartimento del CD.
3. Pulse el botón PLAY/PAUSE para poner en marcha el aparato. Ahora se mostrará de manera alterna la pista y el tiempo de reproducción total. Se reproduce la primera pista.
4. Para detener la reproducción provisionalmente, pulse el botón PLAY/PAUSE. En el display aparece el tiempo consumido. Pulse de nuevo el botón para reanudar la reproducción.
5. Gire el regulador de volumen hacia arriba o hacia abajo para ajustar el volumen.
6. Pulse el botón STOP para finalizar la reproducción.
 - No abra el compartimento del CD si se está reproduciendo un CD.
 - Pulse el botón BBS para intensificar los graves.
 - La potencia de la intensidad de graves desciende o asciende en función del volumen ajustado.

Bloqueo de botones

Deslice el interruptor HOLD ubicado en la parte posterior hasta la posición ON para bloquear los botones. Deslícelo hasta la posición OFF para desbloquear los botones.

Información en el display

Al encender:

- En el display aparece el número de pistas y la duración total de reproducción. Si el disco comienza con la reproducción, aparece en el display el primer número de pista y la posición temporal.
- Para ver el número total de las pistas y la duración total de reproducción, pulse el botón STOP.

Durante la reproducción

Aparece el número de pista y el tiempo transcurrido.

Durante la pausa

Cuando se interrumpe la reproducción, parpadea el tiempo transcurrido.

Indicador de nivel bajo de las pilas





- Aparece el indicador  para un nivel bajo de las pilas.

Tipos de reproducción

Reproducción normal

El CD entero se reproduce y el reproductor de CD se detiene al finalizar la pista.

Retroceder y avanzar

1. Pulse el botón  durante la reproducción o el botón  para saltar a la pista anterior o siguiente.
2. Durante la reproducción o en pausa, mantenga pulsado los botones  o  para avanzar o retroceder en la pista actual.

Cada vez que pulse el botón MODE, aparece en el display el tipo de reproducción correspondiente:

REPEAT 1

Se repite la pista actual.

REPEAT ALL

Se repiten todas las pistas del CD.

Para finalizar la función de repetición, pulse varias veces el botón MODE hasta que desaparezca el símbolo.

RANDOM

Permite reproducir todas las pistas del disco en una secuencia aleatoria. Para cancelar la función RANDOM, pulse el botón MODE repetidamente hasta que el icono desaparezca.

Función programación

Puede programar hasta 20 pistas.

1. Pulse el botón PROG con el reproductor de CD detenido. Ahora aparece el número PROG. El símbolo PROG y el número de pista "01" parpadean.
2. Pulse el botón ANTERIOR/SIGUIENTE para seleccionar la pista.
3. Cuando haya seleccionado la pista deseada, pulse el botón PROG para guardar la pista. El número PROG cambia a "02". El número de pista regresa a "00" y parpadea junto con "PROG".
4. Repita los pasos 2 y 3 para añadir más pistas. Puede guardar hasta 20 pistas en la memoria.
5. Pulse el botón PLAY/PAUSE para reproducir la lista de reproducción.
6. Para eliminar la lista programada, pulse el botón STOP con el CD detenido.

Sistema antigolpes

El reproductor de CD tiene una protección antigolpes para evitar que se interrumpa la reproducción del CD en caso de sacudidas. El sistema antichoque se activa automáticamente al reproducir un CD. En el display aparece y parpadea "ESP".

Cuando la memoria antichoque está llena, protegerá durante aprox. 60 segundos de interrupciones en la reproducción del audio. Cuando el reproductor de CD se haya visto expuesto a sacudidas o golpes durante un tiempo prolongado, comenzarán las interrupciones. Se trata de un fenómeno normal. El sonido regresará cuando el reproductor de CD se coloque en una posición estable.

Advertencia: El sistema antichoque garantiza una reproducción de sonido continuada cuando el aparato se ve expuesto a sacudidas. No compensa ningún fallo de CD defectuosos, rayados o sucios.

Cuidado y mantenimiento

Limpie el aparato con un paño suave y húmedo (no mojado). Nunca utilice productos de limpieza ni disolventes.

En caso de detenciones o interrupciones en la reproducción de música o si el CD no se inicia, es posible que la cara inferior del CD deba limpiarse. Antes de reproducir el CD, pase un paño sin pelusas por dicha cara desde dentro hacia afuera.

Cuidado: Durante la limpieza del aparato, no deje que se filtre agua ni ningún otro líquido a su interior.

Resolución de problemas

Problema	Comprobar
El reproductor de CD no funciona.	El CD se ha colocado al revés. El CD no está bien colocado en el eje. CD sucio o defectuoso. Lente sucia. Compartimento de CD sin cerrar. Humedad o condensación: Deje que el reproductor de CD se caliente a temperatura ambiente durante una hora. La fuente de alimentación (no incluida en el envío) no tiene ningún suministro eléctrico. Las pilas están agotadas. El aparato se ha apagado automáticamente.
No hay sonido a través de los auriculares	La clavija de los auriculares no se ha colocado completamente en el conector.
Sonidos de interferencias	CD sucio o defectuoso. Lente sucia El reproductor de CD se ha expuesto a fuertes sacudidas. Nivel bajo de las pilas. Conexión errónea de los auriculares.

INDICACIONES SOBRE LA RETIRADA DEL APARATO



Si en su país existe una disposición legal relativa a la eliminación de aparatos eléctricos y electrónicos, este símbolo estampado en el producto o en el embalaje advierte que no debe eliminarse como residuo doméstico. En lugar de ello, debe depositarse en un punto de recogida de reciclaje de aparatos eléctricos y electrónicos. Una gestión adecuada de estos residuos previene consecuencias potencialmente negativas para el medio ambiente y la salud de las personas. Puede consultar más información sobre el reciclaje y la eliminación de este producto contactando con su administración local o con su servicio de recogida de residuos.



Este producto contiene baterías. Si en su país existe una disposición legal relativa a la eliminación de baterías, estas no deben eliminarse como residuo doméstico. Infórmese sobre la normativa vigente relacionada con la eliminación de baterías. Una gestión adecuada de estos residuos previene consecuencias potencialmente negativas para el medio ambiente y la salud de las personas.

FABRICANTE

CE

Chal-Tec GmbH, Wallstraße 16, 10179 Berlín, Alemania.

UK
CA

Importador para Gran Bretaña:

Berlin Brands Group UK Ltd
PO Box 1145
Oxford
OX1 9UW
United Kingdom