



Clubmaster DJ

Lautsprecher

Speaker

Altoparlantes

Hauts-parleurs

Altoparlanti

10035261

auna

www.auna-multimedia.com

Sehr geehrter Kunde,

wir gratulieren Ihnen zum Erwerb Ihres Gerätes. Lesen Sie die folgenden Hinweise sorgfältig durch und befolgen Sie diese, um möglichen Schäden vorzubeugen. Für Schäden, die durch Missachtung der Hinweise und unsachgemäßen Gebrauch entstehen, übernehmen wir keine Haftung. Scannen Sie den folgenden QR-Code, um Zugriff auf die aktuellste Bedienungsanleitung und weitere Informationen rund um das Produkt zu erhalten:



INHALTSVERZEICHNIS

| |
|--|
| Technische Daten 4 |
| Sicherheitshinweise 5 |
| Lieferumfang 6 |
| Geräteübersicht 7 |
| Anschlüsse und Verbindungen 9 |
| Fernbedienung 12 |
| Bedienung 14 |
| Reinigung und Pflege 14 |
| zustände der Betriebsleuchte und der Anzeigen 15 |
| Hinweise zur Entsorgung 16 |
| Konformitätserklärung 16 |

| |
|-------------|
| English 17 |
| Español 31 |
| Français 45 |
| Italiano 59 |

TECHNISCHE DATEN

| | |
|-------------------------------|---------------------------|
| Artikelnummer | 10035261 |
| Stromversorgung | 100-240 V ~ 50/60 Hz |
| Leistungsaufnahme | 120 W |
| Standby-Stromverbrauch | < 0.5 W |
| USB-Ausgang | 5 V / 200 mA |
| Lautsprecher-Treiber | 1 x 8" Subwoofer |
| | 1 x 8" Mitteltonbereich |
| | 1 x 1" Hochtöner |
| | 1 x Kompressionstreiber |
| Lautsprecher-Impedanz | Tieftöner 2 Ohm |
| | Mittelbereich 3 Ohm x1 |
| | Kompressionstreiber 6 Ohm |
| Gesamtausgangsleistung | 100 W |
| Frequenzbereich | 30 Hz -20 kHz (-6 dB) |
| Signal-Rausch-Verhältnis | 80 dBA |
| BT-Version | 5.0 |
| BT-Frequenzbereich für Sender | 2402-2480 MHz |
| BT-Sendeleistung (max.) | 15 dBm (EIRP) |
| BT-Reichweite | ~ 10 m (33 Fuß) |
| USB-Dateiformate | mp3, wma, wav |

SICHERHEITSHINWEISE

Allgemeine Hinweise

- **Blitzschlag** - Wenn Sie das Gerät länger nicht benutzen oder es gewittert, ziehen Sie den Stecker aus der Steckdose der trennen Sie das Gerät vom Antennenanschluss. Dadurch werden Schäden am Produkt durch Blitzschlag und Überspannung vermieden.
- **Überlastung** - Überlasten Sie keine Steckdosen, Verlängerungskabel oder integrierten Steckdosen, da dies zu einem Brand oder Stromschlag führen kann.
- **Fremdkörper und Flüssigkeitseintritt** - Schieben Sie niemals Gegenstände jeglicher Art durch Öffnungen in das Gerät, da sie gefährliche Spannungspunkte berühren oder Teile kurzschließen können, die zu einem Brand oder einem elektrischen Schlag führen könnten. Verschütten Sie niemals Flüssigkeiten jeglicher Art auf dem Gerät.
- **Reparatur und Wartung** - Versuchen Sie nicht, dieses Produkt selbst zu warten, da Sie sich durch das Öffnen oder Entfernen von Abdeckungen gefährlichen Spannungen oder anderen Gefahren aussetzen. Überlassen Sie alle Wartungsarbeiten qualifiziertem Servicepersonal.
- **Schäden, die einen Service erfordern** - Ziehen Sie den Netzstecker aus der Steckdose und wenden Sie sich an einen qualifizierten Fachbetrieb wenn eine der folgenden Situationen eintritt:
 - a) Wenn das Netzkabel oder der Stecker beschädigt ist.
 - b) Wenn Flüssigkeit verschüttet wurde oder Gegenstände auf das Produkt gefallen sind.
 - c) Wenn das Produkt Regen oder Wasser ausgesetzt war.
 - d) Wenn das Produkt heruntergefallen oder beschädigt ist.
 - e) Wenn das Produkt eine deutliche verringerte Leistung aufweist.
- **Ersatzteile** - Wenn Ersatzteile benötigt werden, stellen Sie sicher, dass der Fachbetrieb, der die Teile ersetzt, nur Ersatzteile verwendet, die vom Hersteller zugelassen sind oder dieselben Eigenschaften wie das Originalteil haben. Unbefugter Austausch kann zu Feuer, Stromschlag oder anderen Gefahren führen.
- **Wärme** - Stellen Sie das Gerät nicht in der Nähe von Wärmequellen wie Heizkörpern, Heizregistern, Öfen oder anderen Produkten (einschließlich Verstärkern) aufgestellt.

Hinweis: Kinder ab 8 Jahren, psychisch, sensorisch und körperlich eingeschränkte Menschen dürfen das Gerät nur benutzen, wenn sie vorher von einer für sie verantwortlichen Aufsichtsperson ausführlich mit den Funktionen und den Sicherheitsvorkehrungen vertraut gemacht wurden und die damit verbundenen Risiken verstehen.

LIEFERUMFANG

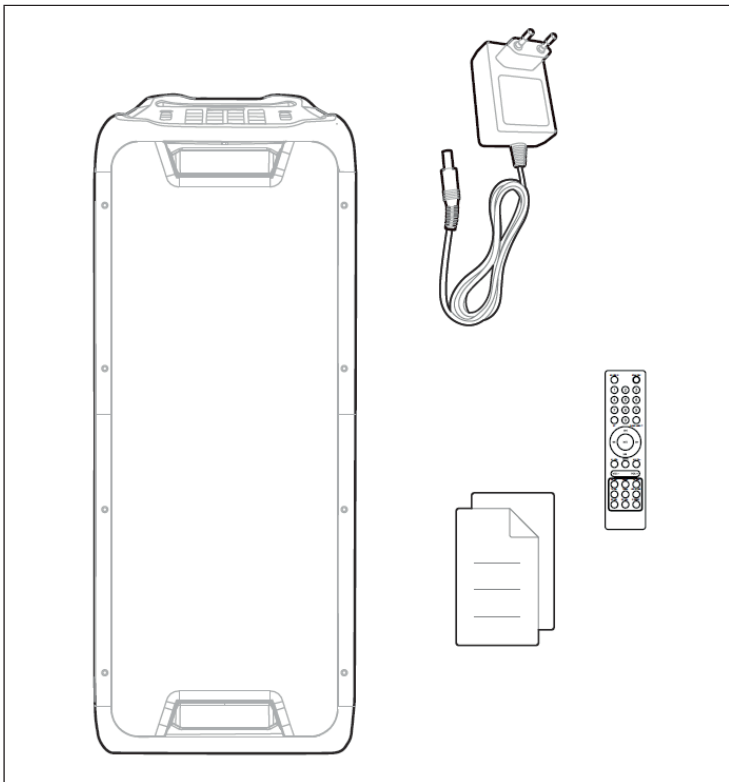

GERÄTEÜBERSICHT

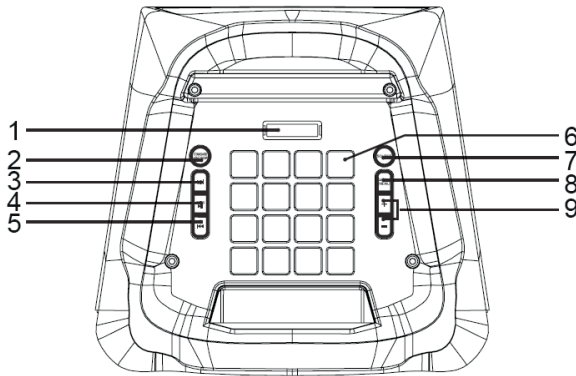

| | |
|---|--|
| 1 | Display: Zeigt den aktuellen Zustand an. |
| 2 | STANDBY/LIGHT SHOW: Einmal drücken, um den Show-Modus LED1 > LED2 > LED3, LED4 > OFF auszurufen. Gedrückt halten, um den Standby-Modus zu aktivieren oder zu deaktivieren. |
| 3 | VORWÄRTS-Taste: Drücken, um den nächsten Titel abzuspielen. |
| 4 | PLAY/PAUSE/TWS-Taste: Drücken, um die Musik anzuhalten und fortzusetzen. Gedrückt halten, um den TWS-Modus zu aktivieren oder zu deaktivieren. |
| 5 | RÜCKWÄRTS-Taste: Drücken, um den vorherigen Titel abzuspielen. |
| 6 | DJ-Steuerungstasten |
| 7 | SOURCE-Taste: Drücken, um eine der folgenden Quellen zu wählen: USB, LINE, BT |
| 8 | DJ-Modus/MENU-Taste: Einmal drücken, um die Lautstärke für Gitarre, Mikrofon und Drahtlosmikrofon einzustellen. Zweimal drücken, um den Echoeffekt für das Mikrofon einzustellen. Dreimal drücken, um den X-Bass ein- oder auszuschalten. Einmal drücken und 1 Sekunde gedrückt halten, um DJ1 (Drum) auszuwählen. Zweimal drücken und 1 Sekunde gedrückt halten, um DJ2 (Keyboard) auszuwählen. Dreimal drücken und 1 Sekunde gedrückt halten, um DJ3 (Piano) auszuwählen. Viermal drücken und 1 Sekunde gedrückt halten, um DJ4 (DJ-Effects) auszuwählen. Fünfmal drücken und 1 Sekunde gedrückt halten, um den DJ-Modus zu beenden. |
| 9 | Taste [+] und [-]: Lautstärke erhöhen oder senken. Nachdem MENU gedrückt wurde, lassen sich mit den Tasten Mikrofon-Lautstärke, Mikrofon-Echo, X-Bass (on/off) einstellen. |

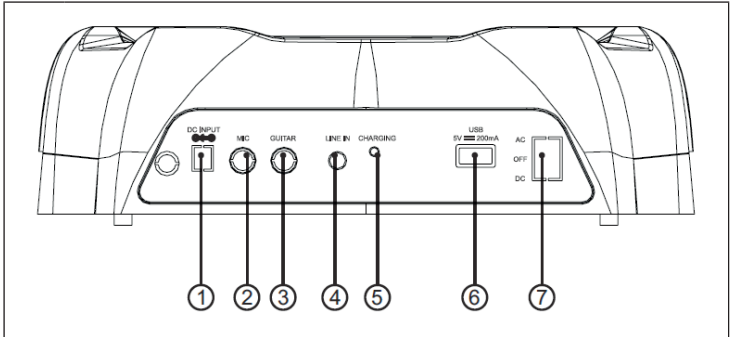

| | |
|---|---|
| 1 | Stromanschluss |
| 2 | Mikrofonanschluss |
| 3 | Gitarrenschluss |
| 4 | Line-in-Anschluss: Schließen Sie das Gerät über ein Cinch-Audiokabel an die Audioausgangsbuchsen eines analogen Geräts an. |
| 5 | Betriebsleuchte |
| 6 | USB-Anschluss: Zum Anschluss eines USB-Speichermediums und zum Laden von Geräten. |
| 7 | Strom-Wahlschalter: Zur Auswahl von DC, AC oder OFF. |
| | AC-Modus: Der Lautsprecher ist an und der Akku wird geladen. |
| | DC-Modus: der Lautsprecher arbeitet im Akkubetrieb. Das Gerät wird aufgeladen, sobald es an das Stromnetz angeschlossen wird. |
| | OFF-Modus: Das Gerät ist ausgeschaltet, der Lautsprecher in diesem Modus nicht benutzt werden. |

ANSCHLÜSSE UND VERBINDUNGEN

Stromanschluss

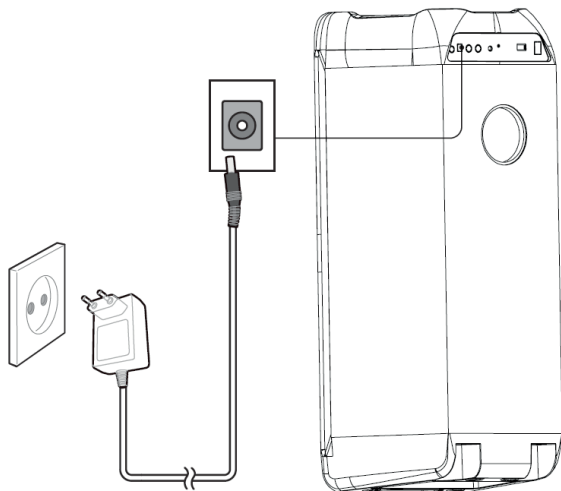

BT-Verbindung

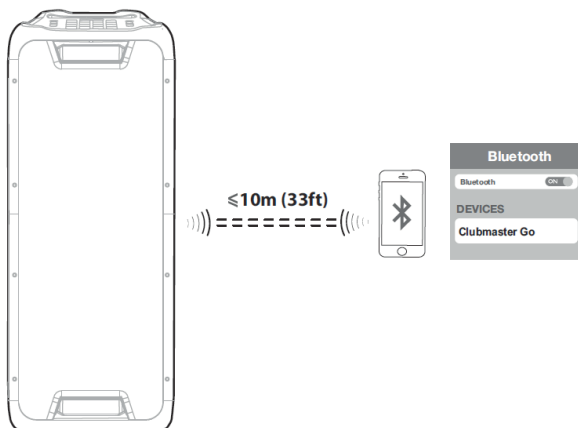

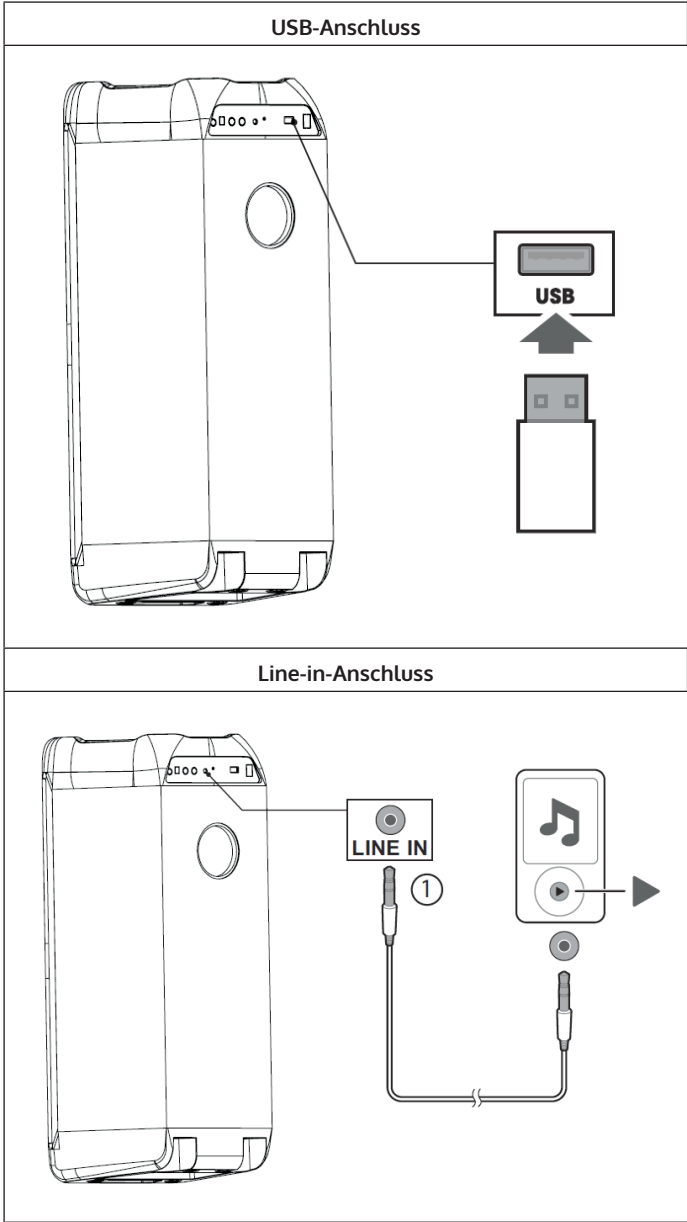

Anschluss für Mikrofon/Gitarre

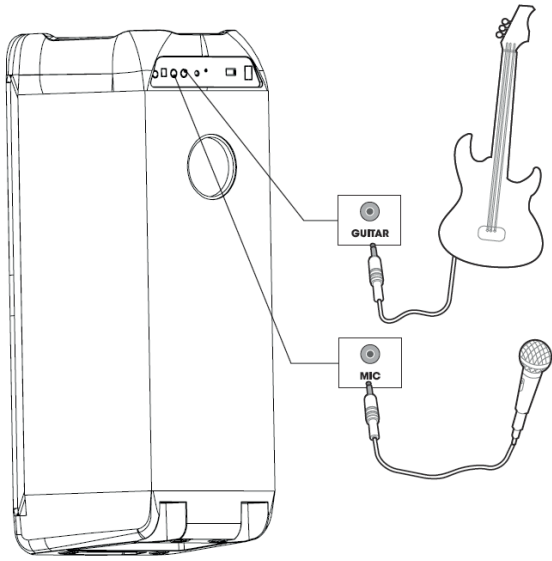

TWS-Verbindung (True Wireless Stereo)

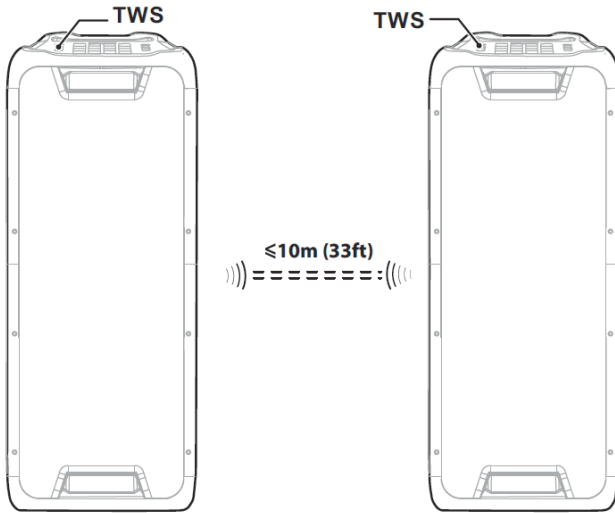

FERNBEDIENUNG

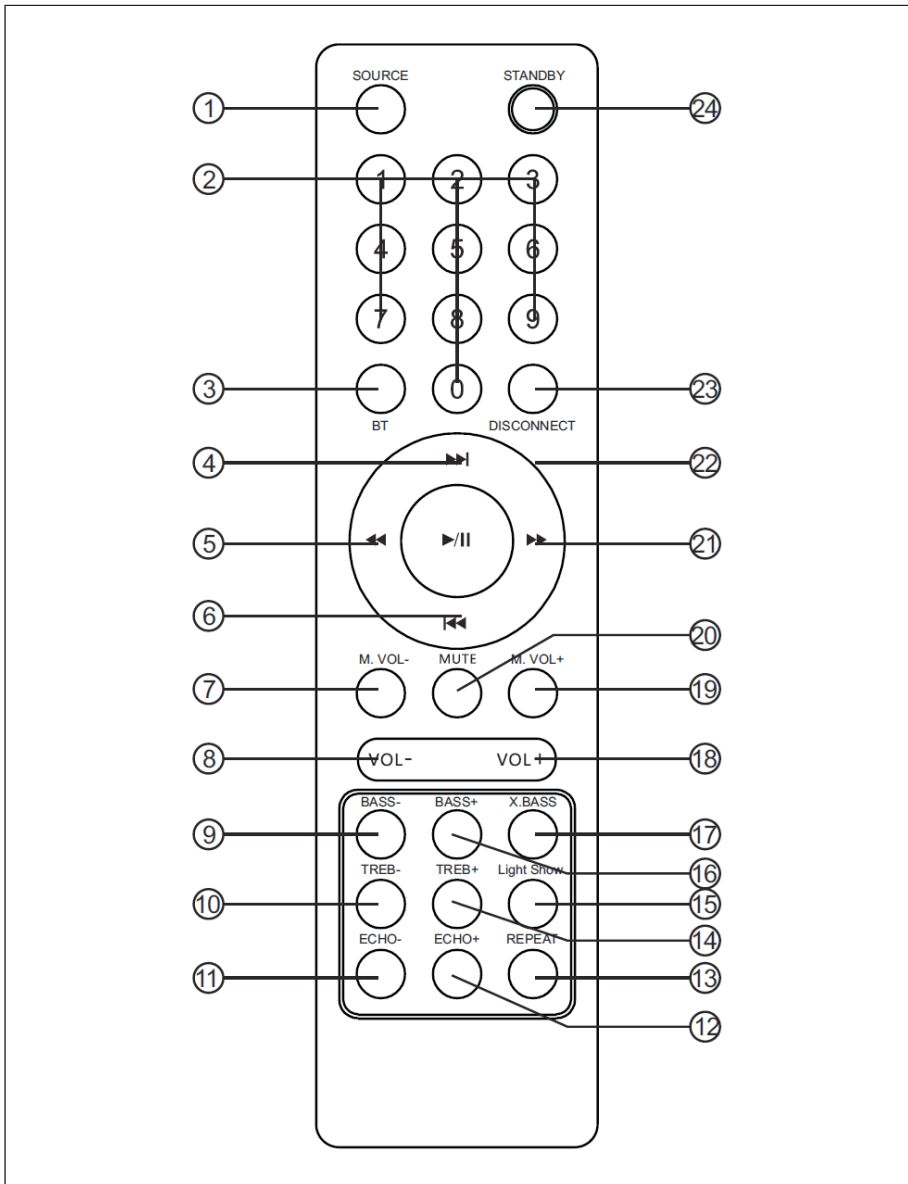

| | | | |
|----|--|----|--|
| 1 | Drücken, um eine der folgenden Quellen zu wählen: USB, LINE, BT | 13 | Wiederholungsfunktion im USB-Modus auswählen. |
| 2 | Mit den Nummerntasten können Sie einen Titel im USB-Modus direkt auswählen. Um beispielsweise Titel 12 auszuwählen, drücken Sie zuerst auf 1 und dann auf 2. | 14 | Treble-Effekt erhöhen. Treble-Effekt erhöhen. |
| 3 | BT-Paarungsmodus starten. | 15 | Light Show auswählen: LED1 > LED2 > LED3 , LED4 > OFF |
| 4 | Nächsten Titel im BT/USB-Modus auswählen. | 16 | Bass-Effekt erhöhen. |
| 5 | Schnell zurückspulen im USB-Modus. | 17 | Taste drücken, um den Extra-Bass ein- und auszuschalten. |
| 6 | Vorherigen Titel im BT/USB-Modus auswählen. | 18 | Lautstärke erhöhen. |
| 7 | Mikrofon-Lautstärke erhöhen. | 19 | Mikrofon-Lautstärke erhöhen. |
| 8 | Lautstärke erhöhen. | 20 | Lautsprecher stummschalten oder Stummschaltung aufheben. |
| 9 | Bass-Effekt verringern. | 21 | Schnell vorspulen im USB-Modus. |
| 10 | Treble-Effekt verringern | 22 | Play/Pause im BT/USB-Modus. |
| 11 | Echoeffekt verringern. | 23 | T-Verbindung trennen und neues Gerät paaren. |
| 12 | Echoeffekt erhöhen. | 24 | Standby-Modus aktivieren oder deaktivieren. |

BEDIENUNG

BT-Verbindung

1. Schalten Sie die Lautsprecher ein und wählen Sie durch Drücken der Taste SOURCE den BT-Modus aus.
2. Schalten Sie die BT-Funktion Ihres Mobiltelefons ein, um nach BT-Geräten zu suchen. Wählen Sie [Clubmaster Go] aus dem Trefferliste aus. Wählen Sie [OK] oder [JA], um dieses Gerät mit Ihrem Mobiltelefon zu koppeln. Wenn durchgehend [BT] im Display angezeigt wird, sind die beiden Geräte erfolgreich miteinander verbunden. Sobald die Verbindung hergestellt ist, können Sie Musik von Ihrem Mobiltelefon abspielen.



TWS-Verbindung (optional)

3. Schalten Sie einen zweiten Clubmaster Go Lautsprecher ein (falls vorhanden) und wählen Sie den BT-Modus. Halten Sie die Taste PLAY/PAUSE am zweiten Lautsprecher 2 Sekunden lang gedrückt, bis [toN] angezeigt wird. Wenn die Anzeigelampe [bl] leuchtet oder ein Ton von einem anderen Gerät zu hören ist, steht die TWS-Verbindung. Der linke Kanal ist dann Lautsprecher 1 und der rechte Kanal Lautsprecher 2.
4. Halten Sie die Taste PLAY/PAUSE am zweiten Lautsprecher 2 Sekunden lang gedrückt, um die TWS-Verbindung wieder zu trennen. Im Display wird [toF] angezeigt.

REINIGUNG UND PFLEGE

- Verwenden Sie ein weiches Tuch, um die Oberfläche des Lautsprechers zu reinigen. Verwenden Sie zur Reinigung keine Scheuerschwämme, Scheuermittel oder scharfe Reiniger.
- Wenn der Lautsprecher während eines Gewitters nicht richtig funktioniert, ziehen Sie den Stecker aus der Steckdose und stecken Sie ihn nach einer Minute wieder ein.
- Lassen Sie keine kleinen Gegenstände oder Flüssigkeiten in den Lautsprecher fallen.
- Falls Sie kleine Gegenstände oder eine Flüssigkeit im Inneren des Lautsprechers finden und Rauch oder Geruch austritt, trennen Sie den Lautsprecher sofort vom Stromnetz und wenden Sie sich zur Inspektion und Reparatur an einen Fachbetrieb.

ZUSTÄNDE DER BETRIEBSLEUCHE UND DER ANZEIGEN

| | | | |
|---|---|------------------------|----------------|
|  | | Aus | Gerät aus |
| | <input type="radio"/> | Grün (durchgehend) | Gerät an |
| | <input checked="" type="radio"/> | Rot (durchgehend) | Standby |
| BT | <input type="radio"/> | BT (durchgehend) | Verbunden |
| |  | BT (blinkt) | Getrennt |
| X.BASS | | X.OF | X-Bass aus |
| | <input type="radio"/> | X.ON | X-Bass an |
| TWS | | T.OF | TWS aus |
| | <input type="radio"/> | T.ON | TWS an |
| LED MODE | | Aus | Show Light aus |
| | <input type="radio"/> | LED1, LED2, LED3, LED4 | Show Light an |
| DJ MODE | | Aus | DJ-Modus aus |
| | <input type="radio"/> | DJ1 | Drums |
| | <input type="radio"/> | DJ2 | Keyboard |
| | <input type="radio"/> | DJ3 | Piano |
| | <input type="radio"/> | DJ4 | DJ-Effects |

HINWEISE ZUR ENTSORGUNG



Befindet sich die linke Abbildung (durchgestrichene Mülltonne auf Rädern) auf dem Produkt, gilt die Europäische Richtlinie 2012/19/EU. Diese Produkte dürfen nicht mit dem normalen Hausmüll entsorgt werden. Informieren Sie sich über die örtlichen Regelungen zur getrennten Sammlung elektrischer und elektronischer Gerätschaften. Richten Sie sich nach den örtlichen Regelungen und entsorgen Sie Altgeräte nicht über den Hausmüll. Durch die regelkonforme Entsorgung der Altgeräte werden Umwelt und die Gesundheit Ihrer Mitmenschen vor möglichen negativen Konsequenzen geschützt. Materialrecycling hilft, den Verbrauch von Rohstoffen zu verringern.

Das Produkt enthält Batterien, die der Europäischen Richtlinie 2006/66/EG unterliegen und nicht mit dem normalen Hausmüll entsorgt werden dürfen. Bitte informieren Sie sich über die örtlichen Bestimmungen zur gesonderten Entsorgung von Batterien. Durch regelkonforme Entsorgung schützen Sie die Umwelt und die Gesundheit ihrer Mitmenschen vor negativen Konsequenzen.

KONFORMITÄTSERKLÄRUNG

**Hersteller:**

Chal-Tec GmbH, Wallstraße 16, 10179 Berlin, Deutschland.

Die vollständige Konformitätserklärung des Herstellers finden Sie unter folgendem Link: <https://use.berlin/10035261>

Dear Customer,

Congratulations on purchasing this device. Please read the following instructions carefully and follow them to prevent possible damages. We assume no liability for damage caused by disregard of the instructions and improper use. Scan the QR code to get access to the latest user manual and more product information.

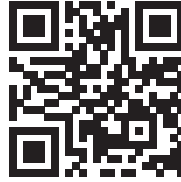

CONTENT

| | |
|---|----|
| Technical Data | 18 |
| Safety Instructions | 19 |
| Scope of Delivery | 20 |
| Device Overview | 21 |
| Terminals and Connections | 23 |
| Remote Control | 26 |
| Operation | 28 |
| Cleaning and Care | 28 |
| States Of The operating light And The display | 29 |
| Hints on Disposal | 30 |
| Declaration of Conformity | 30 |

TECHNICAL DATA

| | |
|------------------------------------|--------------------------|
| Item number | 10035261 |
| Power supply | 100-240 V ~ 50/60 Hz |
| Power consumption | 120 W |
| Standby power consumption | < 0.5 W |
| USB output | 5 V / 200 mA |
| Speaker driver | 1 x 8" Subwoofer |
| | 1 x 8" Midrange |
| | 1 x 1" Tweeter |
| | 1 x Compression driver |
| Speaker impedance | Woofer 2 Ohm |
| | Middle range 3 Ohm x1 |
| | Compression driver 6 Ohm |
| Total output power | 100 W |
| Frequency range | 30 Hz -20 kHz (-6 dB) |
| Signal-to-noise ratio | 80 dBA |
| BT version | 5.0 |
| BT frequency range for transmitter | 2402-2480 MHz |
| BT transmission power (max.) | 15 dBm (EIRP) |
| BT range | ~ 10 m (33 feet) |
| USB file formats | mp3, wma, wav |

SAFETY INSTRUCTIONS

General information

- **Lightning** - If you are not going to use the device for a long time or if there is a storm, disconnect the plug from the electrical outlet and disconnect the device from the antenna connector. This will avoid damage to the product that may be caused by lightning or overvoltage.
- **Overload** - Do not overload power outlets, extension cords, or built-in power outlets, as this may result in a fire or electric shock.
- **Foreign objects and liquid** - Never push objects of any kind through openings in the device as they may touch dangerous voltage points or short out parts, which could result in a fire or electric shock. Never spill liquids of any kind on the device.
- **Repairs and maintenance** - Do not attempt to service this product yourself, as opening or removing covers will expose you to dangerous voltages or other hazards. Leave all maintenance to qualified service personnel.
- **Damage requiring service** - Disconnect the power plug from the outlet and consult a qualified specialist if any of the following conditions occur:
 - a) If the power cord or plug is damaged.
 - b) If liquid has been spilled or objects have fallen onto the product.
 - c) If the product has been exposed to rain or water.
 - d) If the product has been dropped or damaged.
 - e) If the product has a markedly reduced performance.
- **Replacement parts** - When replacement parts are required, make sure that the service professional who replaces the parts only uses replacement parts that have been approved by the manufacturer or that have the same characteristics as the original part. Unauthorized replacement may result in fire, electric shock or other hazards.
- **Heat** - Do not place the unit near heat sources such as radiators, heaters, stoves or other products (including amplifiers).

Note: This device may be only used by children 8 years old or older and persons with limited physical, sensory and mental capabilities and / or lack of experience and knowledge, provided that they have been instructed in use of the device by a responsible person who understands the associated risks.

SCOPE OF DELIVERY

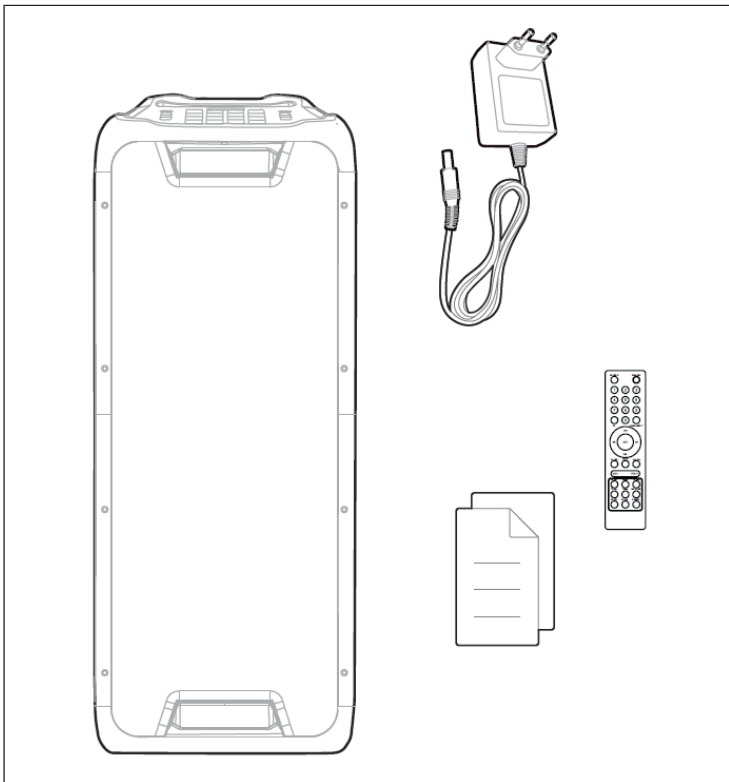

DEVICE OVERVIEW

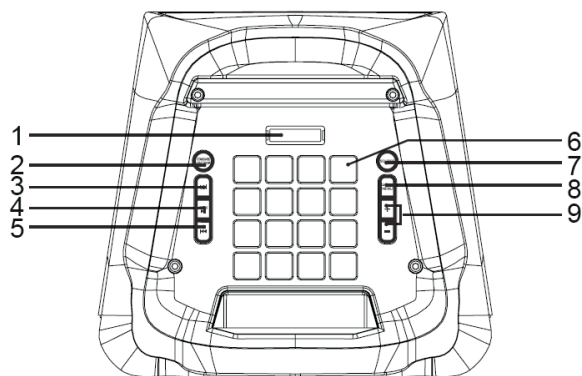

| | |
|---|--|
| 1 | Display: Shows the current status. |
| 2 | STANDBY/LIGHT SHOW: Press once to enter the show mode LED1 > LED2 > LED3 , LED4 > OFF Press and hold to activate or deactivate the standby mode. |
| 3 | FORWARD button: Press to play the next track. |
| 4 | PLAY/PAUSE/TWS button: Press to pause and resume music. Press and hold to activate or deactivate TWS mode. |
| 5 | BACK button: Press to play the previous track. |
| 6 | DJ control buttons |
| 7 | SOURCE button: Press to select one of the following sources: USB, LINE, BT |
| 8 | DJ mode/MENU button: Press once to adjust the volume for guitar, microphone and wireless microphone. Press twice to adjust the echo effect for the microphone. Press three times to turn the X-Bass on or off. Press once and hold for 1 second to select DJ1 (drum). Press twice and hold for 1 second to select DJ2 (Keyboard) Press three times and hold for 1 second to select DJ3 (Piano). Press four times and hold for 1 second to select DJ4 (DJ Effects). Press five times and hold for 1 second to exit DJ mode. |
| 9 | Press [+] and [-]: Increase or decrease the volume. After pressing MENU, use the buttons to adjust the microphone volume, microphone echo, X-bass (on/off). |

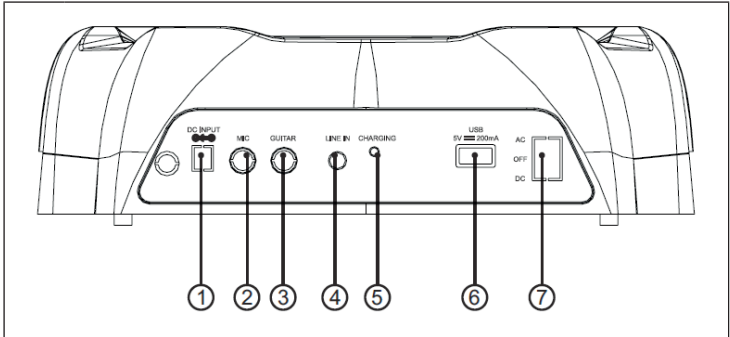

| | |
|---|---|
| 1 | Power connection |
| 2 | Microphone connection |
| 3 | Guitar end |
| 4 | Line-in connection: Connect the device to the audio output jacks of an analog device using a RCA audio cable. |
| 5 | Power light |
| 6 | USB port: For connecting a USB storage device and charging devices. |
| 7 | Power Selector Switch: To select DC, AC or OFF. |
| | AC mode: The speaker is on and the battery is charging. |
| | DC mode: The speaker operates in battery mode. The device is charged as soon as it is connected to the mains. |
| | OFF mode: the device is device is switched off, the speaker is not used in this mode. |

TERMINALS AND CONNECTIONS

Power connection

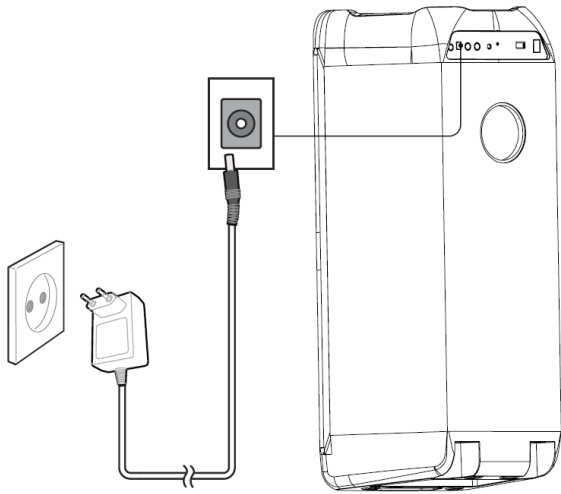

BT Connection

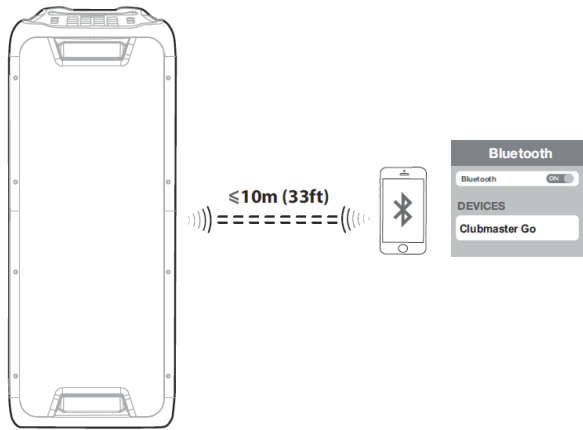

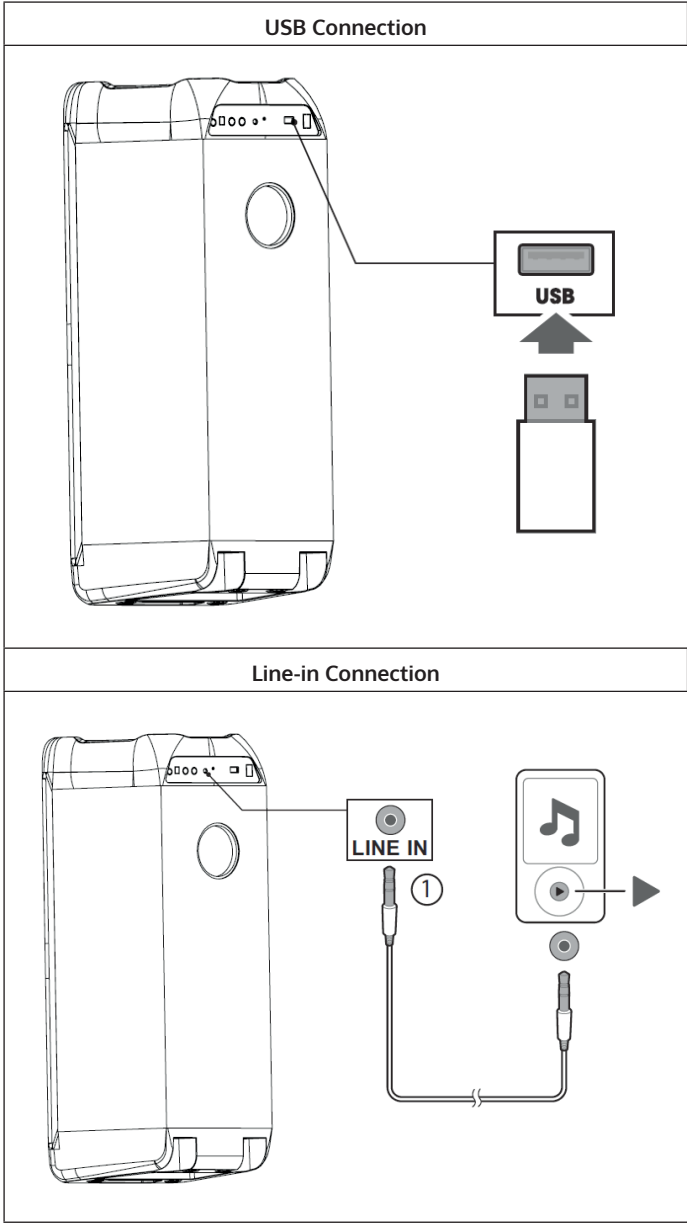

Connection for Microphone/Guitar

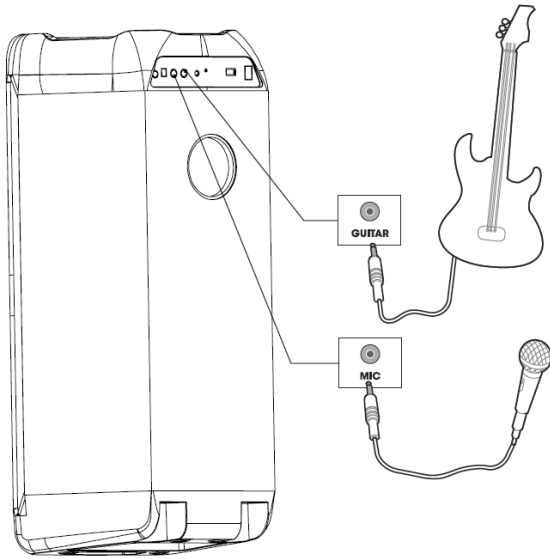

TWS-Connection (True Wireless Stereo)

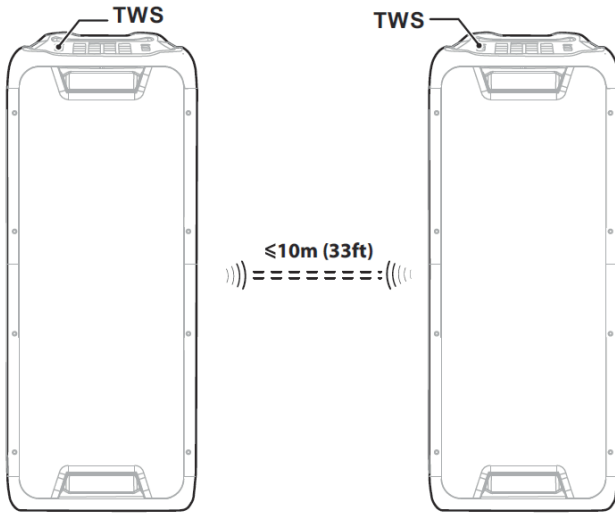

REMOTE CONTROL

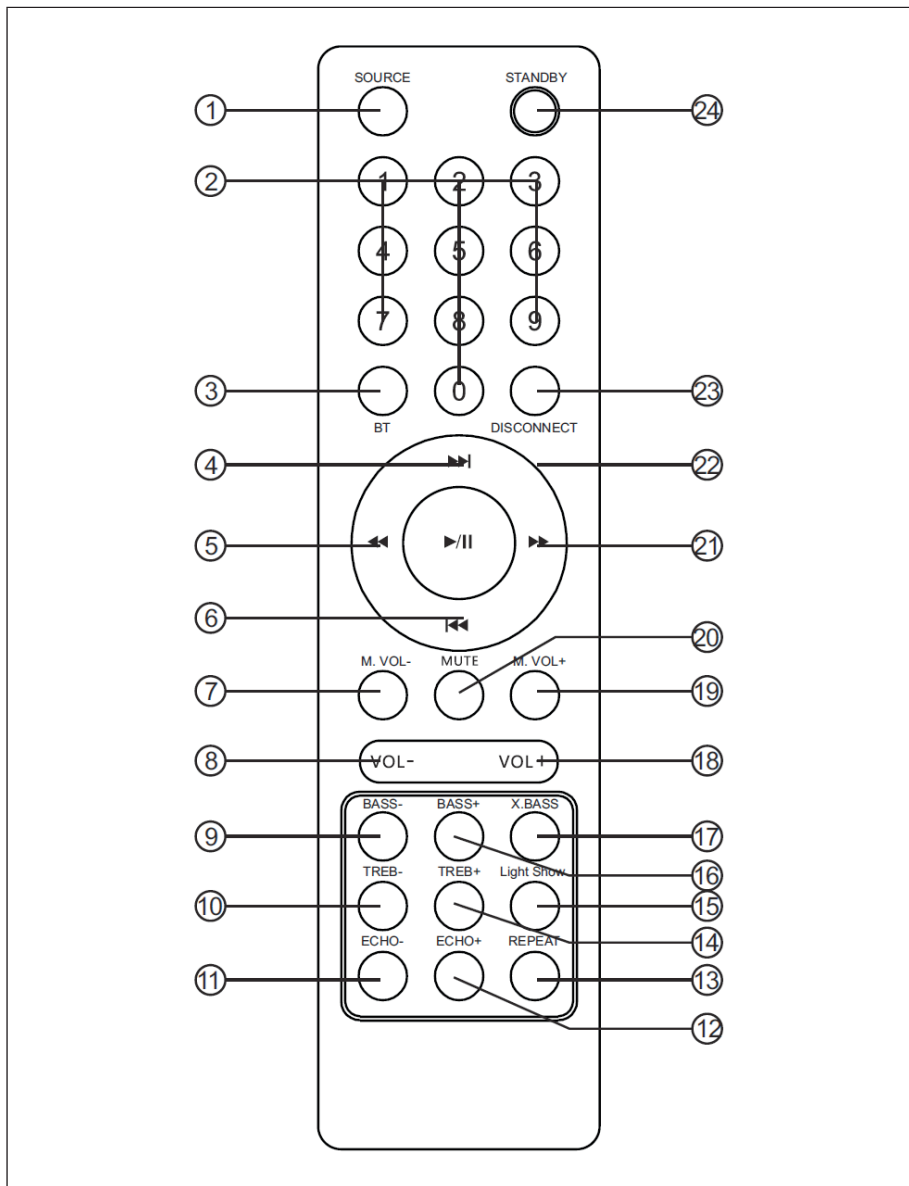

| | | | |
|----|---|----|---|
| 1 | Press to select one of the following sources: USB, LINE, BT | 13 | Select repeat function in USB mode. |
| 2 | Use the number buttons to directly select a track in USB mode. For example, to select track 12, press 1 and then press 2. | 14 | Treble Effect Increase Treble Effect. |
| 3 | Start BT pairing mode. | 15 | Select Light Show: LED1 > LED2 > LED3 , LED4 > OFF |
| 4 | Select next track in BT/USB mode. | 16 | Increase bass effect. |
| 5 | Fast rewind in USB mode. | 17 | Press the button to switch the extra bass on and off. |
| 6 | Select previous track in BT/USB mode. | 18 | Increase volume. |
| 7 | Increase microphone volume. | 19 | Increase microphone volume. |
| 8 | Increase volume. | 20 | Mute or unmute the speakers. |
| 9 | Decrease bass effect. | 21 | Fast forward in USB mode. |
| 10 | Decrease Treble effect | 22 | Play/Pause in BT/USB mode. |
| 11 | Reduce echo effect. | 23 | Disconnect T-connection and pair new device. |
| 12 | Increase echo effect. | 24 | Enable or disable standby mode. |

OPERATION

BT connection

1. Turn on the speakers and select BT mode by pressing the SOURCE button.
2. Turn on the BT function of your mobile phone to search for BT devices. Select [Clubmaster Go] from the hit list. Select [OK] or [YES] to pair this device with your mobile phone. When [BT] is shown continuously in the display, the two devices are successfully paired. Once the connection is established, you can play music from your mobile phone.













TWS Connection (optional)

3. Switch on a second Clubmaster Go speaker (if available) and select the BT mode. Press and hold the PLAY/PAUSE key on the second speaker for 2 seconds until [toN] is displayed. When the [bl] indicator light is lit or a sound is heard from another device, the TWS connection is established. The left channel is then speaker 1 and the right channel is speaker 2.
4. Press and hold the PLAY/PAUSE button on the second speaker for 2 seconds to disconnect the TWS connection. The display shows [toF].

CLEANING AND CARE

- Use a soft cloth or cotton dipped in a neutral solution for cleaning the surface of the speaker. Do not use the type of cloth that you use for washing dishes or aggressive chemical agents.
- If the speaker is not working properly during a storm, please disconnect the plug from the power socket and reinsert it after a minute.
- Do not drop small items or a liquid into the speaker.
- In the event that you find small items or a liquid inside the speaker ,you see smoke or smell an odour,immediately disconnect the speaker from the power grid .send the speaker to an authorised service centre.

STATES OF THE OPERATING LIGHT AND THE DISPLAY

| | | | |
|---|---|------------------------|----------------|
|  | | From | Device off |
| |  | Green (continuous) | Device on |
| |  | Red (continuous) | Standby |
| BT |  | BT (continuous) | Connected |
| |  | BT (flashing) | Separate |
| X.BASS | | X.OF | X-Bass off |
| |  | X.ON | X-Bass on |
| TWS | | T.OF | TWS off |
| |  | T.ON | TWS on |
| LED MODE | | Aus | Show Light off |
| |  | LED1, LED2, LED3, LED4 | Show Light on |
| DJ MODE | | Aus | DJ mode off |
| |  | DJ1 | Drums |
| |  | DJ2 | Keyboard |
| |  | DJ3 | Piano |
| |  | DJ4 | DJ Effects |

HINTS ON DISPOSAL



According to the European waste regulation 2012/19/ EU this symbol on the product or on its packaging indicates that this product may not be treated as household waste. Instead it should be taken to the appropriate collection point for the recycling of electrical and electronic equipment. By ensuring this product is disposed of correctly, you will help prevent potential negative consequences for the environment and human health, which could otherwise be caused by inappropriate waste handling of this product. For more detailed information about recycling of this product, please contact your local council or your household waste disposal service.

Your product contains batteries covered by the European Directive. 2006/66/EC, which cannot be disposed of with normal household waste. Please check local rules on separate collection of batteries. The correct disposal of batteries helps prevent potentially negative consequences on the environment and human health.

DECLARATION OF CONFORMITY

**Producer:**

Chal-Tec GmbH, Wallstraße 16, 10179 Berlin, Germany.

The complete declaration of conformity of the manufacturer can be found at the following link:
<https://use.berlin/10035261>

Estimado cliente:

Le felicitamos por la adquisición de este producto. Lea atentamente el siguiente manual y siga cuidadosamente las instrucciones de uso con el fin de evitar posibles daños. La empresa no se responsabiliza de los daños ocasionados por un uso indebido del producto o por haber desatendido las indicaciones de seguridad. Escanee el código QR para obtener acceso al manual de usuario más reciente y otra información sobre el producto:

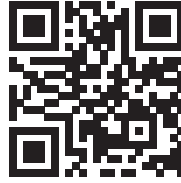

ÍNDICE DE CONTENIDOS

| | |
|---|----|
| Datos técnicos | 32 |
| Indicaciones de seguridad | 33 |
| Contenido del envío | 34 |
| Descripción del producto | 35 |
| Entradas y conexiones | 37 |
| Mando a distancia | 40 |
| Funcionamiento | 42 |
| Limpieza y mantenimiento | 42 |
| Significado de los símbolos y las luces | 43 |
| Retirada del aparato | 44 |
| Declaración de conformidad | 44 |

DATOS TÉCNICOS

| | |
|--|-------------------------------|
| Número de artículo | 10035261 |
| Fuente de alimentación | 100-240 V ~ 50/60 Hz |
| El consumo de energía | 120 W |
| Consumo de energía en espera | < 0.5 W |
| Salida USB | 5 V / 200 mA |
| Conductor del altavoz | 1 subwoofer de 8 pulgadas |
| | 1 x 8" de rango medio |
| | 1 x 1" Tweeter |
| | 1 x driver de compresión |
| Impedancia del altavoz | woofer 2 Ohm |
| | Rango medio 3 Ohm x1 |
| | Conductor de compresión 6 Ohm |
| Potencia total de salida | 100 W |
| Gama de frecuencias | 30 Hz -20 kHz (-6 dB) |
| Relación señal-ruido | 80 dBA |
| Versión BT | 5.0 |
| Gama de frecuencias de BT para el transmisor | 2402-2480 MHz |
| Potencia de transmisión del BT (máx.) | 15 dBm (EIRP) |
| La gama de BT | ~ 10 m (33 Fuß) |
| Formatos de archivos USB | mp3, wma, wav |

INDICACIONES DE SEGURIDAD

Indicaciones generales

- **Relámpago** - Si no va a utilizar el aparato durante un periodo largo de tiempo o si hay una tormenta eléctrica, desenchufe el aparato de la toma de corriente y desconecte el conector de antena. De este modo, protegerá el aparato de los daños que pueden ocasionar relámpagos y la sobretensión.
- **Sobrecarga** - No sobrecargue las tomas de corriente, cables alargadores o tomas de corriente integradas para evitar el riesgo de un incendio o de descarga eléctrica.
- **Objetos extraños y entrada de líquido** - No introduzca objetos de ningún tipo en las ranuras del aparato, ya que podría tocar elementos con voltajes peligrosos o piezas salientes que podrían causar un incendio o una descarga eléctrica. No derrame líquido de ningún tipo sobre el aparato.
- **Reparación y mantenimiento** - No intente reparar el aparato usted mismo, ya que si abre o retira las cubiertas, podría provocar una tensión peligrosa u otro riesgo. Contacte con un servicio técnico para su reparación.
- **Daños que requieren una reparación** - Desconecte el enchufe de la toma de corriente y póngase en contacto con un servicio técnico cualificado si:
 - a) El cable de alimentación o el enchufe está dañado.
 - b) Se ha derramado líquido o se ha caído un objeto en el interior del aparato.
 - c) El producto ha estado expuesto a la lluvia o agua.
 - d) Se ha dejado caer el producto o está dañado.
 - e) El rendimiento del producto ha disminuido considerablemente.
- **Piezas de repuesto** - Si necesita piezas de repuesto, asegúrese de que el técnico que cambiará las piezas utiliza solamente las piezas de recambio originales del fabricante o piezas con las mismas características que las piezas originales. Las piezas no autorizadas pueden provocar incendios, descargas eléctricas y otros riesgos.
- **Calor** - No instale el aparato cerca de las fuentes de calor como radiadores, calentadores, hornos u otros aparatos similares (incluidos amplificadores).

Nota: Este aparato puede ser utilizado por niños mayores de 8 años y personas con discapacidades físicas, sensoriales y mentales y/o con falta de experiencia y conocimientos, siempre y cuando hayan sido instruidos sobre el uso del aparato y comprendan los peligros y riesgos asociados.

CONTENIDO DEL ENVÍO

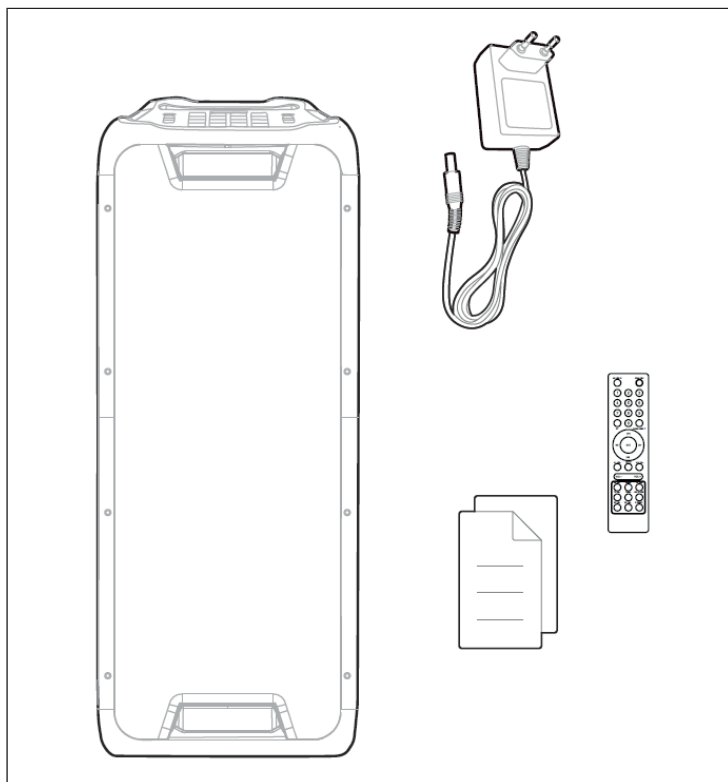

DESCRIPCIÓN DEL PRODUCTO

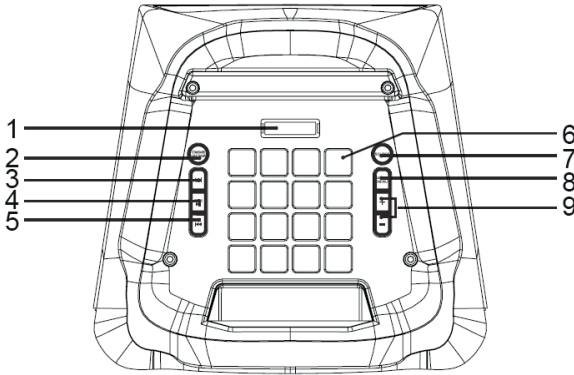

| | |
|---|--|
| 1 | Pantalla: Muestra el estado actual. |
| 2 | STANDBY/LUZ: Presione una vez para entrar en el modo de espectáculo LED1 > LED2 > LED3 , LED4 > APAGADO Manténgalo pulsado para activar o desactivar el modo de espera. |
| 3 | Botón FORWARD: Presione para reproducir la siguiente pista. |
| 4 | Botón PLAY/PAUSE/TWS: Presione para pausar y reanudar la música. Manténgalo pulsado para activar o desactivar el modo TWS. |
| 5 | Botón BACK: Presione para reproducir la pista anterior. |
| 6 | Botones de control de DJ |
| 7 | Botón SOURCE: Presione para seleccionar una de las siguientes fuentes: USB, LINE, BT |
| 8 | Botón de modo DJ/MENÚ: Púlselo una vez para ajustar el volumen de la guitarra, el micrófono y el micrófono inalámbrico. Pulse dos veces para ajustar el efecto de eco para el micrófono. Presione tres veces para encender o apagar el X-Bass. Púlselo una vez y manténgalo pulsado durante 1 segundo para seleccionar DJ1 (batería). Presione dos veces y mantenga presionado por 1 segundo para seleccionar DJ2 (Teclado) Presione tres veces y mantenga presionado por 1 segundo para seleccionar DJ3 (Piano). Presione cuatro veces y mantenga presionado por 1 segundo para seleccionar DJ4 (D Effects). Presione cinco veces y mantenga presionado por 1 segundo para salir del modo DJ. |
| 9 | Las teclas [+] y [-]: Aumentar o disminuir el volumen. Después de pulsar MENU, los botones se utilizan para ajustar el volumen del micrófono, el eco del micrófono, X-bajo (on/off). |

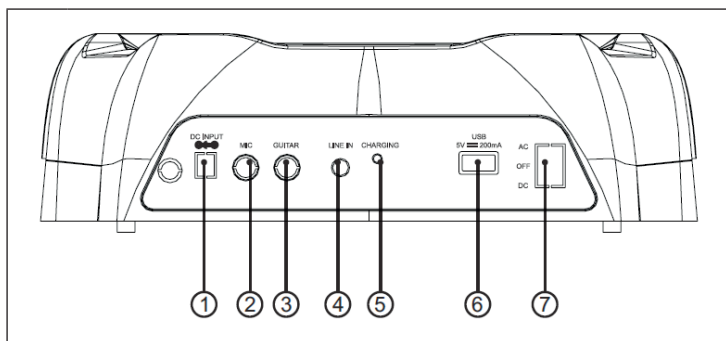

| | |
|---|--|
| 1 | Conexión a la corriente |
| 2 | Conexión del micrófono |
| 3 | Entrada de la guitarra |
| 4 | Conexión de entrada de línea: Conecte la unidad a las tomas de salida de audio de un dispositivo analógico mediante un cable de audio RCA. |
| 5 | Luz de operación |
| 6 | Puerto USB: Para conectar un dispositivo de almacenamiento USB y dispositivos de carga. |
| 7 | Interruptor selector de potencia: Para seleccionar DC, AC o OFF. |
| | Modo AC: El altavoz está encendido y la batería se está cargando. |
| | Modo DC: El altavoz funciona en modo de batería. El dispositivo se carga tan pronto como se conecta a la red eléctrica. |
| | Modo apagado: el dispositivo es el dispositivo está apagado, el altavoz no se utiliza en este modo. |

ENTRADAS Y CONEXIONES

Conexión a la corriente

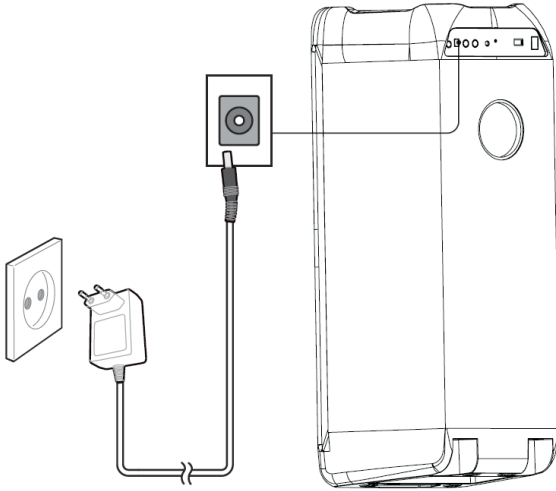

Conexión BT

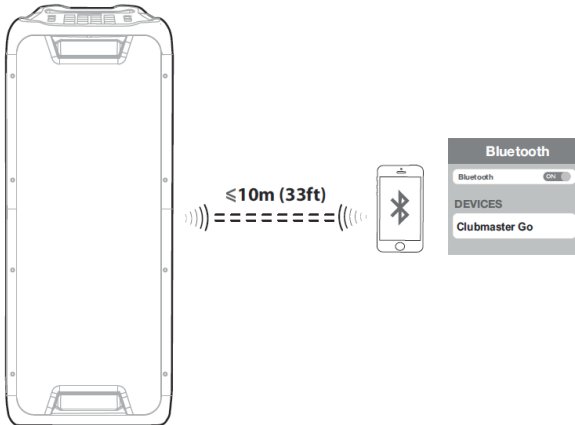

Entrada USB

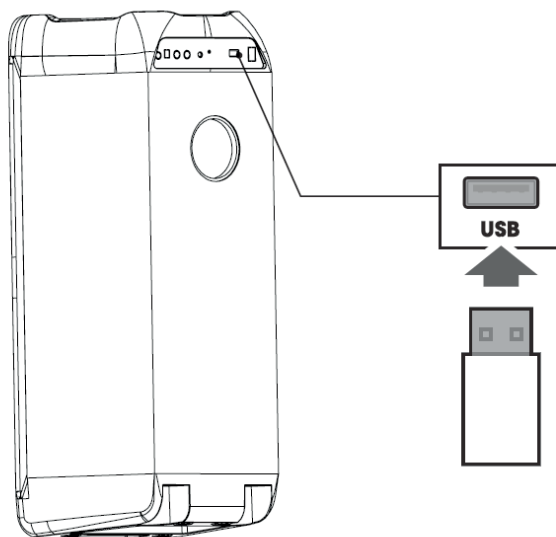

Conexión Línea de entrada

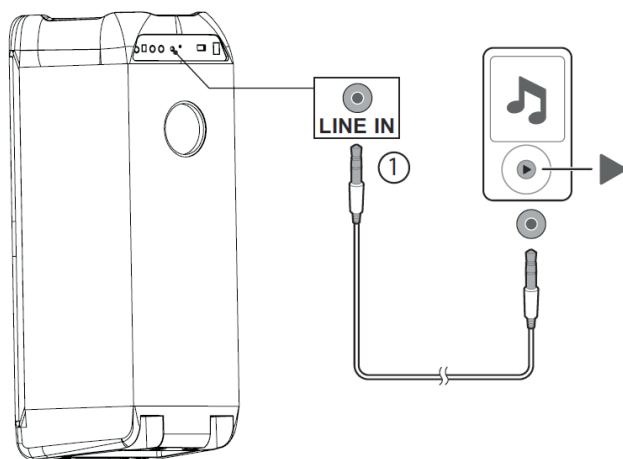

Entrada para micrófono/guitarra

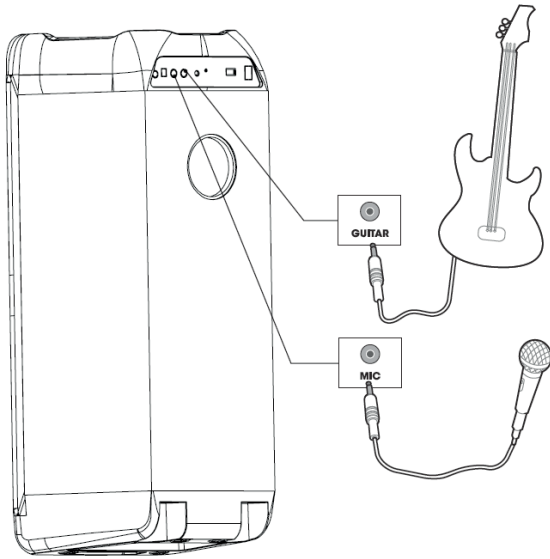

Conexión TWS (True wireless stereo)

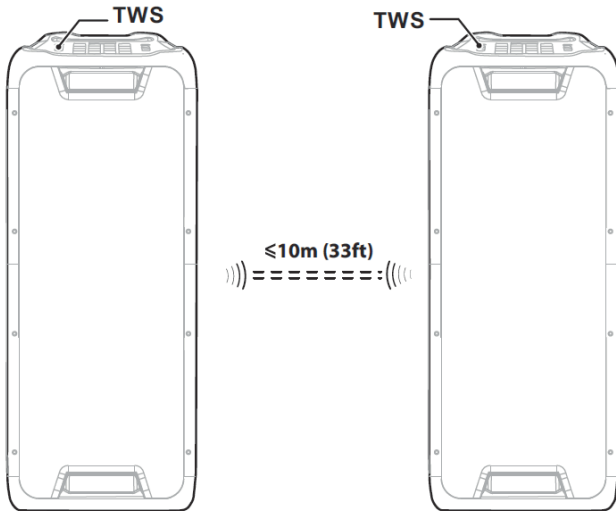

MANDO A DISTANCIA

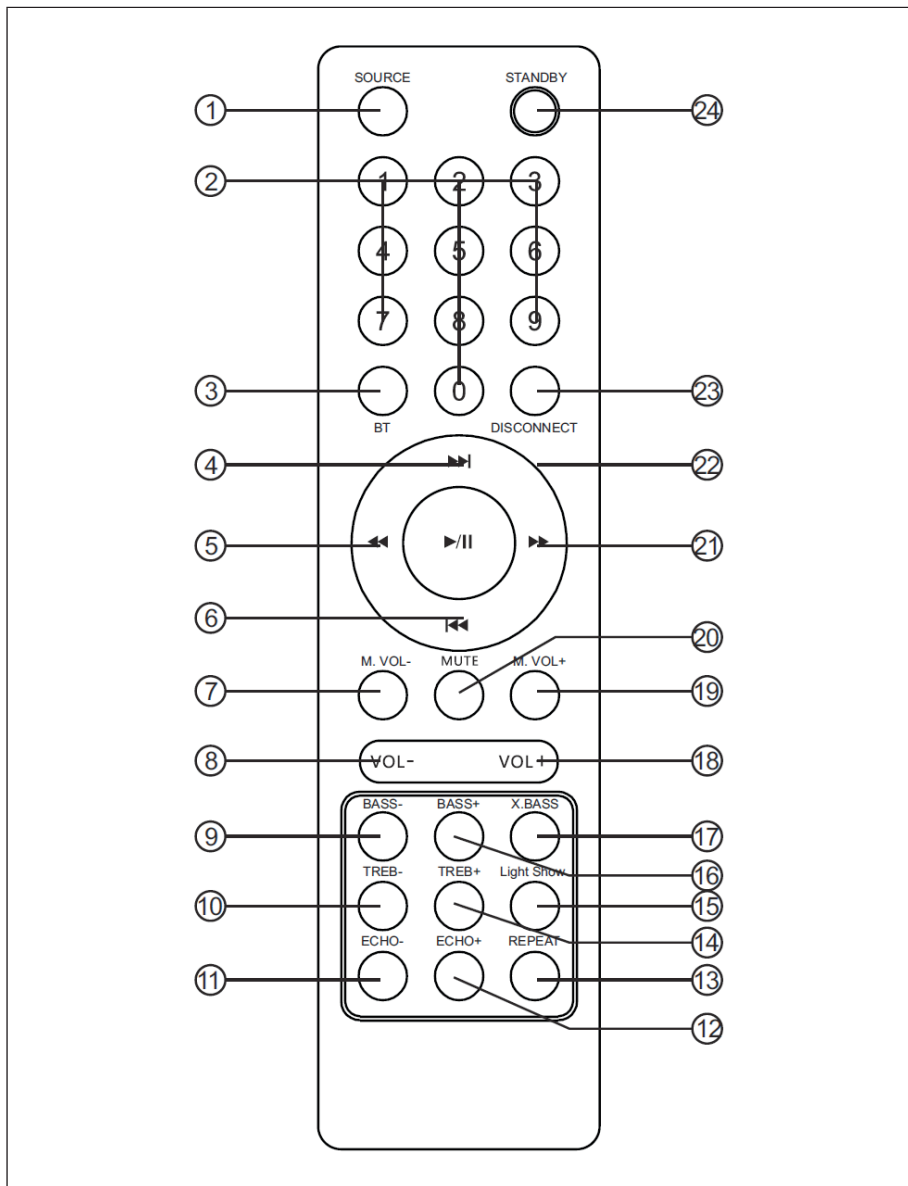

| | | | |
|----|--|----|---|
| 1 | Pulse para seleccionar una de las siguientes fuentes: USB, LINE, BT | 13 | Seleccione la función de repetición en el modo USB. |
| 2 | Puede utilizar las teclas numéricas para seleccionar una pista en el modo USB. Por ejemplo, para seleccionar la pista 12, primero pulse 1 y luego 2. | 14 | Efecto Treble Aumentar el efecto Treble. |
| 3 | Iniciar el modo de emparejamiento BT. | 15 | Selecciona el espectáculo de luces: LED1 > LED2 > LED3 , LED4 > OFF |
| 4 | Seleccione la siguiente pista en el modo BT/USB. | 16 | Aumentar el efecto de los bajos. |
| 5 | Rebobinado rápido en el modo USB. | 17 | Presione la tecla para activar y desactivar los bajos adicionales. |
| 6 | Seleccione la pista anterior en el modo BT/USB. | 18 | Aumentar el volumen. |
| 7 | Aumente el volumen del micrófono. | 19 | Aumente el volumen del micrófono. |
| 8 | Aumenta el volumen. | 20 | Silenciar o anular el silencio de los altavoces. |
| 9 | Reducir el efecto de los bajos. | 21 | Avance rápido en modo USB. |
| 10 | Reducir el efecto de los agudos | 22 | Reproducir/Pausar en modo BT/USB. |
| 11 | Reducir el efecto de eco | 23 | Desconecta la conexión T y empareja el nuevo dispositivo. |
| 12 | Aumentar el efecto de eco | 24 | Activar o desactivar el modo de espera. |

FUNCIONAMIENTO

Conexión BT

- 1 Encienda los altavoces y seleccione el modo BT pulsando el botón SOURCE.
- 2 Encienda la función BT de su teléfono móvil para buscar dispositivos BT. Seleccione [Clubmaster Go] de la lista de aciertos. Seleccione [OK] o [SÍ] para emparejar esta unidad con su teléfono móvil. Cuando [BT] se muestra continuamente en la pantalla, los dos dispositivos se emparejan con éxito. Una vez que se establece la conexión, puedes reproducir música desde tu teléfono móvil.













Conexión TWS (Opcional)

- 3 Encienda un segundo altavoz del Clubmaster Go (si está disponible) y seleccione el modo BT. Mantenga pulsada la tecla PLAY/PAUSE del segundo altavoz durante 2 segundos hasta que aparezca [toN]. Si la luz indicadora [bl] se enciende o se escucha un sonido de otro dispositivo, se establece la conexión TWS. El canal izquierdo es entonces el altavoz 1 y el canal derecho es el altavoz 2.
- 4 Mantenga pulsado el botón PLAY/PAUSE del segundo altavoz durante 2 segundos para desconectar la conexión TWS. La pantalla muestra [toF].

LIMPIEZA Y MANTENIMIENTO

- Use un paño suave para limpiar la superficie del altavoz. No use estropajos, limpiadores abrasivos o detergentes fuertes para la limpieza.
- Si el altavoz no funciona correctamente durante una tormenta eléctrica, desenchufe el cable de alimentación del enchufe de la pared y vuelva a enchufarlo al cabo de un minuto.
- No deje caer pequeños objetos o líquidos en el altavoz.
- Si encuentra objetos pequeños o un líquido dentro del altavoz y/o sale humo u olor, desenchufe el altavoz inmediatamente y póngase en contacto con un centro de servicio cualificado para su inspección y reparación.

SIGNIFICADO DE LOS SÍMBOLOS Y LAS LUCES

| | | | |
|---|---|------------------------|-----------------------|
|  | | Apago | Dispositivo apagado |
| |  | Verde (continuo) | Dispositivo encendido |
| |  | Rojo (continuo) | Standby |
| BT |  | BT (continuo) | Conectado |
| |  | BT (intermitente) | Desconectado |
| X.BASS | | X.OF | X-Bass apagado |
| |  | X.ON | X-Bass encendido |
| TWS | | T.OF | TWS apagado |
| |  | T.ON | TWS encendido |
| LED MODE | | Apago | Show Light apagado |
| |  | LED1, LED2, LED3, LED4 | Show Light encendido |
| DJ MODE | | Apago | DJ-Modus apagado |
| |  | DJ1 | Drums |
| |  | DJ2 | Keyboard |
| |  | DJ3 | Piano |
| |  | DJ4 | DJ-Effects |

RETIRADA DEL APARATO



Si el aparato lleva adherida la ilustración de la izquierda (el contenedor de basura tachado) entonces rige la normativa europea, directiva 2012/19/UE. Este producto no debe arrojarse a un contenedor de basura común. Infórmese sobre las leyes territoriales que regulan la recogida separada de aparatos eléctricos y electrónicos. Respete las leyes territoriales y no arroje aparatos viejos al cubo de la basura doméstica. Una retirada de aparatos conforme a las leyes contribuye a proteger el medio ambiente y a las personas a su alrededor frente a posibles consecuencias perjudiciales para la salud. El reciclaje ayuda a reducir el consumo de materias primas.

Este producto contiene pilas que según la Normativa europea 2006/66/EG no deben ser arrojadas al cubo de la basura común. Infórmese sobre la legislación de su país que regula la retirada y eliminación de las pilas y baterías. La retirada y eliminación de pilas conforme a la ley, protege el medio ambiente y a las personas frente a posibles riesgos para la salud.

DECLARACIÓN DE CONFORMIDAD

**Fabricante:**

Chal-Tec GmbH, Wallstraße 16, 10179 Berlín (Alemania).

Puede descargar la declaración de conformidad completa del fabricante en el siguiente enlace:
<https://use.berlin/10035261>

Cher client,

Toutes nos félicitations pour l'acquisition de ce nouvel appareil. Veuillez lire attentivement les instructions suivantes de branchement et d'utilisation afin d'éviter d'éventuels dommages. Le fabricant ne saurait être tenu pour responsable des dommages dus au non-respect des consignes de sécurité et à la mauvaise utilisation de l'appareil. Scannez le QR-Code pour accéder à la dernière version du mode d'emploi et à d'autres informations concernant le produit:

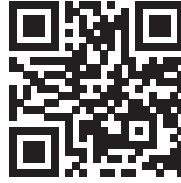

SOMMAIRE

| | |
|---|----|
| Fiche technique | 46 |
| Consignes de sécurité | 47 |
| Contenu de l'emballage | 48 |
| Aperçu de l'appareil | 49 |
| Branchements et connexions | 51 |
| Télécommande | 54 |
| Utilisation | 56 |
| Nettoyage et entretien | 56 |
| État des voyants de fonctionnement et des témoins | 57 |
| Conseils pour le recyclage | 58 |
| Déclaration de conformité | 58 |

FICHE TECHNIQUE

| | |
|--|------------------------------|
| Numéro d'article | 10035261 |
| Alimentation | 100-240 V ~ 50/60 Hz |
| Consommation | 120 W |
| Consommation en veille | < 0.5 W |
| Sortie USB | 5 V / 200 mA |
| Eléments de l'enceinte | 1 x subwoofer de 8" |
| | 1 x médium de 8" |
| | 1 x tweeter de 1" |
| | 1 x pilote de compression |
| Impédance de l'enceinte | graves 2 ohms |
| | Médium 3 ohms x1 |
| | Pilote de compression 6 ohms |
| Puissance totale en sortie | 100 W |
| Plage de fréquences | 30 Hz -20 kHz (-6 dB) |
| Rapport signal-bruit | 80 dBA |
| Version de BT | 5.0 |
| Plage de fréquences BT pour l'émetteur | 2402-2480 MHz |
| Puissance d'émission BT (max.) | 15 dBm (EIRP) |
| Portée du BT | ~ 10 m (33 pieds) |
| Format des fichiers USB | mp3, wma, wav |

CONSIGNES DE SÉCURITÉ

Consignes générales

- **Foudre** - Si vous n'utilisez pas l'appareil pendant une longue période ou s'il y a de l'orage, débranchez la fiche de la prise et débranchez l'antenne de l'appareil. Cela évite d'endommager le produit à cause de la foudre et des surtensions.
- **Surcharge** - Ne surchargez pas les prises de courant, les rallonges ou les prises de courant, car cela pourrait provoquer un incendie ou une électrocution.
- **Corps étranger et insertion de liquides** - Ne glissez jamais d'objets d'aucune sorte à travers les ouvertures de l'appareil, car ils pourraient toucher des points de tension dangereux ou court-circuiter des éléments, ce qui pourrait provoquer un incendie ou une électrocution. Ne renversez jamais de liquides d'aucune sorte sur l'appareil.
- **Réparation et maintenance** - Ne tentez pas de réparer ce produit vous-même en vous exposant à des tensions dangereuses ou à d'autres risques en ouvrant ou en retirant les couvercles. Confiez toute la maintenance à un personnel qualifié.
- **Dégâts nécessitant une intervention de professionnel** - Débranchez la fiche de la prise et consultez un spécialiste qualifié si l'une des situations suivantes se produit :
 - a) Lorsque le câble secteur ou la fiche sont endommagés.
 - b) Lorsque des liquides ont été renversés ou que des objets sont tombés sur l'appareil.
 - c) Lorsque le produit a été exposé à la pluie ou à l'eau.
 - d) Lorsque le produit a fait une chute ou a été endommagé.
 - e) Lorsque le produit a des performances sensiblement réduites.
- **Pièces de rechange** - Si des pièces de rechange sont nécessaires, assurez-vous que l'entreprise spécialisée qui remplace les pièces n'utilise que des pièces de rechange approuvées par le fabricant ou qui ont les mêmes caractéristiques que la pièce d'origine. Le remplacement non autorisé peut entraîner un incendie, un choc électrique ou vous exposer à d'autres dangers.
- **Chaleur** - Ne placez pas l'appareil à proximité de sources de chaleur telles que des radiateurs, des grilles de chauffage, des poêles ou d'autres produits (y compris les amplificateurs).

Note: Cet appareil peut être utilisé par des enfants de 8 ans ou plus et des personnes ayant des capacités physiques, sensorielles et mentales limitées et / ou dénuées d'expérience et de connaissances, à condition d'avoir été instruits au fonctionnement de l'appareil par une personne responsable et d'en comprendre les risques associés.

CONTENU DE L'EMBALLAGE

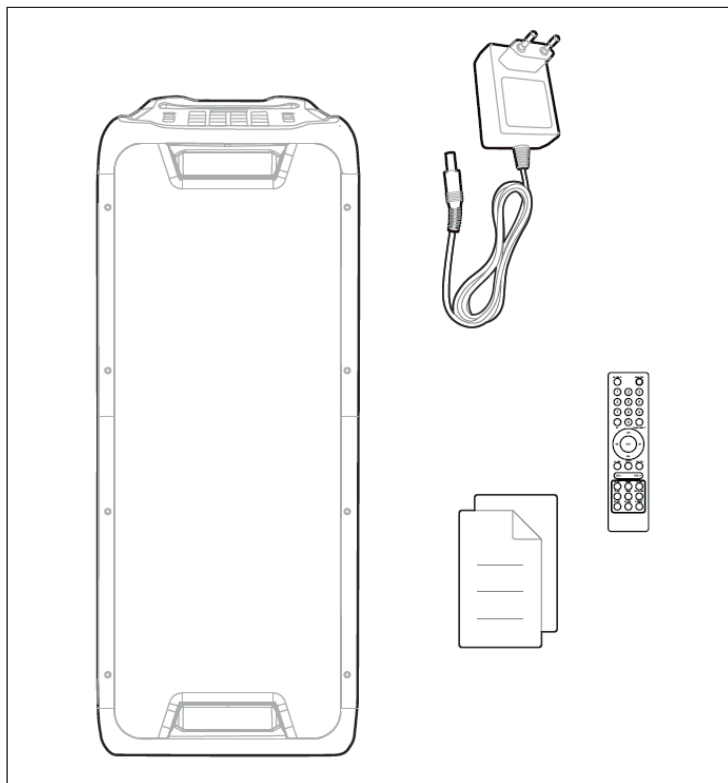

APERÇU DE L'APPAREIL

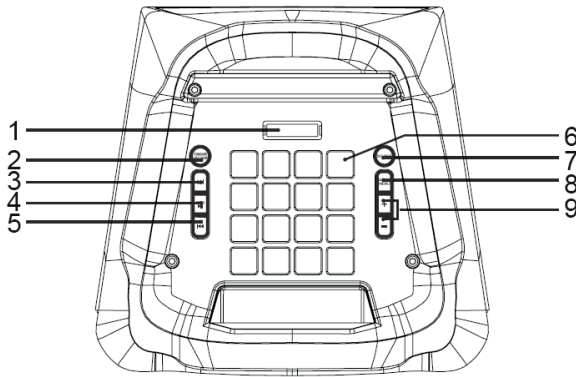

| | |
|---|--|
| 1 | Ecran : affiche l'état actuel. |
| 2 | STANDBY/LIGHT SHOW: Appuyez une fois pour appeler le mode show LED1> LED2> LED3, LED4> OFF. Appuyez et maintenez pour activer ou désactiver le mode veille. |
| 3 | AVANCE : appuyez pour lire le titre suivant. |
| 4 | PLAY/PAUSE/TWS : Appuyez pour mettre en pause et reprendre la musique. Appuyez et maintenez pour activer ou désactiver le mode TWS. |
| 5 | RETOUR : Appuyez pour lire le titre précédent. |
| 6 | Touches de contrôle pour DJ |
| 7 | SOURCE : Appuyez pour sélectionner l'une des sources suivantes : USB, LINE, BT |
| 8 | Mode DJ /MENU : Appuyez une fois pour régler le volume de la guitare, du micro et du micro sans fil. Appuyez deux fois pour régler l'effet d'écho du micro. Appuyez trois fois pour activer ou désactiver la X-Bass. Appuyez une fois et maintenez pendant 1 seconde pour sélectionner DJ1 (batterie). Appuyez deux fois et maintenez pendant 1 seconde pour sélectionner DJ2 (Clavier). Appuyez trois fois et maintenez pendant 1 seconde pour sélectionner DJ3 (piano). Appuyez quatre fois et maintenez pendant 1 seconde pour sélectionner DJ4 (DJ Effects). Appuyez cinq fois et maintenez pendant 1 seconde pour quitter le mode DJ. |
| 9 | [+] et [-]: Augmentez ou diminuez le volume. Après avoir appuyé sur MENU, vous pouvez utiliser les touches pour régler le volume et l'écho du micro, les X basses (marche / arrêt). |

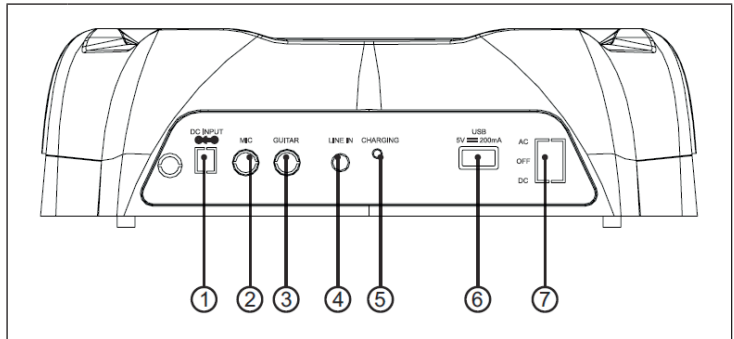

| | |
|---|--|
| 1 | Prise d'alimentation |
| 2 | Prise micro |
| 3 | Prise guitare |
| 4 | Prise Line-in : branchez l'appareil aux prises de sortie audio d'un appareil analogique à l'aide d'un câble audio RCA. |
| 5 | Témoin de marche |
| 6 | Port USB : Pour connecter un support de stockage USB et pour charger des appareils. |
| 7 | Sélecteur de courant: pour sélectionner DC, AC ou OFF. |
| | Mode AC : l'enceinte est allumée et la batterie est en charge. |
| | Mode DC : l'enceinte est sur batterie. L'appareil charge dès qu'il est connecté au secteur. |
| | Mode OFF : L'appareil est éteint, l'enceinte ne peut pas être utilisée dans ce mode. |

BRANCHEMENTS ET CONNEXIONS

Alimentation

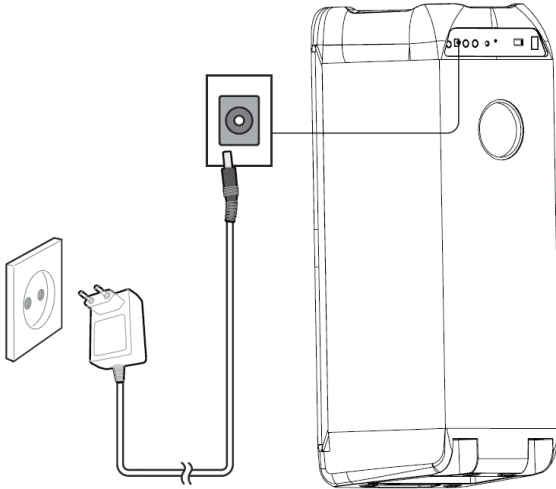

Connexion BT

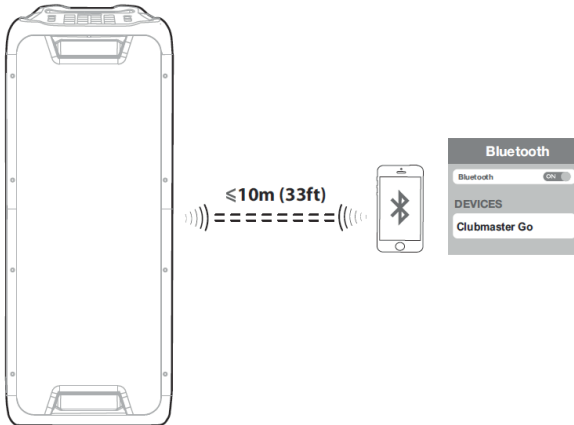

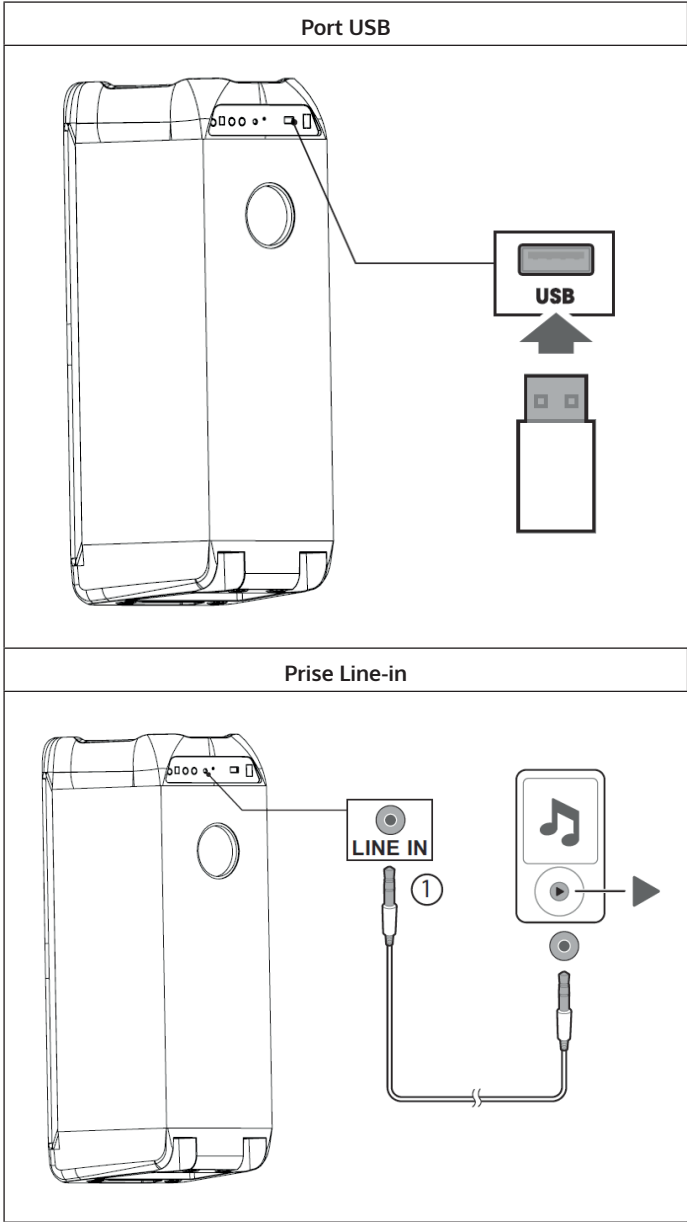

Prise micro /guitare

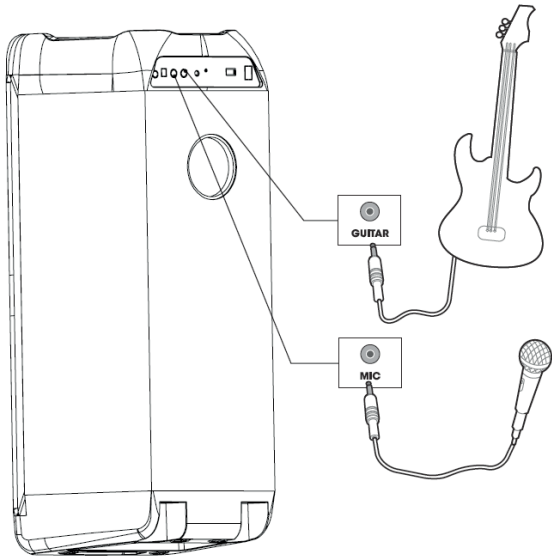

Connexion TWS (True Wireless Stereo)

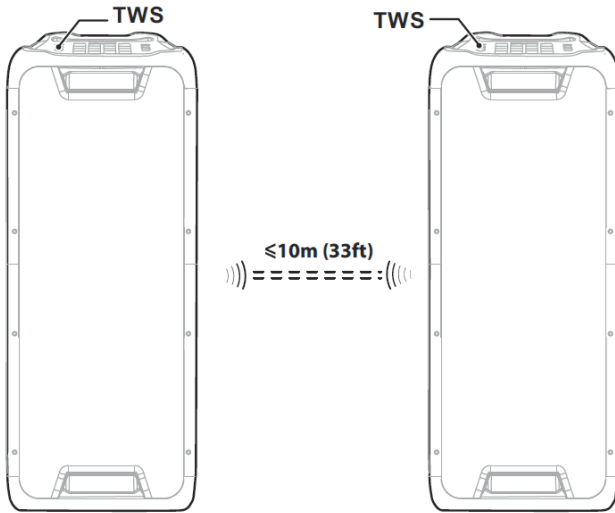

TÉLÉCOMMANDE

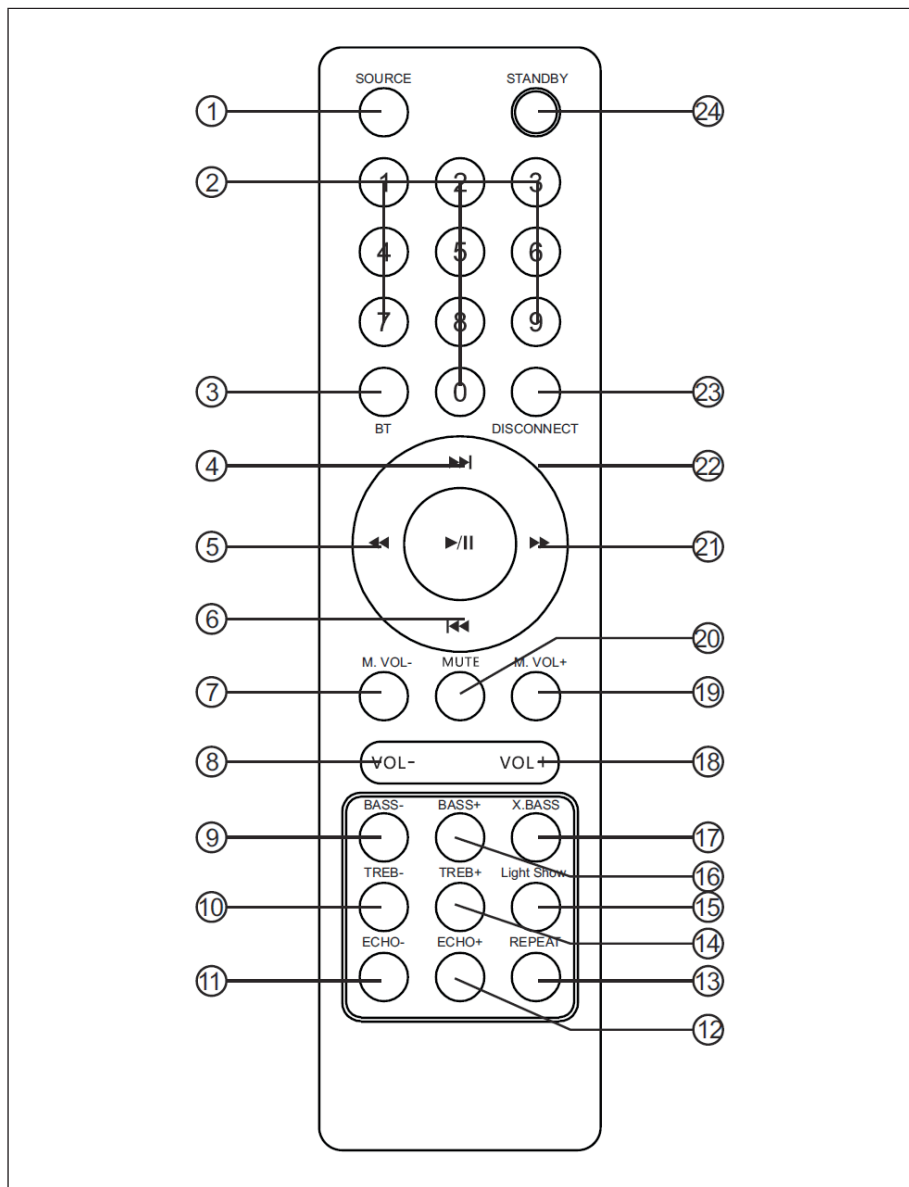

| | | | |
|----|--|----|---|
| 1 | Appuyez pour choisir une des sources suivantes : USB, LINE, BT | 13 | Sélectionnez la fonction de répétition en mode USB. |
| 2 | Avec les touches numériques, vous pouvez sélectionner directement une piste en mode USB. Par exemple, pour sélectionner la piste 12, appuyez d'abord sur 1 puis sur 2. | 14 | Effet des aigus Augmente l'effet des aigus. |
| 3 | Démarrer le mode d'appairage BT. | 15 | Choix du light show : LED1 > LED2 > LED3 , LED4 > OFF |
| 4 | Sélectionnez le titre suivant en mode BT / USB. | 16 | Augmentez l'effet de basses. |
| 5 | Retour rapide en mode USB. | 17 | Appuyez pour allumer et éteindre l'ExtraBass. |
| 6 | Sélectionner le titre précédente en mode BT / USB. | 18 | Augmentez le volume. |
| 7 | Réduisez le volume du micro. | 19 | Augmentez le volume du micro. |
| 8 | Réduisez le volume. | 20 | Désactivez ou réactivez l'enceinte. |
| 9 | Réduisez l'effet de basses. | 21 | Avance rapide en mode USB. |
| 10 | Réduisez l'effet des aigus | 22 | Play/Pause en mode BT/USB. |
| 11 | Réduisez l'effet d'écho. | 23 | Déconnectez la connexion BT et associez un nouvel appareil. |
| 12 | Augmentez l'effet d'écho. | 24 | Activer ou désactiver le mode veille. |

UTILISATION

Connexion BT

1. Allumez les enceintes et sélectionnez le mode BT en appuyant sur SOURCE.
2. Activez la fonction BT de votre téléphone mobile pour rechercher des appareils BT. Sélectionnez [Clubmaster Go] dans la liste des résultats. Sélectionnez [OK] ou [OUI] pour coupler cet appareil avec votre téléphone mobile. Si [BT] apparaît en continu sur l'affichage, les deux appareils ont été correctement connectés. Une fois connecté, vous pouvez écouter de la musique depuis votre téléphone mobile.

Connexion TWS (en option)

3. Allumez une deuxième enceinte Clubmaster Go (si disponible) et sélectionnez le mode BT. Appuyez sur PLAY / PAUSE de la deuxième enceinte et maintenez pendant 2 secondes jusqu'à ce que [toN] s'affiche. Si le voyant lumineux [bl] s'allume ou si une tonalité est émise par un autre appareil, la connexion TWS est établie. Le canal gauche est alors l'enceinte 1 et le canal droit l'enceinte 2.
4. Appuyez sur PLAY / PAUSE de la deuxième enceinte et maintenez pendant 2 secondes pour déconnecter la connexion TWS. L'écran affiche [toF].

NETTOYAGE ET ENTRETIEN

- Utilisez un chiffon doux pour nettoyer la surface de l'enceinte. N'utilisez pas de tampons à récurer, d'abrasifs ou de nettoyants agressifs pour le nettoyage.
- Si l'enceinte ne fonctionne pas correctement pendant un orage, débranchez-la et rebranchez-la après une minute.
- Ne laissez pas tomber de petits objets ou liquides dans l'enceinte.
- Si vous trouvez de petits objets ou du liquide à l'intérieur de l'enceinte et qu'il y a de la fumée ou une odeur, débranchez immédiatement l'enceinte du secteur et contactez une entreprise spécialisée pour inspection et réparation.

ÉTAT DES VOYANTS DE FONCTIONNEMENT ET DES TÉMOINS

| | | | |
|---|----------------------------------|------------------------|----------------------|
|  | <input type="checkbox"/> | Eteint | Appareil éteint |
| | <input type="radio"/> | Vert (fixe) | Appareil allumé |
| | <input checked="" type="radio"/> | Rouge (fixe) | Veille |
| BT | <input type="radio"/> | BT (fixe) | connecté |
| | <input checked="" type="radio"/> | BT (clignotant) | déconnecté |
| X.BASS | <input type="checkbox"/> | X.OF | X-Bass désactivée |
| | <input type="radio"/> | X.ON | X-Bass activée |
| TWS | <input type="checkbox"/> | T.OF | TWS désactivé |
| | <input type="radio"/> | T.ON | TWS activé |
| LED MODE | <input type="checkbox"/> | Désactivé | Show Light désactivé |
| | <input type="radio"/> | LED1, LED2, LED3, LED4 | Show Light activé |
| DJ MODE | <input type="checkbox"/> | Désactivé | DJ-Modus désactivé |
| | <input type="radio"/> | DJ1 | Batterie |
| | <input type="radio"/> | DJ2 | Clavier |
| | <input type="radio"/> | DJ3 | Piano |
| | <input type="radio"/> | DJ4 | Effets DJ |

CONSEILS POUR LE RECYCLAGE



Le pictogramme ci-contre apposé sur le produit signifie que la directive européenne 2012/19/UE s'applique (poubelle à roues barrée d'une croix). Ces produits ne peuvent être jetés dans les poubelles domestiques courantes. Renseignez-vous concernant les règles appliquées pour la collecte d'appareils électriques et électroniques. Conformez-vous aux réglementations locales et ne jetez pas vos anciens produits avec les ordures ménagères. Le respect des règles de recyclage des vieux produits aide à la protection de l'environnement et de la santé de votre entourage contre les conséquences négatives possibles. Le recyclage des matériaux aide à réduire l'utilisation des matières premières.

Ce produit contient des piles qui sont soumises à la directive euro-péenne 2006/66/CE selon laquelle elles ne doivent pas être éliminées avec les ordures ménagères. Renseignez-vous sur les dispositions en vigueur concernant la mise en rebut séparée des piles. La mise en rebut correcte du produit usagé permet de préserver l'environnement et la santé.

DÉCLARATION DE CONFORMITÉ

**Fabricant :**

Chal-Tec GmbH, Wallstraße 16, 10179 Berlin, Allemagne.

La déclaration complète de conformité du fabricant est accessible par le lien suivant :

<https://use.berlin/10035261>

Gentile cliente,

La ringraziamo per aver acquistato il dispositivo. La preghiamo di leggere attentamente le seguenti istruzioni per l'uso e di seguirle per evitare possibili danni tecnici. Non ci assumiamo alcuna responsabilità per danni scaturiti da una mancata osservazione delle avvertenze di sicurezza e da un uso improprio del dispositivo. Scansionare il codice QR seguente, per accedere al manuale d'uso più attuale e per ricevere informazioni sul prodotto.



INDICE

| | |
|---|----|
| Dati tecnici | 60 |
| Avvertenze di sicurezza | 61 |
| Volume di consegna | 62 |
| Descrizione del dispositivo | 63 |
| Connessioni e collegamenti | 65 |
| Telecomando | 68 |
| Utilizzo | 70 |
| Pulizia e manutenzione | 70 |
| Stati delle spie di funzionamento e delle indicazioni | 71 |
| Smaltimento | 72 |
| Dichiarazione di conformità | 72 |

DATI TECNICI

| | |
|---|-----------------------------------|
| Numero articolo | 10035261 |
| Alimentazione | 100-240 V ~ 50/60 Hz |
| Potenza assorbita | 120 W |
| Consumo energetico in standby | < 0,5 W |
| Uscita USB | 5 V/200 mA |
| Driver altoparlanti | 1 x subwoofer da 8" |
| | 1 x gamma di tonalità medie da 8" |
| | 1 x tweeter da 1" |
| | 1 x driver di compressione |
| Impedenza altoparlanti | Basso 2 Ohm |
| | Medi 3 Ohm x1 |
| | Driver di compressione 6 Ohm |
| Potenza di uscita complessiva | 100 W |
| Gamma di frequenza | 30 Hz -20 kHz (-6 dB) |
| Rapporto segnale-rumore | 80 dBA |
| Versione BT | 5.0 |
| Gamma di frequenza BT per trasmettitore | 2402-2480 MHz |
| Potenza di trasmissione BT (max.) | 15 dBm (EIRP) |
| Copertura BT | ~ 10 m (33 piedi) |
| Formati file USB | Mp3, wma, wav |

AVVERTENZE DI SICUREZZA

Avvertenze generali

- **Colpo di fulmine** – Se il dispositivo non viene utilizzato o c'è un temporale, staccare la spina dalla presa di corrente e scollegare il dispositivo dalla connessione dell'antenna. In questo modo si evitano danni al dispositivo dovuti a colpi di fulmine o sovratensione.
- **Sovraccarico** – Non sovraccaricare prese elettriche, prolunga o prese di corrente integrate, in quanto ciò potrebbe causare incendi o folgorazioni.
- **Corpi estranei e liquidi** – Non infilare nessun tipo di oggetto nelle aperture del dispositivo, in quanto si potrebbe entrare in contatto con pericolosi punti di tensione o causare il cortocircuito di alcune componenti. Questo potrebbe causare incendi o folgorazioni. Non rovesciare liquidi sul dispositivo.
- **Riparazione e manutenzione** – Non cercare di effettuare opere di manutenzione in modo autonomo, dato che rimuovendo o aprendo le coperture potrebbero liberarsi tensioni pericolose o insorgere altri rischi. Lasciare che le opere di manutenzione siano effettuate da personale tecnico qualificato.
- **Danni che necessitano manutenzione** – Staccare la spina dalla presa elettrica e rivolgersi a un'azienda specializzata se si verificano le seguenti situazioni:
 - a) Se cavo di alimentazione o spina sono danneggiati.
 - b) Se sono stati rovesciati liquidi o sono caduti oggetti sopra al dispositivo.
 - c) Se il prodotto è stato esposto a pioggia o acqua.
 - d) Se il prodotto è caduto o è danneggiato.
 - e) Se il prodotto presenta prestazioni sensibilmente al di sotto della norma.
- **Parti di ricambio** – Se sono necessarie parti di ricambio, assicurarsi che l'azienda specializzata che si occupa della sostituzione utilizzi solo parti autorizzate dal produttore o con caratteristiche equivalenti alle parti originali. Una sostituzione non adeguata può causare incendi, folgorazioni o altri rischi.
- **Calore** – Non posizionare il dispositivo nei pressi di fonti di calore, come termosifoni, radiatori convettivi, forni o altri prodotti (inclusi amplificatori).

Nota: Questo dispositivo può essere utilizzato da bambini a partire da 8 anni e da persone con limitate capacità fisiche e psichiche o con conoscenza ed esperienza limitate, solo se sono stati istruiti sulle modalità d'uso e comprendono i rischi e i pericoli connessi.

VOLUME DI CONSEGNA

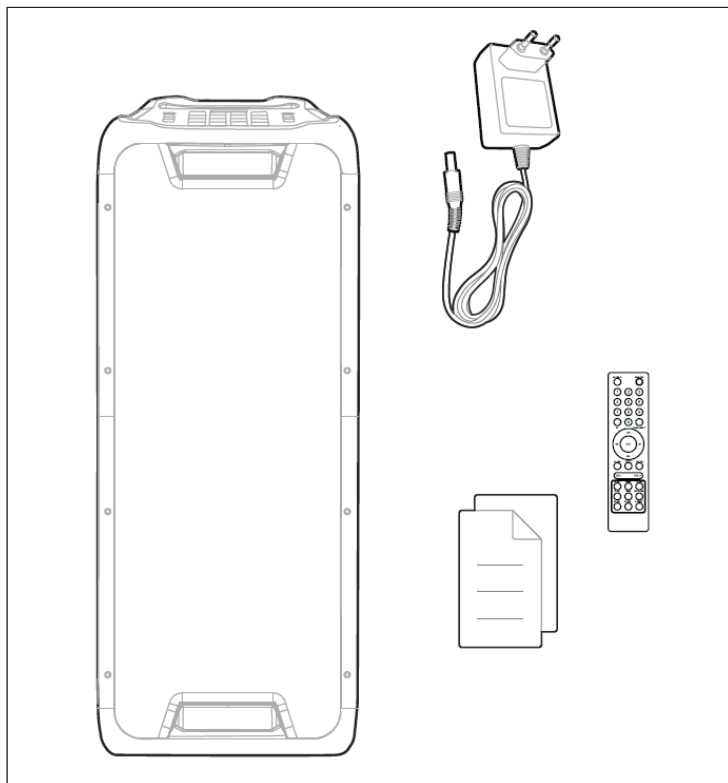

DESCRIZIONE DEL DISPOSITIVO

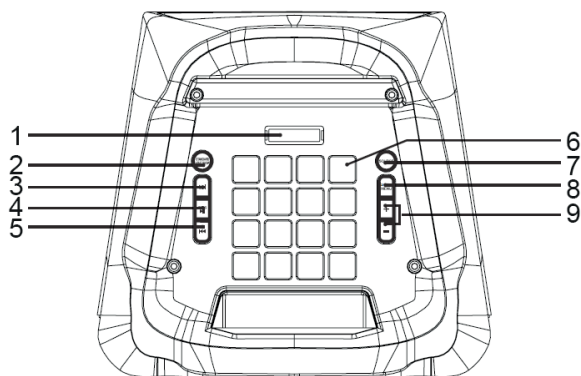

| | |
|---|--|
| 1 | Display: mostra lo stato attuale. |
| 2 | STANDBY/LIGHT SHOW: premere una volta per accedere alla modalità Show LED1 > LED2 > LED3 > LED4 > OFF. Tenere premuto per attivare o disattivare la modalità standby. |
| 3 | AVANTI: premere per riprodurre il titolo successivo. |
| 4 | PLAY/PAUSE/TWS: premere per mettere in pausa e proseguire l'ascolto. Tenere premuto per attivare o disattivare la modalità TWS. |
| 5 | INDIETRO: premere per riprodurre il titolo precedente. |
| 6 | Tasti di controllo per DJ. |
| 7 | SOURCE: premere per selezionare una fonte tra USB, LINE e BT. |
| 8 | Modalità DJ/MENU: premere una volta per regolare il volume di chitarra, microfono e microfono senza fili. Premere due volte per impostare l'effetto eco del microfono. Premere tre volte per accendere o spegnere l'X-Bass. Premere una volta e tenere premuto per 1 secondo per selezionare DJ1 (Drum). Premere due volte e tenere premuto per 1 secondo per selezionare DJ2 (Keyboard). Premere tre volte e tenere premuto per 1 secondo per selezionare DJ3 (Piano). Premere quattro volte e tenere premuto per 1 secondo per selezionare DJ4 (DJ-Effects). Premere cinque volte e tenere premuto per 1 secondo per terminare la modalità DJ. |
| 9 | + e -: alzare o abbassare il volume. Dopo aver premuto MENU, con questi tasti è possibile regolare il volume del microfono, l'eco del microfono e accensione e spegnimento dell'X-Bass. |

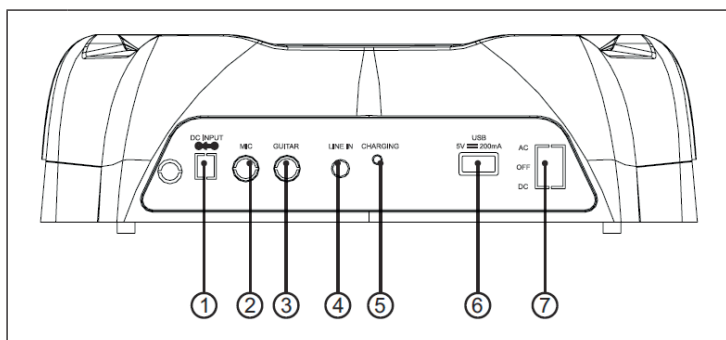

| | |
|---|--|
| 1 | Connessione di alimentazione |
| 2 | Connessione microfono |
| 3 | Connessione chitarra |
| 4 | Connessione Line-in: collegare il dispositivo alla connessione di uscita audio di un dispositivo analogico tramite cavo audio RCA. |
| 5 | Spie di funzionamento |
| 6 | Connessione USB: per collegare un supporto USB e per caricare dispositivi. |
| 7 | Interruttore di selezione della corrente: per scegliere DC, AC o OFF. |
| | Modalità AC: l'altoparlante e la batteria vengono caricati. |
| | Modalità DC: l'altoparlante funziona a batteria. Il dispositivo viene caricato non appena viene collegato alla rete elettrica. |
| | Modalità OFF: il dispositivo è spento e non è possibile utilizzare l'altoparlante in questa modalità. |

CONNESSIONI E COLLEGAMENTI

Connessione di alimentazione

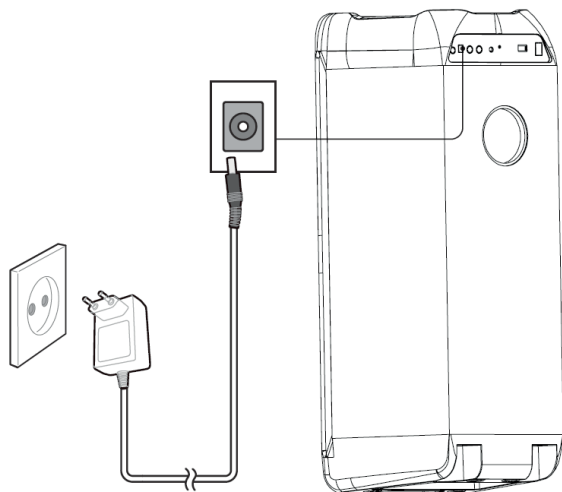

Connessione BT

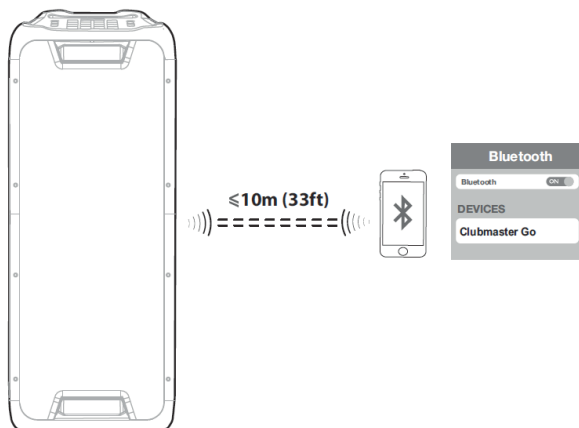

Connessione USB

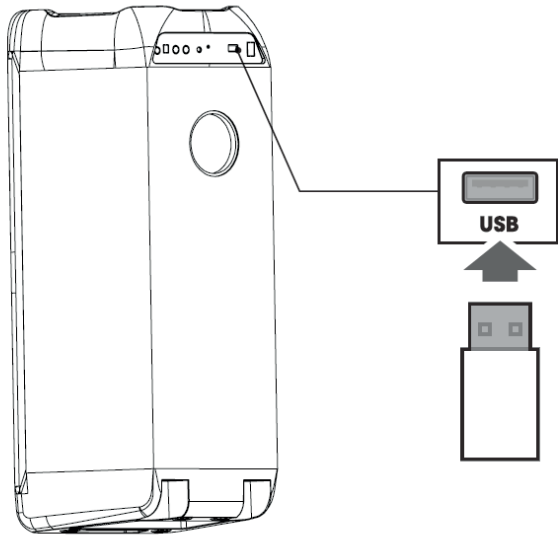

Connessione Line-in

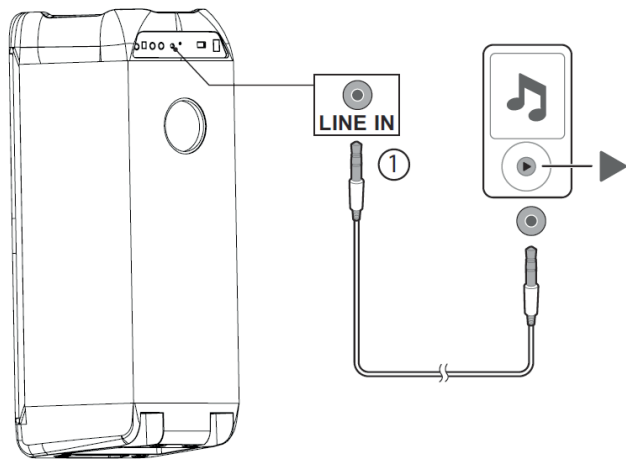

Connessione per microfono/chitarra

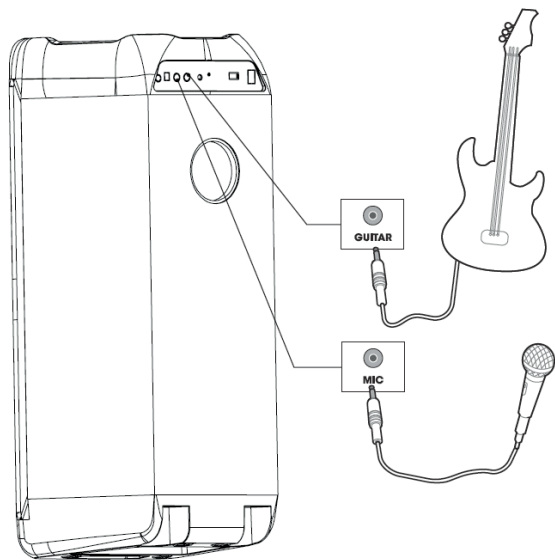

Collegamento TWS (True Wireless Stereo)

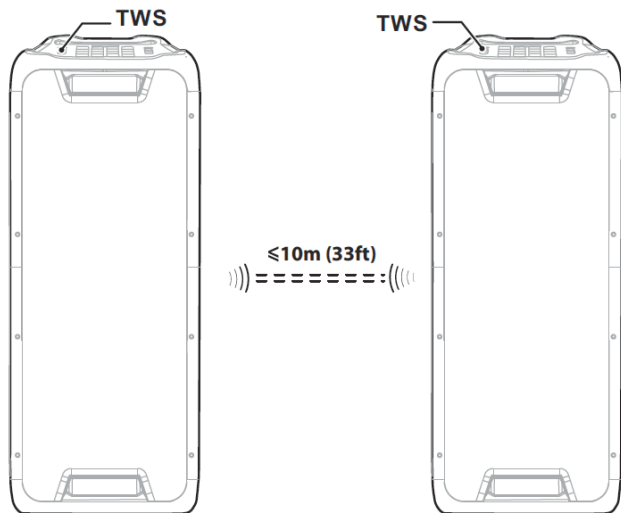

TELECOMANDO

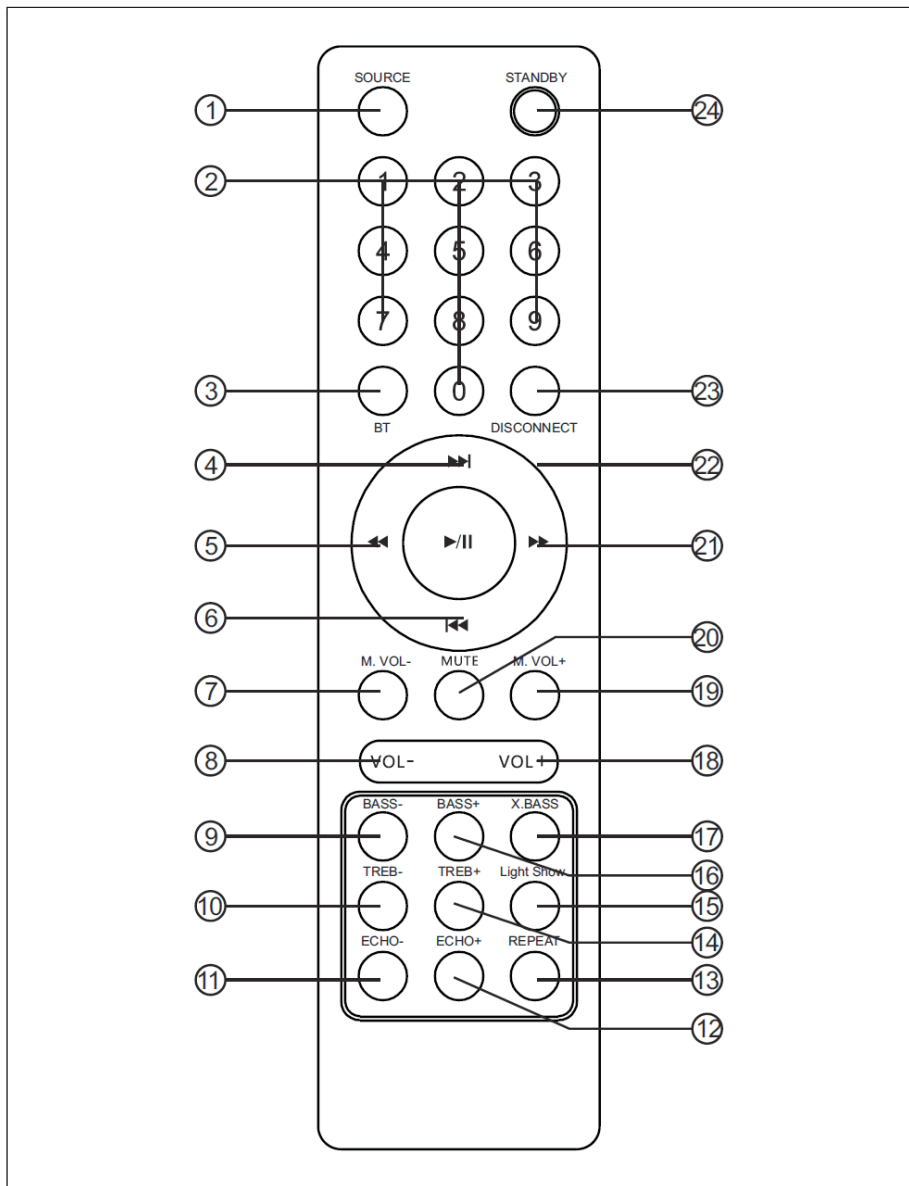

| | | | |
|----|---|----|--|
| 1 | Premere per selezionare una delle seguenti fonti: USB, LINE, BT. | 13 | Selezionare la funzione di ripetizione in modalità USB. |
| 2 | Con i tasti numerici è possibile selezionare direttamente un titolo in modalità USB. Ad esempio, per selezionare il titolo 12, premere prima 1 e poi 2. | 14 | Aumentare l'effetto treble. |
| 3 | Avviare la modalità di accoppiamento BT. | 15 | Selezionare lo show luminoso: LED1 > LED2 > LED3 > LED4 > OFF. |
| 4 | Selezionare il titolo successivo in modalità BT/USB. | 16 | Aumentare l'effetto bass. |
| 5 | Tornare indietro velocemente in modalità USB. | 17 | Premere per accendere e spegnere la funzione Extra Bass. |
| 6 | Selezionare il titolo precedente in modalità BT/USB. | 18 | Alzare il volume. |
| 7 | Alzare il volume del microfono. | 19 | Alzare il volume del microfono. |
| 8 | Alzare il volume. | 20 | Mettere in muto l'altoparlante o riattivare l'audio. |
| 9 | Diminuire l'effetto bass. | 21 | Avanzare velocemente in modalità USB. |
| 10 | Diminuire l'effetto treble. | 22 | Play/Pausa in modalità BT/USB. |
| 11 | Diminuire l'effetto eco. | 23 | Interrompere il collegamento BT e accoppiare un nuovo dispositivo. |
| 12 | Aumentare l'effetto eco. | 24 | Attivare o disattivare la modalità standby. |

UTILIZZO

Collegamento BT

1. Accendere gli altoparlanti e selezionare BT premendo SOURCE.
2. Accendere il BT sullo smartphone per cercare dispositivi BT. Selezionare e [Clubmaster Go] a dalla lista per procedere all'accoppiamento. Selezionare e [Ok] o e [Si] per collegare il dispositivo allo smartphone. Quando lo schermo mostra continuamente e [BT], i dispositivi sono collegati. Non appena la connessione è stabilita, è possibile avviare la riproduzione dallo smartphone.

Connessione TWS (opzionale)

1. Accendere un secondo altoparlante Clubmaster Go (se disponibile) e selezionare la modalità BT. Tenere premuto PLAY/PAUSA sul secondo altoparlante per 2 secondi, fino a quando compare [toN]. Quando si illumina la spia [bl] o viene emesso un segnale acustico da un altro dispositivo, è stata stabilita la connessione TWS. Il canale sinistro è Altoparlante 1 e quello destro è Altoparlante 2.
2. Tenere premuto PLAY/PAUSA sul secondo altoparlante per 2 secondi per interrompere la connessione TWS. Sul display compare [toF].

PULIZIA E MANUTENZIONE

- Utilizzare un panno morbido per pulire le superfici dell'altoparlante. Non utilizzare prodotti o spugne abrasivi o detergenti aggressivi.
- Se l'altoparlante non funziona correttamente durante un temporale, staccare la spina e ricollegarla dopo un minuto.
- Non lasciar cadere oggetti o liquidi nell'altoparlante.
- Se ci sono piccoli oggetti o liquidi all'interno dell'altoparlante e fuoriescono fumo o strani odori, staccare subito la spina dell'altoparlante e rivolgersi a un'azienda specializzata per controllo e riparazione.

STATI DELLE SPIE DI FUNZIONAMENTO E DELLE INDICAZIONI

| | | | |
|---|-------------------------------------|------------------------|--------------------|
|  | <input type="checkbox"/> | Off | Dispositivo spento |
| | <input type="checkbox"/> | Verde (continua) | Dispositivo acceso |
| | <input checked="" type="checkbox"/> | Rossa (continua) | Standby |
| BT | <input type="checkbox"/> | BT (continua) | Connesso |
| | <input type="checkbox"/> | BT (lampeggiante) | Disconnesso |
| X.BASS | <input type="checkbox"/> | X.OF | X-Bass spento |
| | <input type="checkbox"/> | X.ON | X-Bass acceso |
| TWS | <input type="checkbox"/> | T.OF | TWS spento |
| | <input type="checkbox"/> | T.ON | TWS acceso |
| LED MODE | <input type="checkbox"/> | Off | Show Light acceso |
| | <input type="checkbox"/> | LED1, LED2, LED3, LED4 | Show Light spento |
| DJ MODE | <input type="checkbox"/> | Off | Modalità DJ spenta |
| | <input type="checkbox"/> | DJ1 | Drums |
| | <input type="checkbox"/> | DJ2 | Keyboard |
| | <input type="checkbox"/> | DJ3 | Piano |
| | <input type="checkbox"/> | DJ4 | Effetti DJ |

SMALTIMENTO



Se sul prodotto è presente la figura a sinistra (il cassonetto dei rifiuti mobile sbarrato), si applica la direttiva europea 2012/19/UE. Questi prodotti non possono essere smaltiti con i rifiuti normali. Informarsi sulle disposizioni vigenti in merito alla raccolta separata di dispositivi elettrici ed elettronici. Non smaltire i vecchi dispositivi con i rifiuti domestici. Grazie al corretto smaltimento dei vecchi dispositivi, si proteggono il pianeta e la salute delle persone da possibili conseguenze negative. Il riciclo di materiali aiuta a ridurre il consumo di materie prime.

Il prodotto contiene batterie che sono soggette alla direttiva europea 2006/66/EG e non possono essere smaltite con i normali rifiuti domestici. Preghiamo di informarvi sulle regolamentazioni vigenti sullo smaltimento delle batterie. Grazie al corretto smaltimento dei vecchi dispositivi si tutela l'ambiente e la salute delle persone da conseguenze negative.

DICHIARAZIONE DI CONFORMITÀ

**Produttore:**

Chal-Tec GmbH, Wallstraße 16, 10179 Berlino, Germania.

La dichiarazione di conformità completa del produttore è disponibile al seguente link:

<https://use.berlin/10035261>

