



AMP-CD608

Verstärker mit DAB+ und BT
Amplifier with DAB+ and BT
Amplificateur avec DAB+ et BT
Amplificatore con DAB+ e BT

10035298 10035299

www.auna-multimedia.com

auna

Sehr geehrter Kunde,

wir gratulieren Ihnen zum Erwerb Ihres Gerätes. Lesen Sie die folgenden Hinweise sorgfältig durch und befolgen Sie diese, um möglichen Schäden vorzubeugen. Für Schäden, die durch Missachtung der Hinweise und unsachgemäßen Gebrauch entstehen, übernehmen wir keine Haftung. Scannen Sie den folgenden QR-Code, um Zugriff auf die aktuellste Bedienungsanleitung und weitere Informationen rund um das Produkt zu erhalten:



INHALTSVERZEICHNIS

Sicherheitshinweise 4
Geräteübersicht 5
Fernbedienung 7
Anschlusschema 8
Bedienung 9
BT-Modus 10
DAB-Modus 10
Fehlerbehebung 11
Hinweise zur Entsorgung 12
Konformitätserklärung 12

English 13
Español 23
Français 33
Italiano 43

TECHNISCHE DATEN

Artikelnummer	10035298, 10035299
Stromversorgung	230 V ~ 50 Hz
RMS-Leistung	4 x 100 W

SICHERHEITSHINWEISE

- Kinder ab 8 Jahren, psychisch, sensorisch und körperlich eingeschränkte Menschen dürfen das Gerät nur benutzen, wenn sie vorher von einer für sie verantwortlichen Aufsichtsperson ausführlich mit den Funktionen und den Sicherheitsvorkehrungen vertraut gemacht wurden und die damit verbundenen Risiken verstehen.
- Beachten Sie alle in der Bedienungsanleitung aufgeführten Hinweise.
- Das Gerät darf nicht in der Nähe von Wasser oder in feuchter Umgebung verwendet werden.
- Achten Sie darauf, dass keine Flüssigkeit über dem Gerät und den Geräteöffnungen verschüttet wird.
- Bewegen Sie das Gerät vorsichtig, um es nicht zu beschädigen.
- Blockieren Sie nicht die Geräteausgänge.
- Stellen Sie das Gerät nicht in die Nähe von Wärmequellen (beispielsweise Heizung). Setzen Sie das Gerät keiner direkten Sonneneinstrahlung aus.
- Stecken Sie den Netzstecker des Geräts auf die dafür vorgesehene Art und Weise in die Steckdose.
- Ziehen Sie den Netzstecker des Geräts aus der Steckdose, wenn Sie dieses für einen längeren Zeitraum nicht verwenden.
- Versuchen Sie keinesfalls, das Gerät selbst zu warten oder zu reparieren. In diesem Fall erlischt die Garantie.
- Der Netzstecker dient dazu, das Gerät nach dem Ausschalten vom Stromnetz zu trennen. Achten Sie darauf, dass der Netzstecker immer frei zugänglich ist.
- Setzen Sie das Gerät keinem Spritzwasser aus und stellen Sie keine mit Flüssigkeit gefüllten Objekte, wie beispielsweise Vasen, auf das Gerät.
- Setzen Sie die Batterien keiner extremen Hitze wie beispielsweise Sonnenlicht oder Feuer aus.
- Behindern Sie die Belüftung des Geräts keinesfalls durch Blockieren der Belüftungsöffnungen mit Gegenständen wie beispielsweise Zeitungen, Tischdecken, Vorhängen etc.
- Vergewissern Sie sich, dass ein Mindestabstand von 5 mm zu allen Seiten des Geräts eingehalten wird.
- Stellen Sie keine Zündquellen mit offener Flamme, wie beispielsweise angezündete Kerzen, auf das Gerät.
- Verwenden Sie das Gerät nur bei gemäßigttem Klima, nicht bei tropischem Klima.



WARNUNG

Verletzungsgefahr! Öffnen Sie, zum Reduzieren der Stromschlaggefahr, weder die Geräteabdeckung noch die Rückseite des Geräts. Das Gerät enthält keine Teile, die vom Kunden gewartet werden könnten. Bitte wenden Sie sich zur Wartung und Reparatur an den Kundendienst oder an in ähnlicher Weise qualifiziertes Personal.

GERÄTEÜBERSICHT

Vorderseite

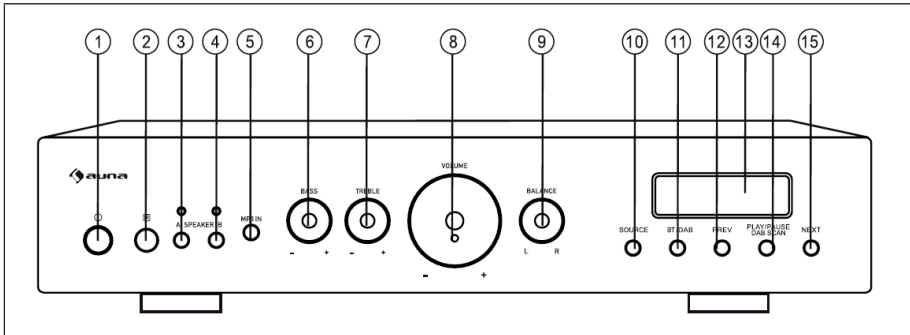

1	Drücken Sie diese Taste, um den Fernbedienungssensor ein- oder auszuschalten.
2	Fernbedienungs-Empfänger.
3	Drücken Sie diese Taste, um Lautsprecher A auszuwählen.
4	Drücken Sie diese Taste, um Lautsprecher B auszuwählen.
5	Anschluss für MP3-Speichermedien.
6	Stellen Sie hier den Lautstärkepegel für den Basses ein.
7	Stellen Sie hier den Lautstärkepegel für die Höhen ein.
8	Stellen Sie hier die allgemeine Lautstärke ein.
9	Stellen Sie hier den Lautstärkepegel für die Balance ein.
10	Drücken Sie diese Taste, um die Musikquelle auszuwählen.
11	Drücken Sie diese Taste, um den BT-Modus oder den DAB-Modus auszuwählen.
12	Drücken Sie diese Taste, um zum vorherigen Musiktitel zu springen.
13	Display.
14	Drücken Sie diese Taste zur Wiedergabe oder zum Pausieren von Musik oder zur Suche nach DAB-Sendern.
15	Drücken Sie diese Taste, um zum nächsten Musiktitel zu springen.

Rückseite

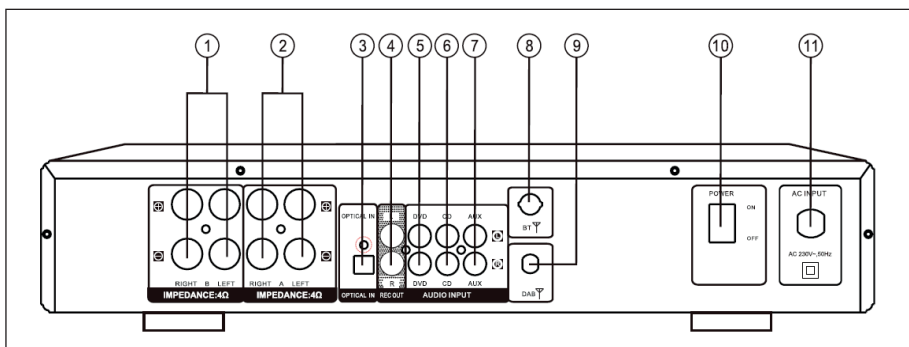

1	Schließen Sie hier den Frontlautsprecher (B) an. Die Impedanz beträgt mindestens 4 Ohm.
2	Schließen Sie hier den Frontlautsprecher (A) an. Die Impedanz beträgt mindestens 4 Ohm.
3	Optischen Audioausgangs
4	REC-Signaleingang
5	DVD-Signalausgang
6	CD-Signalausgang
7	AUX-Signalausgang
8	BT-Antenne
9	DAB-Antenne
10	Netzschalter zum Einschalten und Ausschalten des Geräts.
11	Stromanschluss

FERNBEDIENUNG

Tasten für die CD-Wiedergabe	
1	STANDBY
3	OPEN/CLOSE/DAB SCAN
4	NUMMERNTASTEN
7	B.WARD
8	STOP
9	USB
11	PREVIOUS
16	NEXT
18	F.WARD
19	A-B
21	REPEAT
22	PLAY/PAUSE
Tasten für den Verstärker	
1	STANDBY
2	DAB SCAN
3	OPEN/CLOSE
5	TREBLE-
6	TREBLE+
10	BASS-
11	PREVIOUS
12	VOLUME+
13	INPUT
14	VOLUME-
15	MUTE
16	NEXT
17	BASS+
20	SPEAKER
22	PLAY/PAUSE

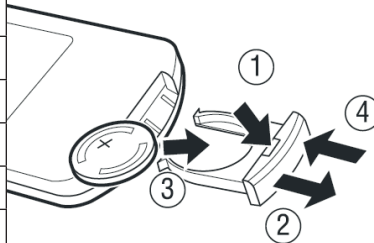
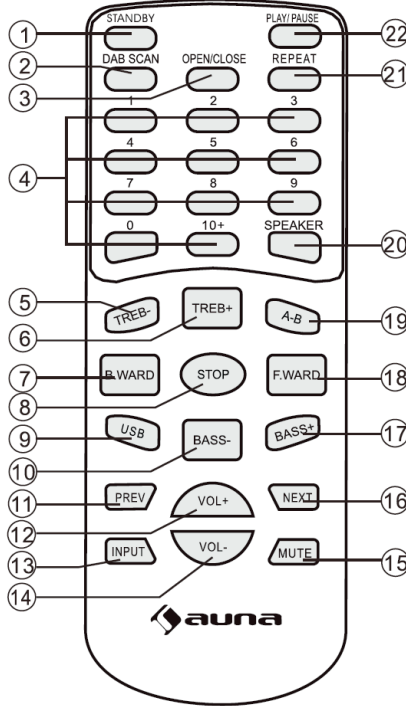

ANSCHLUSSSCHEMA

Wichtige Hinweise

- Achten Sie darauf, dass die Lautsprecher-Impedanz mindestens 4 Ohm beträgt. Andernfalls könnten die Lautsprecher beschädigt werden.
- Achten Sie darauf, dass Sie die nackten Enden der Lautsprecherkabel sich nicht gegenseitig berühren und auch nicht mit anderen Objekten aus Metall in Berührung kommen. Andernfalls könnten die Lautsprecher beschädigt werden.
- Achten Sie auf die angegebene Polarität am Verstärker und an den Lautsprecherkabeln. Verbinden Sie +/+ und -/-. Andernfalls ist das Klangergebnis unnatürlich.

Anschluss externer Audiogeräte

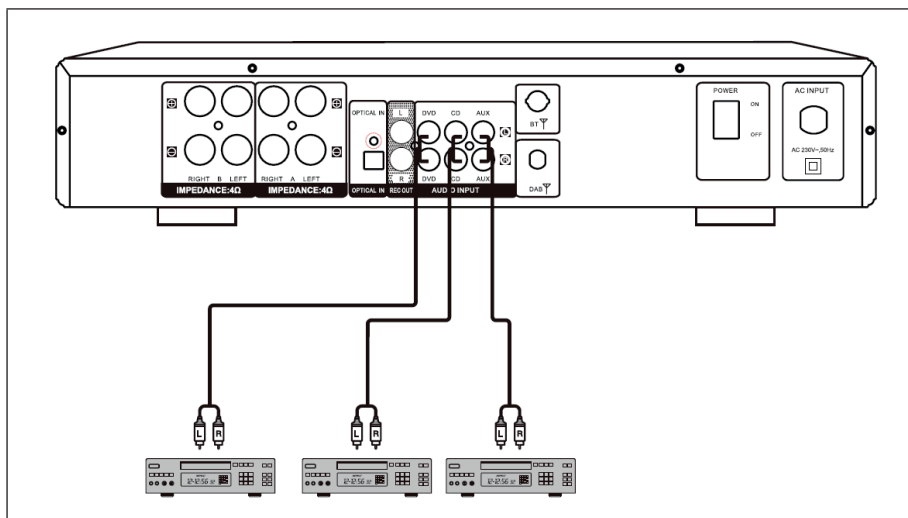

Anschluss der Lautsprecher

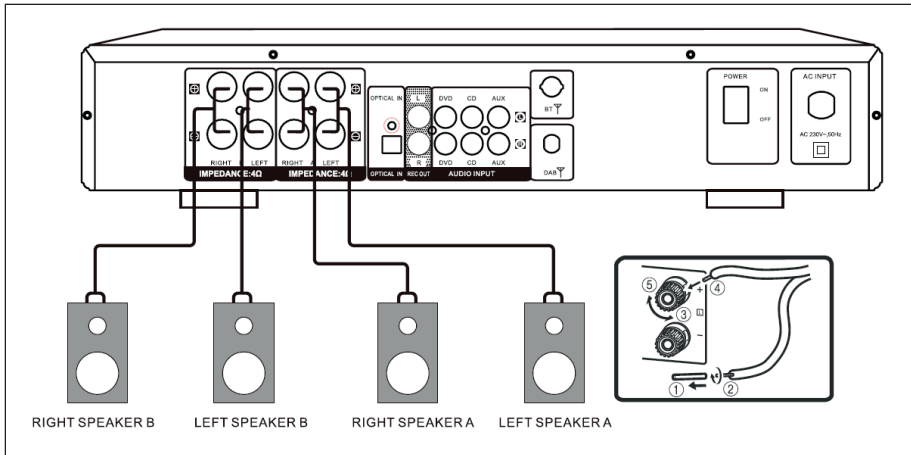

BEDIENUNG

Allgemeine Bedienung

- Wählen Sie die Audioquelle durch Drücken der Taste INPUT auf der Fernbedienung oder der Taste SOURCE auf dem Bedienfeld.
- Drehen Sie den Regler VOLUME am Bedienfeld oder drücken Sie die Taste VOL+/- auf der Fernbedienung, um die Lautstärke anzupassen.
- Drücken Sie die Taste SPEAKER A/B am Bedienfeld, um den Lautsprechermodus A zu wählen. Drücken Sie die Taste erneut, um den Lautsprechermodus B zu wählen. Drücken Sie die Taste erneut, um den Lautsprechermodus AB zu wählen.
- Drehen Sie den Regler TREBLE am Bedienfeld, um den Höhen-Effekt anzupassen.
- Drehen Sie den Regler BASS am Bedienfeld, um den Basseffekt anzupassen.
- Drehen Sie den Regler BALANCE am Bedienfeld, um den Balance-Effekt anzupassen.
- Drücken Sie die Taste MUTE auf der Fernbedienung, um die Stummschaltung zu aktivieren. Drücken Sie die Taste erneut, um die Stummschaltung zu deaktivieren.

BT-MODUS

1. Schalten Sie alle BT-Geräte aus, die zuvor mit diesem Gerät gepaart (verbunden) wurden.
2. Schalten Sie die BT-Funktionen auf Ihrem Telefon oder Musik-Player ein.
3. Schalten Sie den Verstärker ein und starten Sie den BT-Modus. Der blaue Buchstabe BT blinkt auf dem Display und signalisiert, dass der den Kopplungsmodus aktiv ist.
4. Stellen Sie Ihr Telefon oder Ihren Musik-Player so ein, dass es nach BT-Geräten sucht.
5. Wählen Sie AMP-CD608 DAB aus den Suchergebnissen auf Ihrem Telefon oder Musik-Player aus.
6. Wählen Sie OK oder JA, um den Verstärker mit Ihrem Telefon oder Musik-Player zu koppeln.
7. Falls nötig, geben Sie 0000 als Passwort ein.

DAB-MODUS

- Drücken Sie die BT/DAB-Taste, um den DAB-Modus auszuwählen
- Drücken Sie die Taste DAB SCAN. Auf dem Display wird [Scanning XXX%] angezeigt, und die Nummer des DAB-Senders. Es wird automatisch der erste gefundene Sender abgespielt.
- Drücken Sie die Taste PREV/NEXT, um den nächsten oder vorherigen Sender zu wählen.

Hinweis: Es kann etwas dauern, bis das Gerät den neuen Sender eingestellt hat.

FEHLERBEHEBUNG

Problem	Mögliche Ursache	Lösungsansatz
Die Anzeige leuchtet nicht und es kommt kein Tonsignal aus den Lautsprechern.	Der Netzstecker ist nicht richtig angeschlossen.	Überprüfen Sie das Kabel und die Verbindung.
Die Anzeige leuchtet aber es kommt kein Tonsignal aus den Lautsprechern.	Die Lautsprecher sind nicht richtig verbunden.	Überprüfen Sie das Kabel und die Verbindung der Lautsprecher.
	Der Lautstärkereglern steht auf Minimum.	Benutzen Sie den Lautstärkereglern.
Das Signal kommt nur aus einem Lautsprecher.	Die Verbindung der Lautsprecher ist unterbrochen.	Überprüfen Sie das Kabel und die Verbindung der Lautsprecher.
	Die Kabelverbindung der Eingangsquelle ist unterbrochen.	Überprüfen Sie die Kabelverbindung der Eingangsquelle.
	Balance-Regler ist nicht richtig eingestellt.	Überprüfen Sie die Balance-Regler-Einstellung.
Der Stereoklang ist verfälscht (Links /Rechts vertauscht, der Ton scheint aus der Ferne zu kommen.)	Problem mit der Polarität.	Überprüfen Sie ob die Lautsprecher und die Eingangskanäle richtig angeschlossen sind. Verbinden Sie (+) mit (+) und (-) mit (-).
Die Fernbedienung funktioniert nicht richtig.	Die Batterie ist leer.	Ersetzen Sie die Batterie
	Die Batterie ist nicht richtig eingesetzt.	Setzen Sie die Batterie richtig ein.
	Die Fernbedienung ist zu weit vom Gerät entfernt.	Verringern Sie den Abstand.
	Hindernisse im Weg	Entfernen Sie die Hindernisse.
	Falsche Taste gedrückt.	Benutzen Sie die richtige Taste.

HINWEISE ZUR ENTSORGUNG



Befindet sich die linke Abbildung (durchgestrichene Mülltonne auf Rädern) auf dem Produkt, gilt die Europäische Richtlinie 2012/19/EU. Diese Produkte dürfen nicht mit dem normalen Hausmüll entsorgt werden. Informieren Sie sich über die örtlichen Regelungen zur getrennten Sammlung elektrischer und elektronischer Gerätschaften. Richten Sie sich nach den örtlichen Regelungen und entsorgen Sie Altgeräte nicht über den Hausmüll. Durch die regelkonforme Entsorgung der Altgeräte werden Umwelt und die Gesundheit Ihrer Mitmenschen vor möglichen negativen Konsequenzen geschützt. Materialrecycling hilft, den Verbrauch von Rohstoffen zu verringern.

Das Produkt enthält Batterien, die der Europäischen Richtlinie 2006/66/EG unterliegen und nicht mit dem normalen Hausmüll entsorgt werden dürfen. Bitte informieren Sie sich über die örtlichen Bestimmungen zur gesonderten Entsorgung von Batterien. Durch regelkonforme Entsorgung schützen Sie die Umwelt und die Gesundheit ihrer Mitmenschen vor negativen Konsequenzen.

KONFORMITÄTSERKLÄRUNG

**Hersteller:**

Chal-Tec GmbH, Wallstraße 16, 10179 Berlin, Deutschland.

Die vollständige Konformitätserklärung des Herstellers finden Sie unter folgendem Link: <https://use.berlin/10035298>

Dear Customer,

Congratulations on purchasing this device. Please read the following instructions carefully and follow them to prevent possible damages. We assume no liability for damage caused by disregard of the instructions and improper use. Scan the QR code to get access to the latest user manual and more product information.



CONTENT

Safety Instructions 14
Device Overview 15
Remote Control 17
Connection Diagram 18
Operation 19
BT Mode 20
DAB Mode 20
Troubleshooting 21
Hints on Disposal 22
Declaration of Conformity 22

TECHNICAL DATA

Item number	10035298, 10035299
Power supply	230 V ~ 50 Hz
RMS Power	4 x 100 W

SAFETY INSTRUCTIONS

- This device may be only used by children 8 years old or older and persons with limited physical, sensory and mental capabilities and / or lack of experience and knowledge, provided that they have been instructed in use of the device by a responsible person who understands the associated risks.
- Observe all notes listed in the operating instructions.
- Do not use the unit near water or in a humid environment.
- Make sure that no liquid is spilled over the unit and the unit openings.
- Move the unit carefully to avoid damaging it.
- Do not block the device outputs.
- Do not place the unit near heat sources (e.g. heating). Do not expose the device to direct sunlight.
- Plug the power plug of the unit into the power outlet in the manner intended.
- Unplug the unit from the wall outlet if it will not be used for a long period of time.
- Do not attempt to service or repair the unit yourself. In this case, the warranty expires.
- The mains plug is used to disconnect the device from the mains after it has been switched off. Make sure that the mains plug is always freely accessible.
- Do not expose the device to splash water or place objects filled with liquid, such as vases, on the device.
- Do not expose the batteries to extreme heat such as sunlight or fire.
- Do not obstruct the ventilation of the unit by blocking the ventilation openings with objects such as newspapers, tablecloths, curtains, etc..
- Ensure that a minimum distance of 5 mm to all sides of the unit is maintained.
- Do not place sources of open flame ignition, such as lit candles, on the unit.
- Use the device only in temperate climate, not in tropical climate.



WARNING

Risk of injury! To reduce the risk of electric shock, do not open either the cover or the back of the unit. The device does not contain any parts that could be serviced by the customer. Please contact customer service or similarly qualified personnel for maintenance and repair.

DEVICE OVERVIEW

Front

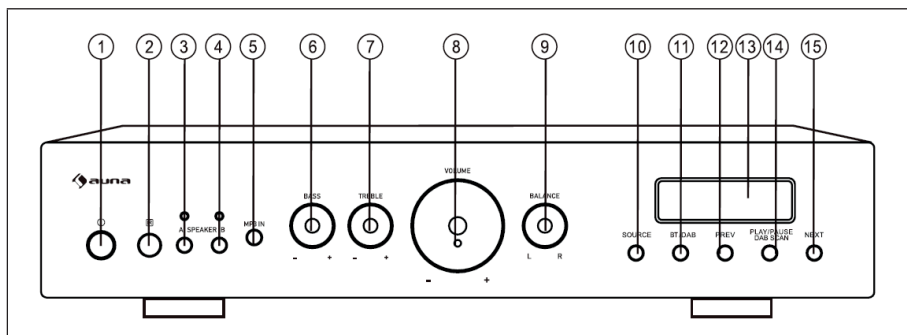

1	Press this button to turn the remote control sensor on or off.
2	Remote Control Receiver.
3	Press this button to select speaker A.
4	Press this button to select Speaker B.
5	MP3 storage media connector.
6	Adjust the volume level for bass.
7	Adjust the volume level for treble.
8	Adjust the general volume level.
9	Adjust the volume level for balance.
10	Press this button to select the music source.
11	Press this button to select BT mode or DAB mode.
12	Press this button to skip to the previous song.
13	Display.
14	Press to play or pause music or search for DAB stations.
15	Press this button to skip to the next music track.

Back

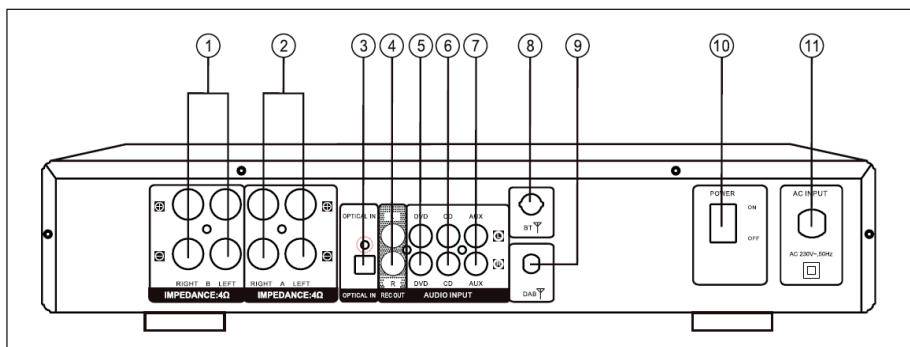

1	Connect the front speaker (B) here. The impedance is at least 4 Ohms.
2	Connect the front speaker (A) here. The impedance is at least 4 ohms.
3	Optical audio output
4	REC signal input
5	DVD signal output
6	CD signal output
7	AUX signal output
8	BT antenna
9	DAB antenna
10	Power switch for switching the unit on and off.
11	Power connection

REMOTE CONTROL

CD Playback Buttons	
1	STANDBY
3	OPEN/CLOSE/DAB SCAN
4	NUMBER KEYS
7	B.WARD
8	STOP
9	USB
11	PREVIOUS
16	NEXT
18	F.WARD
19	A-B
21	REPEAT
22	PLAY/PAUSE
Buttons for the amplifier	
1	STANDBY
2	DAB SCAN
3	OPEN/CLOSE
5	TREBLE-
6	TREBLE+
10	BASS-
11	PREVIOUS
12	VOLUME+
13	INPUT
14	VOLUME-
15	MUTE
16	NEXT
17	BASS+
20	SPEAKER
22	PLAY/PAUSE

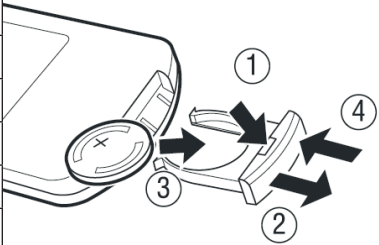

CONNECTION DIAGRAM

Important notes

- Make sure that the speaker impedance is at least 4 ohms. Otherwise, the speakers may be damaged.
- Be careful not to let the bare ends of the speaker wires touch each other, or come in contact with other metal objects. Doing so may damage the speakers.
- Observe the indicated polarity on the amplifier and speaker wires. Connect +/+ and -/-. Otherwise, the sound result will be unnatural.

Connecting External Audio Equipment

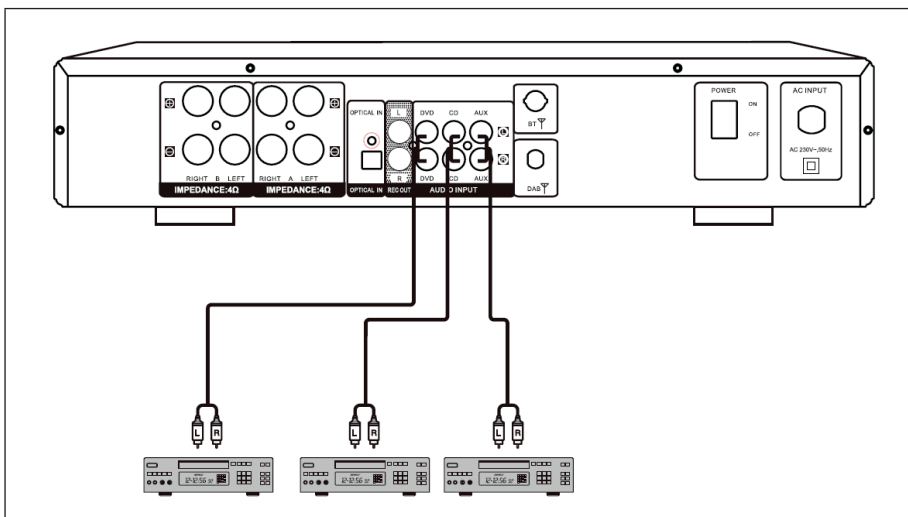

Connecting the speakers

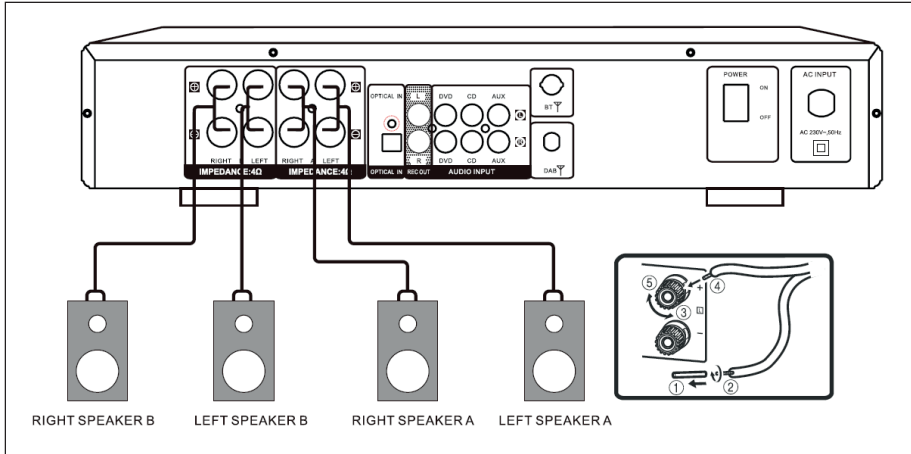

OPERATION

General operation

- Select the audio source by pressing the INPUT button on the remote control or the SOURCE button on the control panel.
- Turn the VOLUME knob on the control panel or press the VOL+/- button on the remote control to adjust the volume.
- Press the SPEAKER A/B button on the control panel to select speaker mode A. Press the button again to select speaker mode B. Press the button again to select DOWN speaker mode.
- Turn the TREBLE control on the control panel to adjust the treble effect.
- Turn the BASS control on the control panel to adjust the bass effect.
- Turn the BALANCE control on the control panel to adjust the balance effect.
- Press the MUTE button on the remote control to activate the mute. Press the MUTE button again to unmute.

BT MODE

1. Switch off all BT devices that were previously paired (connected) to this device
2. Turn on the BT features on your phone or music player.
3. Turn on the amplifier and start the BT mode. The blue letter BT flashes on the display to indicate that the pairing mode is active.
4. Set your phone or music player to search for BT devices.
5. Select AMP-CD608 DAB from the search results on your phone or music player.
6. Select OK or YES to pair the amplifier with your phone or music player.
7. If necessary, enter 0000 as the password.

DAB MODE

- Press the BT/DAB button to select the DAB mode
- Press the DAB SCAN button. The display shows [Scanning XXX%] and the number of the DAB station. The first station found will automatically play.
- Press the PREV/NEXT button to select the next or previous station.

Note: It may take some time for the unit to tune to the new station.

TROUBLESHOOTING

Problem	Possible Cause	Suggested Solution
The indicator is not lit and there is no sound coming from the speakers.	The mains plug is not connected correctly.	Check the cable and connection.
The indicator is lit but there is no sound from the speakers.	The speakers are not connected properly.	Check the cable and connection of the speakers.
	The volume control is set to minimum.	Use the volume control.
No sound from Centre channel.	The speaker connection is disconnected.	Check the cable and connection of the speakers.
	The cable connection of the input source is interrupted.	Check the cable connection of the input source.
	Balance control is not set correctly.	Check the balance control setting.
The stereo sound is distorted (left / right reversed, the sound seems to come from a distance).	Polarity problem.	Check that the speakers and input channels are properly connected. Connect (+) to (+) and (-) to (-).
The remote control does not work properly.	The battery is empty.	Replace the battery.
	The battery is not inserted correctly.	Insert the battery correctly.
	The remote control is too far away from the unit.	Reduce the distance.
	Obstacles in the way	Remove the obstacles.
	Wrong key pressed.	Use the correct button.

HINTS ON DISPOSAL



According to the European waste regulation 2012/19/ EU this symbol on the product or on its packaging indicates that this product may not be treated as household waste. Instead it should be taken to the appropriate collection point for the recycling of electrical and electronic equipment. By ensuring this product is disposed of correctly, you will help prevent potential negative consequences for the environment and human health, which could otherwise be caused by inappropriate waste handling of this product. For more detailed information about recycling of this product, please contact your local council or your household waste disposal service.

Your product contains batteries covered by the European Directive. 2006/66/EC, which cannot be disposed of with normal household waste. Please check local rules on separate collection of batteries. The correct disposal of batteries helps prevent potentially negative consequences on the environment and human health.

DECLARATION OF CONFORMITY

**Producer:**

Chal-Tec GmbH, Wallstraße 16, 10179 Berlin, Germany.

The complete declaration of conformity of the manufacturer can be found at the following link:
<https://use.berlin/10035298>

Estimado cliente:

Le felicitamos por la adquisición de este producto. Lea atentamente el siguiente manual y siga cuidadosamente las instrucciones de uso con el fin de evitar posibles daños. La empresa no se responsabiliza de los daños ocasionados por un uso indebido del producto o por haber desatendido las indicaciones de seguridad. Escanee el código QR para obtener acceso al manual de usuario más reciente y otra información sobre el producto:



ÍNDICE DE CONTENIDOS

Instrucciones de seguridad	24
Descripción del aparato	25
Mando a distancia	27
Diagrama de montaje	28
Funcionamiento	29
Modo bt	30
Modo dab	30
Reparación de anomalías	31
Retirada del aparato	32
Declaración de conformidad	32

DATOS TÉCNICOS

Número de artículo	10035298, 10035299
Alimentación eléctrica	230 V ~ 50 Hz
Potencia RMS	4 x 100 W

INSTRUCCIONES DE SEGURIDAD

- Este aparato puede ser utilizado por niños mayores de 8 años y personas con discapacidades físicas, sensoriales y mentales y/o con falta de experiencia y conocimientos, siempre y cuando hayan sido instruidos sobre el uso del aparato y comprendan los peligros y riesgos asociados.
- Tenga en cuenta todas las instrucciones del manual de instrucciones.
- El dispositivo no debe ser utilizado cerca de agua o en un ambiente húmedo.
- Asegúrese de que no se derrame líquido sobre el dispositivo o las aberturas.
- Mueva la unidad con cuidado para evitar daños.
- No bloquee las salidas del dispositivo.
- No coloque el aparato cerca de fuentes de calor (p. ej. calefacción). No exponga el aparato a la luz solar directa.
- Enchufe la clavija de alimentación del aparato en la toma de corriente de la forma prevista.
- Desenchufe el aparato de la toma de corriente cuando no lo utilice durante un largo período de tiempo.
- No intente reparar el producto usted mismo. Esto anulará la garantía.
- La clavija de alimentación sirve para desconectar el aparato de la red después de desconectarlo. Asegúrese de que el enchufe de la red eléctrica esté siempre accesible.
- No exponga el dispositivo a salpicaduras de agua u objetos llenos de líquidos, como jarrones, sobre el dispositivo.
- No exponga las baterías a un calor extremo, como la luz solar o el fuego.
- No obstruya la ventilación del aparato bloqueando las aberturas de ventilación con objetos como periódicos, manteles, cortinas, etc...
- Asegúrese de que haya una distancia mínima de 5 mm a todos los lados de la unidad.
- No coloque fuentes de ignición de llama abierta, como velas encendidas, sobre el producto.
- Úselo sólo en climas moderados, no en climas tropicales.



ATENCIÓN

Peligro de lesiones! Para reducir el riesgo de descarga eléctrica, no abra la tapa ni la parte posterior de la unidad. La unidad no contiene ninguna pieza que pueda ser reparada por el cliente. Por favor, póngase en contacto con el servicio de atención al cliente o con personal cualificado para el mantenimiento y la reparación.

DESCRIPCIÓN DEL APARATO

Parte delantera

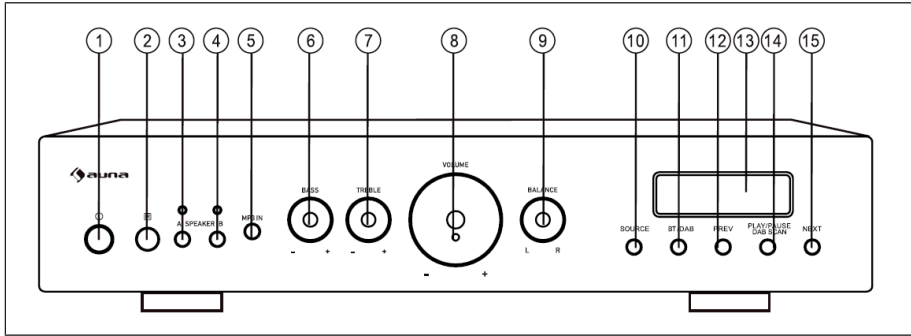

1	Presione este botón para encender o apagar el sensor del mando a distancia.
2	Receptor de control remoto.
3	Pulse este botón para seleccionar el altavoz A.
4	Pulse este botón para seleccionar Altavoz B.
5	Conector de medios de almacenamiento de MP3.
6	Ajuste el nivel de volumen para los bajos.
7	Ajuste el nivel de volumen para los agudos.
8	Ajuste el nivel de volumen general.
9	Ajuste el nivel de volumen para el Balance.
10	Presione este botón para seleccionar la fuente de música.
11	Presione este botón para seleccionar el modo BT o el modo DAB.
12	Presione este botón para saltar a la pista de música anterior.
13	Pantalla.
14	Pulse para reproducir o pausar la música o buscar emisoras DAB.
15	Pulse para pasar a la siguiente canción.

Parte trasera

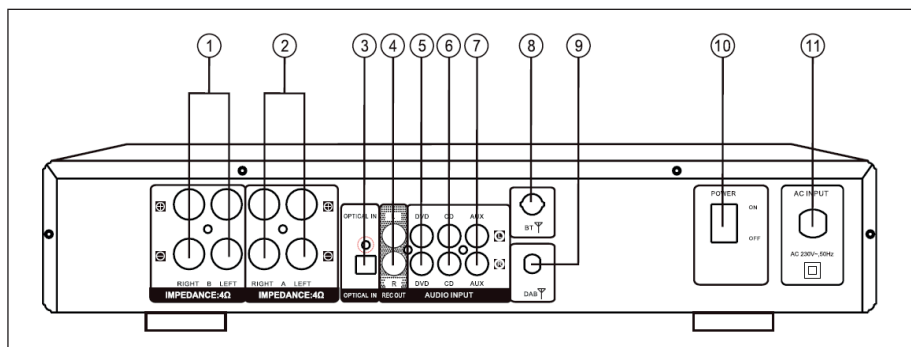

1	Conecte el altavoz frontal (B) aquí. La impedancia es de al menos 4 Ohms.
2	Conecte el altavoz frontal (A) aquí. La impedancia es de al menos 4 ohmios.
3	Salida de audio óptica
4	Entrada de señal de REC
5	Salida de señal de DVD
6	Salida de señal de CD
7	Salida de señal AUX
8	Antena de BT
9	Antena DAB
10	Interruptor de encendido para encender y apagar la unidad.
11	Conector de alimentación

MANDO A DISTANCIA

Teclas para la reproducción del CD	
1	STANDBY
3	OPEN/CLOSE/DAB SCAN
4	TECLAS NUMÉRICAS
7	B.WARD
8	STOP
9	USB
11	PREVIOUS
16	NEXT
18	F.WARD
19	A-B
21	REPEAT
22	PLAY/PAUSE
Teclas para el refuerzo	
1	STANDBY
2	DAB SCAN
3	OPEN/CLOSE
5	TREBLE-
6	TREBLE+
10	BASS-
11	PREVIOUS
12	VOLUME+
13	INPUT
14	VOLUME-
15	MUTE
16	NEXT
17	BASS+
20	SPEAKER
22	PLAY/PAUSE

DIAGRAMA DE MONTAJE

Notas importantes

- Asegúrese de que la impedancia del altavoz es de al menos 4 ohmios. De lo contrario, los altavoces pueden resultar dañados.
- Asegúrese de conectar los extremos desnudos del cable del altavoz y que no se toquen ni entren en contacto con otros objetos metálicos, eso puede dañar los altavoces.
- Observe la polaridad indicada en los cables del amplificador y del altavoz. Conecta +/+ y -/-. De lo contrario, el resultado sonoro será antinatural.

Conexión del equipo de audio externo

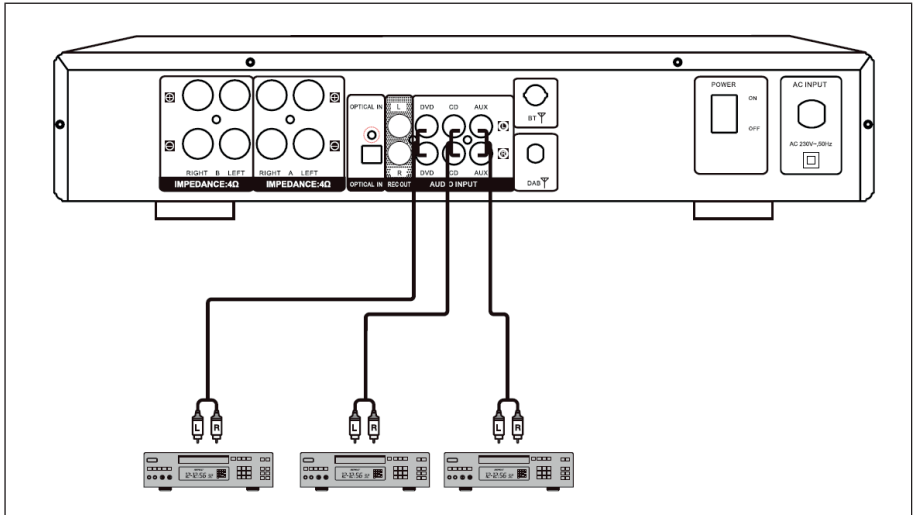

Conectar los altavoces

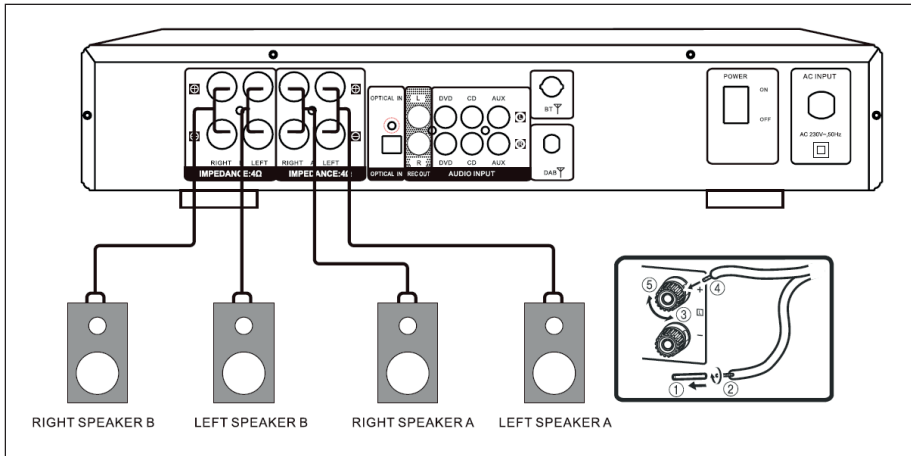

FUNCIONAMIENTO

Funcionamiento general

- Seleccione la fuente de audio pulsando el botón INPUT del mando a distancia o el botón SOURCE del panel de control.
- Gire el botón VOLUME del panel de control o pulse el botón VOL+/- del mando a distancia para ajustar el volumen.
- Pulse el botón SPEAKER A/B del panel de control para seleccionar el modo de altavoz A. Pulse el botón de nuevo para seleccionar el modo de altavoz B. Presione el botón de nuevo para seleccionar el modo de altavoz ABAJO.
- Gire el control de AGUDOS en el panel de control para ajustar el efecto de agudos.
- Gire el control de BASS en el panel de control para ajustar el efecto de los bajos.
- Gire el control BALANCE en el panel de control para ajustar el efecto de balance.
- Pulse el botón MUTE del mando a distancia para activar el silencio. Presione el botón MUTE de nuevo para anular el silencio.

MODO BT

1. Apague todos los dispositivos de BT que fueron previamente emparejados (conectados) a este dispositivo
2. Active las funciones de BT en tu teléfono o reproductor de música.
3. Encienda el amplificador y comience el modo BT La letra azul BT parpadea en la pantalla e indica que el modo de emparejamiento está activo.
4. Ponga su teléfono o reproductor de música en búsqueda de dispositivos de BT.
5. Seleccione AMP-CD608 DAB de los resultados de la búsqueda en su teléfono o reproductor de música.
6. Seleccione OK o YES para conectar el amplificador a su teléfono o reproductor de música.
7. Si es necesario, introduzca 0000 como contraseña.

MODO DAB

- Presione el botón BT/DAB para seleccionar el modo DAB
- Presione el botón DAB SCAN. La pantalla mostrará [Escaneando XXX%] y el número de la estación DAB. Las primeras emisoras encontradas se reproducirán.
- Presione el botón PREV/NEXT para reproducir la siguiente emisora o la anterior.

Nota: El aparato puede tardar un tiempo en sintonizar la nueva emisora.

REPARACIÓN DE ANOMALÍAS

Anomalía	Posible causa	Posible solución
El indicador no se ilumina y los altavoces no emiten sonido.	El enchufe no está correctamente conectado.	Compruebe el cable y la conexión.
El indicador se ilumina, pero los altavoces no emiten sonido.	Los altavoces no están correctamente conectados.	Compruebe el cable y la conexión de los altavoces.
	El volumen está en el nivel más bajo.	Aumente el volumen.
Sólo un altavoz emite sonido.	La conexión del altavoz está cortada.	Compruebe el cable y la conexión de los altavoces.
	La conexión del cable de la fuente de entrada está cortada.	Compruebe la conexión de cable de la fuente de entrada.
	El regulador de balance no está configurado correctamente.	Compruebe la configuración del regulador de balance.
El sonido estéreo está distorsionado (altavoces izquierdo/derecho intercambiados, el sonido parece emitirse desde la distancia.)	Problemas con la polaridad.	Compruebe si los altavoces y los canales de entrada están correctamente conectados. Conecte (+) a (+) y (-) a (-).
El mando a distancia no funciona correctamente.	Las pilas están agotadas.	Cambie las pilas.
	Las pilas no están colocadas correctamente.	Coloque correctamente las pilas.
	El mando a distancia se halla muy lejos del aparato.	Reduzca la distancia.
	Hay obstáculos entre el mando a distancia y el aparato.	Retire los obstáculos.
	Ha pulsado un botón incorrecto.	Pulse el botón correcto.

RETIRADA DEL APARATO



Si el aparato lleva adherida la ilustración de la izquierda (el contenedor de basura tachado) entonces rige la normativa europea, directiva 2012/19/UE. Este producto no debe arrojarse a un contenedor de basura común. Infórmese sobre las leyes territoriales que regulan la recogida separada de aparatos eléctricos y electrónicos. Respete las leyes territoriales y no arroje aparatos viejos al cubo de la basura doméstica. Una retirada de aparatos conforme a las leyes contribuye a proteger el medio ambiente y a las personas a su alrededor frente a posibles consecuencias perjudiciales para la salud. El reciclaje ayuda a reducir el consumo de materias primas.

Este producto contiene pilas que según la Normativa europea 2006/66/EG no deben ser arrojadas al cubo de la basura común. Infórmese sobre la legislación de su país que regula la retirada y eliminación de las pilas y baterías. La retirada y eliminación de pilas conforme a la ley, protege el medio ambiente y a las personas frente a posibles riesgos para la salud.

DECLARACIÓN DE CONFORMIDAD

**Fabricante:**

Chal-Tec GmbH, Wallstraße 16, 10179 Berlín (Alemania).

Puede descargar la declaración de conformidad completa del fabricante en el siguiente enlace:

<https://use.berlin/10035298>

Cher client,

Toutes nos félicitations pour l'acquisition de ce nouvel appareil. Veuillez lire attentivement les instructions suivantes de branchement et d'utilisation afin d'éviter d'éventuels dommages. Le fabricant ne saurait être tenu pour responsable des dommages dus au non-respect des consignes de sécurité et à la mauvaise utilisation de l'appareil. Scannez le QR-Code pour accéder à la dernière version du mode d'emploi et à d'autres informations concernant le produit:



SOMMAIRE

Consignes de sécurité	34
Aperçu de l'appareil	35
Télécommande	37
Schéma de branchement	38
Utilisation	39
Mode bt	40
Mode dab	40
Résolution des problèmes	41
Conseils pour le recyclage	42
Déclaration de conformité	42

FICHE TECHNIQUE

Numéro d'article	10035298, 10035299
Alimentation	230 V ~ 50 Hz
Puissance RMS	4 x 100 W

CONSIGNES DE SÉCURITÉ

- Cet appareil peut être utilisé par des enfants de 8 ans ou plus et des personnes ayant des capacités physiques, sensorielles et mentales limitées et / ou dénuées d'expérience et de connaissances, à condition d'avoir été instruits au fonctionnement de l'appareil par une personne responsable et d'en comprendre les risques associés.
- Respectez toutes les instructions répertoriées dans le mode d'emploi.
- L'appareil ne doit pas être utilisé près de l'eau ou dans un environnement humide.
- Assurez-vous qu'aucun liquide ne se soit répandu sur l'appareil et ses ouvertures.
- Déplacez l'appareil doucement pour ne pas l'endommager.
- Ne bloquez pas les sorties de l'appareil.
- Ne placez pas l'appareil à proximité de sources de chaleur (telles qu'un radiateur). N'exposez pas l'appareil à la lumière directe du soleil.
- Insérez correctement la fiche secteur de l'appareil dans la prise.
- Débranchez l'appareil de la prise secteur si vous ne l'utilisez pas pendant une longue période.
- N'essayez pas de démonter ou de réparer vous-même l'appareil. La garantie serait annulée.
- La fiche d'alimentation sert à déconnecter l'appareil du secteur après sa mise hors tension. Assurez-vous que la fiche secteur reste toujours librement accessible.
- N'exposez pas l'appareil aux éclaboussures d'eau et ne placez aucun objet rempli de liquide, tel qu'un vase, sur l'appareil.
- N'exposez pas les piles à une chaleur extrême telle que l'ensoleillement ou le feu.
- Ne gênez pas la ventilation de l'appareil en bouchant les ouvertures de ventilation avec des objets tels que des journaux, des nappes, des rideaux, etc.
- Assurez-vous qu'il y a un espace libre minimal de 5 mm sur tous les côtés de l'appareil.
- Ne placez pas de sources d'inflammation avec une flamme nue, telles qu'une bougie allumée, sur l'appareil.
- Utilisez l'appareil uniquement dans un climat tempéré, non sous un climat tropical.



MISE EN GARDE

Risque de blessure ! Pour réduire les risques d'électrocution, n'ouvrez ni le capot de l'appareil ni le dos de celui-ci. L'appareil ne contient aucune pièce pouvant être réparée par le client. Pour la maintenance et la réparation, veuillez contacter le service clientèle ou un personnel qualifié.

APERÇU DE L'APPAREIL

Face avant

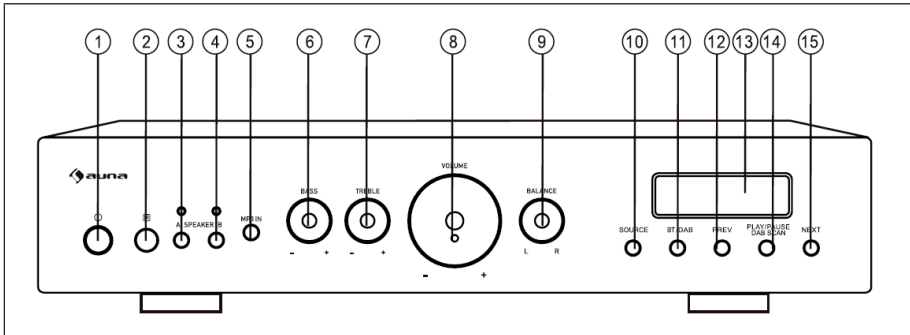

1	Appuyez sur ce bouton pour activer ou désactiver le capteur de la télécommande.
2	Capteur de la télécommande.
3	Appuyez pour sélectionner l'enceinte A.
4	Appuyez pour sélectionner l'enceinte B.
5	Connexion pour support de stockage MP3.
6	Réglez ici le volume des basses.
7	Réglez ici le volume des aigus.
8	Réglez ici le volume général.
9	Réglez ici le volume de la balance.
10	Appuyez sur cette touche pour sélectionner la source de musique.
11	Appuyez sur cette touche pour sélectionner le mode BT ou le mode DAB.
12	Appuyez sur cette touche pour revenir au titre précédent.
13	Ecran.
14	Appuyez pour lire ou mettre en pause la musique ou rechercher des stations DAB.
15	Appuyez sur cette touche pour passer au titre suivant.

Vue de dos

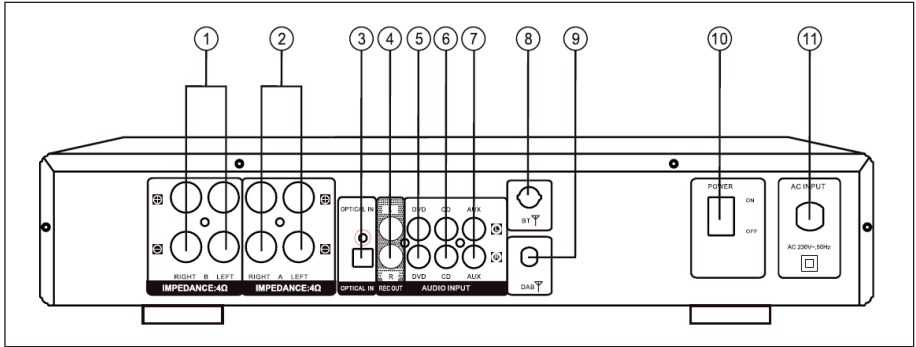

1	Connectez l'enceinte avant (B) ici. L'impédance est d'au moins 4 ohms.
2	Connectez l'enceinte avant (A) ici. L'impédance est d'au moins 4 ohms.
3	Sortie audio optique
4	Entrée de signal REC
5	Sortie de signal DVD
6	Sortie de signal CD
7	Sortie de signal AUX
8	Antenne BT
9	Antenne DAB
10	Interrupteur d'alimentation pour allumer et éteindre l'appareil.
11	Prise d'alimentation

TÉLÉCOMMANDE

Touches de contrôle de la lecture du CD	
1	VEILLE
3	OUVERTURE/FERMETURE/ SCAN DAB
4	TOUCHES NUMÉRIQUES
7	RETOUR
8	STOP
9	USB
11	PRÉCÉDENT
16	SUIVANT
18	AVANCE RAPIDE
19	A-B
21	RÉPÉTITION
22	PLAY/PAUSE
Touches de l'amplificateur	
1	STANDBY
2	DAB SCAN
3	OPEN/CLOSE
5	TREBLE-
6	TREBLE+
10	BASS-
11	PREVIOUS
12	VOLUME+
13	INPUT
14	VOLUME-
15	MUTE
16	NEXT
17	BASS+
20	SPEAKER
22	PLAY/PAUSE



SCHÉMA DE BRANCHEMENT

Informations importantes

- Assurez-vous que l'impédance des enceintes est d'au moins 4 ohms. Sinon, les enceintes pourraient être endommagées.
- Veillez à ne pas laisser les extrémités dénudées des câbles d'enceinte se toucher ou toucher tout autre objet métallique. Sinon, les enceintes pourraient être endommagées.
- Faites attention à la polarité indiquée sur l'amplificateur et sur les câbles d'enceinte. Connectez + / + et - / -. Sinon, le résultat sonore ne sera pas naturel.

Branchement d'appareils audio externes

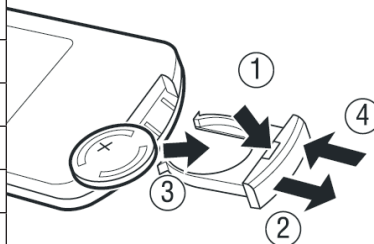
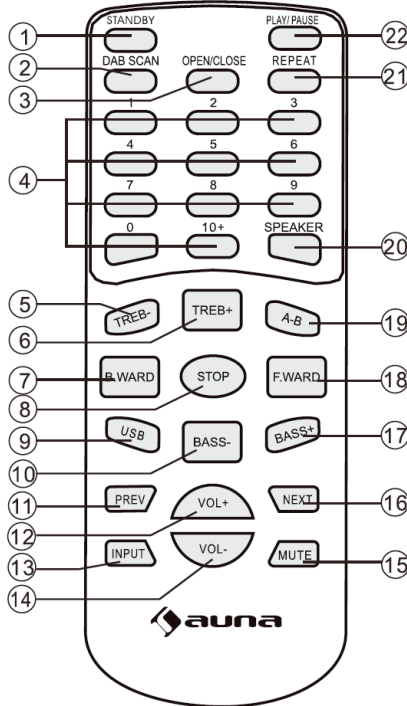
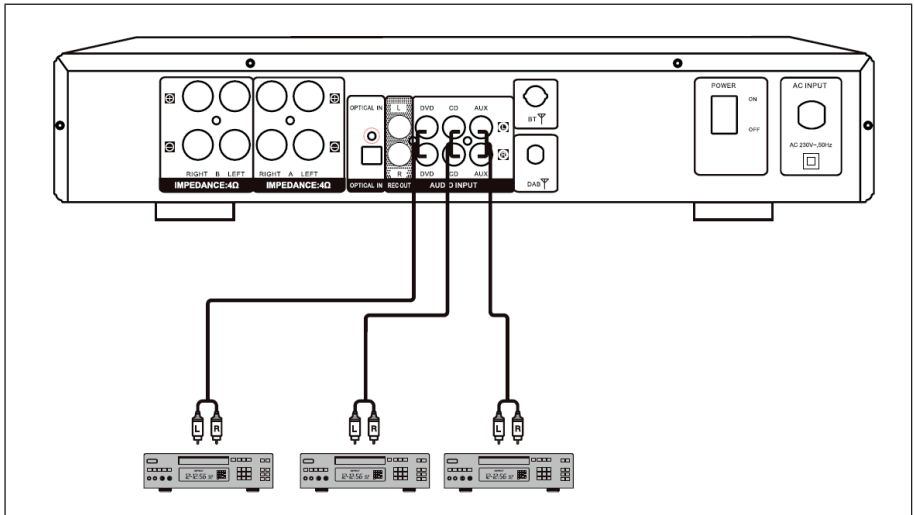

Branchement des enceintes

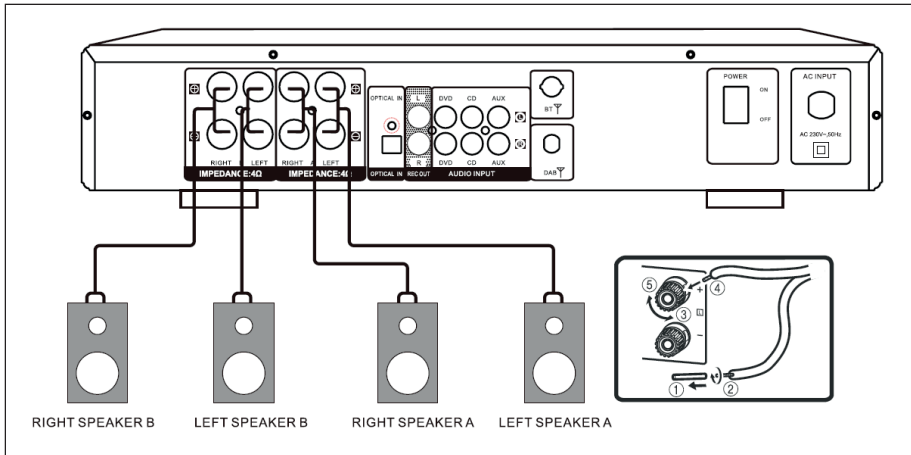

UTILISATION

Fonctionnement général

- Sélectionnez la source audio en appuyant sur INPUT de la télécommande ou sur SOURCE sur le panneau de commande.
- Tournez la commande VOLUME sur le panneau de commande ou appuyez sur VOL +/- sur la télécommande pour régler le volume.
- Appuyez sur le bouton SPEAKER A / B du panneau de commande pour activer le mode enceinte A. Appuyez à nouveau sur le bouton pour sélectionner le mode enceinte B. Appuyez à nouveau sur le bouton pour sélectionner le mode d'enceinte AB.
- Tournez la commande TREBLE du panneau de commande pour régler l'effet des aigus.
- Tournez la commande BASS sur le panneau de commande pour régler l'effet de basse.
- Tournez la commande BALANCE sur le panneau de commande pour régler l'effet de balance.
- Appuyez sur MUTE de la télécommande pour activer la fonction de sourdine. Appuyez à nouveau pour désactiver la sourdine.

MODE BT

1. Éteignez tous les appareils BT précédemment couplés (connectés) à cet appareil.
2. Activez les fonctions BT sur votre téléphone ou lecteur de musique.
3. Allumez l'amplificateur et démarrez le mode BT. La lettre bleue BT clignote sur l'écran et signale que le mode d'appairage est actif.
4. Configurez votre téléphone ou votre lecteur de musique pour rechercher des appareils BT.
5. Sélectionnez AMP-CD608 DAB dans les résultats de recherche sur votre téléphone ou lecteur de musique.
6. Sélectionnez OK ou OUI pour coupler l'amplificateur avec votre téléphone ou lecteur de musique.
7. Si nécessaire, entrez 0000 comme mot de passe.

MODE DAB

- Appuyez sur la touche BT / DAB pour sélectionner le mode DAB
- Appuyez sur la touche DAB SCAN. L'écran affiche [Scanning XXX%] et le numéro de la station DAB. La première station trouvée sera lue automatiquement.
- Appuyez sur la touche PREV / NEXT pour sélectionner la station suivante ou précédente.

Remarque : L'appareil peut mettre un certain temps à se syntoniser sur la nouvelle station.

RÉSOLUTION DES PROBLÈMES

Problème	Cause possible	Solution
Le témoin ne s'allume pas et les enceintes n'émettent aucun son.	La fiche d'alimentation n'est pas correctement branchée.	Vérifiez le câble et le branchement.
Le témoin s'allume mais les enceintes n'émettent aucun son.	Les enceintes ne sont pas correctement branchées.	Vérifiez le câble et le branchement des enceintes.
	Le contrôle du volume est réglé au minimum.	Utilisez le contrôle du volume.
Une seule enceinte émet du son.	La connexion des enceintes est coupée.	Vérifiez le câble et les branchements des enceintes.
	La connexion par câble de la source d'entrée est interrompue.	Vérifiez le branchement du câble de la source d'entrée.
	Le contrôle de la balance n'est pas réglé correctement.	Vérifiez le réglage du contrôle de la balance.
Le son stéréo est déformé (inversion gauche/droite, le son semble venir de loin.)	Problème de polarité.	Vérifiez que les enceintes et les canaux d'entrée sont correctement branchés. Branchez le (+) sur le (+) et le (-) sur le (-).
La télécommande ne fonctionne pas correctement.	La pile est vide.	Remplacez la pile
	La pile est mal installée.	Installez correctement la pile.
	La télécommande est trop loin de l'appareil.	Réduisez la distance.
	Obstacles entre la télécommande et l'appareil	Retirez les obstacles.
	Mauvaise touche utilisée.	Utilisez la bonne touche.

CONSEILS POUR LE RECYCLAGE



Le pictogramme ci-contre apposé sur le produit signifie que la directive européenne 2012/19/UE s'applique (poubelle à roues barrée d'une croix). Ces produits ne peuvent être jetés dans les poubelles domestiques courantes. Renseignez-vous concernant les règles appliquées pour la collecte d'appareils électriques et électroniques. Conformez-vous aux réglementations locales et ne jetez pas vos anciens produits avec les ordures ménagères. Le respect des règles de recyclage des vieux produits aide à la protection de l'environnement et de la santé de votre entourage contre les conséquences négatives possibles. Le recyclage des matériaux aide à réduire l'utilisation des matières premières.

Ce produit contient des piles qui sont soumises à la directive euro-péenne 2006/66/CE selon laquelle elles ne doivent pas être éliminées avec les ordures ménagères. Renseignez-vous sur les dispositions en vigueur concernant la mise en rebut séparée des piles. La mise en rebut correcte du produit usagé permet de préserver l'environnement et la santé.

DÉCLARATION DE CONFORMITÉ

**Fabricant :**

Chal-Tec GmbH, Wallstraße 16, 10179 Berlin, Allemagne.

La déclaration complète de conformité du fabricant est accessible par le lien suivant :

<https://use.berlin/10035298>

Gentile cliente,

La ringraziamo per aver acquistato il dispositivo. La preghiamo di leggere attentamente le seguenti istruzioni per l'uso e di seguirle per evitare possibili danni tecnici. Non ci assumiamo alcuna responsabilità per danni scaturiti da una mancata osservazione delle avvertenze di sicurezza e da un uso improprio del dispositivo. Scansionare il codice QR seguente, per accedere al manuale d'uso più attuale e per ricevere informazioni sul prodotto.



INDICE

Avvertenze di sicurezza	44
Descrizione del dispositivo	45
Telecomando	47
Diagramma di collegamento	48
Utilizzo	49
Modalità bt	50
Modalità dab	50
Correzione degli errori	51
Smaltimento	52
Dichiarazione di conformità	52

DATI TECNICI

Numero articolo	10035298, 10035299
Alimentazione	230 V ~ 50 Hz
Potenza RMS	4 x 100 W

AVVERTENZE DI SICUREZZA

- Questo dispositivo può essere utilizzato da bambini a partire da 8 anni e da persone con limitate capacità fisiche e psichiche o con conoscenza ed esperienza limitate, solo se sono stati istruiti sulle modalità d'uso e comprendono i rischi e i pericoli connessi.
- Leggere tutte le avvertenze di utilizzo presenti nel manuale.
- Il dispositivo non deve essere utilizzato nelle vicinanze d'acqua o in ambienti umidi.
- Assicurarsi che non finiscano liquidi sul dispositivo e nelle sue aperture.
- Muovere con cura il dispositivo, in modo da non danneggiarlo.
- Non bloccare le uscite del dispositivo.
- Non posizionare il dispositivo vicino a fonti di calore (ad es. termosifoni) o al sole.
- Collegare il dispositivo alla presa elettrica nel modo corretto.
- Scollegare il cavo se il dispositivo non viene utilizzato per lunghi periodi.
- Non cercare in nessun caso di eseguire manutenzione o riparazioni in modo autonomo, altrimenti la garanzia perde validità.
- La spina serve a scollegare il dispositivo dalla rete elettrica dopo lo spegnimento. Assicurarsi che la spina sia sempre facilmente accessibile.
- Il dispositivo non deve essere esposto a gocce o spruzzi e non è possibile posizionare sopra al dispositivo oggetti pieni di liquidi, come ad es. vasi.
- Non esporre le batterie a calore estremo, come luce solare o fuoco.
- Non ostacolare la ventilazione. Non coprire le aperture di ventilazione con oggetti come giornali, tovaglie, tende, ecc.
- Assicurarsi di mantenere una distanza minima di 5 mm su tutti i lati del dispositivo.
- Non poggiare fiamme libere sul dispositivo, come ad es. candele accese.
- Il dispositivo deve essere utilizzato in zone climatiche temperate, non tropicali.



AVVERTENZA

Pericolo di lesione! Per ridurre il rischio di folgorazioni, non aprire la copertura o il retro del dispositivo. Il dispositivo non contiene componenti che necessitano della manutenzione da parte del cliente. Si prega di rivolgersi al servizio di assistenza ai clienti o a una persona con qualifica equivalente per opere di manutenzione e riparazione.

DESCRIZIONE DEL DISPOSITIVO

Lato anteriore

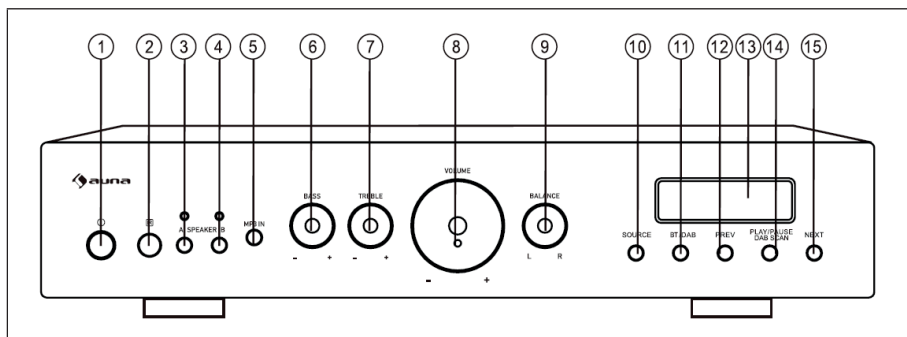

1	Premere questo tasto per attivare o disattivare il sensore del telecomando.
2	Ricevitore del telecomando.
3	Premere questo tasto per selezionare la cassa A.
4	Premere questo tasto per selezionare la cassa B.
5	Connessione per supporti di memoria MP3.
6	Impostare il volume dei bassi.
7	Impostare il volume degli alti.
8	Impostare il volume.
9	Impostare il volume per il balance.
10	Premere questo tasto per selezionare la fonte musicale.
11	Premere questo tasto per selezionare tra modalità BT e DAB+.
12	Premere questo tasto per passare al titolo precedente.
13	Display.
14	Premere questo tasto per avviare o mettere in pausa la musica o per cercare emittenti DAB.
15	Premere questo tasto per passare al titolo successivo.

Lato posteriore

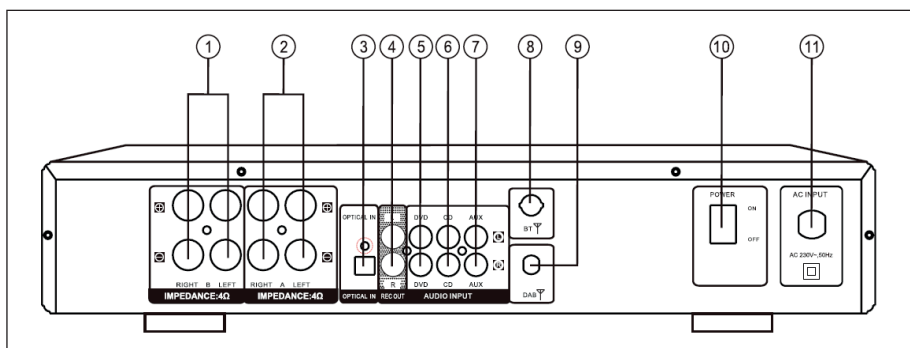

1	Collegare qui la cassa frontale (B). L'impedenza è di almeno 4 Ohm.
2	Collegare qui la cassa frontale (A). L'impedenza è di almeno 4 Ohm.
3	Uscita audio ottica.
4	Ingresso segnale REC.
5	Uscita segnale DVD.
6	Uscita segnale CD.
7	Uscita segnale AUX.
8	Antenna BT.
9	Antenna DAB.
10	Interruttore per accendere e spegnere il dispositivo.
11	Connessione di alimentazione.

TELECOMANDO

Tasti per la riproduzione CD	
1	STANDBY
3	OPEN/CLOSE/DAB SCAN
4	TASTI NUMERICI
7	B.WARD
8	STOP
9	USB
11	PREVIOUS
16	NEXT
18	F.WARD
19	A-B
21	REPEAT
22	PLAY/PAUSE
Tasti per l'amplificatore	
1	STANDBY
2	DAB SCAN
3	OPEN/CLOSE
5	TREBLE-
6	TREBLE+
10	BASS-
11	PREVIOUS
12	VOLUME+
13	INPUT
14	VOLUME-
15	MUTE
16	NEXT
17	BASS+
20	SPEAKER
22	PLAY/PAUSE



DIAGRAMMA DI COLLEGAMENTO

Informazioni importanti

- Tenere presente che l'impedenza minima delle casse è di 4 Ohm. In caso contrario, le casse potrebbero danneggiarsi.
- Assicurarsi che le estremità scoperte dei cavi delle casse non si tocchino tra loro e che non entrino in contatto con altri oggetti metallici, altrimenti si potrebbero danneggiare le casse.
- Fare attenzione alla polarità indicata sull'amplificatore e sui cavi delle casse. Collegare +/+ e -/-, altrimenti il suono potrebbe risultare innaturale.

Collegamento di dispositivi audio esterni

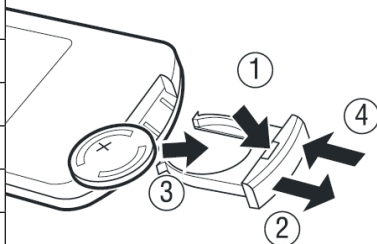
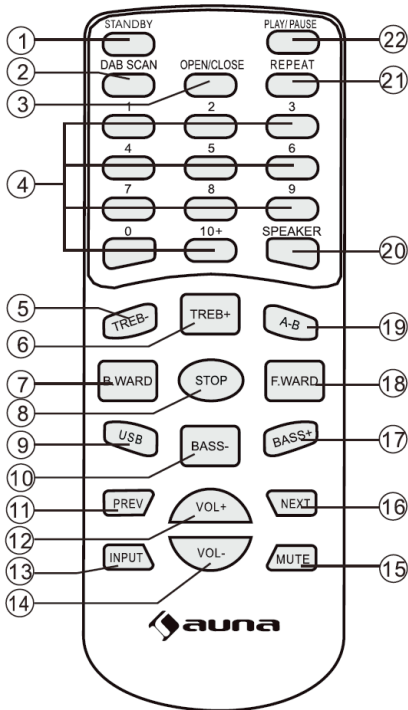
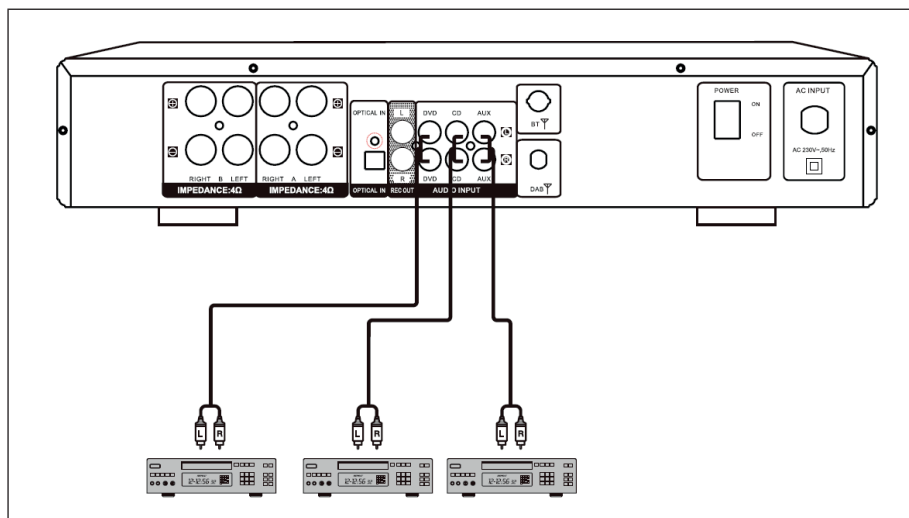

Collegamento delle casse

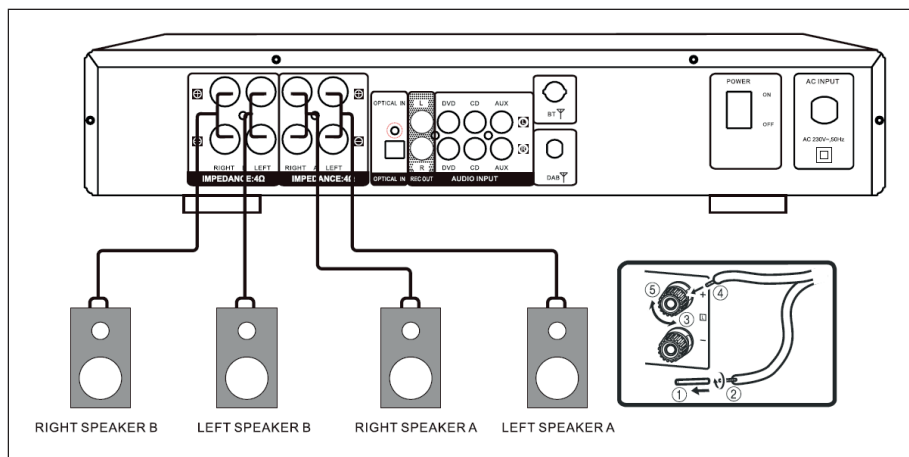

UTILIZZO

Utilizzo generico

- Selezionare la fonte audio premendo INPUT sul telecomando o SOURCE sul pannello di controllo.
- Ruotare la manopola VOLUME sul pannello di controllo o premere VOL +/- sul telecomando per regolare il volume.
- Premere SPEAKER A/B sul pannello di controllo per selezionare la modalità cassa A. Premerlo di nuovo per selezionare la modalità cassa B.
- Ruotare la manopola TREBLE sul pannello di controllo per regolare gli alti.
- Ruotare la manopola BASS sul pannello di controllo per regolare i bassi.
- Ruotare la manopola BALANCE per regolare l'effetto balance.
- Premere MUTE sul telecomando per disattivare l'audio. Premerlo di nuovo per riattivarlo.

MODALITÀ BT

1. Spegner tutti i dispositivi BT che sono stati precedentemente accoppiati (collegati) con il dispositivo.
2. Attivare la funzione BT su telefono o lettore musicale.
3. Accendere l'amplificatore e avviare la modalità BT. Le lettere blu BT lampeggiano sul display e indicano che la modalità di accoppiamento è attiva.
4. Impostare telefono o lettore musicale in modo che cerchi dispositivi BT disponibili.
5. Selezionare AMP-CD 608 DAB dalla lista dei risultati su telefono o lettore musicale.
6. Selezionare OK o Sì per collegare l'amplificatore a telefono o lettore musicale.
7. Se necessario, inserire la password 0000.

MODALITÀ DAB

- Premere BT/DAB per selezionare la modalità DAB.
- Premere DAB SCAN. Sul display compare il numero dell'emittente DAB. Viene riprodotta automaticamente la prima emittente trovata.
- Premere PREV/NEXT per selezionare l'emittente precedente o successiva.

Nota: può essere necessario un po' di tempo prima che il dispositivo imposti la nuova emittente.

CORREZIONE DEGLI ERRORI

Problema	Possibile causa	Soluzioni
Lo schermo non si illumina e non esce suono dagli altoparlanti.	La spina non è collegata correttamente.	Controllare cavo e collegamento.
Lo schermo si illumina, ma non esce suono dagli altoparlanti.	Gli altoparlanti non sono collegati correttamente.	Controllare cavo e collegamento degli altoparlanti.
	Il volume è al minimo.	Alzare il volume con la manopola.
Il segnale arriva solo da un altoparlante.	Il collegamento degli altoparlanti è interrotto.	Controllare cavo e collegamento degli altoparlanti.
	Il collegamento del cavo della fonte di ingresso è interrotto.	Controllare il collegamento del cavo della fonte di ingresso.
	Balance impostato in modo errato.	Controllare l'impostazione Balance.
Il sound stereo è fallace (sinistra/destra invertite, il suono sembra arrivare da lontano).	Problema con la polarità.	Controllare se altoparlanti e canali di ingresso sono collegati correttamente. Collegare (+) con (+) e (-) con (-).
Il telecomando non funziona correttamente.	La batteria è scarica.	Sostituire la batteria.
	La batteria non è inserita correttamente.	Inserire correttamente la batteria.
	Il telecomando è troppo lontano dal dispositivo.	Ridurre la distanza.
	Ci sono ostacoli.	Rimuovere gli ostacoli.
	È stato premuto il tasto sbagliato.	Utilizzare il tasto corretto.

SMALTIMENTO



Se sul prodotto è presente la figura a sinistra (il cassonetto dei rifiuti mobile sbarrato), si applica la direttiva europea 2012/19/UE. Questi prodotti non possono essere smaltiti con i rifiuti normali. Informarsi sulle disposizioni vigenti in merito alla raccolta separata di dispositivi elettrici ed elettronici. Non smaltire i vecchi dispositivi con i rifiuti domestici. Grazie al corretto smaltimento dei vecchi dispositivi, si proteggono il pianeta e la salute delle persone da possibili conseguenze negative. Il riciclo di materiali aiuta a ridurre il consumo di materie prime.

Il prodotto contiene batterie che sono soggette alla direttiva europea 2006/66/EG e non possono essere smaltite con i normali rifiuti domestici. Preghiamo di informarvi sulle regolamentazioni vigenti sullo smaltimento delle batterie. Grazie al corretto smaltimento dei vecchi dispositivi si tutela l'ambiente e la salute delle persone da conseguenze negative.

DICHIARAZIONE DI CONFORMITÀ

**Produttore:**

Chal-Tec GmbH, Wallstraße 16, 10179 Berlino, Germania.

La dichiarazione di conformità completa del produttore è disponibile al seguente link:

<https://use.berlin/10035298>

