



# Microstar

Vertikalanlage  
Vertical System

Chaine verticale  
Sistema verticale

Impianto verticale  
Vertikal musikanläggning

10035301 10035302

# auna

[www.auna-multimedia.com](http://www.auna-multimedia.com)



Sehr geehrter Kunde,

wir gratulieren Ihnen zum Erwerb Ihres Gerätes. Lesen Sie die folgenden Hinweise sorgfältig durch und befolgen Sie diese, um möglichen Schäden vorzubeugen. Für Schäden, die durch Missachtung der Hinweise und unsachgemäßen Gebrauch entstehen, übernehmen wir keine Haftung. Scannen Sie den QR-Code, um Zugriff auf die aktuellste Bedienungsanleitung und weitere Informationen rund um das Produkt zu erhalten.



---

## INHALT

---

Technische Daten 4	
Sicherheitshinweise 6	
Geräteübersicht 8	
Einrichtung 12	
Bedienung der Funktionen 13	
FM-Radio 15	
BT-Modus 17	
Bass-Regler 19	
Stumm 19	
LED-Lichtshow 19	
Fehlerbehebung 20	
Reinigung und Pflege 21	
Spezielle Entsorgungshinweise für Verbraucher in Deutschland 22	
Hinweise zur Entsorgung 24	
Konformitätserklärung 24	

English 25
Français 45
Español 65
Italiano 85
Svenska 105

---



## TECHNISCHE DATEN

---

Artikelnummer	10035301, 10035302
Stromversorgung	AC/DC adapter (Included)
Eingang	AC 230 – 240 V ~ 50/60Hz
Ausgang	DC 5 V = 1.5 A
Verbrauch im Standby	0,4 W
Lautsprecher RMS	2 W x 2 W (RMS)
USB-Speichermedium-Unterstützung	Max 32 GB (formatiert auf FAT32)
AUX IN Jack (x1):	3,5 mm (Stereo)
Compact Disc Support	CD/CD-R/CD-RW/MP3
USB file types	MP3
Frequenzband	2400 MHz–2480 MHz
BT-Frequenz	2402 MHz–2480 MHz
BT-Sendeleistung (max.)	4 dBm

## ERKLÄRUNG DER SYMBOLE AUF DEM GERÄT

	<b>CAUTION</b> RISK OF ELECTRIC SHOCK DO NOT OPEN	
<p><b>VORSICHT: DAS GEHÄUSE NICHT ÖFFNEN, UM EINEN STROMSCHLAG UND ERNSTE PERSONENVERLETZUNGEN ZU VERMEIDEN. IM INNEREN KEINE VOM KUNDEN ZU WARTENDEN KOMPONENTEN. WENDEN SIE SICH AUSSCHLIESSLICH AN QUALIFIZIERTE FACHLEUTE.</b></p>		
<p><b>WARNUNG: UM DIE GEFAHR EINES BRANDS ODER EINES STROMSCHLAGS ZU VERRINGERN, DAS GERÄT NICHT IN WASSER, REGEN ODER FEUCHTIGKEIT AUSZUSETZEN.</b></p>		

	<p>Das Blitzsymbol mit Pfeilspitze im gleichseitigen Dreieck soll den Benutzer auf das Vorhandensein einer nicht isolierten gefährlichen Spannung im Gehäuse des Produkts aufmerksam machen, die von ausreichender Größe sein kann, um eine Gefahr eines Stromschlags für Personen darzustellen.</p>
	<p>Das Ausrufezeichen innerhalb des gleichseitigen Dreiecks soll den Benutzer auf das Vorhandensein wichtiger Betriebs- und Wartungsanweisungen in der diesem Produkt beiliegenden Literatur hinweisen.</p>

<div style="text-align: center;"></div> <p><small>INVISIBLE LASER RADIATION WHEN OPEN AND INTERLOCK FAILED OR DEFEATED. AVOID DIRECT EXPOSURE TO LASER BEAM.</small></p>	<p><b>Lasersicherheit</b></p> <p>Diese Anlage verwendet ein optisches Laserstrahlsystem im CD-Mechanismus, das mit eingebauten Sicherheitsvorrichtungen ausgestattet ist. Versuchen Sie nicht, das Gerät zu zerlegen, sondern wenden Sie sich an qualifiziertes Servicepersonal. Die Aussetzung dieses unsichtbaren Laserstrahls kann für das menschliche Auge schädlich sein.</p>
---	--

DIES IST EIN LASERPRODUKT DER KLASSE 1. DIE VERWENDUNG VON BEDIENELEMENTEN ODER ANDEREN ALS DEN HIER ANGEgebenEN EINSTELLUNGEN ODER VERFAHREN KANN ZU EINER GEFÄHRlichen AUSSETZUNG DES LASERSTRAHLs FÜHREN.

---

## SICHERHEITSHINWEISE

---

Lesen Sie die Anleitung. Alle Anwendungshinweise müssen vor der Verwendung des Geräts gelesen werden.

- Kinder ab 8 Jahren, psychisch, sensorisch und körperlich eingeschränkte Menschen dürfen das Gerät nur benutzen, wenn sie vorher von einer für sie verantwortlichen Aufsichtsperson ausführlich mit den Funktionen und den Sicherheitsvorkehrungen vertraut gemacht wurden und die damit verbundenen Risiken verstehen.

### Schutz vor dem Aussetzen von Laserstrahlen

- Der Laserstrahl des CD-Players in diesem Gerät schadet den Augen. Versuchen Sie nicht das Gehäuse auseinanderzunehmen.
- Schalten Sie das Gerät umgehend aus, wenn Flüssigkeiten oder harte Gegenstände in das Gehäuse gefallen sind.
- Berühren Sie die Linse nicht und stochern Sie daran nicht herum, sonst wird die Linse beschädigt und das Gerät funktioniert nicht mehr richtig.
- Führen Sie keine Gegenstände in die Sicherheitsschlitze. Wenn dies geschieht, ist die Laserdioden einschaltet, während die CD-Klappe noch offen ist.
- Wenn Sie das Gerät für lange Zeit nicht benutzen, gewährleisten Sie, dass die Stromversorgung von Gerät getrennt wird.
- Dieses Gerät verwendet einen Laser. Eine andere Benutzung der Bedienelemente, Einstellungen oder und Leistungsmodifikationen als die angegebenen kann Sie einer gefährlichen Strahlung aussetzen.

### Aufstellung

- Stellen Sie das Gerät nicht an Orten auf, die besonders heiß, kalt, staubig oder feucht sind.
- Stellen Sie das Gerät auf eine flache, ebene Oberfläche.
- Behindern Sie die Luftzirkulation des Gerätes nicht, indem Sie es an einen schlecht belüfteten Ort stellen, es mit einem Tuch abdecken oder es auf einen Teppich stellen.

### Kondensation

- Wenn das Gerät in einem beheizten Raum stehen gelassen wird, wo es warm und feucht ist, können sich Wassertropfen oder Kondensat bilden.
- Wenn im Gerät Kondensation entsteht, funktioniert es nicht ordnungsgemäß.
- Lassen Sie das Gerät 1-2 Stunden stehen, bevor Sie es einschalten.

- Erwärmen Sie den Raum allmählich und lassen das Gerät vor dem Gebrauch trocken werden.
- Bei Problemen ziehen Sie den Netzstecker und wenden sich an den Kundendienst.

### **Möbelschutz**

- Dieses Gerät ist mit rutschfesten Gummifüßen ausgestattet, damit das Gerät sich beim Benutzen der Bedienelemente nicht bewegt. Diese Füße bestehen aus abriebfestem Gummi, das speziell dafür entwickelt wurde, um auf den Möbeln keine Spuren zu hinterlassen.
- Allerdings können einige Arten von Möbelpolituren auf Ölbasis, Holzschutzmittel oder Reinigungs- sprays das Material der Gummifüße so weich werden, dass sie Spuren bzw. Gummirückstände auf den Möbeln hinterlassen. Um dies zu verhindern, empfehlen wir, auf der Unterseite Filzgleiter aufzukleben, die es im Einzelhandel zu kaufen gibt.

# GERÄTEÜBERSICHT

## Vorderansicht

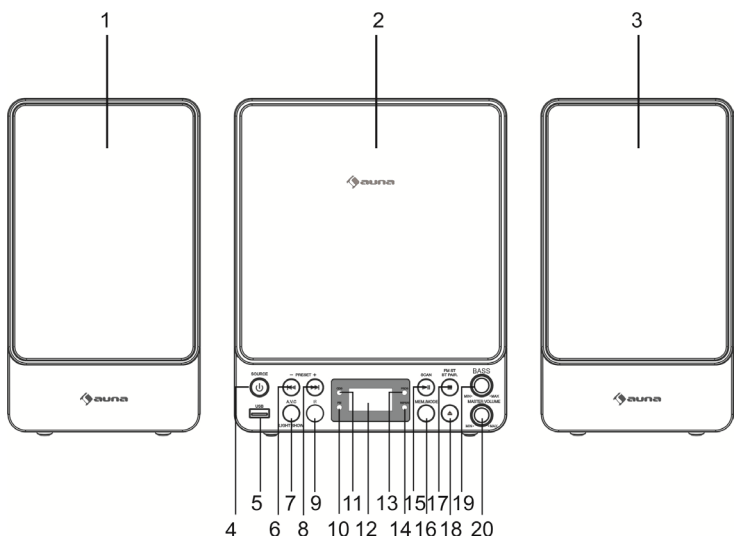

## Draufsicht

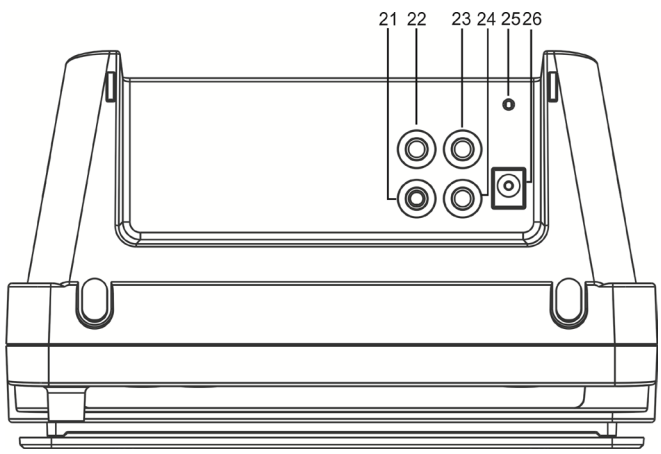



- 1 Linker Lautsprecher
- 2 CD-Fach
- 3 Rechter Lautsprecher
- 4 Standby / Wahl der Quelle
- 5 USB-Anschluss
- 6 Titel zurück/Suche rückwärts  
Programmspeicher -
- 7 Lichtshow
- 8 Titel vor/Suche vorwärts  
Programmspeicher +
- 9 IR-Sensor (Fernbedienung)
- 10 FM-Anzeige
- 11 MP3 -Anzeige
- 12 LED-Anzeige
- 13 Programmanzeige
- 14 Anzeige Wiederholungsmodus
- 15 Wiedergabe/Pause/FM-Sendersuche
- 16 Memory, Wiedergabemodus
- 17 BT-Kopplung / Stopp
- 18 CD-Fach öffnen/schließen
- 19 Basslautstärke
- 20 Hauptlautstärke (Master)
- 21 Lautsprecherausgang (links)
- 22 Lautsprecherausgang (rechts)
- 23 Audioeingang
- 24 Kopfhörereingang
- 25 FM-Antenne
- 26 Anschluss Netzteil

## Fernbedienung

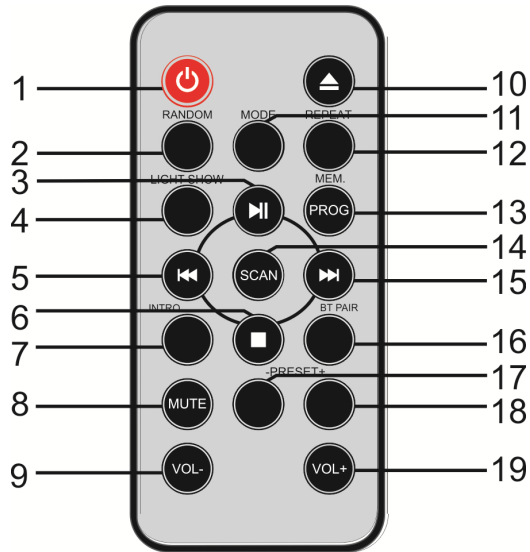

- 1 Standby
- 2 Zufallswiedergabe
- 3 Wiedergabe/Pause
- 4 Lichteffekte
- 5 Titel zurück/Suche zurück
- 6 Stopp
- 7 Titel anspielen (INTRO)
- 8 Stumm
- 9 Lautstärke -
- 10 CD-Fach Öffnen/Schließen
- 11 Modus
- 12 Wiederholungsmodus
- 13 Memory/Programmspeicher
- 14 FM-Sendersuche
- 15 Titel vor / Suche vorwärts
- 16 BT-Kopplung
- 17 Speicher -
- 18 Speicher +
- 19 Lautstärke +

## Einlegen der Batterien in die Fernbedienung

Die Fernbedienung wird mit einer CR2025-Batterie (im Lieferumfang enthalten) betrieben. Um die Fernbedienung zu benutzen, entfernen Sie die in das Batteriefach eingelegte Isolierlasche. Ersetzen Sie die Originalbatterie durch eine neue CR2025-Lithiumbatterie, wenn der Betrieb der Fernbedienung intermittierend oder unbefriedigend wird.

1. Schieben Sie den Batteriehalter aus dem Gehäuse der Fernbedienung heraus.
2. Ersetzen Sie die 3V-Batterie CR2025. Stellen Sie sicher, dass die Batterie richtig eingesetzt ist. Die Fernbedienung funktioniert nicht, wenn die Batterie mit der falschen Polarität eingesetzt wird.
3. Setzen Sie den Batteriehalter wieder in den Batterieschacht ein.

### Batterie im Lieferumfang

Den Sicherheitsstreifen vor der Benutzung entfernen.

### Batteriewechsel

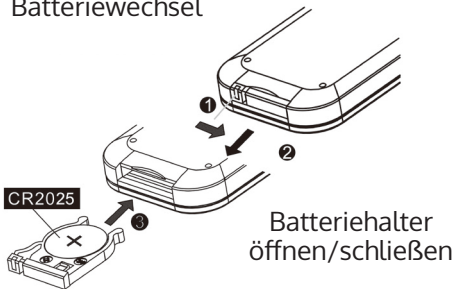

---

## EINRICHTUNG

---

### Anschluss

Schließen Sie das dabeiliegende Netzgerät auf der Rückseite des Gerätes an und stecken Sie es in eine Steckdose mit einer Stromversorgung von 220-240 V~ 50/60 Hz.

Hinweis: Wenn das Gerät lange benutzt wird, trennen Sie das Netzgerät vom Gerät und von der Steckdose.

---

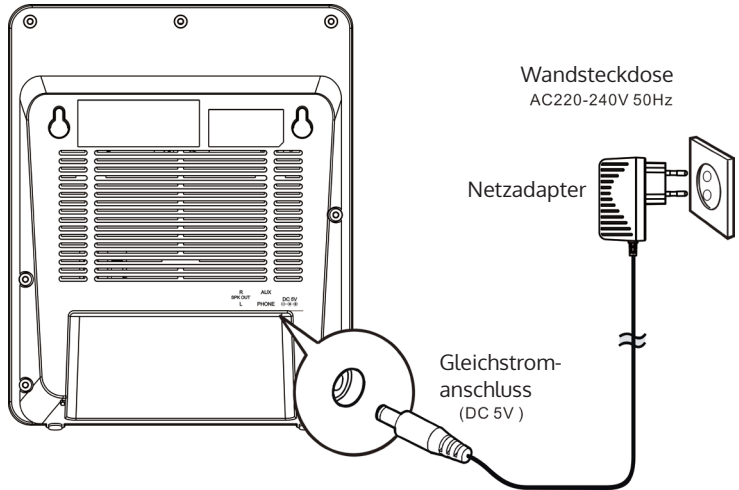

---

## BEDIENUNG DER FUNKTIONEN

---

### Einschalten und Playback

#### 1. Funktionswahl

- Drücken Sie die Taste SOURCE am Gerät oder MODE auf der Fernbedienung, um CD/USB auszuwählen.
- Drücken Sie SOURCE am Gerät in die Position USB, um MP3 von einem USB-Stick wiederzugeben.
- Drücken Sie wiederholt die SOURCE-Taste auf dem Gerät oder MODE auf der Fernbedienung, um die AUX-Funktion auszuwählen. Sie können den AUX-Anschluss an den Audioausgang (z. B. Kopfhörerausgang anderer Musikquellen anschließen (iPod, MP3 oder andere digitale Abspielgeräte).

#### 2. Ein/Aus-Schalter

Diese Taste am Gerät drücken, um das Gerät einzuschalten.

Diese Taste gedrückt halten, um das Gerät auszuschalten.

Auf der Fernbedienung: Im ausgeschalteten Zustand die EIN/Standby-Taste drücken, um das Gerät einzuschalten. Das Gerät schaltet sich nun ein.

#### 3. ▶||

Einmal auf diese Taste tippen, um das gewählte Lied zu wählen, wenn Sie eine CD oder MP3 abspielen. Das PLAY/PAUSE-Symbol leuchtet auf.

#### 4. STOP ■

Lied anhalten

#### 5. ▶▶

Zum nächsten Titel springen.

#### 6. ◀◀

Zum vorherigen Titel springen.

#### 7. Taste REPEAT/PROGRAM

Wiederholfunktion (REPEAT)

Während der Wiedergabe von CD/CD-R/CD-RW/USB

- 1x drücken: Wiederholung des aktuellen Titels (Repeat1)
- 2x drücken: Wiederholung aller Titel (Repeat All)
- 3x drücken: Beenden der Wiederholung

#### 8. Zufallswiedergabe

Drücken Sie MEM/MODE am Gerät oder auf der Fernbedienung, um die Zufallswiedergabe zu aktivieren.

RANDOM – die Titel auf der CD werden in zufälliger Reihenfolge wiedergegeben.

## Programmfunktion

Mit dieser Funktion können die Titel in einer programmierten Reihenfolge abgespielt werden. Dazu muss die Wiedergabe angehalten sein (■ drücken).

1. Die PROGRAM-Taste drücken. Die Programmnummer 01 erscheint im Display und die Programm-LED blinkt.
2. ►► oder ◀◀ drücken, um vor- oder zurückzublättern und den zu programmierenden Titel auszuwählen.
3. Die PROGRAM-Taste erneut drücken, um die Auswahl zu speichern. Die Programmnummer rückt auf 02 vor, um die nächste Eingabe entgegenzunehmen.
4. Wiederholen Sie die Schritte Nr. 2 und 3, um bis zu 20 Titel (CD) oder 99 Titel (MP3) zu programmieren. Sobald Sie den zwanzigsten Titel eingegeben haben, erscheint im Display „FUL“, was anzeigt, dass der Programmspeicher voll ist.
5. Drücken Sie ►, um das Abspielen des Programms zu starten. Mit ■ die Wiedergabe des Programms beenden.
6. Sie können die Funktion REPEAT wiederholt verwenden, um einem bestimmten Titel (Repeat 1) oder alle Titel abzuspielen.
7. Der CD-Player stoppt, wenn alle programmierten Titel einmal abgespielt wurden. Um die Programme zu wiederholen, drücken Sie die Taste PLAY/PAUSE.
8. Um die Wiedergabe des Programms abzubrechen, ■ drücken, während die Wiedergabe läuft, oder die CD-Klappe öffnen, wenn der CD-Player angehalten ist.

Sie können bis zu 20 (CD)/99 (MP3) Titel programmieren.

Falls Sie versuchen mehr als 20 CD- bzw. 99 MP3- Titel zu programmieren wird [FUL] im Display angezeigt.)

## Abspielen der Programmliste

Wenn die Programmierung abgeschlossen ist, zur Bestätigung die ►|Taste drücken und die Wiedergabe des Programms starten, die Programm-LED im Display leuchtet auf. Während der Wiedergabe können Sie die Tasten ◀◀ oder ►► drücken, um zum gewünschten Titel der Programmliste zu springen.

Um die Wiedergabe das Programms zeitweise anzuhalten, einmal ■ drücken. Die Programmanzeige im Display bleibt bestehen. Die ►|Taste drücken, um mit der Wiedergabe fortzufahren.

---

Hinweis: Wenn Sie 2x ■ drücken, brechen Sie die Programmwiedergabe ab und löschen die Programmliste vollständig. Die Programmanzeige im Display verschwindet.

---

### Ansehen der Programmliste

Bei angehaltenem Gerät können Sie die Programmliste mit den Tasten ►► und ◀◀ betrachten.

### Eingänge

- DC-Stromanschluss: Den 5-V-DC-Stecker des Netzgeräts an diese Buchse anschließen.
- USB-Anschluss: Ein USB-Gerät (formatiert mit FAT32) mit bis zu 32 GB an diesen Anschluss anschließen, um MP3-Dateien wiederzugeben (nicht im Lieferumfang enthalten).
- AUX-Buchse: Zum Anschluss des 3,5-mm-Cinchsteckers eines Stereo-Audiokables (nicht im Lieferumfang enthalten).

### Wichtige Hinweise zum Abspielen von CDs

Drücken Sie auf die Play-Taste, um den Titel abzuspielen.

- Das CD-Laufwerk kann alle Kauf-CDs problemlos lesen. Das Gerät liest auch selbstgebrannte CD-R/CD-RW, es kann aber bis zu 10 Sekunden dauern, bis die Wiedergabe zu startet. Wenn die Wiedergabe nicht startet, liegt es wahrscheinlich an der Qualität der CD-R/CD-RW und/oder der Kompatibilität der CD-Compilation-Software. Der Hersteller ist nicht verantwortlich für die Wiedergabequalität von CD-R/CD-RW-Discs. Bringen Sie keine Aufkleber an beiden Seiten der CD-R/CD-RW an, dies führt zu Fehlfunktionen.
- Wenden Sie keine übermäßige Kraft an, wenn Sie auf die CD-Tür drücken, während eine CD abgespielt wird.
- Legen Sie nicht anderes, als Compact-Discs in das Disc-Fach ein. Fremdkörper können das Gerät beschädigen.
- Legen Sie immer nur eine einzige Disc in das Disc-Fach zu ein.

---

## FM-RADIO

---

### Autoabstimmung (SCAN)

Sie können die Suchfunktion (Auto-Abstimmung) verwenden, um automatisch nach neuen digitalen Radiosendern zu suchen und inaktive Sender zu entfernen.

1. Halten Sie die PLAY/SCAN-Taste 2 Sekunden lang auf der Haupteinheit oder der Fernbedienung SCAN-Taste gedrückt, um "P-xx" zu wählen. Die Anzahl der gefundenen Sender wird während des automatischen Sendersuchlaufs angezeigt. Wenn die automatische Sendersuche beendet ist, wird der zuletzt gehörte Sender eingestellt. Wenn der letzte Sender, den Sie gehört haben, nicht mehr verfügbar ist, stellt er den ersten Sender in der alphabetischen Liste ein.
2. Um einen bestimmten Radiosender manuell einzustellen, tippen Sie wiederholt auf die Taste ◀◀ oder auf die Taste ▶▶ auf dem Gerät oder auf der Fernbedienung.

### Abrufen voreingestellter Speicherplätze

Rufen Sie im Funkmodus die voreingestellten Kanäle durch wiederholtes Drücken der PRESET+ oder - Taste auf der Fernbedienung auf. (Hinweis: "P01" blinkt auf der Anzeige, wenn Sie die Voreinstellung zum ersten Mal programmieren)

---

Hinweis: Die FM-Suche und Höranzeige haben keine Frequenzanzeige.

---



---

## BT-MODUS

---

Die drahtlose Bluetooth-Technologie ist eine Funktechnologie mit kurzer Reichweite, die eine drahtlose Kommunikation zwischen verschiedenen Arten von digitalen Geräten wie Mobiltelefonen oder Computern ermöglicht. Sie funktioniert innerhalb einer Reichweite von etwa 10 Metern, ohne dass diese Geräte mühsam mit Kabeln verbunden werden müssen. Da die Bluetooth-Technologie keine Sichtverbindung zwischen den kommunizierenden Geräten erfordert, ist es nicht notwendig, das Sendegerät und den Empfänger wie bei der Infrarot-Technologie auszurichten.

### **Kommunikationssystem und Bluetooth-Profil dieses Geräts**

Es gibt viele verfügbare Bluetooth-Profile, die die grundlegenden Kommunikationsmethoden, spezifische Funktionen und Verwendungen beschreiben, um die Kommunikation zwischen Geräten zu ermöglichen.

### **Dieses Gerät unterstützt folgende Standards:**

Kommunikationssystem: Bluetooth-Spezifikation Version 5 Bluetooth +Extended Data Rate (EDR)-Profil : A2DP (Advanced Audio Distribution Profile) A2DP ermöglicht das Audio-Streaming von einem mit A2DP ausgestatteten Bluetooth-Stereo-Audioquellengerät (z. B. Mobiltelefon) zu diesem Gerät. Durch die Umwandlung des drahtlosen Stereo-Audiosignals in ein analoges Audiosignal können Sie den Ton über dieses Lautsprechersystem genießen. AVRCP (Audio/Video Remote Control Profile) ist eine Technologie, die es einer einzigen Fernbedienung ermöglicht, alle Bluetooth-fähigen Audio-Video-Geräte zu steuern, auf die ein Benutzer Zugriff hat.

### **Hinweise bei Verwendung des Geräts mit einem Mobiltelefon**

- Dieses Gerät kann nicht für Telefongespräche verwendet werden, selbst wenn eine Bluetooth-Verbindung zu einem Mobiltelefon besteht.
- Einzelheiten zur Bedienung Ihres Mobiltelefons während der Übertragung des Tons über eine Bluetooth-Verbindung entnehmen Sie bitte der mit dem Mobiltelefon gelieferten Bedienungsanleitung.

### **Kopplung mit BT-Geräten**

Bluetooth-Geräte müssen zunächst gekoppelt werden, bevor sie Daten austauschen können. Einmal gepaart, ist es nicht notwendig, sie erneut zu koppeln, es sei denn: Die Kopplung erfolgt mit mehr als 8 Geräten. Es kann jeweils nur ein Gerät gepaart werden. Dieses Gerät kann mit maximal 8 Geräten gepaart werden. Wenn ein nachfolgendes Gerät gepaart wird, wird das älteste gepaarte Gerät gelöscht und durch das neue Gerät ersetzt..

## Kopplung mit anderen Bluetooth-Quellgeräten

1. Drücken Sie die POWER-Taste auf dem Hauptgerät oder der Fernbedienung, um das Gerät einzuschalten.
2. Drücken Sie die SOURCE-Taste am Hauptgerät oder auf der Fernbedienung, um die Bluetooth-Funktion auszuwählen. (In der Anzeige blinkt "BT".)
3. Drücken und halten Sie die BT PAIR-Taste auf der Haupteinheit oder der Fernbedienung mindestens 3 Sekunden lang gedrückt. In der Anzeige blinkt "BT PAIR" schnell. Das Gerät befindet sich jetzt im Pairing-Modus und ist bereit für das Pairing mit anderen Bluetooth-Quellgeräten.
4. Führen Sie den Kopplungsvorgang am Quellgerät durch, um diese Einheit zu erkennen. "MICROSTAR" erscheint in der Liste der erkannten Geräte (falls verfügbar) im Quellgerät. (Einzelheiten finden Sie in der Bedienungsanleitung des Quellgeräts).

### HINWEIS:

- Platzieren Sie die zu koppelnden Geräte beim Koppeln innerhalb von 1 Meter voneinander entfernt.
  - Einige Quellgeräte sind nicht in der Lage, Listen der erkannten Geräte anzuzeigen. Einzelheiten zum Koppeln dieses Geräts mit dem Quellgerät finden Sie in der Bedienungsanleitung des Quellgeräts.
5. Wählen Sie "MICROSTAR" aus dem Quellenverzeichnis. Wenn Passcode\* erforderlich ist, geben Sie "0000" ein. \* Der Passcode kann PIN-Code, Passkey, PIN-Nummer oder Passwort genannt werden.
  6. Die Kopplungsanzeige hört auf zu blinken, sobald das Gerät erfolgreich mit dem Quellgerät gepaart wurde. (Die Pairing-Informationen sind jetzt im Gerät gespeichert.) Einige Audio-Quellgeräte verbinden sich möglicherweise automatisch mit dem Gerät, nachdem das Pairing abgeschlossen ist; andernfalls befolgen Sie die Vorschriften in der Bedienungsanleitung des Quellgerätes, um die Verbindung zu starten.
  7. Drücken Sie die Taste PLAY am Quellgerät der Haupteinheit, um die Bluetooth-Verbindung zu starten.

### Audio abspielen

Überprüfen Sie, ob:

- der Modus Geräte-Bluetooth-Funktionalität eingeschaltet ist.
- das Pairing dieses Geräts und des Quellgeräts abgeschlossen ist.
- das Gerät verbunden ist (Kopplungsanzeige (BT) der LED).

1. Drücken Sie die POWER-Taste auf dem Hauptgerät oder der Fernbedienung, um das Gerät einzuschalten.
2. Drücken Sie die SOURCE-Taste auf dem Hauptgerät oder der Fernbedienung, um die Bluetooth-Funktion auszuwählen.
3. Starten Sie die Bluetooth-Verbindung vom Bluetooth-Stereo-Audio-Quellgerät aus.
4. Drücken Sie die PLAY/PAUSE-Taste (auf der Haupteinheit, der Fernbedienung oder dem Quellgerät).

---

Hinweis: Wenn das Quellgerät über eine zusätzliche Bassfunktion oder Equalizer-Funktion verfügt, stellen Sie diese auf aus. Wenn diese Funktionen eingeschaltet sind, wird der Ton möglicherweise verzerrt.

---

---

## **BASS-REGLER**

---

Stellen Sie dies ein, um den gewünschten BASS-Pegel des eingebauten Lautsprechers zu erhalten.

---

## **STUMM**

---

Drücken Sie die MUTE-Taste auf der Fernbedienung, um die Tonausgabe aus dem Lautsprecher vorübergehend stumm zu schalten. Drücken Sie die MUTE-Taste erneut oder die Lautstärke-Taste auf der Fernbedienung, um zur normalen Lautsprecherwiedergabe zurückzukehren.

---

## **LED-LICHTSHOW**

---

Die LED-Lichteffekte sind im CD-Fach zu sehen und in den unteren Ecken des Geräts, je nach der Audioquelle der Musik, von der gerade abgespielt wird.

Die Taste LIGHT SHOW drücken, um die Lichtshow einzuschalten.

---

Hinweis: Wenn die Helligkeit blendet, schalten Sie das Licht im Raum ein oder schalten Sie die LED-Lichtshow aus.

---

## FEHLERBEHEBUNG

Problem	Mögliche Ursache	Lösung
Das Gerät geht beim Drücken der Ein/Aus-Taste nicht an.	Das Netzgerät ist nicht angeschlossen oder der Stecker ist nicht an die Steckdose angeschlossen.	Schließen Sie das Netzgerät an und stecken Sie den Stecker in die Steckdose.
Das Gerät geht nicht an obwohl der Stecker eingesteckt ist.	Die Steckdose führt keinen Strom.	Prüfen Sie ob die Steckdose funktioniert oder verwenden Sie eine andere Steckdose.
Kein Sound.	Die Masterlautstärke ist auf Minimum gestellt.	Drehen Sie die Master-Lautstärke hoch.
Der CD Player funktioniert nicht oder das Display zeigt [No] an.	Die CD wurde falsch herum eingelegt.	Legen Sie die CD korrekt ein.
	Die CDi ist dreckig.	Reinigen Sie die CD mit einem weichen Tuch.
	Die CD ist zerkratzt.	Verwenden Sie eine andere CD.
	Die CD ist verzogen.	Verwenden Sie eine andere CD.
	Es wurde keine Standard-CD eingelegt.	Verwenden Sie nur kompatible CDs.
	Die Linse ist dreckig.	Reinigen Sie die Linse mit einem CD-Linsenreiniger.
	Im CD-Deck hat sich Feuchtigkeit gebildet.	Warten Sie 20-30 Minuten, damit das Deck trocknen kann.
Rauschen oder verzerrter Ton im FM-Radio-Betrieb.	Der Sender ist nicht richtig eingestellt. FM-Drahtantenne ist nicht vollständig ausgefahren.	Feinabstimmung des FM-Senders. Die FM-Drahtantenne vollständig ausfahren.

---

## REINIGUNG UND PFLEGE

---

- Reinigen Sie Ihr Gerät mit einem feuchten (niemals nassen) Tuch. Lösungs- oder Reinigungsmittel sollten niemals verwendet werden.
- Lassen Sie Ihr Gerät nicht an heißen, feuchten oder staubigen Orten stehen.
- Halten Sie Ihr Gerät von Heizgeräten und elektrischen Geräuschquellen wie Leuchtstofflampen oder Motoren fern.

### Handhabung von CD-Discs

- Wenn während der CD-Wiedergabe Aussetzer oder Unterbrechungen in der Musik auftreten oder die CD überhaupt nicht abgespielt wird, muss die Unterseite möglicherweise gereinigt werden. Vor der Wiedergabe sollten Fingerabdrücke und Staub sorgfältig mit einem weichen Tuch abgewischt werden. Wischen Sie mit einem guten weichen Reinigungstuch in einer geraden Bewegung von der Mitte der Disc zum äußeren Rand.
- Verwenden Sie zur Reinigung von Compact Discs niemals Chemikalien wie Plattenreinigungssprays, antistatische Sprays oder Flüssigkeiten, Benzol oder Verdünner. Diese Chemikalien werden die Kunststoffoberfläche der Disc dauerhaft beschädigen.
- Legen Sie die Compact Disc immer mit der Etikettenseite nach oben sicher auf die Disc-Klammern. Compact Discs können nur auf einer Seite abgespielt werden.
- Um eine Disc aus der Aufbewahrungshülle zu entnehmen, drücken Sie auf die Mitte der Hülle und heben Sie die Disc heraus, indem Sie sie vorsichtig an den Rändern festhalten.
- Discs sollten nach Gebrauch in ihre Hülle zurückgelegt werden, um sie vor Staub und Kratzern zu schützen.
- Um ein Verziehen der Disc zu vermeiden, setzen Sie sie nicht über längere Zeit direktem Sonnenlicht, hoher Luftfeuchtigkeit oder hohen Temperaturen aus.
- Bringen Sie keine Aufkleber an und schreiben Sie nichts auf beide Seiten der Disc. Die in einigen Filzstiften verwendeten Tinten können die Oberflächen der Disc beschädigen.

## SPEZIELLE ENTSORGUNGSHINWEISE FÜR VERBRAUCHER IN DEUTSCHLAND

Entsorgen Sie Ihre Altgeräte fachgerecht. Dadurch wird gewährleistet, dass die Altgeräte umweltgerecht verwertet und negative Auswirkungen auf die Umwelt und menschliche Gesundheit vermieden werden. Bei der Entsorgung sind folgende Regeln zu beachten:

- Jeder Verbraucher ist gesetzlich verpflichtet, Elektro- und Elektronikaltgeräte (Altgeräte) sowie Batterien und Akkus getrennt vom Hausmüll zu entsorgen. Sie erkennen die entsprechenden Altgeräte durch folgendes Symbol der durchgestrichene Mülltonne (WEEE-Symbol). 
- Sie haben Altbatterien und Altkumulatoren, die nicht vom Altgerät umschlossen sind, sowie Lampen, die zerstörungsfrei aus dem Altgerät entnommen werden können, vor der Abgabe an einer Entsorgungsstelle vom Altgerät zerstörungsfrei zu trennen.
- Bestimmte Lampen und Leuchtmittel fallen ebenso unter das Elektro- und Elektronikgesetz und sind dementsprechend wie Altgeräte zu behandeln. Ausgenommen sind Glühbirnen und Halogenlampen. Entsorgen Sie Glühbirnen und Halogenlampen bitte über den Hausmüll, sofern sie nicht das WEEE-Symbol tragen.
- Jeder Verbraucher ist für das Löschen von personenbezogenen Daten auf dem Elektro- bzw. Elektronikgerät selbst verantwortlich.

### Rücknahmepflicht der Vertreiber

Vertreiber mit einer Verkaufsfläche für Elektro- und Elektronikgeräte von mindestens 400 Quadratmetern sowie Vertreiber von Lebensmitteln mit einer Gesamtverkaufsfläche von mindestens 800 Quadratmetern, die mehrmals im Kalenderjahr oder dauerhaft Elektro- und Elektronikgeräte anbieten und auf dem Markt bereitstellen, sind verpflichtet,

1. bei der Abgabe eines neuen Elektro- oder Elektronikgerätes an einen Endnutzer ein Altgerät des Endnutzers der gleichen Geräteart, das im Wesentlichen die gleichen Funktionen wie das neue Gerät erfüllt, am Ort der Abgabe oder in unmittelbarer Nähe hierzu unentgeltlich zurückzunehmen und
2. auf Verlangen des Endnutzers Altgeräte, die in keiner äußeren Abmessung größer als 25 Zentimeter sind, im Einzelhandelsgeschäft oder in unmittelbarer Nähe hierzu unentgeltlich zurückzunehmen; die Rücknahme darf nicht an den Kauf eines Elektro- oder Elektronikgerätes geknüpft werden und ist auf drei Altgeräte pro Geräteart beschränkt.

- Bei einem Vertrieb unter Verwendung von Fernkommunikationsmitteln ist die unentgeltliche Abholung am Ort der Abgabe auf Elektro- und Elektronikgeräte der Kategorien 1, 2 und 4 gemäß § 2 Abs. 1 ElektroG, nämlich „Wärmeüberträger“, „Bildschirmgeräte“ (Oberfläche von mehr als 100 cm<sup>2</sup>) oder „Großgeräte“ (letztere mit mindestens einer äußeren Abmessung über 50 Zentimeter) beschränkt. Für andere Elektro- und Elektronikgeräte (Kategorien 3, 5, 6) ist eine Rückgabemöglichkeit in zumutbarer Entfernung zum jeweiligen Endnutzer zu gewährleisten.
- Altgeräte dürfen kostenlos auf dem lokalen Wertstoffhof oder in folgenden Sammelstellen in Ihrer Nähe abgegeben werden: [www.take-e-back.de](http://www.take-e-back.de)
- Für Elektro- und Elektronikgeräte der Kategorien 1, 2 und 4 bieten wir auch die Möglichkeit einer unentgeltlichen Abholung am Ort der Abgabe. Beim Kauf eines Neugeräts haben Sie die Möglichkeit, eine Altgerätabholung über die Webseite auszuwählen.
- Batterien können überall dort kostenfrei zurückgegeben werden, wo sie verkauft werden (z. B. Super-, Bau-, Drogeriemarkt). Auch Wertstoff- und Recyclinghöfe nehmen Batterien zurück. Sie können Batterien auch per Post an uns zurücksenden. Altbatterien in haushaltsüblichen Mengen können Sie direkt bei uns von Montag bis Freitag zwischen 08:00 und 16:00 Uhr unter der folgenden Adresse unentgeltlich zurückgeben:

**Chal-Tec Fulfillment GmbH**  
**Norddeutschlandstr. 3**  
**47475 Kamp-Lintfort**

- Wichtig zu beachten ist, dass Lithiumbatterien aus Sicherheitsgründen vor der Rückgabe gegen Kurzschluss gesichert werden müssen (z. B. durch Abkleben der Pole).
- Finden sich unter der durchgestrichenen Mülltonne auf der Batterie zusätzlich die Zeichen Cd, Hg oder Pb ist das ein Hinweis darauf, dass die Batterie gefährliche Schadstoffe enthält. (»Cd« steht für Cadmium, »Pb« für Blei und »Hg« für Quecksilber).

### **Hinweis zur Abfallvermeidung**

Indem Sie die Lebensdauer Ihrer Altgeräte verlängern, tragen Sie dazu bei, Ressourcen effizient zu nutzen und zusätzlichen Müll zu vermeiden. Die Lebensdauer Ihrer Altgeräte können Sie verlängern, indem Sie defekte Altgeräte reparieren lassen. Wenn sich Ihr Altgerät in gutem Zustand befindet, könnten Sie es spenden, verschenken oder verkaufen.

---

## HINWEISE ZUR ENTSORGUNG

---



Wenn es in Ihrem Land eine gesetzliche Regelung zur Entsorgung von elektrischen und elektronischen Geräten gibt, weist dieses Symbol auf dem Produkt oder auf der Verpackung darauf hin, dass dieses Produkt nicht im Hausmüll entsorgt werden darf. Stattdessen muss es zu einer Sammelstelle für das Recycling von elektrischen und elektronischen Geräten gebracht werden. Durch regelkonforme Entsorgung schützen Sie die Umwelt und die Gesundheit Ihrer Mitmenschen vor negativen Konsequenzen. Informationen zum Recycling und zur Entsorgung dieses Produkts, erhalten Sie von Ihrer örtlichen Verwaltung oder Ihrem Hausmüllentsorgungsdienst.

Dieses Produkt enthält Batterien. Wenn es in Ihrem Land eine gesetzliche Regelung zur Entsorgung von Batterien gibt, dürfen die Batterien nicht im Hausmüll entsorgt werden. Informieren Sie sich über die örtlichen Bestimmungen zur Entsorgung von Batterien. Durch regelkonforme Entsorgung schützen Sie die Umwelt und die Gesundheit Ihrer Mitmenschen vor negativen Konsequenzen.

---

## KONFORMITÄTSERKLÄRUNG

---

**Hersteller:**

Chal-Tec GmbH, Wallstraße 16, 10179 Berlin, Deutschland.

**Importeur für Großbritannien:**

Berlin Brands Group UK Limited  
PO Box 42  
272 Kensington High Street  
London, W8 6ND  
United Kingdom

Hiermit erklärt Chal-Tec GmbH, dass der Funkanlagentyp Microstar der Richtlinie 2014/53/EU entspricht. Der vollständige Text der EU-Konformitätserklärung ist unter der folgenden Internetadresse verfügbar: [use.berlin/10035301](http://use.berlin/10035301)



Dear Customer,

Congratulations on purchasing this equipment. Please read this manual carefully and take care of the following hints to avoid damages. Any failure caused by ignoring the items and cautions mentioned in the instruction manual are not covered by our warranty and any liability. Scan the QR code to get access to the latest user manual and other information about the product.



---

## CONTENTS

---

Specifications	26
Safety Instructions	28
Product Description	30
Setting up for Operation	34
Control Functions	35
FM Radio Operation	38
BT Operation	39
Bass Control	41
Mute	41
LED Light Show	41
Troubleshooting Guide	42
Care and Maintenance	43
Disposal Considerations	44
Declaration of Conformity	44

---



## SPECIFICATIONS

---

Item number	10035301, 10035302
AC Operation	AC/DC adapter (Included)
Input	AC 230 – 240 V ~ 50/60Hz
Output	DC 5 V = 1.5 A
Power stand-by	0.4 W
Speaker Output	2 W x 2 W (RMS)
USB Flash Drive	Support Max 32 GB (FAT32 formatted)
AUX IN Jack (x1):	3.5 mm (stereo)
Compact Disc Support	CD/CD-R/CD-RW/MP3
USB file types	MP3
Frequency band	2400 MHz–2480 MHz
BT frequency	2402 MHz–2480 MHz
BT radio-frequency power (max.)	4 dBm

## EXPLANATION OF THE WARNING SYMBOLS

	<b>CAUTION</b> RISK OF ELECTRIC SHOCK DO NOT OPEN	
<p><b>CAUTION: TO REDUCE THE RISK OF ELECTRIC SHOCK AND SERIOUS PERSONAL INJURY, DO NOT REMOVE ANY COVER. NO USER-SERVICABLE PARTS INSIDE. REFER SERVICING TO QUALIFIED SERVICE PERSONNEL ONLY.</b></p>		
<p><b>WARNING. TO REDUCE THE RISK OF FIRE OR ELECTRICAL SHOCK, DO NOT EXPOSE THIS PRODUCT TO WATER, RAIN OR MOISTURE.</b></p>		

	<p>Triangle with lightning plus explanation as follows:  <b>DANGEROUS VOLTAGE:</b> The lightning flash with arrowhead symbol within the equilateral triangle is intended to alert the user to the presence of uninsulated dangerous voltage within the product's enclosure that may be of sufficient magnitude to constitute a risk of electric shock to persons.</p>
	<p>Triangle with exclamation point plus explanation as follows:  <b>ATTENTION:</b> The exclamation point within the equilateral triangle is intended to alert the user to the presence of important operating and maintenance (servicing) instructions in the literature accompanying this product.</p>

<div data-bbox="176 887 253 957" style="text-align: center;"></div> <p data-bbox="90 983 333 1031">INVISIBLE LASER RADIATION WHEN OPEN AND INTERLOCK FAILED OR DEFEATED. AVOID DIRECT EXPOSURE TO LASER BEAM.</p>	<p data-bbox="342 845 465 869"><b>Laser safety</b></p> <p data-bbox="342 887 779 1046">This equipment uses an optical laser system in the CD mechanism, which is equipped with built-in safety devices. Do not attempt to disassemble the unit, but contact qualified service personnel. Exposure to this invisible laser beam may be harmful to the human eye.</p>
--	---

THIS IS A CLASS 1 LASER PRODUCT. USE OF CONTROLS OR ADJUSTMENTS OR PROCEDURES OTHER THAN THOSE SPECIFIED HEREIN MAY RESULT IN HAZARDOUS EXPOSURE OF THE LASER BEAM.

---

## SAFETY INSTRUCTIONS

---

Read these instructions. All uses guidelines must be read before using the device. Keep the instructions for future use.

- Children over the age of 8 and persons with reduced physical, sensory or mental capabilities or those with a lack of experience and knowledge may only use the device if they are instructed on how to do so by a person responsible for their safety, or if they are supervised and understand the hazards associated with the use of the device.

### Protection against laser energy exposure

- As the laser beam used in this compact disc player is harmful to the eyes, do not attempt to disassemble the casing.
- Stop operation immediately if any liquid or solid object should fall into the cabinet.
- Do not touch the lens or poke at it. If you do, you may damage the lens and the player may not operate properly.
- Do not put anything in the safety slot. If you do, the laser diode will be "ON" when the CD door is still open.
- If the unit is not to be used for a long period of time, make sure that the power source is disconnected from the unit. Unplug the AC cord from the wall outlet. Make it a practice to remove the AC cord by grasping the main body and not by pulling the cord.
- This unit employs a laser. The use of controls or adjustment or performance of procedures other than those specified here may result in exposure to hazardous radiation.

### Placement

- Do not use the unit in places which are extremely hot, cold, dusty or humid.
- Place the unit on a flat and even surface.
- Do not restrict the air flow of the unit by placing it in a place with poor ventilation, by covering it with a cloth or by placing it on a carpet.

### Condensation

- When left in a heated room where it is warm and damp, water droplets or condensation may form inside the unit.
- When there is condensation inside the unit, the unit may not function normally.
- Let it stand for 1 to 2 hours before turning the power on, or gradually heat the room up and dry the unit before use.

- Should any trouble occur, remove the power source and refer servicing to qualified personnel.

### **Protect your furniture**

- This system is equipped with non-skid rubber 'feet' to prevent the product from moving when you operate the controls. These 'feet' are made from non-migrating rubber material specially formulated to avoid leaving any marks or stains on your furniture. However certain types of oil based furniture polishes, wood preservatives, or cleaning sprays may cause the rubber 'feet' to soften, and leave marks or a rubber residue on the furniture.
- To prevent any damage to your furniture we strongly recommend that you purchase small self-adhesive felt pads, available at hardware stores and home improvement centres everywhere, and apply these pads to the bottom of the rubber 'feet' before you place the product on fine wooden furniture.

# PRODUCT DESCRIPTION

Front view

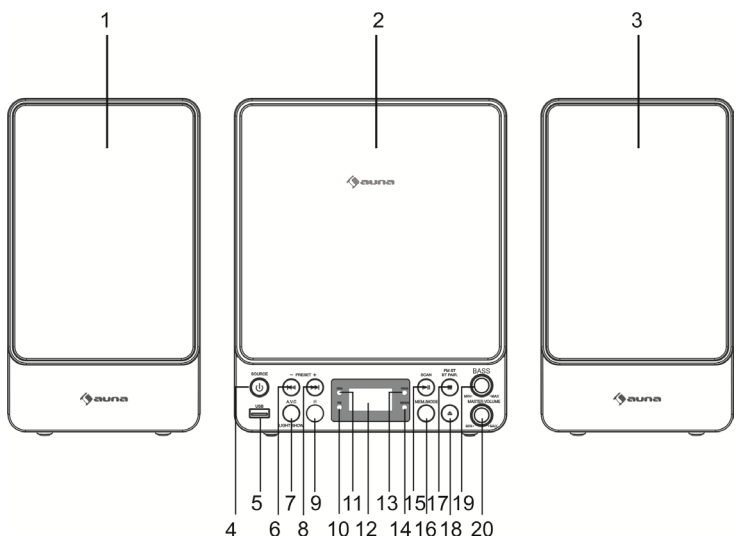

Top view

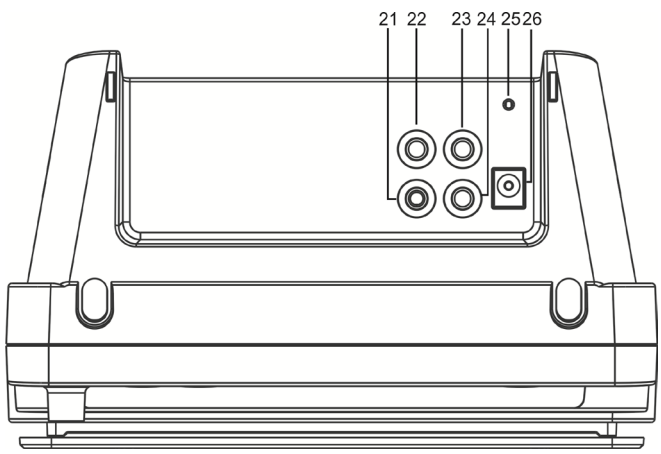

- 1 L-SPEAKER
- 2 CD DOOR
- 3 R-SPEAKER
- 4 STAND BY BUTTON / SOURCE BUTTON
- 5 USB JACK
- 6 SKIP/SEARCH BACKWARD, PRESET- BUTTON
- 7 LIGHT SHOW BUTTON
- 8 SKIP/SEARCH FORWARD PRESET+ BUTTON
- 9 REMOTE SENSOR
- 10 FM INDICATOR
- 11 MP3 INDICATOR
- 12 LED DISPLAY
- 13 PROGRAM INDICATOR
- 14 REPEAT INDICATOR
- 15 PLAY/PAUSE, FM SCAN BUTTON
- 16 MEMORY BUTTON, PLAY MODE BUTTON
- 17 BT PAIR BUTTON / STOP
- 18 CD OPEN/CLOSE BUTTON
- 19 BASS VOLUME
- 20 MASTER VOLUME
- 21 L-SPEAKER OUT JACK
- 22 R-SPEAKER OUT JACK
- 23 AUDIO IN JACK
- 24 PHONE JACK
- 25 FM ANT
- 26 DC IN JACK

### Remote Control

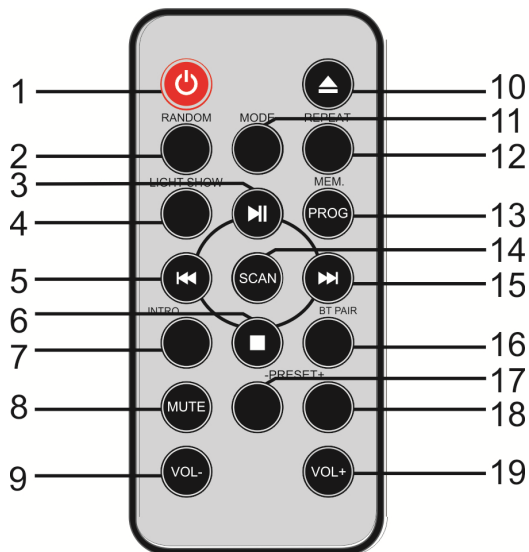

- 1 STANDBY BUTTON
- 2 RANDOM BUTTON
- 3 PLAY/PAUSE BUTTON
- 4 LIGHT SHOW BUTTON
- 5 SKIP/SEARCH BACKWARD BUTTON
- 6 STOP BUTTON
- 7 INTRO BUTTON
- 8 MUTE BUTTON
- 9 VOL - BUTTON
- 10 OPEN/CLOSE BUTTON
- 11 MODE BUTTON
- 12 REPEAT BUTTON
- 13 MEMORY/PROG BUTTON
- 14 SCAN BUTTON
- 15 SKIP/SEARCH FORWARD BUTTON
- 16 BT PAIR BUTTON
- 17 PRESET - BUTTON
- 18 PRESET+ BUTTON
- 19 VOL + BUTTON



## Installing batteries into the remote control

The remote control operates on one CR2025 battery (included). To activate the remote control, remove the insulation tab inserted in the battery compartment. When the operation of the remote control becomes intermittent or unsatisfactory, replace the original battery with a new CR2025 lithium battery.

1. Slide out the battery holder from the remote control case.
2. Replace the 3V CR2025 battery. Be sure the battery is installed correctly. The remote will not work if the battery is installed with the wrong polarity.
3. Insert the battery holder back into the battery slot.

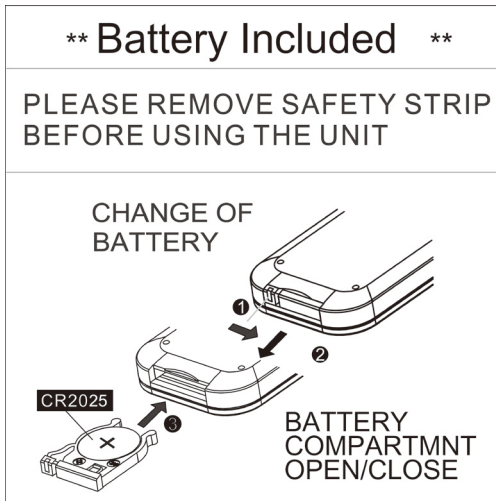

## SETTING UP FOR OPERATION

### Connecting power

Plug the supplied AC adapter into the DC jack on the rear side of the unit and connect to a standard AC wall socket with 220-240V~ 50/60Hz continuous power supply.

Note: When the unit is not operated for long periods of time, unplug the AC adapter from the unit and wall outlet.

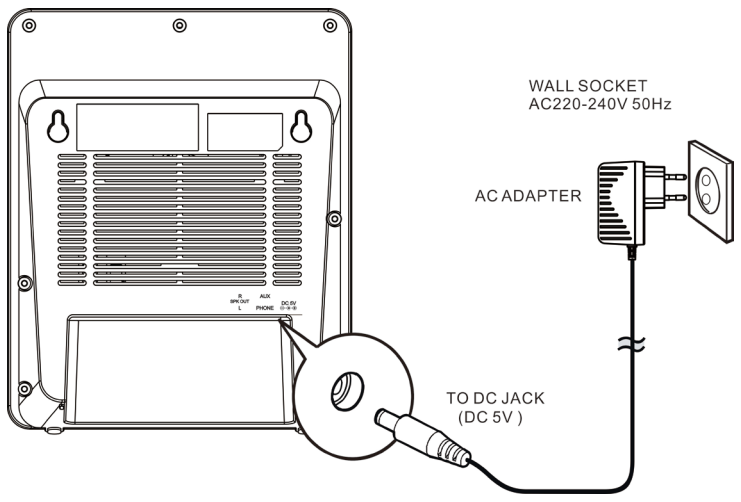

---

## CONTROL FUNCTIONS

---

### Power and playback functions

#### 1. Functions selector

- Press the SOURCE button on main unit or remote control the MODE button Select CD/USB
- Press the SOURCE Button to USB position to playback MP3 files on a USB flash drive.
- Press the SOURCE button on the remote control or MODE button repeatedly on main unit to select AUX function. You can attach other music sources (iPod, MP3 or other digital audio players) through the AUX IN JACK to your external player's audio out jack or headphone jack.

#### 2. Power ON/OFF button

Press this button to turn unit ON.

Press and hold this button to turn unit OFF.

Remote control operation: In Off (standby) mode, tap the POWER Button on remote control to turn the unit ON. The unit will turn ON."

#### 3. ▶||

Press CD/USB PLAY/PAUSE BUTTON to start playing the CD/MP3. The play icon will light steadily.

#### 4. STOP ■

While a selected song is playing, tap this to stop

#### 5. ▶▶

Tap once to skip forward to the following song during playback or stop mode.

#### 6. ◀◀

Tap once to skip back to the start of the current song during playback or skip back to the previous song during stop mode.

#### 7. REPEAT/PROGRAM button

REPEAT function

During CD/MP3 playback on CD/CD-R/CD-RW/USB Flash Drive

- tap once for Repeat 1 (REPEAT INDICATOR in LED DISPLAY will flash) to playback current song only;
- tap again for Repeat All (REPEAT INDICATOR will light steadily) to repeat all available tracks on the disc;
- tap again to cancel Repeat mode (REPEAT INDICATOR will be OFF)

#### 8. RANDOM FUNCTION

Press the MEM/MODE Button on main unit or remote control to select RANDOM modes

RANDOM – the tracks in the disc will be played in random sequence.

## PROGRAM function

This function allows music tracks to be played in a programmed sequence.

---

NOTE: Program function can only be set in STOP mode

---

1. Press the PROGRAM button once. Program Number 01 will display and PROGRAM INDICATOR will flash.
2. Press the SKIP FORWARD or SKIP BACKWARD button to select the track to be programmed.
3. Press the PROGRAM button again to store the selection. The Program number. will advance to 02 to prompt for the next input.
4. You may repeat steps #2 to #3 to program up to 20(CD)/99(MP3) tracks. As soon as you have entered the 20th track, the LED DISPLAY will show "FUL", indicating that program is full.
5. Press the PLAY button to complete and start program play. Press STOP button to stop program play.
6. You may use the REPEAT function to repeatedly play a certain track (Repeat 1) or all tracks (Repeat All) in the Program Play Mode.
7. The CD player will stop when all the programmed tracks have been played through once. To repeat program play, press the PLAY/PAUSE button.
8. To cancel program play, press the STOP button twice while program play is running or open the CD DOOR in stop mode.

Up to 20 (CD)/99(MP3) tracks can be programmed. If you attempt to program more than 20(CD)/99(MP3) tracks, "FUL" will appear in the LED DISPLAY.

### Program Play mode

When finished programming, tap PLAY BUTTON to confirm and start program play. The PROG INDICATOR in the LED DISPLAY will light. While playing, you may tap the NEXT or PREV BUTTON to skip to a desired song in the program list.

To stop program play temporarily, tap the STOP BUTTON once. The PROG INDICATOR in the LED DISPLAY will remain ON. Tap PLAY BUTTON to resume program play.

Note: if you tap the STOP BUTTON twice consecutively, you will cancel program play and erase the program list permanently. The PROG INDICATOR in the LED DISPLAY will go OFF.

## Program review

In stop mode, you can review the program list by pressing the NEXT or PREV BUTTON.

## Input functions

- DC JACK : Connect the DC plug of the DC5V output AC Adapter (included) to this jack.
- USB JACK: Connect a USB flash drive (FAT32 formatted) up to 32GB (not included) to this jack for playback of MP3 files.
- AUX JACK: Connect the 3.5mm stereo plug of a stereo audio cable (not included) to this jack and the other end to an external audio player for playback.

## Notes on CDs

- CD mechanisms used in devices like this are designed to fully read all commercial CDs. They will also read self-compiled CD-R/CD-RW discs but it may take up to 10 seconds for playback to start. If playback does not start, it is likely due to the quality of the CD-R/CD-RW disc and/or the compatibility of the CD compilation software. Manufacturer is not responsible for the playback quality of CD-R/CD-RW discs.
- Do not attach a label or seal to either side of the CD-R/CD-RW disc. It may cause a malfunction
- Do not apply excessive force or press the CD DOOR while it is playing.
- Never place anything except a compact disc in the disc compartment. Foreign objects can damage the unit.
- Only load one disc into the disc compartment at a time.

---

## FM RADIO OPERATION

---

### AUTO Scan (SCAN)

You can use the scan (auto tune) function to automatically scan for new digital radio stations and remove inactive ones.

1. Press hold the PLAY/SCAN Button for 2 seconds the on main unit or remote control SCAN button to choose "P-xx". The number of stations found will be displayed during the auto tune. When the auto tune has finished, will tune to the last station that you were listening to. If the last station you were listening to is no longer available, will tune into the first station in the alphabetical list.
2. To manually tune to a specific radio station, tap the ◀◀ or ▶▶ button on either main unit or remote control repeatedly.

### RECALLING PRESET MEMORY CHANNELS

In radio mode, recall the pre-set channels by pressing the PRESET+ or - Button on remote control repeatedly. (Note:"P01" will blink in the display if you are programming preset for first time)

---

NOTE: FM search and listening LED have no frequency display.

---

---

## BT OPERATION

---

Bluetooth wireless technology is a short-range radio technology that enables wireless communication between various types of digital devices, such as mobile phone or computer. It operates within a range of about 10meters (30 feet) without the hassle of having to use cables to connect these devices. Since the Bluetooth technology does not require line of sight between the communicating devices, it is not necessary to line up the transmitting device and the receiver, as in the case of infrared technology.

### Communication System and Bluetooth Profile of this unit

There are many available Bluetooth Profiles describing the basic communication methods, specific functions and uses, to enable communication between devices.

### This unit supports the following:

Communication System: Bluetooth Specification version 5 Bluetooth +Enhanced Data Rate (EDR) Profile : A2DP (Advanced Audio Distribution Profile) A2DP enables audio streaming from an A2DP equipped Bluetooth stereo audio source device (eg mobile phone) to this unit. By converting wireless stereo audio signal to analogue audio signal, you can enjoy listening to the sound through this speaker system. AVRCP (Audio/Video Remote Control Profile) is a technology that allows a single remote control to control all Bluetooth enabled Audio Video equipment to which a user has access.

### Notes when using unit with a mobile phone:

- This unit cannot be used to talk over the telephone even when there is a Bluetooth connection made to a mobile phone.
- Please refer to the operating manual supplied with the mobile phone for details on operation of your mobile phone while transmitting the sound using a Bluetooth connection.

### Pairing Bluetooth devices:

- Bluetooth devices need to be initially paired first before they can exchange data. Once paired, it is not necessary to pair them again unless:
- Pairing is made with more than 8 devices. Pairing can only be made one device at a time. This unit can be paired to a maximum of 8 devices. If subsequent device is paired, the oldest device paired, will be deleted and replaced with the new one.
- This unit is reset. All pairing information is deleted when unit is reset.
- Pairing information is deleted while re-pairing, etc.

**Pairing with other Bluetooth source devices:**

1. Press the POWER button on main unit or remote control to turn the power on.
2. Press the SOURCE button on main unit or remote control to select Bluetooth function. (LED DISPLAY BT blinks)
3. Press and hold the BT PAIR button on main unit or remote control for 3 seconds or more. LED DISPLAY BT PAIR indicator blinks quickly. The unit is now in pairing mode and is ready to be paired with other Bluetooth source devices.
4. Perform pairing procedure on the source device to detect this unit. "MICROSTAR" will appear in the detected devices list (if available) in the source device. (Refer the source device operating manual for details).

**NOTE:**

- Place the devices to be paired within 1 meter (3 feet) of each other when pairing.
  - Some source devices are unable to display lists of detected devices. To pair this unit with the source device, refer to the source device operating manual for details.
5. Select "MICROSTAR" from the source list. If Pass code\* is required, enter "0000". \* Pass code may be called PIN Code, Passkey, PIN number or Password.
  6. Pairing indicator will stop blinking once the unit is successfully paired with the source device. (Pairing information is now memorized in the unit.) Some audio source devices may connect with the unit automatically after pairing is completed, otherwise follow the instructions in the source device operating manual to start connection.
  7. Press the PLAY button on main unit source device to start Bluetooth connection.

**Listening to the sound**

Check that:

- The mode device Bluetooth functionality is ON.
  - Pairing of this unit and the source device is completed.
  - Unit is in connected mode (pairing indicator (BT) of LED)
1. Press the POWER button on main unit or remote control to turn the power on.
  2. Press the SOURCE button on main unit or remote control to select Bluetooth function.
  3. Start the Bluetooth connection from the Bluetooth stereo audio source device.



4. Press PLAY/PAUSE button (on main unit, remote control or source device).

---

NOTE: If the source device has an extra bass function or equalizer function, set them to off. If these functions are on, sound may be distorted.

---

---

## **BASS CONTROL**

---

Adjust this to obtain the desired BASS level from the built-in speaker.

---

## **MUTE**

---

Press the MUTE Button on remote control to mute the sound output from the speaker temporarily. Press the MUTE Button again or VOLUME CONTROL on remote control to resume to normal speaker playback.

---

## **LED LIGHT SHOW**

---

The LED light shows inside the CD door and in the lower corners of the unit are created automatically based on the music source being played at the time. Press this LIGHT SHOW button to turn unit ON position.

---

NOTE: If the brightness is glaring, turn on room lights or turn off LED light show.

---

## TROUBLESHOOTING GUIDE

Problem	Possible Cause	Solution
No power when POWER ON/OFF BUTTON is pressed	DC plug of the AC adapter is not plugged into the DC JACK properly.	Re-insert the DC plug of the AC adapter properly.
No power when plugged in	The AC outlet may not have power.	Check the outlet with a working lamp or other electrical appliance.
No sound	MASTER VOLUME of this unit is set to minimum.	Turn up the MASTER VOLUME.
CD player does not work normally or the "No" appears on the LED DISPLAY.	Disc is inserted upside down.	Insert disc correctly.
	Disc is dirty.	Wipe it clean with soft cloth.
	Disc is scratched.	Use a new disc.
	Disc is warped.	Use a new disc.
	A non-standard disc is inserted.	Only use compatible discs mentioned in this manual.
	Lens is dirty.	Clean the optical pickup with a CD lens cleaner.
Noise or sound distorted on FM broadcast	Moisture has condensed inside the CD deck.	Wait about 20 to 30 minutes to let it dry out.
	Station not tuned properly. FM wire antenna is not fully extended.	Fine tune the FM broadcast station. Fully extend the FM wire antenna.

---

## CARE AND MAINTENANCE

---

- Clean your unit with a damp (never wet) cloth. Solvent or detergent should never be used.
- Avoid leaving your unit in hot, humid or dusty places.
- Keep your unit away from heating appliances and sources of electrical noise such as fluorescent lamps or motors.

### Handling cd discs

- If drop-outs or interruptions occur in the music during CD play, or if the CD fails to play at all, its bottom surface may require cleaning. Before playing, fingerprints and dust should be carefully wiped off with a soft cloth. Wipe in a straight motion from the center of the disc to the outside edge with a good soft cleaning cloth.
- Never use chemicals, such as record cleaning sprays, antistatic sprays or fluids, benzene or thinner to clean compact discs. These chemicals will permanently damage the plastic surface of the disc.
- Always install the compact disc securely on the disc clampers with the label side facing up. Compact discs can be played on only one side.
- To remove a disc from its storage case, press down on the center of the case and lift the disc out, holding it carefully by the edges.
- Discs should be returned to their cases after use to protect them from dust and scratches.
- To prevent warping the disc, do not expose it to direct sunlight, high humidity or high temperature for extended periods of time.
- Do not apply adhesive labels or write anything on either side of the disc. The inks used in some felt-tips pens may damage the surfaces of the disc.

---

## DISPOSAL CONSIDERATIONS

---



If there is a legal regulation for the disposal of electrical and electronic devices in your country, this symbol on the product or on the packaging indicates that this product must not be disposed of with household waste. Instead, it must be taken to a collection point for the recycling of electrical and electronic equipment. By disposing of it in accordance with the rules, you are protecting the environment and the health of your fellow human beings from negative consequences. For information about the recycling and disposal of this product, please contact your local authority or your household waste disposal service.

This product contains batteries. If there is a legal regulation for the disposal of batteries in your country, the batteries must not be disposed of with household waste. Find out about local regulations for disposing of batteries. By disposing of them in accordance with the rules, you are protecting the environment and the health of your fellow human beings from negative consequences.

---

## DECLARATION OF CONFORMITY

---



**Manufacturer:**

Chal-Tec GmbH, Wallstrasse 16, 10179 Berlin, Germany.

**Importer for Great Britain:**

Berlin Brands Group UK Limited  
PO Box 42  
272 Kensington High Street  
London, W8 6ND  
United Kingdom

Hereby, Chal-Tec GmbH declares that the radio equipment type Microstar is in compliance with Directive 2014/53/EU. The full text of the EU declaration of conformity is available at the following internet address: [use.berlin/10035301](http://use.berlin/10035301)

**For Great Britain:** Hereby, Chal-Tec GmbH declares that the radio equipment type Microstar is in compliance with the relevant statutory requirements. The full text of the declaration of conformity is available at the following internet address: [use.berlin/10035301](http://use.berlin/10035301)

Cher client,

Toutes nos félicitations pour l'acquisition de ce nouvel appareil. Veuillez lire attentivement les instructions suivantes de branchement et d'utilisation afin d'éviter d'éventuels dommages. Le fabricant ne saurait être tenu pour responsable des dommages dus au non-respect des consignes de sécurité et à la mauvaise utilisation de l'appareil. Scannez le QR-Code pour accéder à la dernière version du mode d'emploi et à d'autres informations concernant le produit:



---

## SOMMAIRE

---

Fiche technique	46
Consignes de sécurité	48
Aperçu de l'appareil	50
Configuration	54
Utilisation des fonctions	55
FM-Radio	58
Mode bt	59
Réglage des basses	61
Sourdine	61
Spectacle de lumière LED	61
Résolution des problèmes	62
Nettoyage et entretien	63
Conseils pour le recyclage	64
Déclaration de conformité	64

---



**FICHE TECHNIQUE**

---

Numéro d'article	10035301, 10035302
Alimentation	Adaptateur AC/DC (compris)
Entrée	AC 230 – 240 V ~ 50/60Hz
Sortie	DC 5 V = 1.5 A
Consommation en veille	0,4 W
Enceinte RMS	2 W x 2 W (RMS)
Dispositif de stockage USB-Support	Max 32 GB (formaté en FAT32)
AUX IN Jack (x1):	3,5 mm (Stereo)
Compact Disc Support	CD/CD-R/CD-RW/MP3
USB file types	MP3
Bande de fréquences	2400 MHz–2480 MHz
Fréquence BT	2402 MHz–2480 MHz
Puissance radiofréquence BT (max.)	4 dBm

## EXPLICATION DES SYMBOLES SUR L'APPAREIL

	<b>CAUTION</b> RISK OF ELECTRIC SHOCK DO NOT OPEN	
<p><b>ATTENTION : N'OUVREZ PAS LE BOÎTIER POUR ÉVITER LES CHOCS ÉLECTRIQUES ET LES BLESSURES GRAVES. PAS DE COMPOSANTS INTERNES À ENTREtenir PAR LE CLIENT. NE CONTACTER QUE DES PROFESSIONNELS QUALIFIÉS.</b></p>		
<p><b>MISE EN GARDE : POUR RÉDUIRE LE RISQUE D'INCENDIE OU DE CHOC ÉLECTRIQUE, N'EXPOSEZ PAS CET APPAREIL À L'EAU, À LA PLUIE OU À L'HUMIDITÉ.</b></p>		

	<p>L'éclair avec la flèche à l'intérieur du triangle équilatéral est destiné à alerter l'utilisateur de la présence de tension dangereuse non isolée à l'intérieur du boîtier, d'une magnitude suffisante pour constituer un risque de choc électrique aux personnes.</p>
	<p>Le point d'exclamation point dans le triangle équilatéral est destiné à alerter l'utilisateur de la présence d'importantes instructions d'utilisation et d'entretien et de maintenance dans les documents qui accompagnent ce produit.</p>

<div data-bbox="176 871 253 938" style="text-align: center;"></div> <p data-bbox="90 965 332 1013">INVISIBLE LASER RADIATION WHEN OPEN AND INTERLOCK FAILED OR DEFEATED. AVOID DIRECT EXPOSURE TO LASER BEAM.</p>	<p data-bbox="342 826 482 850"><b>Sécurité laser</b></p> <p data-bbox="342 880 814 986">Le lecteur CD de cet appareil utilise un système de faisceau laser optique équipé de dispositifs de sécurité intégrés. N'essayez pas de démonter l'appareil, contactez un technicien qualifié.</p> <p data-bbox="342 991 814 1038">L'exposition à ce faisceau laser invisible peut être nocive pour l'œil humain.</p>
--	---

CECI EST UN APPAREIL LASER DE CLASSE 1. L'UTILISATION DE COMMANDES OU DE TOUT RÉGLAGE OU PROCÉDURE AUTRE QUE CEUX INDICUÉS ICI PEUT PROVOQUER UNE EXPOSITION DANGEREUSE AU FAISCEAU LASER.

---

## CONSIGNES DE SÉCURITÉ

---

Lisez les instructions. Toutes les consignes d'utilisation doivent être lues avant d'utiliser l'appareil.

- Les enfants à partir de 8 ans ainsi que les personnes aux capacités physiques, mentales ou sensorielles réduites ne doivent utiliser l'appareil qu'après avoir été familiarisés par une personne responsable de leur sécurité aux fonctionnalités et aux mesures de sécurité et qu'ils comprennent les risques associés.

### Protection contre l'exposition aux rayons laser

- Le faisceau laser du lecteur CD de cet appareil est nocif pour les yeux. N'essayez pas de démonter le boîtier.
- Éteignez immédiatement l'appareil si des liquides ou des objets durs sont tombés dans le boîtier.
- Ne touchez pas et ne piquez pas l'objectif, sinon la lentille sera endommagée et l'appareil ne fonctionnera plus correctement.
- N'insérez aucun objet dans les fentes de sécurité. La diode laser resterait allumée avec la porte du lecteur CD toujours ouverte.
- Si vous prévoyez de ne pas utiliser l'appareil pendant une longue période, coupez l'alimentation électrique de l'appareil.
- Cet appareil utilise un laser. Toute utilisation des commandes, des paramètres ou des modifications de performances autres que celles spécifiées peut vous exposer à des radiations dangereuses.

### Installation

- Ne placez pas l'appareil dans un endroit particulièrement chaud, froid, poussiéreux ou humide.
- Placez l'appareil sur une surface plane et de niveau.
- N'obstruez pas la circulation d'air de l'appareil en le plaçant dans un endroit mal ventilé, en le recouvrant d'un chiffon ou en le plaçant sur un tapis.

### Condensation

- Si l'appareil est laissé dans une pièce chauffée où il fait chaud et humide, des gouttelettes d'eau ou de la condensation peuvent se former.
- Si de la condensation se forme dans l'appareil, il ne fonctionnera pas correctement.
- Laissez l'appareil reposer pendant 1 à 2 heures avant de l'allumer.



- Réchauffez la pièce progressivement et laissez l'appareil sécher avant utilisation.

En cas de problème, débranchez la fiche d'alimentation et contactez le service client.

### **Protection des meubles**

- Cet appareil est équipé de pieds en caoutchouc antidérapants pour empêcher l'appareil de bouger pendant le fonctionnement. Ces pieds en caoutchouc résistant à l'abrasion ont été spécialement développés pour ne laisser aucune trace sur les meubles.
- Cependant, certains types de cires pour meubles à base d'huile, de produits de préservation du bois ou de sprays nettoyants peuvent ramollir le matériau des pieds en caoutchouc et ils peuvent alors laisser des traces ou des résidus de caoutchouc sur les meubles. Pour éviter cela, nous vous recommandons de coller des coussinets en feutre sur la face inférieure, disponibles dans les points de vente au détail.

# APERÇU DE L'APPAREIL

Vue de face

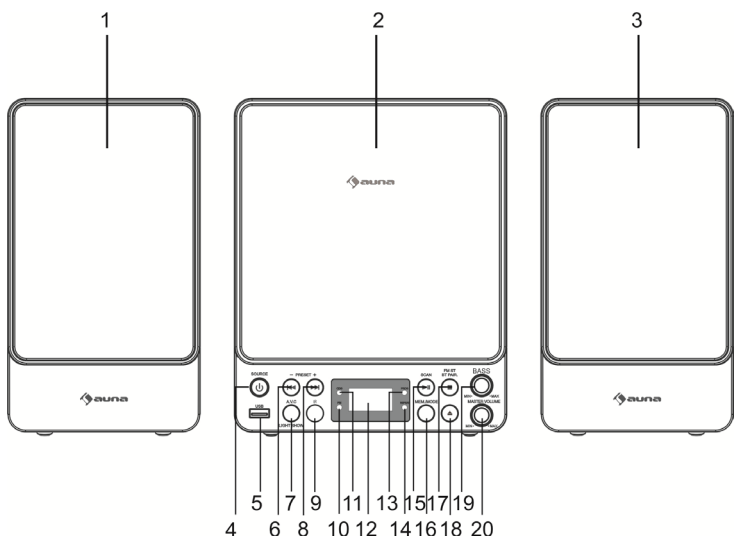

Vue de haut

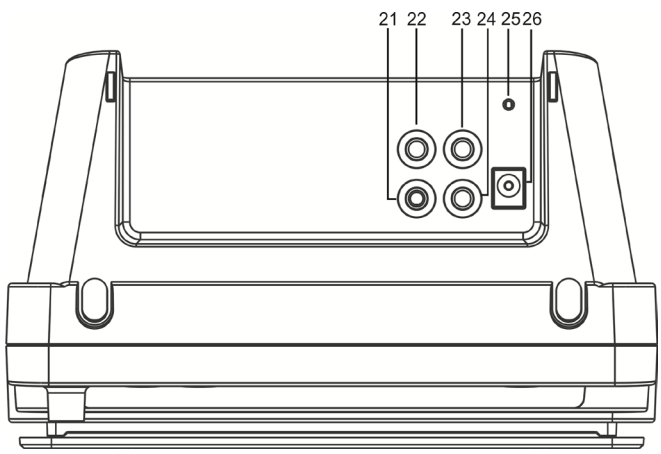

- 1 Enceinte gauche
- 2 Lecteur CD
- 3 Enceinte droite
- 4 Veille / choix de la source
- 5 Port USB
- 6 Titre précédent /recherche arrière mémorisation de programme -
- 7 Spectacle de lumière
- 8 Titre suivant vor/recherche avant mémorisation de programme +
- 9 Capteur IR (télécommande)
- 10 Affichage FM
- 11 Affichage MP3
- 12 Écran LED
- 13 Affichage du programme
- 14 Affichage du mode de répétition
- 15 Lecture /Pause/recherche FM
- 16 Mémoire, mode de lecture
- 17 Appairage BT / Stop
- 18 Ouverture / fermeture du lecteur CD
- 19 Volume des basses
- 20 Volume principal (Master)
- 21 Sortie d'enceinte (gauche)
- 22 Sortie d'enceinte (droite)
- 23 Entrée audio
- 24 Prise casque
- 25 Antenne FM
- 26 Prise d'adaptateur secteur

## Télécommande

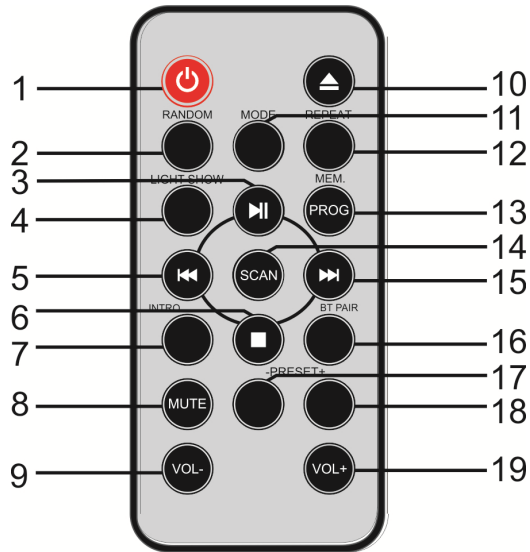

- 1 Marche / veille
- 2 Lecture aléatoire
- 3 Lecture / Pause
- 4 Effets de lumière
- 5 Titre précédent / recherche arrière
- 6 Stop
- 7 Début des titres (INTRO)
- 8 Sourdine
- 9 Volume
- 10 Ouverture / fermeture du lecteur CD
- 11 Mode
- 12 Mode de lecture
- 13 Memory/mémorisation de programme
- 14 Recherche de stations FM
- 15 Titre suivant / recherche avant
- 16 Jumelage BT
- 17 Mémoire -
- 18 Mémoire +
- 19 Volume +

## Insertion des piles dans la télécommande

La télécommande est alimentée par une pile CR2025 (incluse). Pour utiliser la télécommande, retirez-la languette isolante du compartiment à piles. Remplacez la pile d'origine par une nouvelle pile au lithium CR2025 si le fonctionnement de la télécommande devient intermittent ou insatisfaisant.

1. Faites glisser le support de pile hors du boîtier de la télécommande.
2. Remplacez la pile 3V CR2025. Assurez-vous que la pile est correctement installée. La télécommande ne fonctionnera pas si la pile est installée avec la mauvaise polarité.
3. Réinsérez le support de pile dans le compartiment.

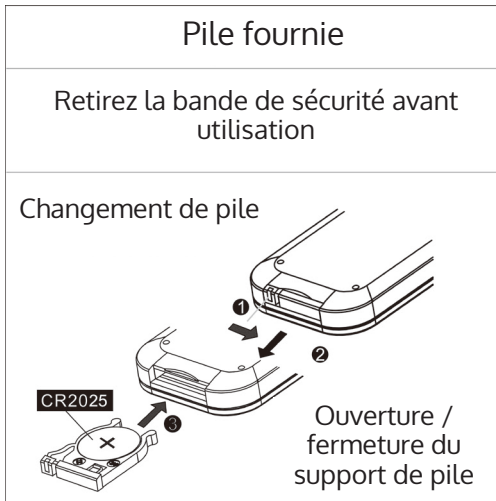

---

## CONFIGURATION

---

### Branchement

Branchez le bloc d'alimentation fourni à l'arrière de l'appareil puis branchez l'autre extrémité dans une prise avec une alimentation de 220-240 V ~ 50/60 Hz.

---

REMARQUE : Si l'appareil a été utilisé pendant une longue période, débranchez le bloc d'alimentation de l'appareil et de la prise.

---

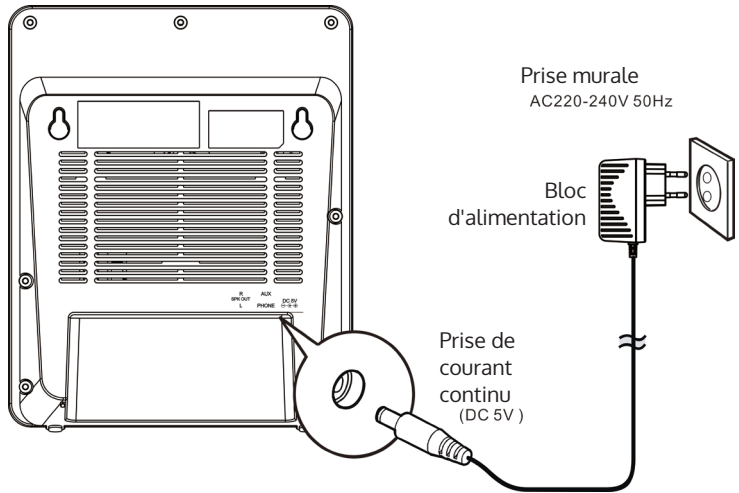

---

## UTILISATION DES FONCTIONS

---

### Allumage et lecture

1. Sélection de la fonction
  - Appuyez sur SOURCE sur l'appareil ou MODE sur la télécommande pour sélectionner CD / USB.
  - Appuyez sur SOURCE sur l'appareil en position USB pour lire des MP3 à partir d'une clé USB.
  - Appuyez à plusieurs reprises sur SOURCE sur l'appareil ou MODE sur la télécommande pour sélectionner la fonction AUX. Vous pouvez connecter la connexion AUX à la sortie audio (par exemple, la sortie casque d'autres sources musicales (iPod, MP3 ou autres lecteurs numériques).
2. Bouton de marche/arrêt  
Appuyez sur cette touche de l'appareil pour l'allumer. Maintenez cette touche pour éteindre l'appareil. Sur la télécommande : appuyez sur ON / Standby pour allumer l'appareil.
3. ▶||  
Touchez ce bouton une fois pour sélectionner la chanson choisie lors de la lecture d'un CD ou d'un MP3. Les lumières du symbo| PLAY/PAUSE.
4. STOP ■  
Mettre en pause la chanson
5. ▶▶  
Passez au titre suivant.
6. ◀◀  
Passez à la piste précédente.
7. Touche REPEAT/PROGRAM  
Fonction de répétition (REPEAT)  
Pendant la lecture de CD/CD-R/CD-RW/USB
  - Appuyez une fois : Répéter le titre actuel (Repeat1)
  - Appuyez deux fois : Répéter toutes les pistes (Repeat All)
  - Appuyez trois fois : Mettre fin à la répétition
8. Lecture aléatoire  
Appuyez sur MEM / MODE sur l'appareil ou sur la télécommande pour activer la lecture aléatoire. RANDOM - les pistes du CD sont lues dans un ordre aléatoire.

## Fonction programme

Cette fonction vous permet de lire les titres dans un ordre programmé. Pour cela vous devez d'abord arrêter la lecture (appuyez sur ■)

1. Appuyez sur PROGRAM. Le numéro de programme 01 apparaît à l'écran et la LED de programme clignote.
2. Appuyez sur ► ou ◀ pour faire défiler vers l'avant ou vers l'arrière et sélectionner la piste à programmer.
3. Appuyez à nouveau sur PROGRAM pour enregistrer la sélection. Le numéro de programme passe à 02 pour recevoir l'entrée suivante.
4. Répétez les étapes 2 et 3 pour programmer jusqu'à 20 pistes. Une fois que vous avez entré le vingtième titre. "FU" apparaît sur l'affichage, ce qui indique que la mémoire programme est pleine.
5. Appuyez sur ► pour démarrer la lecture du programme. Terminez la lecture du programme avec ■.
6. Vous pouvez utiliser la fonction REPEAT à plusieurs reprises pour lire une piste spécifique (Repeat 1) ou toutes les pistes.
7. Le lecteur CD s'arrête lorsque toutes les plages programmées ont été lues une fois. Pour répéter les programmes, appuyez sur PLAY / PAUSE.
8. Pour arrêter la lecture du programme, appuyez sur ■ pendant la lecture, ou ouvrez la porte du lecteur CD une fois le lecteur de CD arrêté.

Vous pouvez programmer jusqu'à 20 (CD)/99 (MP3) pistes.

Si vous essayez de programmer plus de 20 CD ou 99 pistes MP3, [FUL] s'affichera à l'écran).

### Lecture de la liste programmée

Lorsque la programmation est terminée, appuyez sur la touche ► pour confirmer et démarrer la lecture du programme, la LED du programme s'allume. Pendant la lecture, vous pouvez appuyer sur ◀ ou ► pour passer à la piste souhaitée dans la liste programmée.

Pour interrompre temporairement la lecture du programme, appuyez une fois sur ■. Le programme reste sur l'écran et sur le téléviseur. Appuyez sur ► pour reprendre la lecture.

---

REMARQUE : Si vous appuyez deux fois sur ■, vous pouvez annuler la lecture programmée et effacer complètement la liste des programmes. Le voyant de programme disparaît de l'affichage.

---



## Voir la liste des programmes

Lorsque l'appareil est arrêté, vous pouvez afficher la liste des programmes en appuyant sur ►► et ◀◀.

### Entrées

- Prise d'alimentation CC : branchez la fiche 5 V CC du bloc d'alimentation à cette prise.
- Port USB : connectez un périphérique USB (formaté en FAT32) jusqu'à 32 Go à ce port pour lire des fichiers MP3 (non inclus).
- Entrée AUX-IN : Pour connecter la fiche RCA 3,5 mm d'un câble audio stéréo (non inclus).

### Remarques importantes pour la lecture de CD

Appuyez sur la touche Lecture pour lire la piste.

- Le lecteur de CD peut lire facilement tous les CD du commerce. L'appareil lit également les CD-R / CD-RW que vous avez gravés vous-même, mais le démarrage de la lecture peut prendre jusqu'à 10 secondes. Si la lecture ne démarre pas, cela est probablement dû à la qualité du CD-R / CD-RW et / ou à la compatibilité du logiciel de compilation de CD. Le fabricant n'est pas responsable de la qualité de lecture des disques CD-R / CD-RW. Ne posez pas d'autocollants des deux côtés du CD-R / CD-RW, cela entraînerait un dysfonctionnement.
- Ne forcez pas sur la porte du lecteur CD pendant la lecture d'un CD.
- N'insérez rien d'autre que des disques compacts dans le lecteur de disque. Les corps étrangers peuvent endommager l'appareil.
- Insérez un seul disque à la fois dans le lecteur de disque.

---

## FM-RADIO

---

### Recherche automatique (SCAN)

Vous pouvez utiliser la fonction de recherche (recherche automatique) pour rechercher automatiquement de nouvelles stations de radio numériques et supprimer les stations inactives.

1. Maintenez la touche PLAY / SCAN de l'unité principale ou la touche SCAN de la télécommande pendant 2 secondes pour sélectionner "P-xx". Le nombre de stations trouvées s'affiche pendant la recherche automatique de stations. Lorsque la recherche automatique des stations est terminée, la dernière station écoutée est lue. Si la dernière station que vous avez écoutée n'est plus disponible, l'appareil lit la première station de la liste alphabétique.
2. Pour régler manuellement une station de radio spécifique, appuyez plusieurs fois sur ⏮ ou ⏭ sur l'appareil ou la télécommande.

### Rappel de stations mémorisées

Appelez les canaux pré-réglés en mode radio en appuyant plusieurs fois sur PRESET + ou - de la télécommande. (Remarque : "P01" clignote sur l'affichage la première fois que vous programmez le pré-réglage)

---

REMARQUE : La recherche FM et le témoin d'écoute n'ont pas d'affichage de fréquence.

---

---

## MODE BT

---

La technologie sans fil Bluetooth est une technologie radio à courte portée qui permet une communication sans fil entre différents types d'appareils numériques tels que les téléphones portables ou les ordinateurs. Il fonctionne dans une portée d'environ 10 mètres (30 pieds) sans avoir à connecter des câbles à ces appareils. Comme la technologie Bluetooth ne nécessite pas de ligne de vue entre les appareils communicants, il n'est pas nécessaire d'aligner l'appareil émetteur et le récepteur comme avec la technologie infrarouge.

### **Système de communication et profil Bluetooth de cet équipement**

Il existe de nombreux profils Bluetooth disponibles qui décrivent les méthodes de communication de base, les fonctions spécifiques et les utilisations pour permettre la communication entre les appareils.

### **Cet appareil est compatible avec les standards suivants :**

Système de communication: spécification Bluetooth version 5 Bluetooth + Profil EDR (Enhanced Data Rate) : A2DP (Advanced Audio Distribution Profile) A2DP permet la diffusion audio depuis un périphérique source audio stéréo Bluetooth équipé d'A2DP (par exemple un téléphone portable) vers cet appareil. En convertissant le signal audio stéréo sans fil en un signal audio analogique, vous pouvez profiter du son grâce à ce système d'enceintes. AVRCP (Audio / Video Remote Control Profile) est une technologie qui permet à une seule télécommande de contrôler tous les appareils audio-vidéo compatibles Bluetooth auxquels un utilisateur a accès.

### **Notes lors de l'utilisation de l'appareil avec un téléphone portable**

- Cet appareil ne peut pas être utilisé pour les appels téléphoniques, même si une connexion Bluetooth est établie avec un téléphone portable.
- Pour savoir comment faire fonctionner votre téléphone portable tout en transmettant du son via une connexion Bluetooth, reportez-vous au manuel d'utilisation fourni avec le téléphone portable.

### **Appairage avec des appareils BT**

Les appareils Bluetooth doivent d'abord être appairés avant de pouvoir échanger des données. Une fois appariés, il n'est pas nécessaire de les appairer à nouveau, sauf si le couplage se fait avec plus de 8 appareils. Un seul appareil peut être jumelé à la fois. Cet appareil peut être jumelé avec un maximum de 8 appareils. Si un autre appareil est jumelé, l'appareil jumelé le plus ancien est supprimé et remplacé par le nouvel appareil.

## Couplage avec d'autres appareils source Bluetooth

1. Appuyez sur POWER sur l'appareil principal ou la télécommande pour allumer l'appareil.
2. Appuyez sur la touche SOURCE de l'unité principale ou de la télécommande pour sélectionner la fonction Bluetooth. (Le témoin BT-PAIR clignote.)
3. Maintenez BT PAIR sur l'appareil ou la télécommande pendant au moins 3 secondes. L'indicateur BT-PAIR clignote rapidement. L'appareil est maintenant en mode de couplage et prêt à être couplé avec d'autres appareils source Bluetooth.
4. Exécutez le processus de jumelage sur l'appareil source pour découvrir cet appareil. "MICROSTAR" apparaît dans la liste des périphériques détectés (si disponible) sur le périphérique source. (Pour plus de détails, consultez le manuel d'instructions de l'appareil source).  
REMARQUE:
  - Lors de l'appairage, placez les appareils à appairer à moins de 1 mètre l'un de l'autre.
  - Certains périphériques sources ne peuvent pas afficher les listes des périphériques découverts. Pour plus de détails sur la manière de coupler cet appareil avec le périphérique source, reportez-vous au manuel d'instructions du périphérique source.
5. Sélectionnez "MICROSTAR" dans la liste des sources. Si le code d'accès\* est requis, entrez "0000". \* Le code d'accès peut être appelé code PIN, mot de passe, numéro PIN ou mot de passe.
6. L'indicateur d'appairage cesse de clignoter lorsque l'appareil est appairé avec succès avec l'appareil source. (Les informations relatives à l'appariement sont désormais stockées dans l'appareil.) Certains appareils audio peuvent se connecter automatiquement à l'appareil une fois l'appariement terminé ; sinon, suivez les instructions du manuel d'utilisation de l'appareil source pour démarrer la connexion.
7. Appuyez sur le bouton PLAY de l'appareil source de l'unité principale pour lancer la connexion Bluetooth.

## Lecture audio

Vérifiez que :

- le mode Bluetooth de l'appareil est activé.
  - cet appareil et l'appareil source ont été appariés.
  - l'appareil est connecté (indicateur de couplage (BT) de la LED).
1. Appuyez sur POWER sur l'unité principale ou la télécommande pour allumer l'appareil.

2. Appuyez sur SOURCE sur l'unité principale ou la télécommande pour sélectionner la fonction Bluetooth.
3. Démarrez la connexion Bluetooth à partir de l'appareil source audio stéréo Bluetooth.
4. Appuyez sur la touche PLAY/PAUSE (sur l'unité principale, la télécommande ou le dispositif source).

---

REMARQUE : si l'appareil source a une fonction de basse supplémentaire ou une fonction d'égalisation, réglez-la sur off. Lorsque ces fonctions sont activées, le son peut être déformé.

---

---

## RÉGLAGE DES BASSES

---

Réglez ce paramètre pour obtenir le niveau BASS souhaité du haut-parleur intégré.

---

## SOURDINE

---

Appuyez sur la touche MUTE de la télécommande pour couper temporairement le son du haut-parleur. Appuyez à nouveau sur la touche MUTE ou sur la touche de volume de la télécommande pour revenir à la lecture normale du haut-parleur.

---

## SPECTACLE DE LUMIÈRE LED

---

Les effets lumineux des LED sont visibles dans le plateau du CD et dans les coins inférieurs de l'appareil, en fonction de la source audio de la musique jouée.

Appuyez sur le bouton LIGHT SHOW pour activer le spectacle de lumière.

---

REMARQUE : Si la lumière vous éblouit, allumez la lumière dans la pièce ou éteignez le spectacle de lumière LED.

---

## RÉSOLUTION DES PROBLÈMES

Problème	Cause possible	Solution
L'appareil ne démarre pas lorsqu'on appuie sur la touche de marche/arrêt.	Le bloc d'alimentation n'est pas connecté ou la fiche n'est pas connectée à la prise.	Branchez le bloc d'alimentation et insérez la fiche dans la prise.
L'appareil ne démarre pas alors que la fiche est branchée.	la prise n'est pas alimentée.	Vérifiez que la prise fonctionne ou essayez une autre prise.
Pas de son.	Le volume principal est réglé au minimum.	Montez le volume principal.
Le lecteur CD ne fonctionne pas ou bien l'écran affiche [No]	Le CD a été inséré dans le mauvais sens.	Insérez correctement le CD.
	Le CD est sale.	Nettoyez le CD avec un chiffon doux.
	Le CD est rayé.	Utilisez un autre CD.
	Le CD est déformé.	Utilisez un autre CD.
	Vous n'avez pas inséré un CD standard	Utilisez uniquement des CD compatibles
	La lentille est sale.	Nettoyez l'objectif avec un nettoyant pour lentille CD.
	De l'humidité s'est accumulée dans le lecteur CD.	Attendez 20 à 30 minutes pour que le lecteur sèche.
Bruit ou son déformé en mode radio FM.	La station n'est pas réglée correctement. L'antenne filaire FM n'est pas complètement déployée.	Affinez le réglage de la station FM. Déployez complètement l'antenne filaire FM.

---

## NETTOYAGE ET ENTRETIEN

---

- Nettoyez votre appareil avec un chiffon humide (jamais mouillé). N'utilisez jamais de solvants ou détergents.
- Ne laissez pas votre appareil dans des endroits chauds, humides ou poussiéreux.
- Éloignez votre appareil des radiateurs et des sources de bruit électrique comme les lampes fluorescentes ou les moteurs.

### Manipulation des CD

- S'il y a des pertes ou des interruptions dans la musique pendant la lecture du CD, ou si le CD n'est pas lu du tout, le dessous peut nécessiter un nettoyage. Les traces de doigts et la poussière doivent être soigneusement essuyées avec un chiffon doux avant la lecture. À l'aide d'un bon chiffon de nettoyage doux, essuyez dans un mouvement droit du centre du disque vers le bord extérieur.
- N'utilisez jamais de produits chimiques tels que des sprays nettoyants pour disques, des sprays antistatiques ou des liquides, du benzène ou un diluant pour nettoyer les CD. Ces produits chimiques endommageront de façon permanente la surface en plastique du disque.
- Placez toujours le CD en toute sécurité sur les pinces à disque avec l'étiquette vers le haut. Les CD ne peuvent être lus que sur une seule face.
- Pour retirer un disque du boîtier de rangement, appuyez sur le centre du boîtier et soulevez le disque en saisissant doucement les bords.
- Les disques doivent être remis dans leur boîtier après utilisation pour les protéger de la poussière et des rayures.
- Pour éviter de déformer le disque, ne l'exposez pas à la lumière directe du soleil, à une humidité élevée ou à une température élevée pendant de longues périodes.
- Ne mettez pas d'autocollants et n'écrivez sur aucune des faces du disque. Les encres utilisées dans certains feutres peuvent endommager les surfaces du disque.

## CONSEILS POUR LE RECYCLAGE



S'il existe une réglementation pour l'élimination ou le recyclage des appareils électriques et électroniques dans votre pays, ce symbole sur le produit ou sur l'emballage indique que cet appareil ne doit pas être jeté avec les ordures ménagères. Vous devez le déposer dans un point de collecte pour le recyclage des équipements électriques et électroniques.

La mise au rebut conforme aux règles protège l'environnement et la santé de vos semblables des conséquences négatives. Pour plus d'informations sur le recyclage et l'élimination de ce produit, veuillez contacter votre autorité locale ou votre service de recyclage des déchets ménagers.

Ce produit contient des piles. S'il existe une réglementation pour l'élimination ou le recyclage des piles dans votre pays, vous ne devez pas les jeter avec les ordures ménagères. Renseignez-vous sur les dispositions locales relatives à la collecte des piles usagées. La mise au rebut conforme aux règles protège l'environnement et la santé de vos semblables des conséquences négatives.

## DÉCLARATION DE CONFORMITÉ



### Fabricant :

Chal-Tec GmbH, Wallstraße 16, 10179 Berlin, Allemagne.

### Importateur pour la Grande Bretagne :

Berlin Brands Group UK Limited  
PO Box 42  
272 Kensington High Street  
London, W8 6ND  
United Kingdom

Le soussigné, Chal-Tec GmbH, déclare que l'équipement radioélectrique du type Microstar est conforme à la directive 2014/53/UE. Le texte complet de la déclaration UE de conformité est disponible à l'adresse internet suivante : [use.berlin/10035301](http://use.berlin/10035301)



Estimado cliente:

Le felicitamos por la adquisición de este producto. Lea atentamente el siguiente manual y siga cuidadosamente las instrucciones de uso con el fin de evitar posibles daños. La empresa no se responsabiliza de los daños ocasionados por un uso indebido del producto o por haber desatendido las indicaciones de seguridad. Escanee el código QR para obtener acceso al manual de usuario más reciente y otra información sobre el producto:



---

## ÍNDICE



---



Datos técnicos	66
Instrucciones de seguridad	68
Descripción del aparato	70
Configuración	74
Manejo de las funciones	75
Fm-radio	78
Modo bt	79
Control de bajos	81
Mute	81
Espectáculo de luces LED	81
Solución de problemas y corrección de errores	82
Limpieza y mantenimiento	83
Indicaciones sobre la retirada del aparato	84
Declaración de conformidad	84

## DATOS TÉCNICOS

Número de artículo	10035301, 10035302
Alimentación eléctrica	Adaptador AC/DC (Incluido)
Entrada	AC 230 – 240 V ~ 50/60Hz
Salida	DC 5 V = 1.5 A
Consumo en Standby	0,4 W
Altavoces RMS	2 W x 2 W (RMS)
Soporte para dispositivos de almacenamiento USB	Máximo 32 GB (formateado a FAT32)
Jack AUX IN (x1):	3,5 mm (Stereo)
Soporte de Compact Disc	CD/CD-R/CD-RW/MP3/MP3+G
Tipo de archivos USB	MP3
Frecuencias	2400 MHz–2480 MHz
BT frecuencia	2402 MHz–2480 MHz
BT potencia de radiofrecuencia (max.)	4 dBm

## EXPLICACIÓN SÍMBOLOS DEL DISPOSITIVO

	<b>CAUTION</b> RISK OF ELECTRIC SHOCK DO NOT OPEN	
<p><b>ATENCIÓN: PARA REDUCIR EL RIESGO DE DESCARGAS ELÉCTRICAS Y LESIONES PERSONALES, NO ABRA LA CARCASA. NO HAY PIEZAS QUE PUEDAN SER REPARADAS POR EL USUARIO DENTRO DE LA UNIDAD. EN CASO DE REPARACIÓN, CONTACTE SÓLO CON PERSONAL CUALIFICADO.</b></p>		
<p><b>ADVERTENCIA: PARA REDUCIR EL RIESGO DE INCENDIO O DESCARGA ELÉCTRICA, NO EXPONGA ESTE APARATO AL AGUA, LA LLUVIA O LA HUMEDAD.</b></p>		

	<p>El símbolo del relámpago con triángulo le alerta de la presencia de un voltaje peligroso dentro de esta unidad que puede ser de suficiente magnitud para constituir un riesgo de descarga eléctrica. ¡No abra la carcasa!</p>
	<p>El signo de exclamación con un triángulo le avisa de que hay importantes instrucciones de funcionamiento y mantenimiento en la documentación que acompaña a este producto.</p>

 <p>INVISIBLE LASER RADIATION WHEN OPEN AND INTERLOCK FAILED OR DEFEATED. AVOID DIRECT EXPOSURE TO LASER BEAM.</p>	<p><b>Seguridad del láser</b></p> <p>Este equipo utiliza un sistema de rayo láser óptico en el mecanismo de CD, que está equipado con dispositivos de seguridad incorporados. No intente desmontar la unidad, pero póngase en contacto con personal de servicio cualificado. La exposición a este rayo láser invisible puede ser perjudicial para el ojo humano.</p>
---	--

ESTE ES UN PRODUCTO LÁSER DE CLASE 1. EL USO DE CONTROLES, AJUSTES O PROCEDIMIENTOS DISTINTOS A LOS ESPECIFICADOS AQUÍ PUEDEN PROVOCAR UNA EXPOSICIÓN PELIGROSA AL RAYO LÁSER.

---

## INSTRUCCIONES DE SEGURIDAD

---

Lea las instrucciones. Todas las instrucciones de uso deben ser leídas antes de usar la máquina.

- Los niños a partir de los 8 años de edad y las personas con discapacidades mentales, sensoriales y físicas sólo podrán utilizar el dispositivo si un supervisor responsable les ha familiarizado a fondo con las funciones y las precauciones de seguridad y comprenden los riesgos que conlleva.

### Protección contra la exposición a los rayos láser

- El rayo láser del reproductor de CD de esta unidad es dañino para los ojos. No intente desmontar el chasis.
- Apague la unidad inmediatamente si han caído líquidos u objetos duros en el interior del equipo.
- No toque o golpee la lente, o la lente se dañará y la unidad no funcionará correctamente.
- No inserte objetos en las ranuras de seguridad. Si esto sucede, el diodo láser se enciende mientras la puerta del CD sigue abierta.
- Si no utiliza la unidad durante mucho tiempo, asegúrese de desconectar la fuente de alimentación de la unidad.
- Esta unidad utiliza un láser. El uso de controles, ajustes o modificaciones de rendimiento distintos a los especificados puede exponerle a una radiación peligrosa.

### Instalación

- No coloque el dispositivo en lugares particularmente calientes, fríos, polvorientos o húmedos.
- Coloque la unidad en una superficie plana y uniforme.
- No obstruya la circulación de aire de la unidad colocándola en un lugar poco ventilado, cubriéndola con un paño o colocándola sobre una alfombra.

### Condensación

- Si se deja la unidad en una habitación calentada donde está caliente y húmeda, pueden formarse gotas de agua o condensación.
- Si se forma condensación dentro de la unidad, no funcionará correctamente.
- Deje la unidad en reposo durante 1 ó 2 horas antes de encenderla.

- Caliente la habitación gradualmente y deje que el aparato se seque antes de usarlo.

En caso de problemas, desenchufe el cable de alimentación y póngase en contacto con el representante del servicio técnico.

### **Protector de muebles**

- Esta unidad está equipada con bases de goma antideslizantes para evitar que la unidad se mueva cuando se utilizan los controles. Estos pies están hechos de goma resistente a la abrasión que ha sido especialmente diseñada para no dejar marcas en los muebles.
- Sin embargo, algunos tipos de pulidores de muebles a base de aceite, conservantes de madera o aerosoles de limpieza pueden ablandar el material de las patas de goma que dejan marcas o residuos de goma en los muebles. Para evitar que esto suceda, recomendamos pegar deslizadores de fieltro en la parte inferior de los pies, que están disponibles en las tiendas.

## DESCRIPCIÓN DEL APARATO

Vista frontal

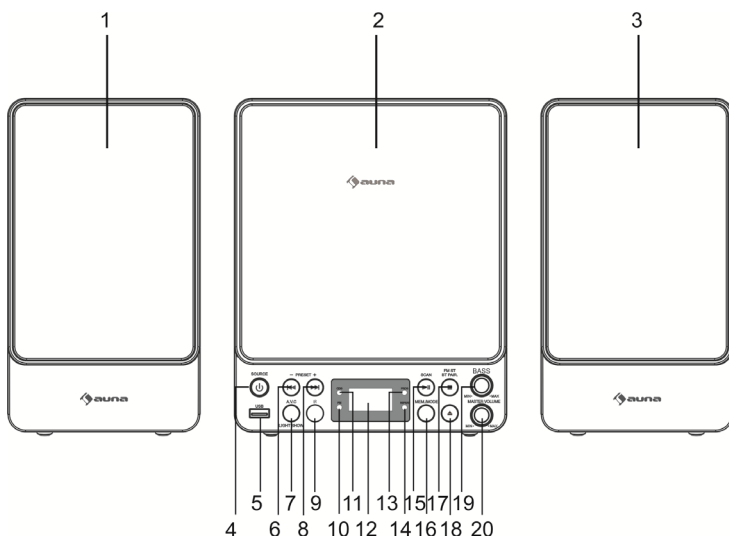

Vista superior

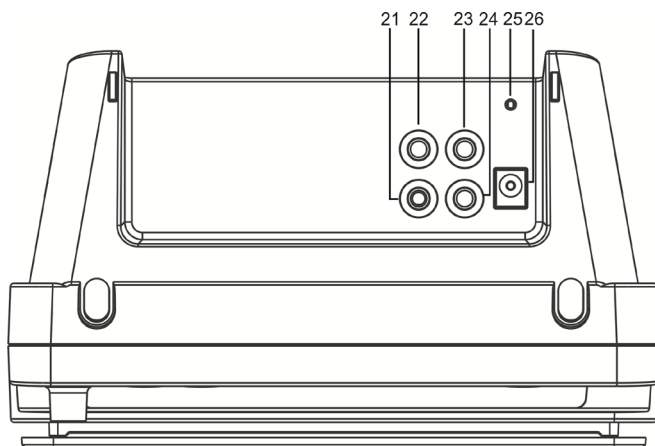

- 1 Altavoz izquierdo
- 2 Bandejas de CD
- 3 Altavoz derecho
- 4 Standby / selección de fuentes
- 5 Conexión USB
- 6 Pista atrás/búsqueda atrás - Memoria de programa -
- 7 Espectáculo de luces
- 8 Pista adelante/búsqueda adelante - Memoria de programa +
- 9 Sensor IR (control remoto)
- 10 Pantalla FM
- 11 Pantalla de MP3
- 12 Pantalla LED
- 13 Visualización del programa
- 14 Modo de repetición de la pantalla
- 15 Reproducir/Pausar/Búsqueda de emisoras FM
- 16 Memoria, modo de reproducción
- 17 BT emparejamiento / Parada
- 18 Abrir/cerrar la bandeja de CD
- 19 Volumen de los bajos
- 20 Volumen principal (Maestro)
- 21 Salida del altavoz (izquierda)
- 22 Salida del altavoz (derecha)
- 23 Entrada de audio
- 24 Entrada de auriculares
- 25 Antena de FM
- 26 Conexión de la unidad de alimentación

Mando a distancia

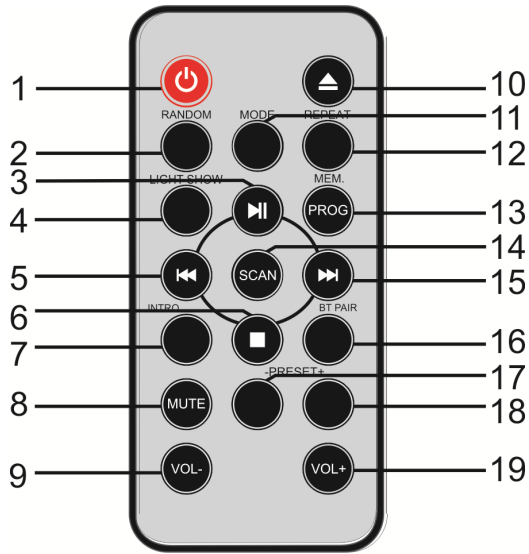

- 1 En espera / selección de la fuente
- 2 Reproducción aleatoria
- 3 Reproducción/pausa
- 4 Espectáculo de luces
- 5 Pista atrás/ Buscar atrás
- 6 Stop
- 7 Reproducir pista
- 8 Silencio
- 9 Nivel de volumen
- 10 Bandeja de CD abierta/cerrada
- 11 Modo
- 12 Modo de repetición
- 13 Memoria/Memoria de programa
- 14 Búsqueda de emisoras FM
- 15 Pista adelante / Búsqueda adelante
- 16 Emparejamiento BT
- 17 Memoria -
- 18 Memoria +
- 19 Volumen +



## Insertar las pilas en el mando a distancia

El mando a distancia funciona con una pila CR2025 (incluida). Para usar el control remoto, retire la lengüeta aislante insertada en el compartimento de la batería. Sustituya la pila original por una nueva pila de litio CR2025 si el funcionamiento del mando a distancia se vuelve intermitente o insatisfactorio.

1. Deslice el portapilas del estuche del mando a distancia.
2. Reemplaza la batería de 3V CR2025. Asegúrese de que la batería esté instalada correctamente. El control remoto no funcionará si la batería se instala con la polaridad equivocada.
3. Vuelva a colocar el portapilas en el compartimento de las pilas.

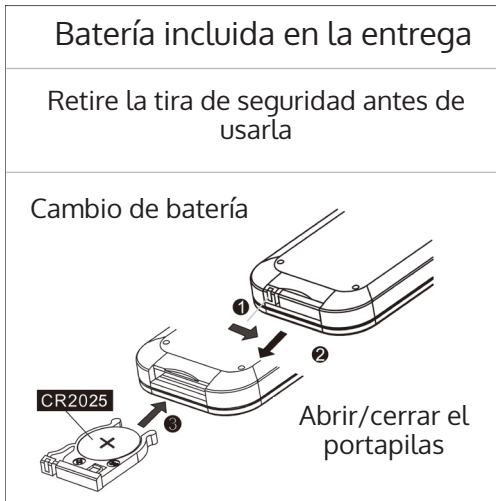

---

## CONFIGURACIÓN

---

### Conexión del dispositivo

Conecte la fuente de alimentación adjunta en la parte posterior de la unidad y enchúfela a una toma de corriente con una tensión de alimentación de 220-240 V~ 50/60 Hz.

---

NOTA: Si se va a utilizar la unidad durante un largo período de tiempo, desconecte la fuente de alimentación de la unidad y de la toma de corriente.

---

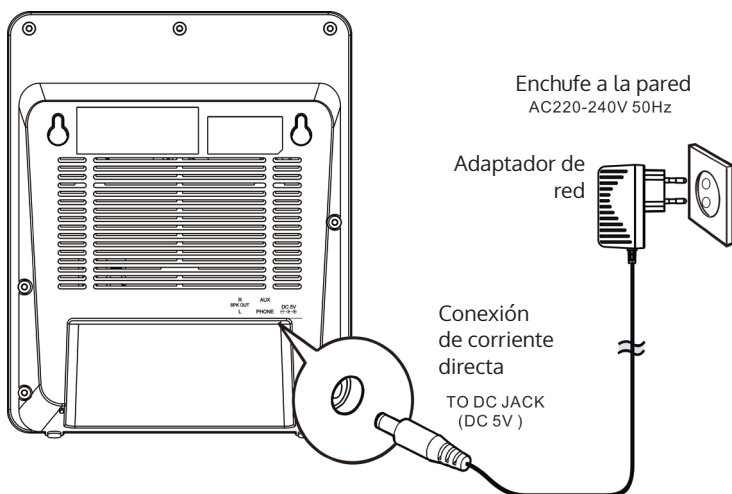

---

## MANEJO DE LAS FUNCIONES

---

### Encender y reproducir

1. Selección de funciones
  - Pulse el botón SOURCE de la unidad o MODE del mando a distancia para seleccionar CD/USB.
  - Presione SOURCE en la unidad en la posición USB para reproducir MP3 desde una memoria USB.
  - Pulse el botón SOURCE de la unidad o MODE del mando a distancia repetidamente para seleccionar la función AUX. Puede conectar el conector AUX a la salida de audio (por ejemplo, la salida de auriculares) de otras fuentes de música (iPod, MP3 u otros reproductores digitales).
2. Interruptor de encendido y apagado  
Presione este botón del dispositivo para encenderlo. Mantenga pulsado este botón para apagar la unidad. En el mando a distancia: Pulse el botón ON/Standby para encender la unidad.
3. ▶||  
Toque este botón una vez para seleccionar la canción seleccionada al reproducir un CD o un MP3. El símbolo de JUEGO/PAUSA se encenderá.
4. STOP ■  
Dejar de reproducir una canción
5. ▶▶  
Pasa a la siguiente pista
6. ◀◀  
Salta a la pista anterior
7. Botón REPEAT/PROGRAM  
Función de repetición (REPEAT)  
Durante la reproducción de CD/CD-R/CD-RW/USB
  - Presione una vez: Repita la pista actual (Repetir1)
  - Presione dos veces: Repita todas las pistas (Repetir todo)
  - Presiona tres veces: Termina la repetición
8. Reproducción aleatoria  
Pulse MEM/MODE en la unidad o en el mando a distancia para activar la reproducción aleatoria. ALEATORIO - las pistas del CD se reproducen en orden aleatorio.

## Función del programa

Esta función permite que las pistas se reproduzcan en un orden programado. Para ello, la reproducción debe ser pausada ( presione ■ )

1. Presiona el botón PROGRAMA. El número de programa 01 aparece en la pantalla y el LED de programa parpadea.
2. Pulse ► o ◀ para desplazarse hacia adelante o hacia atrás y seleccione el título que desea programar.
3. Presione la tecla PROGRAM de nuevo para guardar la selección. El número de programa avanza a 02 para aceptar la siguiente entrada.
4. Repita los pasos 2 y 3 para programar hasta 20 pistas (CD) o 99 pistas (MP3). Una vez que haya entrado en la vigésima pista, la pantalla mostrará "FUL", indicando que la memoria del programa está llena.
5. Presione ▶ para comenzar a reproducir el programa. Presione ■ para detener la reproducción del programa.
6. Puede utilizar la función REPETIR para reproducir una pista específica (Repetir 1) o todas las pistas.
7. El reproductor de CD se detiene cuando todas las pistas programadas se han reproducido una vez. Para repetir los programas, pulse la tecla PLAY/PAUSE.
8. Para cancelar el programa, pulse ■ mientras se está reproduciendo el programa o abra la puerta del CD cuando el reproductor de CD esté detenido.

Puedes programar hasta 20 (CD)/99 (MP3) pistas. Si intenta programar más de 20 CD o 99 pistas de MP3, se mostrará [FUL] en la pantalla).

### Reproducir la lista de canales

Cuando la programación esté completa, pulse la tecla ► para confirmar y comience a reproducir el programa, el LED de programa en la pantalla se encenderá. Durante la reproducción, puede pulsar las teclas ◀ o ► para saltar a la pista deseada en la lista de programas.

Para detener la reproducción del programa, presione una vez ■. El indicador de programa en la pantalla permanece encendido. Presione ► para reanudar la reproducción.

---

NOTA: Si presiona dos veces ■, cancela la reproducción del programa y borra la lista de programas por completo. La indicación del programa en la pantalla desaparece.

---

## Ver la lista de canales

Cuando la unidad está parada, puede ver la lista de canales con las teclas ►► y ◀◀.

## Entradas

- Conexión de alimentación de CC: Conecte el enchufe de 5 V CC del adaptador de CA a esta toma.
- Puerto USB: Conecte un dispositivo USB (formateado con FAT32) de hasta 32 GB a este puerto para reproducir archivos MP3 (no suministrados).
- Toma AUX: Conecta el enchufe RCA de 3,5 mm de un cable de audio estéreo (no suministrado)..

## Notas importantes sobre la reproducción de CDs

Presiona el botón Play para reproducir el título.

- La unidad de CD puede leer todos los CDs comprados sin problemas. La unidad también lee CD-R/CD-RW grabados en casa, pero puede tardar hasta 10 segundos en comenzar la reproducción. Si la reproducción no se inicia, probablemente se deba a la calidad del CD-R/CD-RW y/o a la compatibilidad del software de compilación de CD. El fabricante no se hace responsable de la calidad de reproducción de los discos CD-R/CD-RW. No coloque etiquetas en ambos lados del disco CD-R/CD-RW. Esto lleva a fallos de funcionamiento.
- No aplique una fuerza excesiva al presionar la puerta del CD mientras se está reproduciendo un CD.
- No inserte nada más que discos compactos en la bandeja de discos. Los objetos extraños pueden dañar la unidad.
- No inserte más de un disco a la vez en la bandeja de discos.

---

## FM-RADIO

---

### Sintonización automática (SCAN)

Puede utilizar la función de búsqueda (Sintonización automática) para buscar automáticamente nuevas emisoras de radio digitales y eliminar las emisoras inactivas.

1. Mantenga pulsado el botón PLAY/SCAN durante 2 segundos en la unidad principal o el botón SCAN del mando a distancia para seleccionar "P-xx". El número de estaciones encontradas se mostrará durante el escaneo automático de estaciones. Cuando la búsqueda automática de emisoras termine, se sintonizará la última emisora escuchada. Si la última emisora que escuchó ya no está disponible, sintoniza la primera emisora de la lista alfabética.
2. Para sintonizar manualmente una emisora de radio específica, toque repetidamente el botón ◀ o ▶ del dispositivo o del mando a distancia.

### Recordar los ajustes preestablecidos

En el modo de radio, recupere los canales preseleccionados pulsando repetidamente el botón PRESET+ o - del mando a distancia. (Nota: "P01" parpadea en la pantalla cuando se programa la preselección por primera vez)

---

NOTA: La búsqueda de FM y el indicador de escucha no tienen una pantalla de frecuencia.

---

---

## MODO BT

---

La tecnología inalámbrica Bluetooth es una tecnología de radio de corto alcance que permite la comunicación inalámbrica entre diferentes tipos de dispositivos digitales como teléfonos móviles o computadoras. Funciona dentro de un rango de alrededor de 10 metros sin la necesidad de conectar estos dispositivos con cables. Debido a que la tecnología Bluetooth no requiere una línea de visión entre los dispositivos de comunicación, no es necesario alinear el transmisor y el receptor como con la tecnología de infrarrojos.

### El sistema de comunicación y el perfil Bluetooth de esta unidad

Hay muchos perfiles de Bluetooth disponibles que describen los métodos básicos de comunicación, las funciones específicas y los usos para permitir la comunicación entre dispositivos.

### Este dispositivo soporta los siguientes estándares:

Sistema de comunicación: Especificación Bluetooth Versión 2.1 Bluetooth + Tasa de Datos Avanzada (EDR) Perfil: A2DP (Perfil de Distribución de Audio Avanzado) A2DP permite la transmisión de audio desde un dispositivo de fuente de audio estéreo Bluetooth equipado con A2DP (por ejemplo, un teléfono móvil) a este dispositivo. Al convertir la señal de audio estéreo inalámbrica en audio analógico, puedes disfrutar del sonido a través de este sistema de altavoces. EL AVRCP (Perfil de Control Remoto de Audio/Video) es una tecnología que permite que un solo control remoto controle todos los dispositivos de audio/video habilitados para Bluetooth a los cuales un usuario tiene acceso.

### Notas cuando se utiliza la unidad con un teléfono móvil

- Este dispositivo no puede utilizarse para llamadas telefónicas aunque se establezca una conexión Bluetooth con un teléfono móvil.
- Para obtener más detalles sobre cómo manejar el teléfono móvil mientras se transmite el sonido a través de la conexión Bluetooth, consulte el manual del usuario que se suministra con el teléfono móvil.

### Emparejamiento

Los dispositivos Bluetooth deben ser emparejados antes de que puedan intercambiar datos. Una vez emparejados, no es necesario volver a emparejarlos a menos que El emparejamiento se hace con más de 8 dispositivos. Sólo se puede emparejar un dispositivo a la vez. Este dispositivo puede ser emparejado con un máximo de 8 dispositivos. Si se empareja un dispositivo posterior, el dispositivo emparejado más antiguo se elimina y se sustituye por el nuevo.

## Acoplamiento con otros dispositivos de fuente Bluetooth

1. Presione el botón POWER de la unidad principal o del control remoto para encender la unidad.
2. Pulse el botón SOURCE de la unidad principal o del mando a distancia para seleccionar la función Bluetooth. (El indicador BT-PAIR parpadea.)
3. Mantenga pulsado el botón BT PAIR de la unidad principal o del mando a distancia durante al menos 3 segundos. El indicador BT PAIR parpadea rápidamente. La unidad está ahora en modo de emparejamiento y está lista para ser emparejada con otros dispositivos de fuente Bluetooth.
4. Realice el procedimiento de emparejamiento en el dispositivo fuente para detectar esta unidad. "MICROSTAR Sing" aparece en la lista de dispositivos detectados (si están disponibles) en el dispositivo fuente. (Para más detalles, consulte el manual del propietario del dispositivo fuente).

### NOTA:

- Cuando se vayan a emparejar, coloque los dispositivos a menos de 1 metro de distancia.
  - Algunos dispositivos fuente no pueden mostrar listas de dispositivos reconocidos. Para obtener más detalles sobre el emparejamiento de este dispositivo con el dispositivo fuente, consulte la guía del propietario del dispositivo fuente.
5. Selecciona "MICROSTAR Sing" de la lista de fuentes. Si se requiere una clave de acceso\*, introduzca "0000". \* La clave de acceso puede llamarse código PIN, clave de acceso, número PIN o contraseña.
  6. El indicador de emparejamiento dejará de parpadear cuando la unidad se empareje con éxito con la unidad fuente. (La información de emparejamiento se almacena ahora en la unidad.) Algunos dispositivos de fuente de audio pueden conectarse a la unidad automáticamente después de completarse el emparejamiento; de lo contrario, siga las instrucciones del manual de instrucciones del dispositivo fuente para iniciar la conexión.
  7. Pulse el botón PLAY del dispositivo fuente de la unidad principal para iniciar la conexión Bluetooth.

## Reproducción del audio

### Comprueba si:

- el modo de Funcionalidad del Bluetooth del dispositivo está activado.
- se ha completado el emparejamiento de esta unidad con el dispositivo fuente.
- la unidad está conectada (Indicador de emparejamiento (BT) del LED).



1. Pulse el botón POWER de la unidad principal o del mando a distancia para encender la unidad.
2. Pulse el botón SOURCE de la unidad principal o del mando a distancia para seleccionar la función Bluetooth.
3. Inicie la conexión Bluetooth desde el dispositivo de fuente de audio estéreo Bluetooth
4. Pulse el botón PLAY/PAUSE (en la unidad principal, el mando a distancia o el dispositivo fuente).

---

NOTA: Si el dispositivo fuente tiene una función de bajos adicional o una función de ecualizador, desactívela. Cuando estas funciones se activan, el sonido se puede distorsionar.

---

---

## CONTROL DE BAJOS

---

Ajústelo para obtener el nivel de BASS deseado del altavoz incorporado.

---

## MUTE

---

Pulse el botón MUTE del mando a distancia para silenciar temporalmente el sonido del altavoz. Vuelva a pulsar el botón MUTE o el botón de volumen del mando a distancia para volver a la reproducción normal del altavoz.

---

## ESPECTÁCULO DE LUCES LED

---

Los efectos de la luz LED se pueden ver en la bandeja de CD y en las esquinas inferiores de la unidad, dependiendo de la fuente de audio de la música que se esté reproduciendo.

Presione el botón LIGHT SHOW para encender el show de luces.

---

NOTA: Si el brillo se desvanece, encienda la luz de la habitación o apague el espectáculo de luces LED.

---

## SOLUCIÓN DE PROBLEMAS Y CORRECCIÓN DE ERRORES

Problema	Posible causa	Solución
La unidad no se enciende cuando se pulsa el botón de encendido.	El adaptador de CA no está conectado o el enchufe no está conectado a la toma de corriente.	Enchufe el adaptador de CA e inserte el enchufe en la toma de corriente.
El dispositivo no se enciende aunque el enchufe esté conectado.	No hay energía en el enchufe.	Compruebe si la salida funciona o utilice otra salida.
No hay sonido	El volumen maestro está ajustado al mínimo.	Sube el volumen principal.
El reproductor de CD no funciona o la pantalla muestra [No].	El CD fue insertado al revés.	Inserte el CD correctamente.
	El CD está sucio.	Limpia el CD con un paño suave.
	El CD está rayado.	Usa un CD diferente.
	El CD está deformado.	Usa un CD diferente.
	No se ha insertado ningún CD estándar.	Use sólo CDs compatibles.
	El lente está sucia.	Limpia la lente con un limpiador de lentes de CD.
Ruido o sonido distorsionado en el modo de radio FM.	La humedad se ha acumulado en la cubierta del CD.	Espere 20-30 minutos para permitir que la cubierta se seque.
	La estación no está bien ajustada. La antena de FM no está completamente extendida.	Sintonización fina del transmisor de FM. Extiende completamente la antena de cable de FM.

---

## LIMPIEZA Y MANTENIMIENTO

---

- Limpie su dispositivo con un paño húmedo (nunca mojado). Nunca deben utilizarse disolventes o agentes de limpieza.
- No deje su dispositivo en lugares calientes, húmedos o polvorientos.
- Mantenga su dispositivo alejado de calentadores y fuentes de ruido eléctrico como luces fluorescentes o motores.

### Manejo de discos CD

- Si existen pérdidas o interrupciones en la música durante la reproducción del CD, o si el CD no se reproduce en absoluto, es posible que tenga que limpiar la parte inferior. Antes de tocar, las huellas dactilares y el polvo deben ser cuidadosamente limpiados con un suave trapo. Límpielo con un buen paño de limpieza suave con un movimiento recto desde el centro del disco hasta el borde exterior.
- Nunca utilice productos químicos como sprays de limpieza de discos, sprays o líquidos antiestáticos, benceno o diluyente para limpiar discos compactos. Estos químicos dañarán permanentemente la superficie plástica del disco.
- Coloque siempre el disco compacto de forma segura en los clips del disco con el lado de la etiqueta hacia arriba. Los discos compactos sólo pueden ser reproducidos por un lado.
- Para sacar un disco del estuche, presione el centro del estuche y levante el disco sosteniéndolo suavemente por los bordes.
- Los discos deben ser devueltos a sus estuches después de su uso para protegerlos del polvo y los arañazos.
- Para evitar deformar el disco, no lo exponga a la luz solar directa, a la humedad o a las altas temperaturas durante largos períodos de tiempo.
- No pegue pegatinas ni escribas nada en ninguno de los lados del disco. Las tintas utilizadas en algunos rotuladores pueden dañar las superficies del disco.

---

## RETIRADA DEL APARATO

---



Si en su país existe una disposición legal relativa a la eliminación de aparatos eléctricos y electrónicos, este símbolo estampado en el producto o en el embalaje advierte que no debe eliminarse como residuo doméstico. En lugar de ello, debe depositarse en un punto de recogida de reciclaje de aparatos eléctricos y electrónicos. Una gestión adecuada de estos residuos previene consecuencias potencialmente negativas para el medio ambiente y la salud de las personas. Puede consultar más información sobre el reciclaje y la eliminación de este producto contactando con su administración local o con su servicio de recogida de residuos.

Este producto contiene baterías. Si en su país existe una disposición legal relativa a la eliminación de baterías, estas no deben eliminarse como residuo doméstico. Infórmese sobre la normativa vigente relacionada con la eliminación de baterías. Una gestión adecuada de estos residuos previene consecuencias potencialmente negativas para el medio ambiente y la salud de las personas.

---

## DECLARACIÓN DE CONFORMIDAD

---

**Fabricante:**

Chal-Tec GmbH, Wallstraße 16, 10179 Berlín, Alemania.

**Importador para Gran Bretaña:**

Berlin Brands Group UK Limited  
PO Box 42  
272 Kensington High Street  
London, W8 6ND  
United Kingdom

Por la presente, Chal-Tec GmbH declara que el tipo de equipo radioeléctrico Microstar es conforme con la Directiva 2014/53/UE. El texto completo de la declaración UE de conformidad está disponible en la dirección Internet siguiente: [use.berlin/10035301](http://use.berlin/10035301)

Gentile cliente,

La ringraziamo per aver acquistato il dispositivo. La preghiamo di leggere attentamente le seguenti istruzioni per l'uso e di seguirle per evitare possibili danni tecnici. Non ci assumiamo alcuna responsabilità per danni scaturiti da una mancata osservazione delle avvertenze di sicurezza e da un uso improprio del dispositivo. Scansionare il codice QR seguente, per accedere al manuale d'uso più attuale e per ricevere informazioni sul prodotto.

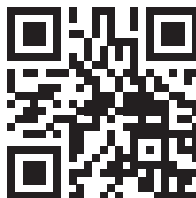

---

## INDICE

---

Dati tecnici	86
Avvertenze di sicurezza	88
Descrizione del dispositivo	90
Configurazione	94
Utilizzo delle funzioni	95
Radio FM	98
Modalità BT	99
Regolatore dei bassi	101
Mute	101
Spettacolo di luci a LED	101
Correzione degli errori	102
Pulizia e manutenzione	103
Smaltimento	104
Dichiarazione di conformità	104



---



## DATI TECNICI

---

Codice articolo	10035301, 10035302
Alimentazione	Adattatore AC/DC (incluso)
Ingresso	AC 230 - 240 V ~ 50/60Hz
Uscita	DC 5 V = 1,5 A
Consumo in standby	0,4 W
Altoparlanti RMS	2 W x 2 W (RMS)
Dispositivo di memorizzazione USB	Max 32 GB (formattato su FAT32)
Jack AUX IN (x1)	3,5 mm (stereo)
Compact Disc Support	CD/CD-R/CD-RW/MP3
Tipo di file USB	MP3
Banda di frequenza	2400 MHz–2480 MHz
BT frequenza	2402 MHz–2480 MHz
BT potenza a radiofrequenza (max.)	4 dBm

## SPIEGAZIONE DEI SIMBOLI DEL DISPOSITIVO

	<b>CAUTION</b> RISK OF ELECTRIC SHOCK DO NOT OPEN	
<p><b>ATTENZIONE: NON APRIRE L'ALLOGGIAMENTO ONDE EVITARE SCOSSE ELETTRICHE E GRAVI LESIONI PERSONALI. IL PRODOTTO NON CONTIENE COMPONENTI CHE NECESSITANO DI ASSISTENZA DA PARTE DEL CLIENTE. RIVOLGERSI ESCLUSIVAMENTE A TECNICI QUALIFICATI.</b></p>		
<p><b>AVVERTENZA: PER RIDURRE IL RISCHIO DI INCENDI E SCOSSE ELETTRICHE, NON ESPORRE IL DISPOSITIVO A ACQUA, PIOGGIA O UMIDITÀ.</b></p>		

	<p>Il simbolo del fulmine con la punta a forma di freccia, contenuto in un triangolo equilatero, serve per avvisare l'utente della presenza di tensioni pericolose non isolate all'interno del prodotto, di intensità sufficiente per costituire un pericolo di scosse elettriche per le persone.</p>
	<p>Il punto esclamativo all'interno di un triangolo equilatero avverte l'utente della presenza di istruzioni importanti sull'uso e sulla manutenzione nella documentazione allegata al prodotto.</p>

<div style="text-align: center;"></div> <p><small>INVISIBLE LASER RADIATION WHEN OPEN AND INTERLOCK FAILED OR DEFEATED. AVOID DIRECT EXPOSURE TO LASER BEAM.</small></p>	<p><b>Sicurezza nell'uso di laser</b></p> <p>Questo dispositivo utilizza un sistema di radiazione laser ottico nel meccanismo del CD dotato di misure di sicurezza integrate. Non cercare di disassemblare il dispositivo, ma rivolgersi a personale di assistenza qualificato. L'esposizione a raggi laser invisibili può essere dannosa alla vista.</p>
---	---

QUESTO DISPOSITIVO È UN PRODOTTO LASER DI CLASSE 1. L'UTILIZZO DI ELEMENTI DI CONTROLLO NON CONSIGLIATI DAL PRODUTTORE O MODIFICHE AL DISPOSITIVO POSSONO CAUSARE L'ESPOSIZIONE A RADIAZIONI LASER DANNOSE.

---

## AVVERTENZE DI SICUREZZA

---

Leggere tutte le istruzioni per l'uso prima di utilizzare il dispositivo.

- Questo dispositivo può essere utilizzato dai bambini maggiori di 8 anni e dalle persone con limitate capacità fisiche, sensoriali o mentali o da persone con esperienza e conoscenze insufficienti, solo se sono stati informati sulle funzioni del dispositivo e sono consapevoli dei rischi e dei pericoli connessi.

### Come proteggersi dai raggi laser

- Il raggio laser del lettore CD danneggia gli occhi. Non tentare di smontare l'alloggiamento.
- Spegnerne immediatamente il dispositivo se sono caduti liquidi oppure oggetti duri nell'alloggiamento.
- Non toccare e non stuzzicare la lente, altrimenti si danneggia e il dispositivo non funziona correttamente.
- Non inserire oggetti nelle feritoie di sicurezza. Se succede il diodo laser è acceso mentre il coperchio del CD è ancora aperto.
- Se non si usa il dispositivo per un periodo di tempo prolungato, assicurarsi di staccare l'alimentazione di energia elettrica.
- Questo dispositivo utilizza un laser. Usare gli elementi di comando, le impostazioni o le modifiche di prestazioni in modo diverso da quello indicato, può comportare l'esposizione a raggi molto pericolosi.

### Installazione

- Non installare il dispositivo in luoghi particolarmente caldi, freddi, polverosi o umidi.
- Posizionare il dispositivo su una superficie piatta e in piano.
- Non ostruire la circolazione d'aria del dispositivo posizionandolo in un luogo poco aerato, coprendolo con un panno oppure sistemandolo su un tappeto.

### Condensa

- Se il dispositivo viene collocato in un locale riscaldato dove fa caldo e c'è umidità, si possono formare gocce d'acqua o condensa.
- Se si forma della condensa nel dispositivo, non funziona più bene.
- Lasciar riposare il dispositivo per 1 o 2 ore prima di riaccenderlo. Riscaldare gradualmente il locale e lasciare che il dispositivo si asciughi prima dell'uso.
- Se dovessero esserci problemi togliere la spina e rivolgersi al servizio d'assistenza clienti.



## Come proteggere i mobili

- Il dispositivo è attrezzato con piedini di gomma antiscivolo in modo tale da non spostarsi quando si usano gli elementi di comando. I piedini sono fatti di gomma resistente all'abrasione progettata apposta per non lasciare tracce sui mobili.
- Però alcuni tipi di cera per mobili con base a olio, prodotti per proteggere il legno oppure spray detergenti possono far ammorbidire così tanto il materiale dei piedini da lasciare tracce o resti di gomma sui mobili. Per evitare ciò consigliamo di incollare sul lato inferiore dei feltrini reperibili in commercio.

## DESCRIZIONE DEL DISPOSITIVO

Vista frontale

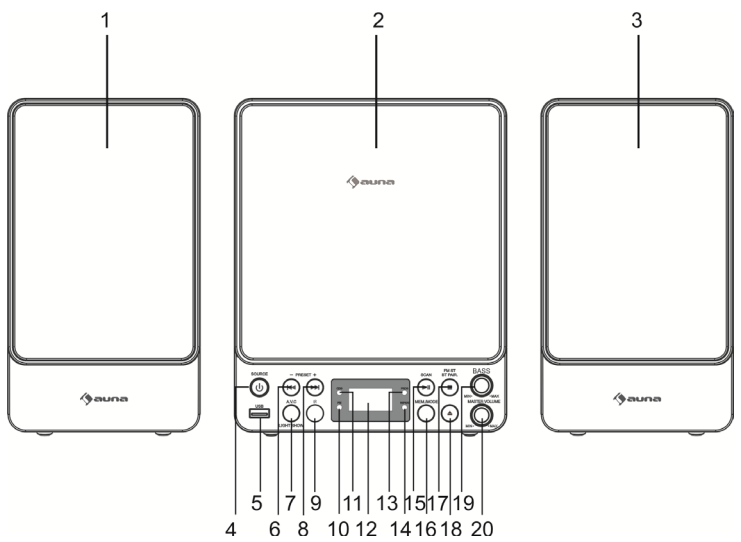

Vista superiore

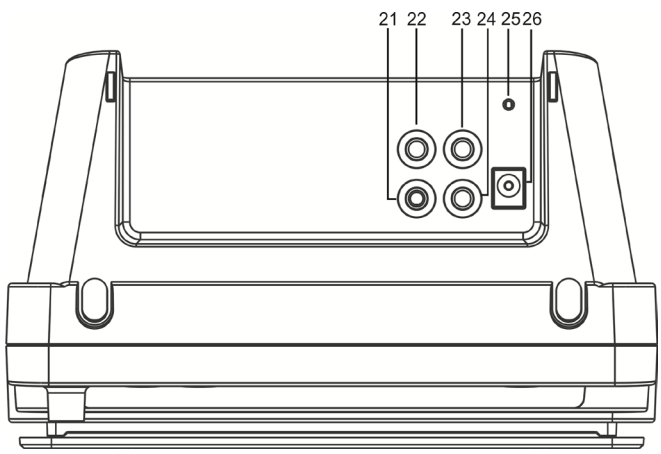

- 1 Altoparlante sinistro
- 2 Vano CD
- 3 Altoparlante destro
- 4 Standby / Selezione della fonte
- 5 Collegamento USB
- 6 Brano indietro/ricerca indietro - Memoria programma -
- 7 Spettacolo di luci
- 8 Brano avanti/ricerca avanti - Memoria programma +
- 9 Sensore IR (telecomando)
- 10 Spia FM
- 11 Spia MP3
- 12 Spia LED
- 13 Spia programma
- 14 Spia modalità ripetizione
- 15 Play/Pause/ricerca stazione FM
- 16 Memory, modalità di riproduzione
- 17 Accoppiamento BT / Stop
- 18 Aprire/Chiudere il vano CD
- 19 Bass volume
- 20 Volume principale (Master)
- 21 Uscita altoparlante (sinistro)
- 22 Uscita altoparlante (destro)
- 23 Ingresso audio
- 24 Ingresso cuffie
- 25 Antenna FM
- 26 Collegamento alimentatore

## Telecomando

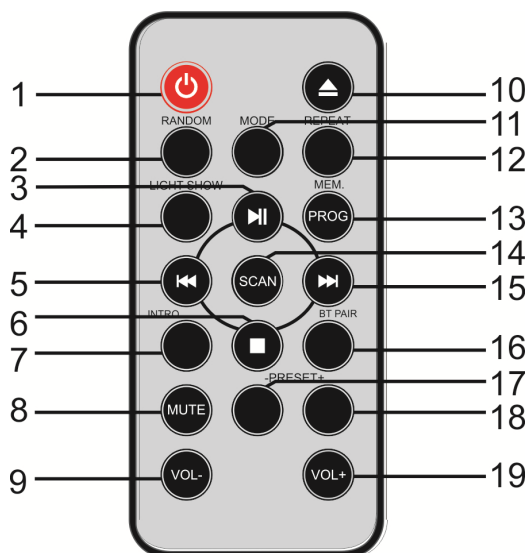

- 1 On/Standby
- 2 Riproduzione casuale
- 3 Play/Pause
- 4 Effetti di luce
- 5 Brano indietro/Ricerca indietro
- 6 Stop
- 7 Riprodurre il brano (INTRO)
- 8 Mute
- 9 Volume -
- 10 Aprire/Chiudere il vano CD
- 11 Modalità
- 12 Modalità di ripetizione
- 13 Memory/Memoria programma
- 14 Ricerca stazione FM
- 15 Brano avanti / Ricerca avanti
- 16 Accoppiamento BT
- 17 Memoria -
- 18 Memoria +
- 19 Volume +

## Come inserire le pile nel telecomando

Il telecomando funziona con una pila CR2025 (contenuta nel volume di consegna). Per usare il telecomando rimuovere la linguetta di isolamento posta nel vano pile. Sostituire la pila originale con una CR2025 al litio quando il funzionamento del telecomando è a intermittenza oppure insoddisfacente.

1. Estrarre il portapile dall'alloggiamento del telecomando.
2. Sostituire la pila CR2025 da 3 V e assicurarsi di installarla correttamente. Il telecomando non funziona se la pila viene inserita con la polarità sbagliata.
3. Reinserire il portapile nel vano pile.

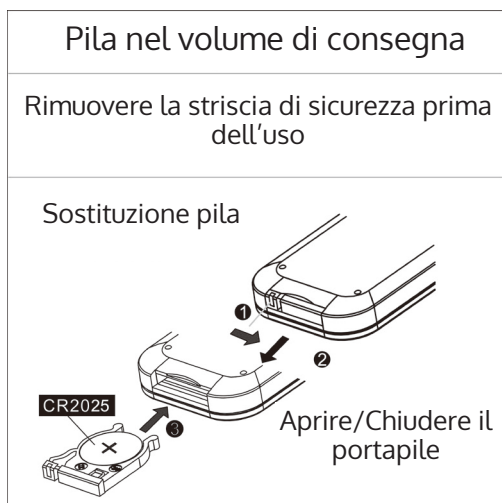

---

## CONFIGURAZIONE

---

### Collegamento del dispositivo

Collegare l'alimentatore incluso al retro del dispositivo e inserirlo in una presa con un'alimentazione di 220-240 V~ 50/60 Hz.

---

Nota: se il dispositivo viene utilizzato a lungo, scollegare l'alimentatore dal dispositivo e dalla presa.

---

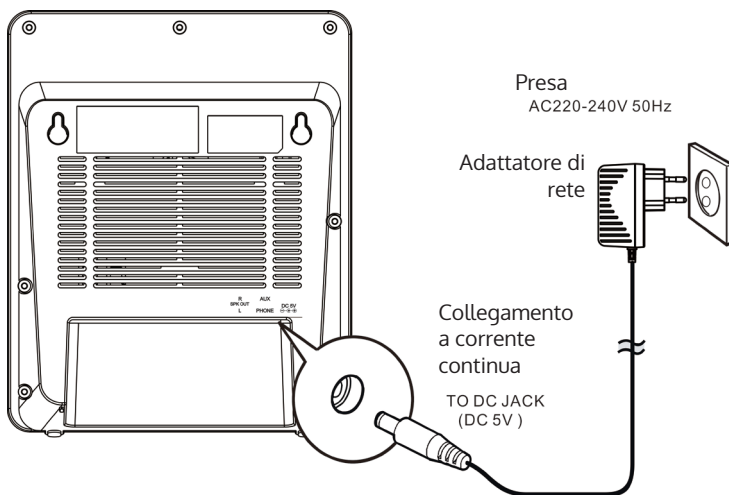

---

## UTILIZZO DELLE FUNZIONI

---

### Accensione e playback

1. Selezione delle funzioni
  - Premere il tasto SOURCE sul dispositivo oppure MODE sul telecomando per selezionare CD/USB.
  - Premere SOURCE sul dispositivo in posizione USB per riprodurre gli MP3 da una chiavetta USB.
  - Premere ripetutamente il tasto SOURCE sul dispositivo oppure MODE sul telecomando per selezionare la funzione AUX. E' possibile collegare la connessione AUX all'uscita audio (p. es. uscita cuffie) di altre fonti musicali (iPod, MP3 o altri dispositivi di riproduzione digitale).
2. Interruttore on/off  
Premere questo tasto sul dispositivo per accenderlo. Tenere premuto il tasto per spegnere il dispositivo. Sul telecomando: premere il tasto on/standby per accendere il dispositivo.
3. ▶||  
Premere una volta il tasto per selezionare la musica scelta se si riproduce un CD/CD-R/CD-RW oppure file MP3 da un supporto di memoria USB. Premerlo nuovamente durante la riproduzione per fermare la canzone. La spia lampeggia.
4. STOP ■  
Per fermare la canzone.
5. ▶▶  
Per saltare al prossimo brano.
6. ◀◀  
Per saltare al brano precedente.
7. Tasto REPEAT/PROGRAM  
Funzione di ripetizione (REPEAT)  
Durante la riproduzione di CD/CD-R/CD-RW/USB
  - premere 1 volta: ripetizione del brano attuale (Repeat1)
  - premere 2 volte: ripetizione di tutti i brani (Repeat All)
  - premere 3 volte: termine della ripetizione
8. Riproduzione casuale  
Premere MEM/MODE sul dispositivo o sul telecomando per attivare la riproduzione casuale. RANDOM - i brani sul CD vengono riprodotti con sequenza casuale.

## Funzione programma

Con questa funzione è possibile riprodurre i brani in sequenza programmata. Per fare ciò però bisogna fermare la riproduzione (premere ■).

1. Premere il tasto PROGRAM. Sul display appare il numero 01 e il LED lampeggia.
2. Premere ► o ◀ per scrollare avanti o indietro e selezionare il brano programmato.
3. Premere nuovamente il tasto PROGRAM per memorizzare la selezione. Il numero avanza a 02 e si può effettuare l'immissione.
4. Ripetere i punti 2 e 3 per programmare fino a 20 (CD) oppure 99 brani (MP3). Non appena viene inserito il ventesimo brano sul display appare "FUL" a significare che la memoria è piena.
5. Premere ► per riprodurre il programma. Con □ si termina la riproduzione.
6. E' possibile utilizzare ripetutamente la funzione REPEAT per riprodurre un brano particolare (Repeat1) oppure tutti i brani.
7. Il lettore CD si ferma quando tutti i brani programmati sono stati riprodotti una volta. Per ripetere i programmi premere il tasto PLAY/ PAUSE.
8. Per interrompere la riproduzione del programma premere ■ durante la riproduzione oppure aprire il coperchio del CD quando il lettore è fermo.

È possibile programmare fino a 20 (CD) / 99 (MP3) brani. Se si cerca di programmare più di 20 brani CD o 99 brani MP3, sul display appare [FUL].

### Riproduzione dell'elenco dei programmi

Dopo aver concluso la programmazione premere il tasto ► per confermare e avviare la riproduzione. Sul display lampeggia il LED del programma. Durante la riproduzione è possibile premere i tasti ◀ o ► per saltare al brano desiderato nell'elenco dei programmi.

Per fermare temporaneamente la riproduzione del programma premere una volta ■.

La spia sul display resta accesa. Premere il tasto ► per proseguire la riproduzione.



---

Nota: premendo due volte ■ si interrompe la riproduzione e si cancella completamente l'elenco dei programmi. La spia del programma sparisce dal display.

---

### **Visione dell'elenco dei programmi**

In modalità stop è possibile visionare l'elenco dei programmi con i tasti ►► o ◀◀.

### **Ingressi**

- Allacciamento alla rete di corrente continua: inserire la spina DC 5V dell'alimentatore in questa presa.
- Collegamento USB: collegare un dispositivo USB (formattato con FAT32) fino a 32 GB a questo jack per riprodurre file MP3 (non incluso nel volume di consegna).
- Presa AUX-IN: per collegare la spina RCA da 3,5 mm del cavo audio (non incluso nel volume di consegna).

### **Avvertenze importanti per riprodurre i CD**

Premere il tasto Play per riprodurre il brano.

- Il drive può leggere senza problemi tutti i CD disponibili in commercio. Il dispositivo legge anche CD-R/CD-RW fai da te, ma ci può mettere fino a 10 secondi prima che inizi la riproduzione. Se non inizia, la causa è da ricercarsi probabilmente nella qualità del CD-R/CD-RW e/o nella compatibilità della Software Compilation del CD. Il produttore non è responsabile della qualità di riproduzione di dischi CD-R/CD-RW. Non incollare adesivi su entrambi i lati del CD-R/CD-RW, perché può causare malfunzionamenti.
- Non applicare troppa forza quando si preme sullo sportellino del CD durante la riproduzione.
- Inserire solo compact disc nel vano CD. Corpi estranei possono danneggiare il dispositivo.
- Inserire solo un disco nel vano CD.

---

## RADIO FM

---

### Sintonizzazione automatica (SCAN)

È possibile utilizzare la funzione di ricerca (sintonizzazione automatica) per cercare automaticamente nuove stazioni radio digitali e rimuovere quelle inattive.

1. Tenere premuto per 2 secondi il tasto PLAY/SCAN sul dispositivo oppure il tasto SCAN sul telecomando per selezionare "P-xx". Viene visualizzata la quantità delle emittenti trovate durante la ricerca automatica. Quando la ricerca si è conclusa, viene impostata l'ultima stazione ascoltata. Se non è più disponibile viene inserita nell'elenco alfabetico.
2. Per impostare manualmente una determinata stazione radio premere ripetutamente il tasto ◀◀ ◻ ▶▶ sul dispositivo o sul telecomando.

### Accedere alle posizioni di memoria impostate di default

Accedere in modalità radio ai canali impostati di default premendo ripetutamente il tasto PRESET + oppure – sul telecomando. (Nota: sul display lampeggia "P01" quando si programma l'impostazione per la prima volta)

---

Nota: La búsqueda de FM y el indicador de escucha no tienen una pantalla de frecuencia.

---

---

## MODALITÀ BT

---

La tecnologia bluetooth senza fili è una tecnologia radiofonica con un raggio d'azione breve che consente la comunicazione wireless tra i diversi tipi di dispositivi digitali come i telefoni cellulari o i computer. Funziona entro un raggio di 10 m senza dover collegare il dispositivo con i cavi. Dato che la tecnologia bluetooth non richiede un collegamento visivo tra i dispositivi comunicanti, non è necessario allineare l'apparecchio trasmittente e quello ricevente come accade invece nella tecnologia a infrarossi.

### **Sistema di comunicazione e profilo bluetooth del dispositivo**

Ci sono svariati profili bluetooth che descrivono i metodi fondamentali di comunicazione, le funzioni specifiche e le applicazioni per consentire la comunicazione tra dispositivi.

### **Questo dispositivo supporta i seguenti standard:**

Sistema di comunicazione: specificazione bluetooth versione 5 Bluetooth + profilo Enhanced Data Rate (EDR): A2DP (Advanced Audio Distribution Profile). L'A2DP consente lo streaming audio da un dispositivo sorgente audio bluetooth (p. es. telefono cellulare) con A2DP. Con la trasformazione del segnale audio wireless in un segnale analogico si può usufruire del suono proveniente dal sistema di altoparlanti. L'AVRCP (Audio/Video Remote Control Profile) è una tecnologia che consente a un solo telecomando di gestire tutti i dispositivi audio/video compatibili con bluetooth a cui un utente ha accesso.

### **Avvertenze riguardanti l'utilizzo del dispositivo con un cellulare**

- Questo dispositivo non può essere usato per conversazioni telefoniche, anche se sussiste un collegamento bluetooth a un cellulare.
- Consultare il manuale delle istruzioni fornito con il proprio cellulare per leggere i dettagli su come utilizzarlo durante la trasmissione del suono tramite un collegamento bluetooth.

### **Accoppiamento con dispositivi sorgente BT**

I dispositivi bluetooth devono essere accoppiati prima di poter scambiare i dati. Una volta accoppiati non è necessario farlo di nuovo, a meno che l'accoppiamento avvenga con più di 8 dispositivi. Si può accoppiare solo un dispositivo per volta e con 8 apparecchi al massimo. Se si accoppia un nuovo dispositivo, viene cancellato il dispositivo accoppiato più vecchio e sostituito da quello nuovo.

## Accoppiamento con altri dispositivi sorgente bluetooth

1. Premere il tasto POWER sul dispositivo o sul telecomando per accendere l'apparecchio.
2. Premere il tasto SOURCE sul dispositivo o sul telecomando per selezionare la funzione bluetooth. (La luce BT-PAIRING lampeggia.)
3. Tenere premuto per almeno 3 secondi il tasto BT PAIR sul dispositivo o sul telecomando. La spia PAIRING lampeggia velocemente. Ora il dispositivo si trova in modalità accoppiamento ed è pronto per accoppiarsi con altri apparecchi sorgente bluetooth.
4. Eseguire il procedimento di accoppiamento sul dispositivo sorgente per riconoscere questo apparecchio. "MICROSTAR" appare nell'elenco dei dispositivi rilevati (se disponibile) nell'apparecchio sorgente. (Per ulteriori dettagli consultare il manuale d'uso del dispositivo sorgente).

### NOTA:

- Sistemare i dispositivi da accoppiare a 1 m di distanza l'uno dall'altro.
  - Alcuni dispositivi sorgente non sono in grado di mostrare gli elenchi degli apparecchi rilevati. Ulteriori dettagli riguardanti l'accoppiamento del dispositivo con l'apparecchio sorgente si trovano nel manuale d'uso del dispositivo sorgente.
5. Selezionare "MICROSTAR" dall'indice sorgente. Se è necessaria una password\*, digitare "0000". \*Il codice può essere chiamato codice PIN, passkey, numero PIN oppure password.
  6. La spia di accoppiamento smette di lampeggiare non appena il dispositivo viene accoppiato con l'apparecchio sorgente. (Le informazioni di accoppiamento sono ora memorizzate nel dispositivo.) Alcuni dispositivi sorgente audio si collegano automaticamente con l'apparecchio quando l'accoppiamento si è concluso; in caso contrario seguire le disposizioni indicate nel manuale d'uso del dispositivo sorgente per avviare il collegamento.
  7. Premere il tasto PLAY sull'apparecchio sorgente del dispositivo per avviare il collegamento bluetooth.

## Riproduzione audio

Verificare se:

- la modalità funzionamento-dispositivo-bluetooth è accesa.
- si è concluso l'accoppiamento di questo dispositivo e dell'apparecchio sorgente.
- il dispositivo è collegato (spia LED di accoppiamento (BT)).

1. Premere il tasto POWER sul dispositivo o sul telecomando per accendere l'apparecchio.
2. Premere il tasto SOURCE sul dispositivo o sul telecomando per selezionare la funzione bluetooth.
3. Avviare il collegamento bluetooth dal dispositivo sorgente audio bluetooth.
4. Premere il tasto PLAY/PAUSE (sul dispositivo, sul telecomando o sull'apparecchio sorgente).

---

Nota: se il dispositivo sorgente dispone di un'ulteriore funzione Bass oppure Equalizer, spegnerla. Se queste funzioni sono accese il suono viene distorto.

---

---

## **REGOLATORE DEI BASSI**

---

Impostarlo per ottenere il livello dei bassi desiderato dell'altoparlante integrato.

---

## **MUTE**

---

Premere il tasto MUTE sul telecomando per silenziare temporaneamente l'uscita del suono dall'altoparlante. Premere nuovamente il tasto MUTE o del volume sul telecomando per ritornare alla riproduzione normale dell'altoparlante.

---

## **SPETTACOLO DI LUCI A LED**

---

Gli effetti di luce a LED si vedono nel vano CD e negli angoli inferiori del dispositivo a seconda della sorgente audio della musica che viene riprodotta in questo momento.

Premere il tasto LIGHT SHOW per accendere lo spettacolo di luci.

---

Nota: se la luminosità abbaglia, accendere la luce nella stanza oppure spegnere lo spettacolo di luci a LED.

---

## CORREZIONE DEGLI ERRORI

Problema	Causa possibile	Soluzione
Il dispositivo non si accende quando si preme il tasto on/off.	L'alimentatore non è collegato oppure la spina non è inserita nella presa.	Collegare l'alimentatore e inserire la spina nella presa.
Il dispositivo non si accende nonostante la spina sia inserita.	La presa non porta corrente.	Verificare che la presa funzioni o utilizzarne un'altra.
Nessun suono.	Il volume Master è impostato sul minimo.	Alzare il volume Master.
Il lettore CD non funziona o sul display appare [No].	Il CD è stato inserito al contrario.	Inserire il CD correttamente.
	Il CD è sporco.	Pulire il CD con un panno morbido.
	Il CD è graffiato.	Utilizzare un altro CD.
	Non è stato inserito un CD standard.	Utilizzare un altro CD.
	La lente è sporca.	Pulire la lente con un detergente per lenti CD.
	Nel sportello del CD si è formata dell'umidità.	Aspettare 20-30 minuti finché lo sportello si sia asciugato.
	Resettare l'impianto karaoke.	Togliere la spina e aspettare 30 minuti.
Si sentono dei fruscii o il suono è distorto durante il funzionamento radio FM.	La stazione non è stata impostata bene. L'antenna a filo non è stata completamente estratta.	Sintonizzazione della stazione FM. Estrarre completamente l'antenna a filo.

---

## PULIZIA E MANUTENZIONE

---

- Pulire il dispositivo con un panno umido (non bagnato). Non usare mai detersivi o solventi.
- Non sistemare il dispositivo in luoghi caldi, umidi o polverosi.
- Tenere lontano il dispositivo da caloriferi e fonti elettriche di rumore come lampade fluorescenti o motori.

### Come maneggiare i CD

- Se durante la riproduzione del CD la musica va in tilt o si verificano delle interruzioni o se il CD non viene riprodotto, significa che il lato inferiore va probabilmente pulito. Prima della riproduzione rimuovere accuratamente impronte e polvere con un panno morbido partendo dal centro verso l'esterno.
- Non usare mai sostanze chimiche per pulire il CD come spray detergente per vinili, spray antistatici o liquidi, benzolo o diluenti. Queste sostanze danneggiano permanentemente la superficie di plastica del CD.
- Inserire sempre il CD nel carrello con l'etichetta rivolta verso l'alto. I CD possono essere riprodotti soltanto da un lato.
- Per prelevare il CD premere nel centro della custodia e sollevarlo prendendolo saldamente dai bordi.
- Dopo l'uso riporre il CD nella custodia per proteggerlo da graffi e polvere.
- Per evitare che il CD si deformi non esporlo per troppo tempo alla luce del sole, a un'elevata umidità o alle alte temperature.
- Non incollarci su adesivi e non scrivere nulla su entrambi i lati del CD. L'inchiostro che si trova in alcuni pennarelli può danneggiare la superficie del CD.

---

## SMALTIMENTO

---



Se nel proprio paese si applicano le regolamentazioni inerenti lo smaltimento di dispositivi elettrici ed elettronici, questo simbolo sul prodotto o sulla confezione segnala che questi prodotti non possono essere smaltiti con i rifiuti normali e devono essere portati a un punto di raccolta di dispositivi elettrici ed elettronici. Grazie al corretto smaltimento dei vecchi dispositivi si tutela il pianeta e la salute delle persone da possibili conseguenze negative. Informazioni riguardanti il riciclo e lo smaltimento di questi prodotti si ottengono presso l'amministrazione locale oppure il servizio di gestione dei rifiuti domestici.

Il prodotto contiene batterie. Se nel proprio paese si applicano le regolamentazioni inerenti lo smaltimento di batterie, non possono essere smaltite con i normali rifiuti domestici. Preghiamo di informarvi sulle regolamentazioni vigenti sullo smaltimento delle batterie. Grazie al corretto smaltimento dei vecchi dispositivi si tutela l'ambiente e la salute delle persone da conseguenze negative.

---

## DICHIARAZIONE DI CONFORMITÀ

---

**Produttore:**

Chal-Tec GmbH, Wallstraße 16, 10179 Berlino, Germania.

**Importatore per la Gran Bretagna:**

Berlin Brands Group UK Limited  
PO Box 42  
272 Kensington High Street  
London, W8 6ND  
United Kingdom

Il fabbricante, Chal-Tec GmbH, dichiara che il tipo di apparecchiatura radio Microstar è conforme alla direttiva 2014/53/UE. Il testo completo della dichiarazione di conformità UE è disponibile al seguente indirizzo Internet: [use.berlin/10035301](http://use.berlin/10035301)



Bästa kund,

gratis till köpet av denna produkt. Läs igenom följande anvisningar noggrant och följ dem för att undvika skador. Vi ansvarar inte för skador som uppstått till följd av otillbörlig användning eller underlåtenhet att följa anvisningarna. Skanna QR-koden för att få tillgång till den senaste bruksanvisningen samt ytterligare information om produkten:



---

## INNEHÅLL

---

Tekniska data	106
Säkerhets hänvisningar	108
Enhetsöversikt	110
Installation	114
Användning av funktionerna	115
FM-radio	118
BT-läge	119
Bas-reglage	121
Tyst	121
LED-ljusshow	121
Felsökning	122
Rengöring och skötsel	123
Hänvisning om avfallshantering	124
Försäkran om överensstämmelse	124

---



**TEKNISKA DATA**

---

Artikelnummer	10035301, 10035302
Strömförsörjning	AC/DC-adapter (medföljer)
Ingång	AC 230 - 240 V ~ 50/60Hz
Utgång	DC 5 V = 1,5 A
Förbrukning i standby-läge	0,4 W
Högtalare RMS	2 W x 2 W (RMS)
Stöd för USB-lagringsmedier	Max 32 GB (formaterad till FAT32)
AUX IN-uttag (x1):	3,5 mm (stereo)
Stöd för CD-skivor	CD/CD-R/CD-RW/MP3
USB-filtyper	MP3
Frekvensband	2400 MHz–2480 MHz
BT-frekvens	2402 MHz–2480 MHz
BT-överföringseffekt (max.)	4 dBm

## FÖRKLARING AV SYMBOLERNA PÅ ENHETEN

	<b>VARNING</b> RISK FÖR ELEKTRISK STÖT ÖPPNA INTE	
<p><b>VARNING: ÖPPNA INTE HÖLJET FÖR ATT FÖRHINDRA ELEKTRISKA STÖTAR OCH ALLVARLIGA PERSONSKADOR. INGA KOMPONENTER PÅ INSIDAN FÅR UNDERHÅLLAS AV KUNDEN. KONTAKTA ENDAST KVALIFICERADE YRKESMÄN.</b></p>		
<p><b>VARNING: FÖR ATT MINSKA RISKEN FÖR BRAND ELLER ELEKTRISKA STÖTAR FÅR ENHETEN INTE UTSÄTTAS FÖR VATTEN, REGN ELLER FUKT.</b></p>		

	<p>Blixtsymbolen med pilspets i en liksidig triangel avser varna användaren om förekomst av oisolerad farlig spänning i produktens hölje som kan vara tillräckligt stor för att utgöra en risk för elektrisk stöt för personer.</p>
	<p>Utropstecknet i den liksidiga triangeln avser göra användaren uppmärksam på att det finns viktiga anvisningar för drift och underhåll i den litteratur som kommer med produkten.</p>

 <p>INVISIBLE LASER RADIATION WHEN OPEN AND INTERLOCK FAILED OR DEFEATED. AVOID DIRECT EXPOSURE TO LASER BEAM.</p>	<p><b>Lasersäkerhet</b></p> <p>Denna enhet använder sig av ett optiskt laserstrålningssystem i CD-mekanismen, som är utrustad med inbyggda säkerhetsanordningar. Försök inte själv demontera enheten, utan kontakta kvalificerad servicepersonal. Exponering för denna osynliga laserstråle kan vara skadlig för det mänskliga ögat.</p>
---	--

DETTA ÄR EN LASERPRODUKT AV KLAS 1. ANVÄNDNING AV ANDRA STYRANORDNINGAR, INSTÄLLNINGAR ELLER FÖRFARINGSSÅTT ÄN DE SOM ANGETTS HÄR KAN LEDA TILL FARLIG EXPONERING FÖR LASERSTRÅLEN.

---

## SÄKERHETSHÄNVISNINGAR

---

Läs instruktionerna. Alla användningshänvisningar måste läsas innan enheten börjar användas.

- Barn från 8 år samt personer med nedsatt mental eller fysisk förmåga får endast använda enheten om de mottagit information om funktionerna, säkerhetsåtgärderna samt de möjliga riskerna från en ansvarig person.

### Skydd mot exponering för laserstrålar

- CD-spelarens laserstråle i den här enheten är skadlig för ögonen. Försök inte ta isär höljet.
- Stäng omedelbart av enheten om vätskor eller hårda föremål har trängt in i höljet.
- Vidrör och mixtra inte med linsen, den kan skadas och enheten kan sluta att fungera korrekt.
- För inte in några föremål i säkerhetsöppningarna. Om detta sker aktiveras laserdioden medan CD-luckan fortfarande är öppen.
- Om du inte ska använda enheten under en längre tid, se då till att strömförsörjningen är bortkopplad från enheten.
- Den här enheten använder en laser. En annan användning av styranordningarna, inställningarna eller ändringar av prestanda än vad som angetts här kan utsätta dig för farlig strålning.

### Placering

- Placera inte enheten på platser som är särskilt varma, kalla, dammiga eller fuktiga.
- Placera enheten på en plan, jämn yta.
- Hindra inte enhetens luftcirkulation genom att placera den på en plats med dålig ventilation, genom att täcka den med ett tygstycke eller genom att placera den på en matta.

### Kondensering

- Om enheten lämnas stående i ett uppvärmt rum där det är varmt och fuktigt kan vattendroppar eller kondens bildas.
- Om kondens uppstår i enheten kommer den inte att fungera korrekt.
- Låt enheten stå i 1-2 timmar innan du aktiverar den. Värm upp rummet gradvis och låt enheten torka innan du använder den.

Vid problem, drar ut nätkontakten och kontakta kundtjänst.

## Skydd av möbler

- Denna enhet är försedd med halkfria gummifötter för att förhindra att enheten rör sig när du använder styranordningarna. Dessa fötter är tillverkade av slitstarkt gummi som är speciellt utformat för att inte lämna märken på möblerna.
- Vissa typer av oljebaserade möbelpolish, träskyddsmedel eller rengöringsprayer kan dock mjuka upp gummifötternas material så mycket att de kan lämna märken eller gummirester på möblerna. För att förhindra detta rekommenderar vi att du sätter fast möbeltassar av filt på undersidan, dessa kan köpas i detaljhandeln.

# ENHETSÖVERSIKT

Vy framifrån

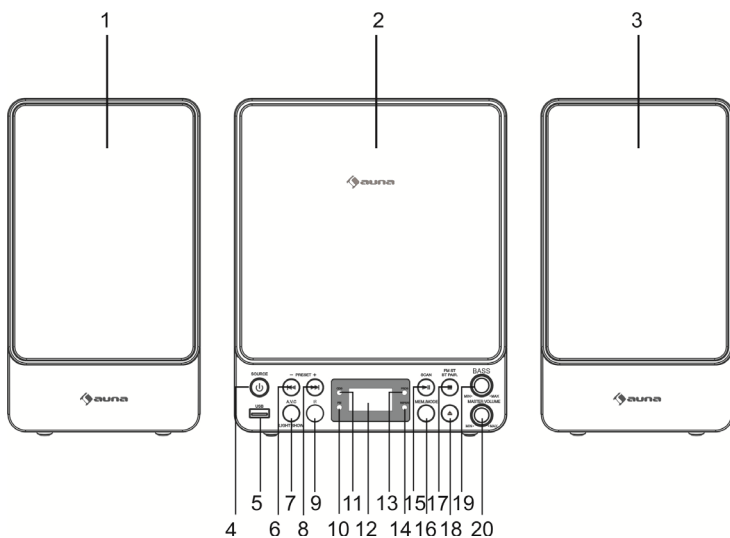

Vy ovanifrån

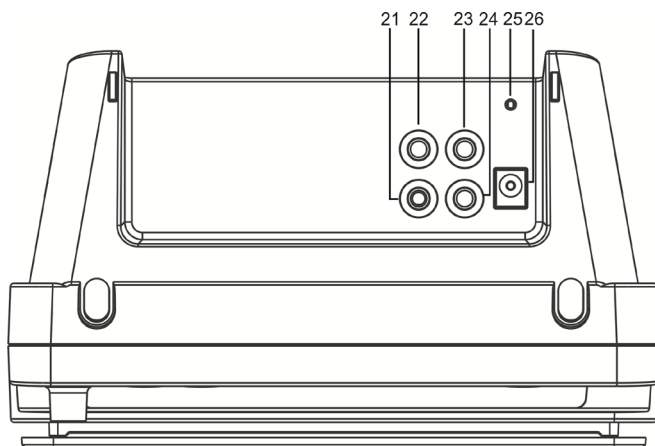

- 1 Vänster högtalare
- 2 CD-fack
- 3 Höger högtalare
- 4 Standby / val av källa
- 5 USB-anslutning
- 6 Spår bakåt/sökning bakåt  
Programminne -
- 7 Ljusshow
- 8 Titel framåt/sökning framåt  
Programminne +
- 9 IR-sensor (fjärrkontroll)
- 10 FM-display
- 11 MP3-display
- 12 LED-display
- 13 Programdisplay
- 14 Visning upprepningssläge
- 15 Uppspelning/paus/FM-stationssökning
- 16 Minne, uppspelningssläge
- 17 BT-koppling / stopp
- 18 Öppna/stäng CD-fack
- 19 Basvolym
- 20 Huvudvolym (master)
- 21 Högtalarutgång (vänster)
- 22 Högtalarutgång (höger)
- 23 Ljudingång
- 24 Hörlursingång
- 25 FM-antenn
- 26 Anslutning nätaggreat

## Fjärrkontroll

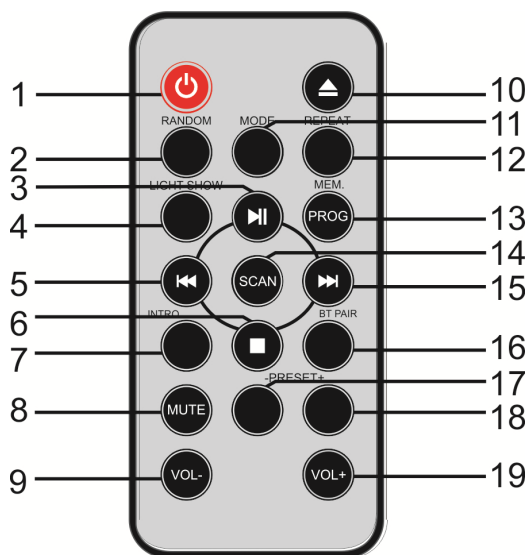

- 1 Standby
- 2 Shuffle
- 3 Uppspelning/paus
- 4 Ljuseffekter
- 5 Titel tillbaka/sökning tillbaka
- 6 Stopp
- 7 Spela spår (INTRO)
- 8 Tyst
- 9 Volym -
- 10 Öppna/Stäng CD-fack
- 11 Läge
- 12 Upprepningsläge
- 13 Minne/programminne
- 14 FM-stationssökning
- 15 Titel framåt / sökning framåt
- 16 BT-koppling
- 17 Minne -
- 18 Minne +
- 19 Volym +



## Sätt in batterierna i fjärrkontrollen

Fjärrkontrollen drivs med ett CR2025-batteri (medföljer). För att använda fjärrkontrollen, tar bort isoleringsklaffen i batterifacket. Om fjärrkontrollen fungerar oregelbundet eller dåligt, byt ut originalbatteriet mot ett nytt CR2025-litiumbatteri.

1. Skjut ut locket till batterihållaren från fjärrkontrollen.
2. Byt ut 3V-batteriet CR2025. Säkerställ att batteriet satts in korrekt. Fjärrkontrollen fungerar inte om batteriet sätts in med fel polaritet.
3. Sätt tillbaka batterihållaren i batterifacket.

### Batteri medföljer

Ta bort säkerhetsremsorna innan användning

#### Byte av batteri

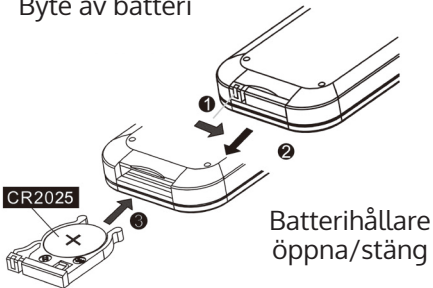

## INSTALLATION

### Anslutning

Anslut det medföljande nätaggregatet på enhetens baksidan och koppla det till ett uttag med en strömförsörjning på 220-240 V~ 50/60 Hz.

OBS: Om enheten används under lång tid ska nätaggregatet kopplas bort från enheten och eluttaget.

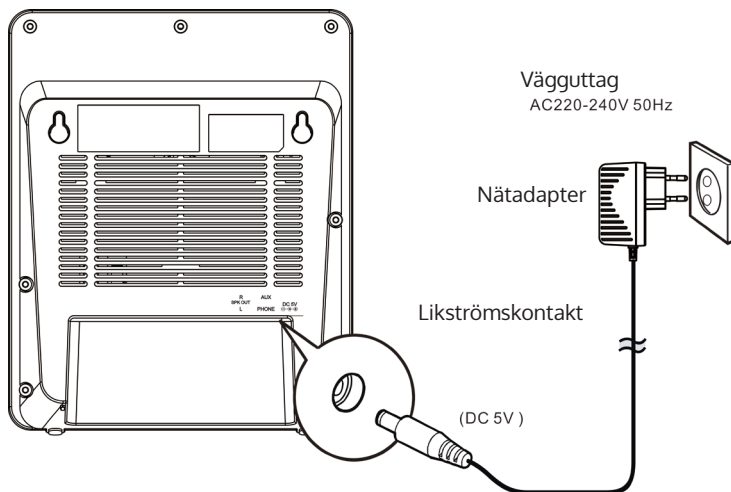

---

## ANVÄNDNING AV FUNKTIONERNA

---

### Aktivering och uppspelning

1. Val av funktion
  - Tryck på knappen SOURCE på enheten eller på MODE på fjärrkontrollen för att välja CD/USB.
  - Tryck på SOURCE på enheten i USB-läget för att spela upp MP3 från ett USB-minne.
  - Tryck återigen på SOURCE-knappen på enheten eller på MODE på fjärrkontrollen för att välja AUX-funktionen. Du kan koppla AUX-anslutningen till ljudutgången (t.ex. hörlursutgång för andra musikkällor (iPod, MP3 eller andra digitala mediaspelare).
2. På/Av-knapp
  - Tryck på den här knappen på enheten för att aktivera enheten.
  - Tryck och håll in den här knappen för att stänga av enheten.
  - På fjärrkontrollen: När enheten är avstängd, tryck på På/Standby-knappen för att aktivera enheten. Nu aktiveras enheten.
3. ▶||
  - Tryck en gång på den här knappen för att välja vald låt när du spelar upp CD eller MP3. PLAY/PAUSE-symbolen börjar lysa.
4. STOP ■
  - Pausa låt
5. ▶▶
  - Växla till nästa spår.
6. ◀◀
  - Växla till föregående spår.
7. Knapp REPEAT/PROGRAM
  - Upprepningsfunktion (REPEAT)
  - Vid uppspelning av CD/CD-R/CD-RW/USB
    - Tryck 1x: Upprepa aktuellt spår (Repeat1)
    - Tryck 2x: Upprepa alla spår (Repeat All)
    - Tryck 3x: Avsluta upprepning
8. Shuffle
  - Tryck på MEM/MODE på enheten eller på fjärrkontrollen för att aktivera shuffle-funktionen.
  - RANDOM - spåren på CD-skivan spelas upp i slumpmässig ordning.

## Programfunktion

Med denna funktion kan spårerna spelas upp i en programmerad ordning. För att göra detta måste uppspelningen pausas (tryck på ■).

1. Tryck på PROGRAM-knappen. Programnumret 01 visas på displayen och programmets LED blinkar.
2. Tryck på ► eller ◀ för att bläddra framåt eller bakåt och välja det spår som ska programmeras.
3. Tryck återigen på PROGRAM-knappen för att spara inställningen. Programnumret växlas till 02 för nästa inmatning.
4. Upprepa steg 2 och 3 för att programmera upp till 20 spår (CD) eller 99 spår (MP3). Så snart det tjugonde spåret matats in visar displayen "FUL", vilket visar att programminnet är fullt.
5. Tryck på ► för att starta uppspelningen av programmet. Tryck på ■ för att avsluta uppspelningen av programmet.
6. Du kan använda REPEAT-funktionen upprepade gånger för att spela upp ett specifikt spår (Repeat 1) eller alla spår.
7. CD-spelaren stannar när alla programmerade spår har spelats upp en gång. Tryck på knappen PLAY/PAUSE för att upprepa programmen.
8. För att avbryta uppspelningen av programmet, tryck på ■ medan uppspelningen pågår eller, eller öppna CD-luckan när CD-spelaren är pausad.

Du kan programmera upp till 20 (CD)/99 (MP3) spår.

Om du försöker programmera mer än 20 CD- eller 99 MP3-spår visas [FUL] på displayen.)

## Spela upp programlistan

När programmeringen är klar, tryck på ►-knappen för att bekräfta och starta uppspelningen av programmet, programmets LED lyser på displayen. Under uppspelningen kan du trycka på knapparna ◀ eller ► för att hoppa till önskat spår i programlistan.

Om du vill pausa programmet tillfälligt, tryck på ■ en gång.

Programindikatorn på displayen kvarstår. Tryck på ►-knappen för att fortsätta uppspelningen.

---

OBS: Om du trycker 2x på ■ avbryts uppspelningen av programmet och programlistan raderas helt och hållet. Programindikatorn på displayen försvinner.

---

## Se programlistan

När enheten är pausad kan du se programlistan med hjälp av knapparna ►► och ◀◀.

## Ingångar

- DC-strömanslutning: Anslut nätaggregatets 5-V-DC-kontakt till detta uttag.
- USB-port: Anslut en USB-enhet (formaterad med FAT32) med upp till 32 GB till denna port för att spela upp MP3-filer (medföljer ej).
- AUX-uttag: För anslutning av 3,5 mm-RCA-kontakten till en stereo-ljudkabel (medföljer ej).

## Viktiga anmärkningar om uppspelning av CD-skivor

Tryck på Play-knappen för att spela upp spåret.

- CD-enheten kan utan problem läsa alla konventionella CD-skivor. Enheten läser även brända CD-R/CD-RW-skivor, men det kan ta upp till 10 sekunder innan uppspelningen startar. Om uppspelningen inte startar beror det troligen på kvaliteten på CD-R/CD-RW-skivan och/eller kompatibiliteten hos CD-kompileringsprogrammet. Tillverkaren ansvarar inte för uppspelningskvaliteten på CD-R/CD-RW-skivor. Sätt inte på etiketter på båda sidorna av CD-R/CD-RW-skivan, detta kan orsaka felfunktioner.
- Använd inte för mycket kraft när du trycker på CD-luckan medan en CD spelas.
- Sätt inte in något annat än CD-skivor i skivfacket. Främmande föremål kan skada enheten.
- Placera endast en skiva i skivfacket åt gången.

---

## FM-RADIO

---

### Automatisk avläsning (SCAN)

Du kan använda sökfunktionen (automatisk avläsning) för att automatiskt söka efter nya digitala radiostationer och ta bort inaktiva stationer.

1. Tryck och håll in PLAY/SCAN-knappen på huvudenheten i 2 sekunder eller SCAN-knappen på fjärrkontrollen för att välja "P-xx". Antalet hittade stationer visas under den automatiska stationssökningen. När den automatiska stationssökningen är avslutad ställs den senast lyssnade stationen in. Om den senaste stationen du lyssnade på inte längre är tillgänglig ställs den första stationen i den alfabetiska listan in.
2. För att ställa in en specifik radiostation manuellt, tryck upprepade gånger på knappen ◀ eller på knappen ▶ på enheten eller fjärrkontrollen.

### Åtkomst till förinställda stationer

I radioläget kan du hämta de förinställda kanalerna genom att upprepade gånger trycka på knappen PRESET+ eller - på fjärrkontrollen. (OBS: "P01" blinkar på displayen när du programmerar förinställningen för första gången)

---

OBS

Indikatorn för FM-sökning och lyssning har ingen frekvensvisning.

---

---

## BT-LÄGE

---

Den trådlösa Bluetooth-tekniken är en radioteknik med kort räckvidd som möjliggör trådlös kommunikation mellan olika typer av digitala enheter som mobiltelefoner och datorer. Den fungerar inom en räckvidd på cirka 10 meter utan att enheterna behöver anslutas med kablar. Eftersom Bluetooth-tekniken inte kräver någon siktlinje mellan de kommunicerande enheterna behöver den sändande enheten och mottagaren inte riktas på samma sätt som vid infraröd teknik.

### Kommunikationssystem och Bluetooth-profil för denna enhet

Det finns många tillgängliga Bluetooth-profiler som beskriver grundläggande kommunikationsmetoder, specifika funktioner och användningsområden för att möjliggöra kommunikation mellan enheter.

### Denna enhet stöder följande standarder:

Kommunikationssystem: Bluetooth-specifikation version 5 Bluetooth +Enhanced Data Rate (EDR)-profil: A2DP (Advanced Audio Distribution Profile) A2DP möjliggör ljudstreaming från en Bluetooth-stereo-ljudenhet utrustad med A2D2 (t.ex. mobiltelefoner) till den här enheten. Genom att konvertera den trådlösa stereoljudsignalen till en analog ljudsignal kan du lyssna via detta högtalarsystem. AVRCP (Audio/Video Remote Control Profile) är en teknik som gör att en enda fjärrkontroll kan styra alla Bluetooth-aktiverade audio-video-enheter som en användare har tillgång till.

### Hänvisningar vid användning av enheten med en mobiltelefon

- Den här enheten kan inte användas för telefonsamtal, även om den är ansluten till en mobiltelefon via Bluetooth.
- För detaljer kring hur du använder din mobiltelefon medan ljudet överförs via en Bluetooth-anslutning, se bruksanvisningen som kommer med mobiltelefonen.

### Parning med BT-enheter

Bluetooth-enheter måste först kopplas ihop innan de kan utbyta data. När de har kopplats ihop behöver de inte kopplas ihop igen, såvida parningen inte sker med fler än 8 enheter. Endast en enhet kan kopplas ihop åt gången. Den här enheten kan kopplas ihop med högst 8 enheter. När en efterföljande enhet kopplas ihop raderas den tidigast kopplade enhet och ersätts av den nya enheten.

## Parning med andra Bluetooth-källenheter

1. Tryck på POWER-knappen på huvudenheten eller på fjärrkontrollen för att aktivera enheten.
2. Tryck på SOURCE-knappen på huvudenheten eller på fjärrkontrollen för att välja Bluetooth-funktionen. ("BT" blinkar på displayen)
3. Tryck och håll in BT PAIR-knappen på huvudenheten eller fjärrkontrollen i minst 3 sekunder. ("BT PAIR" blinkar snabbt på displayen) Enheten är nu i parningsläge och kan kopplas till andra Bluetooth-källenheter.
4. Utför kopplingsprocessen på källenheten så att den här enheten känns igen. "MICROSTAR" visas i listan över upptäckta enheter (om den är tillgänglig) i källenheten. (Se bruksanvisningen för källenheten för mer information).  
OBS:
  - När du parar ihop enheterna, placera dem inom 1 meter från varandra.
  - Vissa källenheter kan inte visa listor över upptäckta enheter. (Se bruksanvisningen för mer information kring att koppla denna enhet med källenheten).
5. Välj "MICROSTAR" i källistan. Om lösenkod\* krävs, ange "0000". \* Lösenkoden kan kallas PIN-kod, passkey, PIN-nummer eller lösenord.
6. Kopplingsindikatorn slutar blinka när enheten har kopplats ihop med källenheten. (Parningsinformationen lagras nu i enheten.) Vissa källenheter kan automatiskt anslutas till enheten efter att parningen är avslutad; i annat fall, följ instruktionerna i källenhetens bruksanvisning för att starta kopplingen.
7. Tryck på PLAY-knappen på huvudenhetens källenheter för att starta Bluetooth-kopplingen.

## Spela upp ljud

Kontrollera att:

- enhetens Bluetooth-funktion är aktiverad.
  - kopplingen mellan den här enheten och källenheten är slutförd.
  - enheten är ansluten (kopplingsindikator (BT) hos LED-lampan).
1. Tryck på POWER-knappen på huvudenheten eller på fjärrkontrollen för att aktivera enheten.
  2. Tryck på SOURCE-knappen på huvudenheten eller fjärrkontrollen för att välja Bluetooth-funktionen.
  3. Starta Bluetooth-anslutningen från Bluetooth-stereo-källenheten.
  4. Tryck på knappen PLAY/PAUSE (på huvudenheten, fjärrkontrollen eller källenheten).



---

OBS: Om källan har en extra basfunktion eller equalizerfunktion, stäng då av denna. Om dessa funktioner är aktiverade kan ljudet förvrängas.

---

---

## **BAS-REGLAGE**

---

Justera detta för att nå önskad BASS-nivå hos den inbyggda högtalaren.

---

---

## **TYST**

---

Tryck på MUTE-knappen på fjärrkontrollen för att tillfälligt stänga av ljudet från högtalaren. Tryck återigen på MUTE-knappen eller på volymknappen på fjärrkontrollen för att återgå till normal uppspelning.

---

---

## **LED-LJUSSHOW**

---

LED-ljuseffekterna kan ses i CD-facket och i enhetens nedre hörn, beroende på vilken ljudkälla musiken spelas från.

Tryck på knappen LIGHT SHOW för att aktivera ljusshowen.

---

OBS: Om ljusstyrkan är bländade, tänd ljuset i rummet eller stäng av LED-ljusshowen.

---

## FELSÖKNING

Problem	Möjlig orsak	Lösning
Enheten aktiveras inte vid tryck på på/av-knappen .	Nätaggregatet är inte anslutet eller kontakten är inte ansluten till uttaget.	Anslut nätaggregatet och sätt in kontakten i uttaget.
Enheten startar inte trots att kontakten är insatt.	Uttaget är inte strömförande.	Kontrollera att uttaget fungerar eller använd ett annat uttag.
Inget ljud.	Mastervolymen är inställd på lägsta volym.	Höj mastervolymen.
CD-spelaren fungerar inte eller displayen visar [No].	CD-skivan sattes in på fel sätt.	Sätt in CD-skivan på rätt sätt.
	CD-skivan är smutsig.	Rengör CD-skivan med en mjuk trasa.
	CD-skivan är repad.	Använd en annan CD-skiva.
	CD-skivan är skev.	Använd en annan CD-skiva.
	Ingen standard-CD har satts in.	Använd endast kompatibla CD-skivor.
	Linsen är smutsig.	Rengör linsen med en CD-lins-rengörare.
	Fukt har bildats i CD-däcket.	Vänta 20-30 minuter så att däcket kan torka.
Brus eller förvrängt ljud i FM-radioläget.	Sändaren är inte korrekt inställd. FM-antennen är inte helt utdragen.	Finjustering av FM-sändaren. Dra ut FM-antennen helt och hållet.

---

## RENGÖRING OCH SKÖTSEL

---

- Rengör enheten med en fuktig (aldrig våt) trasa. Lösnings- eller rengöringsmedel bör aldrig användas.
- Lämna inte enheten på varma, fuktiga eller dammiga platser.
- Håll enheten borta från värmare och elektriska bullerkällor som lysrörslampor eller motorer.

### Hantering av CD-skivor

- Om musiken hackar eller avbryts under CD-uppspelningen, eller om CD-skivan inte spelas upp alls, kan undersidan behöva rengöras. Fingeravtryck och damm bör torkas bort med en mjuk trasa innan uppspelningen. Använd en bra, mjuk rengöringsduk och torka med raka rörelser från skivans mitt till ytterkanten.
- Använd aldrig kemikalier som rengöringssprayer för skivor, antistatiska sprayer eller vätskor, bensen eller thinner för att rengöra CD-skivor. Dessa kemikalier skadar skivans plastyta permanent.
- Placera alltid CD-skivan ordentligt på skivklämmorna med etikettsidan uppåt. CD-skivor kan bara spelas på en sida.
- Om du vill ta ut en skiva ur fodralet, tryck på mitten av höljet och lyft ut skivan genom att hålla den försiktigt längs kanterna.
- Efter användning bör skivorna läggas tillbaka i sina fodral för att skydda dem från damm och repor.
- För att undvika att skivan blir skev bör den inte utsättas för direkt solljus, hög luftfuktighet eller höga temperaturer under längre tid.
- Sätt inte på några klistermärken och skriv inget på någon av sidorna på skivan. Bläcket som används i vissa filtpennor kan skada skivans yta.

## HÄNVISNING OM AVFALLSHANTERING



Om det finns en lagstadgad förordning om hantering av elektriska och elektroniska enheter i ditt land, visar denna symbol på produkten eller förpackningen att produkten inte får slängas tillsammans med hushållsavfall. Istället måste den föras till en återvinningscentral för elektriska och elektroniska enheter. En avfallshantering i enlighet med befintliga förordningar gör att miljön såväl som dina medmänniskor skyddas från negativa konsekvenser. För information om återvinning och avfallshantering av den här produkten, kontakta din kommun eller lokala avfallshantering.

Denna produkt innehåller batterier. Om det finns en lagstadgad förordning för hantering av batterier i ditt land får batterierna inte slängas tillsammans med hushållsavfall. Informera dig om lokala förordningar gällande hantering av batterier. En avfallshantering i enlighet med befintliga förordningar gör att miljön såväl som dina medmänniskor skyddas från negativa konsekvenser.

## FÖRSÄKRAN OM ÖVERENSSTÄMMELSE



**Tillverkare:**

Chal-Tec GmbH, Wallstraße 16, 10179 Berlin, Tyskland.

**Importör för Storbritannien:**

Berlin Brands Group UK Limited  
PO Box 42  
272 Kensington High Street  
London, W8 6ND  
United Kingdom

Härmed försäkras Chal-Tec GmbH att denna typ av radioutrustning överensstämmer Microstar med direktiv 2014/53/EU. Den fullständiga texten till EU-försäkran om överensstämmelse finns på följande webbadress: [use.berlin/10035301](http://use.berlin/10035301)







