

SAUENLAND PRO XL

Spanferkelgrill
Suckling Pig BBQ Grill
Parrilla para lechón
Barbecue de cochon de lait
Griglia per maialino

10035373



COOKINGCO
OOKINGCOO
KINGCOOKIN
INGCOOKING
COOKINGCO
OOKINGCOO
KINGCOOKIN
INGCOOKING

KLARSTEIN

www.klarstein.com

Sehr geehrter Kunde,

wir gratulieren Ihnen zum Erwerb Ihres Gerätes. Lesen Sie die folgenden Hinweise sorgfältig durch und befolgen Sie diese, um möglichen Schäden vorzubeugen. Für Schäden, die durch Missachtung der Hinweise und unsachgemäßen Gebrauch entstehen, übernehmen wir keine Haftung. Scannen Sie den folgenden QR-Code, um Zugriff auf die aktuellste Bedienungsanleitung und weitere Informationen rund um das Produkt zu erhalten.

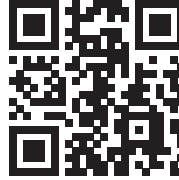

INHALTSVERZEICHNIS

Sicherheitshinweise 4
 Zusammenbau 4
 Bedienung 18
 Reinigung und Pflege 18
 Hinweise zur Entsorgung 18

English 19
 Español 35
 Français 51
 Italiano 67

TECHNISCHE DATEN

Artikelnummer	10035373
Stromversorgung	220-240 V ~ 50/60 Hz
Motorleistung	15 W
Maximale Beladung	70 kg

HERSTELLER & IMPORTEUR (UK)

Hersteller:

Chal-Tec GmbH, Wallstraße 16, 10179 Berlin, Deutschland.

Importeur für Großbritannien:

Chal-Tec UK limited
 Unit 6 Riverside Business Centre
 Brighton Road
 Shoreham-by-Sea
 BN43 6RE
 United Kingdom

SICHERHEITSHINWEISE

- Dieses Gerät, einschließlich des Motors, ist nur zum Grillen bestimmt.
- Verwenden Sie immer nur das mitgelieferte Netzkabel.
- Das Netzkabel sollte regelmäßig auf Beschädigungen überprüft werden. Wenn es beschädigt ist, darf das Gerät nicht verwendet werden.
- Kinder ab 8 Jahren, psychisch, sensorisch und körperlich eingeschränkte Menschen dürfen das Gerät nur benutzen, wenn sie vorher von einer für sie verantwortlichen Aufsichtsperson ausführlich mit den Funktionen und den Sicherheitsvorkehrungen vertraut gemacht wurden und die damit verbundenen Risiken verstehen.
- Bewahren Sie das Gerät und das Kabel außerhalb der Reichweite von Kindern auf.
- Falls das Netzkabel oder der Stecker beschädigt sind, müssen sie vom Hersteller, einem autorisierten Fachbetrieb oder einer ähnlich qualifizierten Person ersetzt werden.
- Betreiben Sie das Gerät niemals in einer feuchten Umgebung oder im Regen.
- Vor der Reinigung muss das Netzkabel abgezogen werden. Achten Sie darauf, dass der Stecker nicht nass wird.
- Überprüfen Sie das Gerät und die elektrischen Bauteile regelmäßig auf Verschleiß. Sollten Teile kaputt sein, benutzen Sie das Gerät nicht weiter.
- Stellen Sie das Gerät niemals auf einen unebenen Untergrund.
- Das Gerät ist nicht für den kommerziellen Gebrauch, sondern nur für Gebrauch im Haushalt und in ähnlichen Umgebungen vorgesehen. Dazu zählen Küchen in Büros, Bauernhöfen, Hotels, Motels und Einrichtungen, die Bed & Breakfast anbieten.
- Schalten Sie das Gerät aus, ziehen Sie den Netzstecker und lassen Sie das Gerät abkühlen, bevor Sie es reinigen und verstauen.
- Verwenden Sie keine scheuernden Reinigungsmittel.
- Reinigen Sie das Gerät niemals unter fließendem Wasser reinigen, dies kann zu einem Kurzschluss oder Stromschlag führen!
- Der Grillmotor darf nur bei trockenem Wetter im Freien verwendet werden. Verwenden Sie ihn nicht bei Regen oder hoher Luftfeuchtigkeit.



VORSICHT

Verbrennungsgefahr! Teile des Grills werden sehr heiß, wenn das Gerät in Betrieb ist. Seien Sie vorsichtig und verwenden Sie beim Gebrauch Schutzhandschuhe.

ZUSAMMENBAU

Für den Zusammenbau benötigt:

- M6 Innensechskant-Steckschlüssel
- M10 Sechskant-Steckschlüssel
- Offener Schlüssel
- M6 Hülse
- Kreuz-Schraubendreher

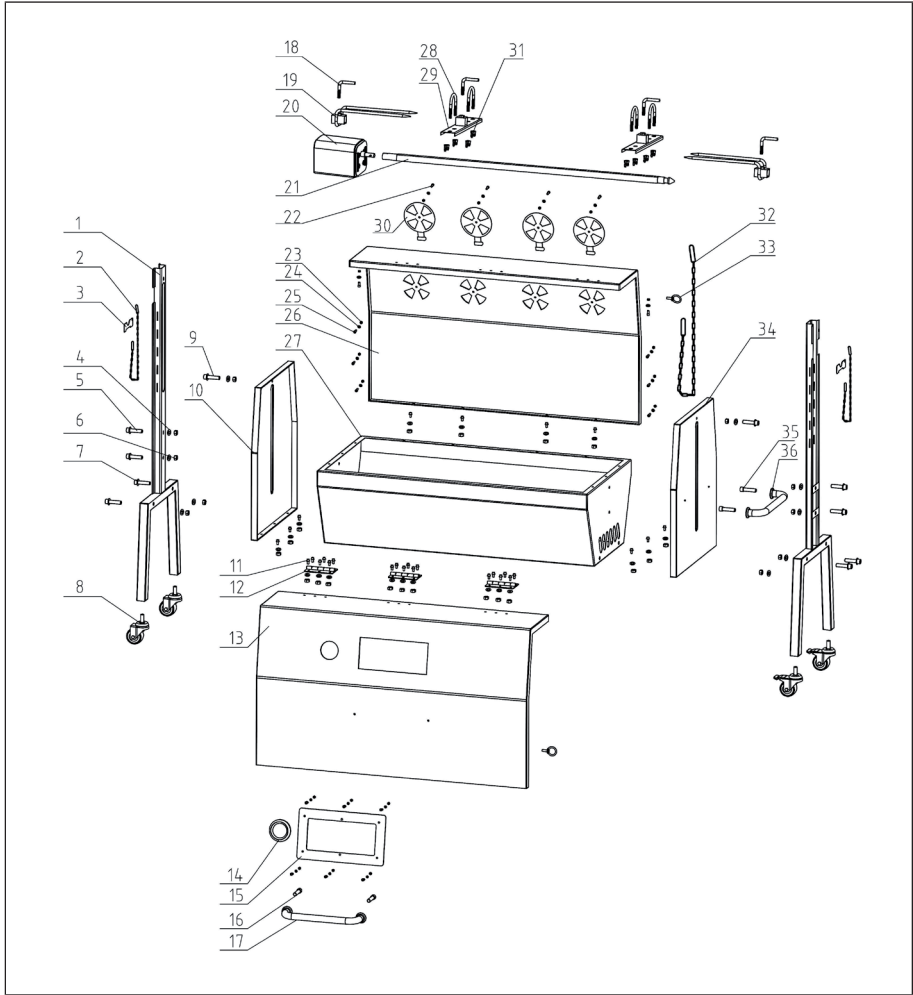

1	Grillbein	19	Edelstahl-Gabel
2	Kette	20	Motor
3	Motorhalterung & Stangenhalterung	21	Spießstange
4	Flügelmutter M8	22	Entlüftungsdeckel-Schraube
5	M8*40 Sechskantschraube	23	Sicherungsmutter
6	M10*40 Sechskantschraube	24	Unterlegscheibe M6
7	M10 Schraube flach	25	Mutter M6
8	M10 Mutter	26	Rückseite
9	Räder ohne Bremse	27	Grill-Körper
10	Seitliche Abdeckung	28	U-Bolzen
11	M6*10 Sechskantschraube & M6 Mutter	29	Fleischklammer
12	Scharnier aus Edelstahl	30	Entlüftungsabdeckung
13	Vordere Abdeckung	31	M8-Befestigung
14	Thermometer	32	Kette
15	Fenster	33	Sperrstift
16	Kreuzschlitzschraube	34	Rechte Abdeckung
17	Griff der vorderen Abdeckung	35	Kreuzschlitzschraube
18	L-Schraube	36	Seitlicher Handgriff

1

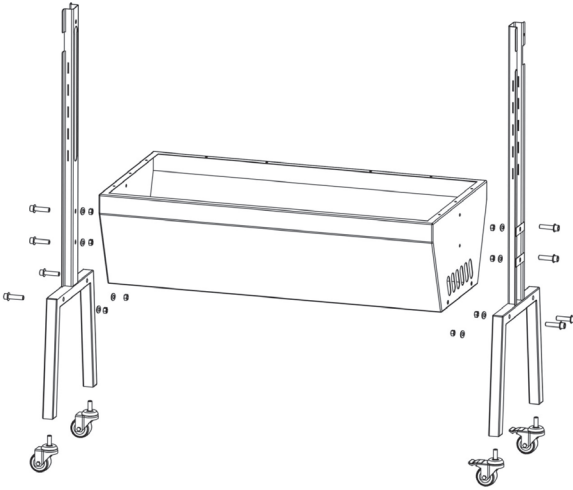

Montieren Sie die Räder mit Bremse und ohne Bremse an die Beine. Befestigen Sie die Beine mit Sechskantschrauben M10*40 und die einstellbaren Stangen mit Schrauben M8*40 am Grillgehäuse.

2

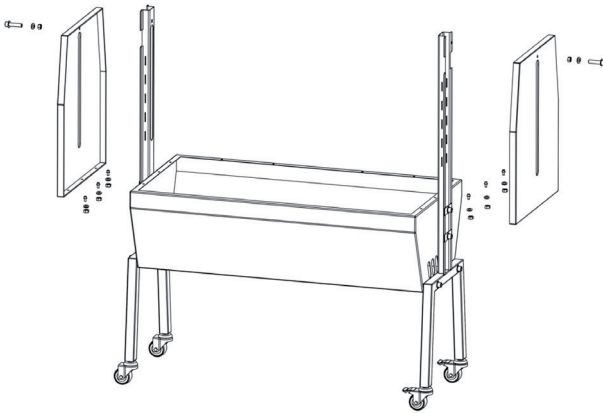

Montieren Sie die Seitenabdeckungen mit Sechskantschrauben M6*10, Unterlegscheiben und Muttern.

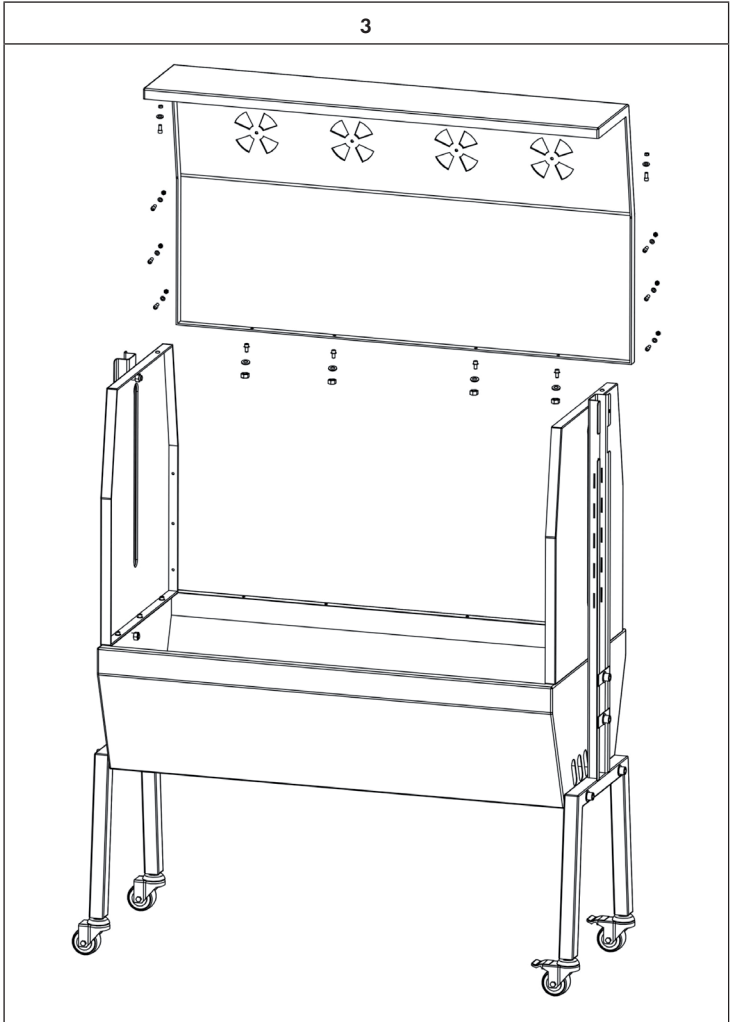

Befestigen Sie die hintere Abdeckung mit M6*10 Sechskantschrauben, Unterlegscheiben und Muttern.

4

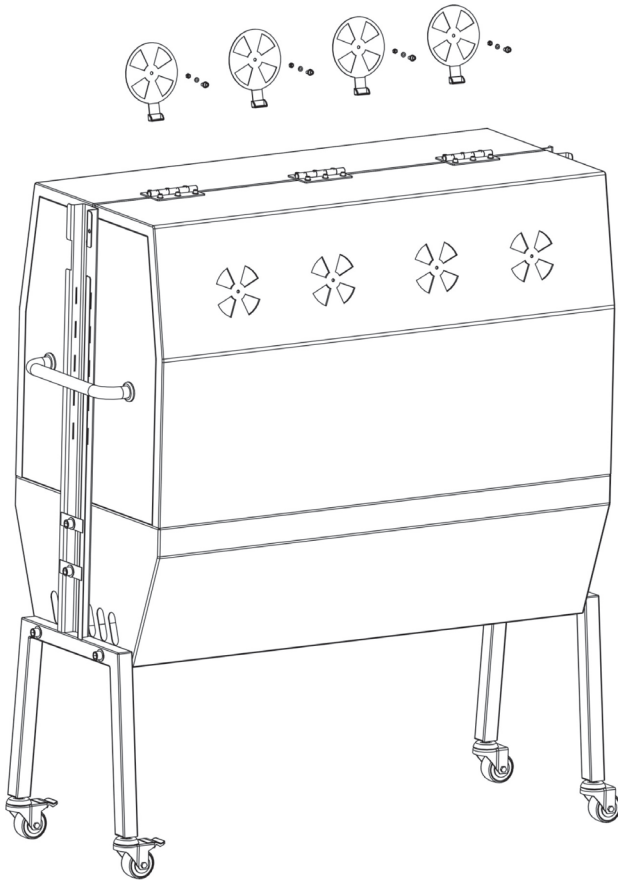

Befestigen Sie die Entlüftungsabdeckungen mit M6 Kreuzschrauben, Unterlegscheiben und Muttern.

5

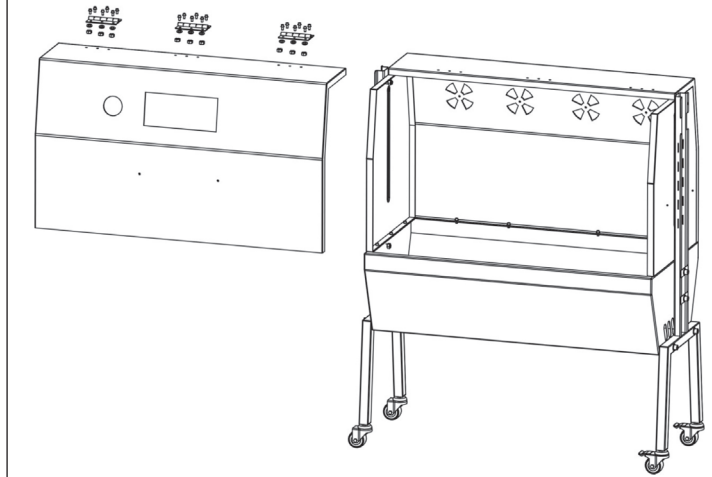

Befestigen Sie die Frontabdeckung und das Edelstahlscharnier mit M6 * 10 Schrauben, Unterlegscheiben und M6 Muttern.

6

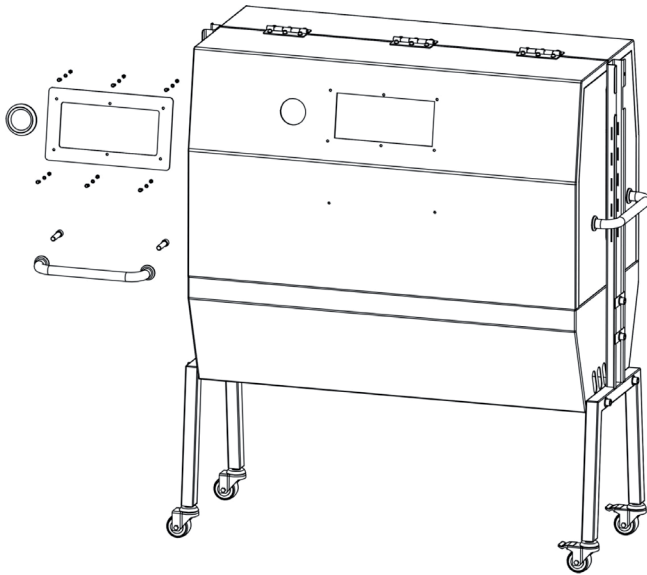

Montieren Sie das Thermometer und achten Sie darauf, dass es in die richtige Richtung zeigt. Befestigen Sie den vorderen Handgriff mit M6-Kreuzschrauben. Befestigen Sie das Fenster mit M6 * 10 Sechskantschrauben, Unterlegscheiben und Muttern.

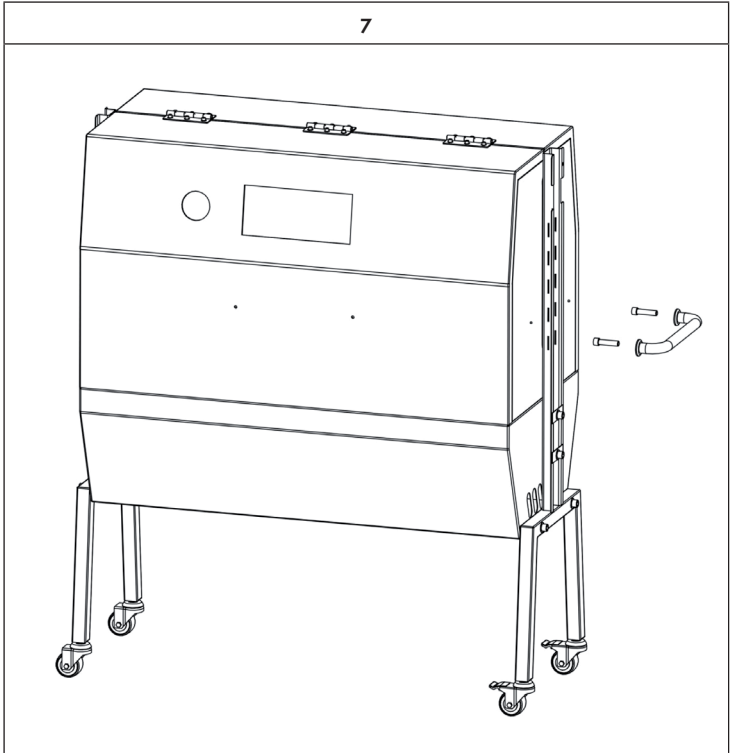

Befestigen Sie den seitlichen Handgriff mit M6-Kreuzschrauben.

8

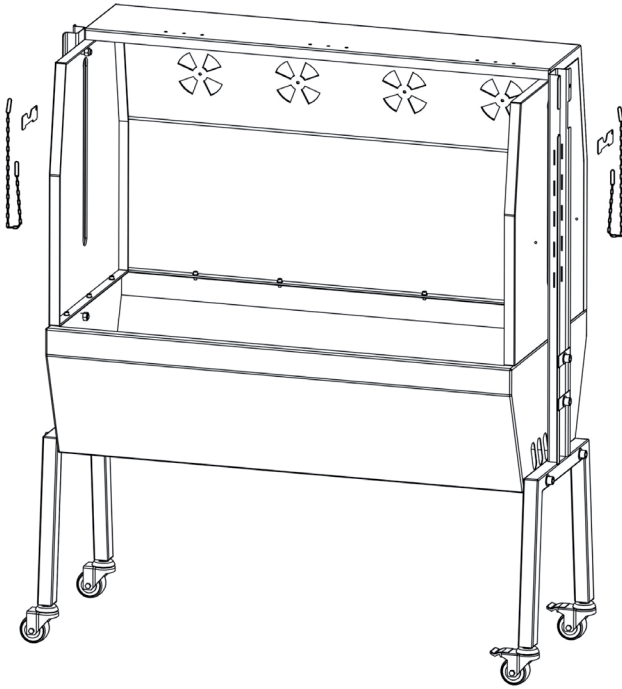

Montieren Sie die Motorhalterung und die Spießhalterung in der gewünschten Höhe.

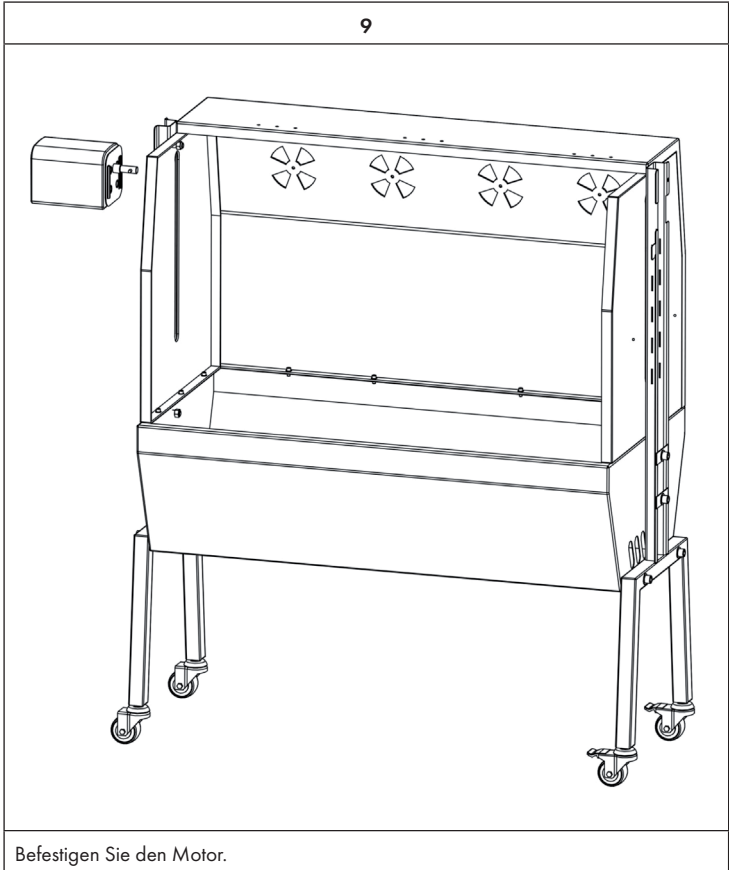

10

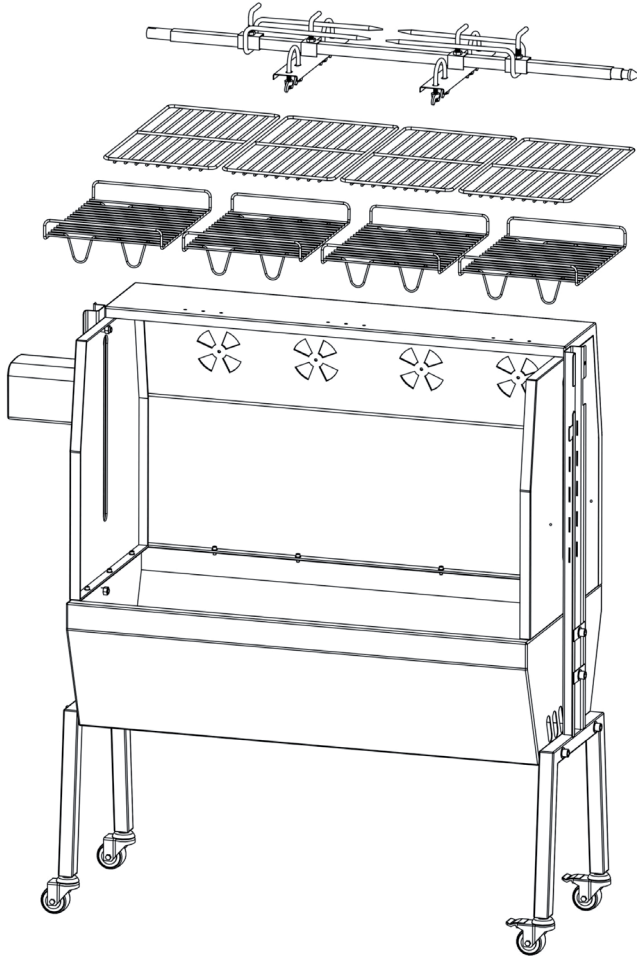

Befestigen Sie die Kohlegitter, die Grillgitter und den Spieß.

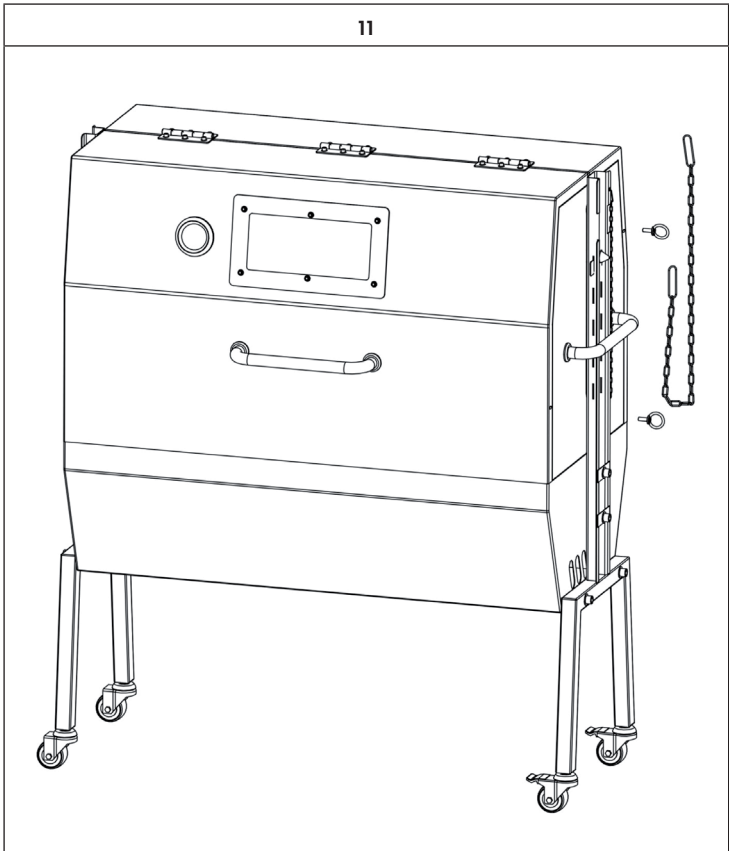

Fixieren Sie die Frontabdeckung und die Seitenabdeckung mit Hilfe des Verriegelungsbolzens und der Kette.

12

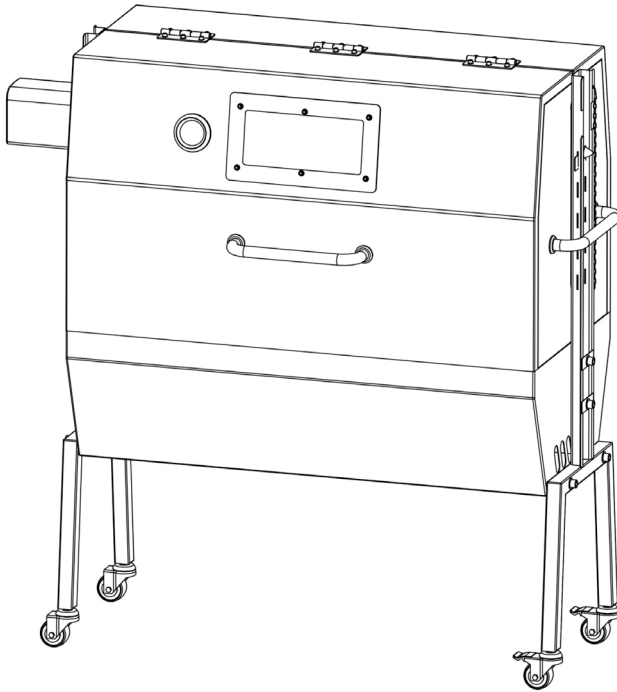

Der Zusammenbau ist jetzt beendet.

BEDIENUNG

- Entfernen Sie alle Verpackungsmaterialien von der Außen- und Innenseite des Grills.
- Überprüfen Sie, ob die Spannung Ihres Geräts mit der Spannung Ihrer Steckdose übereinstimmt.
- Wickeln Sie das Netzkabel vor dem Gebrauch vollständig ab.
- Wenn Sie ein Verlängerungskabel verwenden, verlegen Sie es so, dass keine Personen darüber stolpern.
- Achten Sie beim Gebrauch darauf, dass sich keine Kleidung oder andere Gegenstände um den Motor wickeln.
- Zünden Sie den Grill vor dem ersten Gebrauch ohne Lebensmittel an und lassen Sie das Feuer etwa 30 Minuten lang ohne Motor brennen, um alle fabrikbedingten Verunreinigungen zu entfernen.

REINIGUNG UND PFLEGE

- Ziehen Sie den Stecker aus der Steckdose.
- Lassen Sie den Grill vollständig abkühlen.
- Reinigen Sie die einzelnen Teile des Grills mit warmem Seifenwasser und einem weichen Lappen.
- Wischen Sie den Motor nur mit einem feuchten Tuch ab. Achten Sie darauf, dass kein Wasser in den Motor eindringt.

Lagerung

Schützen Sie den Motor vor Staub und Schmutz. Wenn das Gerät länger nicht benutzt, wickeln Sie es in Plastikfolie ein und lagern Sie es an einem trockenen Ort.

HINWEISE ZUR ENTSORGUNG



Wenn es in Ihrem Land eine gesetzliche Regelung zur Entsorgung von elektrischen und elektronischen Geräten gibt, weist dieses Symbol auf dem Produkt oder auf der Verpackung darauf hin, dass dieses Produkt nicht im Hausmüll entsorgt werden darf. Stattdessen muss es zu einer Sammelstelle für das Recycling von elektrischen und elektronischen Geräten gebracht werden. Durch regelkonforme Entsorgung schützen Sie die Umwelt und die Gesundheit Ihrer Mitmenschen vor negativen Konsequenzen. Informationen zum Recycling und zur Entsorgung dieses Produkts, erhalten Sie von Ihrer örtlichen Verwaltung oder Ihrem Hausmüllentsorgungsdienst.

Dear Customer,

Congratulations on purchasing this device. Please read the following instructions carefully and follow them to prevent possible damages. We assume no liability for damage caused by disregard of the instructions and improper use. Scan the QR code to get access to the latest user manual and more product information.

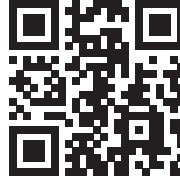

CONTENT

Safety Instructions 20
 Assembly 20
 Operation 34
 Cleaning and Care 34
 Hints for disposal 34

TECHNICAL DATA

Item number	10035373
Power supply	220-240 V ~ 50/60 Hz
Engine power	15 W
Maximum load	70 kg

MANUFACTURER & IMPORTER (UK)

Manufacturer:

Chal-Tec GmbH, Wallstrasse 16, 10179 Berlin, Germany.

Importer for Great Britain:

Chal-Tec UK limited
 Unit 6 Riverside Business Centre
 Brighton Road
 Shoreham-by-Sea
 BN43 6RE
 United Kingdom

SAFETY INSTRUCTIONS

- This appliance, including the motor, is intended for grilling only.
- Always use only the supplied power cord.
- The power cord should be checked regularly for damage. If it is damaged, do not use the appliance.
- Children over the age of 8 years, mentally, sensorially and physically handicapped persons may only use the appliance if they have been thoroughly familiarized with the functions and safety precautions by a supervisor responsible for them and understand the risks involved.
- Keep the device and the cable out of the reach of children.
- If the power cord or plug is damaged, it must be replaced by the manufacturer, an authorised specialist company or a similarly qualified person.
- Never operate the device in a damp environment or in the rain.
- Unplug the power cord before cleaning. Make sure that the plug does not get wet.
- Check the unit and the electrical components regularly for wear. If any parts are broken, do not use the appliance any further.
- Never place the appliance on an uneven surface.
- The appliance is not intended for commercial use, but only for domestic use and similar environments. This includes kitchens in offices, farms, hotels, motels and facilities that offer bed & breakfast.
- Turn off the appliance, unplug the power cord and allow the appliance to cool down before cleaning and storing.
- Do not use abrasive cleaning agents.
- Never clean the appliance under running water, this can cause a short circuit or electric shock!
- The grill motor may only be used outside in dry weather. Do not use it in rain or high humidity.



CAUTION

Risk of burns! Parts of the grill become very hot when the appliance is in operation. Be careful and use protective gloves when using the grill.

ASSEMBLY

Required for assembly:

- M6 hexagon socket wrench
- M10 hexagon socket wrench
- Open key
- M6 Sleeve
- Cross-type screwdriver

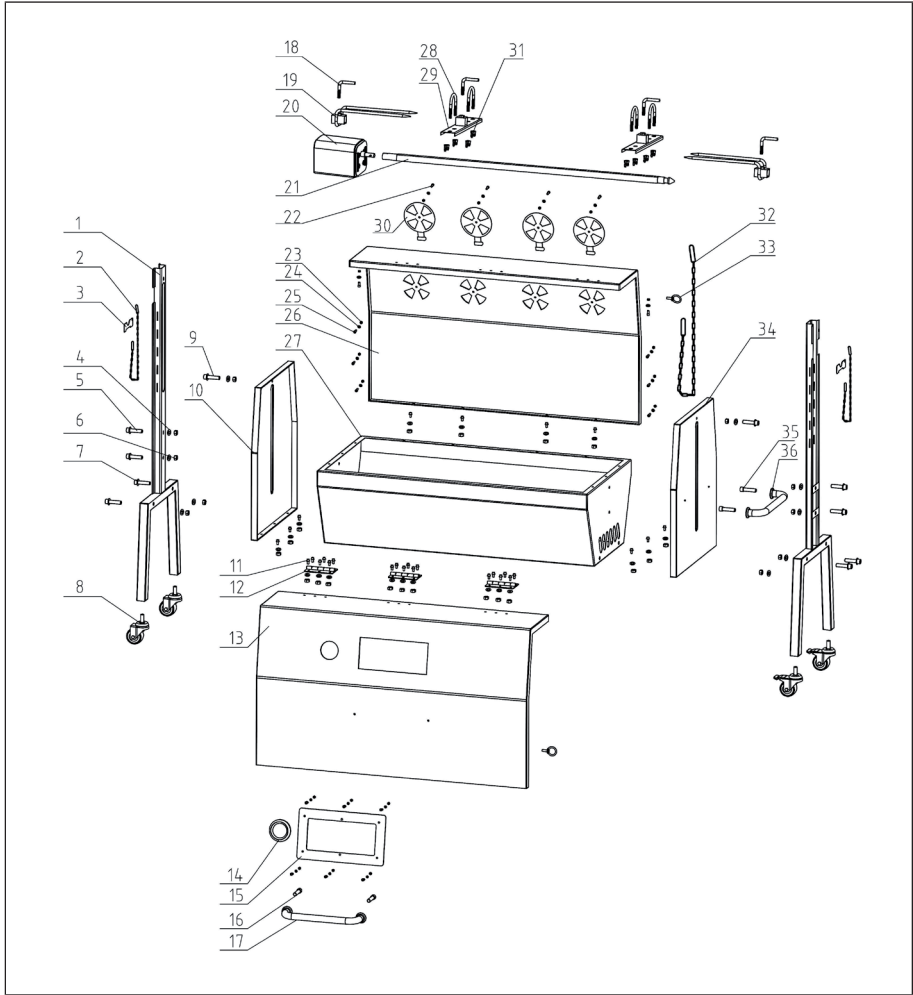

1	Grill Leg	19	Stainless Steel Fork
2	Chain	20	Motor
3	Motor Bracket & Rod Bracket	21	Spit Rod
4	M8 Wing Nut	22	Vent Cover Screw
5	M8 * 40 Hex Screw	23	Lock Nut
6	M10 * 40 Hex Head Screw	24	M6 Washer
7	M10 Screw Flat	25	M6 Nut
8	M10 Nut	26	Back Cover
9	Wheels without Brake	27	Grill body
10	Side Cover	28	U-Bolt
11	M6 * 10 Hex Head Screw & M6 Nut	29	Meat Clip
12	Stainless Steel Hinge	30	Vent Cover
13	Front Cover	31	M8 Fixing
14	Thermometer	32	Chain
15	Window	33	Lock Pin
16	Crosshead Screw	34	Right Cover
17	Front Cover Handle	35	Cross Head Screw
18	L-Screw	36	Side Handle

1

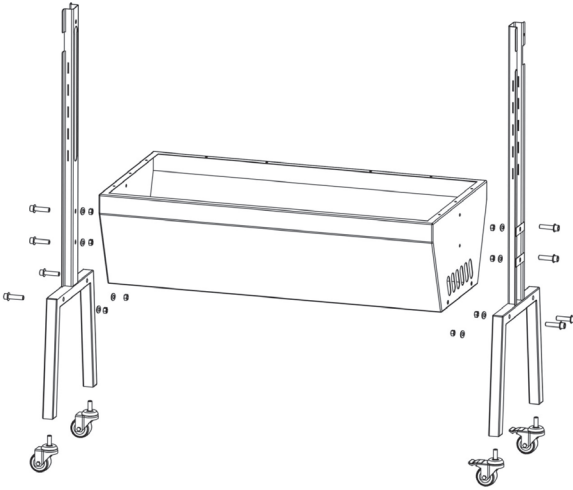

Mount the wheels with brake and without brake on the legs. Attach the legs to the grill housing with M10*40 hexagonal screws and the adjustable rods with M8*40 screws.

2

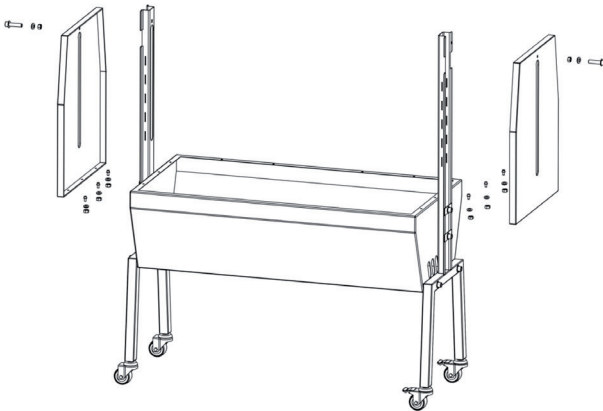

Mount the side covers with M6*10 hexagonal bolts, washers and nuts.

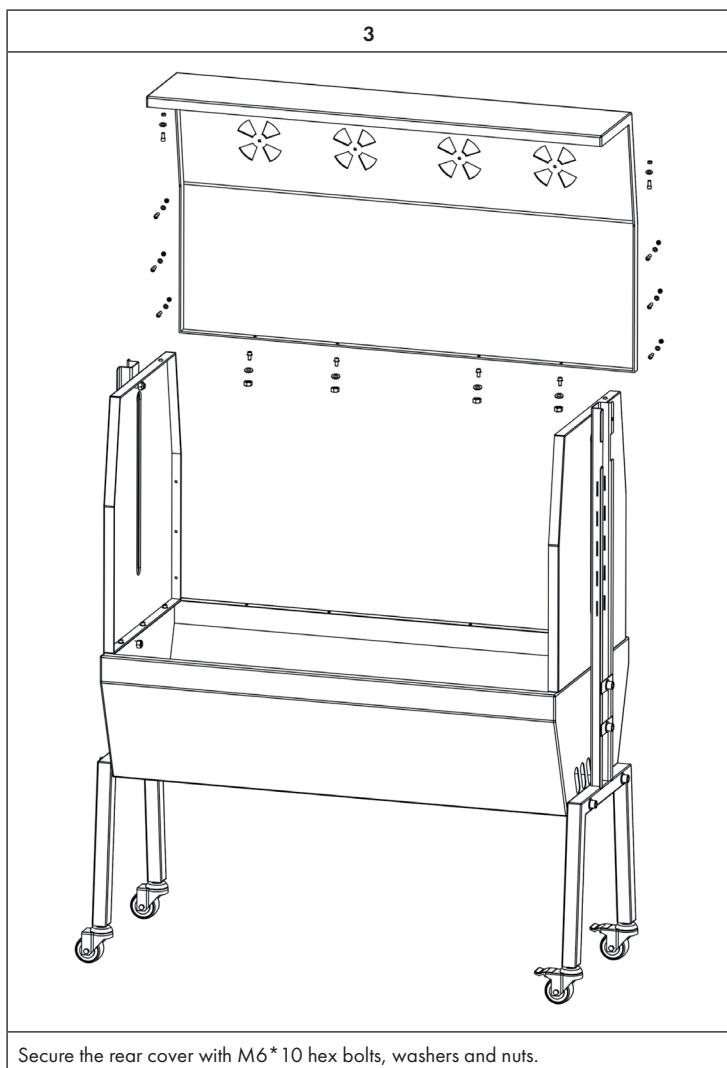

4

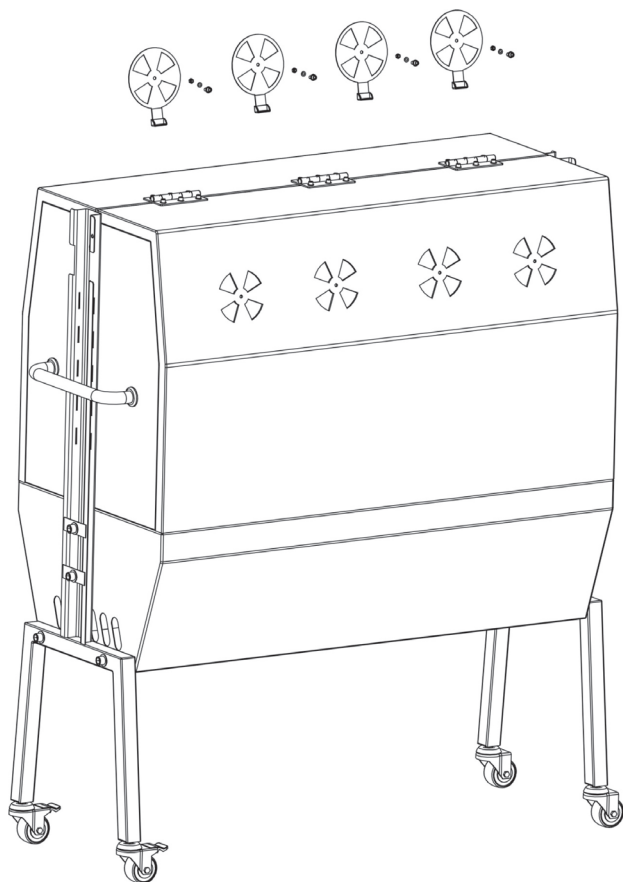

Fasten the ventilation covers with M6 cross head screws, washers and nuts.

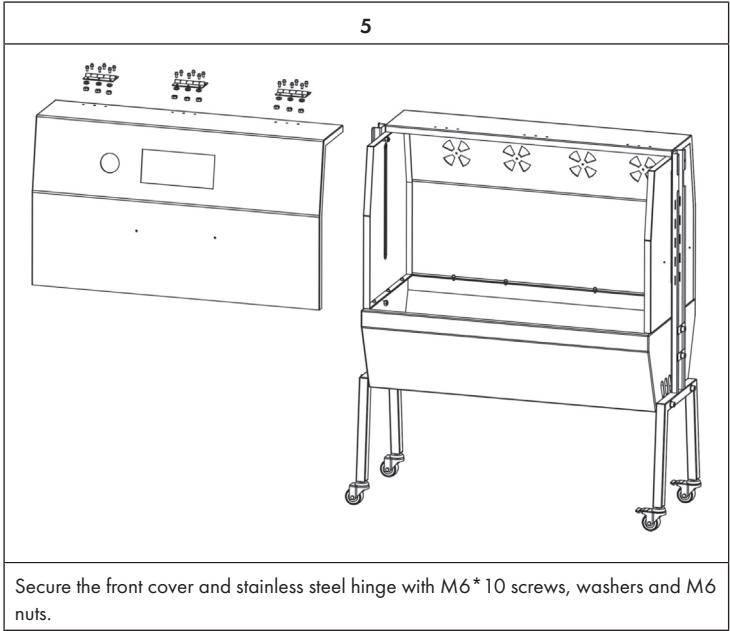

6

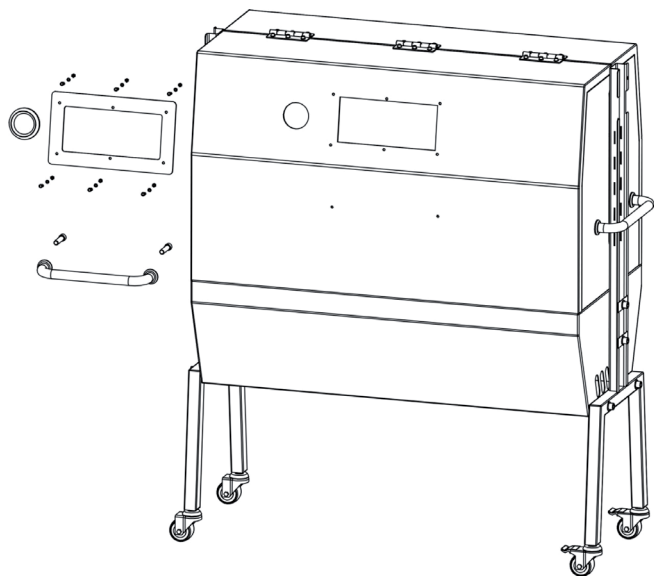

Mount the thermometer and make sure that it points in the right direction. Fasten the front handle with M6 cross screws. Fasten the window with M6*10 hexagonal screws, washers and nuts.

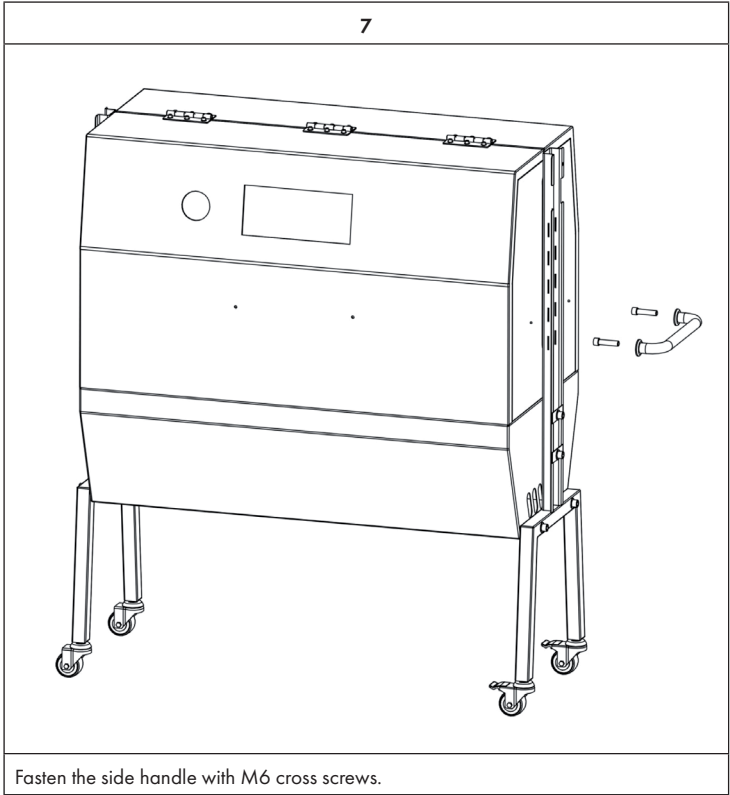

8

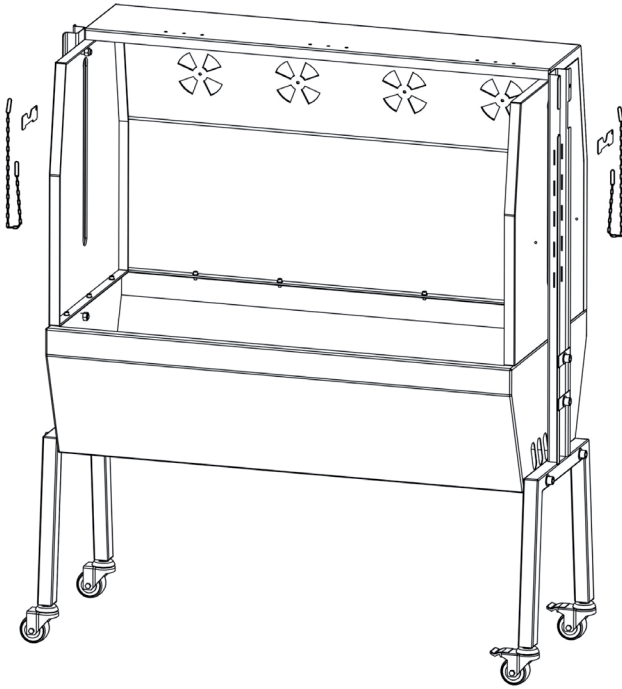

Mount the motor mount and the spit mount at the desired height.

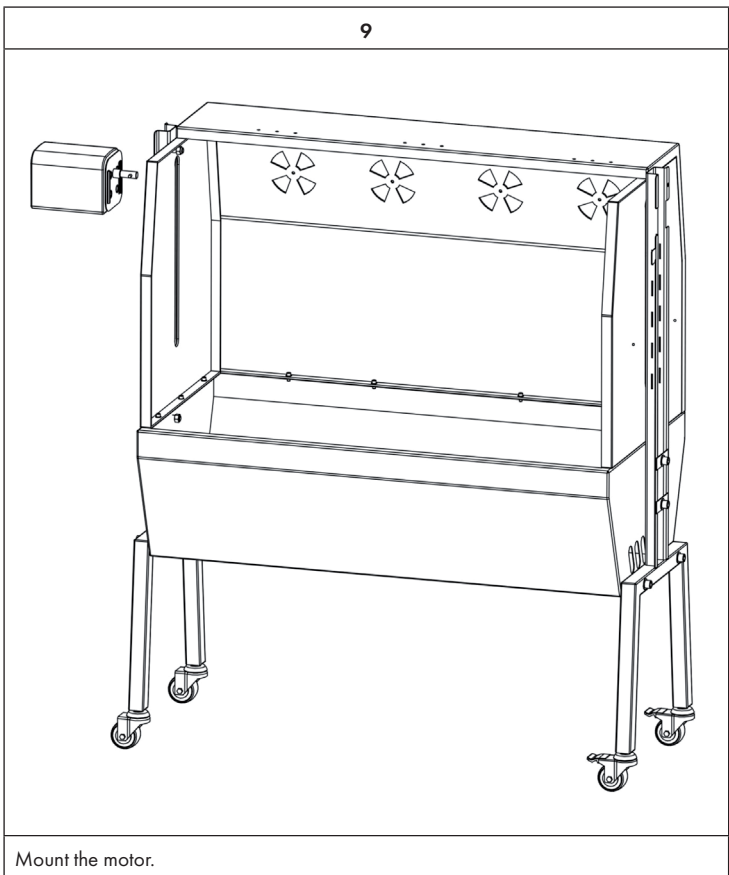

Mount the motor.

10

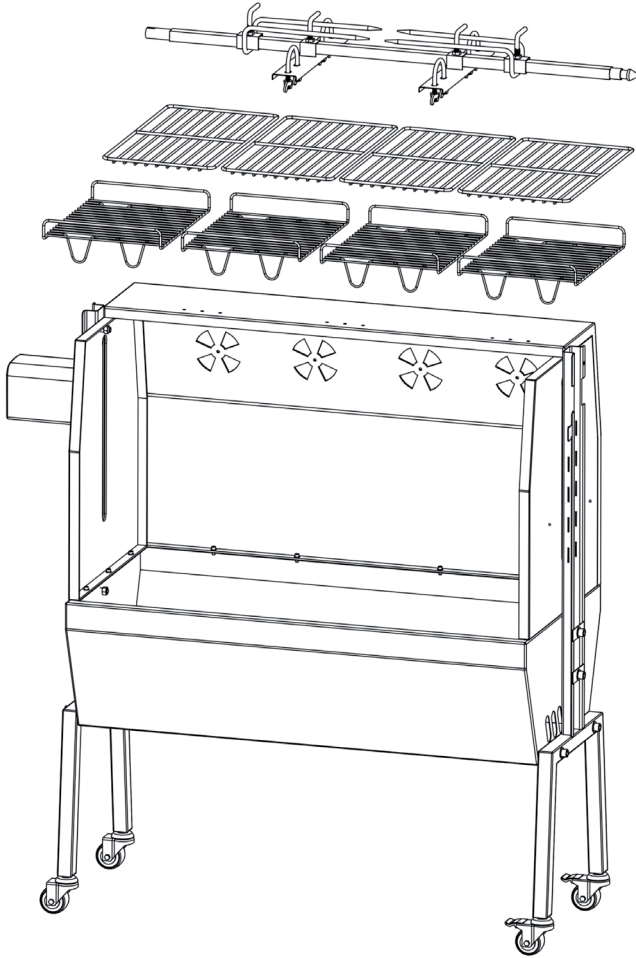

Fasten the coal grids, the grill grids and the spit.

11

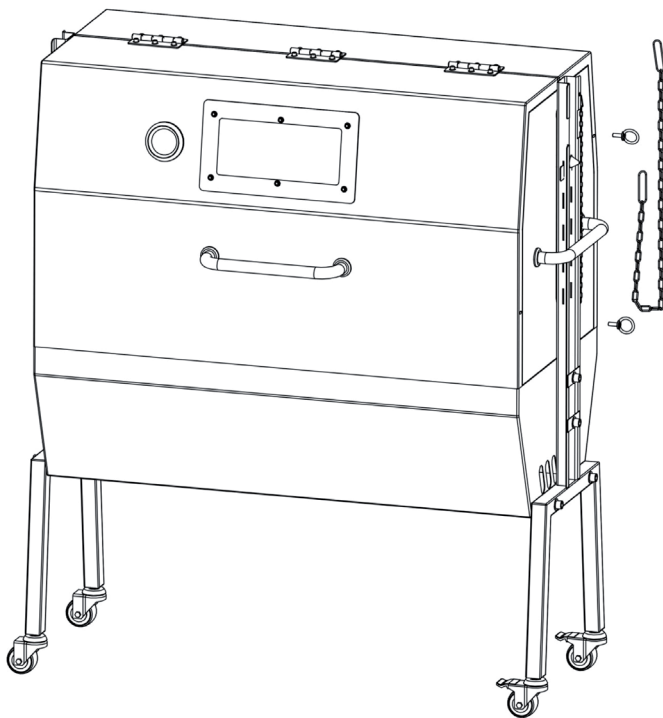

Secure the front cover and side cover with the locking bolt and chain.

12

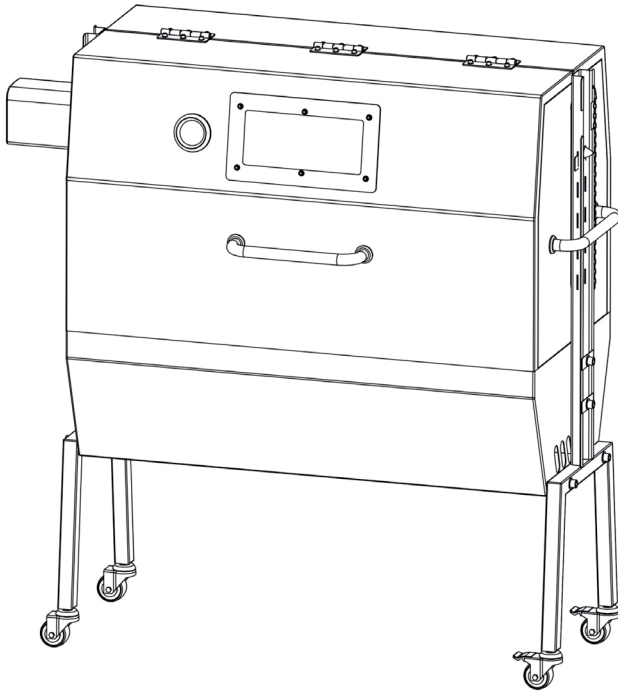

Assembly is now complete.

OPERATION

- Remove all packaging materials from the outside and inside of the grill.
- Check that the voltage of your appliance matches the voltage of your power outlet.
- Fully unwind the power cord before use.
- If you are using an extension cord, place it so that no one will trip over it.
- When using it, take care not to wrap clothing or other objects around the motor.
- Before using the grill for the first time without food, light the fire without the motor for about 30 minutes to remove all factory contamination.

CLEANING AND CARE

- Pull the plug out of the socket.
- Let the grill cool down completely.
- Clean the individual parts of the grill with warm soapy water and a soft cloth.
- Only wipe the motor with a damp cloth. Make sure that no water gets into the motor.

Storage

Protect the motor from dust and dirt. If the unit is not to be used for a long time, wrap it in plastic foil and store it in a dry place.

HINTS FOR DISPOSAL



If there is a legal regulation for the disposal of electrical and electronic devices in your country, this symbol on the product or on the packaging indicates that this product must not be disposed of with household waste. Instead, it must be taken to a collection point for the recycling of electrical and electronic equipment. By disposing of it in accordance with the rules, you are protecting the environment and the health of your fellow human beings from negative consequences. For information about the recycling and disposal of this product, please contact your local authority or your household waste disposal service.

Estimado cliente,

Le felicitamos por la adquisición de este producto. Lea atentamente las siguientes instrucciones y sígalas para evitar posibles daños. No asumimos ninguna responsabilidad por los daños causados por el incumplimiento de las instrucciones y el uso inadecuado. Escanee el siguiente código QR para obtener acceso a la última guía del usuario y más información sobre el producto.

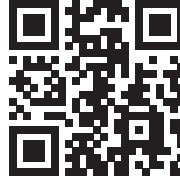

ÍNDICE

Indicaciones de seguridad 36

Montaje 36

Manejo 50

Limpieza y cuidado 50

Retirada del aparato 50

DATOS TÉCNICOS

Número de artículo	10035373
Suministro eléctrico	220-240 V ~ 50/60 Hz
Potencia del motor	15 W
Carga máxima	70 kg

FABRICANTE E IMPORTADOR (REINO UNIDO)

Fabricante:

Chal-Tec GmbH, Wallstraße 16, 10179 Berlín, Alemania.

Importador para Gran Bretaña:

Chal-Tec UK limited

Unit 6 Riverside Business Centre

Brighton Road

Shoreham-by-Sea

BN43 6RE

United Kingdom

INDICACIONES DE SEGURIDAD

- Este aparato, incluido su motor, está diseñado únicamente para preparar alimentos a la parrilla.
- Utilice exclusivamente el cable de alimentación incluido.
- El cable debe comprobarse regularmente para detectar posibles daños. No utilice el aparato si el cable está averiado.
- Los niños mayores de 8 años y las personas con discapacidades sensoriales, físicas o psíquicas solamente podrán utilizar el aparato si han sido previamente instruidas sobre su uso y conocen las indicaciones de seguridad y los riesgos asociados.
- Mantenga el aparato y el cable de alimentación fuera del alcance de los niños.
- Si el cable de alimentación o el enchufe están dañados, deberán ser sustituidos por el fabricante, un servicio técnico autorizado o una persona igualmente cualificada.
- No ponga en marcha el aparato en un entorno húmedo ni bajo la lluvia.
- Antes de limpiar el aparato, es necesario desconectar el cable de alimentación. Asegúrese de que el enchufe no se moje.
- Compruebe regularmente los componentes eléctricos para detectar posibles daños. Si alguno está averiado, no continúe utilizando el aparato.
- Nunca coloque el aparato sobre una base irregular.
- Este aparato no ha sido concebido para un uso comercial, sino doméstico o para entornos similares. Entre estos se encuentran oficinas, granjas, hoteles, moteles e instalaciones que ofrecen servicio de alojamiento y desayuno.
- Desconecte el enchufe y deje que el aparato se enfríe antes de limpiarlo y almacenarlo.
- No utilice productos de limpieza abrasivos.
- Nunca limpie el aparato bajo un chorro de agua, pues podría producirse un cortocircuito o una descarga eléctrica.
- El motor de la parrilla solo debe utilizarse al aire libre con tiempo seco. No lo utilice con lluvia ni con humedad elevada.



ATENCIÓN

Existe riesgo de quemaduras. Algunas piezas de la parrilla alcanzan temperaturas muy elevadas durante el funcionamiento. Tenga cuidado y utilice guantes durante su funcionamiento.

MONTAJE

Para el montaje, necesitará:

- Llave hexagonal M6
- Llave hexagonal M10
- Llave abierta
- Casquillo M6
- Destornillador de estrella

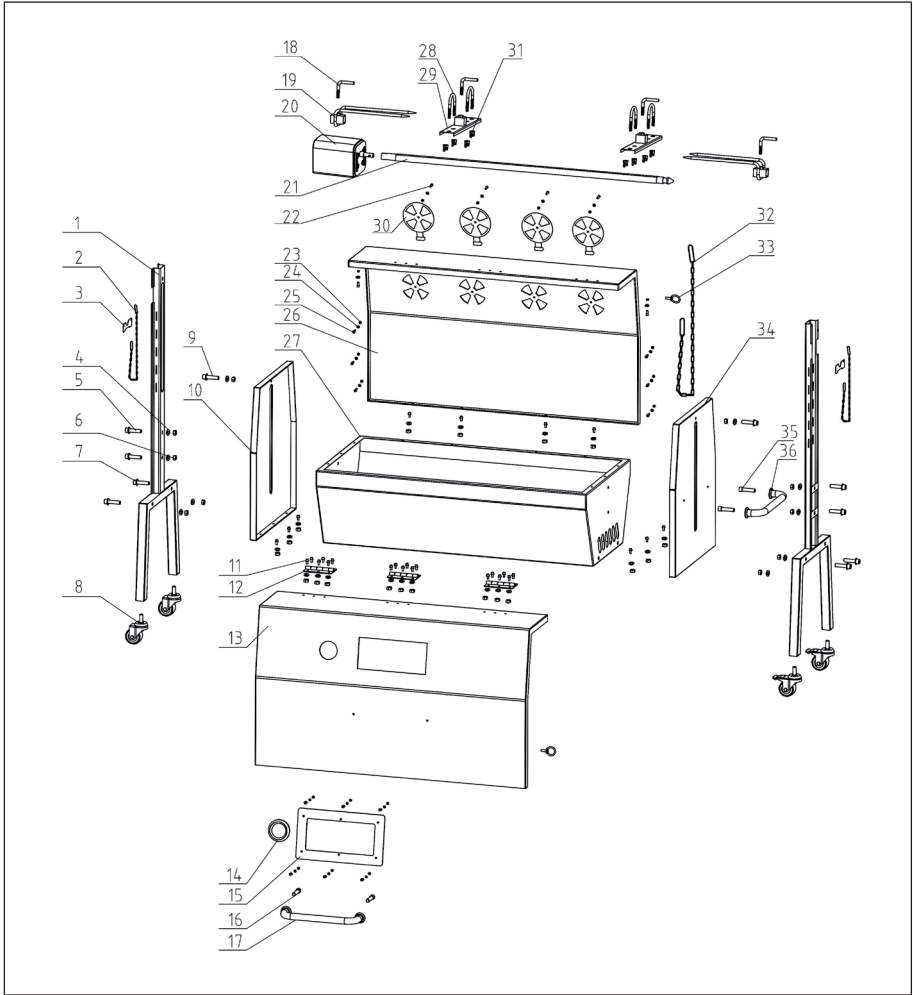

1	Pierna de la parrilla	19	Horquilla de acero inoxidable
2	Cadena	20	Motor
3	Soporte de motor y soporte de varilla	21	Vara de escupir
4	Tuerca de ala M8	22	Tornillo de la cubierta de ventilación
5	Tornillo hexagonal M8*40	23	Tuerca de seguridad
6	Tornillo de cabeza hexagonal M10*40	24	Arandela M6
7	M10 Tornillo plano	25	Tuerca M6
8	Tuerca M10	26	Contraportada.
9	Ruedas sin freno	27	Cuerpo de la parrilla
10	Cubierta lateral	28	Perno en U
11	Tornillo de cabeza hexagonal y tuerca M6*10	29	Clip de carne
12	Bisagra de acero inoxidable	30	Cubierta de ventilación
13	Portada	31	Fijación de M8
14	Termómetro	32	Cadena
15	Ventana	33	El pasador de la cerradura
16	Tornillo de cruceta	34	Cubierta derecha
17	Mango de la cubierta frontal	35	Tornillo de cabeza cruzada
18	Tornillo L	36	Mango lateral

1

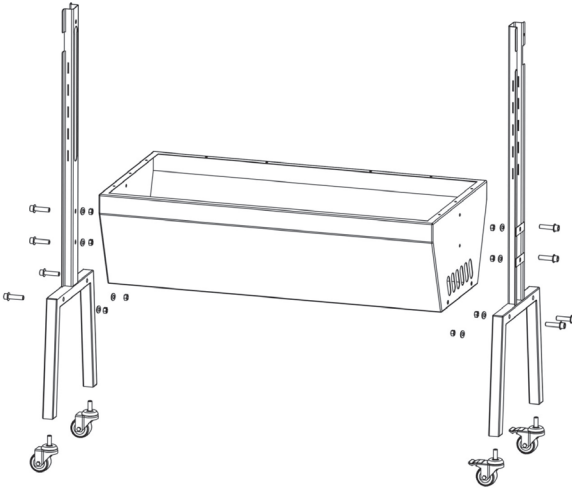

Monte las ruedas con y sin frenos en las patas. Fije las patas con tornillos hexagonales M10*40 y las barras ajustables con tornillos M8*40 a la estructura de la parrilla.

2

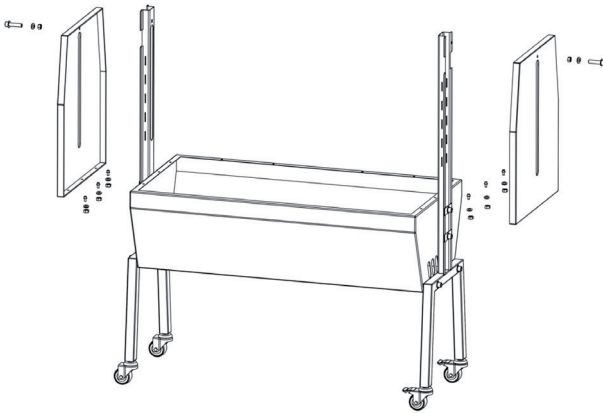

Monte las cubiertas laterales con tornillos hexagonales M6*10, arandelas y tuercas.

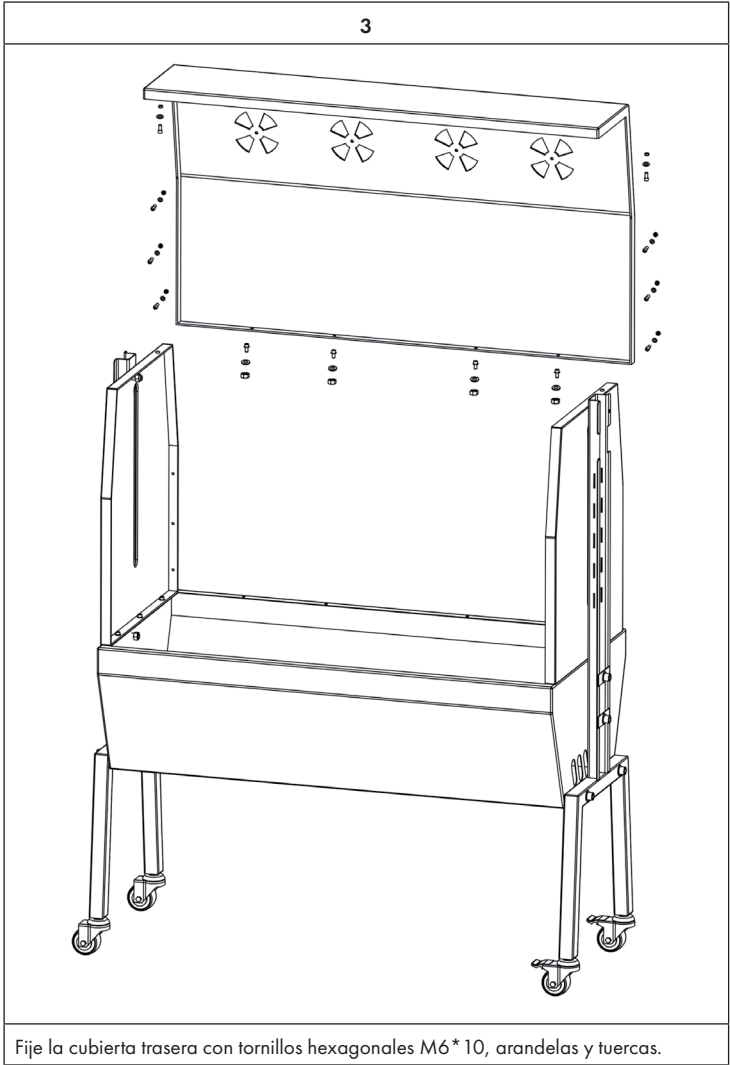

4

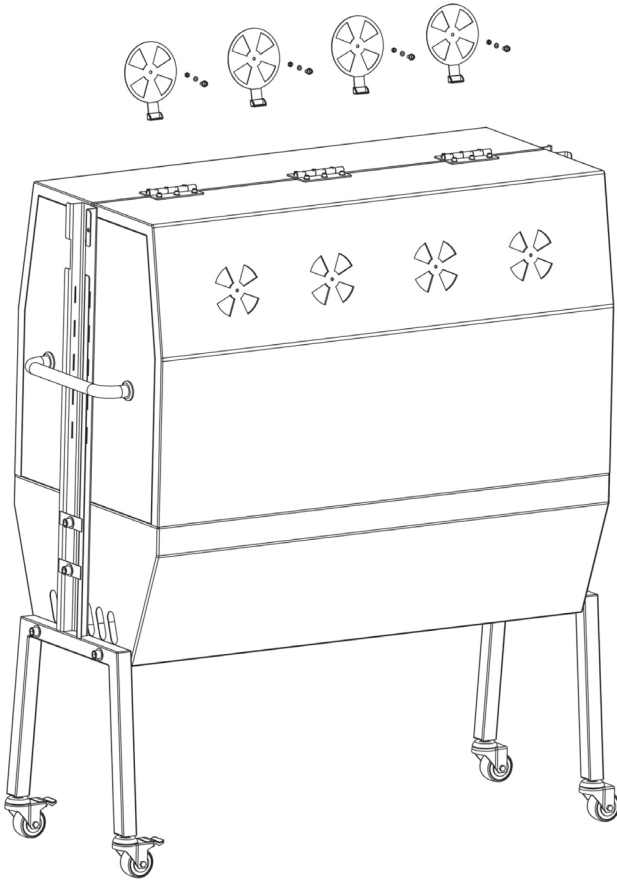

Fije las cubiertas de ventilación con tornillos de estrella M6, arandelas y tuercas.

5

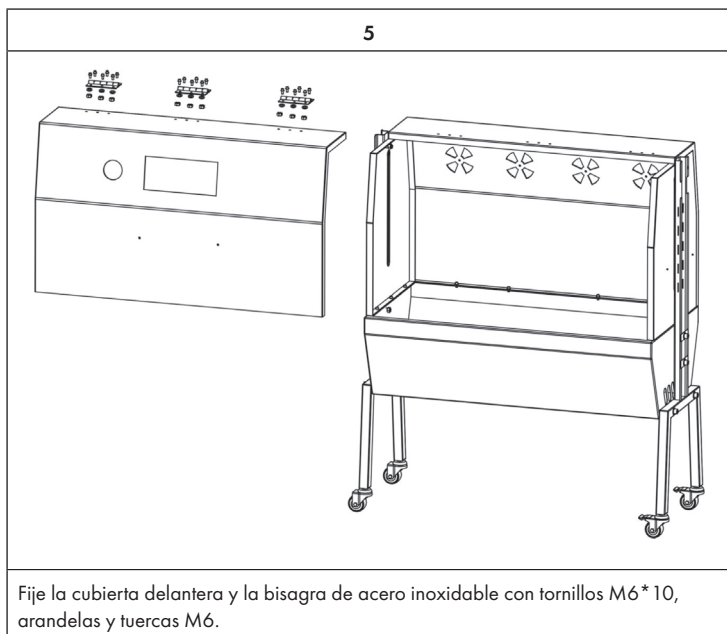

Fije la cubierta delantera y la bisagra de acero inoxidable con tornillos M6 * 10, arandelas y tuercas M6.

6

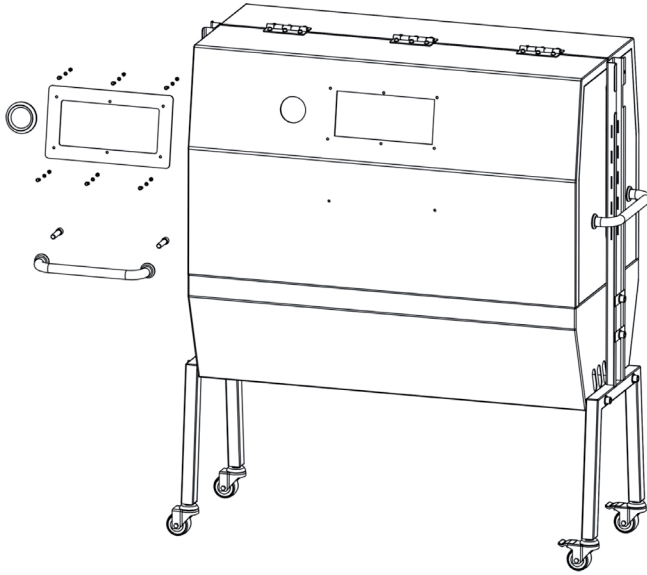

Monte el termómetro y asegúrese de que se oriente hacia la dirección correcta.
Fije el mango delantero con tornillos de estrella M6. Fije la ventana con tornillos hexagonales M6*10, arandelas y tuercas.

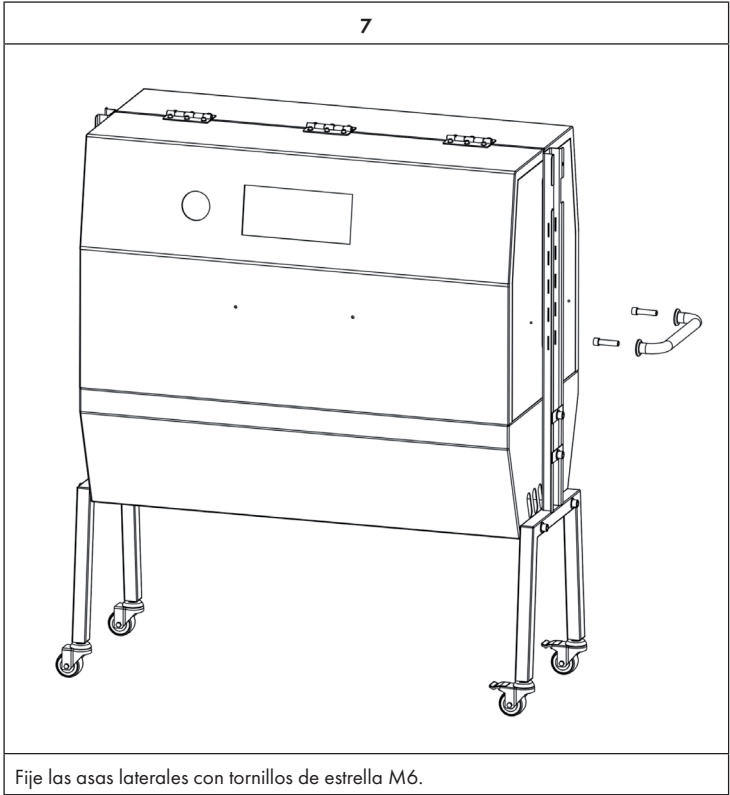

8

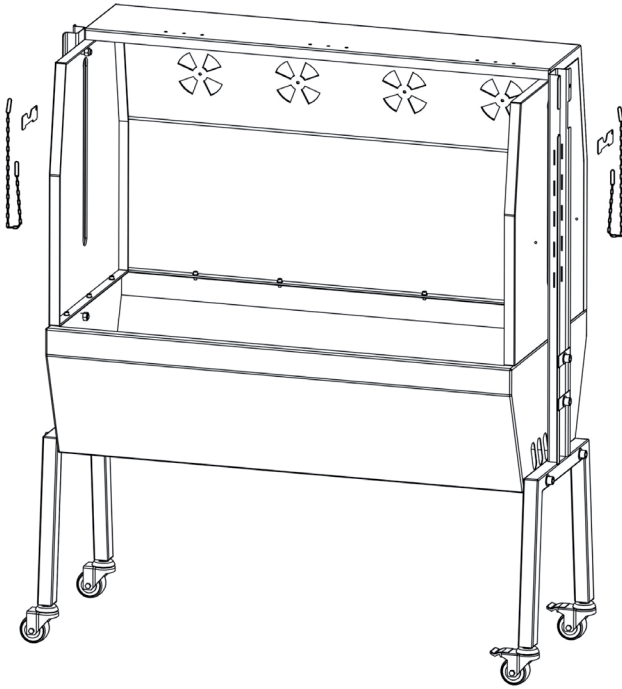

Monte el soporte del motor y el soporte del espetón a la altura deseada.

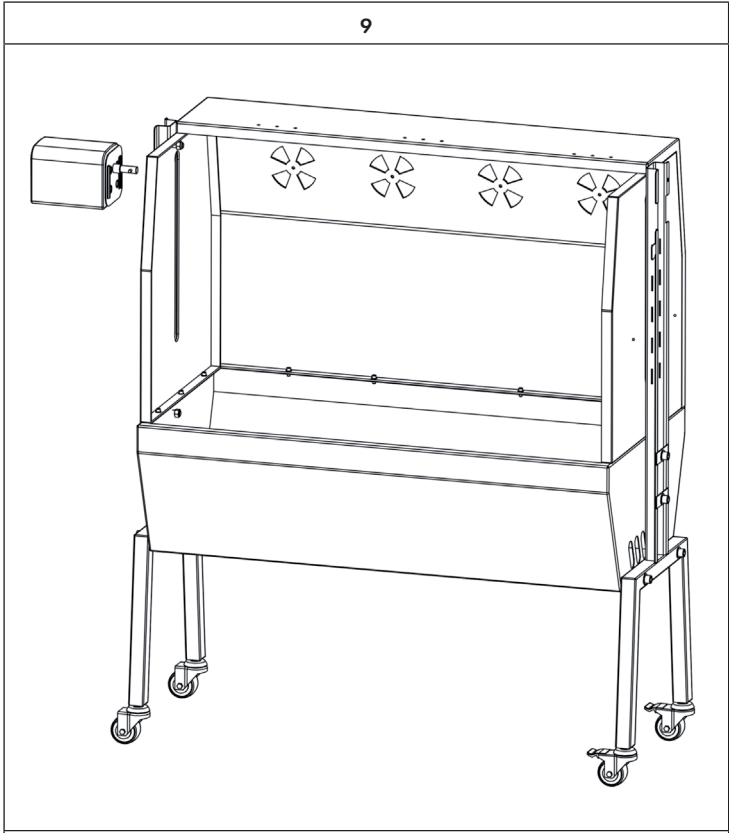

Fije el motor.

10

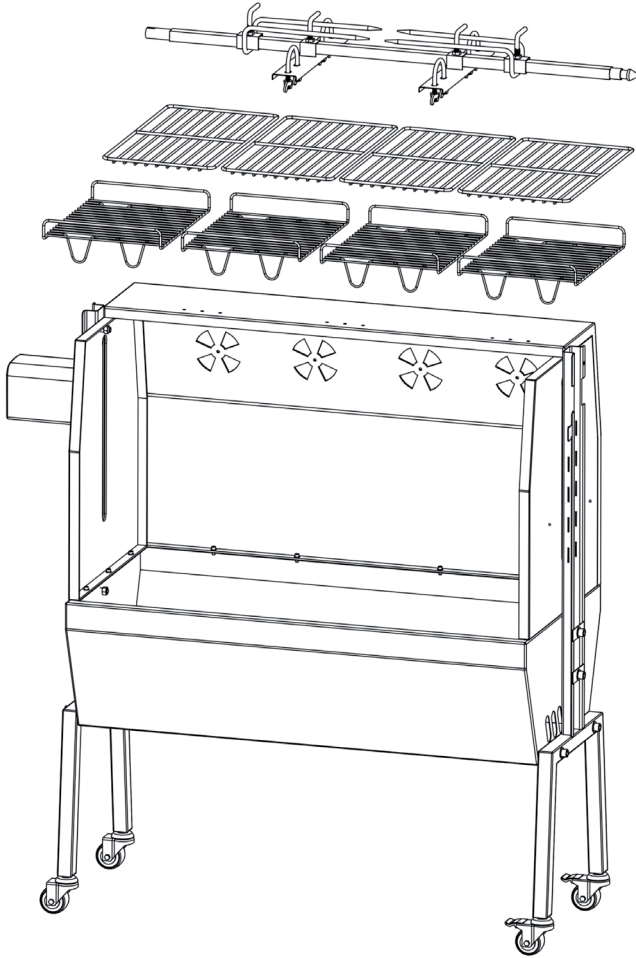

Fije la rejilla para el carbón, la rejilla de la parrilla y el espetón.

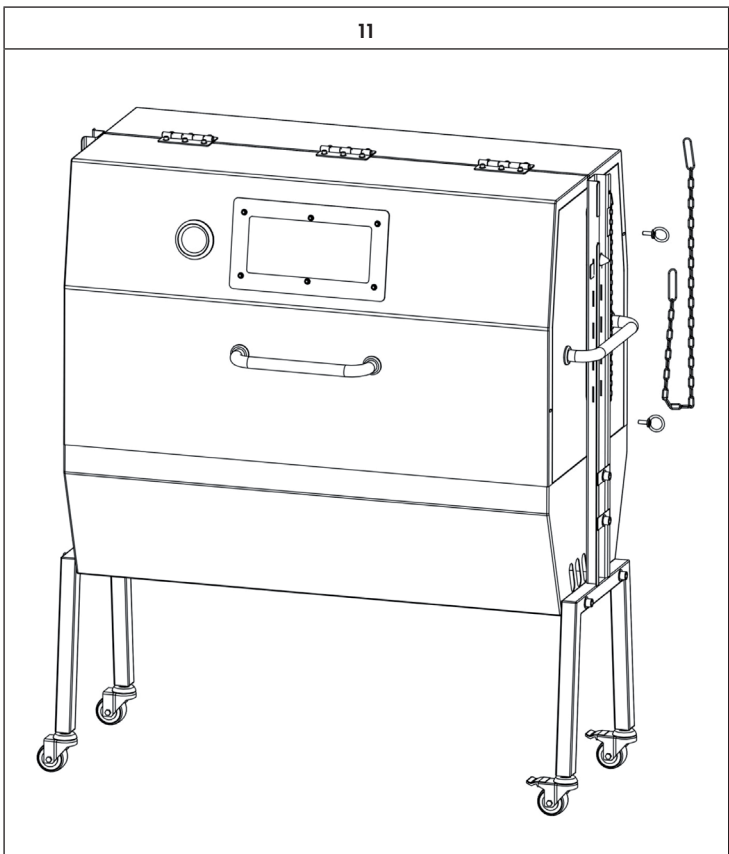

Fije la cubierta delantera y la cubierta lateral con ayuda del tornillo de ajuste y de la cadena.

12

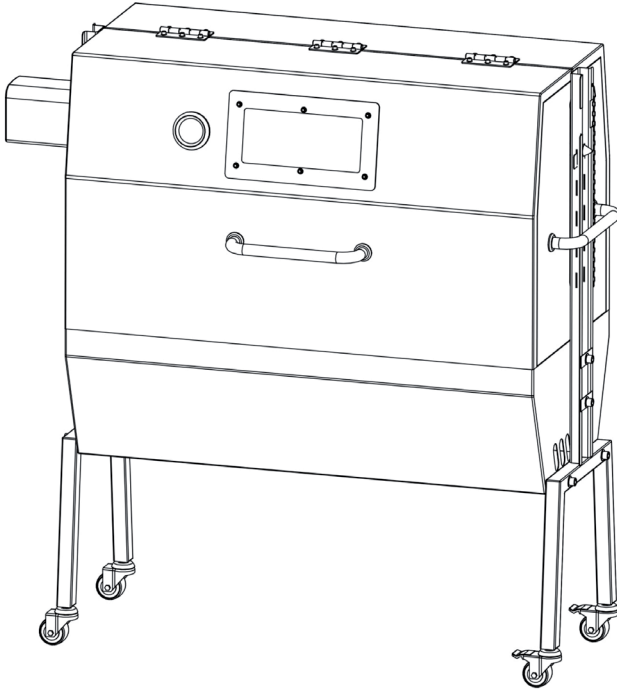

Ha finalizado el montaje.

MANEJO

- Retire todo el material de embalaje del interior y del exterior de la parrilla.
- Asegúrese de que la tensión de la toma de corriente coincida con la indicada en la placa técnica del aparato.
- Desenrolle el cable completamente antes de utilizar el aparato.
- Si utiliza un cable alargador, colóquelo de tal manera que nadie pueda tropezar con él.
- Durante su uso, asegúrese de que ni la ropa ni otros objetos se enrollen en el motor.
- Encienda la parrilla por primera vez sin alimentos y deje que el fuego arda 30 minutos sin motor para eliminar todos los restos del proceso de fabricación.

LIMPIEZA Y CUIDADO

- Desconecte el enchufe de la toma de corriente.
- Deje que la parrilla se enfríe por completo.
- Limpie cada una de las piezas del aparato con agua tibia y jabón y un paño suave.
- Limpie el motor solamente con un paño húmedo. Asegúrese de que el agua no se filtre al motor.

Almacenamiento

Proteja el motor del polvo y la suciedad. Si no utiliza el aparato durante un periodo prolongado de tiempo, envuélvalo en una lámina plástica y guárdelo en un lugar seco.

RETIRADA DEL APARATO



Si en su país existe una disposición legal relativa a la eliminación de aparatos eléctricos y electrónicos, este símbolo estampado en el producto o en el embalaje advierte que no debe eliminarse como residuo doméstico. En lugar de ello, debe depositarse en un punto de recogida de reciclaje de aparatos eléctricos y electrónicos. Una gestión adecuada de estos residuos previene consecuencias potencialmente negativas para el medio ambiente y la salud de las personas. Puede consultar más información sobre el reciclaje y la eliminación de este producto contactando con su administración local o con su servicio de recogida de residuos.

Chère cliente, cher client,

Toutes nos félicitations pour l'acquisition de ce nouvel appareil. Veuillez lire attentivement et respecter les instructions de ce mode d'emploi afin d'éviter d'éventuels dommages. Nous ne saurions être tenus pour responsables des dommages dus au non-respect des consignes et à la mauvaise utilisation de l'appareil. Scannez le QR-Code pour obtenir la dernière version du mode d'emploi et des informations supplémentaires concernant le produit.

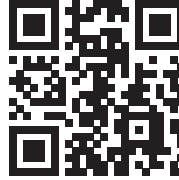

SOMMAIRE

Consignes de sécurité 52

Assemblage 52

Utilisation 66

Nettoyage et entretien 66

Informations sur le recyclage 66

FICHE TECHNIQUE

Numéro d'article	10035373
Alimentation	220-240 V ~ 50/60 Hz
Puissance du moteur	15 W
Charge maximale	70 kg

FABRICANT ET IMPORTATEUR (UK)

Fabricant :

Chal-Tec GmbH, Wallstraße 16, 10179 Berlin, Allemagne.

Importateur pour la Grande Bretagne :

Chal-Tec UK limited

Unit 6 Riverside Business Centre

Brighton Road

Shoreham-by-Sea

BN43 6RE

United Kingdom

CONSIGNES DE SÉCURITÉ

- Cet appareil, y compris le moteur, est uniquement destiné aux grillades.
- Utilisez toujours uniquement le cordon d'alimentation fourni.
- Le cordon d'alimentation doit être vérifié régulièrement pour détecter tout dommage. S'il est endommagé, l'appareil ne doit pas être utilisé.
- Les enfants à partir de 8 ans ainsi que les personnes aux capacités physiques, mentales ou sensorielles réduites ne doivent utiliser l'appareil qu'après avoir été familiarisés par une personne responsable de leur sécurité aux fonctionnalités et aux mesures de sécurité et qu'ils comprennent les risques associés.
- Gardez l'appareil et le câble hors de portée des enfants.
- Si le câble secteur ou la fiche sont endommagés, ils doivent être remplacés par le fabricant, une entreprise spécialisée agréée ou une personne de qualification similaire.
- N'utilisez jamais l'appareil dans un environnement humide ou sous la pluie.
- Le cordon d'alimentation doit être débranché avant le nettoyage. Assurez-vous que la fiche n'est pas mouillée.
- Vérifiez régulièrement le niveau d'usure de l'appareil et des composants électriques.
- Si des pièces sont cassées, cessez d'utiliser l'appareil.
- Ne placez jamais l'appareil sur une surface inégale.
- L'appareil n'est pas destiné à un usage commercial, mais uniquement à un usage domestique et similaire. Il s'agit notamment des cuisines des bureaux, des fermes, des hôtels, des motels et des installations qui offrent des chambres d'hôtes.
- Éteignez l'appareil, débranchez la fiche secteur et laissez l'appareil refroidir avant de le nettoyer et de le ranger.
- N'utilisez pas de produits de nettoyage abrasifs.
- Ne nettoyez jamais l'appareil sous l'eau courante, cela peut entraîner un court-circuit ou un choc électrique !
- Le moteur du barbecue ne peut être utilisé à l'extérieur que par temps sec. Ne l'utilisez pas sous la pluie ou sous une humidité élevée.



ATTENTION

Risque de brûlure ! Certaines parties du barbecue deviennent très chaudes lorsque l'appareil est en marche. Soyez prudent et utilisez des gants de protection.

ASSEMBLAGE

Pour l'assemblage, vous aurez besoin de :

- Clé à douille hexagonale M6
- Clé à douille hexagonale M10
- Clé plate
- Manchon M6
- Tournevis cruciforme

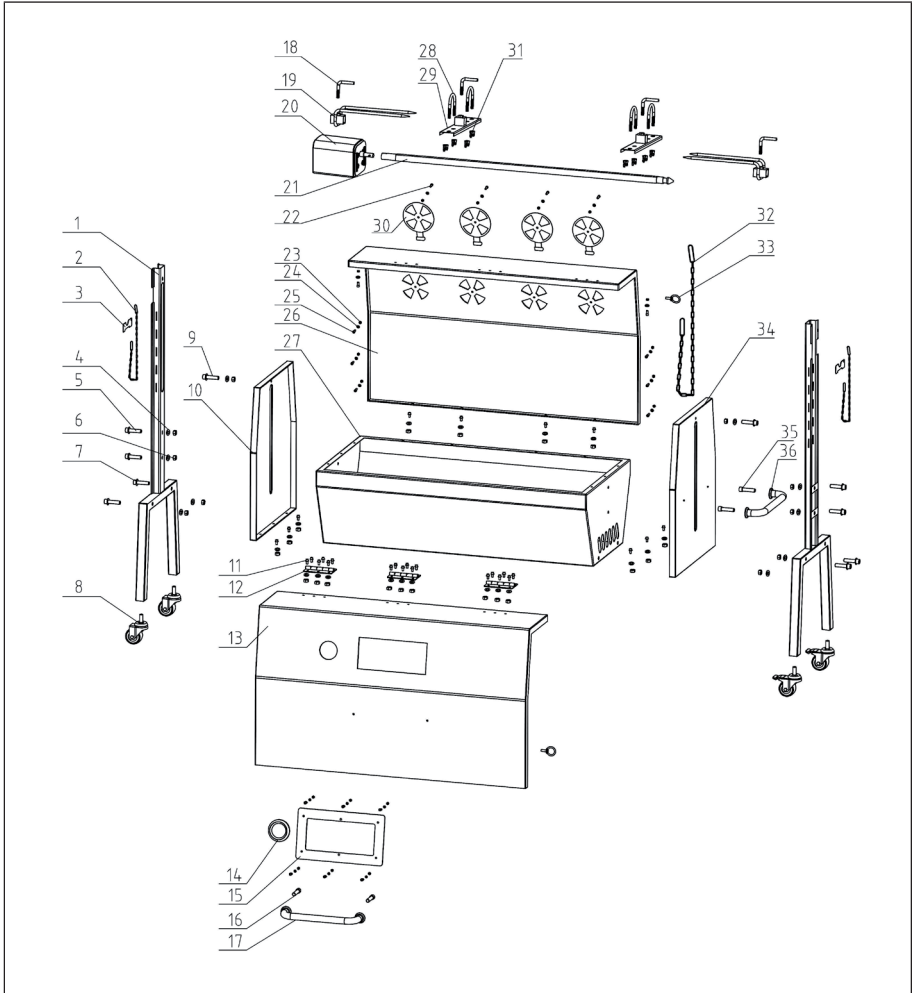

1	Patte de grill	19	Fourchette en acier inoxydable
2	Chaîne	20	Moteur
3	Support de moteur et support de tige	21	Baguette à cracher
4	M8 Wing Nut	22	Vis du couvercle de l'aération
5	Vis à tête hexagonale M8 * 40	23	Écrou de blocage
6	Vis à tête hexagonale M10 * 40	24	Rondelle M6
7	M10 Vis à plat	25	M6 Écrou
8	M10 Écrou	26	Couverture arrière
9	Roues sans frein	27	Corps du grill
10	Couverture latérale	28	U-Bolt
11	Vis à tête hexagonale M6 * 10 et écrou M6	29	Clip sur la viande
12	Charnière en acier inoxydable	30	Couvercle de ventilation
13	Couverture	31	M8 fixation
14	Thermomètre	32	Chaîne
15	Fenêtre	33	Goupille de verrouillage
16	Vis à tête cruciforme	34	Couverture droite
17	Poignée de couverture	35	Vis à tête croisée
18	Vis L	36	Poignée latérale

1

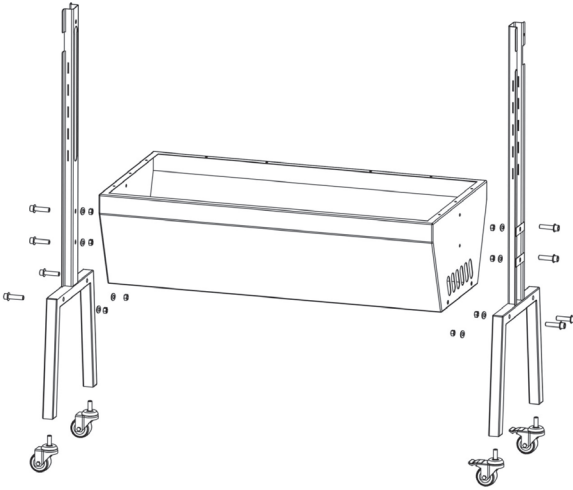

Montez les roues avec et sans frein sur les pieds. Fixez les pieds au boîtier du barbecue avec des vis hexagonales M10 * 40 et les tiges réglables avec des vis M8 * 40.

2

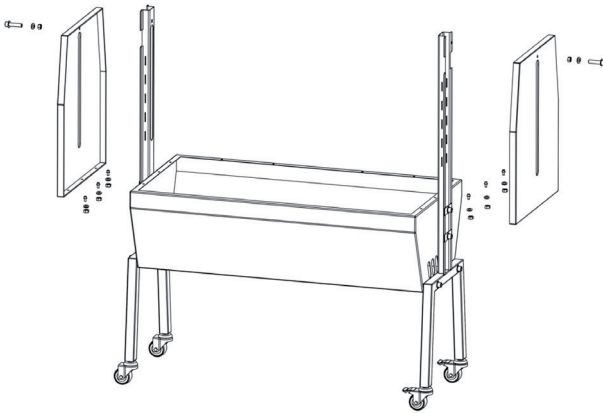

Montez les caches latéraux avec des boulons hexagonaux M6 * 10, des rondelles et des écrous.

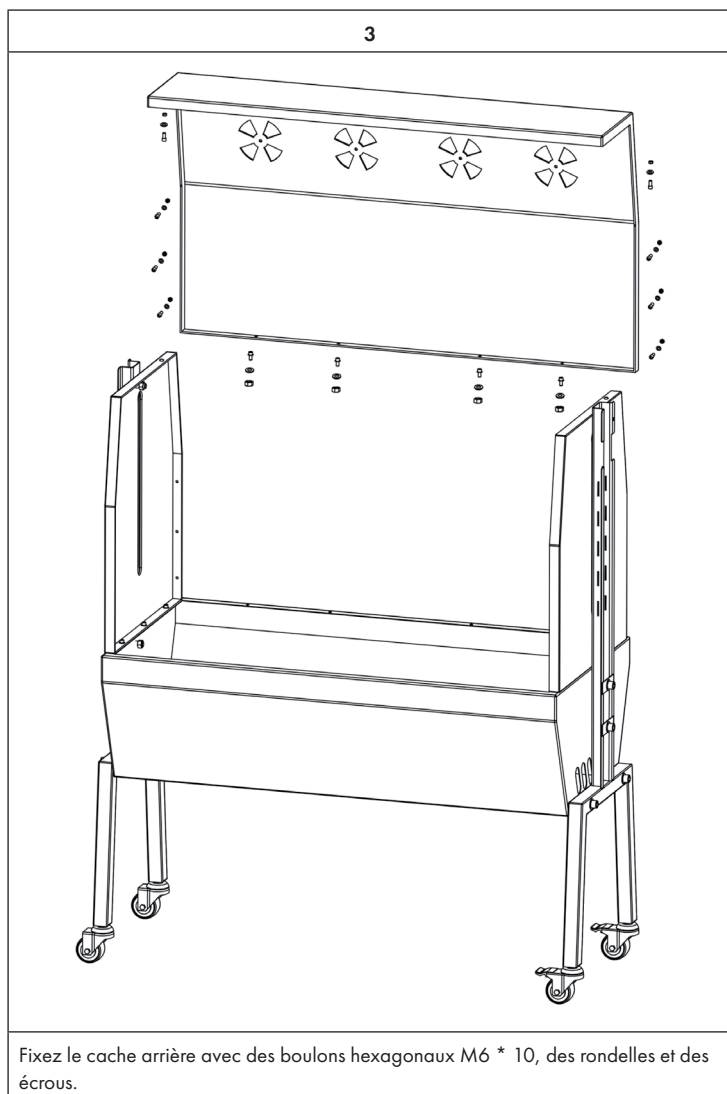

4

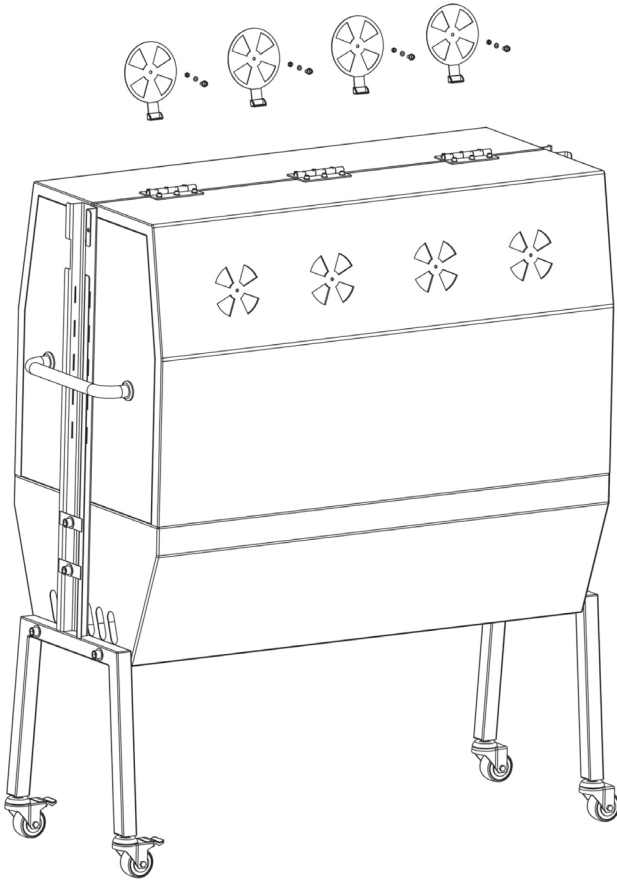

Fixez les caches de ventilation avec des vis Phillips M6, des rondelles et des écrous.

5

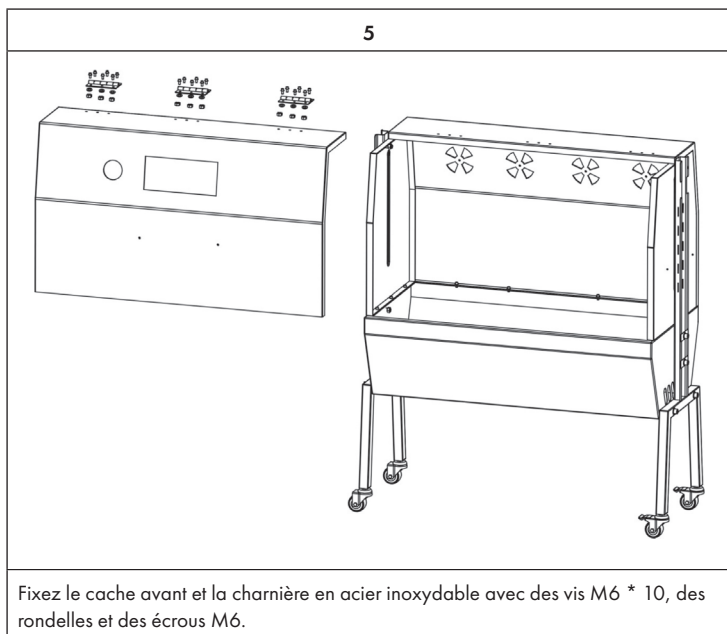

6

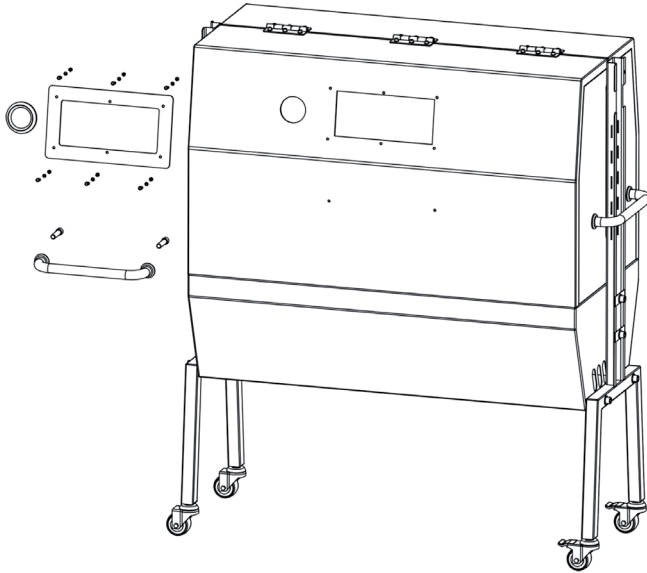

Montez le thermomètre et assurez-vous qu'il pointe dans la bonne direction. Fixez la poignée avant avec des vis cruciformes M6. Fixez la fenêtre avec des boulons hexagonaux M6 * 10, des rondelles et des écrous.

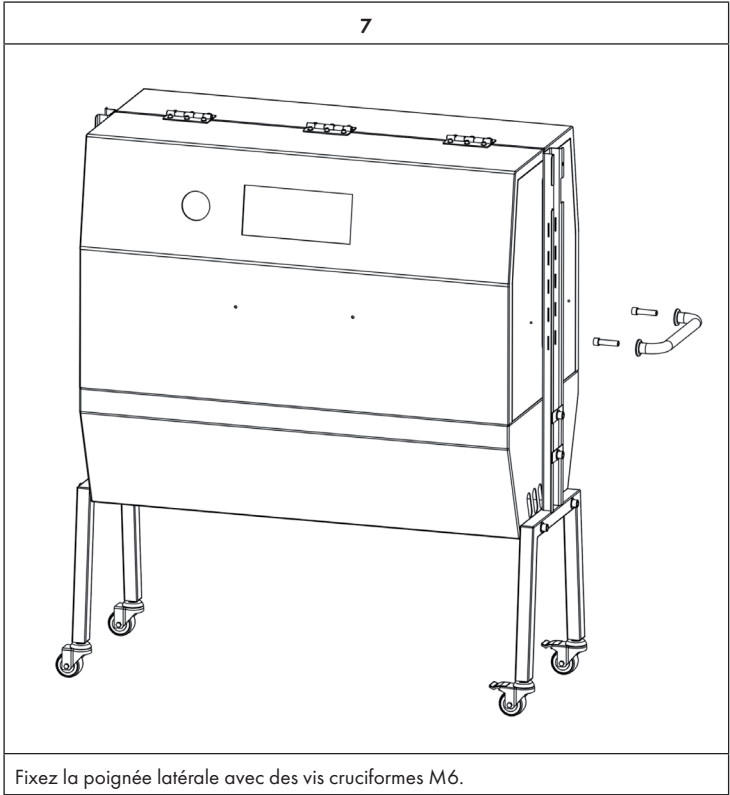

8

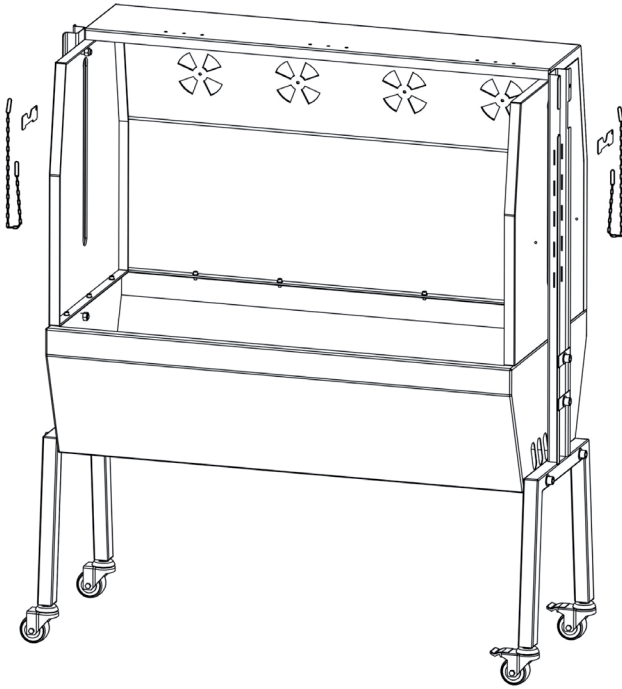

Montez le support du moteur et le support de la broche à la hauteur souhaitée.

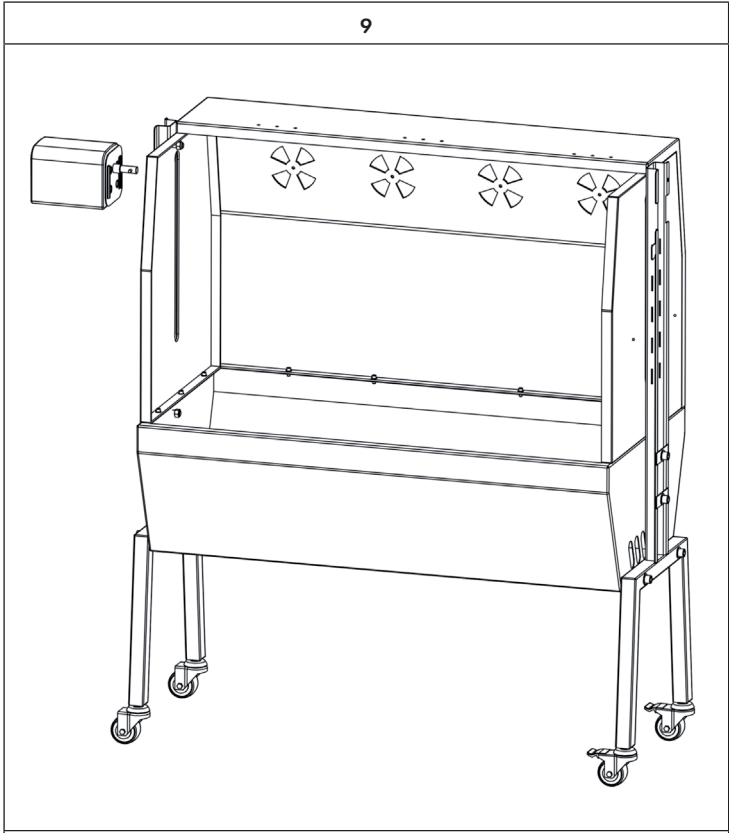

Fixez le moteur.

10

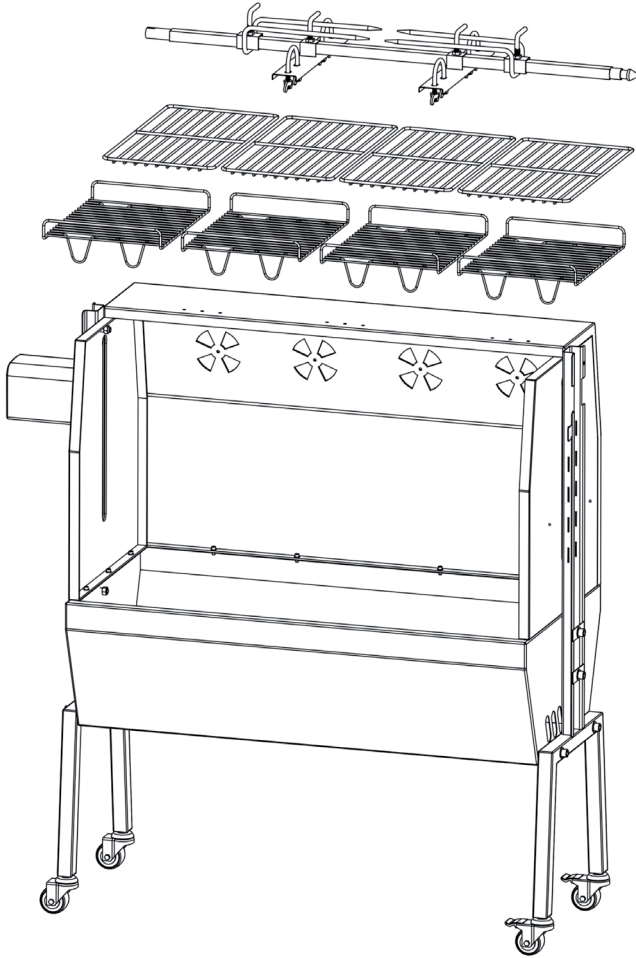

Fixez les grilles à charbon, les grilles du barbecue et la broche.

11

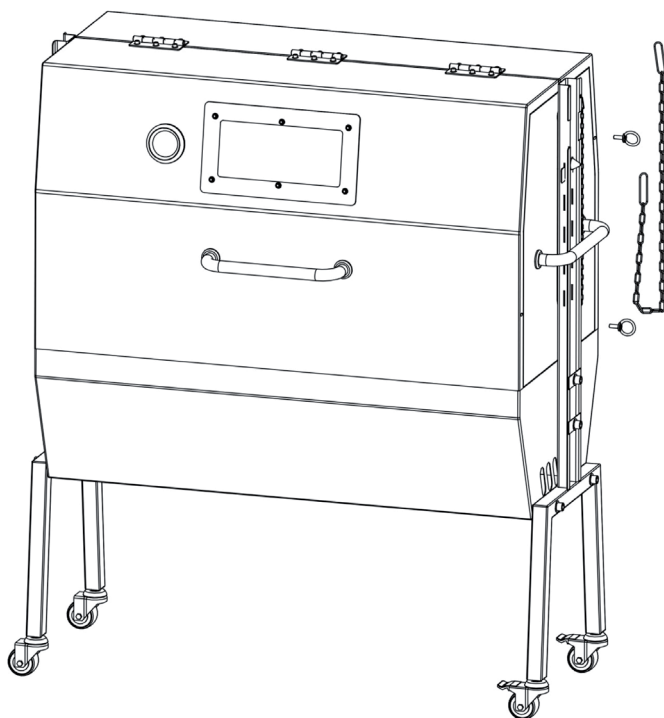

Fixez le capot avant et le capot latéral à l'aide du boulon de verrouillage et de la chaîne.

12

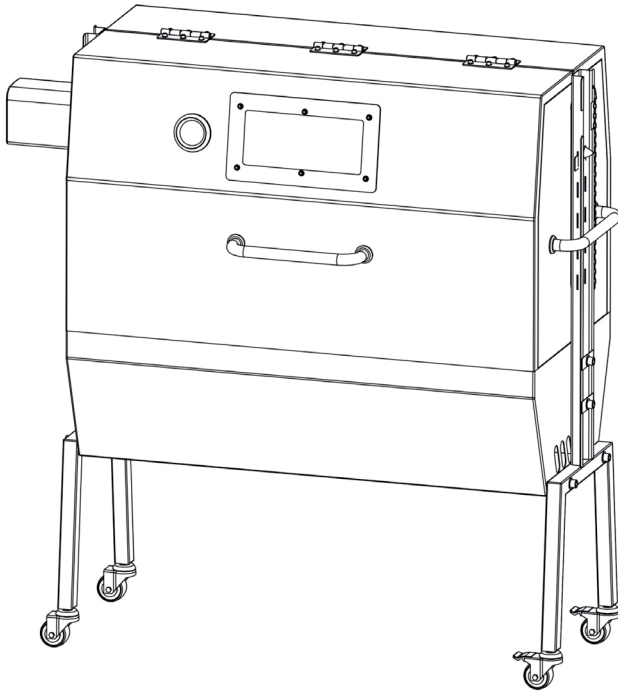

L'assemblage est terminé.

UTILISATION

- Retirez tous les matériaux d'emballage de l'extérieur et de l'intérieur du barbecue.
- Vérifiez si la tension de votre appareil correspond à la tension de votre prise.
- Déroulez complètement le cordon d'alimentation avant utilisation.
- Si vous utilisez une rallonge, acheminez-la de manière à ce que personne ne puisse trébucher dessus.
- Assurez-vous qu'aucun vêtement ou autre objet ne s'enroule autour du moteur pendant l'utilisation.
- Allumez le barbecue avant de l'utiliser pour la première fois sans nourriture et laissez le feu brûler pendant environ 30 minutes sans moteur pour éliminer les restes de produits de fabrication.

NETTOYAGE ET ENTRETIEN

- Retirez la fiche de la prise.
- Laissez le barbecue refroidir complètement.
- Nettoyez les différentes parties du barbecue avec de l'eau chaude savonneuse et un chiffon doux.
- Essuyez le moteur uniquement avec un chiffon humide. Assurez-vous qu'aucune eau ne pénètre dans le moteur.

Stockage

Protégez le moteur de la poussière et de la saleté. Si l'appareil n'est pas utilisé pendant une longue période, enveloppez-le dans une pellicule plastique et rangez-le dans un endroit sec.

INFORMATIONS SUR LE RECYCLAGE



S'il existe une réglementation pour l'élimination ou le recyclage des appareils électriques et électroniques dans votre pays, ce symbole sur le produit ou sur l'emballage indique que cet appareil ne doit pas être jeté avec les ordures ménagères. Vous devez le déposer dans un point de collecte pour le recyclage des équipements électriques et électroniques. La mise au rebut conforme aux règles protège l'environnement et la santé de vos semblables des conséquences négatives. Pour plus d'informations sur le recyclage et l'élimination de ce produit, veuillez contacter votre autorité locale ou votre service de recyclage des déchets ménagers.

Gentile cliente,

La ringraziamo per aver acquistato il dispositivo. La preghiamo di leggere attentamente le seguenti istruzioni per l'uso e di seguirle per evitare possibili danni. Non ci assumiamo alcuna responsabilità per danni scaturiti da una mancata osservazione delle avvertenze di sicurezza e da un uso improprio del dispositivo. Scansionare il codice QR seguente, per accedere al manuale d'uso più attuale e per ricevere informazioni sul prodotto.

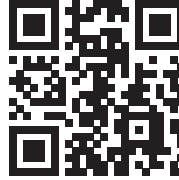

INDICE

Avvertenze di sicurezza 68
 Assemblaggio 68
 Utilizzo 82
 Utilità e manutenzione 82
 Smaltimento 82

DATI TECNICI

Numero articolo	10035373
Alimentazione	220-240 V ~ 50/60 Hz
Potenza motore	15 W
Carico massimo	70 kg

PRODUTTORE E IMPORTATORE (UK)

Produttore:

Chal-Tec GmbH, Wallstraße 16, 10179 Berlino, Germania.

Importatore per la Gran Bretagna:

Chal-Tec UK limited
 Unit 6 Riverside Business Centre
 Brighton Road
 Shoreham-by-Sea
 BN43 6RE
 United Kingdom

AVVERTENZE DI SICUREZZA

- Questo dispositivo, incluso il motore, deve essere utilizzato solo per grigliare.
- Utilizzare sempre il cavo di alimentazione incluso in consegna e nessun altro.
- Il cavo deve essere controllato regolarmente per eventuali danni. Non utilizzare il dispositivo se il cavo è danneggiato.
- Bambini a partire da 8 anni e persone con limitate capacità fisiche, psichiche e sensoriali possono utilizzare il dispositivo solo se sono stati istruiti in modo esaustivo da una persona responsabile del loro controllo sulle funzioni e sulle procedure di sicurezza e comprendono i rischi connessi.
- Tenere il dispositivo e il cavo fuori dalla portata dei bambini.
- Se cavo o spina sono danneggiati, devono essere sostituiti dal produttore, da un'azienda tecnica autorizzata o da una persona con qualifica equivalente.
- Non utilizzare mai il dispositivo in ambienti umidi o sotto la pioggia.
- Staccare il cavo prima di pulire il dispositivo. Assicurarsi che la spina non si bagni.
- Controllare regolarmente se dispositivo e componenti elettrici presentano segni di usura. Se dei componenti sono guasti o rotti, non utilizzare il dispositivo.
- Non posizionare il dispositivo su fondi sconnessi.
- Il dispositivo non è adatto a usi commerciali, ma solo in casa e in contesti simili, come cucine presso uffici, agriturismi, hotel, motel e bed & breakfast.
- Spegnerne il dispositivo, staccare la spina e lasciarlo raffreddare prima di pulirlo o metterlo via.
- Non utilizzare detergenti abrasivi.
- Non pulire mai il dispositivo sotto acqua corrente, altrimenti può risultare un cortocircuito del motore.
- Il motore della griglia può essere utilizzato all'aperto solo in condizioni meteo asciutte. Non utilizzarlo in caso di pioggia ed elevata umidità.
- Utilizzare sempre utensili e guanti resistenti al calore quando si aggiunge combustibile o si sposta la griglia.
- Non lasciare la griglia priva di controllo mentre è in funzione.
- Durante l'uso, possono cadere fuori dalla griglia braci ardenti.
- Non sovraccaricare la griglia di combustibile. Aggiungere combustibile solo quando il fuoco si è estinto.
- Non inspirare il fumo e non lasciarlo entrare negli occhi.
- Prima dell'utilizzo, controllare se la griglia presenta danni.



ATTENZIONE

Pericolo di ustione! La griglia diventa estremamente calda durante l'uso. Prestare attenzione e indossare guanti protettivi.

ASSEMBLAGGIO

Per l'assemblaggio sono necessari:

- Chiave a brugola M6
- Chiave esagonale M10
- Chiave aperta
- Boccola M6
- Cacciavite a croce

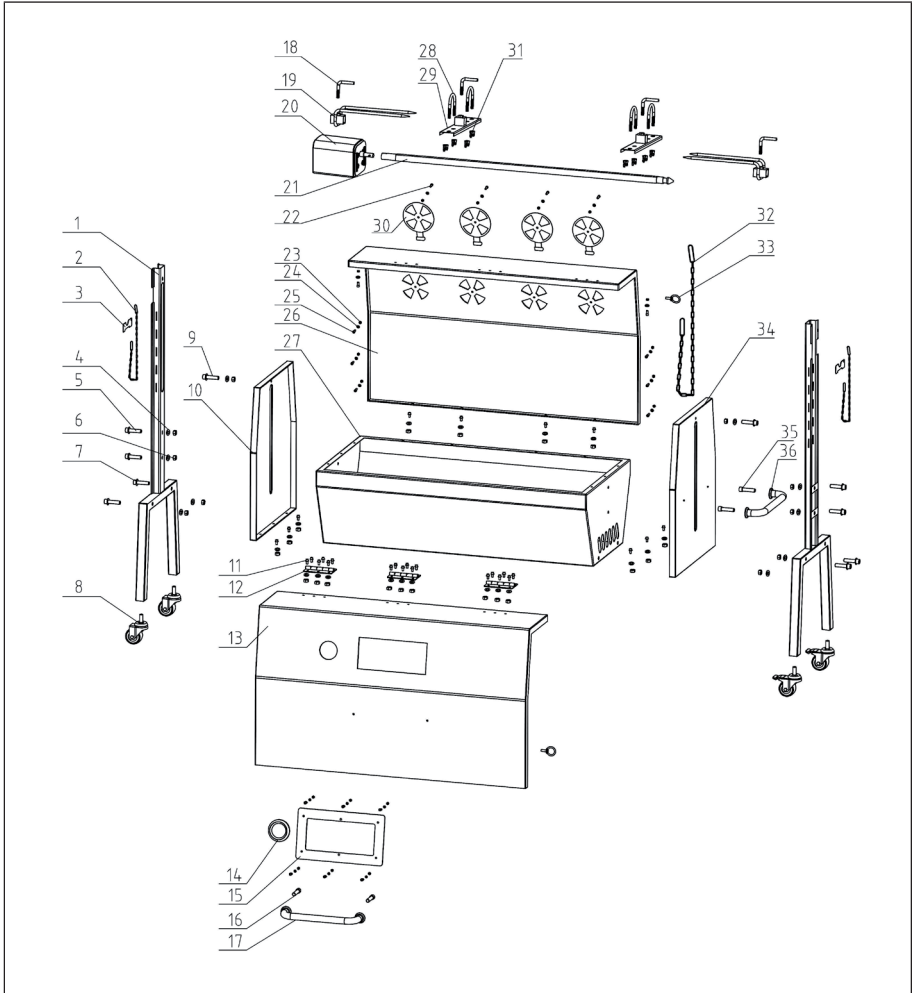

1	Gamba della griglia	19	Forcella in acciaio inossidabile
2	Catena	20	Motore
3	Supporto motore e staffa ad asta	21	Asta per sputi
4	Dado ad alette M8	22	Vite del coperchio dello sfiato
5	Vite esagonale M8*40	23	Dado di bloccaggio
6	Vite a testa esagonale M10*40	24	Rondella M6
7	M10 Vite piatta	25	Dado M6
8	M10 Dado	26	Copertina posteriore
9	Ruote senza freno	27	Corpo griglia
10	Copertura laterale	28	U-Bolt
11	M6*10 Vite a testa esagonale e dado M6	29	Clip da carne
12	Cerniera in acciaio inossidabile	30	Copertura di sfiato
13	Copertura frontale	31	Fissaggio M8
14	Termometro	32	Catena
15	Finestra	33	Perno di bloccaggio
16	Vite a croce	34	Copertura a destra
17	Maniglia del coperchio anteriore	35	Vite a croce
18	L-Screw	36	Maniglia laterale

1

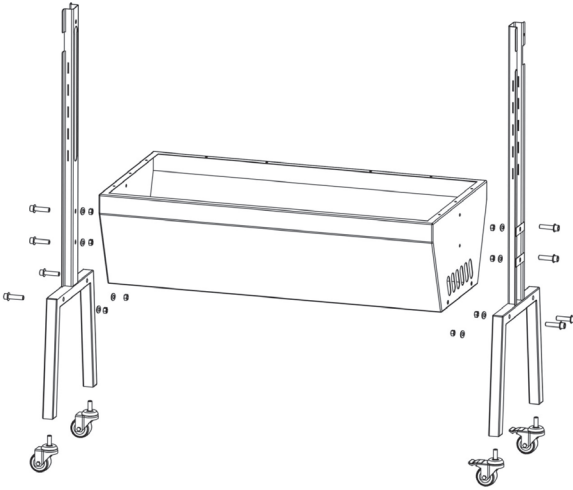

Montare le ruote con freni e quelle senza freni alle gambe di appoggio. Fissare all'alloggiamento della griglia le gambe con le viti esagonali M10x40 e le aste regolabili con le viti M8x40.

2

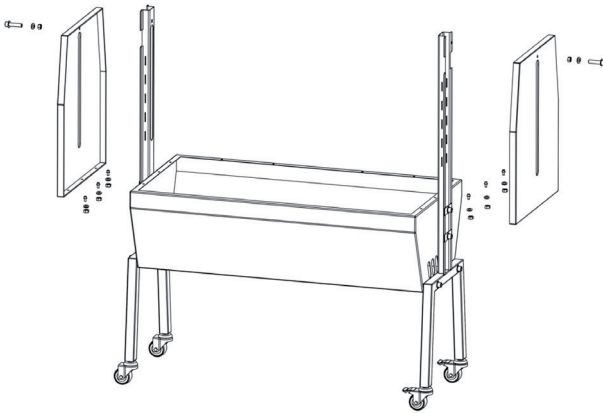

Montare le coperture laterali con le viti esagonali M6x10, le rondelle e i dadi.

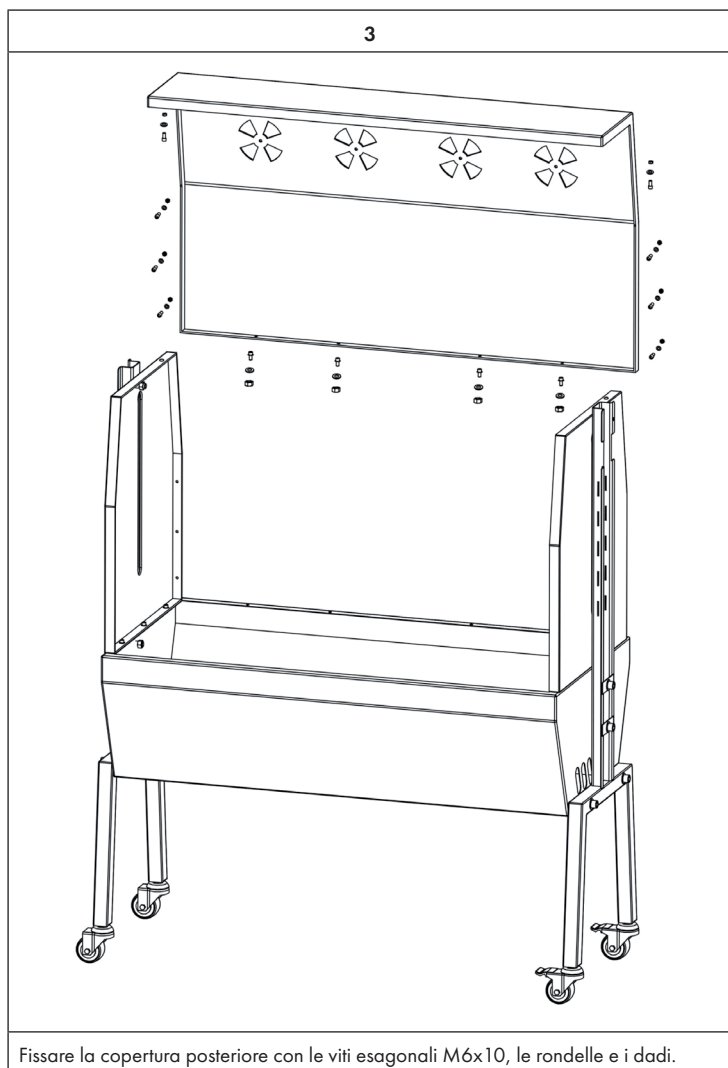

4

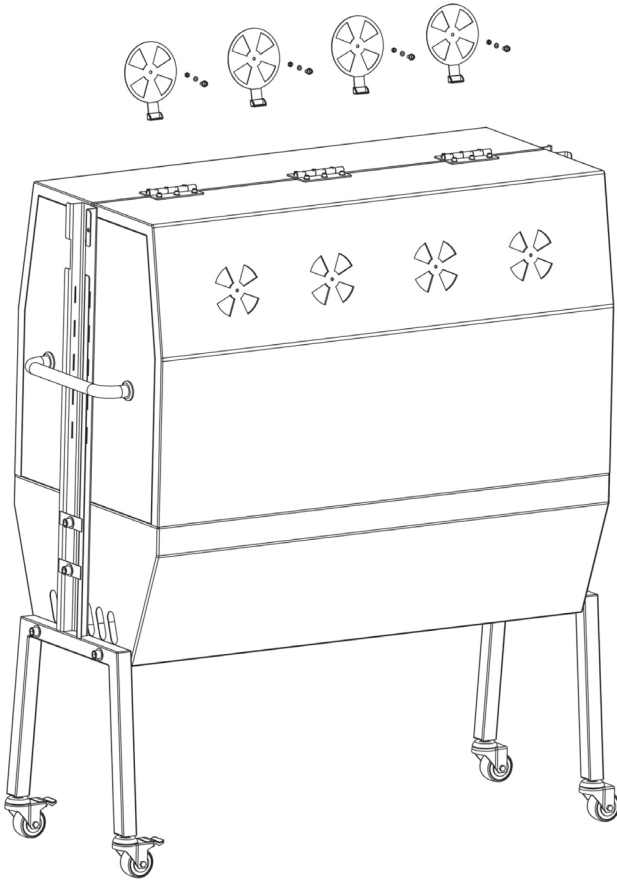

Fissare le coperture di scarico dell'aria con le viti a croce M6, le rondelle e i dadi.

5

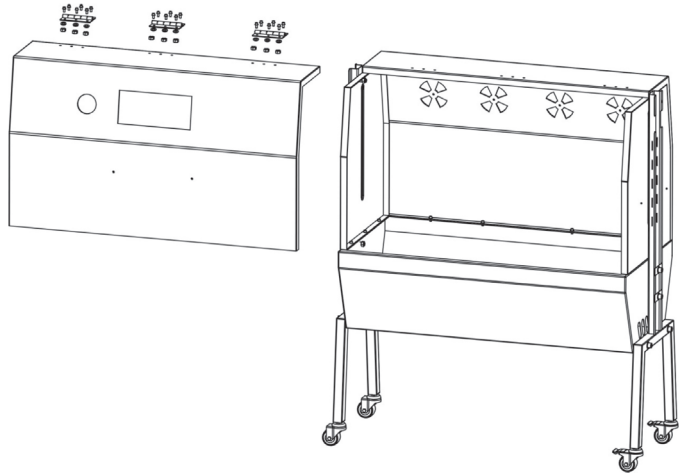

Fissare la copertura anteriore e la cerniera in acciaio inox con le viti M6x10, le rondelle e i dadi.

6

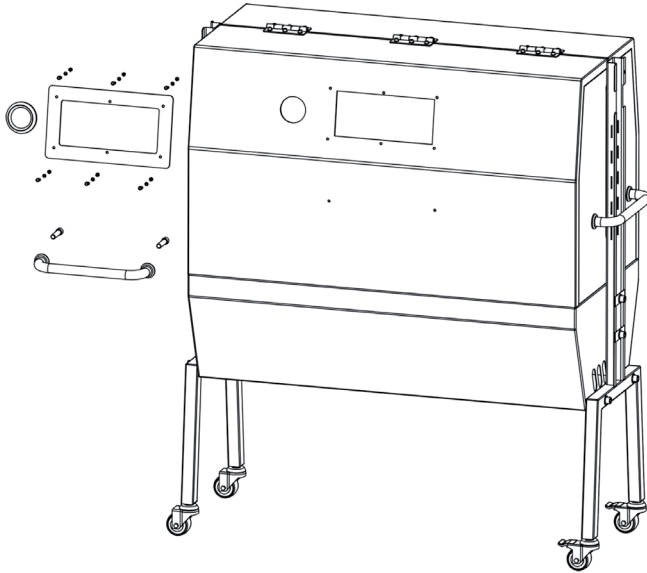

Montare il termometro e assicurarsi che sia rivolto nella direzione giusta. Fissare la manopola anteriore con le viti a croce M6. Fissare la finestra con le viti esagonali M6x10, le rondelle e i dadi.

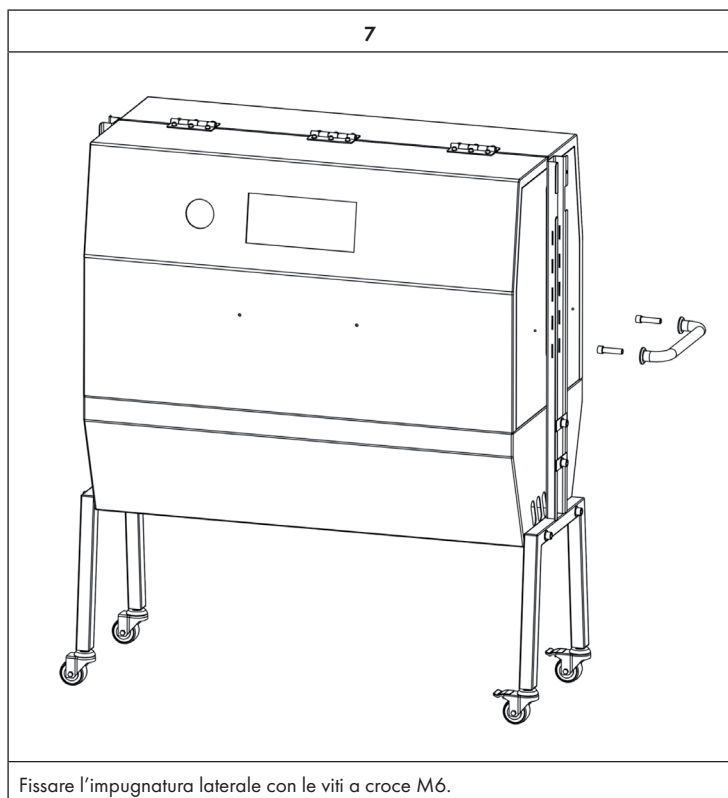

8

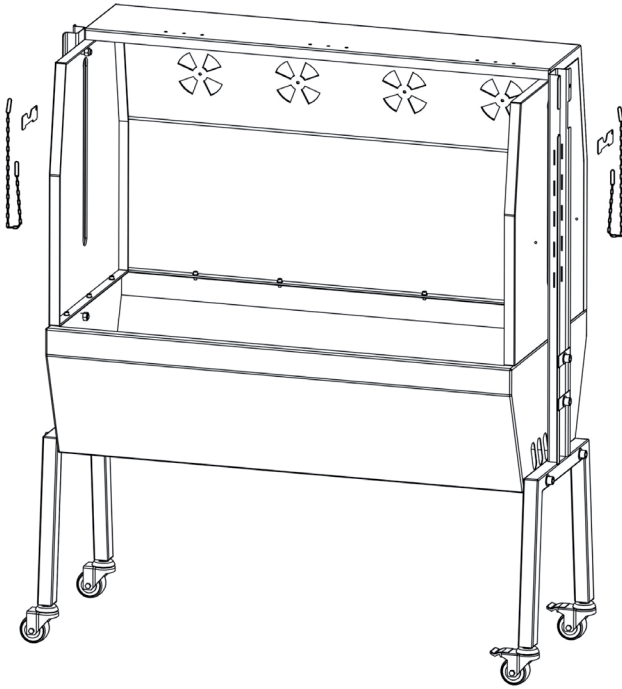

Montare il supporto del motore e il supporto dello spiedo all'altezza desiderata.

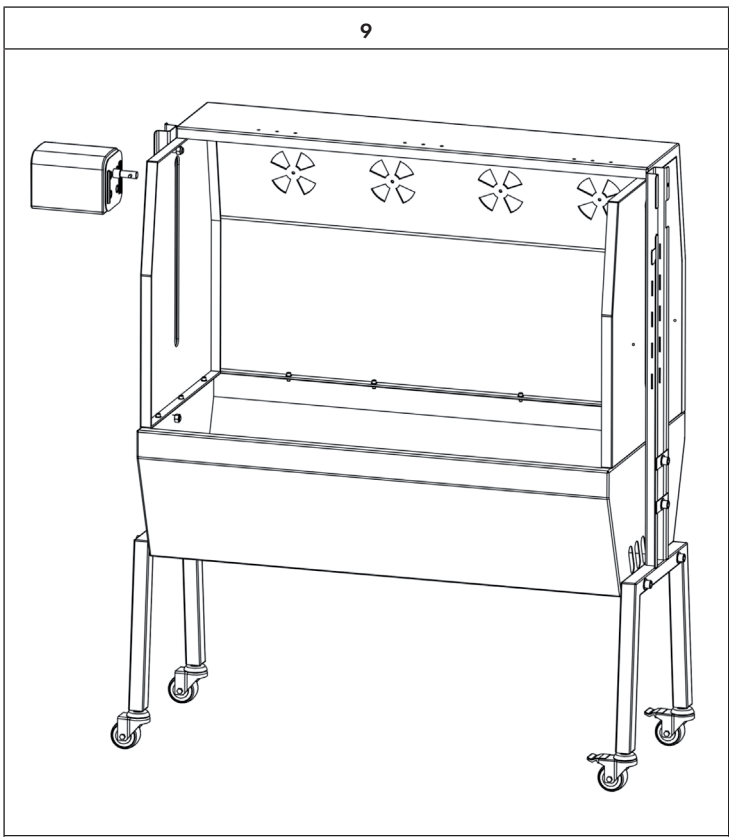

Fissare il motore.

10

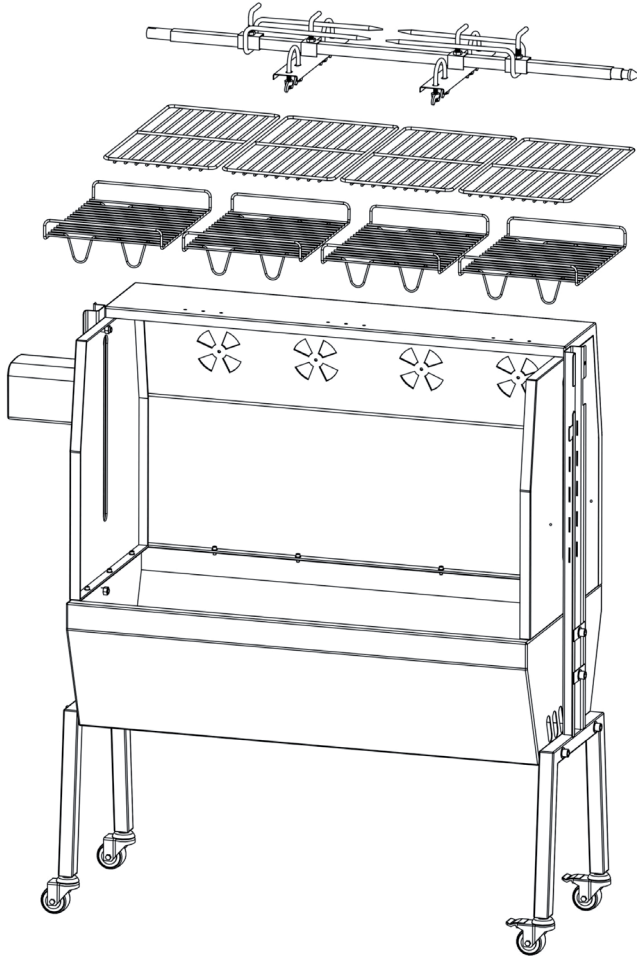

Fissare le griglie per la carbonella, le griglie di cottura e lo spiedo.

11

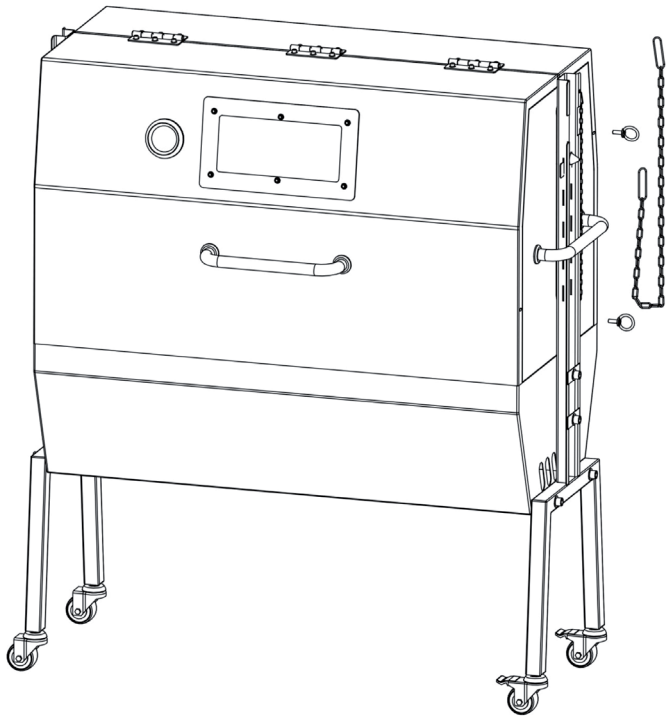

Fissare la copertura anteriore e quelle laterali con i bulloni di bloccaggio e la catena.

12

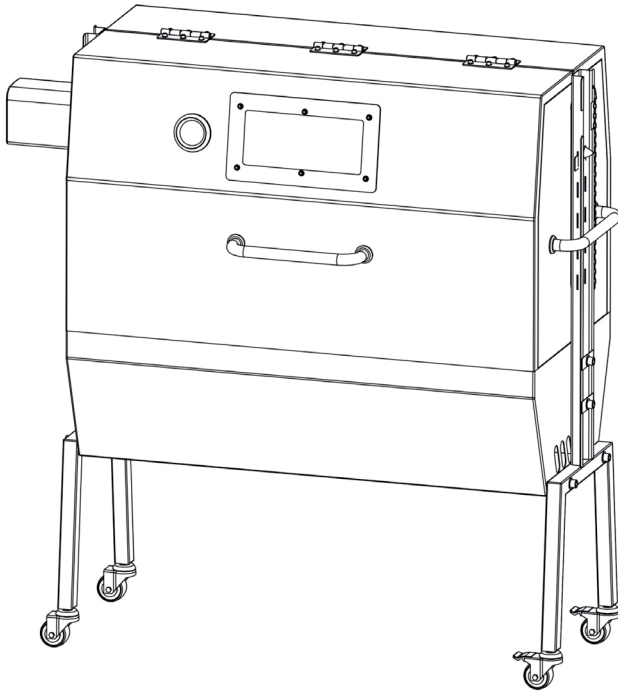

L'assemblaggio è concluso.

UTILIZZO

- Rimuovere tutto il materiale d'imballaggio all'esterno e all'interno della griglia.
- Controllare che la tensione del dispositivo corrisponda a quella della presa elettrica.
- Srotolare completamente il cavo.
- Se si usa una prolunga, posizionarla in modo da non rischiare di inciamparvi.
- Durante l'uso, assicurarsi che non si impiglino al motore indumenti o altri oggetti.
- Accendere la griglia senza alimenti prima dell'uso e lasciare che il fuoco bruci per circa 30 minuti, in modo da eliminare tutti i residui di fabbricazione.

P

ULIZIA E MANUTENZIONE

- Staccare la spina dalla presa elettrica.
- Lasciare raffreddare completamente la griglia.
- Pulire i singoli componenti della griglia con acqua e sapone e un panno morbido.
- Pulire il motore solo con un panno leggermente inumidito. Assicurarsi che non penetri acqua nel motore.

Stoccaggio

Proteggere il motore da polvere e sporco. Se non si usa il dispositivo per lunghi periodi, avvolgerlo in pellicola di plastica e conservarlo in un luogo asciutto.

SMALTIMENTO



Se nel proprio paese si applicano le regolamentazioni inerenti lo smaltimento di dispositivi elettrici ed elettronici, questo simbolo sul prodotto o sulla confezione segnala che questi prodotti non possono essere smaltiti con i rifiuti normali e devono essere portati a un punto di raccolta di dispositivi elettrici ed elettronici. Grazie al corretto smaltimento dei vecchi dispositivi si tutela il pianeta e la salute delle persone da possibili conseguenze negative. Informazioni riguardanti il riciclo e lo smaltimento di questi prodotti si ottengono presso l'amministrazione locale oppure il servizio di gestione dei rifiuti domestici.



KLARSTEIN