



Duke DAB

Kassettenrecorder mit Radio/USB/BT
Cassette Recorder with Radio/USB/BT
Grabador de cassetes con radio/USB/BT
Magnétophone à cassettes avec radio/USB/BT
Mangiacassette con radio/USB/BT

10035374 10035375

www.auna-multimedia.com

auna

Sehr geehrter Kunde,

wir gratulieren Ihnen zum Erwerb Ihres Gerätes. Lesen Sie die folgenden Hinweise sorgfältig durch und befolgen Sie diese, um möglichen Schäden vorzubeugen. Für Schäden, die durch Missachtung der Hinweise und unsachgemäßen Gebrauch entstehen, übernehmen wir keine Haftung. Scannen Sie den folgenden QR-Code, um Zugriff auf die aktuellste Bedienungsanleitung und weitere Informationen rund um das Produkt zu erhalten.



INHALT

Technische Daten	3
Sicherheitshinweise	4
Geräteübersicht	5
Inbetriebnahme	6
DAB-Radio	10
Kassetten-Funktionen	12
USB/SD-Funktionen	13
BT-Wiedergabe	15
Wiedergabe via Kopfhörer	16
Hinweise zur Entsorgung	16
Konformitätserklärung	16

English	11
Français	19
Español	27
Italiano	35

TECHNISCHE DATEN

Artikelnummer	10035374, 10035375
Stromversorgung	220-240 V ~ 50/60 Hz

SICHERHEITSHINWEISE

- Beachten Sie alle in der Bedienungsanleitung aufgeführten Hinweise.
- Das Gerät darf nicht in der Nähe von Wasser oder in feuchter Umgebung verwendet werden.
- Achten Sie darauf, dass keine Flüssigkeit über dem Gerät und den Geräteöffnungen verschüttet wird.
- Bewegen Sie das Gerät vorsichtig, um es nicht zu beschädigen.
- Blockieren Sie nicht die Geräteausgänge.
- Stellen Sie das Gerät nicht in die Nähe von Wärmequellen (beispielsweise Heizung). Setzen Sie das Gerät keiner direkten Sonneneinstrahlung aus.
- Stecken Sie den Netzstecker des Geräts auf die dafür vorgesehene Art und Weise in die Steckdose.
- Das Gerät ist mit einem Überlastungsschutz ausgestattet. Sollte dieser ersetzt werden müssen, wenden Sie sich an den Kundendienst oder einen in ähnlicher Weise qualifizierte Person.
- Ziehen Sie den Netzstecker des Geräts aus der Steckdose, wenn Sie dieses für einen längeren Zeitraum nicht verwenden.
- Versuchen Sie keinesfalls, das Gerät selbst zu warten oder zu reparieren. In diesem Fall erlischt die Garantie.
- Der Netzstecker dient dazu, das Gerät nach dem Ausschalten vom Stromnetz zu trennen. Achten Sie darauf, dass der Netzstecker immer frei zugänglich ist.
- Setzen Sie das Gerät keinem Spritzwasser aus und stellen Sie keine mit Flüssigkeit gefüllten Objekte, wie beispielsweise Vasen, auf das Gerät.
- Setzen Sie die Batterien keiner extremen Hitze wie beispielsweise Sonnenlicht oder Feuer aus.
- Behindern Sie die Belüftung des Geräts keinesfalls durch Blockieren der Belüftungsöffnungen mit Gegenständen wie beispielsweise Zeitungen, Tischdecken, Vorhängen etc.
- Vergewissern Sie sich, dass ein Mindestabstand von 5 mm zu allen Seiten des Geräts eingehalten wird.
- Stellen Sie keine Zündquellen mit offener Flamme, wie beispielsweise angezündete Kerzen, auf das Gerät.
- Entsorgen Sie Altbatterien umweltgerecht.
- Verwenden Sie das Gerät nur bei gemäßigttem Klima, nicht bei tropischem Klima.

Kinder ab 8 Jahren, psychisch, sensorisch und körperlich eingeschränkte Menschen dürfen das Gerät nur benutzen, wenn sie vorher von einer für sie verantwortlichen Aufsichtsperson ausführlich mit den Funktionen und den Sicherheitsvorkehrungen vertraut gemacht wurden und die damit verbundenen Risiken verstehen.

GERÄTEÜBERSICHT

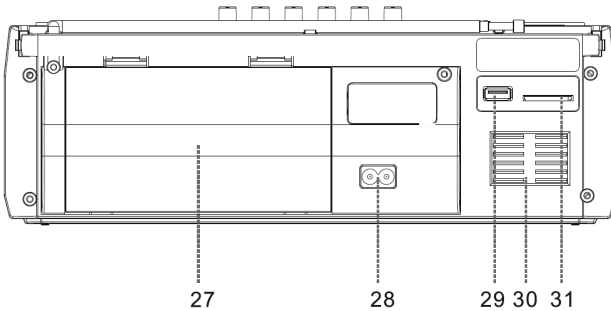
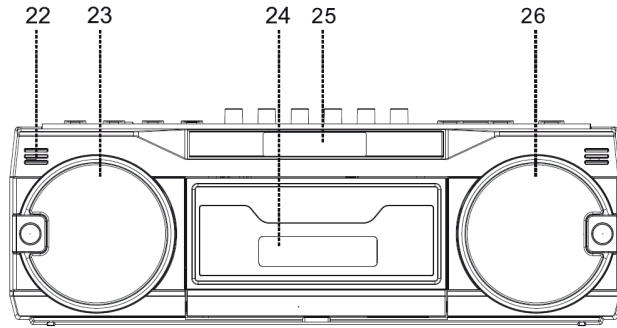
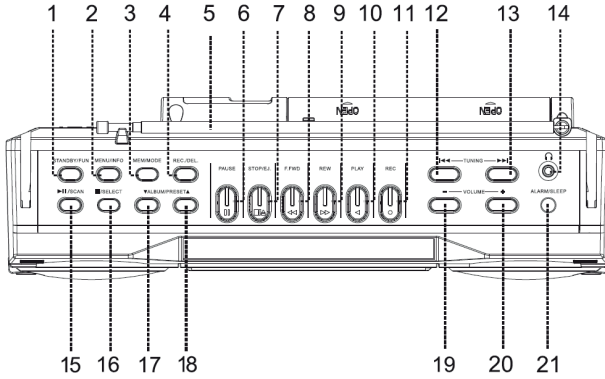

- 1 STANDBY / FUN (=Funktion)
- 2 Menü/Info
- 3 MEM/MoDe
- 4 REC/DEL
- 5 Antenne

Kassettenrekorder

- 6 Pause
- 7 Stopp/auswerfen
- 8 Vorspulen
- 9 Zurückspulen
- 10 Wiedergabe
- 11 Aufnahme
- 12 Tuning / zurück
- 13 Tuning / vor
- 14 Kopfhörereingang
- 15 Wiedergabe/Pause / Scan
- 16 Stopp/Auswahl
- 17 Album/nach unten blättern
- 18 Album / nach oben blättern
- 19 Lautstärke -
- 20 Lautstärke +
- 21 Wecker/Schlaf
- 22 Mikrofon
- 23 Lautsprecher
- 24 Kassettenfach
- 25 LCD-Anzeige
- 26 Lautsprecher
- 27 Batteriefach
- 28 Anschluss der Stromversorgung
- 29 USB-Anschluss
- 30 Belüftungöffnung
- 31 SD/MMC-Kartenslit

INBETRIEBNAHME

- Stecken Sie den Stecker in die Steckdose.
- Während der Musikwiedergabe, können Sie die Lautstärke am Lautstärkereglern und den Bass am Bassregler einstellen.

Hinweis: Falls länger als 10 Minuten kein Signal von Kassette, USB, SD oder BT kommt, geht der Kassettensrecorder automatisch aus, um Strom zu sparen. Um das Gerät wieder zu starten, stellen Sie den Funktionsschalter zuerst auf OFF und dann auf die gewünschte Funktion.

Uhr einstellen

1. Halten Sie im Standby-Modus die Menütaste gedrückt, auf der LCD-Anzeige erscheint "system", drücken Sie dann zur Bestätigung die Taste select, drücken Sie dann wiederholt die Taste tuning down oder tuning up, um "time" zu wählen, und drücken Sie dann zur Bestätigung die Taste select:
2. Es gibt drei Optionen "Zeit/Datum einstellen", "automatische Aktualisierung", "12/24 Stunden einstellen". Drücken Sie die Abstimmungs- oder Aufwärtstaste, um zu wählen, und drücken Sie die Auswahlstaste zum Bestätigen.
3. Wenn "Zeit/Datum einstellen" gewählt wurde.:
 - Einstellen der Stunde: Drücken Sie die Abstimmstaste nach unten oder nach oben, um die richtige Stunde zu wählen, und drücken Sie dann zur Bestätigung die Wähltaste.
 - Einstellung Minute: Drücken Sie die Abstimmungs- oder Aufwärtstaste, um die richtige Minute zu wählen, und drücken Sie dann die Wähltaste zur Bestätigung.
 - Datum einstellen: Drücken Sie die Abstimmungs- oder Aufwärtstaste, um das richtige Datum zu wählen, und drücken Sie dann die Wähltaste zum Bestätigen.
 - Monat einstellen: Drücken Sie die Abstimmungs- oder Aufwärtstaste, um den korrekten Monat zu wählen, und drücken Sie dann die Wähltaste zur Bestätigung.
 - Jahr einstellen: Drücken Sie die Abstimmungs- oder Aufwärtstaste, um das richtige Jahr zu wählen, und drücken Sie dann die Auswahlstaste zur Bestätigung.

Wecker stellen

1. During standby mode, press alarm button repeatedly to select "alarm 1" or "alarm 2", press select button to confirm. Setting alarm sequence as below:
2. Setting alarm on time: "on" is lighting on the display

- Einstellen der Stunde: Drücken Sie die Abstimm taste nach unten oder nach oben, um die richtige Stunde zu wählen, und drücken Sie dann die Wähltaste zur Bestätigung.
 - Einstellung Minute: Drücken Sie die Abstimmungs- oder Aufwärtstaste, um die richtige Minute zu wählen, und drücken Sie dann die Wähltaste zur Bestätigung..
3. Einstellen der Alarmdauer: Drücken Sie die Abstimmungs- oder Aufwärtstaste, um einen Alarm aus 90 Minuten > 60 Minuten > 45 Minuten > 30 Minuten > 15 Minuten auszuwählen, und drücken Sie dann zur Bestätigung die Wähltaste.
 4. Einstellen der Weckquelle: Drücken Sie die Abstimmungs- oder Aufwärtstaste, um die Weckquelle DAB > FM > USB > SD-Karte auszuwählen, und drücken Sie dann die Wähltaste zum Bestätigen. Wenn "DAB" oder "FM" als Weckquelle ausgewählt ist, wählen Sie, falls verfügbar, einen voreingestellten Sender.
 5. Tägliche Einstellung des Weckers > einmal > Wochenenden > Wochentage, dann zum Bestätigen die Taste select drücken. Wenn der Alarm "einmal" eingestellt wird, muss das Alarmdatum eingestellt werden.
 6. Einstellung der Wecklautstärke: Drücken Sie die Abstimmungs- oder die Aufwärtstaste, um die Wecklautstärke zu wählen, und drücken Sie dann die Wähltaste zum Bestätigen.
 7. Drücken Sie dann die Abstimmungs- oder Aufwärtstaste, um "Alarm ein" zu wählen, die Weckereinstellung wird gespeichert, das Symbol "Uhr" bleibt auf der LCD-Anzeige. Wenn "Alarm aus" gewählt wird, wird die Alarめinstellung gelöscht.
 8. Das "Uhr"-Symbol blinkt, wenn der Alarm aktiv ist. Drücken Sie die Alarmtaste, der Alarm wird ausgeschaltet..

Timer-Funktion

9. Wenn das Gerät eingeschaltet ist, drücken Sie wiederholt die Einschlaf taster, um die Abschaltzeit in Minuten von 15>30>45>60>90>aus zu wählen, und drücken Sie dann zur Bestätigung die Auswahl taster.
10. Die Einstellung der Einschlafzeit wird gespeichert, wenn das Symbol "s" auf dem Display aufleuchtet. Neben "s" befindet sich eine Ziffer, die bis zur Abschaltzeit herunterzählt.
11. Wenn die Minuten der Einschlafzeit abgelaufen sind, wird das Gerät automatisch in den Standby-Modus geschaltet.

FM-RADIO

Senderabstimmung

1. Drücken Sie die Fun-Taste wiederholt, um den "FM"-Modus zu wählen.
2. Stellen Sie den gewünschten Sender ein, indem Sie die Abstimm Taste oder die Abstimm Taste 1-2 Sekunden lang gedrückt halten und dann loslassen.
3. Das Gerät beginnt automatisch mit der Suche und stoppt, wenn ein Radiosender gefunden wird..

Manuelle Senderabstimmung

1. Wenn der gewünschte Radiosender gefunden ist, drücken Sie die Modustaste, das LCD-Display zeigt "preset store" an.
2. Drücken Sie die Abstimm Taste nach unten oder die Abstimm Taste nach oben, um die Programmnummer für die Speicherung des gewünschten Radiosenders zu wählen.
3. Drücken Sie die Auswahltaste zur Bestätigung, auf der LCD-Anzeige erscheint "stored".
4. Wiederholen Sie die Schritte 2 und 3, bis alle gewünschten Radiosender gefunden und gespeichert sind.
5. Drücken Sie Preset nach oben oder Preset nach unten, um die voreingestellten Radiosender zu wählen.
6. Die Anzahl der Sender, die gefunden und gespeichert werden können, hängt vom Empfang in verschiedenen Gebieten und Ländern ab.

Automatische Voreinstellung von FM-Radiosendern

1. Drücken Sie im FM-Radiomodus die Scan-Taste, das Gerät scannt automatisch die Radiofrequenz. Wenn ein klares Signal gefunden wird, speichert es automatisch den Radiosender, beginnend mit Programmnummer 1 (p1).
2. Der automatische Suchlauf läuft, auf der LCD-Anzeige wird "auto-scanning" angezeigt. Wenn er abgeschlossen ist, zeigt das LCD-Display "auto end" an.
3. Drücken Sie preset up oder preset down, um die voreingestellten Radiosender zu wählen.
4. Die Anzahl der Sender, die gefunden und gespeichert werden können, hängt vom Empfang der verschiedenen Gebiete und Länder ab.

Informationen über FM-Radiosender

Drücken Sie während des FM-Radiomodus wiederholt die Info-Taste, das LCD zeigt die Informationen der FM-Radiosender an (falls verfügbar), einschließlich "Radiotext", "Programmtyp", "Frequenz", "Stereo/Mono", "Zeit", "Datum".

FM radio stations menu

Halten Sie im FM-Radiomodus die Menütaste gedrückt und drücken Sie dann wiederholt die Abstimmaste nach unten oder nach oben, auf der LCD-Anzeige erscheint

Scan-Einstellung: Drücken Sie die Auswahltaste, dann drücken Sie wiederholt die Abstimmaste nach unten oder nach oben, um "alle Sender" und "nur starke Sender" auszuwählen. Drücken Sie die Auswahltaste zur Bestätigung. Dies ist die Einstellung für die Empfindlichkeit der automatischen Abtastung. Die gewählte Option zeigt "*" auf der rechten Seite des LCD-Bildschirms an.

Audioeinstellung: Drücken Sie die Wähltaste und dann wiederholt die Abstimmaste nach unten oder nach oben, um "Stereo erlaubt" und "Zwangsmo" zu wählen. Drücken Sie den Auswahlknopf zur Bestätigung. Die gewählte Option zeigt "*" auf der rechten Seite des LCD-Bildschirms an.

System: Drücken Sie den Auswahlknopf, dann drücken Sie wiederholt den Abstimmknopf oder den Abstimmknopf, um unten auszuwählen. Drücken Sie den Auswahlknopf zur Bestätigung. Die gewählte Option zeigt "*" auf der rechten Seite des LCD-Bildschirms an..

- "Sprache" ist die gewählte Sprache der Bedienungsfläche.
- "Werkseinstellung" ist die Auswahl zum Zurücksetzen auf die Werkseinstellung.
- "SW-Version" zur Überprüfung der Software-Version
- "Zeit" für die Zeiteinstellung
- "Hintergrundbeleuchtung" zur Einstellung der Hintergrundbeleuchtung
- Auf Ebene: Wählen Sie zwischen "hoch", "mittel" und "niedrig" und bestätigen Sie dann mit der Auswahltaste.
- Dimmstufe: Wählen Sie zwischen "hoch", "mittel" und "niedrig" und bestätigen Sie mit der Wähltaste.
- Auszeit: Wählen Sie eine Sekunde aus 10 > 20 > 30 > 45 > 60 > 90 > 120 > 180.

FM-Radio-Aufnahme

1. Drücken Sie die Fun-Taste wiederholt, um den "FM"-Modus zu wählen
2. Speichergerät einlegen (nur gewünschtes Gerät USB-Laufwerk, SD oder MMC-Karte)
3. Drücken Sie die Aufnahmetaste, es dauert 3-5 Sekunden, um das Speichergerät auszulesen. "Aufzeichnung" wird auf dem LCD-Display in Durnig-Kodierung angezeigt.
4. Um die Kodierung zu beenden, drücken Sie die Aufnahmetaste, und auf der LCD-Anzeige erscheint "Aufzeichnung abspielen". Die aufgenommene Spur wird unmittelbar nach Beendigung der Aufnahme abgespielt, zeigt dann "Aufnahme beenden" an und kehrt zum "FM"-

Modus zurück.

Tipps für den besseren Empfang

FM: Der Empfänger hat eine eingebaute FM-Drahtantenne, die an der Rückseite des Gehäuses hängt. Dieser Draht sollte für den besten Empfang vollständig aufgetrennt und verlängert werden.

DAB-RADIO

1. Drücken Sie die Fun-Taste wiederholt, um den DAB-Modus zu wählen, drücken Sie die Scan-Taste, das Gerät scannt DAB-Sender automatisch.
2. Drücken Sie wiederholt die Info-Taste, um die Daten der abspielenden Sender zu prüfen, einschließlich:
 - DLS (falls kein DLS vorhanden ist, erscheint in der Anzeige DLS)
 - Signalstärke
 - Programmtyp (falls nicht vorhanden, erscheint in der Anzeige "no pty")
 - Ensemble name (station name)
 - Frequenz und Sender (z. B. 5a 174.928 MHz)
 - Signalfehler
 - Bitrate and Audiostatus (z. B. 192 kbps / DAB+)
 - Uhrzeit (Uhrzeit durch den Sender)
 - Datum (Datum durch den Sender)
3. Drücken Sie die Abstimm Taste nach unten oder nach oben wiederholt, auf der LCD-Anzeige wird der Sendername in Kurzform angezeigt. Drücken Sie die Auswahltaste, um zu bestätigen, ob der gewünschte DAB-Sender gefunden wurde. Wenn die Auswahltaste nicht gedrückt wird, schaltet das Gerät nach 3 Sekunden automatisch auf den Sender um.
4. Die Anzahl der Sender, die gefunden und gespeichert werden können, hängt vom Empfang in verschiedenen Gebieten und Ländern ab.
5. Voreingestellte DAB-Sender: Halten Sie die MEM-Taste gedrückt, auf dem Display erscheint "preset store", die Abstimm Taste wird wiederholt gedrückt, um die zu speichernde Programmnummer auszuwählen, dann drücken Sie die select-Taste zur Bestätigung (auf dem Display erscheint "empty", wenn die Programmnummer noch nicht gespeichert wurde), auf dem Display erscheint "stored". Drücken Sie die Tasten preset up und preset down, um den gespeicherten Sender aufzurufen.

DAB-Radio-Einstellung

Halten Sie während des DAB-Radiomodus die Menütaste gedrückt, die LCD-Anzeige zeigt "Full Scan" an, drücken Sie dann wiederholt die Abstimm Taste

nach unten oder nach oben, um Folgendes auszuwählen:

Vollständiger Scan: Drücken Sie die Auswahltaste zur Bestätigung, das Gerät scannt automatisch die verfügbaren DAB-Sender.

Manuelle Abstimmung: Drücken Sie die Auswahltaste zur Bestätigung, drücken Sie dann die Abstimmungs- oder Aufwärtstaste, um die DAB-Radiofrequenz manuell auszuwählen, drücken Sie die Auswahltaste erneut zur Bestätigung, falls die gewünschte Frequenz gefunden wurde.

DRC: Drücken Sie die Auswahltaste zur Bestätigung, drücken Sie wiederholt die Abstimmungs- oder Aufwärtstaste, um "off", "low" und "high" zu wählen, und drücken Sie dann erneut die Auswahltaste zur Bestätigung. Die gewählte Option zeigt "*" auf der rechten Seite des LCD-Bildschirms an.

Prune: Drücken Sie die Taste select zur Bestätigung, drücken Sie die Taste tuning down oder tuning up wiederholt, um "yes" und "no" zu wählen, und drücken Sie dann die Taste select erneut zur Bestätigung. Dies wird verwendet, um alle ungültigen Sender nach dem vollständigen Scan zu löschen.

TA: Drücken Sie die Auswahltaste zum Bestätigen. Drücken Sie wiederholt die Abstimmungs- oder Aufwärtstaste, um "ein" und "aus" zu wählen, und drücken Sie dann zur Bestätigung erneut die Auswahltaste.

System: Drücken Sie die Wähltaste zur Bestätigung, und drücken Sie dann wiederholt die Abstimmungs- oder Aufwärtstaste, um "Sprache", "Werkzurückstellung", "sw-Version", "Zeit" und "Hintergrundbeleuchtung" zu wählen. Drücken Sie den Select-Knopf zum Bestätigen. Die gewählte Option zeigt "*" auf der rechten Seite des LCD-Bildschirms an..

- "Sprache" ist die gewählte Sprache der Bedienungsoberfläche.
- "Werkseinstellung" ist die Auswahl zum Zurücksetzen auf die Werkseinstellung.
- "SW-Version" zur Überprüfung der Software-Version
- "Zeit" für die Zeiteinstellung
- "Hintergrundbeleuchtung" zur Einstellung der Hintergrundbeleuchtung
 - Helligkeit im Betrieb: Die Stufe "high" (hoch), "medium" (mittel) oder "low" (niedrig) wählen. Dann die Bestätigen-Taste drücken.
 - Abgedunkelte Helligkeit: von "high" (hoch), "medium" (mittel) und "low" (niedrig) einstellbar. Zum Bestätigen SELECT drücken.
 - Abschaltzeit: Länge in Sekunden wählen: 10 > 20 > 30 > 45 > 60 > 90 > 120 > 180.

Tipps für einen besseren Empfang

DAB : gegebenenfalls die Teleskopantenne ausfahren, um den Radioempfang zu verbessern.

DAB-Radio-Aufnahme (Kodierung)

1. Drücken Sie die Fun-Taste wiederholt, um den "DAB"-Modus zu wählen
2. Speichergerät einlegen (nur gewünschtes Gerät USB-Laufwerk, SD oder MMC-Karte)
3. Drücken Sie die Aufnahmetaste, es dauert 3-5 Sekunden, um das Speichergerät auszulesen. "Aufzeichnung" wird auf dem LCD-Display in Durnig-Kodierung angezeigt.
4. Um die Kodierung zu beenden, drücken Sie die Aufnahmetaste, und auf der LCD-Anzeige erscheint "Aufzeichnung abspielen". Die aufgenommene Spur wird unmittelbar nach Beendigung der Aufnahme abgespielt, dann wird "Aufnahme beenden" angezeigt und zum "DAB"-Modus zurückkehren.

Hinweis:

- Die Aufnahmegeschwindigkeit beträgt 1:1 und richtet sich nach der tatsächlichen Spieldauer von fm oder fm-st radio
- Das Aufzeichnungsformat ist voreingestellt auf - mp3 Bitrate : 128 kbps
- Während der DAB-Radiokodierung wird die Radiofrequenz gefixt und kann nicht abgestimmt werden.

KASSETTEN-FUNKTIONEN

Tastenfunktionen

Stopp / Auswerfen: Drücken Sie diese Taste, um die Kassette zu stoppen. Drücken Sie die Taste erneut, um die Kassettenklappe zu öffnen.
Vorspulen: Drücken Sie diese Taste zum schnellen Vorspulen.
Rückspulen: Drücken Sie diese Taste zum schnellen Rückspulen.
Wiedergabe: Drücken Sie diese Taste, um die Kassette abzuspielen.
Pause: Drücken Sie diese Taste, um die Wiedergabe vorübergehend zu stoppen. Drücken Sie die Taste erneut, um die Wiedergabe fortzusetzen.
Aufnahme: Drücken Sie diese Taste zusammen mit der Play-Taste, um die Aufnahme zu starten. Sie können von Radio, BT, eingebautem Mikrofon, USB und SD auf Kassette aufnehmen.

Kassette wiedergeben

- Stellen Sie den Funktionsschalter auf TAPE.
- Legen Sie eine Kassette ein.
- Drücken Sie die Wiedergabetaste auf dem Kassettendeck, um die Wiedergabe zu starten.
- Verwenden Sie die Pausentaste, wenn Sie die Wiedergabe vorübergehend stoppen möchten.
- Wenn sie die Wiedergabe beenden möchten, drücken Sie die Stopp-/Auswurf-taste.

Kassette aufnehmen

Von Radio, BT, USB, SD:

- Stellen Sie den Funktionsschalter auf den gewünschten Modus (Radio, BT, USB, SD)
- Drücken Sie gleichzeitig auf die Tasten [Wiedergabe & Aufnahme]. Das Signal vom gewünschten Modus wird nun auf Kassette aufgenommen.

Vom eingebauten Mikrofon:

- Stellen Sie den Funktionsschalter auf TAPE.
- Drücken Sie gleichzeitig auf die Tasten Wiedergabe & Aufnahme]. Alles was Sie in das Mikrofon sprechen wird nun auf Kassette aufgenommen.

USB/SD-FUNKTIONEN

Das Gerät kann Mp3- und WMA-Dateien erkennen und auslesen, die sich auf einem USB/SD-Speicher befinden.

Hinweis: Achten Sie darauf, den Stick bzw. die Karte richtig herum in das Gerät zu schieben, um Beschädigung zu vermeiden.

Stellen Sie den Funktionsschalter auf MUSIC und stecken sie dann den USB/SD-Speicher in den entsprechenden Slot.

- USB-Wiedergabe: Die LED-Leuchte blinkt rot.
- SD-Wiedergabe: Die LED-Leuchte blinkt grün.

Allgemeine Tastenfunktionen

Abspielen/Pause: Drücken Sie diese Taste, um die Wiedergabe vorübergehend zu stoppen. Drücken Sie die Taste erneut, um die Wiedergabe fortzusetzen.

Vorheriger/Nächster Titel: Drücken Sie während der Wiedergabe auf eine der beiden Tasten, um zum vorherigen oder nächsten Titel zu springen. Halten Sie die Tasten gedrückt, um schnell vorzuspulen/zurückzuspulen.

Aufnahme

Das Gerät kann von Radio, Kassette und dem eingebauten Mikrofon auf USB/SD aufnehmen. Stecken sie dafür zunächst den USB/SD-Speicher in den entsprechenden Slot.

Von Radio:

- Stellen Sie den Funktionsschalter auf RADIO.
- Drücken Sie auf AUFNAHME. Während der Aufnahme blinkt die LED-Leuchte schnell.
- Wenn Sie die Aufnahme beenden möchten, drücken Sie erneut auf AUFNAHME.
- Stellen Sie den Funktionsschalter auf MUSIC, um sich die Aufnahme anzuhören.

Von Kassette:

- Stellen Sie den Funktionsschalter auf TAPE.
- Drücken Sie auf AUFNAHME. Während der Aufnahme blinkt die LED-Leuchte schnell.
- Wenn Sie die Aufnahme beenden möchten, drücken Sie erneut auf AUFNAHME.
- Stellen Sie den Funktionsschalter auf MUSIC, um sich die Aufnahme anzuhören.

Vom eingebauten Mikrofon:

- Stellen Sie den Funktionsschalter auf MUSIC.
- Drücken Sie auf AUFNAHME und sprechen Sie in das Mikrofon. Während der Aufnahme blinkt die LED-Leuchte schnell.
- Wenn Sie die Aufnahme beenden möchten, drücken Sie erneut auf AUFNAHME.
- Das Gerät spielt die Aufnahme daraufhin automatisch ab.

Hinweis: Während der USB-Aufnahme blinkt die LED-Leuchte rot. Während der SD-Aufnahme blinkt die LED-Leuchte grün.

USB/SD Modus-Taste

- Solange ein USB/SD-Speicher angeschlossen ist, drücken Sie auf die USB/SD Modus-Taste, um zwischen Wiedergabe per USB, SD und BT umzuschalten.
- Halten Sie die Taste während der USB/SD-Wiedergabe gedrückt, um einen einzelnen Titel schnell abzuspielen. Die LED-Leuchte blinkt schnell.

Hinweis: Wenn Sie das System über den USB-Steckplatz an einen Mp3-Player anschließen, kann es aufgrund von Abweichungen im Mp3-Kodierungsformat vorkommen, dass einige Mp3-Player nicht über den USB-Steckplatz abgespielt werden können. Dies ist keine Fehlfunktion des Systems. Es gibt zahlreiche USB-Gerätehersteller und Kodierungsformate. Daher kann nicht garantiert werden, dass die USB/SD-Geräte aller Marken unterstützen werden.

USB/SD-Speicher entfernen

Wenn Sie den USB/SD-Speicher entfernen möchten, stellen Sie den Funktionsschalter zuerst auf RADIO oder TAPE und entfernen Sie dann den USB/SD-Speicher aus dem entsprechenden Slot.

BT-WIEDERGABE

- Dieses Gerät verfügt über die BT-Funktion, die den Anschluss und die Wiedergabe von Musik von Ihrem BT-Gerät (z. B. Mobiltelefon) ermöglicht.
- Drücken Sie wiederholt die Fun-Taste, um "BT" auf dem LCD-Display zu wählen, dann blinkt "not connected", was bedeutet, dass das Gerät für die Verbindung mit Ihrem BT-Gerät bereit ist.
- Schalten Sie die BT-Funktion Ihres BT-Gerätes ein, und wählen Sie "DUKE-DAB" BT-Gerät für die Verbindung.
- Nachdem Ihr BT-Gerät mit dem Gerät verbunden ist, bleibt "connected" auf der LCD-Anzeige und beginnt dann mit der Wiedergabe Ihres Geräts.

WIEDERGABE VIA KOPFHÖRER

Um Musik über einen Kopfhörer wiederzugeben, schließen Sie einen Kopfhörer mit 3,5 mm Klinkenstecker an den Kopfhöreranschluss an.

HINWEISE ZUR ENTSORGUNG

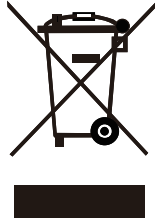

Befindet sich die linke Abbildung (durchgestrichene Mülltonne auf Rädern) auf dem Produkt, gilt die Europäische Richtlinie 2012/19/EU. Diese Produkte dürfen nicht mit dem normalen Hausmüll entsorgt werden. Informieren Sie sich über die örtlichen Regelungen zur getrennten Sammlung elektrischer und elektronischer Gerätschaften. Richten Sie sich nach den örtlichen Regelungen und entsorgen Sie Altgeräte nicht über den Hausmüll. Durch die regelkonforme Entsorgung der Altgeräte werden Umwelt und die Gesundheit ihrer Mitmenschen vor möglichen negativen Konsequenzen geschützt. Materialrecycling hilft, den Verbrauch von Rohstoffen zu verringern.

KONFORMITÄTSERKLÄRUNG



Hersteller:

Chal-Tec GmbH, Wallstraße 16, 10179 Berlin, Deutschland.

Dieses Produkt entspricht den folgenden Europäischen Richtlinien:

2011/65/EU (RoHS)

2014/53/EU (RED)

Die vollständige Konformitätserklärung des Herstellers finden Sie unter folgendem Link:
<https://use.berlin/10035374>

Dear Customer,

Congratulations on purchasing this equipment. Please read this manual carefully and take care of the following hints to avoid damages. Any failure caused by ignoring the items and cautions mentioned in the instruction manual is not covered by our warranty and any liability. Scan the QR code to get access to the latest user manual and other information about the product:



Safety Instructions 18
 Product Overview 19
 Getting Started 20
 Listening to DAB Radio 23
 Cassette Functions 25
 USB/SD Functions 26
 BT Function 28
 Playback via Headphones 29
 Hints on Disposal 29
 Declaration of Conformity 29

TECHNICAL DATA

Item number	10035374, 10035375
Power supply	220-240 V ~ 50/60 Hz

t

SAFETY INSTRUCTIONS

- Observe all notes listed in the operating instructions.
- Do not use the unit near water or in a humid environment.
- Make sure that no liquid is spilled over the unit and the unit openings.
- Move the unit carefully to avoid damaging it.
- Do not block the device outputs.
- Do not place the unit near heat sources (e.g. heating). Do not expose the device to direct sunlight.
- Plug the power plug of the unit into the power outlet in the manner intended.
- The device is equipped with overload protection. Should this need to be replaced, contact customer service or a similarly qualified person.
- Unplug the unit from the wall outlet if it will not be used for a long period of time.
- Do not attempt to service or repair the unit yourself. In this case, the warranty expires.
- The mains plug is used to disconnect the device from the mains after it has been switched off. Make sure that the mains plug is always freely accessible.
- Do not expose the device to splash water or place objects filled with liquid, such as vases, on the device.
- Do not expose the batteries to extreme heat such as sunlight or fire.
- Do not obstruct the ventilation of the unit by blocking the ventilation openings with objects such as newspapers, tablecloths, curtains, etc..
- Ensure that a minimum distance of 5 mm to all sides of the unit is maintained.
- Do not place sources of open flame ignition, such as lit candles, on the unit.
- Dispose of used batteries in an environmentally friendly manner.
- Use the device only in temperate climate, not in tropical climate.

This device may be only used by children 8 years old or older and persons with limited physical, sensory and mental capabilities and / or lack of experience and knowledge, provided that they have been instructed in use of the device by a responsible person who understands the associated risks.

PRODUCT OVERVIEW

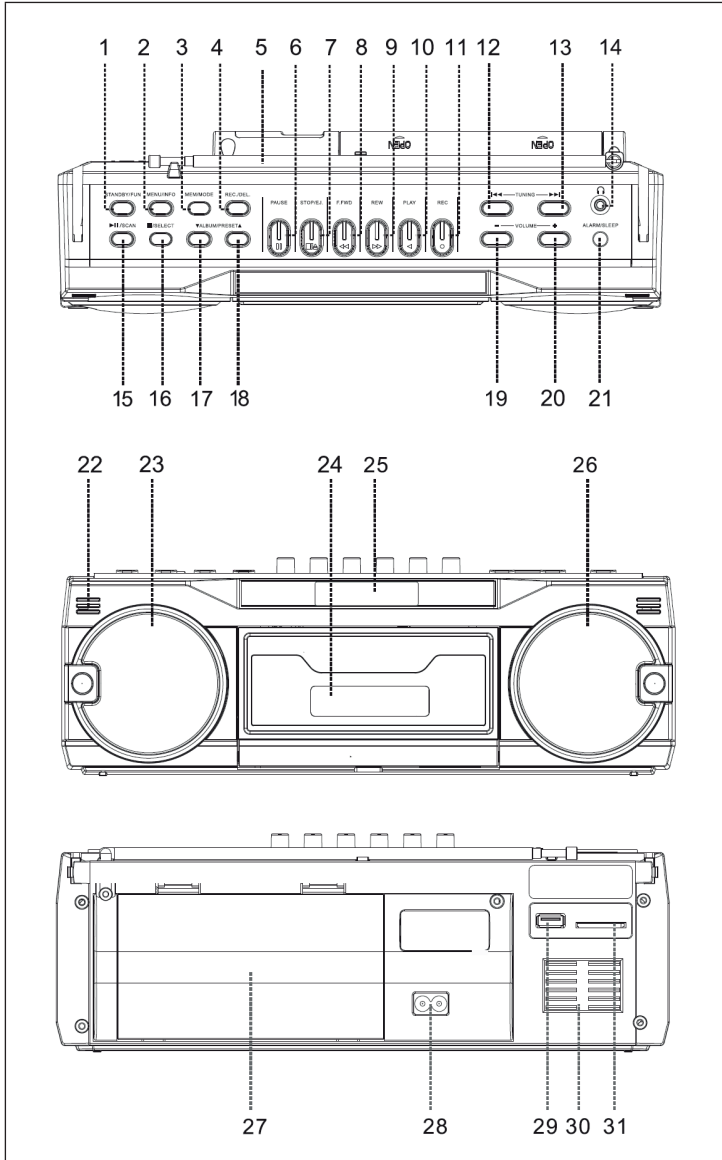

- 1 Standby / FUN (=function)
- 2 Menu / Info
- 3 Mem / Mode
- 4 Rec / del
- 5 Telescopic antenna

Cassette Recorder

- 6 Pause
- 7 Stop/eject
- 8 Fast forward
- 9 Rewind
- 10 Play
- 11 Record
- 12 Tuning/Skip down
- 13 Tuning/Skip up
- 14 Earphone jack
- 15 Play/pause/Scan
- 16 Stop/Select
- 17 Album / preset down
- 18 Album/Preset up
- 19 Volume -
- 20 Volume +
- 21 Alarm/Sleep
- 22 Built-in microphone
- 23 Speaker
- 24 Cassette door
- 25 LCD display
- 26 Speaker
- 27 Battery compartment door
- 28 AC power cord jack
- 29 USB slot
- 30 Ventilation
- 31 SD/MMC Card Slot

GETTING STARTED

- Insert the plug into the socket.
- During music playback, you can adjust the volume on the volume control and the bass on the bass control.

Note: If there is no signal from the cassette, USB, SD or BT for more than 10 minutes, the cassette recorder will automatically turn off to save power. To restart the unit, first set the function switch to OFF and then to the desired function.

Setting the clock

1. During standby mode, press and hold menu button, LCD display will show "system", then press select button to confirm, then repeatedly press tuning down or tuning up button to select "time" and press select button to confirm:
2. There are three options "set time/date", "auto update", "set 12/24 hour". Press tuning down or tuning up button to choose and press select button to confirm.
3. When "set time/date" is chosen:
 - Setting hour: press tuning down or tuning up button to select the correct hour, then press select button to confirm.
 - Setting minute: press tuning down or tuning up button to select the correct minute, then press select button to confirm.
 - Setting date: press tuning down or tuning up button to select the correct date, then press select button to confirm.
 - Setting month: press tuning down or tuning up button to select the correct month, then press select button to confirm.
 - Setting year: press tuning down or tuning up button to select the correct year, then press select button to confirm.

Setting alarm

1. During standby mode, press alarm button repeatedly to select "alarm 1" or "alarm 2", press select button to confirm. Setting alarm sequence as below:
2. Setting alarm on time: "on" is lighting on the display
 - Setting hour: press tuning down or tuning up button to select the correct hour, then press select button to confirm..
 - Setting minute: press tuning down or tuning up button to select the correct minute, then press select button to confirm.
3. Setting alarm duration: press tuning down or tuning up button to select alarm from 90 mins > 60 mins > 45 mins > 30 mins > 15 mins,

then press select button to confirm.

4. Setting alarm source: press tuning down or tuning up button to select alarm source DAB > FM > USB > SD card, then press select button to confirm. If "DAB" or "FM" is selected for alarm source, then selected preset station if available.
5. Setting alarm daily > once > weekends > weekdays, then press select button to confirm. Setting alarm "once" needs to set alarm date.
6. Setting alarm volume: press tuning down or tuning up button to select alarm volume, then press select button to confirm.
7. Then press tuning down or tuning up button to select "alarm on", alarm setting is saved, "clock" icon will stay on LCD display. If "alarm off" is selected, alarm setting will be cancelled.
8. "Clock" icon is flashing when alarm is in active. Press alarm button, alarm will be off.

Timer function

1. When the unit is switched on, press sleep button repeatedly to choose the sleep time minutes from 15>30>45>60>90>off, then press select button to confirm.
2. Sleep time setting is stored when the "s" icon lights up on the display. Next to "s", there is a digits counting down to the sleep time.
3. When the sleep time minutes is over, unit will be switched to standby mode automatically.

LISTENING TO FM RADIO

FM radio tuning

1. Press fun button repeatedly to select "FM" mode.
2. Tune to the required station by pressing and holding tuning down or tuning up button for 1-2 seconds, and then release.
3. The unit will start seeking automatically and stop when a radio station is found.

Manual preset FM radio stations

1. When the desired radio station is found, press mode button, LCD display shows "preset store".
2. Press tuning down or tuning up button to select the program number for storing the desired radio station.
3. Press select button to confirm, LCD will show "stored".
4. Repeat step 2 & 3 until all desired radio stations is being found and stored
5. Press preset up or preset down to choose the preset radio stations.
6. The number of stations can be found and stored is depended on the

reception of different area and countries.

Auto preset FM radio stations

1. During FM radio mode, press the scan button, the unit will automatically scan the radio frequency. When the clear signal is found, it will automatically store the radio station, starting from program number 1 (p1).
2. Auto scanning in process, LCD display is showing "auto-scanning". When it is completed, LCD shows "auto end"
3. Press preset up or preset down to choose the preset radio stations.
4. The number of stations can be found and stored is depended on the reception of different area and countries.

FM radio stations information

During FM radio mode, press the info button repeatedly, LCD will show the FM radio stations information (if available), including "radio text", "program type", "frequency", "stereo/mono", "time", "date".

FM radio stations menu

During FM radio mode, press and hold the menu button, then press tuning down or tuning up button repeatedly, LCD display will show:

Scan setting: press select button, then press tuning down or tuning up button repeatedly to select "all stations" and "strong stations only". Press select button to confirm. This is the setting for the sensitivity of auto-scanning. The selected option will show "*" at the right side of LCD.

Audio setting: press select button, then press tuning down or tuning up button repeatedly to select "stereo allowed" and "forced mono". Press select button to confirm. The selected option will show "*" at the right side of LCD.

System: press select button, then press tuning down or tuning up button repeatedly to select below. Press select button to confirm. The selected option will show "*" at the right side of LCD.

- "Language" is the language select of the operation interface.
- "Factory reset" is the selection to back to the factory default setting
- "Sw version" for checking software version
- "Time" for setting time
- "Backlight" for setting backlight level
- On level: select from "high", "medium" and "low", then press select button to confirm.
- Dim level: select from "high", "medium" and "low", then press select button to confirm.

- Time out: select second from 10 > 20 > 30 > 45 > 60 > 90 > 120 > 180

FM radio encoding

1. Press fun button repeatedly to select "FM" mode
2. Insert memory device (only desired device USB drive, SD or mmc card)
3. Press the REC button, it will take 3-5 seconds to read memory device. "Recording" will be available on the LCD display during encoding.
4. To finish encoding, press REC button and LCD display will show "play recording". The recorded track will be played just after recording finished, then will show "end recording" and return to "FM" mode.

Hints for better reception

FM: the receiver has a built-in FM wire antenna hanging at the rear cabinet. This wire should be totally unraveled and extended for best reception.

LISTENING TO DAB RADIO

1. Press fun button repeatedly to select DAB mode, press scan button, unit will scan DAB stations automatically.
2. Press info button repeatedly to check playing station data, including:
 - DLS (display will show "playing" if no DLS)
 - Signal strength
 - Program type (display will show "no pty" if it is not provided)
 - Ensemble name (station name)
 - Frequency and channel (eg. 5a 174.928 MHz)
 - Signal error
 - Birate and audio status (eg. 192kbps / DAB+)
 - Time (time from station)
 - Date (date from station)
3. Press tuning down or tuning up button repeatedly, LCD display will show station name in short form. Press select button to confirm if desired DAB station is found. If select button is not pressed, unit will automatically switch to the station after 3 seconds.
4. The number of stations can be found and stored is depended on the reception of different area and countries.
5. Preset DAB stations: press and hold MEM button, display will show "preset store", tuning down or tuning up button repeatedly to select the program number for storage, then press select button to confirm (display will show "empty" if the program number has not been stored yet), display will show "stored". Press preset up and preset down button to recall stored station.

DAB radio setting

During DAB radio mode, press and hold the menu button, LCD will show "full scan", then press tuning down or tuning up button repeatedly to select below:

Full scan: press select button to confirm, unit will automatically scan those available DAB stations.

Manual tune: press select button to confirm, then press tuning down or tuning up button to select DAB radio frequency manually, press select button again to confirm if desired frequency is found.

DRC: press select button to confirm, press tuning down or tuning up button repeatedly to select "off", "low" and "high", then press select button again to confirm. The selected option will show "*" at the right side of LCD.

Prune: press select button to confirm, press tuning down or tuning up button repeatedly to select "yes" and "no", then press select button again to confirm. This is used to cancel all invalid stations after full scan.

TA: press select button to confirm. Press tuning down or tuning up button repeatedly to select "on" and "off", then press select button again to confirm.

System: press select button to confirm, then press tuning down or tuning up button repeatedly to select "language", "factory reset", "sw version", "time" and "backlight". Press select button to confirm. The selected option will show "*" at the right side of LCD.

- "Language" is the language select of the operation interface.
- "Factory reset" is the selection to back to the factory default setting
- "SW version" for checking software version
- "Time" for setting time
- "Backlight" for setting backlight level
 - On level: select from "high", "medium" and "low", then press select button to confirm.
 - Dim level: select from "high", "medium" and "low", then press select button to confirm.
 - Time out: select second from 10 > 20 > 30 > 45 > 60 > 90 > 120 > 180

Hints for better reception: DAB : put out the telescopic antenna to enhance radio reception if necessary.

DAB radio encoding

1. Press fun button repeatedly to select "DAB" mode
2. Insert memory device (only desired device USB drive, SD or mmc card)
3. Press the REC button, it will take 3-5 seconds to read memory device.

"Recording" will be available on the LCD display during encoding.

4. To finish encoding, press REC button and LCD display will show "play recording". The recorded track will be played just after recording finished, then will show "end recording" and return to "DAB" mode.

Remark:-

- The recording speed is 1:1 and according to the actual playing time of FM or FM-ST radio
- The recording format is preset at – mp3 bit rate : 128 kbps
- During DAB radio encoding, radio frequency is fixed and cannot be tuned.

CASSETTE FUNCTIONS

Key functions

Stop / Eject: Press this button to stop the cassette. Press the button again to open the cassette door.
Fast Forward: Press this button to fast forward.
Rewind: Press this button to fast rewind.
Playback: Press this button to play the cassette.
Pause: Press this button to stop playback temporarily. Press the button again to resume playback.
Recording: Press this button together with the Play button to start recording. You can record from Radio, BT, built-in microphone, USB and SD to cassette.

Playing a Cassette

- Set the function switch to TAPE.
- Insert a cassette.
- Press the Play button on the tape deck to start playback.
- Use the Pause button to temporarily stop playback.
- To stop playback, press the Stop/Eject button.

Recording a Cassette

From Radio, BT, USB, SD:

- Set the function switch to the desired mode (Radio, BT, USB, SD).
- Press the [Play & Record] buttons simultaneously. The signal from the desired mode is now recorded to tape.

From the built-in microphone:

- Set the function switch to TAPE.
- Press the [Play & Record] buttons simultaneously. Everything you speak into the microphone will now be recorded on tape.

USB/SD FUNCTIONS

The device can detect and read MP3 and WMA files located on a USB/SD memory.

Note: Be sure to insert the stick or card correctly into the unit to avoid damage.

Set the function switch to MUSIC and then insert the USB/SD memory into the appropriate slot.

- USB Playback: The LED light flashes red.
- SD Playback: The LED light flashes green.

General key functions

Play/Pause: Press this button to temporarily stop playback. Press the button again to resume playback.

Previous/Next Track: During playback, press either button to skip to the previous or next track. Press and hold to fast forward/rewind.

Recording

The unit can record from radio, cassette and built-in microphone to USB/SD. First insert the USB/SD memory into the corresponding slot.

From Radio:

- Set the function switch to RADIO.
- Press the RECORD button. During recording, the LED flashes rapidly.
- To stop recording, press the RECORD button again.
- Set the function switch to MUSIC to listen to the recording.

From Cassette:

- Set the function switch to TAPE.
- Press the RECORD button. During recording, the LED will blink rapidly.
- To stop recording, press the RECORD button again.
- Set the function switch to MUSIC to listen to the recording.

From Built-in microphone:

- Set the function switch to MUSIC.
- Press RECORD and speak into the microphone. During recording, the LED flashes rapidly.
- If you want to stop recording, press RECORD again.
- The unit will play back the recording automatically.

Note: During USB recording, the LED light flashes red. During SD recording, the LED light flashes green.

USB/SD mode button

- As long as a USB/SD memory is connected, press the USB/SD Mode button to switch between USB, SD and BT playback.
- Press and hold the button during USB/SD playback to quickly play a single track. The LED light blinks rapidly.

Note: If you connect the system to an MP3 player via the USB slot, some MP3 players may not play back via the USB slot due to differences in the MP3 encoding format. This is not a system malfunction. There are many USB device manufacturers and encoding formats. Therefore, there is no guarantee that all brands of USB/SD devices will support it.

Removing USB/SD Memory

To remove the USB/SD memory, first set the function switch to RADIO or TAPE, then remove the USB/SD memory from the corresponding slot.

BT FUNCTION

- This unit has BT function, which can connect and play music from your BT device (such as mobile phone).
- Press fun button repeatedly to select "BT" on LCD display, then "not connected" will be flashing, it means the unit is ready for connection with your BT device.
- Switch on the BT function of your BT device, and select "DUKE-DAB" BT equipment for connection.
- After your BT device is connected with the unit, "connected" will stay on LCD display, then start to playback your device.

PLAYBACK VIA HEADPHONES

To play music through headphones, connect headphones with a 3.5 mm jack plug to the headphone jack.

HINTS ON DISPOSAL



According to the European waste regulation 2012/19/EU this symbol on the product or on its packaging indicates that this product may not be treated as household waste. Instead it should be taken to the appropriate collection point for the recycling of electrical and electronic equipment. By ensuring this product is disposed of correctly, you will help prevent potential negative consequences for the environment and human health, which could otherwise be caused by inappropriate waste handling of this product. For more detailed information about recycling of this product, please contact your local council or your household waste disposal service.

DECLARATION OF CONFORMITY



Producer:

Chal-Tec GmbH, Wallstraße 16, 10179 Berlin, Germany.

This product is conform to the following European Directives:

2011/65/EU (RoHS)

2014/53/EU (RED)

The complete declaration of conformity of the manufacturer can be found at the following link:
<https://use.berlin/10035374>

Cher client,

Toutes nos félicitations pour l'acquisition de ce nouvel appareil. Veuillez lire attentivement les instructions suivantes de branchement et d'utilisation afin d'éviter d'éventuels dommages. Le fabricant ne saurait être tenu pour responsable des dommages dus au non-respect des consignes de sécurité et à la mauvaise utilisation de l'appareil. Scannez le QR-Code pour accéder à la dernière version du mode d'emploi et à d'autres informations concernant le produit:



INHALT

Fiche technique	31
Consignes de sécurité	32
Aperçu de l'appareil	33
Mise en marche	34
DAB-radio	38
Fonctions du lecteur de cassette	40
Fonctions USB/SD	41
Lecture en BT	43
Lecture au casque	44
Informations sur le recyclage	44
Déclaration de conformité	44

FICHE TECHNIQUE

Numéro d'article	10035374, 10035375
Alimentation	220-240 V ~ 50/60 Hz

CONSIGNES DE SÉCURITÉ

- Respectez toutes les instructions présentées dans le mode d'emploi.
- L'appareil ne doit pas être utilisé près de l'eau ou dans un environnement humide.
- Assurez-vous qu'aucun liquide ne se soit renversé sur l'appareil ou dans ses ouvertures.
- Déplacez doucement l'appareil pour ne pas l'endommager.
- N'obstruez pas les ouvertures de l'appareil.
- Ne placez pas l'appareil à proximité de sources de chaleur (chauffage par exemple). N'exposez pas l'appareil à la lumière directe du soleil.
- Branchez la fiche d'alimentation de l'appareil dans la prise de la manière prévue.
- L'appareil est équipé d'une protection contre les surcharges. Si elle doit être remplacée, contactez le service clientèle ou une personne de même qualification.
- Débranchez l'appareil de la prise de courant si vous ne l'utilisez pas pendant une longue période.
- N'essayez jamais de faire la maintenance de l'appareil ou de le réparer vous-même. La garantie serait annulée.
- La fiche d'alimentation sert à déconnecter l'appareil du secteur après sa mise hors tension. Assurez-vous que la fiche secteur est toujours librement accessible.
- N'exposez pas l'appareil aux éclaboussures d'eau et ne placez pas d'objets remplis de liquide, tels que des vases, sur l'appareil.
- N'exposez pas les piles à une chaleur extrême telle que la lumière directe du soleil ou le feu.
- Ne gênez pas la ventilation de l'appareil en bouchant les orifices de ventilation avec des objets tels que des journaux, des nappes, des rideaux, etc.
- Conservez une distance minimale de 5 mm sur tous les côtés de l'appareil.
- Ne placez pas de sources d'inflammation avec une flamme nue, telles que des bougies allumées, sur l'appareil.
- Éliminez les piles usagées de manière écologique.
- Utilisez l'appareil uniquement dans les climats tempérés, non dans les climats tropicaux.

Les enfants de 8 ans et plus, les personnes handicapées physiques ou mentales, ne doivent utiliser l'appareil que si une personne responsable de leur sécurité les a auparavant familiarisés avec les fonctions ainsi que les mesures de sécurité et qu'ils comprennent les risques associés.

APERÇU DE L'APPAREIL

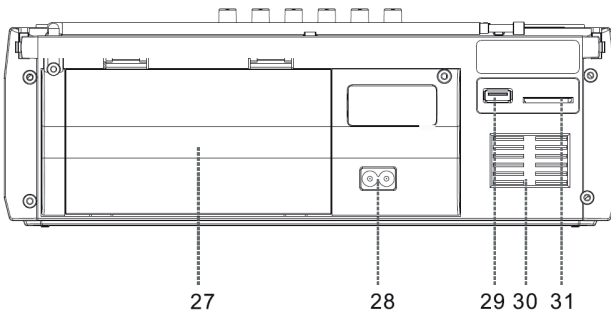
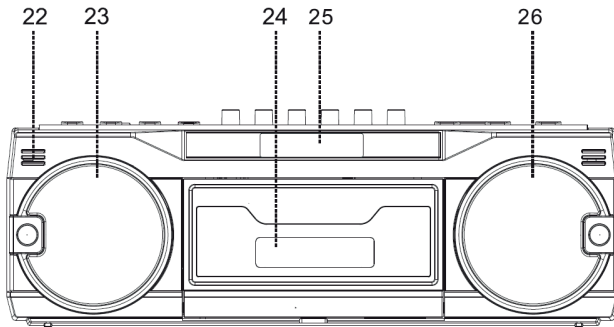
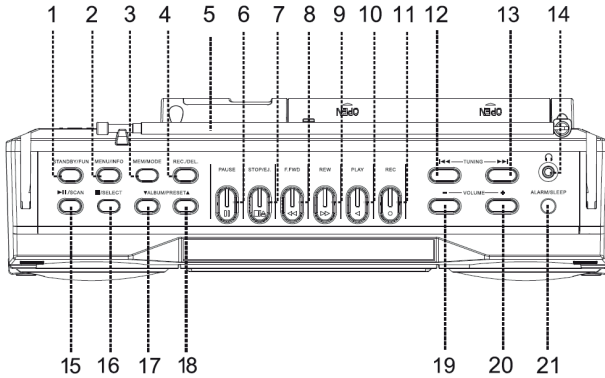

- 1 STANDBY / FUN (= fonction)
- 2 Menu / Infos
- 3 MEM / MODE
- 4 REC / DEL
- 5 Antenne

Magnétophone

- 6 Pause
- 7 Arrêt / éjection
- 8 Avance rapide
- 9 Rembobinage
- 10 Lecture
- 11 Enregistrement
- 12 Tuning / retour
- 13 Tuning / avance
- 14 Prise casque
- 15 Lecture / pause / scan
- 16 Arrêt / sélection
- 17 Album / faire défiler vers le bas
- 18 Album / faire défiler vers le haut
- 19 Volume -
- 20 Volume +
- 21 Alarme / sommeil
- 22 Micro
- 23 Enceinte
- 24 Compartiment cassette
- 25 Écran LCD
- 26 Enceinte
- 27 Compartiment à piles
- 28 Prise d'alimentation secteur
- 29 Port USB
- 30 Ouvertures de ventilation
- 31 Lecteur de cartes SD / MMC

MISE EN MARCHÉ

- Branchez la fiche dans la prise.
- Pendant la lecture de la musique, vous pouvez régler le volume avec la commande de volume et les basses avec la commande de basse.

Remarque : au bout de 10 minutes sans signal en provenance de la cassette, de l'USB, SD ou du BT, l'enregistreur de cassette s'éteint automatiquement pour économiser de l'énergie. Pour redémarrer l'appareil, mettez d'abord le sélecteur de fonction sur OFF puis choisissez une fonction.

Réglage de l'heure

1. En mode veille, maintenez le bouton Menu, l'écran LCD affiche "système", appuyez sur le bouton Select pour confirmer, puis appuyez sur le bouton de réglage vers le bas ou vers le haut à plusieurs reprises pour sélectionner "heure", puis appuyez sur Select pour confirmer:
2. Il existe trois options "Réglage de l'heure / de la date", "Mise à jour automatique", "réglage du format 12/24 heures". Appuyez sur la touche Bas ou Haut pour choisir et appuyez sur Select pour confirmer.
3. Lorsque "Réglage de l'heure / de la date" est sélectionné :
 - Pour régler l'heure : appuyez sur Bas ou Haut pour régler l'heure correcte, puis appuyez sur Select pour confirmer.
 - Réglage des minutes : appuyez sur Bas ou Haut pour régler les minutes, puis appuyez sur Select pour confirmer.
 - Réglage de la date : appuyez sur Bas ou Haut pour sélectionner la bonne date puis appuyez sur Select pour confirmer.
 - Réglage du mois : appuyez sur Bas ou Haut pour sélectionner le bon mois puis appuyez sur Select pour confirmer.
 - Réglage de l'année : appuyez sur Bas ou Haut pour choisir la bonne année puis appuyez sur Select pour confirmer.

Réglage de l'alarme

1. En mode veille, appuyez sur le bouton d'alarme à plusieurs reprises pour sélectionner "alarme 1" ou "alarme 2" puis confirmez en appuyant sur Select. Réglage de l'alarme :
2. Réglage de l'heure de l'alarme : "on" s'allume à l'écran
 - Pour régler l'heure : appuyez sur la touche bas ou haut pour sélectionner l'heure puis appuyez sur Select pour confirmer.
 - Réglage des minutes : appuyez sur bas ou haut pour régler les minutes puis appuyez sur Select pour confirmer.
3. Réglage de la durée de l'alarme : appuyez sur Bas ou Haut pour régler une alarme entre 90 minutes > 60 minutes > 45 minutes > 30 minutes >

15 minutes, puis appuyez sur Select pour confirmer.

4. Réglage de la source d'alarme : appuyez sur Bas ou Haut pour sélectionner la source d'alarme DAB > FM > USB > Carte SD, puis appuyez sur Select pour confirmer. Si DAB ou FM est sélectionné comme source d'alarme, sélectionnez une station pré-réglée si disponible.
5. Réglage quotidien du réveil > une fois > le week-end > les jours de la semaine, puis appuyez sur Select pour confirmer. Si l'alarme est réglée "une fois", vous devez aussi régler la date de l'alarme.
6. Pour régler le volume de l'alarme : appuyez sur Bas ou Haut pour choisir le volume de l'alarme, puis appuyez sur Select pour confirmer.
7. Appuyez ensuite sur Bas ou Haut pour sélectionner "Alarme activée", le réglage de l'alarme sera sauvegardé, l'icône "Horloge" reste sur l'écran LCD. Si vous sélectionnez "Alarm Off", le réglage de l'alarme sera annulé.
8. Le symbole "horloge" clignote lorsque l'alarme est active. Appuyez sur le bouton d'alarme pour éteindre l'alarme.

Fonction minuterie

9. Lorsque l'appareil est allumé, appuyez plusieurs fois sur la touche de mise en veille pour régler la durée avant arrêt automatique en minutes parmi 15 > 30 > 45 > 60 > 90 > Off, puis appuyez sur Select pour confirmer.
10. Le réglage de la durée avant mise en veille est enregistrée lorsque le symbole "s" s'allume sur l'écran. Un compte à rebours jusqu'à l'heure d'arrêt se trouve à côté de "s".
11. Lorsque les minutes pour la mise en veille sont écoulées, l'appareil passe automatiquement en mode veille.

FM-RADIO

Réglage des stations

1. Appuyez plusieurs fois sur la touche Fun pour sélectionner le mode FM.
2. Réglez la station souhaitée en appuyant sur le bouton de tuner ou en le maintenant pendant 1 à 2 secondes, puis en le relâchant.
3. L'appareil commence automatiquement la recherche et s'arrête quand il trouve une station de radio.

Réglage manuel des stations

1. Lorsque vous avez trouvé votre station de radio, appuyez sur la touche Mode, l'écran LCD affiche "preset store".
2. Appuyez sur la touche de tuning vers le bas ou sur la touche de tuning vers le haut pour sélectionner le numéro de programme pour mémoriser la station de radio souhaitée.
3. Appuyez sur Select pour confirmer, "enregistré" apparaît sur l'écran LCD.
4. Répétez les étapes 2 et 3 jusqu'à avoir trouvé et enregistré toutes les stations radio souhaitées.
5. Appuyez sur Preset Up ou Preset Down pour sélectionner les stations de radio pré-réglées.
6. Le nombre de stations pouvant être trouvées et mémorisées dépend de la réception dans différentes régions et pays.

Préréglage automatique des stations de radio FM

1. En mode radio FM, appuyez sur scan, l'appareil balaie automatiquement la fréquence radio. Lorsqu'un signal clair est trouvé, il sauvegarde automatiquement la station de radio en commençant par le programme numéro 1 (p1).
2. La recherche automatique est en cours, "autoscanning" s'affiche sur l'écran LCD. Une fois terminé, l'écran LCD affichera "auto end".
3. Appuyez sur Preset vers le haut ou vers le bas pour sélectionner les stations de radio pré-réglées.
4. Le nombre de stations pouvant être trouvées et mémorisées dépend de la réception des différentes régions et pays.

Informations sur les stations FM

En mode radio FM, appuyez sur Info à plusieurs reprises, l'écran LCD affiche les informations des stations de radio FM (si disponibles), y compris "Texte radio", "Type de programme", "Fréquence", "Stéréo / Mono", "Heure", "Date".

Menu des stations de radio FM

En mode radio FM, maintenez le bouton de Menu puis appuyez sur le tuner vers le bas ou vers le haut à plusieurs reprises, l'écran LCD affichera : Réglage du scan : appuyez sur Select puis sur le tuner à plusieurs reprises pour sélectionner "Tous les canaux" et "Stations fortes uniquement". Appuyez sur Select pour confirmer. Il s'agit du réglage de la sensibilité du scan automatique. L'option sélectionnée affiche "*" sur le côté droit de l'écran LCD.

Réglage audio : appuyez sur Select puis appuyez plusieurs fois sur le tuner vers le haut ou vers le bas pour choisir "Stéréo autorisé" ou "Mono forcé". Appuyez sur Select pour confirmer.

L'option sélectionnée affiche "*" sur le côté droit de l'écran LCD.
Système : appuyez sur Select puis sur le tuner vers le haut ou le bas à plusieurs reprises pour sélectionner en-dessous. Appuyez sur Select pour confirmer. L'option sélectionnée affiche "*" sur le côté droit de l'écran LCD.

- "Langue" est la langue sélectionnée de l'interface utilisateur.
- " Réglage d'usine" est l'option pour réinitialiser le réglage d'usine.
- "Version SW" pour vérifier la version du logiciel
- "Heure" pour le réglage de l'heure
- "Rétroéclairage" pour régler le rétroéclairage
- Au niveau : Choisissez entre "haut", "moyen" et "bas" puis confirmez avec Select.
- Niveau de luminosité : Choisissez entre "haut", "moyen" et "bas" et confirmez avec Select.
- Time out: sélectionnez une durée en secondes parmi 10 > 20 > 30 > 45 > 60 > 90 > 120 > 180.

Enregistrement de la radio FM

1. Appuyez plusieurs fois sur Fun pour sélectionner le mode FM
2. Insérez un périphérique de stockage (uniquement le lecteur USB, la carte SD ou MMC du périphérique souhaité)
3. Appuyez sur le bouton d'enregistrement, il faut 3-5 secondes pour lire le périphérique de stockage. "Enregistrement" s'affiche sur l'écran LCD pendant l'encodage.
4. Pour arrêter l'encodage, appuyez sur le bouton d'enregistrement, l'écran LCD affiche "Play Recording". La piste enregistrée est lue immédiatement après la fin de l'enregistrement, puis l'appareil affiche "Fin de l'enregistrement" et retourne en mode "FM"-

Conseils pour une meilleure réception

FM: Le récepteur est doté d'une antenne filaire FM à l'arrière du boîtier. Ce fil doit être complètement déployé et allongé pour une meilleure réception.

DAB-RADIO

1. Appuyez plusieurs fois sur Fun pour sélectionner le mode DAB, appuyez sur Scan, l'appareil balaie automatiquement les stations DAB.
2. Appuyez plusieurs fois sur Info pour vérifier les données des chaînes en cours de lecture, y compris :
 - DLS (s'il n'y a pas de DLS, l'appareil affiche lecture à la place)
 - Force du signal
 - Type de programme (s'il n'est pas disponible, l'appareil affiche "no pty")
 - Nom de l'ensemble (nom de la station)
 - Fréquence et émetteur (par exemple 5a 174,928 MHz)
 - Erreur de signal
 - Débit binaire et état audio (par exemple 192 kbps / DAB +)
 - Heure (heure donnée par la station)
 - Date (date donnée par la station)
3. Appuyez plusieurs fois sur le tuner bas ou haut, le nom de la station s'affiche sous forme abrégée sur l'écran LCD. Appuyez sur Select pour confirmer que la station DAB souhaitée a été trouvée. Si vous n'appuyez pas sur Select, l'appareil change automatiquement de station après 3 secondes.
4. Le nombre de stations qui peuvent être trouvées et mémorisées dépend de la réception dans différentes régions et pays.
5. Stations DAB préréglées : appuyez sur la touche MEM et maintenez-la, "Preset store" apparaît à l'écran, appuyez plusieurs fois sur le tuner pour sélectionner le numéro de programme à mémoriser, puis appuyez sur Select pour confirmer (l'écran indique "empty", si le numéro de programme n'a pas encore été enregistré), "stored" apparaît à l'écran. Appuyez sur le tuner haut et bas pour appeler la station mémorisée.

Réglage de la radio DAB

En mode radio DAB, appuyez sur Menu et maintenez-le, l'écran LCD affiche "Full Scan". Appuyez sur le tuner bas ou haut à plusieurs reprises pour sélectionner :

Scan complet : Appuyez sur Select pour confirmer, l'appareil scanne automatiquement les stations DAB disponibles.

Réglage manuel : appuyez sur Select pour confirmer, puis sur le tuner bas ou haut pour sélectionner manuellement la fréquence radio DAB. Appuyez à nouveau sur Select pour confirmer la fréquence trouvée.

DRC : Appuyez sur Select pour confirmer, appuyez sur le tuner bas ou haut plusieurs fois pour choisir "off", "low" ou "high", puis appuyez à nouveau sur

Select pour confirmer. L'option sélectionnée affiche "*" sur le côté droit de l'écran LCD.

Prune : Appuyez sur Select pour confirmer, appuyez sur le tuner bas ou haut plusieurs fois pour sélectionner "oui" ou "non", puis appuyez à nouveau sur Select pour confirmer. Ceci sert à supprimer toutes les stations non valides après scan complet.

TA: Appuyez sur Select pour confirmer. Appuyez plusieurs fois sur le tuner bas ou haut pour choisir d'activer et de désactiver, puis appuyez à nouveau sur Select pour confirmer.

System: Appuyez sur Select pour confirmer, puis sur le tuner bas ou haut à plusieurs reprises pour choisir la langue, la réinitialisation d'usine, la version de software, l'heure et le rétroéclairage. Appuyez sur Select pour confirmer. L'option sélectionnée affiche "*" sur le côté droit de l'écran LCD.

- "Langue" est la langue sélectionnée de l'interface utilisateur.
- "Réglage d'usine" est la sélection pour réinitialiser le réglage d'usine.
- "Version SW" pour vérifier la version du logiciel
- "Heure" pour le réglage de l'heure
- "Rétroéclairage" pour régler le rétroéclairage
 - Luminosité pendant le fonctionnement: Sélectionnez le niveau "high" (élevé), "medium" (moyen) ou "low" (faible). Appuyez sur SELECT pour confirmer.
 - Luminosité assombrie : réglable de "high" (élevé), "medium" (moyen) et "low" (faible). Appuyez sur SELECT pour confirmer.
 - Heure d'arrêt : sélectionnez la durée en secondes : 10 > 20 > 30 > 45 > 60 > 90 > 120 > 180.

Conseils pour une meilleure réception

DAB : Si nécessaire, déployez l'antenne télescopique pour améliorer la réception radio

Enregistrement de la radio DAB (encodage)

1. Appuyez plusieurs fois sur la touche Fun pour sélectionner le mode DAB
2. Insérez un périphérique de stockage (uniquement le lecteur USB, la carte SD ou MMC du périphérique souhaité)
3. Appuyez sur le bouton d'enregistrement, il faut 3-5 secondes pour lire le périphérique de stockage. "Enregistrement" s'affiche sur l'écran LCD pendant l'encodage.
4. Pour arrêter l'encodage, appuyez sur le bouton d'enregistrement, l'écran LCD affiche "Lecture de l'enregistrement". La piste enregistrée est lue immédiatement après la fin de l'enregistrement, puis "Fin de l'enregistrement" s'affiche et l'appareil revient au mode DAB.

Remarque:

- La vitesse d'enregistrement est de 1:1 et dépend de la durée de lecture réelle de la radio fm ou fm-st
- Le format d'enregistrement est pré-réglé sur - Débit binaire mp3: 128 kbps
- La fréquence radio est fixe pendant l'encodage de la radio DAB et ne peut pas être modifiée.

FONCTIONS DU LECTEUR DE CASSETTE

Fonctions des touches

Stop / Éjection : appuyez pour arrêter la cassette. Appuyez à nouveau pour ouvrir la porte du compartiment cassette.
Avance rapide : appuyez sur cette touche pour avancer rapidement.
Retour rapide : appuyez sur cette touche pour reculer rapidement.
Lecture : appuyez sur cette touche pour lire la cassette.
Pause : appuyez sur cette touche pour arrêter provisoirement la lecture. Appuyez à nouveau pour reprendre la lecture.
Enregistrement : Appuyez simultanément sur ce bouton et sur le bouton Lecture pour démarrer l'enregistrement. Vous pouvez enregistrer à partir de la radio, du BT, du micro intégré, de l'USB et du lecteur SD sur cassette.

Lecture d'une cassette

- Réglez le sélecteur de fonction sur TAPE.
- Insérez une cassette.
- Appuyez sur le bouton de lecture de la platine cassette pour démarrer la lecture.
- Utilisez le bouton Pause lorsque vous souhaitez arrêter temporairement la lecture.
- Lorsque vous souhaitez arrêter la lecture, appuyez sur le bouton stop / éjection.

Enregistrement d'une cassette

À partir de la radio, de BT, USB, SD :

- Réglez le sélecteur de fonction sur le mode souhaité (radio, BT, USB, SD)
- Appuyez simultanément sur les boutons [Lecture & enregistrement]. Le signal du mode souhaité s'enregistre maintenant sur la cassette.

À partir du micro intégré :

- Réglez le sélecteur de fonction sur TAPE.
- Appuyez simultanément sur les boutons [Lecture & enregistrement]. Tout ce que vous dites dans le micro s'enregistre maintenant sur la cassette.

FONCTIONS USB/SD

L'appareil peut reconnaître et lire les fichiers MP3 et WMA sur un périphérique de stockage USB / SD.

Remarque : Assurez-vous que la clé ou la carte est insérée dans le bon sens pour éviter tout dommage.

Réglez le sélecteur de fonction sur MUSIC, puis insérez le support mémoire USB / SD dans le port correspondant.

- Lecture en USB : le voyant LED clignote en rouge.
- Lecture sur SD : le voyant LED clignote en vert.

Fonctions générales des touches

Lecture /Pause : Appuyez pour arrêter temporairement la lecture. Appuyez à nouveau pour reprendre la lecture.

Titre précédent / suivant : Pendant la lecture, appuyez sur l'une des deux touches pour passer à la piste précédente ou suivante. Appuyez et maintenez les touches pour avancer / reculer rapidement.

Enregistrement

L'appareil peut enregistrer à partir de la radio, de la cassette et du micro intégré vers USB / SD. Pour ce faire, insérez d'abord la mémoire USB / SD dans l'emplacement correspondant.

À partir de la radio :

- Réglez le sélecteur de fonction sur RADIO.
- Appuyez sur ENREGISTRER. Le voyant LED clignote rapidement pendant l'enregistrement.
- Lorsque vous êtes prêt à arrêter l'enregistrement, appuyez à nouveau sur ENREGISTRER.
- Réglez le sélecteur de fonction sur MUSIC pour écouter l'enregistrement.

À partir d'une cassette :

- Réglez le sélecteur de fonction sur TAPE.
- Appuyez sur ENREGISTRER. Le voyant LED clignote rapidement pendant l'enregistrement.
- Lorsque vous êtes prêt à arrêter l'enregistrement, appuyez à nouveau sur ENREGISTRER.
- Réglez le sélecteur de fonction sur MUSIC pour écouter l'enregistrement.

À partir du micro intégré :

- Réglez le sélecteur de fonction sur MUSIC.
- Appuyez sur ENREGISTRER et parlez dans le micro. Le voyant LED clignote rapidement pendant l'enregistrement.
- Lorsque vous êtes prêt à arrêter l'enregistrement, appuyez à nouveau sur ENREGISTRER.
- L'appareil lit alors l'enregistrement automatiquement.

Remarque : Le voyant LED clignote en rouge pendant l'enregistrement USB. Le voyant LED clignote en vert pendant l'enregistrement SD.

Touche de mode USB/SD

- Tant qu'un périphérique de stockage USB / SD est connecté, appuyez sur le bouton de mode USB / SD pour basculer entre la lecture par USB, SD et BT.
- Appuyez sur le bouton et maintenez-le pendant la lecture USB / SD pour lire rapidement une seule piste. Le voyant LED clignote rapidement.

Remarque : Lorsque vous connectez le système à un lecteur MP3 par le port USB, il se peut que certains lecteurs MP3 ne soient pas lus sur le port USB en raison des différences de format d'encodage MP3. Ce n'est pas un dysfonctionnement du système. Il existe de nombreux fabricants de périphériques USB et formats d'encodage. Par conséquent, rien ne garantit que les périphériques USB / SD prendront en charge toutes les marques.

Retirer la mémoire USB / SD

Pour retirer la mémoire USB / SD, réglez d'abord le sélecteur de fonction sur RADIO ou TAPE, puis retirez la mémoire USB / SD de l'emplacement correspondant.

LECTURE EN BT

- Cet appareil dispose de la fonction BT qui vous permet de vous connecter et de lire de la musique à partir de votre appareil BT (par exemple, un téléphone portable).
- Appuyez plusieurs fois sur Fun pour sélectionner BT sur l'écran LCD. „Not connected“ clignote pour signifier que l'appareil est prêt à se connecter à votre appareil BT.
- Activez la fonction BT de votre appareil BT et sélectionnez l'appareil BT „DUKE-DAB“.
- Une fois votre appareil BT connecté à l'appareil, „Connected“ reste sur l'écran LCD, puis commence la lecture de votre appareil.

LECTURE AU CASQUE

Pour écouter de la musique au casque, branchez un casque avec une prise jack 3,5 mm à la prise casque.

INFORMATIONS SUR LE RECYCLAGE



Vous trouverez sur le produit l'image ci-contre (une poubelle sur roues, barrée d'une croix), ce qui indique que le produit se trouve soumis à la directive européenne 2012/19/UE. Renseignez-vous sur les dispositions en vigueur dans votre région concernant la collecte séparée des appareils électriques et électroniques. Respectez-les et ne jetez pas les appareils usagés avec les ordures ménagères. La mise en rebut correcte du produit usagé permet de préserver l'environnement et la santé. Le recyclage des matériaux contribue à la préservation des ressources naturelles.

DÉCLARATION DE CONFORMITÉ

**Fabricant :**

Chal-Tec GmbH, Wallstraße 16, 10179 Berlin, Allemagne.

Ce produit est conforme aux directives européennes suivantes :

2011/65/EU (RoHS)

2014/53/EU (RED)

La déclaration complète de conformité du fabricant est accessible par le lien suivant :

<https://use.berlin/10035374>

Estimado cliente:

Le felicitamos por la adquisición de este producto. Lea atentamente el siguiente manual y siga cuidadosamente las instrucciones de uso con el fin de evitar posibles daños. La empresa no se responsabiliza de los daños ocasionados por un uso indebido del producto o por haber desatendido las indicaciones de seguridad. Escanee el código QR para obtener acceso al manual de usuario más reciente y otra información sobre el producto:



INHALT

Datos técnicos	45
Indicaciones de seguridad	46
Vista general del aparato	47
Puesta en funcionamiento	48
DAB-radio	52
Funciones para los casetes	54
Funciones USB/SD	55
Reproducción BT	57
Reproducción a través de auriculares	58
Retirada del aparato	58
Declaración de conformidad	58

DATOS TÉCNICOS

Número de artículo	10035374, 10035375
Suministro eléctrico	220-240 V ~ 50/60 Hz

INDICACIONES DE SEGURIDAD

- Tenga en cuenta todas las indicaciones incluidas en el manual de instrucciones.
- El aparato no debe utilizarse cerca del agua ni en entornos húmedos.
- Asegúrese de que no se pulverice ningún líquido sobre el aparato ni sus orificios.
- Mueva el aparato con cuidado para no dañarlo.
- No obstruya las salidas del aparato.
- No coloque el aparato cerca de fuentes de calor (por ejemplo, un radiador). No exponga el aparato a la radiación solar.
- Conecte el enchufe del aparato del modo previsto a la toma de corriente.
- El aparato está equipado con una función contra el sobrecalentamiento. Contacte con el servicio de atención al cliente o con una persona igualmente cualificada si tiene que sustituirla.
- Desconecte el enchufe de la toma de corriente si no utiliza el aparato durante un periodo prolongado de tiempo.
- No intente en ningún caso reparar el aparato por su cuenta. En este caso, la garantía se cancelará.
- El enchufe se utiliza para interrumpir el suministro eléctrico tras apagar el aparato. Asegúrese de que el enchufe no quede atrapado.
- No exponga el aparato a salpicaduras y asegúrese de que no se coloque encima del aparato ningún tipo de objeto relleno de líquido, como jarrones.
- Nunca exponga las pilas a una temperatura muy elevada, a la luz directa del sol ni al fuego.
- No obstaculice la ventilación del aparato de ningún modo bloqueando los orificios de ventilación con objetos como periódicos, manteles, cortinas, etc.
- Asegúrese de que se guarde una distancia mínima de 5 mm hacia todos los lados del aparato.
- No coloque fuentes de ignición, como velas encendidas, encima del aparato.
- Deseche las pilas usadas como corresponda.
- Utilice el aparato solamente con clima suave, no con clima tropical.

Los niños mayores de 8 años y las personas con discapacidades físicas, sensoriales o mentales solamente podrán utilizar el aparato si han sido previamente instruidas sobre su uso y conocen las indicaciones de seguridad y los riesgos que entraña su uso.

VISTA GENERAL DEL APARATO

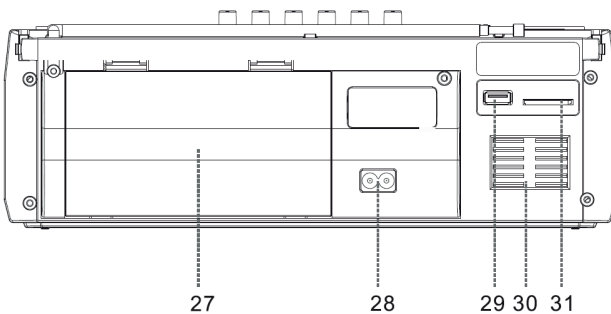
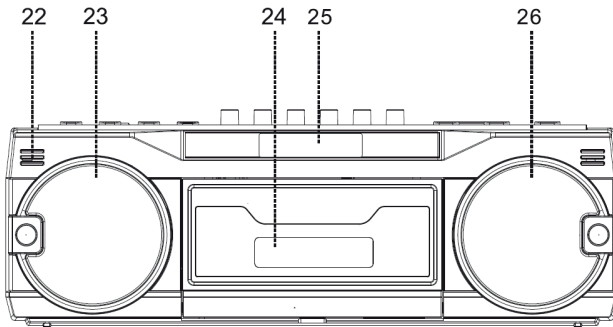
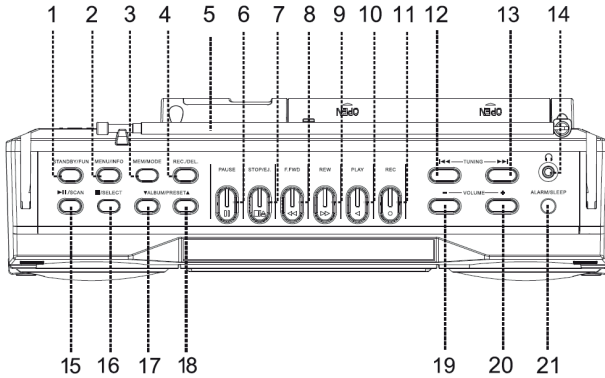

- 1 STANDBY / FUN (=Función)
- 2 Menú/Info
- 3 MEM/Mode
- 4 REC/DEL
- 5 Antena

Grabador de cassetes

- 6 Pausa
- 7 Detener/expulsar
- 8 Avanzar
- 9 Rebobinar
- 10 Reproducción
- 11 Grabación
- 12 Sintonización / atrás
- 13 Sintonización / adelante
- 14 Entrada auriculares
- 15 Reproducción/ Pausa / Búsqueda
- 16 Detener/ Selección
- 17 Álbum/ desplazar hacia abajo
- 18 Álbum / desplazar hacia arriba
- 19 Volumen -
- 20 Volumen +
- 21 Despertador/ Posponer
- 22 Micrófono
- 23 Altavoz
- 24 Compartimento para cassetes
- 25 Pantalla LCD
- 26 Altavoz
- 27 Compartimento para las pilas
- 28 Conexión al suministro eléctrico
- 29 Toma USB
- 30 Orificios de ventilación
- 31 Ranura tarjetas SD/MMC

PUESTA EN FUNCIONAMIENTO

- Conecte el enchufe a la toma de corriente.
- Durante la reproducción musical, puede ajustar el volumen con el regulador de volumen y los graves con el regulador de graves.

Nota: Si no se recibe ninguna señal del casete, USB, SD o BT durante más de 10 minutos, el grabador de casetes se apaga automáticamente para ahorrar energía. Para iniciar el aparato, coloque el interruptor de funciones en OFF y luego en la función deseada.

Configurar la hora

1. Mantenga pulsado el botón del menú en modo de espera (standby) y en la pantalla LCD aparece "sistema". A continuación, pulse el botón Select para confirmar y pulse repetidamente el botón de sintonización adelante o atrás para seleccionar "time". Finalmente, pulse Select para confirmar:
2. Existen tres opciones: "Configurar fecha/hora", "Actualización automática", "Configuración 12/24 horas". Pulse el botón de sintonización adelante o atrás para elegir entre una opción y luego pulse el botón de selección para confirmar.
3. Si se ha seleccionado "Configurar fecha/hora":
 - Configurar las horas: pulse los botones de sintonización adelante o atrás para seleccionar la hora correcta y, a continuación, pulse el botón de selección para confirmar.
 - Configurar los minutos: pulse los botones de sintonización adelante o atrás para seleccionar los minutos correctos y, a continuación, pulse el botón de selección para confirmar.
 - Seleccionar la fecha: pulse los botones de sintonización adelante o atrás para seleccionar la fecha correcta y, a continuación, pulse el botón de selección para confirmar.
 - Seleccionar el mes: pulse los botones de sintonización adelante o atrás para seleccionar el mes correcto y, a continuación, pulse el botón de selección para confirmar.
 - Seleccionar el año: pulse los botones de sintonización adelante o atrás para seleccionar el año correcto y, a continuación, pulse el botón de selección para confirmar.

Configurar despertador

1. Durante el modo de espera, pulse varias veces el botón de la alarma para seleccionar "alarma 1" o "alarma 2" y, posteriormente, pulse el botón de selección para confirmar. La secuencia de configuración de la alarma es la siguiente:

2. Configurar la alarma: "on" (encendido) se ilumina en la pantalla
 - Configurar las horas: pulse los botones de sintonización adelante o atrás para seleccionar la hora correcta y, a continuación, pulse el botón de selección para confirmar.
 - Configurar los minutos: pulse los botones de sintonización adelante o atrás para seleccionar los minutos correctos y, a continuación, pulse el botón de selección para confirmar.
3. Configurar la duración de la alarma: Pulse los botones de sintonización adelante o atrás para seleccionar una alarma en 90 minutos > 60 minutos > 45 minutos > 30 minutos > 15 minutos y, posteriormente, pulse el botón de selección para confirmar.
4. Configurar la fuente de la alarma: Pulse los botones de sintonización adelante o atrás para seleccionar la fuente de la alarma DAB > FM > USB > tarjeta SD y, a continuación, pulse el botón de selección para confirmar. Si se han seleccionado "DAB" o "FM" como fuente de la alarma, seleccione una emisora preseleccionada si está disponible.
5. Activación diaria de la alarma > una vez > fines de semana > días de semana. Posteriormente, pulse el botón Select para confirmar. Si la alarma se configura para "una vez", deberá seleccionar la fecha deseada.
6. Ajuste del volumen de la alarma: Pulse los botones de sintonización adelante o atrás para seleccionar el volumen de la alarma y, a continuación, pulse el botón de selección para confirmar.
7. Pulse los botones de sintonización adelante o atrás para seleccionar "Alarma activada", se guardarán los ajustes de la alarma y el símbolo del reloj se mantiene en la pantalla LCD. Si elige "Alarma desactivada", se eliminan los ajustes de la alarma.
8. El símbolo del reloj parpadea con la alarma activada. Pulse el botón de la alarma para apagarla.

Función temporizador

1. Con el aparato encendido, pulse varias veces el botón de apagado para seleccionar el tiempo de apagado en minutos de 15>30>45>60>90 y, a continuación, pulse el botón de selección para confirmar.
2. La configuración del tiempo de apagado se guardará cuando el símbolo "s" se ilumine en pantalla. Junto a "s" se encuentra una cifra que indica la cuenta atrás para el momento del apagado.
3. Cuando hayan transcurrido los minutos del tiempo de apagado, el aparato entra automáticamente en modo espera.

RADIO FM

Sintonización de emisoras

1. Pulse varias veces el botón de función para seleccionar el modo "FM".
2. Sintonice la emisora deseada manteniendo pulsados los botones de sintonización adelante o atrás durante 1-2 segundos y luego suéltelos.
3. El aparato comienza automáticamente la búsqueda y se detiene cuando encuentre una emisora.

Sintonización manual de emisoras

1. Cuando se localiza la emisora de radio deseada, pulse el botón de Mode y la pantalla LCD muestra "preset store".
2. Pulse los botones de sintonización adelante o atrás para seleccionar el número de espacio para guardar la emisora de radio deseada.
3. Pulse el botón de selección para confirmar y en la pantalla LCD aparece "stored".
4. Repita los pasos 2 y 3 hasta que todas las emisoras de radio deseadas se encuentren y almacenen.
5. Pulse Preset hacia arriba o hacia hacia abajo para seleccionar la emisora de radio predeterminada.
6. El número de emisoras que se pueden localizar y memorizar depende de la recepción en determinadas zonas y países.

Programación automática de emisoras de radio FM

1. Pulse el botón Scan en modo de radio FM y el aparato realizará una búsqueda automática en la frecuencia de radio. Cuando se detecte una señal nítida, la emisora de radio se guarda automáticamente, comenzando con el espacio de memoria 1 (p1).
2. La búsqueda automática de emisoras continúa y en la pantalla LCD se muestra "autoscanning". Cuando finaliza, la pantalla LCD muestra "auto end".
3. Pulse preset up o preset down para seleccionar la emisora de radio preseleccionada.
4. El número de emisoras que se pueden localizar y memorizar depende de la recepción en determinadas zonas y países.

Información sobre las emisoras de radio FM

Durante el modo de radio FM, pulse varias veces el botón Info y la pantalla LCD muestra la información de las emisoras de radio FM (si está disponible), incluido "radiotexto", "tipo de programa", "frecuencia", "estéreo/mono", "hora", "fecha".

Menú de emisoras de radio FM

Mantenga pulsado el botón de menú en modo radio FM y, a continuación, pulse varias veces el botón de sintonización adelante o atrás para que en pantalla aparezca:

Configuración de búsqueda: Pulse el botón de selección y, a continuación, pulse varias veces el botón de sintonización hacia adelante o hacia atrás para seleccionar "todas las emisoras" y "solo emisoras con buena señal". Pulse el botón de selección para confirmar. Este es el ajuste para la sensibilidad de la sintonización automática. La opción seleccionada muestra "*" en la parte derecha de la pantalla LCD.

Ajustes de audio: Pulse el botón de selección y, a continuación, varias veces el botón de sintonización hacia adelante o hacia atrás para elegir "Estéreo permitido" y "Mono obligatorio". Pulse el botón de selección para confirmar. La opción seleccionada muestra "*" en la parte derecha de la pantalla LCD.

Sistema: Pulse el botón de selección y, a continuación, pulse varias veces el botón de sintonización hacia adelante o hacia atrás para elegir abajo. Pulse el botón de selección para confirmar. La opción seleccionada muestra "*" en la parte derecha de la pantalla LCD.

- "Idioma" es el idioma seleccionado para la interfaz de control.
- "Configuración de fábrica" es seleccionar el reajuste a la configuración inicial.
- "Versión SW" se utiliza para comprobar la versión de software
- "Hora" para la configuración de la hora
- "Retroiluminación" para configurar la retroiluminación
- En niveles: Elija entre "alta", "media" y "baja" y confirme con el botón de selección.
- Nivel de atenuación: Elija entre "alto", "medio" y "bajo" y confirme con el botón de selección.
- Tiempo para el apagado: Elija un intervalo de segundos de entre 10 > 20 > 30 > 45 > 60 > 90 > 120 > 180.

Grabación desde radio FM

1. Pulse varias veces el botón FUN para seleccionar el modo "FM".
2. Introducir el dispositivo de memoria (solo unidad USB o tarjeta SD o MMC)
3. Pulse el botón de grabación y, en 3-5 segundos, el dispositivo de memoria comienza a leerse. En la pantalla LCD aparecerá "grabación" durante la codificación.
4. Para finalizar la codificación, pulse el botón de grabación y en la pantalla LCD aparecerá "Reproducir grabación". La pista grabada se reproducirá inmediatamente después de terminar la grabación, mostrará "Finalizar grabación" y regresará a al modo "FM".

Consejos para mejorar la recepción

FM: El receptor tiene una antena de cable FM integrada que cuelga de la parte trasera de la carcasa. Este cable debe separarse y alargarse completamente para optimizar la recepción.

DAB-RADIO

1. Pulse varias veces el botón FUN para seleccionar el modo DAB y luego pulse el botón Scan para que el aparato realice una búsqueda automática de emisoras DAB.
2. Pulse varias veces el botón Info para comprobar los datos de la emisora que se reproduce, entre otras cosas:
 - DLS (si no existe DLS, aparece DLS en pantalla)
 - Intensidad de la señal
 - Tipo de programa (si no existe, aparece en pantalla "no pty")
 - Nombre del ensemble (station name)
 - Frecuencia y emisora (p. ej. 5a 174.928 MHz)
 - Error en la señal
 - Tasa de bits y estado de audio (p. ej. 192 kbps / DAB+)
 - Hora (hora transmitida por la emisora)
 - Fecha (fecha transmitida por la emisora)
3. Pulse el botón de sintonización hacia adelante o hacia atrás varias veces, en la pantalla LCD se muestra el nombre abreviado de la emisora. Pulse el botón de selección para confirmar si se ha encontrado la emisora DAB deseada. Si no ha pulsado el botón de selección, el aparato cambiará automáticamente de emisora a los 3 segundos.
4. El número de emisoras que se pueden localizar y memorizar depende de la recepción en determinadas zonas y países.
5. Emisoras DAB predeterminadas: mantenga pulsado el botón MEM y en pantalla aparece "preset store"; pulse varias veces el botón de sintonización para seleccionar el espacio de memoria para guardar la emisora; a continuación, pulse el botón Select para confirmar (en pantalla aparece "empty" cuando un espacio de memoria todavía no se ha ocupado) y la pantalla muestra finalmente "stored". Pulse los botones preset up y preset down para acceder a las emisoras guardadas.

Configuración de radio DAB

Durante el modo de radio DAB, mantenga pulsando el botón de menú, la pantalla LCD muestra "Full Scan"; a continuación, pulse varias veces el botón de sintonización hacia adelante o hacia atrás para elegir entre lo siguiente:

Búsqueda completa: pulse el botón de selección para confirmar, el aparato escanea automáticamente las emisoras DAB disponibles.

Sintonización manual: pulse el botón de selección para confirmar; a continuación, pulse el botón de sintonización hacia adelante o hacia atrás para seleccionar manualmente la frecuencia de radio DAB. Pulse de nuevo el botón de selección cuando se haya encontrado la frecuencia deseada.
DRC: pulse el botón de selección para confirmar, pulse varias veces el botón de sintonización hacia adelante o hacia atrás para elegir "off", "low" y "high" y, finalmente, pulse el botón de selección para confirmar. La opción seleccionada muestra "*" en la parte derecha de la pantalla LCD.

Prune: pulse el botón de selección para confirmar, pulse el botón de sintonización adelante o atrás repetidamente para elegir entre "yes" y "no" y, finalmente, pulse el botón de selección una vez más para confirmar la acción. Esta función se utiliza para eliminar todas las emisoras no válidas después de realizar una búsqueda completa.

TA: pulse el botón de selección para confirmar. Pulse varias veces el botón de sintonización hacia adelante o hacia atrás para elegir "encendido" y "apagado" y, finalmente, pulse el botón de selección para confirmar.
Sistema: pulse el botón de selección para confirmar y luego presione repetidamente el botón de sintonización adelante o atrás para elegir "Idioma", "Configuración de fábrica", "Versión SW", "Hora" y "Retroiluminación". Pulse el botón de selección para confirmar. La opción seleccionada muestra "*" en la parte derecha de la pantalla LCD.

- "Idioma" es el idioma seleccionado para la interfaz de control.
- "Configuración de fábrica" es seleccionar el reajuste a la configuración inicial.
- "Versión SW" se utiliza para comprobar la versión de software
- "Hora" para la configuración de la hora
- "Retroiluminación" para configurar la retroiluminación
 - Brillo en funcionamiento: Elegir entre el nivel "high" (alto), "medium" (medio) o "low" (bajo). Pulse el botón de confirmación.
 - Brillo reducido: desde "high" (alto), "medium" (medio) y "low" (bajo). Pulse SELECT para confirmar.
 - Tiempo de apagado: Elegir periodo de tiempo en segundos: 10 > 20 > 30 > 45 > 60 > 90 > 120 > 180.

Consejos para mejorar la recepción

DAB: cuando sea necesario, desplegar la antena telescópica para mejorar la recepción de la radio.

Grabación desde radio DAB (codificación)

1. Pulse varias veces el botón FUN para seleccionar el modo "DAB"
2. Introducir el dispositivo de memoria (solo unidad USB o tarjeta SD o MMC)
3. Pulse el botón de grabación y, en 3-5 segundos, el dispositivo de memoria comienza a leerse. En la pantalla LCD aparecerá "grabación" durante la codificación.
4. Para finalizar la codificación, pulse el botón de grabación y en la pantalla LCD aparecerá "Reproducir grabación". La pista grabada se reproducirá inmediatamente después de terminar la grabación, mostrará "Finalizar grabación" y regresará a al modo "DAB".

Nota:

- La velocidad de grabación es de 1:1 y depende de la duración de reproducción real desde la radio fm o fm-st.
- El formato de grabación está predefinido en mp3 con tasa de bits: 128 kbps
- Durante la codificación de radio DAB, la frecuencia de radio quedará fijada y no podrá volver a regularse.

FUNCIONES PARA LOS CASETES

Funciones de los botones

Detener/ Expulsar: pulse este botón para detener el casete. Pulse de nuevo el botón para abrir la tapa de la casetera.
Avanzar: pulse este botón para avanzar rápidamente.
Retroceder: pulse este botón para retroceder rápidamente.
Reproducción: pulse este botón para reproducir el casete.
Pausa: pulse este botón para detener temporalmente la reproducción. Pulse de nuevo el botón para continuar con la reproducción.
Grabación: pulse este botón junto con el de reproducción para iniciar la grabación. Puede grabar desde radio, BT, micrófono integrado, USB y SD a casete.

Reproducir casete

- Coloque el interruptor de funciones en TAPE.
- Introduzca un casete.
- Pulse el botón de reproducción de la casetera para iniciar la reproducción.
- Pulse el botón de pausa si desea detener temporalmente la reproducción.
- Si desea que la reproducción se detenga definitivamente, pulse el botón de detención/expulsión.

Grabar un casete

Desde radio, BT, USB, SD:

- Coloque el interruptor de función en el modo deseado (Radio, BT, USB, SD)
- Pulse simultáneamente los botones [reproducción y grabación]. La señal del modo deseado se graba en el casete.

Desde un micrófono conectado:

- Coloque el interruptor de funciones en TAPE.
- Pulse simultáneamente los botones [reproducción y grabación]. Todo lo que diga por el micrófono se grabará en el casete.

FUNCIONES USB/SD

El aparato puede detectar y leer archivos MP3 y WMA que se encuentren en un dispositivo de memoria USB/SD.

Nota: asegúrese de que el pincho o tarjeta se hayan introducido correctamente en el aparato para evitar daños.

Coloque el interruptor de función en MUSIC y luego conecte el dispositivo USB/SD en el puerto correspondiente.

- Reproducción de USB: la luz LED parpadea en rojo.
- Reproducción de SD: la luz LED parpadea en verde.

Funciones generales de los botones

Reproducir/pausa: Pulse este botón para detener temporalmente la reproducción. Pulse de nuevo el botón para continuar con la reproducción.

Pista anterior/ siguiente: Durante la reproducción, pulse uno de los dos botones para saltar a la pista siguiente o anterior. Mantenga pulsado el botón para avanzar o retroceder rápidamente.

Grabación

El aparato puede realizar grabaciones desde radio, casete y el micrófono integrado a USB/SD. Para ello, conecte un dispositivo de almacenamiento USB o SD en el puerto correspondiente.

Desde radio:

- Coloque el interruptor de funciones en RADIO.
- Pulse en GRABACIÓN. Durante la grabación, la luz LED parpadea rápidamente.
- Cuando desee finalizar la grabación, pulse de nuevo en GRABACIÓN.
- Coloque el interruptor de funciones en MUSIC para escuchar la grabación.

Desde el casete:

- Coloque el interruptor de funciones en TAPE.
- Pulse en GRABACIÓN. Durante la grabación, la luz LED parpadea rápidamente.
- Cuando desee finalizar la grabación, pulse de nuevo en GRABACIÓN.
- Coloque el interruptor de funciones en MUSIC para escuchar la grabación.

Desde un micrófono conectado:

- Coloque el interruptor de funciones en MUSIC.
- Pulse en GRABACIÓN y hable por el micrófono. Durante la grabación, la luz LED parpadea rápidamente.
- Cuando desee finalizar la grabación, pulse de nuevo en GRABACIÓN.
- El aparato reproduce la grabación automáticamente.

Nota: durante la grabación USB, la luz LED parpadea en color rojo. Durante la grabación a SD, la luz LED parpadea en color verde.

Botón de modo USB/SD

- En cuanto se conecte un dispositivo USB / SD, pulse el botón de modo USB / SD para elegir entre la reproducción por USB, SD y BT.
- Mantenga pulsado el botón durante la reproducción USB/SD para reproducir una pista en concreto rápidamente. La luz LED parpadea rápidamente.

Nota: si conecta el sistema a un reproductor MP3 mediante la toma USB, es posible que dicho reproductor MP3 no se pueda reproducir debido a variaciones en el formato de codificación MP3. No se trata de un fallo del sistema. Existen numerosos fabricantes de USB y formatos de codificación. Por tanto, no se puede garantizar que los dispositivos USB/SD de todas las marcas sean compatibles.

Desconectar dispositivo de memoria USB/SD

Si desea desconectar un dispositivo de memoria USB/SD, coloque el interruptor de función primero en RADIO o TAPE y, a continuación, retire el dispositivo USB/SD del puerto correspondiente.

REPRODUCCIÓN BT

- Este aparato dispone de una función BT que permite conectar un dispositivo BT (p. ej. teléfono móvil) y reproducir música desde él.
- Pulse varias veces el botón de función para seleccionar «BT» en la pantalla LCD; a continuación, parpadea «not connected», lo que significa que el aparato está listo para ser conectado a otro dispositivo BT.
- Active la función BT de su dispositivo externo y seleccione «DUKE-DAB» de la lista para establecer la conexión.
- Una vez ambos dispositivos estén sincronizados, la pantalla LCD mostrará «connected» y comenzará a reproducir desde el aparato.

REPRODUCCIÓN A TRAVÉS DE AURICULARES

Para escuchar música a través de auriculares, conecte unos auriculares con clavija de 3,5 mm a la toma para auriculares del aparato.

RETIRADA DEL APARATO



Si el aparato lleva adherida la ilustración de la izquierda (el contenedor de basura tachado), entonces rige la Directiva Europea 2012/19/UE. Estos productos no pueden depositarse en los contenedores destinados a la basura común. Infórmese sobre las leyes territoriales que regulan la recogida separada de aparatos eléctricos y electrónicos. Guíese por las regulaciones locales y no deseché el aparato como un residuo doméstico. Una retirada de aparatos conforme a las leyes contribuye a proteger el medio ambiente y a las personas a su alrededor frente a posibles consecuencias perjudiciales para la salud. El reciclaje ayuda a reducir el consumo de materias primas.

DECLARACIÓN DE CONFORMIDAD

**Fabricante:**

Chal-Tec GmbH, Wallstraße 16, 10179 Berlín,
Alemania.

Este producto cumple con las siguientes directivas europeas:

2011/65/UE (refundición RoHS)

2014/53/UE (RED)

Encontrará la declaración de conformidad completa del fabricante en el siguiente enlace :

<https://use.berlin/10035374>

Gentile cliente,

La ringraziamo per aver acquistato il dispositivo. La preghiamo di leggere attentamente le seguenti istruzioni per l'uso e di seguirle per evitare possibili danni tecnici. Non ci assumiamo alcuna responsabilità per danni scaturiti da una mancata osservazione delle avvertenze di sicurezza e da un uso improprio del dispositivo. Scansionare il codice QR seguente, per accedere al manuale d'uso più attuale e per ricevere informazioni sul prodotto.

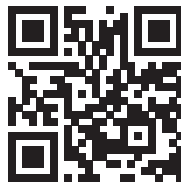

INHALT

Dati tecnici	59
Avvertenze di sicurezza	60
Descrizione del dispositivo	61
Messa in funzione	62
DAB-radio	66
Funzioni cassette	68
Funzioni USB/SD	69
Riproduzione bt	71
Riproduzione tramite cuffie	72
Smaltimento	72
Dichiarazione di conformità	72

DATI TECNICI

Codice articolo	10035374, 10035375
Alimentazione	220-240 V ~ 50/60 Hz

AVVERTENZE DI SICUREZZA

- Attenersi a tutte le indicazioni elencate nelle istruzioni per l'uso.
- Il dispositivo non deve essere utilizzato vicino all'acqua o in un ambiente umido.
- Assicurarsi che non vengano versati liquidi sul dispositivo e sulle aperture.
- Spostare il dispositivo delicatamente per non danneggiarlo.
- Non bloccare le uscite del dispositivo.
- Non posizionare il dispositivo vicino a fonti di calore (come il riscaldamento). Non esporre il dispositivo alla luce solare diretta.
- Inserire in modo appropriato la spina del dispositivo nella presa.
- Il dispositivo è dotato di protezione da sovraccarico. Se fosse necessario sostituirla, contattare il servizio clienti o una persona qualificata.
- Scollegare la spina del dispositivo dalla presa di corrente se non si intende utilizzarlo per un lungo periodo di tempo.
- Non tentare di riparare o eseguire manutenzioni autonomamente sul dispositivo. In caso contrario la garanzia non sarà più valida.
- La spina di alimentazione viene utilizzata per scollegare il dispositivo dalla rete dopo averlo spento. Assicurarsi che la spina di alimentazione sia sempre liberamente accessibile.
- Non esporre il dispositivo a spruzzi d'acqua e non collocarvi sopra oggetti pieni di liquido come vasi.
- Non esporre le pile a calore estremo come la luce solare o il fuoco.
- Non ostruire le prese di ventilazione del dispositivo con oggetti come giornali, tovaglie, tende ecc.
- Assicurarsi che vi sia una distanza minima di 5 mm su tutti i lati del dispositivo.
- Non posizionare fonti di ignizione con fiamme libere, come ad esempio candele accese, sul dispositivo.
- Smaltire le pile esaurite in modo ecologicamente sostenibile.
- Utilizzare il dispositivo solo in climi temperati e non tropicali.

Questo dispositivo può essere utilizzato dai bambini maggiori di 8 anni e dalle persone con limitate capacità fisiche, sensoriali o mentali o da persone con esperienza e conoscenze insufficienti, solo se sono stati informati sulle funzioni del dispositivo e sono consapevoli dei rischi e dei pericoli connessi.

DESCRIZIONE DEL DISPOSITIVO

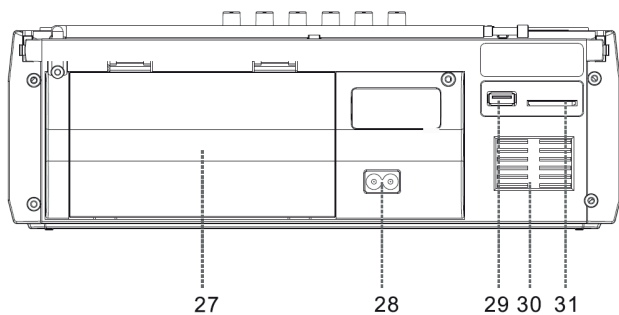
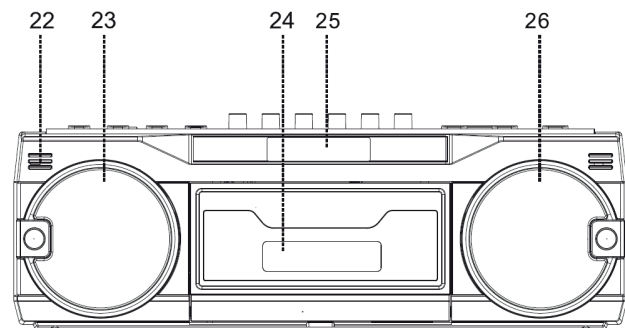
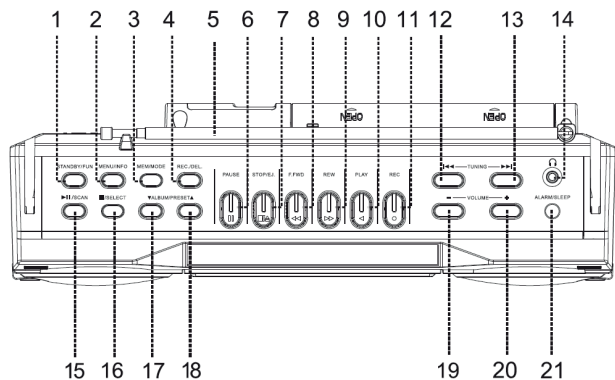

- 1 STANDBY/FUN (=funzione)
- 2 Menù/Info
- 3 MEM/Mode
- 4 REC/DEL
- 5 Antenna

Mangiacassette

- 6 Pausa
- 7 Stop/Eject
- 8 Avanti veloce
- 9 Indietro veloce
- 10 Riproduzione
- 11 Registrazione
- 12 Tuning / indietro
- 13 uning / avanti
- 14 Ingresso cuffie
- 15 Riproduzione/ Pausa/Scan
- 16 Stop/Selezione
- 17 Album/scrollare verso il basso
- 18 Album/scrollare verso l'alto
- 19 Volume -
- 20 Volume +
- 21 Sveglia/Sleep
- 22 Microfono
- 23 Altoparlante
- 24 Sportello vano per cassette
- 25 Display LCD
- 26 Altoparlante
- 27 Vano pile
- 28 Connessione alla rete
- 29 Collegamento USB
- 30 Apertura di ventilazione
- 31 Slot SD/MMC

MESSA IN FUNZIONE

- Collegare la spina alla presa elettrica.
- Durante la riproduzione musicale è possibile regolare bassi e volume con le apposite manopole.

Nota: se non vien ricevuto alcun segnale da cassetta, USB, SD o BT per oltre 10 minuti il dispositivo si spegne automaticamente per risparmiare corrente. Per riavviare il dispositivo, posizionare l'interruttore delle funzioni prima su OFF e poi sulla funzione desiderata.

Come impostare l'ora

1. In modalità standby tenere premuto il tasto menù. Sul display LCD appare "system". Premere select per confermare e premere ripetutamente il tasto tuning down o tuning up per selezionare "time". Premere poi select per confermare.
2. Esistono tre opzioni: "Imposta ora/data", "Aggiornamento automatico", "Imposta 12/24 ore". Premere il tasto tuning up o tuning down per selezionare, poi select per confermare.
3. Se è stata selezionata l'opzione "Imposta ora/data":
 - Impostare l'ora: premere il tasto tuning up o tuning down per selezionare l'ora corretta e poi premere select per confermare.
 - Impostare i minuti: premere il tasto tuning up o tuning down per selezionare i minuti corretti e poi premere select per confermare.
 - Impostare la data: premere il tasto tuning up o tuning down per selezionare la data corretta e poi premere select per confermare.
 - Impostare il mese: premere il tasto tuning up o tuning down per selezionare il mese corretto e poi premere select per confermare.
 - Impostare l'anno: premere il tasto tuning up o tuning down per selezionare l'anno corretto e poi premere select per confermare.

Come impostare la sveglia

1. In modalità standby premere ripetutamente il tasto sveglia per selezionare "sveglia 1" o "sveglia 2". Premere poi select per confermare. Impostare la sequenza della sveglia nel modo seguente:
2. Impostare la sveglia: "on" lampeggia sul display:
 - Impostare l'ora: premere il tasto tuning up o tuning down per selezionare l'ora corretta e poi premere select per confermare.
 - Impostare i minuti: premere il tasto tuning up o tuning down per selezionare il minuto corretto e poi premere select per confermare.
3. Impostare la durata dell'allarme: premere il tasto tuning up o tuning down per selezionare l'allarme di 90 minuti > 60 minuti > 45 minuti > 30 minuti > 15 minuti e poi premere select per confermare.

4. Impostare la fonte della sveglia: premere il tasto tuning up o tuning down per selezionare la fonte della sveglia DAB > FM > USB > scheda SD e poi premere select per confermare. Se si sceglie "DAB" o "FM" come fonte della sveglia, selezionare una stazione impostata di fabbrica, se disponibile.
5. Impostazione giornaliera della sveglia > una volta > fine settimana > giorni settimanali e poi premere select per confermare. Se la sveglia viene impostata "una volta", bisogna impostare anche la data dell'allarme.
6. Impostazione del volume della sveglia: premere il tasto tuning up o tuning down per selezionare il volume della sveglia e poi premere select per confermare.
7. Premere il tasto tuning up o tuning down per selezionare "allarme on". L'impostazione della sveglia viene salvata e il simbolo dell'"ora" resta sul display LCD. Se si seleziona "allarme off" l'impostazione della sveglia viene cancellata.
8. Il simbolo dell'"ora" lampeggia quando la sveglia è accesa. Se si preme il tasto allarme la sveglia si spegne.

Funzione timer

1. Se il dispositivo è acceso, premere ripetutamente il tasto sleep per selezionare l'ora di spegnimento in minuti da 15>30>45>60>90 e poi premere select per confermare.
2. L'impostazione sleep viene salvata se il simbolo "s" brilla sul display. Vicino a "s" c'è un numero che effettua il conto alla rovescia fino all'ora di spegnimento.
3. Allo scadere dei minuti dell'ora sleep, il dispositivo passa automaticamente in modalità standby.

RADIO FM

Sintonizzazione delle stazioni

1. Premere ripetutamente il tasto Fun per selezionare la modalità "FM".
2. Impostare la stazione desiderata tenendo premuto per 1-2 secondi il tasto tuning down o tuning up.
3. Il dispositivo inizia automaticamente la ricerca e si ferma quando trova un'emittente.

Sintonizzazione manuale delle stazioni

1. Quando si trova la stazione desiderata, premere il tasto Mode. Sul display LCD appare "preset store".
2. Premere il tasto tuning down o tuning up per selezionare il numero del programma per salvare l'emittente desiderata.
3. Premere il tasto select per confermare. Sul display LCD appare "stored".
4. Ripetere i passaggi 2 e 3 finché non sono state trovate e salvate tutte le emittenti radio.
5. Premere preset up o preset down per selezionare le emittenti radio preimpostate.
6. La quantità delle stazioni che si possono trovare e salvare dipende dalla ricezione dei diversi territori e paesi.

Preimpostazione automatica di emittenti FM

1. Premere in modalità radio FM il tasto Scan. Il dispositivo scansiona automaticamente la frequenza radio. Quando trova un segnale chiaro salva automaticamente la stazione radio iniziando col numero di programma 1 (p1).
2. La ricerca automatica procede. Sul display LCD appare "auto-scanning". Quando la ricerca si conclude sul display appare "auto end".
3. Premere preset up o preset down per selezionare le emittenti radio preimpostate.
4. La quantità delle stazioni che si possono trovare e salvare dipende dalla ricezione dei diversi territori e paesi.

Informazioni sulle emittenti FM

Premere in modalità radio FM ripetutamente il tasto info. Sul display LCD appaiono le informazioni delle emittenti FM (se disponibili) inclusi "testo radio", "tipo di programma", "frequenza", "stereo/mono", "tempo", "data".

Menù stazioni radio FM

In modalità radio FM tenere premuto il tasto menù e premere anche ripetutamente il tasto tuning up o tuning down. Sul display LCD appare:

Impostazione scan: premere il tasto select e poi ripetutamente tuning up o tuning down per selezionare "tutte le emittenti" e "solo emittenti potenti". Premere select per confermare. Questa è l'impostazione per la sensibilità della scansione automatica. L'opzione selezionata "*" appare sul lato destro del display LCD.

Impostazione audio: premere il tasto select e poi ripetutamente tuning up o tuning down per selezionare "stereo consentito" e "mono obbligato". Premere select per confermare. L'opzione selezionata "*" appare sul lato destro del display LCD.

Sistema: premere il tasto select e poi ripetutamente tuning up o tuning down per selezionare giù. Premere select per confermare. L'opzione selezionata "*" appare sul lato destro del display LCD.

- "Lingua" è la lingua selezionata dell'interfaccia utente.
- "Impostazione di fabbrica" è la selezione per il ripristino dell'impostazione di fabbrica.
- "Versione SW" per verificare la versione del software
- "Tempo" per l'impostazione del tempo
- "Retroilluminazione" per impostare la retroilluminazione
- A livello: Scegliere tra "alto", "medio" e "basso" e confermare con il tasto di selezione.
- Livello di regolazione: Scegliere tra "alto", "medio" e "basso" e confermare con il tasto di selezione.
- Time out: Selezionare un secondo 10 > 20 > 30 > 30 > 45 > 45 > 60 > 60 > 90 > 120 > 180.

Registrazione da radio FM

1. Premere più volte il tasto FUN per selezionare il modo operativo "FM".
2. Inserimento del dispositivo di memoria (solo unità USB o scheda SD o MMC)
3. Premere il pulsante di registrazione ed entro 3-5 secondi il dispositivo di memoria inizia a leggere. Durante la codifica, sul display LCD apparirà "Recording" (registrazione).
4. Per terminare la codifica, premere il pulsante Record e il display LCD mostra "Play Record". Il brano registrato verrà riprodotto immediatamente dopo la fine della registrazione, visualizzerà "End Recording" e tornerà alla modalità "FM".

Consigli per una ricezione migliore

FM: Il ricevitore è dotato di un'antenna a filo FM integrata appesa sul retro dell'alloggiamento. Questo filo deve essere completamente tagliato ed esteso per una migliore ricezione.

DAB-RADIO

1. Premere più volte il tasto FUN per selezionare il modo DAB e poi premere il tasto Scan per l'apparecchio per cercare automaticamente le stazioni DAB.
2. Premere più volte il tasto Info per controllare, tra le altre cose, i dati della stazione in riproduzione:
 - DLS (se non esiste un DLS, il DLS appare sullo schermo)
 - Forza del segnale
 - Tipo di programma (se non esiste un programma, viene visualizzato "no pty")
 - Nome dell'ensemble (nome della stazione)
 - Frequenza e trasmettitore (ad es. da 5 a 174,928 MHz)
 - Errore di segnale
 - Bit rate e stato audio (ad es. 192 kbps / DAB+)
 - Tempo (tempo trasmesso dalla stazione)
 - Data (data trasmessa dalla stazione)
3. Premere più volte il pulsante di sintonizzazione in avanti o indietro, il display LCD mostra il nome abbreviato della stazione. Premere il tasto di selezione per confermare che la stazione DAB desiderata è stata trovata. Se non si è premuto il tasto di selezione, l'apparecchio cambia automaticamente stazione dopo 3 secondi.
4. Il numero di stazioni che possono essere trovate e memorizzate dipende dalla ricezione in determinate aree e paesi.
5. Stazioni DAB preimpostate: Tenere premuto il tasto MEM e sul display appare "preset store"; premere più volte il tasto di sintonia per selezionare lo spazio di memoria per memorizzare la stazione; poi premere il tasto Select per confermare ("empty" appare sul display quando uno spazio di memoria non è ancora stato occupato) e sul display appare infine "stored". Premere i tasti di preselezione in alto e di preselezione in basso per accedere alle stazioni memorizzate.

Configurazione radio DAB

Durante la modalità radio DAB, continuare a premere il pulsante del menu, il display LCD mostra "Full Scan", quindi premere più volte il pulsante di sintonizzazione per scegliere tra le seguenti opzioni:

Ricerca completa: premere il tasto di selezione per confermare, l'apparecchio scansiona automaticamente le stazioni DAB disponibili.

Sintonizzazione manuale: Premere il tasto di selezione per confermare, poi premere il tasto di sintonizzazione in avanti o indietro per selezionare manualmente la frequenza radio DAB. Premere nuovamente il tasto di selezione quando è stata trovata la frequenza desiderata.

DRC: Premere il tasto di selezione per confermare, poi premere più volte il tasto di sintonia avanti o indietro per selezionare "off", "low" e "high" e infine premere il tasto di selezione per confermare. L'opzione selezionata mostra "*" sul lato destro del display LCD.

Potare: premere il tasto di selezione per confermare, premere ripetutamente il tasto di sintonia avanti o indietro per scegliere tra "si" e "no" e infine premere nuovamente il tasto di selezione per confermare. Questa funzione serve a cancellare tutte le stazioni non valide dopo una ricerca completa.

TA: Premere il tasto di selezione per confermare. Premere più volte il tasto di sintonizzazione in avanti o indietro per scegliere "on" e "off" e infine premere il tasto di selezione per confermare.

Sistema: premere il tasto di selezione per confermare, poi premere ripetutamente il tasto di sintonia avanti o indietro per scegliere "Lingua", "Impostazione di fabbrica", "Versione SW", "Tempo" e "Retroilluminazione". Premere il tasto di selezione per confermare. L'opzione selezionata visualizza "*" sul lato destro del display LCD.

- "Idioma" es el idioma seleccionado para la interfaz de control.
- "Configuración de fábrica" es seleccionar el reajuste a la configuración inicial.
- "Versión SW" se utiliza para comprobar la versión de software
- "Hora" para la configuración de la hora
- "Retroiluminación" para configurar la retroiluminación
 - Luminosità di funzionamento: Scegliere tra il livello "alto", "medio" o "basso". Premere il tasto di conferma.
 - Luminosità ridotta: da "alta", "media" e "bassa". Premere SELECT per confermare.
 - Tempo di spegnimento: Scegliere il periodo di tempo in secondi: 10 > 20 > 30 > 30 > 45 > 45 > 60 > 90 > 90 > 120 > 180.

Consigli per una ricezione migliore

DAB: estrarre eventualmente l'antenna telescopica per migliorare la ricezione.

Registrazione radio DAB (codifica)

1. Premere ripetutamente il tasto Fun per selezionare la modalità "DAB".
2. Inserire il dispositivo di memorizzazione (solo dispositivo desiderato, drive USB, scheda SD o MMC).
3. Premere il tasto di registrazione. Ci vogliono solo 3-5 secondi per leggere il dispositivo di memorizzazione. Sul display LCD appare "registrazione" durante la codifica.
4. Per concludere la codifica premere il tasto di registrazione. Sul display LCD appare "riprodurre la registrazione". La traccia registrata viene riprodotta non appena termina la registrazione. Dopodiché appare "terminare la registrazione" e il dispositivo ritorna in modalità "DAB".

Nota:

- La velocità di registrazione è 1:1 e si adatta alla durata effettiva della radio fm o fm-st.
- Il formato di registrazione è impostato di default su Bitrate mp3 : 128 kbps.
- Durante la codifica DAB, la frequenza radio viene fissata e non può essere sintonizzata.

FUNZIONI CASSETTE

Tasti funzione

Stop/Eject: premere questo tasto per arrestare la cassetta. Premerlo di nuovo per aprire lo sportello del vano per le cassette.
Avanti: premere per avanzare velocemente.
Indietro: premere per tornare indietro velocemente.
Play: premere per riprodurre la cassetta.
Pausa: premere per interrompere temporaneamente la riproduzione. Premerlo di nuovo per riprendere la riproduzione.
Registrazione: premere questo tasto insieme a Play per iniziare la registrazione. E' possibile registrare da radio, BT, microfono integrato, USB e SD su cassetta.

Riproduzione di cassette

- Posizionare l'interruttore delle funzioni su TAPE.
- Inserire una cassetta.
- Premere il tasto Play sul vano delle cassette per iniziare la riproduzione.
- Utilizzare il tasto Pausa per interrompere temporaneamente la riproduzione.
- Se si desidera arrestare la riproduzione premere il tasto stop/eject.

Registrazione su cassetta

Da radio, BT, USB, SD:

- Posizionare l'interruttore delle funzioni sulla modalità desiderata (radio, BT, USB, SD).
- Premere contemporaneamente i tasti [Riproduzione & Registrazione]. Ora il segnale della modalità desiderata viene registrato su cassetta.

Da microfono integrato:

- Posizionare l'interruttore delle funzioni su TAPE.
- Premere contemporaneamente i tasti [Riproduzione & Registrazione]. Tutto ciò che viene detto nel microfono viene registrato su cassetta.

FUNZIONI USB/SD

Il dispositivo può rilevare e leggere file MP3 e WMA che si trovano su supporti USB/SD.

Nota: assicurarsi che la chiavetta o la scheda siano inserite nel verso giusto, in modo da evitare danni.

Posizionare l'interruttore delle funzioni su MUSIC e inserire il supporto USB/SD nell'apposito slot.

- Riproduzione USB: la luce LED lampeggia di rosso.
- Riproduzione SD: la luce LED lampeggia di verde.

Tasti funzione generici

Riproduzione/Pausa: premere questo tasto per interrompere temporaneamente la riproduzione. Premerlo di nuovo per riprenderla.

Brano precedente/successivo: premere uno di questi tasti durante la riproduzione per passare al brano precedente o successivo. Tenerli premuti per avanzare o tornare indietro rapidamente.

Registrazione

Il dispositivo può registrare da radio, cassetta e microfono integrato su USB/SD. Innanzitutto inserire il supporto USB/SD nello slot corrispondente.

Dalla radio:

- Posizionare l'interruttore delle funzioni su RADIO.
- Premere REGISTRAZIONE. Durante la registrazione la luce a LED lampeggia rapidamente.
- Per terminare la registrazione premere REGISTRAZIONE.
- Posizionare l'interruttore delle funzioni su MUSIC per ascoltare la registrazione.

Dalla cassetta:

- Posizionare l'interruttore delle funzioni su TAPE.
- Premere REGISTRAZIONE. Durante la registrazione la luce a LED lampeggia rapidamente.
- Per terminare la registrazione premere REGISTRAZIONE.
- Posizionare l'interruttore delle funzioni su MUSIC per ascoltare la registrazione.

Dal microfono integrato:

- Posizionare l'interruttore delle funzioni su MUSIC.
- Premere REGISTRAZIONE e parlare nel microfono. Durante la registrazione la luce a LED lampeggia rapidamente.
- Per terminare la registrazione premere REGISTRAZIONE.
- Il dispositivo riproduce automaticamente la registrazione una volta terminata.

Nota: durante la registrazione USB la luce a LED lampeggia di rosso. Durante la registrazione SD la luce a LED lampeggia di verde.

Tasto modalità USB/SD

- Se è collegato un supporto USB/SD, premere il tasto modalità USB/SD per passare tra le modalità di riproduzione USB, SD e BT.
- Tenere premuto questo tasto durante la riproduzione USB/SD per riprodurre rapidamente i singoli brani. La luce a LED lampeggia velocemente.

Nota: se si collega il dispositivo a un lettore MP3 tramite ingresso USB, alcuni file MP3 potrebbero non essere riprodotti a causa di divergenze nel formato di codifica MP3. Non si tratta di un malfunzionamento del dispositivo. Ci sono numerosi produttori di dispositivi USB e formati di codifica. Per questo motivo non possiamo garantire che i dispositivi USB/SD di tutti i marchi siano supportati.

Rimuovere il supporto USB/SD

Se si desidera rimuovere un supporto USB/SD, mettere l'interruttore delle funzioni su RADIO o TAPE e procedere poi a scollegare il supporto dallo slot.

RIPRODUZIONE BT

- Questo dispositivo dispone della funzione BT, che rende possibile il collegamento e la riproduzione di musica dal proprio dispositivo BT (p. es. telefono cellulare).
- Premere ripetutamente il tasto Fun per selezionare "BT" dal display. Lampeggia "not connected" a significare che il dispositivo è pronto per il collegamento al proprio dispositivo BT.
- Accendere la funzione BT del proprio dispositivo BT e selezionare "DUKE-DAB" per la connessione.
- Dopo che il proprio dispositivo BT è collegato al dispositivo, sul display LCD resta "connected" e inizia la riproduzione del proprio dispositivo.

RIPRODUZIONE TRAMITE CUFFIE

Per riprodurre musica tramite cuffie, queste vanno collegate all'apposito ingresso con un jack da 3,5 mm.

SMALTIMENTO



Se sul prodotto è presente la figura a sinistra (il cassonetto dei rifiuti sbarrato), si applica la direttiva europea 2012/19/UE. Questi prodotti non vanno smaltiti con i rifiuti generici urbani. Informarsi sulle disposizioni vigenti in merito alla raccolta differenziata di dispositivi elettrici ed elettronici. Non smaltire i vecchi dispositivi con i rifiuti domestici. Grazie al corretto smaltimento dei vecchi dispositivi si proteggono il pianeta e la salute delle persone da possibili conseguenze negative. Il riciclo di materiali aiuta a ridurre il consumo di materie prime.

DICHIARAZIONE DI CONFORMITA'



Produttore:

Chal-Tec GmbH, Wallstraße 16, 10179 Berlino, Germania.

Questo prodotto è conforme alle seguenti Direttive Europee:

2011/65/UE (RoHS)

2014/53/UE (RED)

La dichiarazione di conformità completa del produttore è disponibile al seguente link:

<https://use.berlin/10035374>

