



# Starmaker Plus

Karaokeanlage  
Karaoke System  
Système de karaoké  
Sistema de karaoke  
Impianto di karaoke

10035747

[www.auna-multimedia.com](http://www.auna-multimedia.com)

# auna



**Sehr geehrter Kunde,**

wir gratulieren Ihnen zum Erwerb Ihres Gerätes. Lesen Sie die folgenden Hinweise sorgfältig durch und befolgen Sie diese, um möglichen Schäden vorzubeugen. Für Schäden, die durch Missachtung der Hinweise und unsachgemäßen Gebrauch entstehen, übernehmen wir keine Haftung. Scannen Sie den folgenden QR-Code, um Zugriff auf die aktuellste Bedienungsanleitung und weitere Informationen rund um das Produkt zu erhalten.



---

## INHALTSVERZEICHNIS

---

Sicherheitshinweise 4
Lieferumfang 5
Geräteübersicht 6
Anschlüsse 8
Bedienung 10
Reinigung und Pflege 15
Fehlersuche und Fehlerbehebung 15
Spezielle Entsorgungshinweise für Verbraucher in Deutschland 18
Hinweise zur Entsorgung 20
Konformitätserklärung 20

English 21
Français 39
Español 55
Italiano 71

---

## TECHNISCHE DATEN

---

Artikelnummer	10035747
Stromversorgung	100-240 V ~ 50/60 Hz (DC: 9 V, 1 A)
Ausgangsleistung	1 x 8 W = 8 W 10 % THD
Ausgangs impedanz	4 Ohm
Betriebstemperatur	0-40 °C
Effektive BT-Reichweite	10 m (Luftlinie)
BT Frequenz	2402–2480 MHz
BT Sendeleistung (max.)	-2,64 dBm

---

## SICHERHEITSHINWEISE

---

### Allgemeine Hinweise

- **Blitzschlag** - Wenn Sie das Gerät länger nicht benutzen oder es gewittert, ziehen Sie den Stecker aus der Steckdose oder trennen Sie das Gerät vom Antennenanschluss. Dadurch werden Schäden am Produkt durch Blitzschlag und Überspannung vermieden.
- **Überlastung** - Überlasten Sie keine Steckdosen, Verlängerungskabel oder integrierten Steckdosen, da dies zu einem Brand oder Stromschlag führen kann.
- **Fremdkörper und Flüssigkeitseintritt** - Schieben Sie niemals Gegenstände jeglicher Art durch Öffnungen in das Gerät, da sie gefährliche Spannungspunkte berühren oder Teile kurzschließen können, die zu einem Brand oder einem elektrischen Schlag führen könnten. Verschütten Sie niemals Flüssigkeiten jeglicher Art auf dem Gerät.
- **Reparatur und Wartung** - Versuchen Sie nicht, dieses Produkt selbst zu warten, da Sie sich durch das Öffnen oder Entfernen von Abdeckungen gefährlichen Spannungen oder anderen Gefahren aussetzen. Überlassen Sie alle Wartungsarbeiten qualifiziertem Servicepersonal.
- **Schäden, die einen Service erfordern** - Ziehen Sie den Netzstecker aus der Steckdose und wenden Sie sich an einen qualifizierten Fachbetrieb wenn eine der folgenden Situationen eintritt:
  - a) Wenn das Netzkabel oder der Stecker beschädigt ist.
  - b) Wenn Flüssigkeit verschüttet wurde oder Gegenstände auf das Produkt gefallen sind.
  - c) Wenn das Produkt Regen oder Wasser ausgesetzt war.
  - d) Wenn das Produkt heruntergefallen oder beschädigt ist.
  - e) Wenn das Produkt eine deutliche verringerte Leistung aufweist.
- **Ersatzteile** - Wenn Ersatzteile benötigt werden, stellen Sie sicher, dass der Fachbetrieb, der die Teile ersetzt, nur Ersatzteile verwendet, die vom Hersteller zugelassen sind oder dieselben Eigenschaften wie das Originalteil haben. Unbefugter Austausch kann zu Feuer, Stromschlag oder anderen Gefahren führen.
- **Wärme** - Stellen Sie das Gerät nicht in der Nähe von Wärmequellen wie Heizkörpern, Heizregistern, Öfen oder anderen Produkten (einschließlich Verstärkern) auf.

**Hinweis:** Kinder ab 8 Jahren, psychisch, sensorisch und körperlich eingeschränkte Menschen dürfen das Gerät nur benutzen, wenn sie vorher von einer für sie verantwortlichen Aufsichtsperson ausführlich mit den Funktionen und den Sicherheitsvorkehrungen vertraut gemacht wurden und die damit verbundenen Risiken verstehen.

---

## LIEFERUMFANG

---

- Karaokeanlage (1x)
- Netzteiladapter (1x)
- RCA-Kabel (1x)
- Mikrofon mit Kabel (1x)
- Bedienungsanleitung (1x)

## GERÄTEÜBERSICHT

### Vorderseite

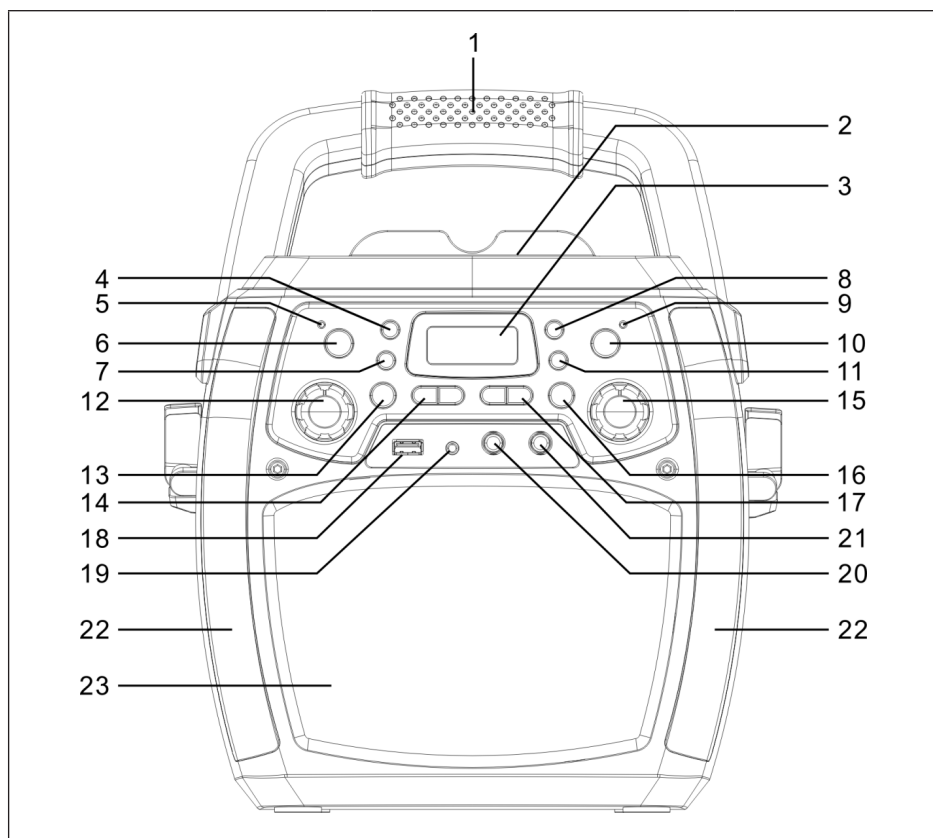

- |   |   |                                |
|---|---|--------------------------------|
| 1 Griff                                     | 9 REC-Anzeige (Aufnahme)                            | 17 SKIP -/+ Taste (Zurück/Vor) |
| 2 CD-Fach                                   | 10 REC-Taste (Aufnahme)                             | 18 USB-Anschluss               |
| 3 LED-Bildschirm                            | 11 STOP-Taste                                       | 19 AUX-IN-Anschluss            |
| 4 LIGHT MODE-Taste (Lichtmodus)             | 12 MIC VOL-Regler (Mikrofonlautstärke)              | 20 MIC 1-Eingang (Mikrofon)    |
| 5 Betriebsleuchte                           | 13 A.V.C (Ein/Aus)-Taste (Autom. Sprachsteuerung)   | 21 MIC 2-Eingang (Mikrofon)    |
| 6 EIN/AUS-Taste                             | 14 ECHO -/+ Taste                                   | 22 LED-Dekolicht               |
| 7 FUNCTION-Taste (Funktionen)               | 15 MASTER VOL-Regler (Hauptlautstärke)              | 23 Metallgitter                |
| 8 PROG/REPEAT-Taste (Speichern/Wiederholen) | 16 PAIR/PLAY/PAUSE-Taste (Koppeln/Wiedergabe/Pause) |                                |

## Rückseite

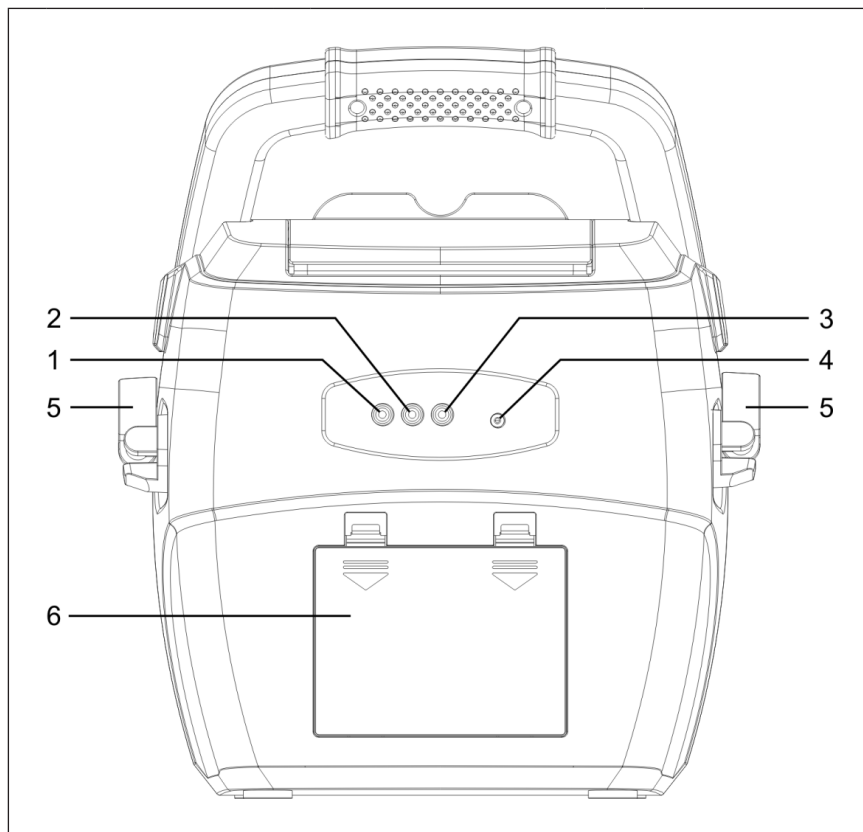

1 VIDEO-Ausgang

3 AUDIO Ausgang (L)

5 Mikrofon-Halterung

2 AUDIO-Ausgang (R)

4 DC Netzteil-Anschluss

6 Batteriefach

## Display-Anzeigen

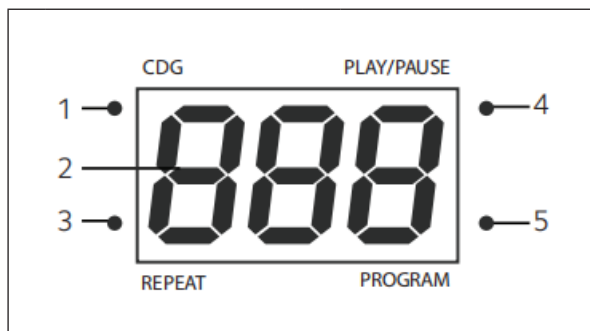

- |   |                                 |   |  |
|---|---------------------------------|---|--|
| 1 | CDG-Anzeige                     | 4 | PLAY/PAUSE-Anzeige<br>(Wiedergabe/Pause) |
| 2 | LED-Anzeige                     | 5 | PROGRAM-Anzeige<br>(Speicher)            |
| 3 | REPEAT-Anzeige<br>(Wiederholen) |   |  |

## ANSCHLÜSSE

### Mikrofon anschließen

Sie können das Mikrofon sowohl mit dem Anschluss MIC 1 (20) als auch mit dem Anschluss MIC 2 (21) verbinden.

**Hinweis:** Lassen Sie das Mikrofon nicht herunterfallen, da dies zu Schäden am Mikrofon oder am Lautsprecher führen kann. Verdrehen oder knicken Sie das Mikrofonkabel nicht, da es dadurch beschädigt werden könnte.

### Das Gerät mit einem Fernseher verbinden

Um Video, Lyrics und Audio über Ihren Fernseher abspielen zu können, müssen Sie die folgenden Schritte durchführen:

1. Verbinden Sie den Anschluss des RCA-Videokabels (gelb) mit dem Video-Ausgang (1) und die Audiokabel (weiß und rot) mit dem Audio-Ausgang (2 und 3) an der Rückseite des Geräts.
2. Verbinden Sie das andere Ende des RCA-Kabels (gelb) mit dem Video-Eingang und die Audiokabel (weiß und rot) mit dem Audio-Eingang Ihres Fernsehers.



---

**HINWEISE:**

- Dieses Gerät kann sowohl mit als auch ohne Fernseher verwendet werden. Es wird jedoch empfohlen, das Gerät in Verbindung mit einem Fernseher zu verwenden, damit alle Funktionen genutzt werden können.
  - Lesen Sie sich in Bezug auf die Verwendung des Fernsehers dessen Bedienungsanleitung durch.
  - Damit die Lyrics auf dem Bildschirm angezeigt werden können, muss eine CD+G oder MP3+G-Dateien genutzt werden.
- 

**Stromanschluss**

Stecken Sie den Netzstecker in eine Steckdose mit 240 V~ 50 Hz.

**Hinweis:** Stecken Sie den Netzstecker erst dann in die Steckdose, nachdem alle Verbindungen hergestellt wurden.

**Batterien einlegen**

1. Schieben Sie die Batteriefachabdeckung in Richtung der Pfeile, um das Batteriefach zu öffnen. Legen Sie 6 Batterien des Typs „C“ (nicht im Lieferumfang enthalten) in das Batteriefach ein.
2. Stellen Sie sicher, dass das Batteriefach richtig geschlossen ist, bevor Sie das Gerät wieder in Betrieb nehmen.

**Hinweise zu Batterien**

Beachten Sie beim Umgang mit Batterien die nachfolgenden Hinweise:

1. Verwenden Sie ausschließlich den in der Bedienungsanleitung angegebenen Batterietyp.
2. Achten Sie beim Einlegen der Batterien auf die Polarität. Durch falsch herum eingelegte Batterien kann es zu Schäden am Gerät kommen.
3. Vermischen Sie keine Batterien unterschiedlichen Typs miteinander (beispielsweise Alkali-Batterien und Zink-Kohle-Batterien) oder alte und neue Batterien miteinander.
4. Entnehmen Sie die Batterien aus dem Batteriefach, wenn Sie das Gerät über einen längeren Zeitraum nicht verwenden, um zu verhindern, dass Schäden oder Verletzungen durch auslaufende Batteriesäure entstehen.
5. Versuchen Sie keinesfalls, Batterien aufzuladen, die nicht dafür geeignet sind. Andernfalls könnten diese überhitzen und explodieren (befolgen Sie die Hinweise des jeweiligen Batterieherstellers).
6. Nehmen Sie wiederaufladbare Batterien vor dem Aufladen aus dem Gerät heraus.
7. Wiederaufladbare Batterien dürfen nur unter Aufsicht von Erwachsenen aufgeladen werden.
8. Nehmen Sie leere Batterien aus dem Gerät heraus.
9. Setzen Sie Batterien keiner übermäßigen Hitze, wie beispielsweise direkter Sonneneinstrahlung, Feuer oder Ähnlichem aus.
10. Entsorgen Sie gebrauchte Batterien umweltgerecht.

## BEDIENUNG

### AUX-IN-Anschluss

1. Drücken Sie die EIN/AUS-Taste (6), um das Gerät einzuschalten.
2. Stecken Sie den Anschluss des 3,5-mm-Audiokabels (nicht im Lieferumfang enthalten) in den AUX-IN-Anschluss (19) des Geräts.
3. Drücken Sie die FUNCTION-Taste (7) auf der Vorderseite des Geräts, um in den AUX-IN-Modus zu wechseln.
4. Bedienen Sie das Gerät über das verbundene externe Audiogerät.

### Disco-Lichter

Es stehen 3 verschiedene Lichtmodi zur Verfügung:

- **Lichtmodus 1:** Wenn Sie in das Mikrofon sprechen oder singen, synchronisiert das Gerät das Licht passend dazu.
- **Lichtmodus 2:** Das Gerät leuchtet in zufälligen Farben und Mustern auf.
- **Lichtmodus 3:** Die Lichteffekte werden deaktiviert.

---

HINWEIS: Wenn das Gerät eingeschaltet wird, ist automatisch Lichtmodus 1 aktiviert. Drücken Sie die LIGHT MODE-Taste (4) einmal, um in den Lichtmodus 2 zu wechseln. Wenn Sie die Taste erneut drücken, werden die Lichteffekte deaktiviert.

---

### CD-Wiedergabe

1. Drücken Sie zum Einschalten des Geräts die EIN/AUS-Taste (6).
2. Öffnen Sie das CD-Fach und legen Sie eine CD (mit Standarddateien oder MP3+G-Datei) oder eine CD+G ein, und drücken Sie diese sanft auf die Mittelspindel. Schließen Sie anschließend das CD-Fach.

<b>Was ist eine CD+G?</b>	Bei einer CD+G (CD+Graphics) handelt es sich um das Standardformat für die meisten Karaoke-CDs, bei denen die Wörter auf dem Bildschirm angezeigt werden.
<b>Was ist eine MP3+G-Datei?</b>	Bei MP3+G-Datei handelt es sich um das neueste Format für Karaoke-Musik, bei welchem die kleine Größe der MP3-Dateien genutzt wird. Die Worte werden auf dem Bildschirm angezeigt.

3. Drücken Sie mehrmals die FUNCTION-Taste (7), um den CDG/CD-Modus auszuwählen. Auf dem Bildschirm wird dann „Cd“ angezeigt. Während des Einlesens blinkt „---“ auf dem Bildschirm auf. Sobald die CD gelesen wurde, wird die Gesamtzahl der auf der CD befindlichen Titel auf dem Bildschirm angezeigt.
4. Drücken Sie zum Starten der Wiedergabe die PLAY/PAUSE-Taste (16). Wenn Sie eine CD+G eingelegt haben, werden das Bild und die Lyrics auf dem Fernsehbildschirm angezeigt (falls an den Fernseher angeschlossen). Wenn eine CD+G eingelegt wurde, leuchtet die CDG-Anzeige auf dem Bildschirm auf.
  - Wenn Sie das Gerät an einen Fernseher angeschlossen haben, werden der ausgewählte Titel und die Ordner auf dem Fernsehbildschirm angezeigt.
  - Drücken Sie zur Auswahl des Titels, den Sie wiedergeben möchten, die Tasten SKIP -/+ (17).
5. Stellen Sie die Lautstärke mit dem MASTER VOL-Regler (15) ein.
6. Schließen Sie ein oder zwei Mikrofone am MIC 1- (20) oder MIC 2- (21) Anschluss an und schieben Sie den ON/OFF-Schalter (Ein/Aus) am Mikrofon in die Position „ON“ (Ein).
7. Stellen Sie die gewünschte Mikrofonlautstärke mit dem MIC VOL-Regler (12) ein. Dies wirkt sich auf die Lautstärke beider Mikrofone aus.
8. Drücken Sie die Taste ECHO -/+ (14), um Ihrer Stimme einen Halleffekt zu verleihen (von Stufe 00 bis Stufe 08).
9. Wenn Sie die A.V.C-Taste (13) drücken, wird die Lead-Stimme leiser gestellt und von Ihrer eigenen Stimme überlagert, wenn Sie ein Lied mit dem Mikrofon singen. Diese Funktion kann nur bei Liedern verwendet werden, bei denen der Gesang separat aufgenommen und heruntergeladen wurde.

---

#### HINWEISE:

- Legen Sie ausschließlich CDs in das CD-Fach ein, da dieses durch Fremdkörper beschädigt werden kann.
  - Wenn keine CD eingelegt wurde, wird auf dem Bildschirm „no“ angezeigt.
  - Wenn das Gerät an einen Fernseher oder an eine andere Audioquelle angeschlossen wurde, passen Sie die Lautstärke am Fernseher bzw. an der jeweiligen Audioquelle an.
- 

#### USB-Wiedergabe

1. Drücken Sie zum Einschalten des Geräts die EIN/AUS-Taste (6).
2. Stecken Sie einen USB-Stick in den USB-Anschluss (18) des Geräts.

3. Drücken Sie mehrmals die FUNCTION-Taste (7) um den USB-Modus aufzurufen. Auf dem Bildschirm wird „USB“ angezeigt. Solange der USB-Stick eingelesen wird, blinkt auf dem Bildschirm „---“ auf. Anschließend wird auf dem Bildschirm die Gesamtanzahl der auf dem USB-Stick befindlichen Titel angezeigt.

---

HINWEIS: Es wird dringend empfohlen, das Gerät für die USB-Wiedergabe mit einem Fernseher zu verbinden.

---

4. Drücken Sie zum Starten der Wiedergabe die PLAY/PAUSE-Taste (16). Wenn Sie eine MP3+G-Datei abspielen, werden das Bild und die Lyrics auf dem Fernsehbildschirm angezeigt (falls an den Fernseher angeschlossen).

---

HINWEISE:

- Falls Sie das Gerät an einen Fernseher angeschlossen haben, werden auf dessen Bildschirm die ausgewählten Titel und Ordner angezeigt.
  - Drücken Sie zur Auswahl des Titels, den Sie abspielen möchten, die Tasten SKIP-/+ (17).
- 

5. Stellen Sie die Lautstärke mit dem MASTER VOL-Regler (15) ein.

---

HINWEIS: Wenn das Gerät an einen Fernseher oder an eine andere Audioquelle angeschlossen wurde, passen Sie die Lautstärke am Fernseher bzw. an der jeweiligen Audioquelle an.

---

6. Schließen Sie ein oder zwei Mikrofone am MIC 1- (20) oder MIC 2- (21) Anschluss an und schieben Sie den ON/OFF-Schalter (Ein/Aus) am Mikrofon in die Position „ON“ (Ein).
7. Stellen Sie die gewünschte Mikrofonlautstärke mit dem MIC VOL-Regler (12) ein. Dies wirkt sich auf die Lautstärke beider Mikrofone aus.
8. Drücken Sie die Tasten ECHO -/+ (14) , um Ihrer Stimme einen Halleffekt zu verleihen (von Stufe 00 bis Stufe 08).
9. WIEDERHOLEN (REPEAT):
  - Wenn Sie während der Wiedergabe einmal die REPEAT/PROG-Taste (8) drücken, wird der ausgewählte Titel in Dauerschleife wiederholt. Die REPEAT-Anzeige (3) blinkt schnell.
  - Wenn Sie die REPEAT/PROG-Taste (8) ein 2. Mal drücken, wird der ausgewählte Ordner wiederholt. Die REPEAT-Anzeige (3) blinkt langsam.
  - Wenn Sie die REPEAT/PROG-Taste (8) ein 3. Mal drücken, werden alle Ordner wiederholt. Die REPEAT-Anzeige leuchtet permanent rot auf.

- Drücken Sie die REPEAT/PROG-Taste (8) ein 4. Mal, um die Wiederholen-Funktion zu deaktivieren. Die REPEAT-Anzeige (3) erlischt.

#### 10. PAUSE:

- Drücken Sie zum Pausieren während der Wiedergabe die PLAY/PAUSE-Taste (16). Die PLAY/PAUSE-Anzeige (4) blinkt während des Pausierens auf.
- Drücken Sie die PLAY/PAUSE-Taste (16) erneut, um die Wiedergabe fortzusetzen.

11. Drücken Sie zum Stoppen der Wiedergabe die STOP-Taste (11).

12. Drücken Sie zum Ausschalten des Geräts die EIN/AUS-Taste (6).

### BT-Funktion

Gehen Sie zum Koppeln eines externen BT-Geräts folgendermaßen vor:

1. Drücken Sie zum Einschalten des Geräts die EIN/AUS-Taste (6).
2. Drücken Sie zur Auswahl des BT-Modus mehrfach die FUNCTION-Taste (7). Auf dem Bildschirm wird „bt“ angezeigt. Das Gerät sucht automatisch nach bereits zuvor verbundenen BT-Geräten (falls vorher externe BT-Geräte gekoppelt wurden). Fahren Sie, falls keine zuvor verbundenen Geräte vorhanden sind, mit dem nächsten Schritt fort.

---

HINWEIS: Wenn Sie die PAIR-Taste (16) lange drücken, werden alle verbundenen Geräte getrennt, so dass ein neues Gerät gekoppelt werden kann.

---

3. Aktivieren Sie die BT-Funktion Ihres externen Geräts. Öffnen Sie die Geräteliste und wählen Sie „Starmaker Plus“ aus.

---

HINWEIS: Weitere Hinweise zur Verwendung der BT-Funktion des externen Geräts befinden sich in dessen Bedienungsanleitung.

---

4. Die BT-Anzeige leuchtet permanent auf und ein Signal ertönt.

#### HINWEISE:

- Wenn Sie beim Herstellen der BT-Verbindung zur Eingabe eines Passworts aufgefordert werden, geben Sie zur Verbindungsherstellung „0000“ ein.
  - Bei manchen BT-Geräten, muss nach der erfolgreichen Koppelung zusätzlich noch „als Audiogerät verwenden“ oder Ähnliches ausgewählt werden.
  - Wenn die BT-Verbindung nach der Koppelung getrennt wird, verringern Sie den Abstand zwischen den beiden Geräten. Der Abstand zwischen BT-Gerät und Karaokeanlage darf nicht mehr als 10 Meter betragen.
-

5. Starten Sie die Wiedergabe auf dem BT-Gerät. Drücken Sie während der Wiedergabe die PLAY/PAUSE-Taste (16), um die Wiedergabe zu pausieren.
6. Drücken Sie zur Auswahl des nächsten oder vorherigen Titels die Tasten SKIP +/- (17).

### **Aufnahme-Funktion**

1. Drücken Sie zum Aufnehmen Ihres Gesangs sowie der Musik die REC-Taste (10). Die Aufnahme beginnt und die REC-Anzeige (9) leuchtet währenddessen permanent auf.
2. Drücken Sie, sobald Sie die Aufnahme beenden möchten, erneut die REC-Taste (10). Die REC-Anzeige (9) erlischt.
3. Die aufgenommenen Dateien werden auf USB gespeichert.
4. Wählen Sie zum Anhören der aufgenommenen Dateien mit der FUNCTION-Taste (7) den USB-Modus aus. Wählen Sie die aufgenommene Datei, die Sie wiedergeben möchten, mit den Tasten SKIP +/- (17) aus.
5. Drücken Sie zur Wiedergabe des ausgewählten Titels die PLAY/PAUSE-Taste (16).

---

HINWEIS: Die Aufnahmefunktion ist in den folgenden Modi verfügbar: BT, AUX und CD. Im CD-Modus können ausschließlich Titel im Format CD, CD-R, CD-RW und CD+G aufgenommen werden. Das MP3-Format ist für den CD-Modus nicht verfügbar.

---

### **Speicherfunktion (PROGRAM)**

1. Drücken Sie im Stopmodus die REPEAT/PROG-Taste (11). Die PROGRAM-Anzeige (5) blinkt auf und „P01“ wird auf dem Bildschirm angezeigt. Der erste Titel kann nun gespeichert werden.
2. Wählen Sie mit den Tasten SKIP +/- (17) den ersten Titel aus.
3. Drücken Sie zum Bestätigen erneut die REPEAT/PROG-Taste (8).
4. Die oben genannten Schritte können für bis zu 20 Titel wiederholt werden. Drücken Sie zum Start der Wiedergabe die PLAY/PAUSE-Taste (16).

---

#### **HINWEISE:**

- Drücken Sie zum Stoppen und Löschen der Speicherliste zweimal die STOP-Taste (11).
  - Es können bis zu 20 Titel in beliebiger Reihenfolge gespeichert werden. Wenn Sie versuchen, mehr als 20 Titel zu speichern, wird auf dem Bildschirm „FUL“ angezeigt.
  - Die Speicherfunktion ist ausschließlich im CD- und USB-Modus verfügbar.
-

## REINIGUNG UND PFLEGE

- Schalten Sie das Gerät vor der Reinigung aus und ziehen Sie den Netzstecker aus der Steckdose.
- Wenn das Gerät staubig ist, wischen Sie es mit einem weichen und trockenen Staubtuch ab.
- Reinigen Sie das Gerät mit einem weichen Tuch.
- Verwenden Sie zur Reinigung kein Wachs, Poliersprays oder aggressive Reinigungsmittel.



### VORSICHT

Stromschlaggefahr! Achten Sie während der Reinigung darauf, dass kein Wasser oder andere Flüssigkeiten in das Geräteinnere gelangen.

## FEHLERSUCHE UND FEHLERBEHEBUNG

Überprüfen Sie, bevor Sie sich an den Kundendienst wenden, die in der Tabelle genannten Hinweise zur Problemlösung.

Problem	Mögliche Ursache	Lösungsmöglichkeit
Gerät ist aus	Das Gerät ist ausgeschaltet.	Schalten Sie das Gerät mit der EIN/AUS-Taste ein.
	Das Netzkabel ist nicht richtig angeschlossen.	Vergewissern Sie sich, dass das Netzkabel richtig an der Rückseite des Geräts angeschlossen ist.
	Die Steckdose ist kaputt.	Nehmen Sie eine andere Steckdose.
	Die Batterien sind leer.	Tauschen Sie die Batterien aus.
Kein Ton	Der Lautstärkeregler befindet sich in der Minimaleinstellung.	Stellen Sie die Lautstärke mit dem MASTER VOL-Regler ein.
	Die falsche Funktion ist ausgewählt.	Wählen Sie mit der FUNCTION-Taste die richtige Funktion aus.
	Ein externes Gerät wird verwendet.	Erhöhen Sie die Lautstärke am externen Gerät.

<b>Problem</b>	<b>Mögliche Ursache</b>	<b>Lösungsmöglichkeit</b>
Kein Ton, wenn an Fernseher angeschlossen.	Der Ton am Fernseher ist stummgeschaltet oder zu leise eingestellt.	Stellen Sie die Lautstärke am Fernseher ein.
	Es wurde nicht die richtige Quelle am Fernseher ausgewählt.	Wählen Sie die richtige Quelle aus (für gewöhnlich AV).
Die Lyrics werden nicht auf dem Fernseh- bildschirm angezeigt.	Der Videostecker wurde nicht richtig eingesteckt.	Stecken Sie den Videostecker richtig ein.
	Am Fernseher wurde die falsche Quelle ausgewählt.	Wählen Sie die richtige Quelle aus (für gewöhnlich AV).
	Die wiedergegebene Datei/der Titel enthält keine Lyrics.	Nur bei Dateien, die Lyrics enthalten, werden diese auf dem Fernseher angezeigt.
	AUX-IN oder BT-Funktion wird verwendet.	Im AUX IN- oder BT-Modus wird nichts auf dem Fernsehbildschirm angezeigt. Verwenden Sie einen anderen Modus zum Anzeigen der Lyrics.
Mikrofon hat keinen Ton.	Das Mikrofon ist nicht richtig an einen der Mikrofonanschlüsse angeschlossen.	Stellen Sie sicher, dass das Mikrofon richtig an den Anschluss MIC 1 oder MIC 2 angeschlossen ist.
	Das Mikrofon ist ausgeschaltet.	Schieben Sie den ON/OFF-Schalter (Ein/Aus) am Mikrofon in die Position „ON“ (Ein).
	Die Mikrofonlautstärke ist zu leise eingestellt.	Stellen Sie die Mikrofon-Lautstärke mit dem MIC VOL-Regler ein.
	Die Master-Lautstärke ist zu leise eingestellt.	Stellen Sie die Lautstärke mit dem MASTER VOL-Regler ein.



<b>Problem</b>	<b>Mögliche Ursache</b>	<b>Lösungsmöglichkeit</b>
USB-Dateien werden nicht wiedergegeben.	Die USB-Dateien sind beschädigt.	Ersetzen Sie die Dateien.
	Das Dateiformat kann nicht vom Gerät wiedergegeben werden.	Nutzen Sie Dateien eines kompatiblen Formats.
	Der USB-Stick wird nicht vom Gerät unterstützt.	Nutzen Sie einen anderen USB-Stick.
Externes BT-Gerät kann nicht mit dem Gerät gekoppelt werden.	Die BT-Funktion Ihres externen Geräts ist deaktiviert.	Aktivieren Sie die BT-Funktion Ihres externen Geräts (siehe dessen Bedienungsanleitung).
	Das Gerät befindet sich nicht im Kopplungsmodus.	Drücken Sie die PAIR-Taste, damit das Gerät für externe BT-Geräte sichtbar wird.
Nach erfolgreichem Herstellen der BT-Verbindung ist die Musik nicht verfügbar.	Das BT-Gerät unterstützt das A2DP-BT-Profil nicht.	Verwenden Sie ein BT-Gerät, das A2DP unterstützt.
	Die Lautstärke des externen BT-Geräts ist zu niedrig eingestellt.	Stellen Sie die Lautstärke am externen BT-Gerät ein.

## SPEZIELLE ENTSORGUNGSHINWEISE FÜR VERBRAUCHER IN DEUTSCHLAND

Entsorgen Sie Ihre Altgeräte fachgerecht. Dadurch wird gewährleistet, dass die Altgeräte umweltgerecht verwertet und negative Auswirkungen auf die Umwelt und menschliche Gesundheit vermieden werden. Bei der Entsorgung sind folgende Regeln zu beachten:

- Jeder Verbraucher ist gesetzlich verpflichtet, Elektro- und Elektronikaltgeräte (Altgeräte) sowie Batterien und Akkus getrennt vom Hausmüll zu entsorgen. Sie erkennen die entsprechenden Altgeräte durch folgendes Symbol der durchgestrichene Mülltonne (WEEE-Symbol). 
- Sie haben Altbatterien und Altkumulatoren, die nicht vom Altgerät umschlossen sind, sowie Lampen, die zerstörungsfrei aus dem Altgerät entnommen werden können, vor der Abgabe an einer Entsorgungsstelle vom Altgerät zerstörungsfrei zu trennen.
- Bestimmte Lampen und Leuchtmittel fallen ebenso unter das Elektro- und Elektronikgesetz und sind dementsprechend wie Altgeräte zu behandeln. Ausgenommen sind Glühbirnen und Halogenlampen. Entsorgen Sie Glühbirnen und Halogenlampen bitte über den Hausmüll, sofern sie nicht das WEEE-Symbol tragen.
- Jeder Verbraucher ist für das Löschen von personenbezogenen Daten auf dem Elektro- bzw. Elektronikgerät selbst verantwortlich.

### Rücknahmepflicht der Verreiber

Vertreiber mit einer Verkaufsfläche für Elektro- und Elektronikgeräte von mindestens 400 Quadratmetern sowie Verreiber von Lebensmitteln mit einer Gesamtverkaufsfläche von mindestens 800 Quadratmetern, die mehrmals im Kalenderjahr oder dauerhaft Elektro- und Elektronikgeräte anbieten und auf dem Markt bereitstellen, sind verpflichtet,

1. bei der Abgabe eines neuen Elektro- oder Elektronikgerätes an einen Endnutzer ein Altgerät des Endnutzers der gleichen Geräteart, das im Wesentlichen die gleichen Funktionen wie das neue Gerät erfüllt, am Ort der Abgabe oder in unmittelbarer Nähe hierzu unentgeltlich zurückzunehmen und
2. auf Verlangen des Endnutzers Altgeräte, die in keiner äußeren Abmessung größer als 25 Zentimeter sind, im Einzelhandelsgeschäft oder in unmittelbarer Nähe hierzu unentgeltlich zurückzunehmen; die Rücknahme darf nicht an den Kauf eines Elektro- oder Elektronikgerätes geknüpft werden und ist auf drei Altgeräte pro Geräteart beschränkt.

- Bei einem Vertrieb unter Verwendung von Fernkommunikationsmitteln ist die unentgeltliche Abholung am Ort der Abgabe auf Elektro- und Elektronikgeräte der Kategorien 1, 2 und 4 gemäß § 2 Abs. 1 ElektroG, nämlich „Wärmeüberträger“, „Bildschirmgeräte“ (Oberfläche von mehr als 100 cm<sup>2</sup>) oder „Großgeräte“ (letztere mit mindestens einer äußeren Abmessung über 50 Zentimeter) beschränkt. Für andere Elektro- und Elektronikgeräte (Kategorien 3, 5, 6) ist eine Rückgabemöglichkeit in zumutbarer Entfernung zum jeweiligen Endnutzer zu gewährleisten.
- Altgeräte dürfen kostenlos auf dem lokalen Wertstoffhof oder in folgenden Sammelstellen in Ihrer Nähe abgegeben werden: [www.take-e-back.de](http://www.take-e-back.de)
- Für Elektro- und Elektronikgeräte der Kategorien 1, 2 und 4 bieten wir auch die Möglichkeit einer unentgeltlichen Abholung am Ort der Abgabe. Beim Kauf eines Neugeräts haben Sie die Möglichkeit, eine Altgerätabholung über die Webseite auszuwählen.
- Batterien können überall dort kostenfrei zurückgegeben werden, wo sie verkauft werden (z. B. Super-, Bau-, Drogeriemarkt). Auch Wertstoff- und Recyclinghöfe nehmen Batterien zurück. Sie können Batterien auch per Post an uns zurücksenden. Altbatterien in haushaltsüblichen Mengen können Sie direkt bei uns von Montag bis Freitag zwischen 08:00 und 16:00 Uhr unter der folgenden Adresse unentgeltlich zurückgeben:

**Chal-Tec Fulfillment GmbH**  
**Norddeutschlandstr. 3**  
**47475 Kamp-Lintfort**

- Wichtig zu beachten ist, dass Lithiumbatterien aus Sicherheitsgründen vor der Rückgabe gegen Kurzschluss gesichert werden müssen (z. B. durch Abkleben der Pole).
- Finden sich unter der durchgestrichenen Mülltonne auf der Batterie zusätzlich die Zeichen Cd, Hg oder Pb ist das ein Hinweis darauf, dass die Batterie gefährliche Schadstoffe enthält. »Cd« steht für Cadmium, »Pb« für Blei und »Hg« für Quecksilber).

### Hinweis zur Abfallvermeidung

Indem Sie die Lebensdauer Ihrer Altgeräte verlängern, tragen Sie dazu bei, Ressourcen effizient zu nutzen und zusätzlichen Müll zu vermeiden. Die Lebensdauer Ihrer Altgeräte können Sie verlängern, indem Sie defekte Altgeräte reparieren lassen. Wenn sich Ihr Altgerät in gutem Zustand befindet, könnten Sie es spenden, verschenken oder verkaufen.

---

## HINWEISE ZUR ENTSORGUNG

---



Wenn es in Ihrem Land eine gesetzliche Regelung zur Entsorgung von elektrischen und elektronischen Geräten gibt, weist dieses Symbol auf dem Produkt oder auf der Verpackung darauf hin, dass dieses Produkt nicht im Hausmüll entsorgt werden darf. Stattdessen muss es zu einer Sammelstelle für das Recycling von elektrischen und elektronischen Geräten gebracht werden. Durch regelkonforme Entsorgung schützen Sie die Umwelt und die Gesundheit Ihrer Mitmenschen vor negativen Konsequenzen. Informationen zum Recycling und zur Entsorgung dieses Produkts, erhalten Sie von Ihrer örtlichen Verwaltung oder Ihrem Hausmüllentsorgungsdienst.

Dieses Produkt enthält Batterien. Wenn es in Ihrem Land eine gesetzliche Regelung zur Entsorgung von Batterien gibt, dürfen die Batterien nicht im Hausmüll entsorgt werden. Informieren Sie sich über die örtlichen Bestimmungen zur Entsorgung von Batterien. Durch regelkonforme Entsorgung schützen Sie die Umwelt und die Gesundheit Ihrer Mitmenschen vor negativen Konsequenzen.

---

## KONFORMITÄTSERKLÄRUNG

---

**Hersteller:**

Chal-Tec GmbH, Wallstraße 16, 10179 Berlin, Deutschland.

**Importeur für Großbritannien:**

Berlin Brands Group UK Limited  
PO Box 42  
272 Kensington High Street  
London, W8 6ND  
United Kingdom

Hiermit erklärt Chal-Tec GmbH, dass der Funkanlagentyp [Bezeichnung] der Richtlinie 2014/53/EU entspricht. Der vollständige Text der EU-Konformitätserklärung ist unter der folgenden Internetadresse verfügbar: [use.berlin/10035747](http://use.berlin/10035747)

**Dear Customer,**

Congratulations on purchasing this device. Please read the following instructions carefully and follow them to prevent possible damages. We assume no liability for damage caused by disregard of the instructions and improper use. Scan the QR code to get access to the latest user manual and more product information.

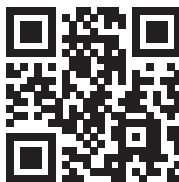

---

## CONTENTS

---

Technical Data	21
Safety Instructions	22
Scope of Delivery	23
Device Overview	24
Connections	26
Operation	28
Cleaning and Care	32
Troubleshooting	33
Disposal Considerations	35
Declaration of Conformity	35

---

## TECHNICAL DATA

---

Item number	10035747
Power supply	100-240 V ~ 50/60 Hz (DC: 9 V, 1 A)
Output power	1 x 8 W = 8 W 10 % THD
Output impedance	4 Ohm
Operation temperature	0-40 °C
BT effective distance	10 m (open air)
BT frequency	2402–2480 MHz
BT radio-frequency power (max.)	-2.64 dBm

---

## SAFETY INSTRUCTIONS

---

### General information

- This product is not intended for commercial use. Household use only.
- **Lightning** - If you are not going to use the device for a long time or if there is a storm, disconnect the plug from the electrical outlet and disconnect the device from the antenna connector. This will avoid damage to the product that may be caused by lightning or overvoltage.
- **Overload** - Do not overload power outlets, extension cords, or built-in power outlets, as this may result in a fire or electric shock.
- **Foreign objects and liquid** - Never push objects of any kind through openings in the device as they may touch dangerous voltage points or short out parts, which could result in a fire or electric shock. Never spill liquids of any kind on the device.
- **Repairs and maintenance** - Do not attempt to service this product yourself, as opening or removing covers will expose you to dangerous voltages or other hazards. Leave all maintenance to qualified service personnel.
- **Damage requiring service** - Disconnect the power plug from the outlet and consult a qualified specialist if any of the following conditions occur:
  - a) If the power cord or plug is damaged.
  - b) If liquid has been spilled or objects have fallen onto the product.
  - c) If the product has been exposed to rain or water.
  - d) If the product has been dropped or damaged.
  - e) If the product has a markedly reduced performance.
- **Replacement parts** - When replacement parts are required, make sure that the service professional who replaces the parts only uses replacement parts that have been approved by the manufacturer or that have the same characteristics as the original part. Unauthorized replacement may result in fire, electric shock or other hazards.
- **Heat** - Do not place the unit near heat sources such as radiators, heaters, stoves or other products (including amplifiers).

**Note:** This device may be only used by children 8 years old or older and persons with limited physical, sensory and mental capabilities and / or lack of experience and knowledge, provided that they have been instructed in use of the device by a responsible person who understands the associated risks.

---

## SCOPE OF DELIVERY

---

- Karaoke system (1x)
- AC adapter (1x)
- RCA cable (1x)
- Wired microphone (1x)
- Instruction manual (1x)

# DEVICE OVERVIEW

Front

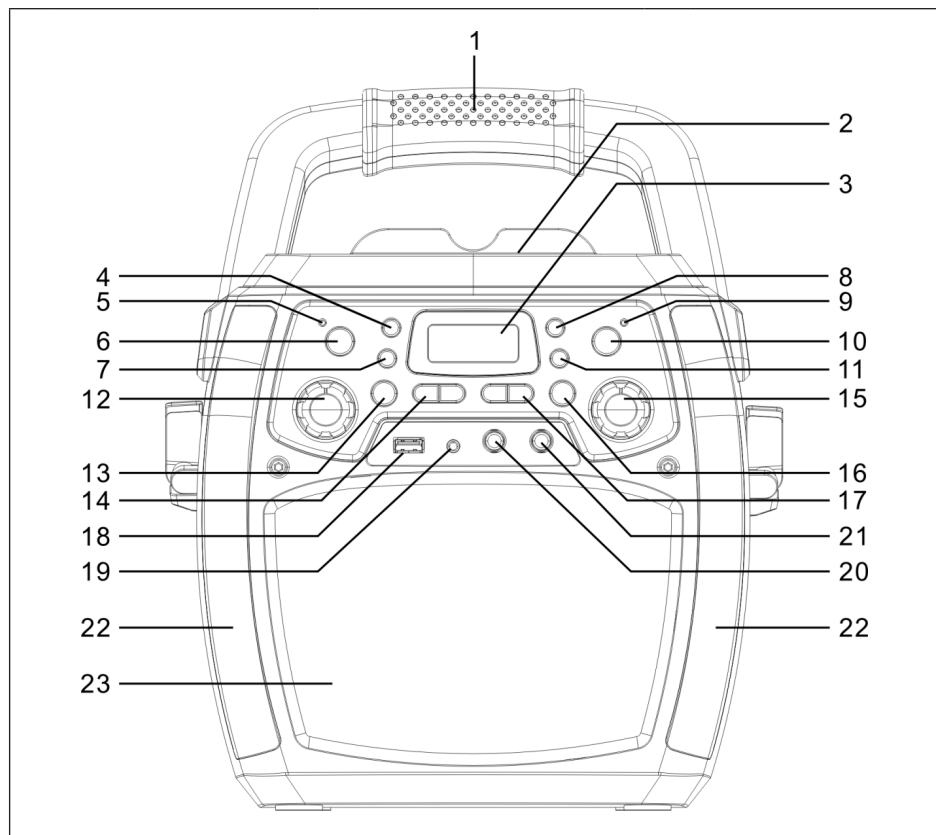

- |   |                     |    |                        |    |                      |
|---|---------------------|----|------------------------|----|----------------------|
| 1 | Handle              | 9  | REC Indicator          | 17 | SKIP-/+ Button       |
| 2 | CD Compartment      | 10 | REC Button             | 18 | USB Jack             |
| 3 | LED Display         | 11 | STOP Button            | 19 | AUX IN Jack          |
| 4 | LIGHT MODE Button   | 12 | MIC VOL Knob           | 20 | MIC 1 Jack           |
| 5 | Power Indicator     | 13 | A.V.C on/off Button    | 21 | MIC 2 Jack           |
| 6 | POWER on/off Button | 14 | ECHO -/+ Button        | 22 | LED Decoration Light |
| 7 | FUNCTION Button     | 15 | MASTER VOL Knob        | 23 | Metal Grill          |
| 8 | PROG/REPEAT Button  | 16 | PAIR/PLAY/PAUSE Button |    |                      |



## Back

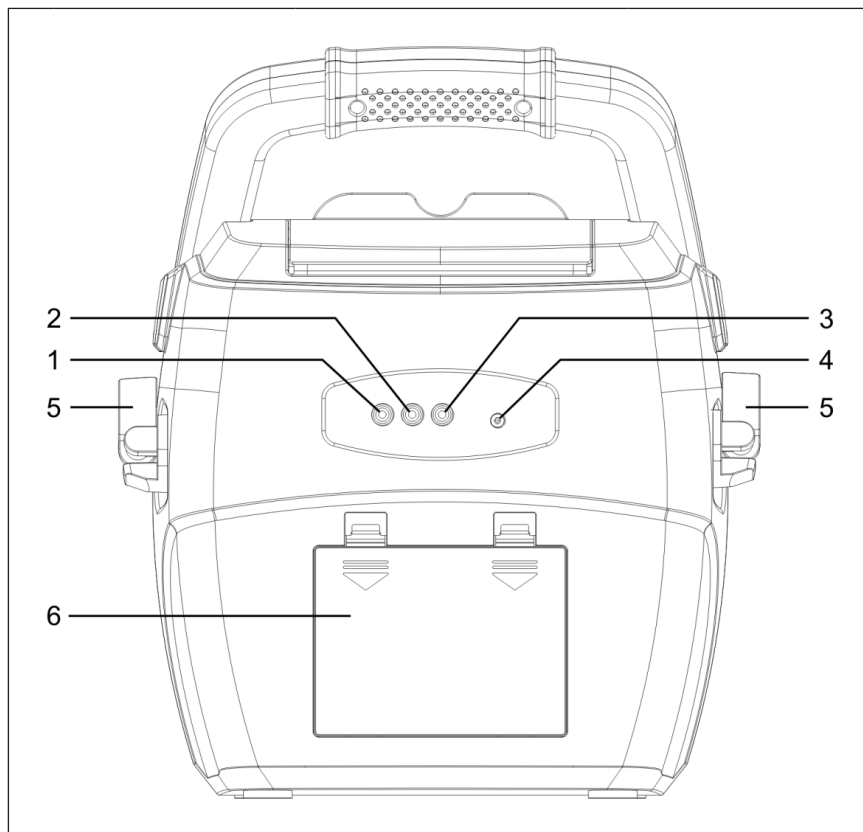

- |                      |                      |                       |
|----------------------|----------------------|-----------------------|
| 1 VIDEO Out Jack     | 3 AUDIO OUT (L) Jack | 5 Microphone Holder   |
| 2 AUDIO OUT (R) Jack | 4 DC IN Jack         | 6 Battery Compartment |

## Display

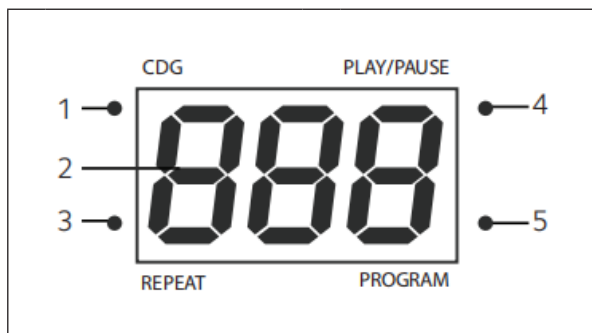

- |   |                  |   |                      |
|---|------------------|---|----------------------|
| 1 | CDG Indicator    | 4 | PLAY/PAUSE Indicator |
| 2 | LED Display      | 5 | PROGRAM Indicator    |
| 3 | REPEAT Indicator |   |                      |

---

## CONNECTIONS

---

### Connecting the Microphone

Connect the microphone into MIC 1 jack (20) as well as MIC 2 jack (21) when desired.

**Notes:** Do not drop or tap the microphone as damage to the microphone or speaker may occur. Do not twirl the microphone by cord as it will cause damage to the encased wiring.

### Connecting the Unit to a TV

To output the video, lyrics and audio to your TV, perform the following steps:

1. Connect the RCA video cable (Yellow) to the VIDEO OUT jack (1) and the audio cables (White and Red) to the AUDIO OUT jacks (2 and 3) located on the back of the karaoke machine.
2. Connect the opposite end of the RCA video cable (Yellow) to the VIDEO IN jack and the audio cables (White and Red) to the AUDIO IN on your TV.

---

**NOTES:**

- This unit can be used with or without a TV, but it is highly recommended to use a TV in order to utilize all the features.
  - Also please refer to the TV's User Guide.
  - To see the lyrics on the screen, you must use a CD+G disc or MP3+G files.
- 

**Connecting power source**

Insert the AC power cord into a conveniently located AC outlet having 240 V~ 50 Hz.

**Note:** Make all connections before connecting to AC power.

**Inserting Batteries**

1. Slide the battery door in the direction the arrows to reveal the battery compartment. Insert six (6) "C" size alkaline batteries (not included) into the battery compartment.
2. Replace cover tightly before operating.

**Battery Precautions**

The precautions below should be followed when using batteries in this device:

1. Use only the size and type of batteries specified.
2. Be sure to follow the correct polarity when installing the batteries as indicated in the battery compartment. Reversed batteries may cause damage to the device.
3. Do not mix different types of batteries together (e.g. Alkaline and Carbon Zinc) or old batteries with fresh ones.
4. If the device is not to be used for a long period of time, remove the batteries to prevent damage or injury from possible battery leakage.
5. Do not try to recharge batteries not intended to be recharged, they can overheat and rupture. (Follow battery manufacturer's directions.)
6. Rechargeable batteries are to be removed from the product before being charged.
7. Rechargeable batteries are only to be charged under adult supervision.
8. Exhausted batteries are to be removed from the product.
9. Batteries shall not be exposed to excessive heat such as sunshine, fire or the like.
10. Dispose of used batteries in an environmental-responsible manner.

---

## OPERATION

---

### Connecting to AUX IN Jack

1. Press the POWER button (6) to turn the unit on.
2. Insert the 3.5 mm audio cable (not included) into the AUX IN jack (19) of the unit.
3. Press the FUNCTION button (7) on the front panel to switch to AUX IN mode.
4. Use the controls on the connected device to begin playing audio routed through the unit.

### Disco Lights

There are three light modes as follows:

- **Light Mode 1:** The unit will synchronize to the music being played or with the sound when you speak or sing into the microphone.
- **Light Mode 2:** The unit will light up with random colors and patterns.
- **Light Mode 3:** The light effects will be turned off.

---

NOTE: When the unit is turned on, the Light mode 1 is automatically activated. Press Light mode button (4) to switch to Light mode 2, and press again to turn off the light.

---

### Playing a CD

1. Press the POWER button (6) to turn the unit on.
2. Lift open the CD door and insert a CD (with standard or MP3+G files) or a CD+G by gently pressing it on the center spindle. Then close the CD door.

<b>What is a CD+G?</b>	A CD+G (CD+Graphics) is the standard format for most karaoke discs that will display the words on the screen.
<b>What is an MP3+G?</b>	MP3+G is the newest format for karaoke music utilizing the MP3's small file size. It will display the words on the screen.

3. Repeatedly press the FUNCTION button (7) to select the CDG/CD mode. "Cd" will be shown on the display and "---" will blink when searching the disc and then the total number of tracks will appear.

4. Press the PLAY/PAUSE button (16) to start playback. If listening to a CD+G file, the image and lyrics will appear on the TV screen (if connected). When a CDG disc is inserted, the CDG indicator will light.
  - If connected to a TV you will see the selected song and folders on the TV screen.
  - Press the SKIP-/+ buttons (17) to choose the song that you want to play.
5. Adjust the volume to a comfortable level using the MASTER VOL knob (15).
6. Connect one or two microphones to the MIC 1 (20) or MIC 2 (21) jack and slide the ON/OFF switch on the microphone to the ON position.
7. Rotate the MIC VOL knob (12) to increase or decrease the microphone volume as you desired, which will affect both microphones.
8. Press the ECHO -/+ button (14) to add an echo effect (From level 00 to Level 08) to your voice.
9. Press A.V.C button (13), the lead vocal will be decreased and covered by your voice when you're singing a song with microphone. This function is only applicable to the songs recorded with separated vocals that is downloaded.

#### NOTES:

- Never place anything other than a CD in the compartment, as foreign objects can damage the unit.
- If no disc is inserted, "no" will appear on the display.
- If connected to a TV or other audio source, adjust the volume of the TV using its own volume control.

#### Playing Songs from the USB

1. Press the POWER button (6) to turn the unit on.
2. Insert a USB flash drive into the USB slot (18) on the unit.
3. Repeatedly press the FUNCTION button (7) to select the USB mode. "USB" will be shown on the display and "---" will blink when searching the drive and then the total number of tracks will appear.

NOTE: It is highly recommended to have it connected to a TV for USB playback.

4. Press the PLAY/PAUSE button (16) to start playback. If listening to an MP3+G file, the image and lyrics will appear on the TV screen (if connected).

---

**NOTES:**

- If connected to a TV you will see the selected song and folders on the TV screen.
  - Press the SKIP-/+ buttons (17) to choose the song that you want to play.
- 

5. Adjust the volume to a comfortable level using the MASTER VOL knob (15).
- 

**NOTE:** If connected to a TV or other audio source, adjust the volume of the TV using its own volume control.

---

6. Connect one or two microphones to the MIC 1 (20) or MIC 2 (21) jack and slide the ON/OFF switch on the microphone to the ON position.
7. Rotate the MIC VOL knob (12) to increase or decrease the microphone volume as you desired, which will affect both microphones.
8. Press the ECHO -/+ buttons (14) to add an echo effect (from level 00 to level 08) to your voice.
9. REPEAT:
  - During playback, press the REPEAT/PROG button (8) once to repeatedly play the selected song, the REPEAT indicator (3) will blink rapidly.
  - Press it again to repeatedly play the selected folder. The REPEAT indicator (3) will blink slowly.
  - Press it again to repeatedly play all the folders, the REPEAT indicator (3) will turn solid red.
  - Press it again to cancel the repeat function, the REPEAT indicator (3) will turn off.
10. PAUSE:
  - During playback, if you wish to pause the music momentarily, press the PLAY/PAUSE button (16). The PLAY/PAUSE indicator (4) will blink.
  - Press the PLAY/PAUSE button (16) again to resume normal playback.
11. Press the STOP button (11) to stop playback.
12. Press the POWER button (6) to turn the unit off.

**Using a BT Device**

To pair an external BT device, perform the following procedure:

1. Press the POWER button (6) to turn the unit on.
2. Repeatedly press the FUNCTION button (7) to select the BT, "bt" will appear in the display. The unit automatically searches for and pairs a previously paired BT device (if previously paired). If no previously paired devices are present, connect as shown in the next step.

---

NOTE: You can also long press the PAIR button (16) to disconnect any paired devices in order to pair another device.

---

3. Turn on your device's BT option in settings to search for a discoverable device with a BT signal. Select "Starmaker Plus" from the device results on the BT menu.
- 

NOTE: Also refer to the user manual of your BT device for detailed instructions.

---

4. The BT indicator will light solid and a chime will sound.
- 

NOTES:

- If your BT prompts you for a pass code during the pairing process, please enter "0000" to connect.
  - On some BT devices, once pairing is complete, select your BT device as "Use as Audio Device" or similar.
  - If connection is lost after successful pairing, check to make sure the distance between speaker and BT enabled device does not exceed 30 feet/10 meters.
- 

5. Start playback of your BT device. Press the PLAY/PAUSE button (16) during playback to pause the song.
6. SKIP: Advance or go back one track by pressing the Skip +/- buttons (17).

### Using Recording Function

1. To record your singing as well as the music, press the REC button (10). Recording will begin and REC indicator (9) will light solid.
  2. When done recording, press the REC button (10) again, the REC indicator (9) will turn off.
  3. The recorded audio file will be recorded onto the USB drive.
  4. To listen to the recorded song, press FUNCTION button (7) to switch to USB Mode, you can find the recorded song in the REC file and press the SKIP +/- buttons (17) to choose the song that you want to play.
  5. Press the PLAY/PAUSE button (16) to play the selected song.
- 

NOTE: The recording function is available in BT, AUX, and CD mode. While in CD mode, it can only record the songs with CD, CD-R, CD-RW, and CD+G format, not available for MP3 format.

---

## Using Programming Function

1. While in the STOP mode, press the REPEAT/PROG button (8). The PROGRAM indicator (5) will blink and "P01" will appear on the display indicating the first program is ready to program.
2. Select the first track by using the SKIP -/+ buttons (17).
3. Press the REPEAT/PROG button (8) again to confirm the entry.
4. Repeat to set up to 20 tracks into memory. When done, press the PLAY/PAUSE button (16) to start playback.

---

### NOTES:

- Press the STOP button (11) twice to stop and clear the program.
  - You can program up to 20 tracks for playback in any desired order. If more than 20 tracks are attempted to be programmed, "FUL" will appear in the display.
  - The programming function is available in CD and USB mode.
- 

---

## CLEANING AND CARE

---

- Disconnect the unit from the power source when cleaning.
- If the unit becomes dusty, wipe it with a soft and dry duster.
- Use a soft cloth to clean this unit.
- Do not use any wax, polish sprays, or abrasive cleaners on the unit.



### CAUTION

Risk of electric shock! Never allow any water or other liquids to get inside the unit while cleaning.



## TROUBLESHOOTING

Before contacting customer service, check the troubleshooting information listed in the table.

Problem	Possible Cause	Possible Solution
No Power.	The unit is turned off.	Press the POWER button to turn on the unit.
	The power cord is not connected correctly.	Make sure that the power cord is properly connected to the rear of the unit.
	The power outlet is broken.	Connect the unit to a different outlet.
	The batteries are flat.	Replace the batteries.
No Sound – General.	MASTER VOLUME is set to minimum.	Adjust the volume with the MASTER VOL control.
	Correct function was not selected.	Select the correct function with the Function button.
	An external device is used.	Increase the volume on the external device.
No Sound – If connected to a TV.	Volume on the TV is muted or too low.	Adjust the volume on the TV set.
	The correct source was not selected on the TV's menu.	Select the correct source (usually AV).
Lyrics do not appear on the TV screen.	Video plug is not connected properly.	Insert the video plug correctly.
	The wrong source was selected on the TV set.	Select the correct source on TV (usually AV).
	The file/track being played is not a track recording with lyrics.	Only files containing lyrics will be displayed on the TV.
	AUX-IN or BT function is used.	In AUX IN or BT mode, nothing is displayed on the TV screen. Use a different mode to display lyrics on the TV.

<b>Problem</b>	<b>Possible Cause</b>	<b>Possible Solution</b>
No sound from the microphone.	The microphone is not properly connected to one of the microphone jacks.	Make sure that the microphone is correctly connected to the MIC 1 or MIC 2 jack.
	The microphone is turned off.	Slide the microphone ON/OFF switch to the "ON" position.
	The microphone volume is set too low.	Adjust the microphone volume with the MIC VOL control.
	The master volume is set too low.	Adjust the volume with the MASTER VOL control.
USB files are not played back.	The USB files are corrupted.	Replace the files.
	The file format cannot be played back from the unit.	Use files of a compatible format.
	The connected USB device is not supported by the unit.	Use a different USB device.
External BT device cannot be paired with the unit.	The BT function of your external device is disabled.	Activate the BT function of your external device (refer to its user manual).
	The unit is not in pairing mode.	Press the PAIR button to make the unit visible to external BT devices.
After successfully establishing the BT connection, the music is not available.	The BT device does not support the A2DP-BT profile.	Use a BT-device that supports A2DP.
	The volume of the external BT device is set too low.	Adjust the volume on the external BT device.

---

## DISPOSAL CONSIDERATIONS

---



If there is a legal regulation for the disposal of electrical and electronic devices in your country, this symbol on the product or on the packaging indicates that this product must not be disposed of with household waste. Instead, it must be taken to a collection point for the recycling of electrical and electronic equipment. By disposing of it in accordance with the rules, you are protecting the environment and the health of your fellow human beings from negative consequences. For information about the recycling and disposal of this product, please contact your local authority or your household waste disposal service.

This product contains batteries. If there is a legal regulation for the disposal of batteries in your country, the batteries must not be disposed of with household waste. Find out about local regulations for disposing of batteries. By disposing of them in accordance with the rules, you are protecting the environment and the health of your fellow human beings from negative consequences.

---

## DECLARATION OF CONFORMITY

---

**Manufacturer:**

Chal-Tec GmbH, Wallstrasse 16, 10179 Berlin, Germany.

**Importer for Great Britain:**

Berlin Brands Group UK Limited  
PO Box 42  
272 Kensington High Street  
London, W8 6ND  
United Kingdom

Hereby, Chal-Tec GmbH declares that the radio equipment type StarMaker Plus is in compliance with Directive 2014/53/EU. The full text of the EU declaration of conformity is available at the following internet address: [use.berlin/10035747](http://use.berlin/10035747)

**For Great Britain:** Hereby, Chal-Tec GmbH declares that the radio equipment type StarMaker Plus is in compliance with the relevant statutory requirements. The full text of the declaration of conformity is available at the following internet address: [use.berlin/10035747](http://use.berlin/10035747)



Chère cliente, cher client,

Toutes nos félicitations pour l'acquisition de ce nouvel appareil. Veuillez lire attentivement et respecter les instructions de ce mode d'emploi afin d'éviter d'éventuels dommages. Nous ne saurions être tenus pour responsables des dommages dus au non-respect des consignes et à la mauvaise utilisation de l'appareil. Scannez le QR-Code pour obtenir la dernière version du mode d'emploi et des informations supplémentaires concernant le produit.



---

## SOMMAIRE

---

Consignes de sécurité	38
Contenu de l'emballage	39
Aperçu de l'appareil	40
Connexions	42
Utilisation	44
Nettoyage et entretien	48
Identification et résolution des problèmes	49
Conseils pour le recyclage	52
Déclaration de conformité	52

---

## FICHE TECHNIQUE

---

Numéro d'article	10035747
Alimentation	100-240 V ~ 50/60 Hz (DC: 9 V, 1 A)
Puissance de sortie	1 x 8 W = 8 W 10 % THD
Impédance de sortie	4 Ohm
Température de fonctionnement	0-40 °C
Portée BT effective	10 m (en ligne droite)
BT fréquence	2402-2480 MHz
BT puissance de radiofréquence (max.)	-2,64 dBm

---

## CONSIGNES DE SÉCURITÉ

---

### Consignes générales

- **Foudre** - Si vous n'utilisez pas l'appareil pendant une longue période ou s'il y a de l'orage, débranchez la fiche de la prise et débranchez l'antenne de l'appareil. Cela évite d'endommager le produit à cause de la foudre et des surtensions.
- **Surcharge** - Ne surchargez pas les prises de courant, les rallonges ou les prises de courant, car cela pourrait provoquer un incendie ou une électrocution.
- **Corps étranger et insertion de liquides** - Ne glissez jamais d'objets d'aucune sorte à travers les ouvertures de l'appareil, car ils pourraient toucher des points de tension dangereux ou court-circuiter des éléments, ce qui pourrait provoquer un incendie ou une électrocution. Ne renversez jamais de liquides d'aucune sorte sur l'appareil.
- **Réparation et maintenance** - Ne tentez pas de réparer ce produit vous-même en vous exposant à des tensions dangereuses ou à d'autres risques en ouvrant ou en retirant les couvercles. Confiez toute la maintenance à un personnel qualifié.
- **Dégâts nécessitant une intervention de professionnel** - Débranchez la fiche de la prise et consultez un spécialiste qualifié si l'une des situations suivantes se produit :
  - a) Lorsque le câble secteur ou la fiche sont endommagés.
  - b) Lorsque des liquides ont été renversés ou que des objets sont tombés sur l'appareil.
  - c) Lorsque le produit a été exposé à la pluie ou à l'eau.
  - d) Lorsque le produit a fait une chute ou a été endommagé.
  - e) Lorsque le produit a des performances sensiblement réduites.
- **Pièces de rechange** - Si des pièces de rechange sont nécessaires, assurez-vous que l'entreprise spécialisée qui remplace les pièces n'utilise que des pièces de rechange approuvées par le fabricant ou qui ont les mêmes caractéristiques que la pièce d'origine. Le remplacement non autorisé peut entraîner un incendie, un choc électrique ou vous exposer à d'autres dangers.
- **Chaleur** - Ne placez pas l'appareil à proximité de sources de chaleur telles que des radiateurs, des grilles de chauffage, des poêles ou d'autres produits (y compris les amplificateurs).

**Note:** Cet appareil peut être utilisé par des enfants de 8 ans ou plus et des personnes ayant des capacités physiques, sensorielles et mentales limitées et / ou dénuées d'expérience et de connaissances, à condition d'avoir été instruits au fonctionnement de l'appareil par une personne responsable et d'en comprendre les risques associés.

---

## CONTENU DE L'EMBALLAGE

---

- Chaîne karaoké (1x)
- Adaptateur secteur (1x)
- Câble RCA (1x)
- Micro filaire (1x)
- Mode d'emploi (1x)

## APERÇU DE L'APPAREIL

### Face avant

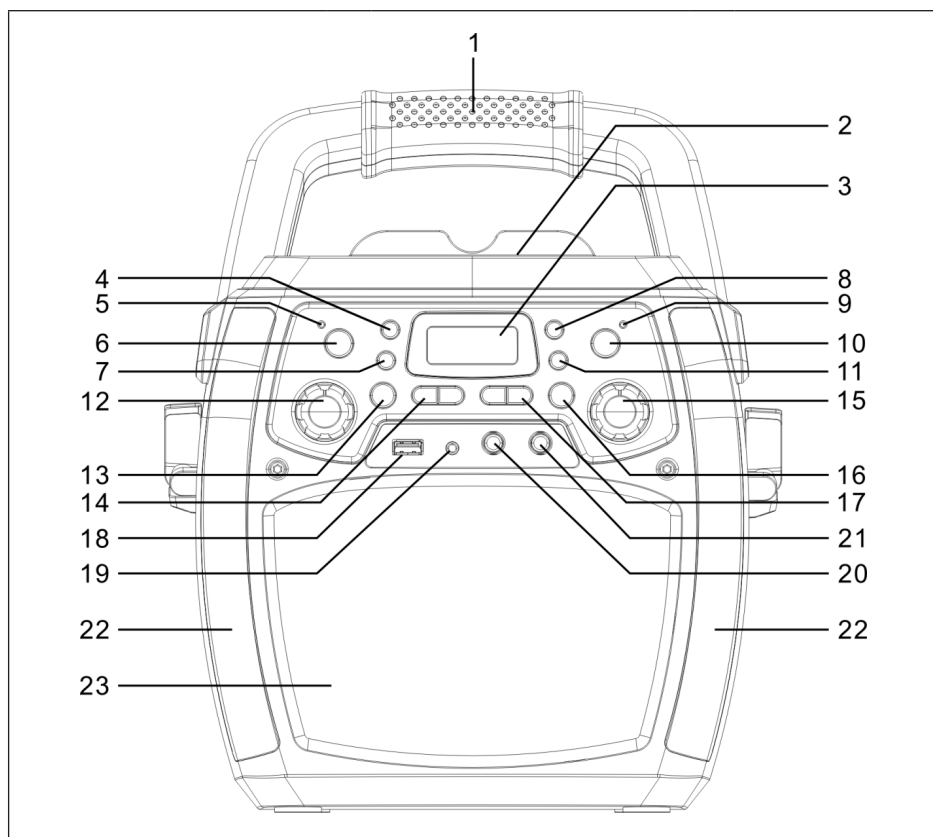

- |   |                                   |    |  |    |                            |
|---|-----------------------------------|----|--|----|----------------------------|
| 1 | Poignée                           | 9  | Témoin REC   | 17 | SKIP -/+ (retour / avance) |
| 2 | Lecteur CD                        | 10 | (enregistrement) REC                                   | 18 | Port USB                   |
| 3 | Ecran LED                         | 11 | STOP   | 19 | Prise AUX-IN               |
| 4 | Touche LIGHT MODE (mode lumière)  | 12 | MIC VOL (réglage du volume du micro)                   | 20 | Entrée MIC 1 (micro)       |
| 5 | Voyants de fonctionnement         | 13 | A.V.C (activé / désactivé) (contrôle automatique voix) | 21 | Entrée MIC 2 (micro)       |
| 6 | Touche Marche/arrêt               | 14 | ECHO -/+   | 22 | Lumière décorative LED     |
| 7 | Touche FUNCTION (fonctions)       | 15 | MASTER VOL-(volume principal)                          | 23 | Grille métallique          |
| 8 | PROG/REPEAT (mémoriser / répéter) | 16 | PAIR/PLAY/PAUSE-(couplage/ lecture/pause)              |    |                            |



## Dos de l'appareil

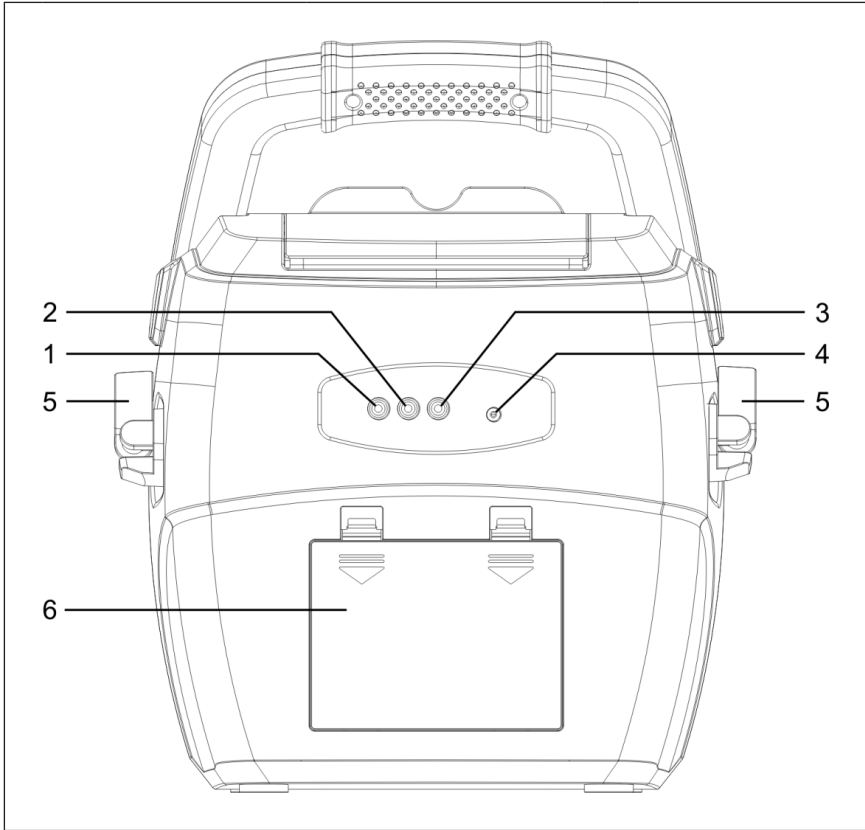

1 Sortie VIDEO  
2 Sortie AUDIO (R)

3 Sortie AUDIO (L)  
4 Adaptateur secteur DC

5 Support de micro  
6 Compartiment des piles

## Voyants de l'écran

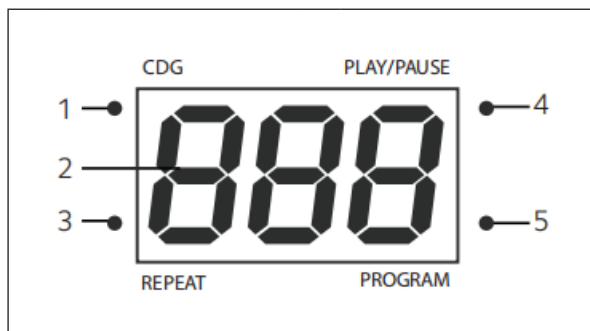

- |   |                               |   |                                      |
|---|-------------------------------|---|--------------------------------------|
| 1 | Voyant CDG                    | 4 | Voyant PLAY/PAUSE<br>(lecture/Pause) |
| 2 | Voyant LED                    | 5 | Voyant PROGRAMME<br>(mémoire)        |
| 3 | Voyant REPEAT<br>(répétition) |   |                                      |

---

## CONNEXIONS

---

### Branchement du micro

Vous pouvez connecter le micro à la prise MIC 1 (20) et à la prise MIC 2 (21).

**Remarque :** Ne faites pas tomber le micro car cela pourrait endommager celui-ci ou l'enceinte. Ne tordez pas et ne pliez pas le câble du micro, car cela pourrait l'endommager.

### Pour connecter l'appareil à un téléviseur

Pour lire la vidéo, les paroles et l'audio sur votre téléviseur, vous devez suivre les étapes ci-dessous :

1. Connectez le connecteur du câble vidéo RCA (jaune) à la sortie vidéo (1) et les câbles audio (blanc et rouge) à la sortie audio (2 et 3) à l'arrière de l'appareil.
2. Connectez l'autre extrémité du câble RCA (jaune) à l'entrée vidéo et les câbles audio (blanc et rouge) à l'entrée audio de votre téléviseur.

---

**REMARQUES:**

- Cet appareil peut être utilisé avec ou sans téléviseur. Cependant, il est recommandé que l'appareil soit utilisé avec un téléviseur afin que toutes les fonctions puissent être utilisées.
  - Pour plus d'informations sur l'utilisation du téléviseur, lisez son mode d'emploi.
  - Vous devez utiliser un fichier CD +G ou MP3 +G pour que les paroles puissent s'afficher à l'écran.
- 

**Branchement sur le secteur**

Insérez la fiche d'alimentation dans une prise de 240 V ~ 50 Hz.

**Remarque :** Insérez la fiche d'alimentation dans la prise uniquement après avoir effectué toutes les connexions.

**Insertion des piles**

1. Faites glisser le couvercle du compartiment des piles dans le sens des flèches pour ouvrir le compartiment des piles. Insérez 6 piles de type C (non fournies) dans le compartiment à piles.
2. Assurez-vous que le compartiment à piles est correctement fermé avant d'utiliser à nouveau l'appareil.

**Remarques sur les piles**

Respectez les informations suivantes lors de la manipulation des piles :

1. Utilisez uniquement le type de pile spécifié dans le mode d'emploi.
2. Respectez la polarité lors de l'insertion des piles. L'insertion des piles dans le mauvais sens peut endommager l'appareil.
3. Ne mélangez pas des piles de types différents (par exemple, des piles alcalines et au zinc-carbone) ou des piles anciennes et neuves.
4. Retirez les piles du compartiment à piles si vous prévoyez de ne pas utiliser l'appareil pendant une longue période afin d'éviter tout dommage ou blessure dû à une fuite d'acide de pile.
5. N'essayez pas de charger des piles non rechargeables. Elles pourraient surchauffer et exploser (suivez les instructions du fabricant de piles).
6. Retirez les piles rechargeables de l'appareil avant de le charger.
7. Les piles rechargeables ne doivent être chargées que sous la surveillance d'un adulte.
8. Retirez les piles usées de l'appareil.
9. N'exposez pas les piles à une chaleur excessive telle que la lumière directe du soleil, le feu ou autre.
10. Éliminez les piles usagées de manière écologique.

---

## UTILISATION

---

### Branchement sur AUX-IN

1. Appuyez sur le bouton ON / OFF (6) pour allumer l'appareil.
2. Branchez la fiche du câble audio 3,5 mm (non fourni) dans la prise AUX-IN (19) de l'appareil.
3. Appuyez sur FUNCTION (7) à l'avant de l'appareil pour passer en mode AUX-IN.
4. Faites fonctionner l'appareil depuis le périphérique audio externe connecté.

### Lumières Disco

3 modes de lumière sont disponibles :

- **Mode lumière 1:** Lorsque vous parlez ou chantez dans le micro, l'appareil synchronise la lumière en conséquence.
- **Mode lumière 2:** L'appareil s'allume dans des couleurs et des motifs aléatoires.
- **Mode lumière 3:** les effets de lumière sont désactivés.

---

REMARQUE : Lorsque l'appareil est allumé, le mode lumière 1 est automatiquement activé. Appuyez une fois sur LIGHT MODE (4) pour passer en mode lumière 2. Appuyez à nouveau sur la touche pour désactiver les effets de lumière.

---

### Lecture de CD

1. Pour allumer l'appareil, appuyez sur la touche MARCHE / ARRÊT (6).
2. Ouvrez le compartiment CD et insérez un CD (fichiers standard ou fichier MP3 + G) ou CD + G et appuyez doucement dessus sur l'axe central. Puis fermez le compartiment CD.

<p><b>Qu'est-ce qu'un CD+G ?</b></p>	<p>Un CD + G (CD + Graphics) est le format standard de la plupart des CD de karaoké, avec les paroles affichées à l'écran.</p>
<p><b>Qu'est-ce qu'un fichier MP3+G ?</b></p>	<p>Le fichier MP3 + G est le dernier format de musique karaoké qui utilise la taille réduite des fichiers MP3. Les paroles s'affichent à l'écran.</p>

3. Appuyez plusieurs fois sur **FONCTION (7)** pour sélectionner le mode **CDG / CD**. Cd apparaît alors sur l'écran. „---“ clignote sur l'écran pendant le processus de lecture. Une fois le CD lu, le nombre total de pistes sur le CD s'affiche à l'écran.
4. Appuyez sur **PLAY / PAUSE** pour démarrer la lecture (16). Si vous avez inséré un CD + G, l'image et les paroles s'affichent sur l'écran du téléviseur (s'il est connecté au téléviseur). Lorsqu'un CD + G est inséré, l'indicateur **CDG** s'allume sur l'écran.
  - Si vous avez connecté l'appareil à un téléviseur, la piste et les dossiers sélectionnés s'affichent sur l'écran du téléviseur.
  - Pour sélectionner la piste que vous souhaitez lire, appuyez sur les boutons **SKIP - / + (17)**.
5. Réglez le volume avec la commande **MASTER VOL (15)**.
6. Connectez un ou deux micros sur la prise **MIC 1- (20)** ou **MIC 2- (21)** et faites glisser l'interrupteur **ON / OFF** du micro sur **ON**.
7. Réglez le volume du micro souhaité avec la commande **MIC VOL (12)**. Cela affecte le volume des deux micros.
8. Appuyez sur **ECHO - / + (14)** pour donner à votre voix un effet de réverbération (du niveau 00 au niveau 08).
9. Lorsque vous appuyez sur **A.V.C (13)**, la voix principale baisse et votre propre voix se superpose lorsque vous chantez une chanson avec le micro. Cette fonction ne peut s'utiliser qu'avec des morceaux pour lesquels les voix ont été enregistrées et téléchargées séparément.

---

#### REMARQUES

N'insérez les CD que dans le plateau de CD, car il peut être endommagé par des corps étrangers.

- Si aucun CD n'est inséré, l'écran affiche „no“.
  - Si l'appareil est connecté à un téléviseur ou à une autre source audio, réglez le volume sur le téléviseur ou la source audio correspondante.
- 

#### Lecture par USB

1. Pour allumer l'appareil, appuyez sur **MARCHE / ARRÊT (6)**.
2. Insérez une clé USB dans le port **USB (18)** de l'appareil.
3. Appuyez plusieurs fois sur la touche **FONCTION (7)** pour appeler le mode **USB**. „USB“ apparaît sur l'écran. Tant que la clé USB est en cours de lecture, „---“ clignote à l'écran. Le nombre total de pistes de la clé USB s'affiche alors à l'écran.

---

**REMARQUE :** Il est fortement recommandé de connecter l'appareil à un téléviseur pour la lecture USB.

---

4. Appuyez plusieurs fois sur la touche **FUNCTION** (7) pour appeler le mode USB. „USB“ apparaît sur l'écran. Tant que la clé USB est en cours de lecture, „--“ clignote à l'écran. Le nombre total de pistes de la clé USB s'affiche alors à l'écran.

---

REMARQUE:

- Si vous avez connecté l'appareil à un téléviseur, les pistes et dossiers sélectionnés s'affichent sur son écran.
  - Pour sélectionner le titre que vous souhaitez lire, appuyez sur les touches **SKIP - / +** (17).
- 

5. Réglez le volume avec la commande **MASTER VOL** (15).

---

REMARQUE : Si l'appareil est connecté à un téléviseur ou à une autre source audio, réglez le volume sur le téléviseur ou la source audio correspondante.

---

6. Connectez un ou deux micros à la prise **MIC 1-** (20) ou **MIC 2-** (21) et faites glisser l'interrupteur **ON / OFF** du micro en position **ON**.
7. Réglez le volume du micro souhaité avec la commande **MIC VOL** (12). Cela affecte le volume des deux micros.
8. Appuyez sur les touches **ECHO - / +** (14)) pour donner à votre voix un effet de réverbération (du niveau 00 au niveau 08).
9. **RÉPÉTITION (REPEAT) :**
  - Appuyez une fois sur **REPEAT / PROG** (8) pendant la lecture, la piste sélectionnée est répétée en boucle. Le voyant **REPEAT** (3) clignote rapidement.
  - Appuyez une seconde fois sur **REPEAT / PROG** (8), le dossier sélectionné est répété. Le témoin **REPEAT** (3) clignote lentement.
  - Appuyez une troisième fois sur **REPEAT / PROG** (8) pour répéter tous les dossiers. Le témoin **REPEAT** s'allume en rouge en continu.
  - Appuyez une quatrième fois sur **REPEAT / PROG** (8) pour désactiver la fonction de répétition. Le voyant **REPEAT** (3) s'éteint.
10. **PAUSE:**
  - Pour interrompre la lecture, appuyez sur **PLAY / PAUSE** (16). Le témoin **PLAY / PAUSE** (4) clignote pendant la pause.
  - Appuyez à nouveau sur **PLAY / PAUSE** (16) pour reprendre la lecture.
11. Pour arrêter la lecture, appuyez sur **STOP** (11).
12. Pour éteindre l'appareil, appuyez sur **ON / OFF** (6).

## Fonction BT

Suivez les étapes ci-dessous pour coupler un appareil BT externe :

1. Pour allumer l'appareil, appuyez sur MARCHÉ / ARRÊT (6).
2. Pour sélectionner le mode BT, appuyez plusieurs fois sur FONCTION (7). „Bt“ apparaît à l'écran. L'appareil recherche automatiquement les appareils BT précédemment connectés (si des appareils BT externes ont déjà été couplés). S'il n'y a aucun appareil précédemment connecté, passez à l'étape suivante.

---

REMARQUE: Si vous appuyez longuement sur la touche PAIR (16), tous les appareils connectés sont déconnectés pour qu'un nouvel appareil puisse être appairé.

---

3. Activez la fonction BT de votre appareil externe. Ouvrez la liste des appareils et sélectionnez „Starmaker Plus“.

---

REMARQUE : Vous trouverez de plus amples informations sur l'utilisation de la fonction BT de l'appareil externe dans son mode d'emploi.

---

4. Le témoin BT est allumé en permanence et un signal retentit.

---

REMARQUES :

- Si vous êtes invité à saisir un mot de passe lors de l'établissement de la connexion BT, saisissez „0000“ pour établir la connexion.
  - Avec certains appareils BT, vous devez aussi sélectionner „Utiliser comme appareil audio“ ou quelque chose de similaire après le couplage réussi.
  - Si la connexion BT se coupe après le couplage, réduisez la distance entre les deux appareils. La distance entre l'appareil BT et le système de karaoké ne doit pas dépasser 10 mètres.
- 

5. Démarrez la lecture sur l'appareil BT. Pendant la lecture, appuyez sur PLAY / PAUSE (16) pour interrompre la lecture.
6. Pour sélectionner la piste suivante ou précédente, appuyez sur les touches SKIP - / + (17).

## Fonction enregistrement

1. Appuyez sur REC (10) pour enregistrer votre chant et votre musique. L'enregistrement démarre et le témoin REC (9) s'allume en continu.
2. Lorsque vous souhaitez terminer l'enregistrement, appuyez à nouveau sur REC (10). L'indicateur REC (9) s'éteint.

3. Les fichiers enregistrés sont sauvegardés sur USB.
4. Pour écouter les fichiers enregistrés, sélectionnez le mode USB avec la touche **FUNCTION** (7). Sélectionnez le fichier enregistré que vous souhaitez lire avec les touches **SKIP +/-** (17).
5. Pour lire la piste sélectionnée, appuyez sur **PLAY / PAUSE** (16).

---

**REMARQUE :** La fonction d'enregistrement est disponible dans les modes suivants: **BT**, **AUX** et **CD**. En mode **CD**, seules les plages au format **CD**, **CD-R**, **CD-RW** et **CD + G** peuvent être enregistrées. Le format **MP3** n'est pas disponible pour le mode **CD**.

---

### Fonction mémorisation (PROGRAM)

1. En mode d'arrêt, appuyez sur **REPEAT / PROG** (11). L'indicateur **PROGRAM** (5) clignote et „P01” s'affiche à l'écran. Le premier titre peut maintenant être enregistré.
2. Utilisez **SKIP - / +** (17) pour sélectionner le premier titre.
3. Appuyez à nouveau sur **REPEAT / PROG** (8) pour confirmer.
4. Les étapes ci-dessus peuvent être répétées pour un maximum de 20 pistes. Pour démarrer la lecture, appuyez sur **PLAY / PAUSE** (16).

---

#### REMARQUES :

- Pour arrêter et supprimer la liste de mémoire, appuyez deux fois sur **STOP** (11).
  - Vous pouvez mémoriser jusqu'à 20 pistes dans n'importe quel ordre. Si vous essayez de mémoriser plus de 20 pistes, l'écran affichera „FUL”.
  - La fonction mémoire n'est disponible qu'en mode **CD** et **USB**.
- 

---

## NETTOYAGE ET ENTRETIEN

---

- Avant de nettoyer l'appareil, éteignez-le et débranchez la fiche de la prise.
- Si l'appareil est poussiéreux, essuyez-le avec un chiffon doux et sec.
- Nettoyez l'appareil avec un chiffon doux.
- N'utilisez pas de cire, de sprays de polissage ou de produits de nettoyage agressifs pour le nettoyage.



#### ATTENTION

Risque de choc électrique ! Pendant le nettoyage, assurez-vous qu'aucune eau ou autre liquide ne pénètre à l'intérieur de l'appareil.



## IDENTIFICATION ET RÉOLUTION DES PROBLÈMES

Avant de contacter le service client, consultez les conseils de dépannage du tableau.

Problème	Cause possible	Possibilité de solution
L'appareil est éteint	L'appareil est éteint.	Allumez l'appareil avec le bouton ON / OFF.
	Le câble secteur est mal branché.	Assurez-vous que le cordon d'alimentation est correctement connecté à l'arrière du produit.
	La prise est hors service.	Utilisez une autre prise.
	Les piles sont vides.	Remplacez les piles.
Pas de son	Le volume est réglé au minimum.	Réglez le volume avec la commande MASTER VOL.
	Vous avez sélectionné une mauvaise fonction.	Utilisez le bouton FUNCTION pour sélectionner la fonction correcte.
	Vous utilisez un appareil externe.	Augmentez le volume sur le périphérique externe.
Pas de son lorsque l'appareil est branché au téléviseur.	Le son du téléviseur est coupé ou réglé trop bas.	Réglez le volume sur le téléviseur.
	La source correcte n'a pas été sélectionnée sur le téléviseur.	Sélectionnez la bonne source (généralement AV).

Problème	Cause possible	Possibilité de solution
Les paroles ne s'affichent pas à l'écran.	La fiche vidéo n'est pas insérée correctement.	Insérez correctement la fiche vidéo.
	La mauvaise source a été sélectionnée sur le téléviseur.	Sélectionnez la bonne source (généralement AV).
	Le fichier / la piste en cours de lecture ne contient pas de paroles.	Seuls les fichiers contenant des paroles peuvent en afficher sur le téléviseur.
	La fonction AUX-IN ou BT est utilisée.	Rien ne s'affiche sur l'écran du téléviseur en mode AUX IN ou BTM. Utilisez un autre mode pour afficher les paroles.
Pas de son au micro.	Le micro n'est pas correctement branché à l'un des ports de micro.	Assurez-vous que le micro est correctement branché à la prise MIC 1 ou MIC 2.
	Le micro est éteint.	Faites glisser l'interrupteur MARCHE / ARRÊT du microphone sur la position MARCHE).
	Le volume du micro est trop bas.	Réglez le volume du micro avec la commande MIC VOL.
	Le volume Master est trop bas.	Réglez le volume avec la commande MASTER VOL.
Les fichiers USB ne sont pas lus.	Le fichier USB est endommagé.	Remplacez le fichier.
	Le format de fichier ne peut pas être lu par l'appareil.	Utilisez des fichiers aux formats compatibles.
	La clé USB n'est pas prise en charge par l'appareil.	Utilisez une autre clé USB.

<b>Problème</b>	<b>Cause possible</b>	<b>Possibilité de solution</b>
Impossible d'appairer un appareil externe.	La fonction BT de votre appareil externe est désactivée.	Activez la fonction BT de votre appareil externe (voir son mode d'emploi).
	L'appareil n'est pas en mode de couplage.	Appuyez sur le bouton PAIR pour rendre l'appareil visible aux appareils BT externes.
La musique n'est pas disponible après établissement de la connexion BT.	L'appareil BT ne prend pas en charge le profil A2DP-BT.	Utilisez un appareil BT prenant en charge A2DP.
	Le volume de l'appareil BT externe est réglé trop bas.	Réglez le volume sur l'appareil BT externe.

## CONSEILS POUR LE RECYCLAGE



S'il existe une réglementation pour l'élimination ou le recyclage des appareils électriques et électroniques dans votre pays, ce symbole sur le produit ou sur l'emballage indique que cet appareil ne doit pas être jeté avec les ordures ménagères. Vous devez le déposer dans un point de collecte pour le recyclage des équipements électriques et électroniques. La mise au rebut conforme aux règles protège l'environnement et la santé de vos semblables des conséquences négatives. Pour plus d'informations sur le recyclage et l'élimination de ce produit, veuillez contacter votre autorité locale ou votre service de recyclage des déchets ménagers.

Ce produit contient des piles. S'il existe une réglementation pour l'élimination ou le recyclage des piles dans votre pays, vous ne devez pas les jeter avec les ordures ménagères. Renseignez-vous sur les dispositions locales relatives à la collecte des piles usagées. La mise au rebut conforme aux règles protège l'environnement et la santé de vos semblables des conséquences négatives.

## DÉCLARATION DE CONFORMITÉ



**Fabricant :**

Chal-Tec GmbH, Wallstraße 16, 10179 Berlin, Allemagne.

**Importateur pour la Grande Bretagne :**

Berlin Brands Group UK Limited  
PO Box 42  
272 Kensington High Street  
London, W8 6ND  
United Kingdom

Le soussigné, Chal-Tec GmbH, déclare que l'équipement radioélectrique du type StarMaker Plus est conforme à la directive 2014/53/UE. Le texte complet de la déclaration UE de conformité est disponible à l'adresse internet suivante : [use.berlin/10035747](http://use.berlin/10035747)

**Estimado cliente:**

Le felicitamos por la adquisición de este producto. Lea atentamente las siguientes instrucciones y síguelas para evitar posibles daños. No asumimos ninguna responsabilidad por los daños causados por el incumplimiento de las instrucciones y el uso inadecuado. Escanee el siguiente código QR para obtener acceso a la última guía del usuario y más información sobre el producto.



---

## ÍNDICE

---

Indicaciones de seguridad	54
Contenido del envío	55
Descripción del aparato	56
Conexiones	58
Funcionamiento	60
Limpieza y cuidado	64
Solución de problemas y corrección de errores	65
Retirada del aparato	68
Declaración de conformidad	68

---

## DATOS TÉCNICOS

---

Número de artículo	10035747
Fuente de alimentación	100-240 V ~ 50/60 Hz (DC: 9 V, 1 A)
Potencia de salida	1 x 8 W = 8 W 10 % THD
Impedancia	4 Ohm
Temperatura de funcionamiento	0-40 °C
Alcance del BT	10 m (línea)
BT frecuencia	2402-2480 MHz
BT potencia de radiofrecuencia (max.)	-2,64 dBm

---

## INDICACIONES DE SEGURIDAD

---

### Indicaciones generales

- **Relámpago** - Si no va a utilizar el aparato durante un periodo largo de tiempo o si hay una tormenta eléctrica, desenchufe el aparato de la toma de corriente y desconecte el conector de antena. De este modo, protegerá el aparato de los daños que pueden ocasionar relámpagos y la sobretensión.
- **Sobrecarga** - No sobrecargue las tomas de corriente, cables alargadores o tomas de corriente integradas para evitar el riesgo de un incendio o de descarga eléctrica.
- **Objetos extraños y entrada de líquido** - No introduzca objetos de ningún tipo en las ranuras del aparato, ya que podría tocar elementos con voltajes peligrosos o piezas salientes que podrían causar un incendio o una descarga eléctrica. No derrame líquido de ningún tipo sobre el aparato.
- **Reparación y mantenimiento** - No intente reparar el aparato usted mismo, ya que si abre o retira las cubiertas, podría provocar una tensión peligrosa u otro riesgo. Contacte con un servicio técnico para su reparación.
- **Daños que requieren una reparación** - Desconecte el enchufe de la toma de corriente y póngase en contacto con un servicio técnico cualificado si:
  - a) El cable de alimentación o el enchufe está dañado.
  - b) Se ha derramado líquido o se ha caído un objeto en el interior del aparato.
  - c) El producto ha estado expuesto a la lluvia o agua.
  - d) Se ha dejado caer el producto o está dañado.
  - e) El rendimiento del producto ha disminuido considerablemente.
- **Piezas de repuesto** - Si necesita piezas de repuesto, asegúrese de que el técnico que cambiará las piezas utiliza solamente las piezas de recambio originales del fabricante o piezas con las mismas características que las piezas originales. Las piezas no autorizadas pueden provocar incendios, descargas eléctricas y otros riesgos.
- **Calor** - No instale el aparato cerca de las fuentes de calor como radiadores, calentadores, hornos u otros aparatos similares (incluidos amplificadores).

**Nota:** Este aparato puede ser utilizado por niños mayores de 8 años y personas con discapacidades físicas, sensoriales y mentales y/o con falta de experiencia y conocimientos, siempre y cuando hayan sido instruidos sobre el uso del aparato y comprendan los peligros y riesgos asociados.

---

## CONTENIDO DEL ENVÍO

---

- Equipo de karaoke (1x)
- Adaptador de alimentación (1x)
- Cable RCA (1x)
- Micrófono con cable (1x)
- Manual de instrucciones (1x)

## DESCRIPCIÓN DEL APARATO

### Parte delantera

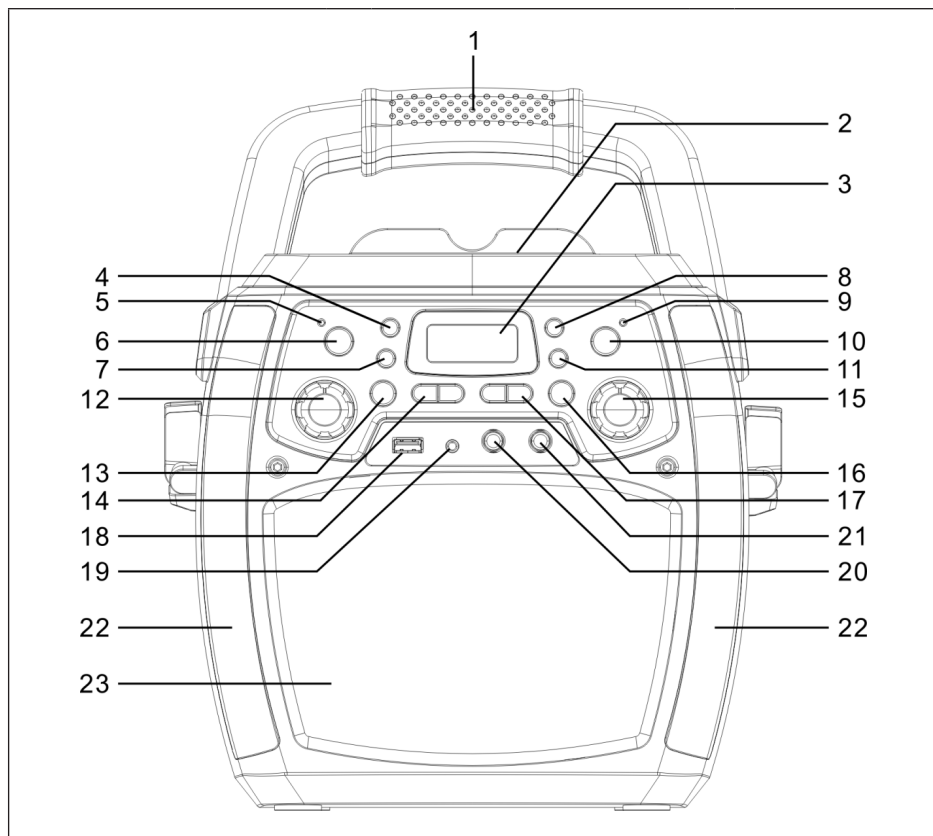

- |   |                                     |    |  |    |                                 |
|---|-------------------------------------|----|--|----|---------------------------------|
| 1 | Asa                                 | 9  | Indicador REC (grabación)                        | 17 | Botón SKIP +/- (atrás/adelante) |
| 2 | Compartimento del CD                | 10 | Tecla REC (grabación)                            | 18 | Conexión USB                    |
| 3 | Pantalla LED                        | 11 | Tecla STOP                                       | 19 | Conector AUX IN                 |
| 4 | Botón de MODO DE LUZ                | 12 | Control MIC VOL (Volumen del micrófono)          | 20 | Entrada MIC 1 (micrófono)       |
| 5 | Luz de funcionamiento               | 13 | Botón A.V.C (On/Off) (Control automático de voz) | 21 | Entrada de MIC 2 (micrófono)    |
| 6 | Botón ON/OFF 14                     | 14 | Botón ECHO +/-                                   | 22 | Luz LED decorativa              |
| 7 | Tecla FUNCTION (funciones)          | 15 | Control de MASTER VOL (volumen principal)        | 23 | Rejilla de metal                |
| 8 | Botón PROG/REPEAT (Guardar/Reducir) | 16 | Botón PAIR/PLAY/PAUSE                            |    |                                 |



## Parte trasera

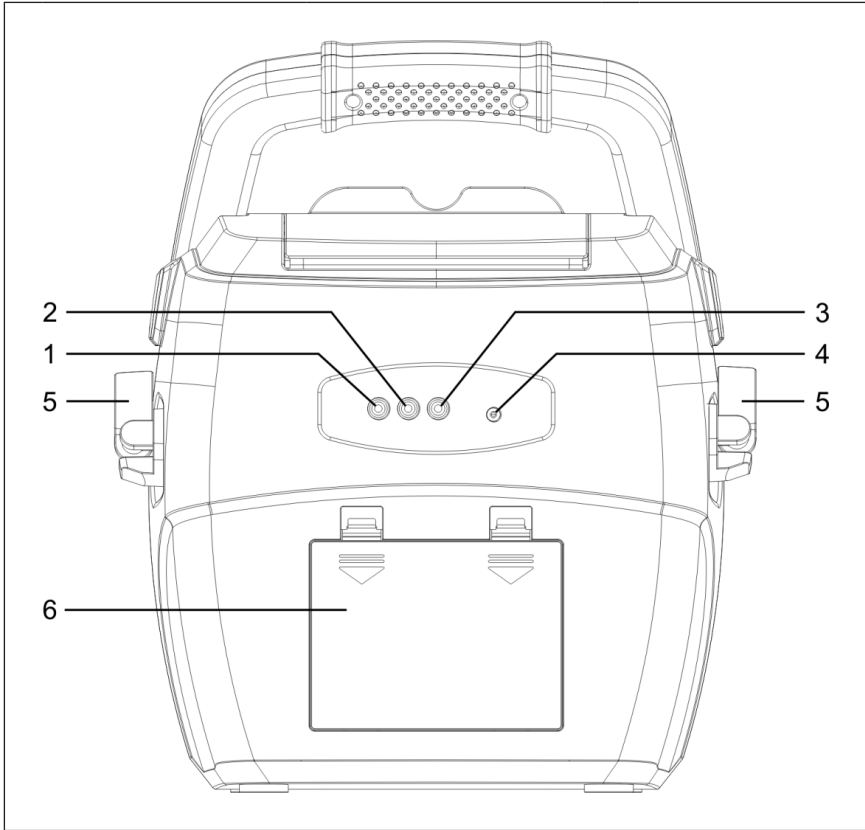

1 Salida de VÍDEO

2 Salida de AUDIO (R)

3 Salida de AUDIO (L)

4 Conector de alimentación de CC

5 Soporte de micrófono

6 Compartimento de la batería

## Señales de la pantalla

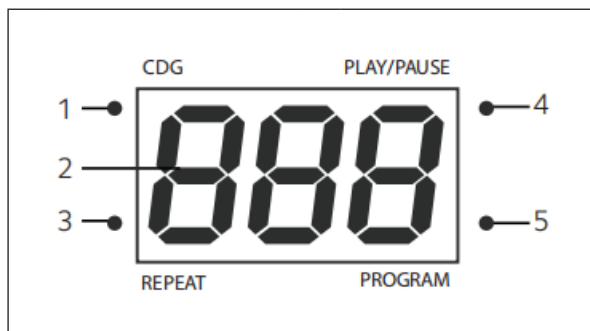

- |   |                                  |   |   |
|---|----------------------------------|---|---|
| 1 | Pantalla CDG                     | 4 | Indicador PLAY/PAUSE<br>(Reproducir/Pausar) |
| 2 | Pantallas LED                    | 5 | Pantalla de PROGRAMA<br>(memoria)           |
| 3 | Pantalla de REPETIR<br>(repetir) |   |   |

---

## CONEXIONES

---

### Conectando el micrófono

Puede conectar el micrófono a los conectores MIC 1 (20) y MIC 2 (21).

**Nota:** No deje caer el micrófono ya que esto puede dañar el micrófono o el altavoz. No tuerza ni doble el cable del micrófono, ya que puede dañarlo.

### Conectando la unidad a un televisor

Para reproducir video, letras y audio en tu TV, debes seguir los siguientes pasos:

1. Conecte el cable de vídeo RCA (amarillo) al terminal de salida de vídeo (1) y los cables de audio (blanco y rojo) al terminal de salida de audio (2 y 3) en la parte posterior de la unidad.
2. Conecte el otro extremo del cable RCA (amarillo) a la entrada de vídeo y los cables de audio (blanco y rojo) a la entrada de audio de su televisor.

---

**NOTAS:**

- Este dispositivo puede ser usado con o sin un televisor. Sin embargo, se recomienda que el dispositivo se utilice junto con una TV para que todas las funciones puedan ser utilizadas.
  - Con respecto al uso de la televisión, lea las instrucciones de funcionamiento.
  - Para que la letra se muestre en la pantalla se puede utilizar un CD+G o un MP3+G
- 

**Conexión de la alimentación**

Inserte el enchufe en una toma de corriente de 240 V~ 50 Hz.

**Nota:** No conecte el enchufe en la toma de corriente hasta que se hayan realizado todas las conexiones.

**Colocar las baterías**

1. Deslice la tapa de la batería en la dirección de las flechas para abrir el compartimento de las pilas. Inserte 6 baterías tipo „C“ (no suministradas) en el compartimento de las baterías.
2. Asegúrese de que el compartimento de las pilas esté bien cerrado antes de volver a utilizar el dispositivo.

**Notas sobre las pilas**

Observe las siguientes instrucciones cuando manipule las pilas:

1. Utilice únicamente el tipo de batería especificado en las instrucciones de funcionamiento.
2. Preste atención a la polaridad al insertar las baterías. Insertar las pilas al revés puede dañar el aparato.
3. No mezclar pilas de diferentes tipos, (por ejemplo, pilas alcalinas y pilas de zinc-carbón) o pilas viejas y nuevas juntas.
4. Retire las pilas del compartimento de las pilas cuando no lo vaya a utilizar durante un largo período de tiempo para evitar daños o lesiones causados por fugas de ácido de la batería.
5. No intente cargar baterías que no sean adecuadas para. De lo contrario, podrían sobrecalentarse y explotar (siga las instrucciones del respectivo fabricante de la batería).
6. Retire las pilas recargables del compartimento de las pilas antes de cargarlas.
7. Las baterías recargables sólo deben ser usadas bajo la supervisión de un adulto.
8. Retire las pilas gastadas del aparato.
9. No exponga las baterías a un calor excesivo, como luz solar directa, fuego o similar.
10. Deshágase de las pilas usadas de forma respetuosa con el medio ambiente.

---

## FUNCIONAMIENTO

---

### Conector AUX-IN

1. Presione el botón ON/OFF (6) para encender la unidad.
2. Enchufe el conector del cable de audio de 3,5 mm (no incluido) en el conector AUX-IN (19) de la unidad.
3. Presione el botón FUNCTION (7) en el frente de la unidad para cambiar al modo AUX-IN.
4. Opere la unidad desde el dispositivo de audio externo conectado.

### Luces de discoteca

Hay 3 modos de luz diferentes disponibles:

- **Modo de luz 1:** Cuando hablas o cantas en el micrófono, el dispositivo sincroniza la luz para que coincida.
- **Modo de luz 2:** El dispositivo se ilumina en colores y patrones aleatorios.
- **Modo de luz 3:** Los efectos de luz están desactivados.

---

NOTA: Cuando se enciende la unidad, el modo de luz 1 se activa automáticamente. Pulse el botón LIGHT MODE (4) una vez para cambiar al modo de luz 2. Si presiona el botón de nuevo, los efectos de la luz se desactivan.

---

### Reproducción de CD

1. Presione el botón ON/OFF (6) para encender el dispositivo.
2. Abra la bandeja de CD e inserte un CD (con archivos estándar o archivo MP3+G) o un CD+G y presiónelo suavemente en el eje central. Entonces cierre la bandeja de CD.

¿Qué es un CD+G?	Un CD+G (CD+Gráficos) es el formato estándar para la mayoría de los CDs de karaoke donde las palabras aparecen en la pantalla.
¿Qué es un archivo MP3+G?	El archivo MP3+G es el último formato de música de karaoke, que utiliza el pequeño tamaño de los archivos MP3. Las palabras se muestran en la pantalla.

3. Presione el botón FUNCTION (7) varias veces para seleccionar el modo CDG/CD La pantalla mostrará „Cd“. Durante la lectura „---“ parpadea en la pantalla. Una vez que se ha leído el CD, el número total de pistas del CD se muestra en la pantalla.
4. Presione el botón PLAY/PAUSE para iniciar la reproducción (16). Si ha insertado un CD+G, la imagen y la letra se muestran en la pantalla del televisor (si está conectado al televisor). Cuando se inserta un CD+G, el indicador de CDG se ilumina en la pantalla.
  - Si ha conectado la unidad a un televisor, la pista y las carpetas seleccionadas se muestran en la pantalla del televisor.
  - Para seleccionar el título que desea reproducir, pulse los botones SKIP -/+ (17).
5. Ajuste el volumen con el control MASTER VOL (15)
6. Conecte uno o dos micrófonos al MIC 1 (20) o MIC 2 (21) y deslice el interruptor de encendido y apagado en el el micrófono a la posición „ON“.
7. Ajuste el volumen del micrófono deseado con el control MIC VOL (12). Esto afecta al volumen de ambos micrófonos.
8. Presione el botón ECHO -/+ (14) para añadir un efecto de reverberación a su voz (del nivel 00 al nivel 08).
9. Cuando presione el botón A.V.C. (13), la voz principal se vuelve más suave y es superpuesta por tu propia voz cuando cantas una canción con el micrófono. Esta función sólo se puede utilizar con las canciones en las que las voces se han grabado y descargado por separado.

---

#### NOTAS

Sólo inserte los CD en la bandeja de CD, ya que cuerpos extraños pueden dañarla.

- Si no se inserta un CD, la pantalla muestra „no“.
  - Cuando la unidad está conectada a un televisor u otra fuente de audio, ajuste el volumen del televisor o de la fuente de audio.
- 

#### Reproducción USB

1. Presione el botón ON/OFF (6) para encender el dispositivo.
2. Inserte una memoria USB en el puerto USB (18) de la máquina.
3. Presione el botón FUNCTION (7) varias veces para entrar en el modo USB En la pantalla aparece „USB“. Mientras se lea la memoria USB, „---“ parpadeará en la pantalla. Entonces la pantalla mostrará el número total de pistas en la memoria USB.

---

NOTA: Se recomienda conectar la unidad a un televisor para la reproducción USB.

---

4. Presione el botón PLAY/PAUSE (16) para iniciar la reproducción. Cuando se reproduce un archivo MP3+G, la imagen y la letra se muestran en la pantalla del televisor (si está conectado al televisor).

---

NOTA:

- Si ha conectado la unidad a un televisor, su pantalla muestra las pistas y carpetas seleccionadas.
  - Para seleccionar el título que desea reproducir, pulse el botón SKIP-/+ (17).
- 

5. Ajuste el volumen con el control MASTER VOL (15).

---

NOTA: Si la unidad está conectada a un televisor o a otra fuente de audio, ajuste el volumen del televisor o de la fuente de audio.

---

6. Conecte uno o dos micrófonos al conector MIC 1 (20) o MIC 2 (21) y deslice el interruptor ON/OFF del micrófono a la posición "ON".
7. Ajuste el volumen del micrófono deseado con el control MIC VOL (12). Esto afectará al volumen de ambos micrófonos.
8. Presione los botones ECHO -/+ (14) ) para añadir un efecto de reverberación a su voz (de nivel 00 a nivel 08)
9. REPETIR (REPEAT):
  - Si presiona el botón REPEAT/PROG (8) una vez durante la reproducción, la canción seleccionada se repetirá en un bucle continuo. El indicador REPETIR (3) parpadea rápidamente.
  - Si presiona el botón REPEAT/PROG (8) una segunda vez, la carpeta seleccionada se repetirá. El indicador REPEAT (3) parpadea lentamente.
  - Si presiona el botón REPEAT/PROG (8) por tercera vez, todas las carpetas se repetirán. El indicador REPEAT se ilumina en rojo continuamente.
  - Presione el botón REPEAT/PROG (8) una cuarta vez para desactivar la función de repetición. El indicador REPEAT (3) se apaga.
10. PAUSA:
  - Presione el botón PLAY/PAUSE (16) para hacer una pausa durante la reproducción. El indicador de REPRODUCCIÓN/PAUSA (4) parpadeará durante la pausa.
  - Presione el botón PLAY/PAUSE (16) de nuevo para reanudar la reproducción.
11. Presione el botón STOP (11) para detener la reproducción.
12. Presione el botón ON/OFF (6) para apagar la unidad.

## La función de BT

Para emparejar un dispositivo BT externo, proceda de la siguiente manera:

1. Presione el botón ON/OFF (6) para encender el dispositivo.
2. Para seleccionar el modo BT, presione la FUNCIÓN-(7). "bt" aparece en la pantalla. El dispositivo busca automáticamente los dispositivos de BT previamente conectados (si los dispositivos de BT externos fueron emparejados previamente). Si no hay dispositivos conectados previamente, continúe con el siguiente paso.

---

NOTA: Si presiona el botón PAIR (16) durante mucho tiempo, todos los dispositivos conectados se desconectarán para poder emparejar un nuevo dispositivo.

---

3. Active la función BT de su dispositivo externo. Abra la lista de dispositivos y seleccione „Starmaker Plus“.

---

NOTA: Para más instrucciones sobre cómo utilizar la función BT del dispositivo externo, consulte su manual de usuario.

---

4. El indicador de BT se ilumina permanentemente y suena una señal.

### NOTAS :

- Si está usando la conexión BT y le solicitan contraseña, introduzca la siguiente para establecer una conexión "0000".
  - Con algunos dispositivos BT, después de un emparejamiento exitoso se requiere aceptar su „uso como dispositivo de audio“ o similar.
  - Si la conexión BT se desconecta después del emparejamiento, reduzca la distancia entre los dos dispositivos. La distancia entre el dispositivo BT y el sistema de karaoke no debe exceder los 10 metros.
- 

5. Inicie la reproducción en el dispositivo BT. Durante la reproducción, presione el botón PLAY/PAUSE (16) para detener la reproducción.
6. Presione los botones SKIP +/- (17) para seleccionar la pista siguiente o anterior.

## Función de grabación

1. Presione el botón REC (10) para grabar sus voces y música La grabación comienza y el indicador REC (9) se enciende continuamente.
2. Cuando quiera detener la grabación, pulse de nuevo el botón REC (10). El indicador REC (9) se apaga.
3. Los archivos grabados se almacenan en el USB.

4. Para escuchar los archivos grabados, seleccione el archivo deseado con el botón FUNCTION (7) para seleccionar el modo USB. Seleccione el archivo grabado que desea reproducir con los botones SKIP +/- (17).
5. Presione el botón PLAY/PAUSE (16) para reproducir la pista seleccionada.

---

**NOTA:** La función de grabación está disponible en los siguientes modos: BT, AUX y CD. Sólo las pistas en formato CD, CD-R, CD-RW y CD+G pueden ser grabadas en el modo CD. El formato MP3 no está disponible para el modo CD.

---

### Función de memoria (PROGRAM)

1. En el modo reposo, presione el botón REPEAT/PROG (11) El indicador de PROGRAM (5) parpadeará y en la pantalla aparecerá „P01“. La primera pista puede ser almacenada ahora.
2. Seleccione el primer título con las teclas SKIP +/- (17).
3. Presione el botón REPEAT/PROG (8) de nuevo para confirmar
4. Los pasos anteriores pueden repetirse hasta en 20 pistas. Presione el botón PLAY/PAUSE (16) para iniciar la reproducción.

---

#### NOTAS :

- Para detener y borrar la lista de la memoria, pulse el botón Botón STOP (11) 2 veces.
  - Se pueden almacenar hasta 20 pistas en cualquier orden. Si intentas guardar más de 20 pistas, se muestra en la pantalla „FULL“.
  - La función de memoria sólo está disponible en los modos CD y USB.
- 

## LIMPIEZA Y CUIDADO

---

- Antes de limpiar, apague la unidad y desenchufe el cable de alimentación de la toma de corriente.
- Si la unidad está polvorienta, límpiela con un paño suave y seco.
- Limpie la unidad con un paño suave.
- No use cera, aerosoles para pulir o agentes de limpieza agresivos.



#### ATENCIÓN

¡Riesgo de descarga eléctrica! Durante la limpieza, asegúrese de que no entre agua u otros líquidos en el interior del dispositivo.



## SOLUCIÓN DE PROBLEMAS Y CORRECCIÓN DE ERRORES

Antes de ponerse en contacto con el servicio de atención al cliente, compruebe los consejos para la resolución de problemas que figuran en la tabla.

Problema	Posible causa	Posible solución
El dispositivo no funciona	El dispositivo está apagado.	Encienda el dispositivo con el botón ON/OFF.
	El cable de alimentación no está conectado correctamente.	Asegúrese de que el cable de alimentación esté bien conectado a la parte posterior de la unidad.
	El enchufe está roto	Utilice otro enchufe
	Las pilas están gastadas	Cambien las pilas
No hay sonido	El control de volumen está en el ajuste mínimo.	Ajuste el volumen con el control MASTER VOL-.
	Se selecciona la función incorrecta.	Presione el botón FUNCTION para seleccionar la función correcta.
	Se está utilizando un dispositivo externo.	Aumente el volumen del dispositivo externo.
No hay sonido cuando se conecta a la TV.	El sonido de la televisión está silenciado o demasiado bajo.	Ajusta el volumen del televisor.
	La fuente correcta no se selecciona en la televisión.	Seleccione la fuente correcta (generalmente AV).

Problema	Posible causa	Posible solución
La letra no aparece en la pantalla del televisor.	El conector de vídeo no está conectado correctamente.	Inserte el enchufe del video correctamente.
	Se selecciona la fuente equivocada en la televisión.	Seleccione la fuente correcta (generalmente AV).
	El archivo/pista que se está reproduciendo no contiene letras.	Sólo los archivos que contengan letras de canciones serán mostrados en la TV.
	Se utiliza la función AUX IN o BT.	En el modo AUX IN o BT, no se muestra nada en la pantalla del televisor. Utilice otro modo para mostrar la letra.
El micrófono no suena	El micrófono no está conectado correctamente al conector.	Asegúrese de que el micrófono esté correctamente conectado al conector MIC 1 o MIC 2.
	El micrófono está apagado.	Deslice el interruptor de encendido y apagado del micrófono a la posición "ON".
	El volumen del micrófono está demasiado bajo.	Ajuste el volumen del micrófono con el control MIC VOL.
	El volumen maestro está demasiado bajo.	Ajuste el volumen con el botón MASTER VOL.
Los archivos USB no se reproducen.	Los archivos USB están dañados.	Reemplace los archivos.
	El formato del archivo no puede ser reproducido por el dispositivo.	Use archivos de un formato compatible.
	La memoria USB no es compatible con el dispositivo.	Use una unidad flash USB diferente.

<b>Problema</b>	<b>Posible causa</b>	<b>Posible solución</b>
El dispositivo externo de BT no puede ser emparejado con la unidad.	La función BT de su dispositivo externo está desactivada.	Active la función BT de su dispositivo externo (consulte su manual de instrucciones).
	El dispositivo no está en modo de emparejamiento.	Presione el botón PAIR para que la unidad sea visible para los dispositivos externos de BT.
Después de establecer con éxito la conexión BT, la música no está disponible.	El dispositivo BT no soporta el perfil A2DP BT.	Utiliza un dispositivo de BT que soporte A2DP.
	El volumen del dispositivo BT externo está ajustado demasiado bajo.	Ajuste el volumen en el dispositivo BT externo.

---

## RETIRADA DEL APARATO

---



Si en su país existe una disposición legal relativa a la eliminación de aparatos eléctricos y electrónicos, este símbolo estampado en el producto o en el embalaje advierte que no debe eliminarse como residuo doméstico. En lugar de ello, debe depositarse en un punto de recogida de reciclaje de aparatos eléctricos y electrónicos. Una gestión adecuada de estos residuos previene consecuencias potencialmente negativas para el medio ambiente y la salud de las personas. Puede consultar más información sobre el reciclaje y la eliminación de este producto contactando con su administración local o con su servicio de recogida de residuos.

Este producto contiene baterías. Si en su país existe una disposición legal relativa a la eliminación de baterías, estas no deben eliminarse como residuo doméstico. Infórmese sobre la normativa vigente relacionada con la eliminación de baterías. Una gestión adecuada de estos residuos previene consecuencias potencialmente negativas para el medio ambiente y la salud de las personas.

---

## DECLARACIÓN DE CONFORMIDAD

---

**Fabricante:**

Chal-Tec GmbH, Wallstraße 16, 10179 Berlín, Alemania.

**Importador para Gran Bretaña:**

Berlin Brands Group UK Limited  
PO Box 42  
272 Kensington High Street  
London, W8 6ND  
United Kingdom

Por la presente, Chal-Tec GmbH declara que el tipo de equipo radioeléctrico StarMaker Plus es conforme con la Directiva 2014/53/UE. El texto completo de la declaración UE de conformidad está disponible en la dirección Internet siguiente: [use.berlin/10035747](http://use.berlin/10035747)

**Gentile Cliente,**

La ringraziamo per aver acquistato il dispositivo. La preghiamo di leggere attentamente le seguenti istruzioni per l'uso e di seguirle per evitare possibili danni. Non ci assumiamo alcuna responsabilità per danni scaturiti da una mancata osservazione delle avvertenze di sicurezza e da un uso improprio del dispositivo. Scansionare il codice QR seguente, per accedere al manuale d'uso più attuale e per ricevere informazioni sul prodotto.

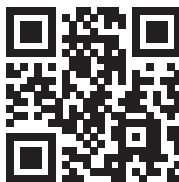

---

## INDICE

---

Dati tecnici	69
Avvertenze di sicurezza	70
Volume di consegna	71
Descrizione del dispositivo	72
Connessioni	74
Utilizzo	76
Pulizia e manutenzione	80
Ricerca e correzione degli errori	81
Smaltimento	84
Dichiarazione di conformità	84

---

## DATI TECNICI

---

Numero articolo	10035747
Alimentazione (alimentatore)	100-240 V ~ 50/60 Hz (DC: 9 V, 1 A)
Potenza di uscita	1 x 8 W = 8 W 10 % THD
Impedenza di uscita	4 Ohm
Temperatura di utilizzo	0-40 °C
Copertura BT effettiva	10 m (linea d'aria)
BT frequenza	2402-2480 MHz
BT potenza a radiofrequenza (max.)	-2,64 dBm

---

## AVVERTENZE DI SICUREZZA

---

### Avvertenze generali

- **Colpo di fulmine** – Se il dispositivo non viene utilizzato o c'è un temporale, staccare la spina dalla presa di corrente e scollegare il dispositivo dalla connessione dell'antenna. In questo modo si evitano danni al dispositivo dovuti a colpi di fulmine o sovratensione.
- **Sovraccarico** – Non sovraccaricare prese elettriche, prolunga o prese di corrente integrate, in quanto ciò potrebbe causare incendi o folgorazioni.
- **Corpi estranei e liquidi** – Non infilare nessun tipo di oggetto nelle aperture del dispositivo, in quanto si potrebbe entrare in contatto con pericolosi punti di tensione o causare il cortocircuito di alcune componenti. Questo potrebbe causare incendi o folgorazioni. Non rovesciare liquidi sul dispositivo.
- **Riparazione e manutenzione** – Non cercare di effettuare opere di manutenzione in modo autonomo, dato che rimuovendo o aprendo le coperture potrebbero liberarsi tensioni pericolose o insorgere altri rischi. Lasciare che le opere di manutenzione siano effettuate da personale tecnico qualificato.
- **Danni che necessitano manutenzione** – Staccare la spina dalla presa elettrica e rivolgersi a un'azienda specializzata se si verificano le seguenti situazioni:
  - a) Se cavo di alimentazione o spina sono danneggiati.
  - b) Se sono stati rovesciati liquidi o sono caduti oggetti sopra al dispositivo.
  - c) Se il prodotto è stato esposto a pioggia o acqua.
  - d) Se il prodotto è caduto o è danneggiato.
  - e) Se il prodotto presenta prestazioni sensibilmente al di sotto della norma.
- **Parti di ricambio** – Se sono necessarie parti di ricambio, assicurarsi che l'azienda specializzata che si occupa della sostituzione utilizzi solo parti autorizzate dal produttore o con caratteristiche equivalenti alle parti originali. Una sostituzione non adeguata può causare incendi, folgorazioni o altri rischi.
- **Calore** – Non posizionare il dispositivo nei pressi di fonti di calore, come termosifoni, radiatori convettivi, forni o altri prodotti (inclusi amplificatori).

**Nota:** Questo dispositivo può essere utilizzato da bambini a partire da 8 anni e da persone con limitate capacità fisiche e psichiche o con conoscenza ed esperienza limitate, solo se sono stati istruiti sulle modalità d'uso e comprendono i rischi e i pericoli connessi.

---

## VOLUME DI CONSEGNA

---

- Impianto di karaoke (1x)
- Adattatore di rete (1x)
- Cavo RCA (1x)
- Microfono con cavo (1x)
- Manuale di istruzioni (1x)

## DESCRIZIONE DEL DISPOSITIVO

### Lato anteriore

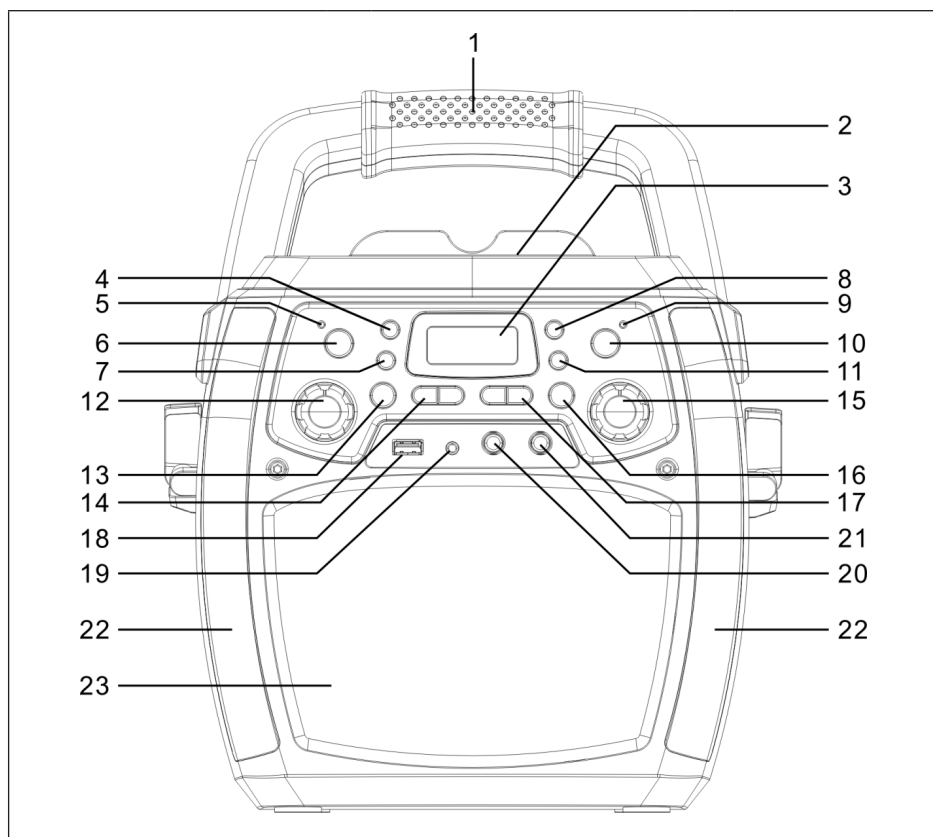

- |   |                                      |    |   |    |                           |
|---|--------------------------------------|----|---|----|---------------------------|
| 1 | Impugnatura                          | 9  | Indicazione REC (registrare)                        | 17 | Tasto SKIP +/-            |
| 2 | Vano CD                              | 10 | Tasto REC (registrare)                              | 18 | Connessione USB           |
| 3 | Schermo LED                          | 11 | Tasto STOP  | 19 | Connessione AUX-IN        |
| 4 | Tasto LIGHT MODE (modalità luminosa) | 12 | Regolazione MIC VOL (volume microfono)              | 20 | Ingresso MIC1 (microfono) |
| 5 | Spie di funzionamento                | 13 | Tasto A.V.C. (on/off) (controllo vocale automatico) | 21 | Ingresso MIC2 (microfono) |
| 6 | Tasto ON/OFF                         | 14 | Tasto ECHO +/-                                      | 22 | Luce decorativa LED       |
| 7 | Tasto FUNCTION (funzioni)            | 15 | Regolazione MASTER VOL (volume principale)          | 23 | Griglia in metallo        |
| 8 | Tasto PROG/REPEAT (salvare/ripetere) | 16 | Tasto PAIR/PLAY/PAUSE                               |    |                           |



## Lato posteriore

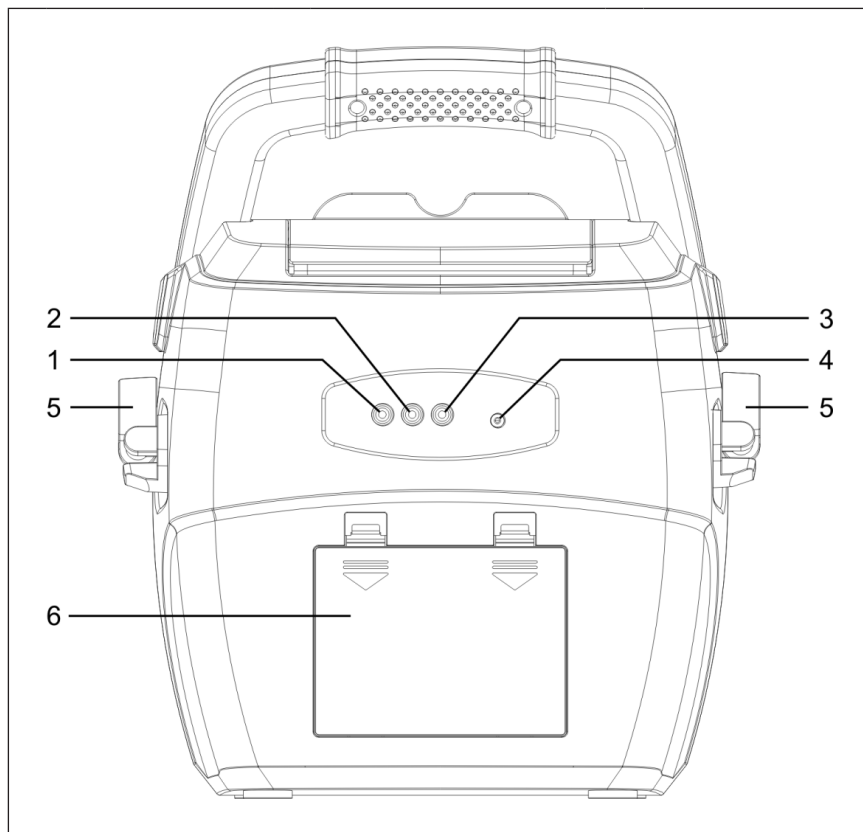

1 Uscita VIDEO

3 Uscita AUDIO (L)

5 Supporto per  
microfono

2 Uscita AUDIO (R)

4 Connessione DC  
alimentatore

6 Vano delle batterie

## Indicazioni sul display

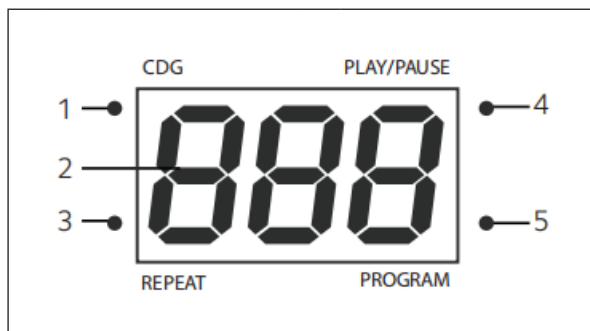

- |   |                   |   |                                    |
|---|-------------------|---|------------------------------------|
| 1 | CDG               | 4 | PLAY/PAUSE<br>(riproduzione/pausa) |
| 2 | LED               | 5 | PROGRAM (memoria)                  |
| 3 | REPEAT (ripetere) |   |                                    |

---

## CONNESSIONI

---

### Collegare il microfono

Il microfono può essere collegato con MIC1 (20) e MIC2 (21).

**Nota:** non far cadere il microfono, altrimenti possono risultare danni a microfono o altoparlante. Non avvolgere o piegare il cavo del microfono, altrimenti potrebbe danneggiarsi.

### Collegare il dispositivo con un televisore

Per poter riprodurre video, testi e audio dal televisore, è necessario seguire questi passaggi:

1. Collegare il cavo video RCA (giallo) con l'uscita video (1) e il cavo audio (bianco e rosso) con l'uscita audio (3 e 4) sul lato posteriore del dispositivo.
2. Collegare l'altra estremità del cavo video RCA (giallo) con l'ingresso video (1) e il cavo audio (bianco e rosso) con l'ingresso audio del televisore.

---

**NOTE:**

- Questo dispositivo può essere utilizzato con o senza televisore. Tuttavia, si consiglia di utilizzare il dispositivo con un televisore, in modo da poter sfruttare tutte le funzioni.
  - Per l'utilizzo con un televisore, consultare il manuale d'uso del televisore in questione.
  - Per mostrare i testi dei brani sul televisore è necessario utilizzare file CD+G o MP3+G.
- 

**Collegamento all'alimentazione**

Inserire la spina in una presa da 240 V~ 50 Hz.

**Nota:** inserire la spina nella presa solo dopo aver realizzato tutti i collegamenti.

**Inserire le batterie**

1. Aprire il vano delle batterie facendo scorrere il coperchio in direzione della freccia. Inserire 6 batterie tipo C (non incluse in consegna).
2. Assicurarsi che il vano sia chiuso correttamente prima di riprendere l'uso del dispositivo.

**Informazioni sulle batterie**

Quando si ha che fare con batterie, seguire le seguenti indicazioni:

1. Utilizzare solo batterie del tipo indicato nel manuale.
2. Quando si inseriscono le batterie, fare attenzione alla polarità: l'errato posizionamento delle batterie può causare danni al dispositivo.
3. Non mischiare batterie vecchie e nuove o di diverse tipologie (ad es. batterie alcaline e zinco-carbone).
4. Togliere le batterie dal vano se il dispositivo non viene utilizzato a lungo, in modo da evitare che ci siano danni o lesioni dovuti agli acidi fuoriusciti dalle batterie.
5. Non cercare assolutamente di ricaricare batterie non adatte a tale procedura, altrimenti possono surriscaldarsi ed esplodere (seguire le indicazioni dei relativi produttori di batterie).
6. Prima della carica, togliere le batterie ricaricabili dal dispositivo.
7. Le batterie ricaricabili possono essere caricate solo con il controllo di un adulto.
8. Togliere le batterie scariche dal dispositivo.
9. Non esporre le batterie a calore eccessivo, come luce del sole diretta, fuoco o similari.
10. Rimuovere le batterie esauste nel rispetto dell'ambiente.

## UTILIZZO

### Connessione AUX-IN

1. Premere ON/OFF (6) per accendere il dispositivo.
2. Inserire il cavo audio da 3,5 mm (non incluso in consegna) nella connessione AUX-IN (19) del dispositivo.
3. Premere FUNCTION (7) sul lato anteriore per passare in modalità AUX-IN.
4. Gestire il dispositivo dal dispositivo audio esterno collegato.

### Luci da discoteca

Sono disponibili 3 diverse modalità luminose:

- **Modo de luz 1:** Cuando hablas o cantas en el micrófono, el dispositivo sincroniza la luz para que coincida.
- **Modo de luz 2:** El dispositivo se ilumina en colores y patrones aleatorios.
- **Modo de luz 3:** Los efectos de luz están desactivados.

NOTA: quando il dispositivo è acceso, viene attivata automaticamente la modalità luminosa 1. Premere LIGHT MODE (4) per passare alla modalità 2 e premerlo di nuovo per disattivare gli effetti luminosi.

### Riproduzione CD

1. Premere ON/OFF (6) per accendere il dispositivo.
2. Aprire il vano, inserire un CD (file standard o file MP3+G) o un CD+G e premere delicatamente sul perno centrale. Chiudere il vano.

<b>Cos'è un CD+G?</b>	Un CD+G (CD+Graphics) è un formato standard per la maggior parte di CD per karaoke, in cui le parole vengono mostrate sullo schermo.
<b>Cos'è un file MP3+G?</b>	Un file MP3+G è il più recente formato per musica al karaoke, in cui si sfruttano le dimensioni limitate dei file MP3. Le parole vengono mostrate sullo schermo.

3. Premere più volte FUNCTION (7) per selezionare la modalità CDG/CD. Sullo schermo compare "CD". Durante la lettura lampeggia "---" sullo schermo. Non appena il CD viene letto, compare il numero totale di titoli sul CD.

4. Premere PLAY/PAUSE (16) per avviare la riproduzione. Se è stato inserito un CD+G, sullo schermo del televisore compaiono immagini e testi (se è stato collegato un televisore). Se è stato inserito un CD+G, si accende l'indicazione CDG sullo schermo.
  - Se il dispositivo è stato collegato a un televisore, titoli e cartelle selezionati vengono mostrati sullo schermo del televisore.
  - Premere SKIP +/- (17) per selezionare il titolo da riprodurre.
5. Regolare il volume con MASTER VOL (15).
6. Collegare uno o due microfoni a MIC1 (20) o MIC2 (21) e mettere l'interruttore ON/OFF sul microfono in posizione "ON" (acceso).
7. Regolare il volume desiderato del microfono con MIC VOL (12). Questo influisce sul volume di entrambi i microfoni.
8. Premere ECHO è/- (14) per dare alla voce un effetto eco (regolabile da 00 a 08).
9. Se si preme A.V.C. (13), la voce nel brano viene abbassata di volume e la voce di chi canta nel microfono viene sovrapposta. Questa funzione è utilizzabile solo per brani in cui la voce è stata registrata e scaricata separatamente.

#### NOTE

Inserire solo CD nel vano CD, dato che corpi estranei possono danneggiarlo.

- Se non è stato inserito alcun CD, lo schermo mostra "no".
- Se il dispositivo è collegato a un televisore o a un'altra fonte audio, regolare il volume dal televisore o dalla relativa fonte audio.

#### Riproduzione USB

1. Premere ON/OFF (6) per accendere il dispositivo.
2. Inserire una chiavetta USB nella connessione USB (18) del dispositivo.
3. Premere più volte FUNCTION (7) per selezionare la modalità USB. Sullo schermo compare "USB". Durante la lettura lampeggia "---" sullo schermo. Non appena la chiavetta USB viene letta, compare il numero totale di titoli.

NOTA: si consiglia vivamente di collegare il dispositivo a un televisore per la riproduzione USB.

4. Premere PLAY/PAUSE (16) per avviare la riproduzione. Se si riproduce un file MP3+G, sullo schermo del televisore compaiono immagini e testi (se è stato collegato un televisore).

---

**NOTE:**

- Se il dispositivo è stato collegato a un televisore, titoli e cartelle selezionati vengono mostrati sullo schermo del televisore.
  - Premere SKIP +/- (17) per selezionare il titolo da riprodurre.
- 

5. Regolare il volume con MASTER VOL (15).
- 

NOTA: Se il dispositivo è collegato a un televisore o a un'altra fonte audio, regolare il volume dal televisore o dalla relativa fonte audio.

---

6. Collegare uno o due microfoni a MIC1 (20) o MIC2 (21) e mettere l'interruttore ON/OFF sul microfono in posizione "ON" (acceso).
7. Regolare il volume desiderato del microfono con MIC VOL (12). Questo influisce sul volume di entrambi i microfoni.
8. Premere ECHO +/- (14) per dare alla voce un effetto eco (regolabile da 00 a 08).
9. RIPETERE (REPEAT):
  - Se si preme una volta REPEAT/PROG (8) durante la riproduzione, viene riprodotto in loop il brano selezionato. L'indicazione REPEAT (3) lampeggia rapidamente.
  - Se si preme REPEAT/PROG una seconda volta, viene ripetuta l'intera cartella. L'indicazione REPEAT (3) lampeggia lentamente.
  - Se si preme REPEAT/PROG una terza volta, vengono ripetute tutte le cartelle. L'indicazione REPEAT (3) resta illuminata di rosso.
  - Premere REPEAT/PROG una quarta volta per disattivare la funzione di ripetizione. L'indicazione REPEAT (3) si spegne.
10. PAUSA:
  - Premere PLAY/PAUSE (16) durante la riproduzione per mettere in pausa. L'indicazione PLAY/PAUSE (4) lampeggia durante la pausa.
  - Premere PLAY/PAUSE (16) di nuovo per riprendere la riproduzione.
11. Premere STOP (11) per arrestare la riproduzione.
12. Premere ON/OFF (6) per spegnere il dispositivo.

## Funzione BT

Procedere in questo modo per accoppiare un dispositivo BT esterno:

1. Premere ON/OFF (6) per accendere il dispositivo.
2. Premere più volte FUNCTION (7) per selezionare la modalità BT. Sullo schermo compare "bt". Il dispositivo cerca automaticamente dispositivi che erano già stati collegati (se erano già stati accoppiati dispositivi BT). Se non sono disponibili dispositivi che erano già stati accoppiati, procedere con il passaggio successivo.

NOTA: se si preme PAIR (16) a lungo, tutti i dispositivi accoppiati vengono scollegati, in modo da poterne accoppiare uno nuovo.

3. Attivare la funzione BT del dispositivo esterno. Aprire l'elenco dei dispositivi e selezionare "Starmaker Plus".

NOTA: ulteriori indicazioni sull'uso della funzione BT dei dispositivi esterni sono disponibili nei rispettivi manuali.

4. L'indicazione BT resta accesa costantemente e viene emesso un segnale acustico.

NOTE :

- Se viene richiesta l'immissione di una password durante il collegamento BT, inserire "0000".
- In alcuni dispositivi BT, è necessario selezionare "Utilizzare dispositivo audio" o simili dopo aver accoppiato con successo i dispositivi.
- Se la connessione BT viene interrotta dopo l'accoppiamento, ridurre la distanza tra i dispositivi. La distanza tra dispositivo BT e impianto per karaoke non deve superare 10 metri.

5. Iniziare la riproduzione sul dispositivo BT. Premere PLAY/PAUSA (16) durante la riproduzione per metterla in pausa.
6. Premere SKIP +/- (17) per selezionare il titolo successivo o precedente.

## Funzione di registrazione

1. Per registrare performance canore o musica, premere REC (10). La registrazione inizia e l'indicazione REC (9) si illumina.
2. Quando si desidera fermare la registrazione, premere di nuovo REC (10). L'indicazione REC (9) si spegne.
3. I file registrati vengono salvati su USB.

4. Selezionare la modalità USB con FUNCTION (7) per ascoltare i file registrati. Selezionare i file registrati da ascoltare con SKIP +/- (17).
5. Premere PLAY/PAUSA (16) per riprodurre il file selezionato.

---

**NOTA:** la funzione di registrazione è disponibile nelle seguenti modalità: BT, AUX e CD. In modalità CD è possibile solo registrare titoli in formato CD, CD-R, CD-RW e CD+G. Il formato MP3 non è disponibile per la modalità CD.

---

### Funzione di salvataggio (PROGRAM)

1. Premere REPEAT/PROG (8) in modalità Stop. L'indicazione PROGRAM (5) lampeggia e compare "P01" sullo schermo. si può salvare il primo titolo.
2. Selezionare il primo titolo con SKIP +/- (17).
3. Premere REPEAT/PROG (8) per confermare.
4. I passaggi appena citati possono essere utilizzati per salvare fino a 20 brani. Premere PLAY/PAUSA (16) per iniziare la riproduzione.

---

#### NOTE :

- Premere due volte STOP (11) per arrestare e cancellare la playlist.
  - Possono essere salvati fino a 20 titoli in una sequenza a piacere. Se si cerca di salvare oltre 20 titoli, sullo schermo compare "FUL".
  - La funzione di salvataggio è disponibile solo in modalità CD e USB.
- 

---

## PULIZIA E MANUTENZIONE

---

- Spegnerne il dispositivo e staccare la spina prima della pulizia.
- Se il dispositivo è impolverato, pulirlo con un panno morbido e asciutto.
- Pulire il dispositivo con un panno morbido.
- Non utilizzare cera, lucidi spray o detersivi aggressivi per la pulizia.



#### ATTENZIONE

Pericolo di scosse elettriche! Durante la pulizia, assicurarsi che non penetri acqua o altri liquidi all'interno del dispositivo.



## RICERCA E CORREZIONE DEGLI ERRORI

Prima di rivolgersi al servizio di assistenza ai clienti, controllare le indicazioni relative alla risoluzione di eventuali problemi presentate nella seguente tabella.

<b>Problema</b>	<b>Possibile causa</b>	<b>Soluzioni</b>
Il dispositivo è spento.	Il dispositivo è spento.	Accendere il dispositivo con ON/OFF.
	Il cavo non è collegato correttamente.	Assicurarsi che il cavo sia collegato correttamente sul lato posteriore del dispositivo.
	La presa elettrica è guasta.	Usare un'altra presa elettrica.
	Le batterie sono scariche.	Cambiare le batterie.
Nessun audio.	Il volume è al minimo.	Alzare il volume con MASTER VOL.
	È stata selezionata la funzione sbagliata.	Selezionare la funzione corretta con FUNCTION.
	È in utilizzo un dispositivo esterno.	Alzare il volume dal dispositivo esterno.
Nessun audio quando il dispositivo è collegato al televisore.	L'audio del televisore è disattivato o il volume è troppo basso.	Regolare il volume del televisore.
	Non è stata selezionata la fonte corretta dal televisore.	Selezionare la fonte corretta (normalmente AV).

<b>Problema</b>	<b>Possibile causa</b>	<b>Soluzioni</b>
Il testo dei brani non viene mostrato sul televisore.	Il connettore video non è collegato correttamente.	Collegare correttamente il connettore video.
	Non è stata selezionata la fonte corretta dal televisore.	Selezionare la fonte corretta (normalmente AV).
	I file/titoli riprodotti non contengono i testi.	Solo per file che contengono i testi è possibile la visualizzazione sul televisore.
	AUX-IN o funzione BT in uso.	In modalità BT e AUX-IN non viene mostrato nulla sullo schermo del televisore. Usare un'altra modalità per visualizzare i testi.
Il microfono non emette suono.	Il microfono non è collegato correttamente a una delle apposite connessioni.	Assicurarsi che il microfono sia collegato correttamente a MIC1 o MIC2.
	Il microfono è spento.	Accendere il microfono, mettendo l'interruttore ON/OFF in posizione ON.
	Il volume del microfono è troppo basso.	Alzare il volume con MIC VOL.
	Il volume Master è troppo basso.	Alzare il volume con MASTER VOL.
Impossibile riprodurre file USB.	I file USB sono danneggiati.	Sostituire i file.
	Il formato non può essere riprodotto.	Usare un file in formato compatibile.
	La chiavetta USB non è supportata dal dispositivo.	Usare un'altra chiavetta USB.

<b>Problema</b>	<b>Possibile causa</b>	<b>Soluzioni</b>
Impossibile accoppiare un dispositivo BT esterno.	La funzione BT del dispositivo esterno è spenta.	Attivare la funzione BT del dispositivo in questione (v. il manuale d'uso del dispositivo).
	Il dispositivo non si trova in modalità di accoppiamento.	Premere PAIR per rendere il dispositivo visibile a dispositivi BT esterni.
Dopo aver stabilito con successo la connessione BT, non si sente alcuna musica.	Il dispositivo BT non supporta il profilo A2DP-BT.	Utilizzare un dispositivo BT che supporta A2DP.
	Il volume del dispositivo BT è troppo basso.	Alzare il volume del dispositivo BT esterno.

---

## SMALTIMENTO

---



Se nel proprio paese si applicano le regolamentazioni inerenti lo smaltimento di dispositivi elettrici ed elettronici, questo simbolo sul prodotto o sulla confezione segnala che questi prodotti non possono essere smaltiti con i rifiuti normali e devono essere portati a un punto di raccolta di dispositivi elettrici ed elettronici. Grazie al corretto smaltimento dei vecchi dispositivi si tutela il pianeta e la salute delle persone da possibili conseguenze negative. Informazioni riguardanti il riciclo e lo smaltimento di questi prodotti si ottengono presso l'amministrazione locale oppure il servizio di gestione dei rifiuti domestici.

Il prodotto contiene batterie. Se nel proprio paese si applicano le regolamentazioni inerenti lo smaltimento di batterie, non possono essere smaltite con i normali rifiuti domestici. Preghiamo di informarvi sulle regolamentazioni vigenti sullo smaltimento delle batterie. Grazie al corretto smaltimento dei vecchi dispositivi si tutela l'ambiente e la salute delle persone da conseguenze negative.

---

## DICHIARAZIONE DI CONFORMITÀ

---

**Produttore:**

Chal-Tec GmbH, Wallstraße 16, 10179 Berlino, Germania.

**Importatore per la Gran Bretagna:**

Berlin Brands Group UK Limited  
PO Box 42  
272 Kensington High Street  
London, W8 6ND  
United Kingdom

Il fabbricante, Chal-Tec GmbH, dichiara che il tipo di apparecchiatura radio StarMaker Plus è conforme alla direttiva 2014/53/UE. Il testo completo della dichiarazione di conformità UE è disponibile al seguente indirizzo Internet: [use.berlin/10035747](http://use.berlin/10035747)







