

MANA PEAK

Standventilator
Stand Fan
Ventilador de pie
Ventilateur sur pied
Ventilatore verticale

10035781 10035782



COMFORTING
OMFORTING
FORTINGCOF
TINGCOMFO
COMFORTING
OMFORTING
FORTINGCOF
TINGCOMFO

KLARSTEIN

www.klarstein.com

Sehr geehrter Kunde,

wir gratulieren Ihnen zum Erwerb Ihres Gerätes. Lesen Sie die folgenden Hinweise sorgfältig durch und befolgen Sie diese, um möglichen Schäden vorzubeugen. Für Schäden, die durch Missachtung der Hinweise und unsachgemäßen Gebrauch entstehen, übernehmen wir keine Haftung. Scannen Sie den folgenden QR-Code, um Zugriff auf die aktuellste Bedienungsanleitung und weitere Informationen rund um das Produkt zu erhalten.



INHALTSVERZEICHNIS

Sicherheitshinweise 4
 Geräteübersicht 7
 Zusammenbau 8
 Bedienung 9
 Reinigung und Pflege 10
 Hinweise zur Entsorgung 10

English 11
 Español 19
 Français 27
 Italiano 35

TECHNISCHE DATEN

Artikelnummer	10035781, 10035782
Stromversorgung	220-240 V ~ 50/60 Hz
Leistung	50 W

HERSTELLER & IMPORTEUR (UK)

Hersteller:

Chal-Tec GmbH, Wallstraße 16, 10179 Berlin, Deutschland.

Importeur für Großbritannien:

Chal-Tec UK limited
 Unit 6 Riverside Business Centre
 Brighton Road
 Shoreham-by-Sea
 BN43 6RE
 United Kingdom

SICHERHEITSHINWEISE

- Entfernen Sie die Verpackung und versichern Sie sich, dass kein Teil während des Transports beschädigt wurde. Falls Teile beschädigt wurden wenden Sie sich umgehend an den Kundendienst.
- Kinder könnten sich an den Verpackungsmaterialien und Altgeräten verletzen. Entsorgen Sie das Verpackungsmaterial daher umgehend.
- Kinder ab 8 Jahren, psychisch, sensorisch und körperlich eingeschränkte Menschen dürfen das Gerät nur benutzen, wenn sie vorher von einer für sie verantwortlichen Aufsichtsperson ausführlich mit den Funktionen und den Sicherheitsvorkehrungen vertraut gemacht wurden und die damit verbundenen Risiken verstehen.
- Prüfen Sie vor der Benutzung die Spannung auf der Geräteplakette. Schließen Sie das Gerät nur an Steckdosen an, die der Spannung des Geräts entsprechen.
- Benutzen Sie das Gerät nur für den vorgesehenen Verwendungszweck entsprechend der Beschreibung in der Bedienungsanleitung.
- Halten Sie sich beim Zusammenbau genau an die Anleitung. Eine falsche Vorgehensweise kann zu irreparablen Schäden am Gerät führen.
- Schalten Sie das Gerät aus und ziehen Sie den Stecker aus der Steckdose, bevor Sie das Gerät reinigen oder wenn Sie es nicht mehr benutzen.
- Falls das Gerät nicht ordnungsgemäß funktioniert, schalten Sie es umgehend aus und wenden Sie sich an einen Fachbetrieb in Ihrer Nähe.

- Falls das Netzkabel oder der Stecker beschädigt sind, müssen sie vom Hersteller, einem autorisierten Fachbetrieb oder einer ähnlich qualifizierten Person ersetzt werden.
- Schließen Sie das Gerät nicht an Mehrfachsteckdosen an.
- Benutzen Sie kein Verlängerungskabel.
- Schließen Sie das Gerät nicht an Zeitschaltuhren oder ferngesteuerte Steckdosen an.
- Benutzen oder verstauen Sie das Gerät nicht in der Nähe von Wärmequellen, wie Heizungen.
- Tauchen Sie das Gerät und den Stecker niemals in Wasser oder andere Flüssigkeiten. Falls Wasser darauf ausläuft, ziehen Sie umgehend den Stecker aus der Steckdose und lassen Sie das Gerät von einem Fachbetrieb überprüfen.
- Wenn Sie das Gerät erstmals benutzen, entfernen die alle Folien und das komplette Verpackungsmaterial.
- Ziehen sie den Stecker nicht am Kabel aus der Steckdose, sondern halten Sie ihn beim Abziehen mit der Hand fest.
- Bevor Sie den Stecker in die Steckdose stecken, versichern Sie sich, dass das Gerät ausgeschaltet ist.
- Ziehen Sie das Netzkabel nicht in die Länge.
- Achten Sie das darauf, dass alle Luftein- und Luftauslässe frei und nicht zugedeckt sind, damit sich das Gerät nicht überhitzt.
- Achten Sie darauf, dass das Netzkabel nicht über scharfe Kanten oder Oberflächen verläuft.
- Hängen Sie das Gerät nicht an der Decke oder Wand auf, außer es ist für diesen Betrieb ausgelegt.
- Lassen Sie um das Gerät herum genug Platz zu Wänden, Möbeln oder anderen Geräten, um eine bestmögliche Leistung zu erzielen.

- Benutzen Sie das Gerät nicht in der Nähe von Gasöfen oder Gasheizungen.
- Stellen Sie das Gerät nicht in die Nähe oder direkt unter Vorhänge.
- Decken Sie das Gerät nicht ab.
- Setzen Sie sich und andere Personen nicht dem direkten Luftstrom aus, damit Sie sich nicht erkälten.
- Wenn Sie das Gerät nicht mehr benutzen, verstauen Sie es in der Originalverpackung an einem trockenen Ort.
- Ziehen Sie immer den Stecker aus der Steckdose, bevor Sie das Gerät reinigen, warten, verstauen oder wenn Sie es nicht mehr benutzen.
- Benutzen Sie das Gerät nicht in der Nähe explosiver oder entflammbarer Stoffe oder Flüssigkeiten.
- Das Gerät ist nicht für den kommerziellen Gebrauch, sondern nur für Gebrauch im Haushalt und in ähnlichen Umgebungen vorgesehen. Dazu zählen Küchen in Büros, Bauernhöfen, Hotels, Motels und Einrichtungen, die Bed & Breakfast anbieten.

GERÄTEÜBERSICHT

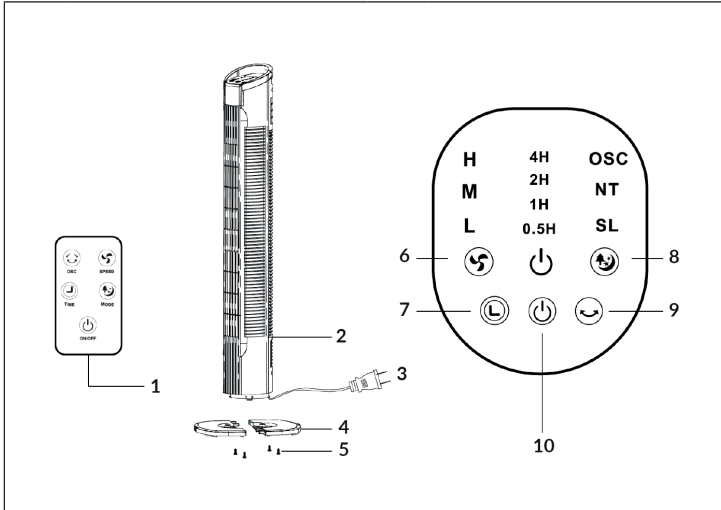

1	Fernbedienung	6	Geschwindigkeit
2	Hauptteil	7	Timer
3	Netzstecker	8	Modus
4	Stand	9	Schwingen
5	Schraube	10	Ein/Aus

ZUSAMMENBAU

1	2
	
<p>Nehmen Sie alle Geräteteile aus der Verpackung und entfernen Sie alle Verpackungsmaterialien und Einsätze. Drehen Sie das Gebläse auf den Kopf, so dass Sie auf den Halter schauen können.</p>	<p>Befestigen Sie den Ständer um das Netzkabel herum.</p>
3	4
	
<p>Befestigen Sie den Ständer am Gerät, indem Sie ihn in die Öffnung an der Unterseite drücken.</p>	<p>Fixieren Sie den Ständer mit vier Schrauben.</p>

BEDIENUNG

EIN/AUS

Drücken Sie die Taste EIN/AUS (10), um das Gerät ein- und auszuschalten.

Geschwindigkeit einstellen

- Drücken Sie die Taste EIN/AUS (10), um das Gerät einzuschalten.
- Drücken Sie die Taste GESCHWINDIGKEIT (6), um die Ventilatorgeschwindigkeit einzustellen.
- Wählen Sie eine der 3 Geschwindigkeiten: Niedrig (L) > Mittel (M) > Hoch (H).

Modus auswählen

- Drücken Sie die Taste EIN/AUS (10), um das Gerät einzuschalten.
- Drücken Sie die Taste MODUS (8), um den Ventilatormodus zu wählen.
- Wählen Sie eine der 3 Modi: Normal > Natürlich > Schlaf.
- Der Standardmodus ist NORMAL. Wenn Sie als Modus SCHLAF (SL) oder NATÜRLICH (NT) auswählen, leuchtet die entsprechende Anzeige.

Timer einstellen

- Drücken Sie die Taste EIN/AUS (10), um das Gerät einzuschalten.
- Drücken Sie die Taste TIMER (7), um die gewünschte Zeitspanne (0,5-7,5 Stunden) zu wählen.
- Das Gerät bleibt nun bis zum Ablauf der gewählten Zeitspanne in Betrieb.
- Nachdem der Timer abgelaufen ist, schaltet sich das Gerät aus.

Schwingfunktion

- Drücken Sie die Taste EIN/AUS (10), um das Gerät einzuschalten.
- Drücken Sie die Taste SCHWINGEN (9), das Gerät schwenkt von links nach rechts.

Fernbedienung

Alle oben genannten Funktionen können auch per Fernbedienung eingestellt werden

REINIGUNG UND PFLEGE

- Ziehen Sie vor der Reinigung den Stecker aus der Steckdose.
- Verwenden Sie zur Reinigung keine Scheuerschwämme oder harte Gegenstände, um Kratzer zu vermeiden.
- Verwenden Sie zur Reinigung der Komponenten keinen Verdünner, Alkohol, Scheuerpulver oder harte Bürsten.
- Benutzen Sie zur Reinigung ein weiche Tuchs. Falls nötig verwenden Sie etwas Seifenlauge, um hartnäckige Verschmutzungen an der Oberfläche zu entfernen. Wringen Sie das Tuch vorher gut aus und wischen Sie das Gerät hinterher mit einem trockenen Tuch ab.
- Prüfen Sie nach der Reinigung, ob alle Teile wieder korrekt montiert sind.
- Wenn Sie das Gerät länger nicht benutzen, nehmen Sie die Batterien aus der Fernbedienung (sofern vorhanden).

HINWEISE ZUR ENTSORGUNG



Wenn es in Ihrem Land eine gesetzliche Regelung zur Entsorgung von elektrischen und elektronischen Geräten gibt, weist dieses Symbol auf dem Produkt oder auf der Verpackung darauf hin, dass dieses Produkt nicht im Hausmüll entsorgt werden darf. Stattdessen muss es zu einer Sammelstelle für das Recycling von elektrischen und elektronischen Geräten gebracht werden. Durch regelkonforme Entsorgung schützen Sie die Umwelt und die Gesundheit Ihrer Mitmenschen vor negativen Konsequenzen. Informationen zum Recycling und zur Entsorgung dieses Produkts, erhalten Sie von Ihrer örtlichen Verwaltung oder Ihrem Hausmüllentsorgungsdienst.

Dieses Produkt enthält Batterien. Wenn es in Ihrem Land eine gesetzliche Regelung zur Entsorgung von Batterien gibt, dürfen die Batterien nicht im Hausmüll entsorgt werden. Informieren Sie sich über die örtlichen Bestimmungen zur Entsorgung von Batterien. Durch regelkonforme Entsorgung schützen Sie die Umwelt und die Gesundheit Ihrer Mitmenschen vor negativen Konsequenzen.

Dear Customer,

Congratulations on purchasing this device. Please read the following instructions carefully and follow them to prevent possible damages. We assume no liability for damage caused by disregard of the instructions and improper use. Scan the QR code to get access to the latest user manual and more product information.



CONTENTS

Safety Instructions 12
 Device Overview 15
 Assembly 16
 Operation 17
 Cleaning and Care 18
 Disposal Considerations 18

TECHNICAL DATA

Item number	10035781, 10035782
Power supply	220-240 V ~ 50/60 Hz
Power	50 W

MANUFACTURER & IMPORTER (UK)

Manufacturer:

Chal-Tec GmbH, Wallstrasse 16, 10179 Berlin, Germany.

Importer for Great Britain:

Chal-Tec UK limited
 Unit 6 Riverside Business Centre
 Brighton Road
 Shoreham-by-Sea
 BN43 6RE
 United Kingdom

SAFETY INSTRUCTIONS

- Remove the packaging and make sure that the appliance is intact. If in doubt, do not use it and contact qualified personnel only.
- Packaging materials (plastic bags, polystyrene, staples etc.) Must be kept out of the reach of children as they could be hazardous.
- This device may be only used by children 8 years old or older and persons with limited physical, sensory and mental capabilities and / or lack of experience and knowledge, provided that they have been instructed in use of the device by a responsible person who understands the associated risks.
- Before connecting the appliance, check that the appliance rating corresponds to the mains rating.
- This appliance must only be used for the purpose for which it has been manufactured. As a stand fan. The manufacturer is not responsible for any damage caused by improper or incorrect use.
- The installation/assembly of the device will be made according to the indications of the manufacturer. A wrong procedure may cause damages to persons, animals or objects, for which the manufacturer cannot be considered responsible
- Before cleaning or carrying out maintenance on the appliance, disconnect it from the electrical mains by removing the plug from the electrical outlet or by switching off the system switch.
- If the appliance is faulty and/or operating incorrectly, switch it off without tampering with it. If the above is disregarded, the safety of the appliance may be compromised.



- If the supply cord is damaged, it must be replaced by the manufacturer, its service agent or similarly qualified persons in order to avoid a hazard.
- Do not power the device using multiple sockets.
- Do not use adapters and/or extension cable
- The device must not be switched on using external timers and/or other remote control devices which are not specified in this manual.
- Do not use or store the device near heat sources (heaters, stoves).
- Do not dip the device in water or other liquids; in case the accidental fall in the water do not try to take it out, but first of all unplug immediately the power cable from the socket.
- If you use the device for the first time, make sure to remove any label or protective sheet which blocks its proper functioning.
- Plug and unplug the power cable with dry hands and hold it firmly.
- Before plugging the plug into a wall outlet, make sure that the unit is switched off.
- Always unplug the power cable to avoid the overheating and avoid stretching it.
- Make sure that all air intakes and outlets are free and not covered so that the unit does not overheat.
- Avoid placing the power cable on abrasive or sharp surfaces or in positions where it can be damaged easily.
- Do not hang the fan on the wall or ceiling unless this type of installation is provided and explained in this manual.
- Place the device at a proper distance from the objects or surrounding walls making sure that its functioning will not cause accidental damages.

- Do not use the device near gas stoves or open flames in general.
- Do not use the device near curtains or textiles.
- Do not cover the device during functioning.
- Do not expose yourself for a long period to the air flow generated by the device because it can cause damage to the health
- If the fan must be stored for a long period and is not used regularly, place the fan in its original packaging in a dry place.
- Always remember to unplug the power cable of the device if it is not used for a long period, before storing, cleaning or performing any maintenance operation.
- Do not use the appliance in the presence of potentially flammable or explosive liquids or gases.
- This product is intended for household use only and not for commercial / industrial or outdoor use.

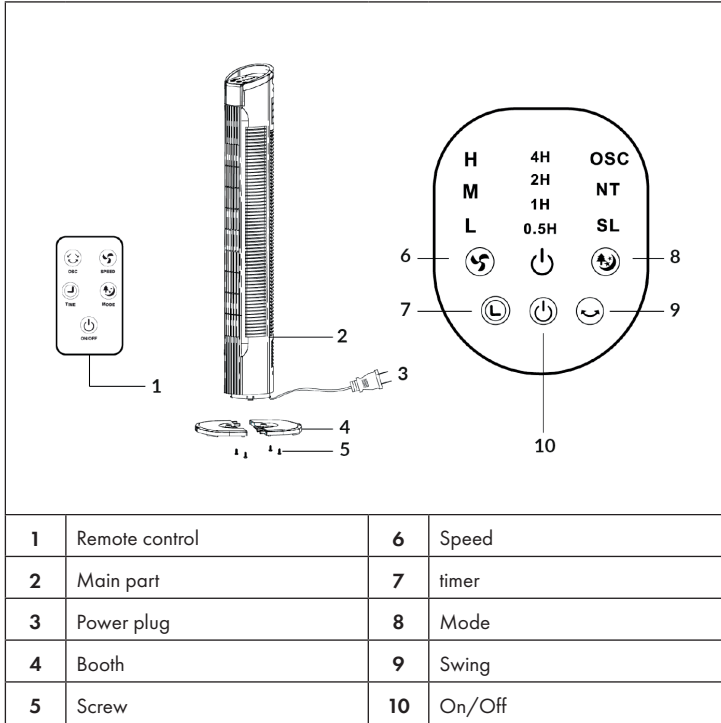
DEVICE OVERVIEW

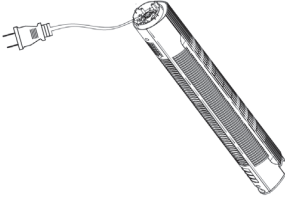

ASSEMBLY

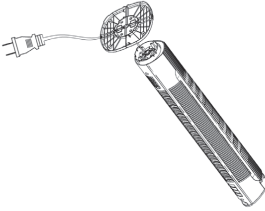
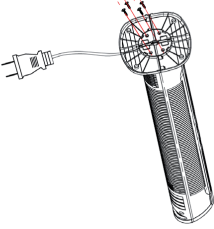
1	2
	
<p>Remove all parts of the device from the packaging and remove all packaging materials and inserts. Turn the blower upside down so that you can look at the holder.</p>	<p>Fasten the stand around the power cord.</p>
3	4
	
<p>Attach the stand to the device by pressing it into the opening on the bottom.</p>	<p>Fix the stand with four screws.</p>

OPERATION

On/Off

Press the ON/OFF button (10) to turn the machine on and off.

Adjust the speed

- Press the ON/OFF button (10) to turn on the power.
- Press the Speed button (6) to adjust the fan speed.
- Select one of the 3 speeds: Low (L) > Medium (M) > High (H).

Select Mode

- Press the ON/OFF button (10) to turn on the power.
- Press the MODE button (8) to select the fan mode.
- Select one of the 3 modes: Normal > Natural > Sleep.
- The default mode is NORMAL. If you select SLEEP (SL) or NATURAL (NT) as the mode, the corresponding indicator lights.

Set the timer

- Press the ON/OFF button (10) to turn on the power.
- Press the TIMER button (7) to select the desired time period (0.5-7.5 hours).
- The appliance will now remain in operation until the selected time period has elapsed.
- After the timer has expired, the unit will turn off.

Swing function

- Press the ON/OFF button (10) to turn on the power.
- Press the SWING button (9), the machine swings from left to right.

Remote control

All above mentioned functions can also be set by remote control

CLEANING AND CARE

- Disconnect the plug from the socket before cleaning.
- To avoid scratches, do not use scouring pads or hard objects for cleaning.
- Do not use thinner, alcohol, scouring powder, or hard brushes to clean the components.
- Use a soft cloth for cleaning. If necessary, use a little soapy water to remove stubborn dirt from the surface. Wring the cloth well before use and wipe with a dry cloth afterwards.
- After cleaning, check that all parts have been correctly reassembled.
- If you will not be using the unit for a long time, remove the batteries from the remote control (if present).

DISPOSAL CONSIDERATIONS



If there is a legal regulation for the disposal of electrical and electronic devices in your country, this symbol on the product or on the packaging indicates that this product must not be disposed of with household waste. Instead, it must be taken to a collection point for the recycling of electrical and electronic equipment. By disposing of it in accordance with the rules, you are protecting the environment and the health of your fellow human beings from negative consequences. For information about the recycling and disposal of this product, please contact your local authority or your household waste disposal service.

This product contains batteries. If there is a legal regulation for the disposal of batteries in your country, the batteries must not be disposed of with household waste. Find out about local regulations for disposing of batteries. By disposing of them in accordance with the rules, you are protecting the environment and the health of your fellow human beings from negative consequences.

Estimado cliente:

Le felicitamos por la adquisición de este producto. Lea atentamente el siguiente manual y siga cuidadosamente las instrucciones de uso con el fin de evitar posibles daños. La empresa no se responsabiliza de los daños ocasionados por un uso indebido del producto o por haber desatendido las indicaciones de seguridad. Escanee el código QR para obtener acceso al manual de usuario más reciente y otra información sobre el producto.



ÍNDICE DE CONTENIDOS

Indicaciones de seguridad 20
 Vista general del aparato 23
 Montaje 24
 Utilización 25
 Limpieza y cuidado 26
 Indicaciones sobre la retirada del aparato 26

DATOS TÉCNICOS

Número de artículo	10035781, 10035782
Suministro eléctrico	220-240 V ~ 50/60 Hz
Potencia	50 W

FABRICANTE E IMPORTADOR (REINO UNIDO)

Fabricante:

Chal-Tec GmbH, Wallstraße 16, 10179 Berlín, Alemania.

Importador para Gran Bretaña:

Chal-Tec UK limited
 Unit 6 Riverside Business Centre
 Brighton Road
 Shoreham-by-Sea
 BN43 6RE
 United Kingdom

INDICACIONES DE SEGURIDAD

- Retire el embalaje y asegúrese de que no se ha dañado ninguna pieza durante el transporte. En caso de que se hayan dañado piezas, contacte inmediatamente con el servicio de atención al cliente.
- Los niños pueden lesionarse con el material de embalaje y los aparatos usados. Por ello, tire el material de embalaje inmediatamente.
- Este aparato puede ser utilizado por niños mayores de 8 años y personas con discapacidades físicas, sensoriales y mentales y/o con falta de experiencia y conocimientos, siempre y cuando hayan sido instruidos sobre el uso del aparato y comprendan los peligros y riesgos asociados.
- Compruebe la tensión en la placa del aparato antes de su uso. Conecte el aparato solo en enchufes que se correspondan con la corriente del aparato.
- Utilice el aparato solo para el uso indicado en la descripción en el manual.
- Siga cuidadosamente las instrucciones de montaje. Un procedimiento incorrecto puede ocasionar daños irreparables en el aparato.
- Apague el aparato y retire el cable del enchufe antes de limpiarlo o cuando no lo vaya a utilizar durante mucho tiempo.
- En caso de que el aparato no funcione correctamente, apáguelo inmediatamente y contacte con un profesional cerca de usted.
- En caso de que el cable de corriente o el enchufe estén dañados, deben ser sustituidos por el fabricante, un especialista autorizado o una persona cualificada.
- No conecte la unidad a regletas de enchufes.
- No utilice alargadores de cable.

- No conecte la unidad a temporizadores o tomas remotas.
- No use ni almacene el aparato cerca de fuentes de calor, como radiadores.
- Nunca sumerja en agua u otros líquidos el aparato, el cable o el enchufe. En caso de que le entre agua, desconecte inmediatamente el cable del enchufe y deje que un profesional compruebe el aparato.
- Cuando utilice el aparato por primera vez, retire todos los plásticos y el material de embalaje.
- No tire directamente del cable para desconectarlo del enchufe, sujete el enchufe con una mano al tirar.
- Antes de enchufar el enchufe en un tomacorriente de pared, asegúrese de que la unidad esté apagada.
- No estire el cable de alimentación.
- Asegúrese de que todas las entradas y salidas de aire estén libres y descubiertas para que el aparato no se sobrecaliente.
- Compruebe que el cable de corriente no discurre por bordes puntiagudos o superficies calientes.
- No cuelgue el aparato del techo o la pared, a no ser que esté diseñado para esto,
- Deje suficiente espacio alrededor del aparato para que llegue a paredes, muebles y otros aparatos de la manera más eficaz.
- No use ni almacene el aparato cerca de hornos o radiadores de gas.
- No use el aparato cerca de otras fuentes de calor o debajo de cortinas.
- No tape el aparato.
- No se coloque ni ponga a otras personas directamente delante del flujo de aire para evitar resfriarse.
- Cuando no vaya a usar más el aparato, guárdelo en el paquete original en un lugar seco.

- Desenchufe siempre el aparato si no va a usarlo durante mucho tiempo, antes de limpiarlo o repararlo.
- No use el aparato cerca de sustancias o líquidos explosivos o inflamables.
- El aparato no es apto para el uso comercial, sino solo para el uso doméstico y en entornos similares. Por ejemplo, oficinas, granjas, hoteles, moteles e instituciones que ofrecen Bed & Breakfast.

VISTA GENERAL DEL APARATO

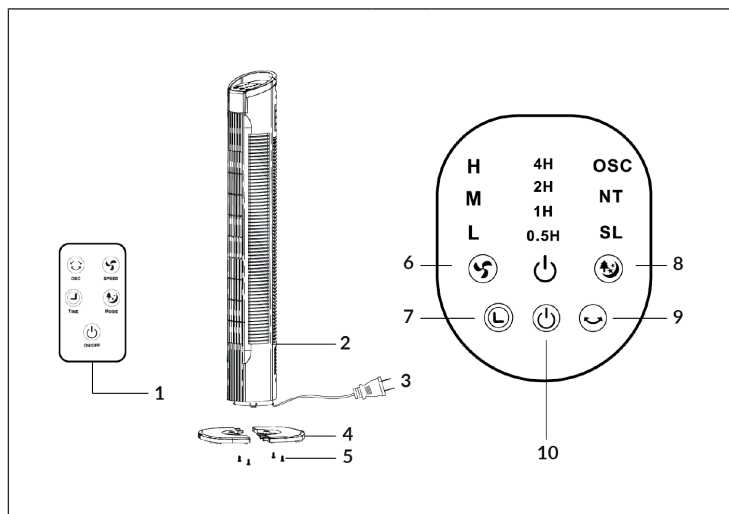

1	Mando a distancia	6	Velocidad
2	Estructura principal	7	Temporizador
3	Enchufe	8	Modo
4	Base	9	Oscilación
5	Tornillo	10	On/off

MONTAJE

1	2
	
<p>Extraiga todas las piezas del embalaje y retire todo el material de embalaje. Ponga el ventilador boca arriba de modo que pueda ver el punto de sujeción.</p>	<p>Fije la base alrededor del cable de alimentación.</p>
3	4
	
<p>Fije la base presionándola contra el orificio situado en la parte inferior.</p>	<p>Fije la base con cuatro tornillos.</p>

UTILIZACIÓN

Encendido/apagado

Pulse el botón ON/OFF (1) para encender o apagar el aparato.

Ajustar la velocidad

- Pulse el botón ON/OFF (10) para encender el aparato.
- Pulse el botón VELOCIDAD (6) para regular la velocidad del ventilador.
- Seleccione una de las 3 velocidades: Baja (L) > Media (M) > Alta (H).

Seleccionar modo

- Pulse el botón ON/OFF (10) para encender el aparato.
- Pulse el botón MODO (8) para seleccionar el modo del ventilador.
- Seleccione uno de los 3 modos: Normal > natural > noche.
- El modo estándar es NORMAL. Si elige los modos NOCHE (SL) o NATURAL (NT), se ilumina el indicador correspondiente.

Programar el temporizador

- Pulse el botón ON/OFF (10) para encender el aparato.
- Pulse el botón TEMPORIZADOR (7) para seleccionar el periodo de tiempo (0,5-7,5 horas) deseado.
- El aparato permanecerá en funcionamiento hasta que finalice el periodo indicado.
- Cuando haya transcurrido el tiempo, el aparato se apaga.

Función de oscilación

- Pulse el botón ON/OFF (10) para encender el aparato.
- Pulse el botón OSCILACIÓN (9) para que el aparato oscile de derecha a izquierda.

Mando a distancia

Todas las funciones anteriormente descritas también se pueden activar mediante el mando a distancia.

LIMPIEZA Y CUIDADO

- Desconecte el enchufe antes de limpiar el aparato.
- Para la limpieza no utilice esponjas abrasivas ni objetos duros para evitar arañazos.
- Tampoco utilice disolvente, alcohol, polvo abrasivo ni cepillos de cerdas duras para limpiar los componentes.
- Utilice un paño suave para limpiar el aparato. Si fuera necesario, utilice un poco de agua con jabón para eliminar la suciedad incrustada en la superficie. Escurra bien el paño primero y luego pase un paño seco por el aparato.
- Tras la limpieza, compruebe que todas las piezas estén correctamente montadas.
- Si no utiliza el aparato durante un periodo prolongado de tiempo, retire las pilas del mando a distancia (si dispone de ellas).

INDICACIONES SOBRE LA RETIRADA DEL APARATO



Si en su país existe una disposición legal relativa a la eliminación de aparatos eléctricos y electrónicos, este símbolo estampado en el producto o en el embalaje advierte que no debe eliminarse como residuo doméstico. En lugar de ello, debe depositarse en un punto de recogida de reciclaje de aparatos eléctricos y electrónicos. Una gestión adecuada de estos residuos previene consecuencias potencialmente negativas para el medio ambiente y la salud de las personas. Puede consultar más información sobre el reciclaje y la eliminación de este producto contactando con su administración local o con su servicio de recogida de residuos.

Este producto contiene baterías. Si en su país existe una disposición legal relativa a la eliminación de baterías, estas no deben eliminarse como residuo doméstico. Infórmese sobre la normativa vigente relacionada con la eliminación de baterías. Una gestión adecuada de estos residuos previene consecuencias potencialmente negativas para el medio ambiente y la salud de las personas.

Chère cliente, cher client,

Toutes nos félicitations pour l'acquisition de ce nouvel appareil. Veuillez lire attentivement et respecter les instructions de ce mode d'emploi afin d'éviter d'éventuels dommages. Le fabricant ne saurait être tenu pour responsable des dommages dus au non-respect des consignes de sécurité et à la mauvaise utilisation de l'appareil. Scannez le QR-Code pour accéder à la dernière version du mode d'emploi et à d'autres informations concernant le produit.



SOMMAIRE

Consignes de sécurité	28
Aperçu de l'appareil	31
Assemblage	32
Utilisation	33
Nettoyage et entretien	34
Informations sur le recyclage	34

FICHE TECHNIQUE

Numéro d'article	10035781, 10035782
Alimentation	220-240 V ~ 50/60 Hz
Puissance	50 W

FABRICANT ET IMPORTATEUR (UK)

Fabricant :

Chal-Tec GmbH, Wallstraße 16, 10179 Berlin, Allemagne.

Importateur pour la Grande Bretagne :

Chal-Tec UK limited
 Unit 6 Riverside Business Centre
 Brighton Road
 Shoreham-by-Sea
 BN43 6RE
 United Kingdom

CONSIGNES DE SÉCURITÉ

- Retirez l'emballage et assurez-vous qu'aucun élément n'a été endommagé pendant le transport. Si des pièces ont été endommagées, adressez-vous sans attendre au service client.
- Les matériaux d'emballage et les vieux appareils représentent un danger pour les enfants qui peuvent se blesser avec. Pour cette raison, éliminez immédiatement les matériaux d'emballage.
- Cet appareil peut être utilisé par des enfants de 8 ans ou plus et des personnes ayant des capacités physiques, sensorielles et mentales limitées et / ou dénuées d'expérience et de connaissances, à condition d'avoir été instruits au fonctionnement de l'appareil par une personne responsable et d'en comprendre les risques associés.
- Avant l'utilisation, vérifiez la tension sur la plaque signalétique de l'appareil. Branchez l'appareil uniquement sur des prises fournissant la tension prévue.
- Utilisez l'appareil uniquement aux fins prévues et décrites dans ce mode d'emploi.
- Lors de l'assemblage, tenez-vous en strictement aux indications fournies. Un mauvais assemblage peut causer des dégâts irrémediables à l'appareil.
- Eteignez l'appareil et débranchez-le de la prise avant de le nettoyer ou lorsque vous ne l'utilisez plus.
- Si l'appareil ne fonctionne pas normalement, éteignez-le immédiatement et adressez-vous à un spécialiste près de chez vous.
- Si le câble secteur ou la fiche sont endommagés, faites-les remplacer par le fabricant un service professionnel agréé ou une personne de qualification équivalente.
- Ne branchez pas l'appareil sur une prise multiple.

- N'utilisez pas de rallonge.
- Ne branchez pas l'appareil sur une prise à minuterie ou commandée à distance.
- N'utilisez pas et ne rangez pas l'appareil à proximité de sources de chaleur telles que des radiateurs.
- Ne plongez jamais l'appareil ni la fiche dans l'eau ou dans d'autres liquides. Si vous renversez de l'eau dessus, débranchez immédiatement la fiche de la prise et faites contrôler l'appareil par un spécialiste.
- Lorsque vous utilisez l'appareil pour la première fois, retirez tous les films de protection et les matériaux d'emballage.
- Ne tirez pas sur le câble pour débrancher l'appareil mais tenez la fiche bien fermement.
- Avant de brancher la fiche dans une prise murale, assurez-vous que l'appareil est éteint.
- Ne tendez pas le câble secteur.
- Veillez à ce que toutes les entrées et sorties d'air soient libres et non recouvertes pour que l'appareil ne surchauffe pas.
- Veillez à ce que le câble secteur ne passe pas sur des arêtes vives ou des surfaces coupantes.
- N'accrochez pas l'appareil au plafond ou au mur, sauf s'il est prévu pour cette utilisation.
- Laissez suffisamment d'espace tout autour de l'appareil entre lui et les murs, meubles et autres objets, pour obtenir une puissance idéale.
- N'utilisez pas l'appareil à proximité de fours à gaz ou de radiateurs à gaz.
- Ne placez pas l'appareil sous un rideau ni à proximité.
- Ne recouvrez pas l'appareil.
- Ne vous asseyez pas, vous ou d'autres personnes, directement face au flux d'air pour ne pas vous enrhumers.

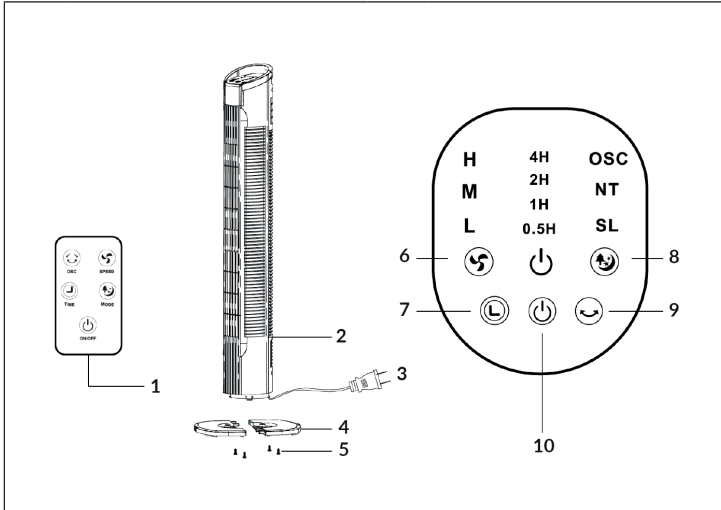

- Lorsque vous n'utilisez plus l'appareil, remettez-le dans son emballage d'origine et conservez-le dans un endroit sec.
- Débranchez toujours la fiche de la prise avant de nettoyer l'appareil, de l'entretenir, de le ranger, ou lorsque vous ne l'utilisez plus.
- N'utilisez pas l'appareil à proximité de substances ou liquides inflammables ou explosifs.
- L'appareil n'est pas destiné à une utilisation commerciale mais au cadre domestique et dans des conditions similaires. Cela comprend les cuisines de bureaux, les auberges, hôtels, motels et installations proposant des services de type bed & breakfast.

APERÇU DE L'APPAREIL

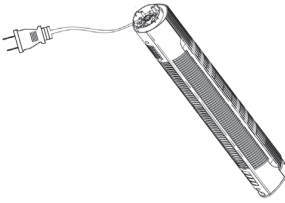

1	Télécommande	6	Vitesse
2	Unité principale	7	Minuterie
3	Fiche	8	Mode
4	Pied	9	Oscillation
5	Vis	10	Marche / arrêt

ASSEMBLAGE

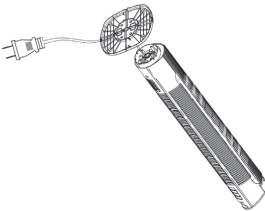
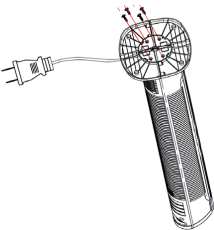
1	2
	
<p>Sortez toutes les pièces de l'appareil de l'emballage et retirez tous les matériaux d'emballage et les accessoires. Retournez le ventilateur pour voir le support.</p>	<p>Fixez le support autour du cordon d'alimentation.</p>
3	4
	
<p>Fixez le support à l'appareil en le poussant dans l'ouverture en bas.</p>	<p>Fixez le support avec quatre vis.</p>

UTILISATION

Marche/arrêt

Appuyez sur MARCHÉ/ARRÊT (10) pour allumer et éteindre l'appareil.

Réglage de la vitesse

- Appuyez sur MARCHÉ/ARRÊT (10) pour allumer l'appareil.
- Appuyez sur SPEED (6) pour régler la vitesse du ventilateur.
- Choisissez parmi 3 vitesses : basse (L)> moyenne (M)> rapide (H).

Mode

- Appuyez sur MARCHÉ / ARRÊT (10) pour allumer l'appareil.
- Appuyez sur MODE (8) pour sélectionner le mode de ventilation.
- Choisissez l'un des 3 modes : Normal > Naturel > Veille.
- Le mode par défaut est NORMAL. Lorsque vous sélectionnez SLEEP (SL) ou NATURAL (NT) comme mode, le voyant correspondant s'allume.

Minuterie

- Appuyez sur MARCHÉ / ARRÊT (10) pour allumer l'appareil.
- Appuyez sur bouton TIMER (7) pour sélectionner la durée souhaitée (0,5 à 7,5 heures).
- L'appareil reste maintenant en fonctionnement jusqu'à écoulement de la durée sélectionnée.
- Une fois la minuterie expirée, l'appareil s'éteint.

Fonction oscillation

- Appuyez sur MARCHÉ / ARRÊT (10) pour allumer l'appareil.
- Appuyez sur le bouton OSCILLATION (9), l'appareil pivote de gauche à droite.

Télécommande

Toutes les fonctions citées ci-dessus sont également accessibles par télécommande.

NETTOYAGE ET ENTRETIEN

- Débranchez la fiche de la prise avant de procéder au nettoyage.
- N'utilisez pas de tampons à récurer ou d'objets durs pour le nettoyage afin d'éviter les rayures.
- N'utilisez pas de diluant, d'alcool, de poudre à récurer ou de brosses dures pour nettoyer les composants.
- Utilisez un chiffon doux pour le nettoyage. Si nécessaire, utilisez un peu d'eau savonneuse pour éliminer les saletés tenaces sur la surface. Essorez bien le chiffon puis essuyez l'appareil avec un chiffon bien sec.
- Après le nettoyage, vérifiez que toutes les pièces sont correctement réinstallées.
- Si vous ne comptez pas utiliser l'appareil pendant une longue période, retirez les piles de la télécommande (si présente).

INFORMATIONS SUR LE RECYCLAGE



S'il existe une réglementation pour l'élimination ou le recyclage des appareils électriques et électroniques dans votre pays, ce symbole sur le produit ou sur l'emballage indique que cet appareil ne doit pas être jeté avec les ordures ménagères. Vous devez le déposer dans un point de collecte pour le recyclage des équipements électriques et électroniques. La mise au rebut conforme aux règles protège l'environnement et la santé de vos semblables des conséquences négatives. Pour plus d'informations sur le recyclage et l'élimination de ce produit, veuillez contacter votre autorité locale ou votre service de recyclage des déchets ménagers.

Ce produit contient des piles. S'il existe une réglementation pour l'élimination ou le recyclage des piles dans votre pays, vous ne devez pas les jeter avec les ordures ménagères. Renseignez-vous sur les dispositions locales relatives à la collecte des piles usagées. La mise au rebut conforme aux règles protège l'environnement et la santé de vos semblables des conséquences négatives.

Gentile cliente,

La ringraziamo per aver acquistato il dispositivo. La preghiamo di leggere attentamente le seguenti istruzioni per l'uso e di seguirle per evitare possibili danni tecnici. Non ci assumiamo alcuna responsabilità per danni scaturiti da una mancata osservazione delle avvertenze di sicurezza e da un uso improprio del dispositivo. Scansionare il codice QR seguente, per accedere al manuale d'uso più attuale e per ricevere informazioni sul prodotto.

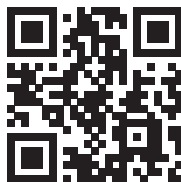

INDICE

Avvertenze di sicurezza 36
 Descrizione del prodotto 39
 Montaggio 40
 Utilizzo 41
 Pulizia e manutenzione 42
 Avviso di smaltimento 42

DATI TECNICI

Numero articolo	10035781, 10035782
Alimentazione	220-240 V ~ 50/60 Hz
Potenza	50 W

PRODUTTORE E IMPORTATORE (UK)

Produttore:

Chal-Tec GmbH, Wallstraße 16, 10179 Berlino, Germania.

Importatore per la Gran Bretagna:

Chal-Tec UK limited
 Unit 6 Riverside Business Centre
 Brighton Road
 Shoreham-by-Sea
 BN43 6RE
 United Kingdom

AVVERTENZE DI SICUREZZA

- Rimuovere il materiale di imballaggio e assicurarsi che nessun componente si sia danneggiato durante il trasporto. Se ci sono dei componenti danneggiati, contattare immediatamente il servizio clienti.
- I bambini possono farsi male con il materiale di imballaggio e con i vecchi apparecchi. Smaltire immediatamente il materiale di imballaggio.
- Questo dispositivo può essere utilizzato da bambini a partire da 8 anni e da persone con limitate capacità fisiche e psichiche o con conoscenza ed esperienza limitate, solo se sono stati istruiti sulle modalità d'uso e comprendono i rischi e i pericoli connessi.
- Prima dell'uso controllare la tensione sulla targhetta del dispositivo. Collegare il dispositivo solo ad una presa che corrisponde alla tensione indicata.
- Utilizzare il dispositivo solo per lo scopo previsto come descritto nel manuale di istruzioni.
- Attenersi alle istruzioni per il montaggio. Una procedura errata può causare danni irreparabili al dispositivo.
- Spegnerlo il dispositivo e staccare la spina dalla presa prima della pulizia o in caso di inutilizzo.
- Se il dispositivo non funziona correttamente, spegnerlo immediatamente e contattare un centro assistenza nelle vicinanze.
- Se il cavo di alimentazione o la spina sono danneggiati, devono essere sostituiti dal produttore, da un centro assistenza autorizzato o da un tecnico qualificato.
- Non collegare il dispositivo a prese multiple.
- Non utilizzare una prolunga.

- Non collegare il dispositivo a timer o a prese con telecomando.
- Non utilizzare o conservare il dispositivo vicino a fonti di calore come termosifoni.
- Non immergere mai il dispositivo e la spina in acqua o in altri liquidi. Nel caso in cui venga versata accidentalmente acqua sul dispositivo, staccare immediatamente la spina dalla presa e far controllare il dispositivo da un tecnico qualificato.
- Prima di utilizzare il dispositivo per la prima volta, rimuovere completamente il materiale di imballaggio.
- Non staccare la spina tirando il cavo di alimentazione, bensì afferrare la spina alla base.
- Prima di inserire la spina nella presa, assicurarsi che il dispositivo sia spento.
- Non tirare il cavo di alimentazione.
- Accertarsi che tutte le prese d'aria non siano ostruite, per evitare che il dispositivo si surriscaldi.
- Accertarsi che il cavo di alimentazione non scorra su spigoli o superfici taglienti.
- Non appendere il dispositivo al soffitto o alla parete a meno che il dispositivo non sia progettato per questo utilizzo.
- Lasciare abbastanza spazio intorno al dispositivo con le pareti, i mobili o con altri apparecchi per ottenere le migliori prestazioni possibili.
- Non utilizzare il dispositivo vicino a stufe a gas o a riscaldatori a gas.
- Non posizionare il dispositivo vicino o direttamente sotto le tende.
- Non coprire il dispositivo.
- Non esporre se stessi o gli altri al flusso d'aria diretto per evitare di raffreddarsi.

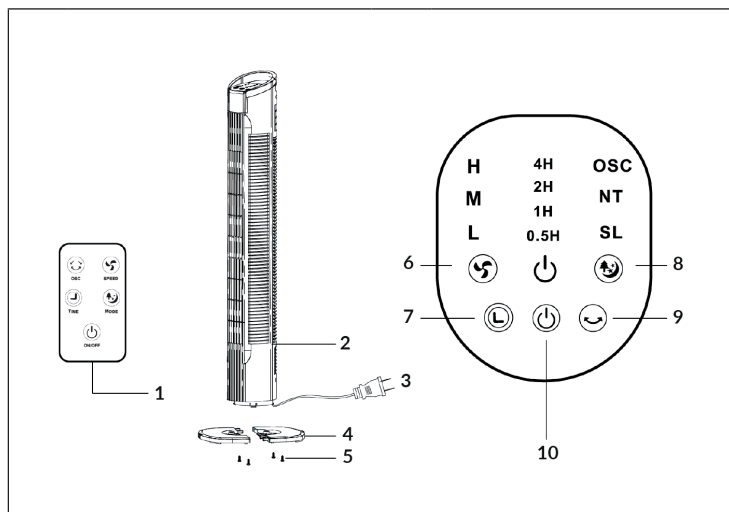

- In caso di inutilizzo del dispositivo, conservarlo nella confezione originale in un luogo asciutto.
- Staccare sempre la spina dalla presa prima di eseguire la pulizia e la manutenzione del dispositivo, prima di conservarlo o in caso di inutilizzo.
- Non utilizzare il dispositivo vicino a sostanze o liquidi esplosivi o infiammabili.
- Il dispositivo non è per un uso commerciale, bensì domestico e in ambienti simili come cucine di uffici, agriturismo, hotel, motel e bed & breakfast.

DESCRIZIONE DEL PRODOTTO

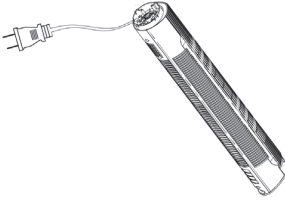

1	Telecomando	6	Velocità
2	Ventilatore	7	Timer
3	Spina	8	Modalità
4	Piedistallo	9	Oscillazione
5	Vite	10	On/Off

MONTAGGIO

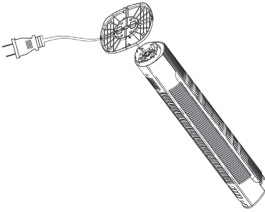
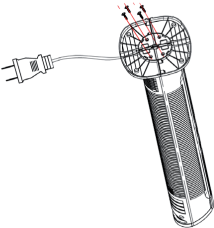
<p style="text-align: center;">1</p> 	<p style="text-align: center;">2</p> 
<p>Disimballare tutti i pezzi e rimuovere tutti i materiali d'imballaggio e gli inserti. Mettere la scocca sotto sopra, in modo tale da poter vedere il supporto.</p>	<p>Fissare il piedistallo attorno al cavo.</p>
<p style="text-align: center;">3</p> 	<p style="text-align: center;">4</p> 
<p>Fissare il piedistallo al dispositivo premendolo nell'apertura posta sotto la base.</p>	<p>Fissare il piedistallo con quattro viti.</p>

UTILIZZO

On/off

Premere il tasto ON/OFF (10) per accendere e spegnere il dispositivo.

Come impostare la velocità

- Premere il tasto ON/OFF (10) per accendere il dispositivo.
- Premere il tasto VELOCITA' (6) per impostare la velocità del ventilatore.
- Selezionare una delle 3 velocità: bassa (L) > media (M) > alta (H).

Come selezionare la modalità

- Premere il tasto ON/OFF (10) per accendere il dispositivo.
- Premere il tasto MODE (8) per selezionare la modalità di ventilazione.
- Selezionare una delle 3 modalità: normale > naturale > sleep.
- La modalità di default è NORMALE. Quando si seleziona SLEEP (SL) oppure NATURALE (NT) come modalità, la spia corrispondente lampeggia.

Come impostare il timer

- Premere il tasto ON/OFF (10) per accendere il dispositivo.
- Premere il tasto TIMER (7) per selezionare il lasso di tempo (0,5-7,5 ore).
- Il dispositivo resta acceso fino allo scadere del lasso di tempo selezionato.
- Allo scadere del timer il dispositivo si spegne.

Oscillazione

- Premere il tasto ON/OFF (10) per accendere il dispositivo.
- Quando si preme il tasto OSCILLAZIONE (9) il dispositivo oscilla da sinistra a destra.

Telecomando

Tutte le funzioni sovramenzionate possono essere impostate anche con il telecomando.

PULIZIA E MANUTENZIONE

- Prima della pulizia staccare sempre la spina dalla presa.
- Per la pulizia non utilizzare pagliette od oggetti duri per evitare graffi.
- Per pulire i componenti non utilizzare diluenti, alcool, polveri abrasive o spazzole dure.
- Per pulire utilizzare un panno morbido. In caso usare un po' di acqua e sapone per rimuovere lo sporco ostinato dalle superfici. Strizzare prima bene il panno e poi asciugare il dispositivo con un panno asciutto.
- Dopo aver pulito assicurarsi che tutti i pezzi siano montati correttamente.
- Se il dispositivo non viene usato per un certo periodo, rimuovere le pile dal telecomando (se presenti).

AVVISO DI SMALTIMENTO



Se nel proprio paese si applicano le regolamentazioni inerenti lo smaltimento di dispositivi elettrici ed elettronici, questo simbolo sul prodotto o sulla confezione segnala che questi prodotti non possono essere smaltiti con i rifiuti normali e devono essere portati a un punto di raccolta di dispositivi elettrici ed elettronici. Grazie al corretto smaltimento dei vecchi dispositivi si tutela il pianeta e la salute delle persone da possibili conseguenze negative. Informazioni riguardanti il riciclo e lo smaltimento di questi prodotti si ottengono presso l'amministrazione locale oppure il servizio di gestione dei rifiuti domestici.

Il prodotto contiene batterie. Se nel proprio paese si applicano le regolamentazioni inerenti lo smaltimento di batterie, non possono essere smaltite con i normali rifiuti domestici. Preghiamo di informarvi sulle regolamentazioni vigenti sullo smaltimento delle batterie. Grazie al corretto smaltimento dei vecchi dispositivi si tutela l'ambiente e la salute delle persone da conseguenze negative.



KLARSTEIN