



SingSing BT

Karaokeanlage

Karaoke System

Equipo de karaoke

Chaîne Karaoke

Impianto per karaoke

10035790

10035791

auna

www.auna-multimedia.com

Sehr geehrter Kunde,

wir gratulieren Ihnen zum Erwerb Ihres Gerätes. Lesen Sie die folgenden Hinweise sorgfältig durch und befolgen Sie diese, um möglichen Schäden vorzubeugen. Für Schäden, die durch Missachtung der Hinweise und unsachgemäßen Gebrauch entstehen, übernehmen wir keine Haftung. Scannen Sie den folgenden QR-Code, um Zugriff auf die aktuellste Bedienungsanleitung und weitere Informationen rund um das Produkt zu erhalten:



INHALTSVERZEICHNIS

Sicherheitshinweise 4
Geräteübersicht 6
Inbetriebnahme und Anschlüsse 8
CD & CD+G 10
BT 10
Automatische Sprachsteuerung (AVC) 11
Reinigung und Pflege 11
Spezielle Entsorgungshinweise für Verbraucher in Deutschland 12
Hinweise zur Entsorgung 14
Konformitätserklärung 14

English 15
Français 25
Español 35
Italiano 45

TECHNISCHE DATEN

Artikelnummer	10035790, 10035791
Stromversorgung	220-240 V ~ 50/60 Hz
Batteriebetrieb	6 Batterien, Größe C (nicht im Lieferumfang enthalten)

Ausstattung

- BT
- Top-Load-CD-Player: CD, CD-R/RW
- Karaoke: CD+G
- 2-stellige rote LED-Anzeige
- Automatische Sprachsteuerung
- Echo-Regler
- Lautstärkereglер für Mikrofone
- Wiederholung 1 oder Wiedergabe ALLE
- LED-Lichteffekte
- Composite-Video-Ausgang
- 2 Mikrofoneingänge
- RCA-Stereo-Audioausgänge
- Analoge Lautstärkeregelung
- Integrierter Lautsprecher
- Tragegriff

Lieferumfang

- Mikrofon
- RCA-Audiokabel/Videokabel
- AC-Netzkabel

SICHERHEITSHINWEISE

Hinweis: Kinder ab 8 Jahren, psychisch, sensorisch und körperlich eingeschränkte Menschen dürfen das Gerät nur benutzen, wenn sie vorher von einer für sie verantwortlichen Aufsichtsperson ausführlich mit den Funktionen und den Sicherheitsvorkehrungen vertraut gemacht wurden und die damit verbundenen Risiken verstehen.

- **Blitzschlag** - Wenn Sie das Gerät länger nicht benutzen oder es gewittert, ziehen Sie den Stecker aus der Steckdose oder trennen Sie das Gerät vom Antennenanschluss. Dadurch werden Schäden am Produkt durch Blitzschlag und Überspannung vermieden.
- **Überlastung** - Überlasten Sie keine Steckdosen, Verlängerungskabel oder integrierten Steckdosen, da dies zu einem Brand oder Stromschlag führen kann.
- **Fremdkörper und Flüssigkeitseintritt** - Schieben Sie niemals Gegenstände jeglicher Art durch Öffnungen in das Gerät, da sie gefährliche Spannungspunkte berühren oder Teile kurzschließen können, die zu einem Brand oder einem elektrischen Schlag führen könnten. Verschütten Sie niemals Flüssigkeiten jeglicher Art auf dem Gerät.
- **Reparatur und Wartung** - Versuchen Sie nicht, dieses Produkt selbst zu

warten, da Sie sich durch das Öffnen oder Entfernen von Abdeckungen gefährlichen Spannungen oder anderen Gefahren aussetzen.

Überlassen Sie alle Wartungsarbeiten qualifiziertem Servicepersonal.

- **Schäden, die einen Service erfordern** - Ziehen Sie den Netzstecker aus der Steckdose und wenden Sie sich an einen qualifizierten Fachbetrieb wenn eine der folgenden Situationen eintritt:
 - a) Wenn das Netzkabel oder der Stecker beschädigt ist.
 - b) Wenn Flüssigkeit verschüttet wurde oder Gegenstände auf das Produkt gefallen sind.
 - c) Wenn das Produkt Regen oder Wasser ausgesetzt war.
 - d) Wenn das Produkt heruntergefallen oder beschädigt ist.
 - e) Wenn das Produkt eine deutliche verringerte Leistung aufweist.
- **Ersatzteile** - Wenn Ersatzteile benötigt werden, stellen Sie sicher, dass der Fachbetrieb, der die Teile ersetzt, nur Ersatzteile verwendet, die vom Hersteller zugelassen sind oder dieselben Eigenschaften wie das Originalteil haben. Unbefugter Austausch kann zu Feuer, Stromschlag oder anderen Gefahren führen.
- **Wärme** - Stellen Sie das Gerät nicht in der Nähe von Wärmequellen wie Heizkörpern, Heizregistern, Öfen oder anderen Produkten (einschließlich Verstärkern) auf.
- **Belüftung** - Das Gerät sollte so aufgestellt werden, dass sein Standort oder seine Position die ordnungsgemäße Belüftung nicht beeinträchtigt. Stellen Sie es nicht auf ein Bett, Sofa, einen Teppich oder eine ähnliche Oberfläche, die die Lüftungsöffnungen blockieren könnte, in einer Einbauinstallation, wie z.B. einem Bücherregal oder Schrank, die den Luftstrom durch die Lüftungsöffnungen behindern könnte.
- **Stromversorgung** - Das Gerät darf nur an eine Stromversorgung angeschlossen werden, wie sie in der Anleitung beschrieben oder auf dem Gerät angegeben ist.
- **Netzkabel** - Verlegen Sie Netzkabel so, dass niemand darauf treten kann und sie nicht durch Gegenstände eingeklemmt werden können, die darauf oder dagegen gelegt werden.
- **Elektrostatische Entladung** - Sollte das Display nicht richtig funktionieren oder aufgrund der elektrostatischen Entladung nicht auf die Bedienung der Regler reagieren, schalten Sie das Gerät aus und ziehen Sie den Netzstecker. Schließen Sie das Gerät nach einigen Sekunden wieder ein.
- **Batterien** - Setzen Sie Batterien keiner übermäßigen Hitze wie direkter Sonneneinstrahlung, Feuer oder Ähnlichem aus. Batterien nicht verschlucken, Verätzungsgefahr!



WARNUNG

Verletzungsgefahr! Unsichtbare Laserstrahlung bei geöffnetem Gerät oder entsperrter Verriegelungen. Setzen Sie sich keiner Laserstrahlung aus.

GERÄTEÜBERSICHT

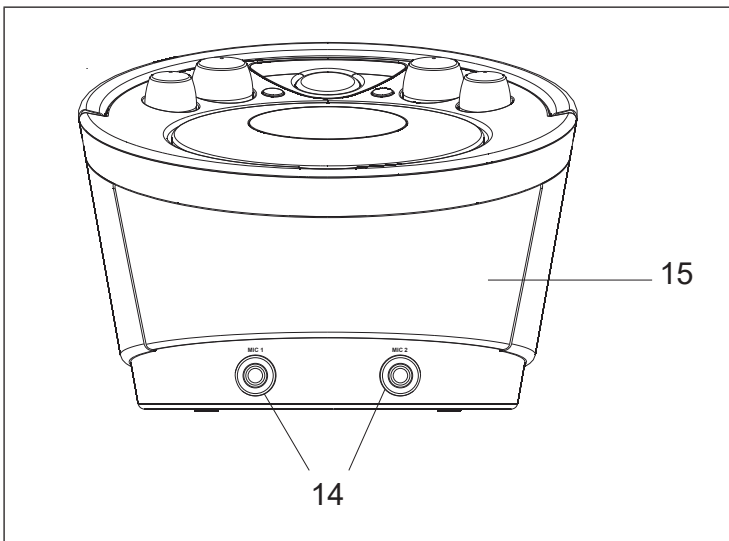
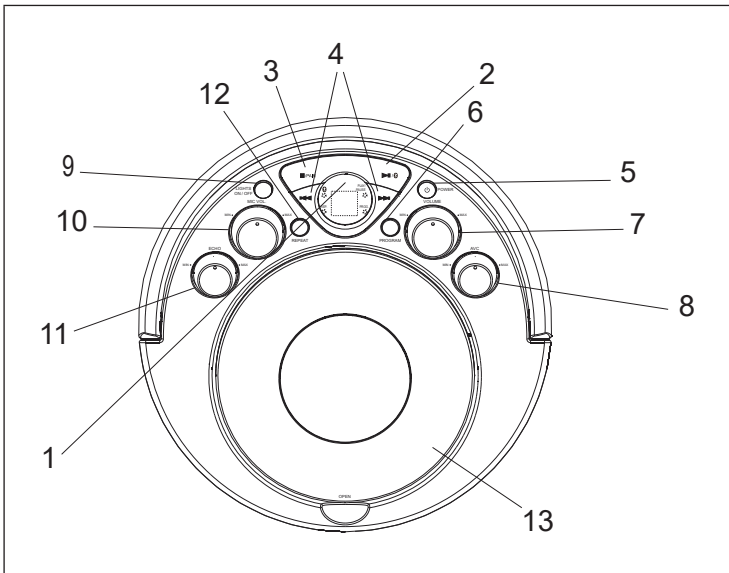

- 1 **Display**
 - 2 **Play/Pause/BT**
 - Halten Sie diese Taste einige Sekunden gedrückt, um zwischen CD+G und BT zu wechseln.
 - Drücken Sie diese Taste, um eine eingelegte CD abzuspielen oder zu pausieren.
 - 3 **Stop/Pair**
 - Drücken Sie diese Taste, um eine CD während der Wiedergabe zu stoppen.
 - Halten Sie diese Taste einige Sekunden gedrückt, um die BT-Quelle aufzurufen.
 - 4 **Skip/Suche**
 - Drücken Sie die Taste, um zwischen den Tracks auf einer eingelegten CD zu springen.
 - Drücken und halten Sie die Taste gedrückt, um den aktuellen Titel auf einer eingelegten CD schnell vor- oder zurückzuspulen.
-
- HINWEIS: Der Schnell-Vorlauf/Rücklauf funktioniert nicht bei CD+G.
-
- 5 **POWER**
 - Drücken Sie diese Taste, um das Gerät ein- oder auszuschalten.
 - 6 **Programm**
 - Drücken Sie diese Taste, um eine geladene CD so zu programmieren, dass Titel in einer bestimmten Reihenfolge abgespielt werden.
 - 7 **Master-Volume**
 - Drehen Sie am Regler, um die Lautstärke einzustellen.
 - 8 **Automatische Sprachsteuerung (AVC)**
 - Drehen Sie am Regler, um die automatische Sprachsteuerung einzustellen.
 - 9 **Licht Ein/Aus**
 - Drücken Sie die Taste, um die Lichter ein- oder auszuschalten.
 - 10 **Mikrofon-Lautstärke**
 - Drehen Sie am Regler, um die Lautstärke der Mikrofone einzustellen.
 - 11 **Echo**
 - Drehen Sie am Regler, um das Echo einzustellen.
 - 12 **Wiederholen**
 - Drücken Sie wiederholt, um den aktuellen Titel oder das gesamte Album auf Wiederholung einzustellen.
 - 13 **CD-Fach**
 - 14 **Mikrofoneingänge MIC 1 & MIC 2**
 - 15 **Hauptlautsprecher (Vorderseite)**

INBETRIEBNAHME UND ANSCHLÜSSE

Stromanschluss

Um das Gerät mit Strom zu versorgen, verbinden Sie das Netzkabel mit dem Netzeingang auf der Rückseite des Geräts und stecken Sie den Netzstecker in eine Steckdose.

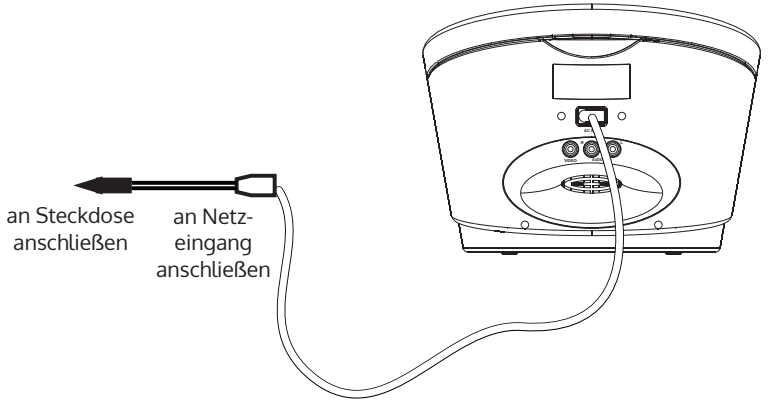

Batteriebetrieb

Für den Batteriebetrieb benötigt das Gerät 6 Batterien der Größe C (nicht im Lieferumfang enthalten).

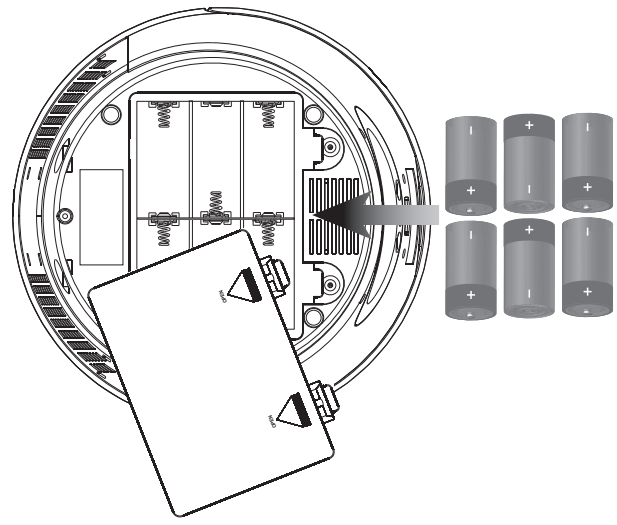

**VORSICHT**

Explosionsgefahr! Legen Sie Batterien immer entsprechend der Plus-/Minuspole richtig herum in das Batteriefach ein.
Ersetzen Sie Batterien ausschließlich durch Batterien desselben Typs.

Composite-Video-Ausgang

Verwenden Sie ein RCA-Video-kabel (im Lieferumfang enthalten).

1. Verbinden Sie das RCA-Video-kabel mit dem RCA-Videoausgang des Karaoke-Geräts und mit dem Video-Eingang Ihres Fernsehers.
2. Stellen Sie die Fernsehquelle auf den in Schritt 1 verwendeten Eingang ein.
3. Die über das Karaoke-Gerät abgespielten Inhalte werden nun auf dem angeschlossenen Fernsehgerät angezeigt.

RCA-Audio-Ausgang

Verwenden Sie ein RCA-Audiokabel (im Lieferumfang enthalten).

1. Schließen Sie Cinch-Audiokabel an den Cinch-Audioausgang des Karaoke-Geräts und den Audioeingang einer externen Stereoanlage an.
2. Stellen Sie die Quelle der externen Stereoanlage auf den in Schritt 1 verwendeten Eingang ein.
3. Der über das Karaoke-Gerät wiedergegebene Ton wird nun über das angeschlossene Stereosystem wiedergegeben.

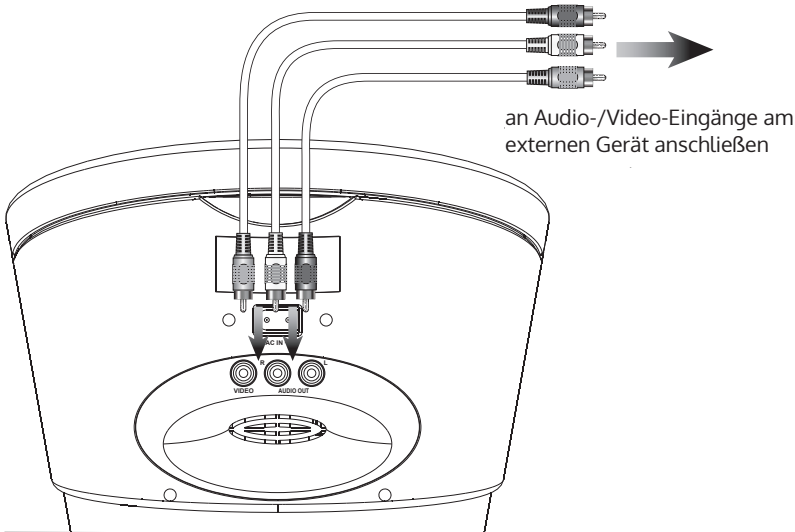

CD & CD+G

Hinweise zur Verwendung von CDs

Verwenden Sie ausschließlich funktionsfähige CDs mit der folgenden Aufschrift:



- Dieses Gerät ist nicht mit MP3-CDs kompatibel.
- Eine verschmutzte oder zerkratzte CD kann beim Abspielen springen und andere Probleme verursachen. Reinigen oder ersetzen Sie die CD.

CD laden

1. Drücken Sie die POWER-Taste, um das Gerät einzuschalten.
2. Drücken Sie die Open-Taste am CD-Fach, um es zu öffnen.
3. Legen Sie eine CD, CD-R/RW oder CD+G mit der Etikettseite nach oben in das Karaoke-Gerät ein.
4. Schließen Sie das CD-Fach.

Abspielen einer eingelegten CD

1. Schließen Sie das mitgelieferte Mikrophon an den Mikrophon-Eingang MIC 1 oder MIC 2 an.
2. Drücken Sie die Play/Pause-Taste, um die Wiedergabe der eingelegten CD zu starten.

BT

Wenn das Gerät noch nie mit einem BT-Gerät verbunden wurde, müssen Sie die folgenden Pairing-Anweisungen befolgen, um das Karaoke-Gerät mit Ihrem BT-Gerät zu verbinden.

HINWEIS: Wenn Sie das Gerät nicht mit Ihrem BT-fähigen Gerät verbinden können, schalten Sie Ihr Gerät aus und wieder ein, um das Problem zu lösen.

1. Schalten Sie das Gerät ein.
2. Drücken und halten Sie die Play/Pause/BT-Taste einige Sekunden gedrückt, um BT zu aktivieren. Die BT-Anzeige leuchtet.
3. Drücken Sie die Stop/Pair-Taste und halten Sie diese 4-5 Sekunden lang gedrückt. Die BT-Anzeige blinkt und das Gerät geht in den Verbinden-/Suchen-Modus über.
4. Schalten Sie die BT-Funktion Ihres BT-Gerätes ein und aktivieren Sie die Suche oder die Suchlauf-Funktion, um das Gerät in der Liste zu finden.

5. Wählen Sie „SingSing BT“ aus der Geräteliste aus, wenn es auf dem Display Ihres BT-Geräts angezeigt wird. Falls erforderlich, geben Sie den Code „0000“ ein, um das Gerät mit Ihrem BT-Gerät zu verbinden.
6. Nach erfolgreichem Verbinden leuchtet die BT-Anzeige dauerhaft und ein kurzer Signalton ist zu hören.
7. Sie können Ihr Karaoke-Gerät über Ihr BT-Gerät steuern oder mit den Play/Pause-, Stop-, Vor-/Zurück-Tasten am Gerät. (Bei aktiver BT-Verbindung funktioniert der Schell-Vorlauf/Rücklauf am Gerät nicht.)

Programmieren einer eingelegten CD

1. Drücken Sie die Stop-Taste, um die eingelegte CD zu stoppen.
2. Drücken Sie die Programm-Taste.
3. Drücken Sie die Skip/Suche-Tasten, um einen Titel von der eingelegten CD auszuwählen.
4. Drücken Sie die Programm-Taste, um den gewählten Track zu programmieren.
5. Wiederholen Sie die Schritte 4 und 5, um bis zu 20 Titel zu programmieren, die nacheinander abgespielt werden sollen.
6. Drücken Sie die Stop-Taste, um die Programmierung abzubrechen.

AUTOMATISCHE SPRACHSTEUERUNG (AVC)

Mit dem AVC-Regler für die Automatische Sprachsteuerung können Sie die Lautstärke des Geräts einstellen, um unterschiedliche Lautstärken des Mikrofons auszugleichen. Drehen Sie den Drehregler, um den Grad einzustellen, in dem die automatische Sprachsteuerung Schwankungen in der Lautstärke ausgleichen soll.

Zur manuellen Einstellung der Sprachsteuerung verwenden Sie den Echo-Regler an der Vorderseite des Geräts.

REINIGUNG UND PFLEGE

Hinweis: Schalten Sie das Gerät vor der Reinigung aus. Entfernen Sie das Netzteil und/oder entfernen Sie die Batterien.

- Tauchen Sie das Gerät zur Reinigung niemals in Wasser oder andere Flüssigkeiten.
- Reinigen Sie die Geräteoberfläche mit einem weichen, leicht feuchten Lappen. Achten Sie darauf, dass kein Wasser in das Gerät eindringt.
- Benutzen Sie zur Reinigung niemals Scheuermittel oder harte Gegenstände, wie Scheuerschwämme.
- Trocknen Sie das Gerät nach der Reinigung sorgfältig ab.
- Bewahren Sie das Gerät an einem kühlen, trockenen Ort auf.

SPEZIELLE ENTSORGUNGSHINWEISE FÜR VERBRAUCHER IN DEUTSCHLAND

Entsorgen Sie Ihre Altgeräte fachgerecht. Dadurch wird gewährleistet, dass die Altgeräte umweltgerecht verwertet und negative Auswirkungen auf die Umwelt und menschliche Gesundheit vermieden werden. Bei der Entsorgung sind folgende Regeln zu beachten:

- Jeder Verbraucher ist gesetzlich verpflichtet, Elektro- und Elektronikaltgeräte (Altgeräte) sowie Batterien und Akkus getrennt vom Hausmüll zu entsorgen. Sie erkennen die entsprechenden Altgeräte durch folgendes Symbol der durchgestrichene Mülltonne (WEEE Symbol). 
- Sie haben Altbatterien und Altkumulatoren, die nicht vom Altgerät umschlossen sind, sowie Lampen, die zerstörungsfrei aus dem Altgerät entnommen werden können, vor der Abgabe an einer Entsorgungsstelle vom Altgerät zerstörungsfrei zu trennen.
- Bestimmte Lampen und Leuchtmittel fallen ebenso unter das Elektro- und Elektronikgesetz und sind dementsprechend wie Altgeräte zu behandeln. Ausgenommen sind Glühlampen und Halogenlampen. Entsorgen Sie Glühlampen und Halogenlampen bitte über den Hausmüll, sofern Sie nicht das WEEE Symbol tragen.
- Jeder Verbraucher ist für das Löschen von personenbezogenen Daten auf dem Elektro- bzw. Elektronikgerät selbst verantwortlich.

Rücknahmepflicht der Vertreiber

Vertreiber mit einer Verkaufsfläche für Elektro- und Elektronikgeräte von mindestens 400 Quadratmetern sowie Vertreiber von Lebensmitteln mit einer Gesamtverkauffläche von mindestens 800 Quadratmetern, die mehrmals im Kalenderjahr oder dauerhaft Elektro- und Elektronikgeräte anbieten und auf dem Markt bereitstellen, sind verpflichtet,

- 1 bei der Abgabe eines neuen Elektro- oder Elektronikgerätes an einen Endnutzer ein Altgerät des Endnutzers der gleichen Geräteart, das im Wesentlichen die gleichen Funktionen wie das neue Gerät erfüllt, am Ort der Abgabe oder in unmittelbarer Nähe hierzu unentgeltlich zurückzunehmen und
- 2 auf Verlangen des Endnutzers Altgeräte, die in keiner äußeren Abmessung größer als 25 Zentimeter sind, im Einzelhandelsgeschäft oder in unmittelbarer Nähe hierzu unentgeltlich zurückzunehmen; die Rücknahme darf nicht an den Kauf eines Elektro- oder Elektronikgerätes geknüpft werden und ist auf drei Altgeräte pro Geräteart beschränkt.

- Bei einem Vertrieb unter Verwendung von Fernkommunikationsmitteln ist die unentgeltliche Abholung am Ort der Abgabe auf Elektro- und Elektronikgeräte der Kategorien 1, 2 und 4 gemäß § 2 Abs. 1 ElektroG, nämlich „Wärmeüberträger“, „Bildschirmgeräte“ (Oberfläche von mehr als 100 cm²) oder „Großgeräte“ (letztere mit mindestens einer äußeren Abmessung über 50 Zentimeter) beschränkt. Für andere Elektro- und Elektronikgeräte (Kategorien 3, 5, 6) ist eine Rückgabemöglichkeit in zumutbarer Entfernung zum jeweiligen Endnutzer zu gewährleisten.
- Altgeräte dürfen kostenlos auf dem lokalen Wertstoffhof oder in folgenden Sammelstellen in Ihrer Nähe abgegeben werden:
www.take-e-back.de
- Für Elektro- und Elektronikgeräte der Kategorien 1, 2 und 4 an bieten wir auch die Möglichkeit einer unentgeltlichen Abholung am Ort der Abgabe. Beim Kauf eines Neugeräts haben sie die Möglichkeit eine Altgerät abholung über die Webseite auszuwählen.
- Batterien können überall dort kostenfrei zurückgegeben werden, wo sie verkauft werden (z. B. Super-, Bau-, Drogeriemarkt). Auch Wertstoff- und Recyclinghöfe nehmen Batterien zurück. Sie können Batterien auch per Post an uns zurücksenden. Altbatterien in haushaltsüblichen Mengen können Sie direkt bei uns von Montag bis Freitag zwischen 07:30 und 15:30 Uhr unter der folgenden Adresse unentgeltlich zurückgeben:

Chal-Tec GmbH
Member of Berlin Brands Group
Handwerkerstr. 11
15366 Dahlewitz-Hoppegarten
Deutschland

- Wichtig zu beachten ist, dass Lithiumbatterien aus Sicherheitsgründen vor der Rückgabe gegen Kurzschluss gesichert werden müssen (z. B. durch Abkleben der Pole).
- Finden sich unter der durchgestrichenen Mülltonne auf der Batterie zusätzlich die Zeichen Cd, Hg oder Pb ist das ein Hinweis darauf, dass die Batterie gefährliche Schadstoffe enthält. »Cd« steht für Cadmium, »Pb« für Blei und »Hg« für Quecksilber).

Hinweis zur Abfallvermeidung

Indem Sie die Lebensdauer Ihrer Altgeräte verlängern, tragen Sie dazu bei, Ressourcen effizient zu nutzen und zusätzlichen Müll zu vermeiden. Die Lebensdauer Ihrer Altgeräte können Sie verlängern indem Sie defekte Altgeräte reparieren lassen. Wenn sich Ihr Altgerät in gutem Zustand befindet, könnten Sie es spenden, verschenken oder verkaufen.

HINWEISE ZUR ENTSORGUNG



Wenn es in Ihrem Land eine gesetzliche Regelung zur Entsorgung von elektrischen und elektronischen Geräten gibt, weist dieses Symbol auf dem Produkt oder auf der Verpackung darauf hin, dass dieses Produkt nicht im Hausmüll entsorgt werden darf. Stattdessen muss es zu einer Sammelstelle für das Recycling von elektrischen und elektronischen Geräten gebracht werden. Durch regelkonforme Entsorgung schützen Sie die Umwelt und die Gesundheit Ihrer Mitmenschen vor negativen Konsequenzen. Informationen zum Recycling und zur Entsorgung dieses Produkts, erhalten Sie von Ihrer örtlichen Verwaltung oder Ihrem Hausmüllentsorgungsdienst.

Dieses Produkt enthält Batterien. Wenn es in Ihrem Land eine gesetzliche Regelung zur Entsorgung von Batterien gibt, dürfen die Batterien nicht im Hausmüll entsorgt werden. Informieren Sie sich über die örtlichen Bestimmungen zur Entsorgung von Batterien. Durch regelkonforme Entsorgung schützen Sie die Umwelt und die Gesundheit Ihrer Mitmenschen vor negativen Konsequenzen.

KONFORMITÄTSERKLÄRUNG

**Hersteller:**

Chal-Tec GmbH, Wallstraße 16, 10179 Berlin, Deutschland.

Importeur für Großbritannien:

Berlin Brands Group UK Ltd
PO Box 1145
Oxford, OX1 9UW
United Kingdom

Hiermit erklärt Chal-Tec GmbH, dass der Funkanlagentyp SingSing BT der Richtlinie 2014/53/EU entspricht. Der vollständige Text der EU-Konformitätserklärung ist unter der folgenden Internetadresse verfügbar: use.berlin/10035790

Dear Customer,

Congratulations on purchasing this device. Please read the following instructions carefully and follow them to prevent possible damages. We assume no liability for damage caused by disregard of the instructions and improper use. Scan the QR code to get access to the latest user manual and more product information.

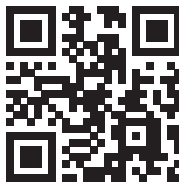

CONTENTS

Technical Data 15
Safety Instructions 16
Device Overview 18
Commissioning and Connections 20
CD & CD+G 22
BT 22
Automatic Voice Control (AVC) 23
Cleaning and Care 23
Disposal Considerations 24
Declaration of Conformity 24

TECHNICAL DATA

Item number	10035790, 10035791
Power supply	220-240 V ~ 50/60 Hz
Battery operation	6 batteries, size C (not included)

Features

- BT
- Top-load CD player: CD, CD-R/RW
- Karaoke: CD+G
- 2-digit red LED display
- Automatic voice control
- Echo control
- Microphone volume control
- Repeat 1 or ALL play
- LED light effects
- Composite video output
- 2 microphone inputs
- RCA stereo audio outputs
- Analog volume control
- Built-in speaker
- Carry handle

Scope of delivery

- Microphone
- RCA audio cable/video cable
- AC power cable

SAFETY INSTRUCTIONS

Note: This device may be only used by children 8 years old or older and persons with limited physical, sensory and mental capabilities and / or lack of experience and knowledge, provided that they have been instructed in use of the device by a responsible person who understands the associated risks.

- **Lightning** - If you are not going to use the device for a long time or if there is a storm, disconnect the plug from the electrical outlet and disconnect the device from the antenna connector. This will avoid damage to the product that may be caused by lightning or overvoltage.
- **Overload** - Do not overload power outlets, extension cords, or built-in power outlets, as this may result in a fire or electric shock.
- **Foreign objects and liquid** - Never push objects of any kind through openings in the device as they may touch dangerous voltage points or short out parts, which could result in a fire or electric shock. Never spill liquids of any kind on the device.
- **Repairs and maintenance** - Do not attempt to service this product yourself, as opening or removing covers will expose you to dangerous voltages or other hazards. Leave all maintenance to qualified service personnel.

- **Damage requiring service** - Disconnect the power plug from the outlet and consult a qualified specialist if any of the following conditions occur:
 - a) If the power cord or plug is damaged.
 - b) If liquid has been spilled or objects have fallen onto the product.
 - c) If the product has been exposed to rain or water.
 - d) If the product has been dropped or damaged.
 - e) If the product has a markedly reduced performance.
- **Replacement parts** - When replacement parts are required, make sure that the service professional who replaces the parts only uses replacement parts that have been approved by the manufacturer or that have the same characteristics as the original part. Unauthorized replacement may result in fire, electric shock or other hazards.
- **Heat** - Do not place the unit near heat sources such as radiators, heaters, stoves or other products (including amplifiers).
- **Ventilation** - The appliance should be situated so that its location or position does not interfere with its proper ventilation. Do not place on bed, sofa, rug or similar surface that may block the ventilation openings, in a built-in installation, such as a bookcase or cabinet that may impede the flow of air through the ventilation openings.
- **Power supply** - The appliance may only be connected to a power supply as described in the instructions or as marked on the appliance.
- **Power cord** - Power supply cords should be routed so that they are not likely to be walked on or pinched by items placed upon or against them.
- **Electrostatic discharge** - If the display does not operate correctly or does not respond to the operation of the controls due to electrostatic discharge, switch the appliance off and unplug the power cord. Reconnect the appliance after a few seconds.
- **Batteries** - Do not expose batteries to excessive heat such as direct sunlight, fire or the like. Do not swallow batteries, risk of burns!

**WARNING**

Risk of injury! Invisible laser radiation when the appliance is open or the locks are unlocked. Do not expose yourself to laser radiation.

DEVICE OVERVIEW

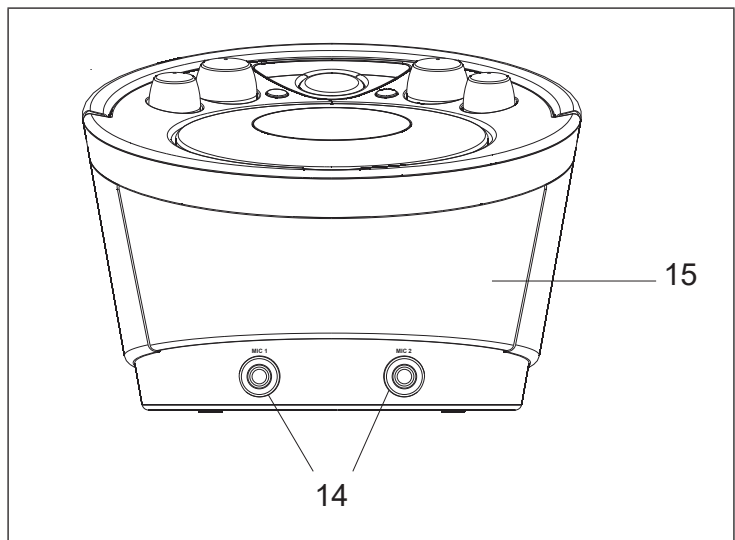
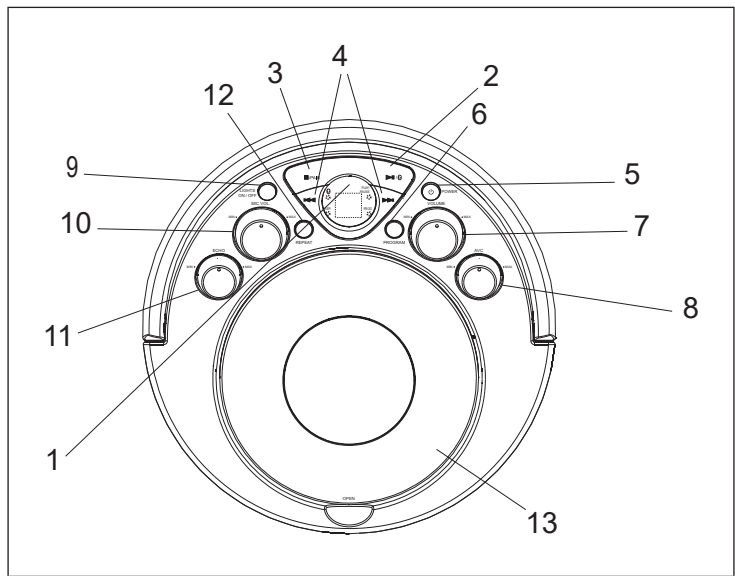

- 1 **Display**
- 2 **Play/Pause/BT**
 - Press and hold this button for a few seconds to switch between CD+G and BT.
 - Press this button to play or pause a loaded CD.
- 3 **Stop/Pair**
 - Press this button to stop a CD during playback.
 - Press and hold this button for a few seconds to find and pair the BT source.
- 4 **Skip/Suche**
 - Press the button to skip between tracks on a loaded CD.
 - Press and hold the button to fast forward or fast rewind the current track on a loaded CD.

NOTE: Fast forward and rewind does not work with CD+G.

- 5 **POWER**
 - Press this button to switch the appliance on or off.
- 6 **Programm**
 - Press this button to program a loaded CD to play tracks in a specific order.
- 7 **Master Volume**
 - Turn the knob to adjust the master volume.
- 8 **Automatic Voice Control (AVC)**
 - Turn the knob to adjust the automatic voice control.
- 9 **Lights On/Off**
 - Press the button to turn the lights on or off.
- 10 **Microphone Volume**
 - Turn the knob to adjust the volume of the microphones.
- 11 **Echo**
 - Turn the knob to adjust the echo.
- 12 **Repeat**
 - Press repeatedly to set the current track or the entire album to repeat.
- 13 **CD door**
- 14 **Microphone Inputs MIC 1 & MIC 2**
- 15 **Main Speaker (Front)**

COMMISSIONING AND CONNECTIONS

Power Connection

To supply power to the appliance, connect the AC power cord into the AC power input on the rear of the appliance and insert the mains plug into a standard power outlet.

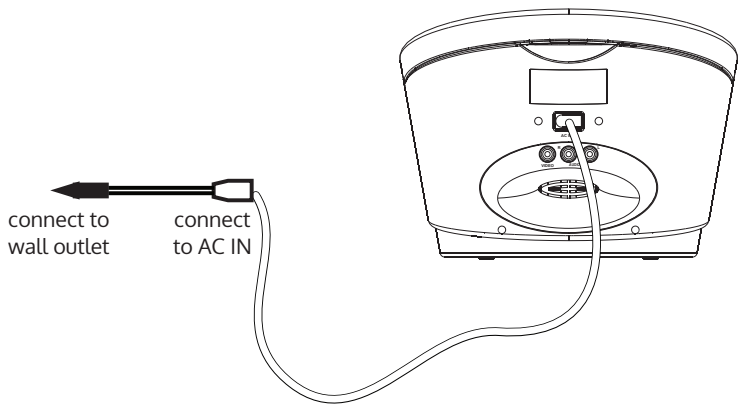

Battery Operation

For battery operation, the appliance requires 6 size C batteries (not included).

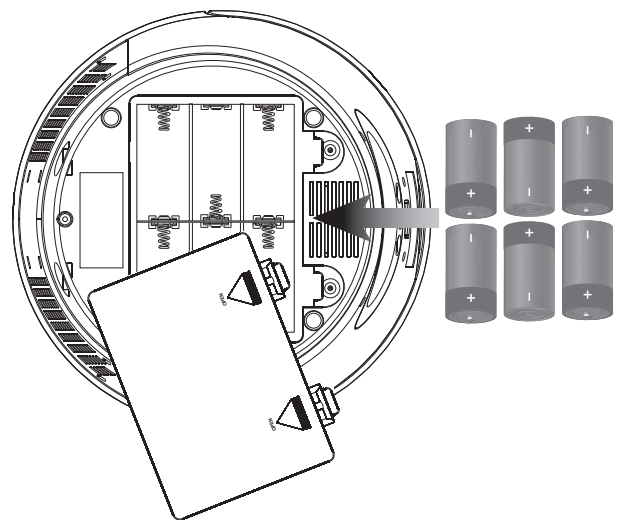

**CAUTION**

Risk of explosion! Always insert batteries in the battery compartment the right way round according to the plus/minus poles. Replace batteries only with batteries of the same type.

Composite Video Output

Use an RCA video cable (supplied).

1. Connect the RCA video cable to the RCA video output of the karaoke machine and to the video input of your TV set.
2. Set the TV source to the input used in step 1.
3. The contents played back via the karaoke machine will now be displayed on the connected TV set.

RCA Audio Output

Use an RCA audio cable (supplied).

1. Connect RCA audio cables to the RCA audio output of the karaoke machine and the audio input of an external audio system.
2. Set the source of the external audio system to the input used in step 1.
3. The sound played back from the karaoke machine is now played back through the connected stereo system.

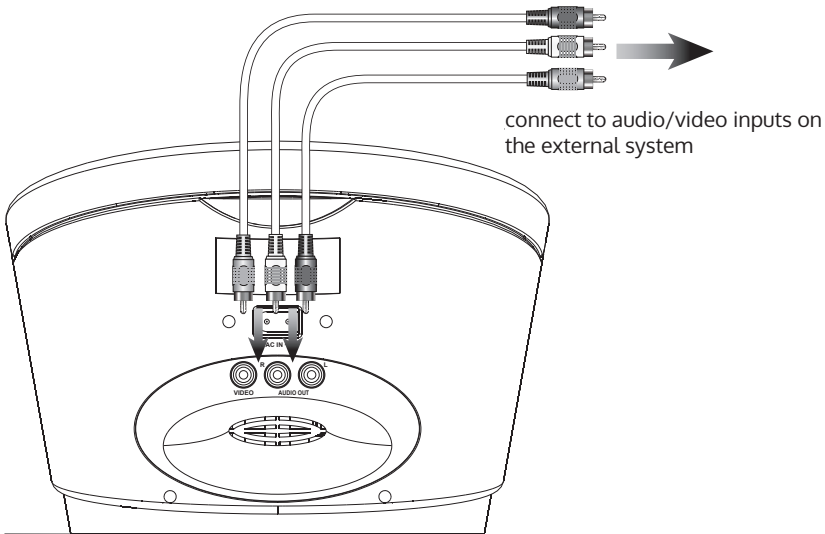

CD & CD+G

Notes on the Use of CDs

Only use functional CDs with the following label:



- This appliance is not compatible with MP3 CDs.
- A dirty or scratched CD may skip during playback and cause other problems. Clean or replace the CD.

Loading a CD

1. Press the POWER button to turn on the appliance.
2. Press the Open button on the CD door to open it.
3. Insert a CD, CD-R/RW or CD+G into the karaoke appliance with the label side facing up
4. Close the CD door.

Playing a Loaded CD

1. Connect the supplied microphone to the MIC 1 or MIC 2 microphone input.
2. Press the Play/Pause button to start playing the loaded CD.

BT

If the appliance has never been connected to a BT device, you will need to follow the pairing instructions below to connect the karaoke machine to your BT device.

NOTE: If you cannot connect the appliance to your BT-enabled device, turn your appliance off and on again to resolve the problem.

1. Turn on the appliance.
2. Press and hold the Play/Pause/BT button for a few seconds to activate BT. The BT indicator lights up.
3. Press and hold the Stop/Pair button for 4-5 seconds. The BT indicator blinks and the appliance enters pairing/discoverable mode.
4. Turn on the BT function of your BT device and activate the search or browse function to find the appliance in the list.

5. Select "SingSing BT" from the device list when it appears on the display of your BT device. If necessary, enter the code "0000" to connect the appliance to your BT device.
6. After successfully pairing (linking) the BT enable device the BT indicator lights up continuously and a short signal tone is heard.
7. You can control your karaoke machine from your BT device or by using the Play/Pause, Stop, Forward/Rewind buttons on the appliance. (Fast Forward/Rewind does not work on the appliance when the BT device is connected).

Programming a Loaded CD

1. Press the Stop button to stop the loaded CD.
2. Press the Program button.
3. Press the Skip/Search buttons to select a track from the loaded CD.
4. Press the Program button to program the selected track.
5. Repeat steps 4 and 5 to program up to 20 tracks to be played in a specified order.
6. Press the Stop button to cancel the programming.

AUTOMATIC VOICE CONTROL (AVC)

With the AVC control for Automatic Voice Control, you can adjust the volume of the appliance to compensate for varying levels of volume from the microphone. Turn the dial to adjust the degree to which the Automatic Voice Control compensates for variations in volume.

To manually adjust voice control use the Echo knob on the front of the appliance.

CLEANING AND CARE

Note: Switch off the unit before cleaning. Remove the AC adapter and/or the batteries.

- Never immerse the unit in water or other liquids for cleaning.
- Clean the surface with a soft, slightly damp cloth. Make sure that no water enters the device.
- Never use abrasive cleaners or hard objects, such as scouring pads, for cleaning.
- Dry the unit thoroughly after cleaning.
- Store the unit in a cool, dry place.

DISPOSAL CONSIDERATIONS



If there is a legal regulation for the disposal of electrical and electronic devices in your country, this symbol on the product or on the packaging indicates that this product must not be disposed of with household waste. Instead, it must be taken to a collection point for the recycling of electrical and electronic equipment. By disposing of it in accordance with the rules, you are protecting the environment and the health of your fellow human beings from negative consequences. For information about the recycling and disposal of this product, please contact your local authority or your household waste disposal service.

This product contains batteries. If there is a legal regulation for the disposal of batteries in your country, the batteries must not be disposed of with household waste. Find out about local regulations for disposing of batteries. By disposing of them in accordance with the rules, you are protecting the environment and the health of your fellow human beings from negative consequences.

DECLARATION OF CONFORMITY

**Manufacturer:**

Chal-Tec GmbH, Wallstrasse 16, 10179 Berlin, Germany.

Importer for Great Britain:

Berlin Brands Group UK Ltd
PO Box 1145
Oxford, OX1 9UW
United Kingdom

Hereby, Chal-Tec GmbH declares that the radio equipment type SingSing BT is in compliance with Directive 2014/53/EU. The full text of the EU declaration of conformity is available at the following internet address: use.berlin/10035790

For Great Britain: Hereby, Chal-Tec GmbH declares that the radio equipment type SingSing BT is in compliance with the relevant statutory requirements. The full text of the declaration of conformity is available at the following internet address: use.berlin/10035790

Chère cliente, cher client,

Toutes nos félicitations pour l'acquisition de ce nouvel appareil. Veuillez lire attentivement et respecter les instructions de ce mode d'emploi afin d'éviter d'éventuels dommages. Le fabricant ne saurait être tenu pour responsable des dommages dus au non-respect des consignes de sécurité et à la mauvaise utilisation de l'appareil. Scannez le QR-Code pour accéder à la dernière version du mode d'emploi et à d'autres informations concernant le produit :

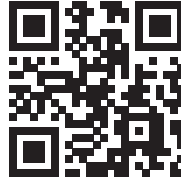

SOMMAIRE

Consignes de sécurité	26
Aperçu de l'appareil	28
Mise en marche et connexions	30
Cd & cd+g	32
Bt	32
Contrôle automatique de la voix (avc)	33
Nettoyage et entretien	33
Conseils pour le recyclage	34
Déclaration de conformité	34

FICHE TECHNIQUE

Numéro d'article	10035790, 10035791
Alimentation	220-240 V ~ 50/60 Hz
Fonctionnement sur piles	6 piles de type C (non fournies)

Équipement

- BT
- Lecteur CD à chargement par le haut : CD, CD-R/RW
- Karaoké : CD+G
- Affichage LED rouge à 2 chiffres
- Contrôle automatique de la voix
- Écho réglable
- Réglage des volumes de micros
- Répétition 1 ou lire TOUS
- Effets de lumière LED
- Sortie vidéo composite
- 2 entrées de micro
- Sortie audio RCA stéréo
- Réglage analogique du volume
- Enceintes intégrées
- Poignée de transport

Contenu de l'emballage

- Micro
- Câble audio RCA/câble vidéo
- Câble d'alimentation CA

CONSIGNES DE SÉCURITÉ

Remarque : Les enfants à partir de 8 ans et les personnes souffrant de handicaps mentaux, sensoriels et physiques ne peuvent utiliser l'appareil que s'ils ont été parfaitement familiarisés avec les fonctions et les précautions de sécurité par une personne responsable et s'ils comprennent les risques associés.

- **Foudre** - Si vous n'utilisez pas l'appareil pendant une longue période ou qu'il y a de l'orage, débranchez la fiche de la prise et débranchez aussi la prise d'antenne de l'appareil. Cela évite les dégâts causés à l'appareil par la foudre et les surtensions.
- **Surcharge** - Ne surchargez pas les prises de courant, les rallonges ou les prises intégrées, car cela pourrait provoquer un incendie ou une électrocution.
- **Corps étrangers et liquides** - Ne glissez jamais d'objets de quelque sorte que ce soit à travers les ouvertures de l'appareil, car ils pourraient entrer en contact avec des points à la tension dangereuse ou court-circuiter des pièces, ce qui pourrait provoquer un incendie ou une électrocution. Ne renversez jamais de liquides de quelque sorte que ce soit sur l'appareil.
- **Réparations et maintenance** - Ne tentez pas de réparer ce produit

vous-même car vous vous exposeriez à des tensions dangereuses ou à d'autres risques en ouvrant ou en retirant les couvercles. Confiez toute la maintenance à un personnel qualifié.

- **Dégâts nécessitant l'intervention d'un professionnel** - Débranchez la fiche d'alimentation de la prise et consultez un spécialiste qualifié si l'un des cas suivants se produit :
 - a) Si le câble d'alimentation ou la prise est endommagé.
 - b) Si du liquide a été renversé ou si des objets sont tombés sur le produit.
 - c) Si le produit a été exposé à la pluie ou à l'eau.
 - d) Si le produit a fait une chute ou a été endommagé.
 - e) Si les performances du produit sont nettement réduites.
- **Pièces de rechange** - Si des pièces de rechange sont nécessaires, assurez-vous que l'entreprise qui remplace les pièces n'utilise que des pièces de rechange fournies par le fabricant ou qui ont les mêmes caractéristiques que la pièce d'origine. Le remplacement non autorisé peut entraîner un incendie, un choc électrique ou d'autres dangers.
- **Chaleur** - Ne placez pas l'appareil à proximité de sources de chaleur telles que des radiateurs, des grilles de chauffage, des fours ou d'autres produits (y compris les amplificateurs).
- **Ventilation** - L'appareil doit être installé de manière à ne pas empêcher une ventilation adéquate. Ne le placez pas sur un lit, un canapé, un tapis ou toute autre surface similaire qui pourrait obstruer les ouvertures de ventilation dans une installation intégrée telle qu'une bibliothèque ou un meuble pouvant obstruer la circulation de l'air à travers les trous de ventilation.
- **Alimentation** - L'appareil ne peut être connecté à une alimentation électrique que comme décrit dans le manuel ou comme indiqué sur l'appareil.
- **Câble secteur** - Installez les cordons d'alimentation de façon à ce qu'ils ne puissent pas être piétinés et pincés par des objets placés sur ou contre eux.
- **Décharge électrostatique** - Si l'écran ne fonctionne pas correctement ou ne répond pas au contrôleur en raison d'une décharge électrostatique, éteignez l'appareil et débranchez la fiche d'alimentation. Reconnectez l'appareil après quelques secondes.
- **Piles** - N'exposez pas les piles à une chaleur excessive telle que la lumière directe du soleil, un feu ou autre. Ne pas avaler les piles, risque de brûlures chimiques !



MISE EN GARDE

Risque de blessure ! Rayonnement laser invisible lorsque l'appareil est ouvert ou que les verrous sont ouverts. Ne vous exposez pas au rayonnement laser.

APERÇU DE L'APPAREIL

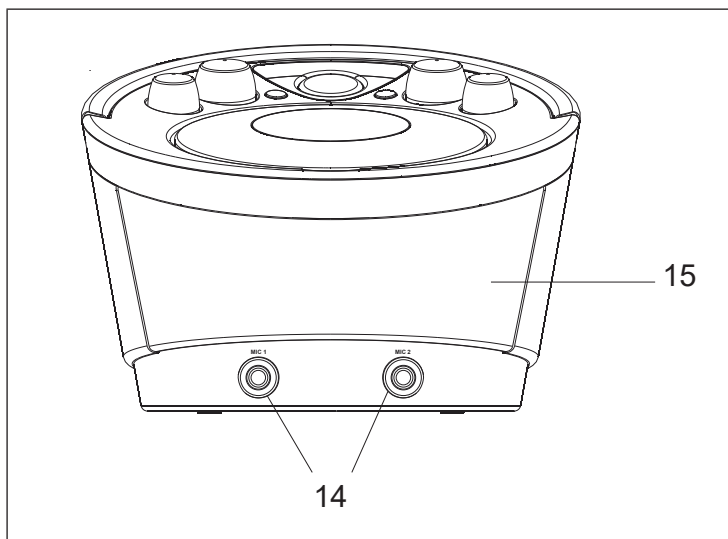
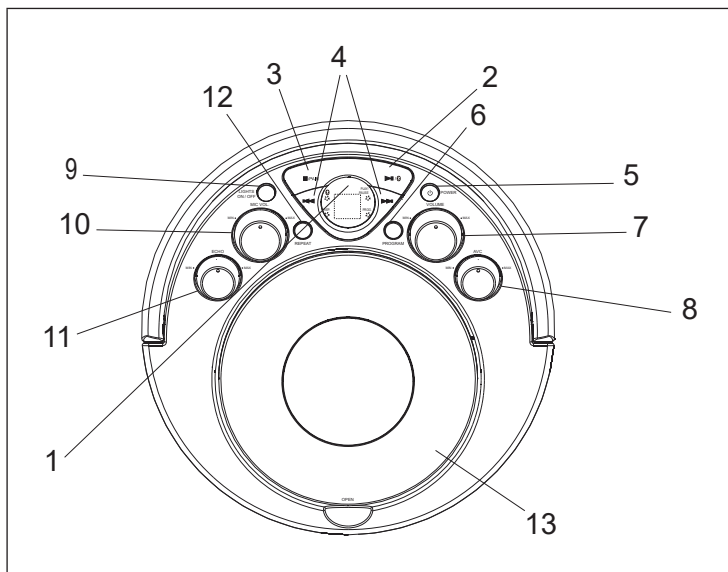

1 Écran**2 Play/Pause/BT**

- Maintenez cette touche pendant quelques secondes pour basculer entre CD+G et BT.
- Appuyez sur cette touche pour lire un CD inséré ou mettre la lecture en pause.

3 Stop/Appairage

- Appuyez sur cette touche pour arrêter un CD pendant la lecture.
- Maintenez cette touche pendant quelques secondes pour appeler la source BT.

4 Skip/Recherche

- Appuyez sur cette touche pour passer d'une piste à l'autre sur un CD inséré.
- Maintenez cette touche pour avancer ou reculer rapidement à l'intérieur du titre en cours de lecture sur un CD inséré.

REMARQUE : L'avance et le retour rapides ne fonctionnent pas avec les CD+G.

5 POWER

- Appuyez sur cette touche pour allumer et éteindre l'appareil.

6 Programme

- Appuyez sur cette touche pour programmer la lecture des titres d'un CD dans un ordre déterminé.

7 Master-Volume

- Tournez la molette pour régler le volume.

8 Contrôle automatique de la voix (AVC)

- Tournez la molette pour régler le contrôle automatique de la voix.

9 Éclairage marche/arrêt

- Appuyez sur cette touche pour allumer ou éteindre l'éclairage.

10 Volume du micro

- Tournez la molette pour régler le volume des micros.

11 Écho

- Tournez la molette pour régler l'écho.

12 Répétition

- Appuyez plusieurs fois pour répéter un titre ou l'album tout entier.

13 Compartiment CD**14 Entrées de micro MIC 1 & MIC 2****15 Enceinte principale (façade)**

MISE EN MARCHÉ ET CONNEXIONS

Branchement au secteur

Pour alimenter l'appareil, connectez le cordon d'alimentation à la prise d'alimentation à l'arrière de l'appareil et insérez la fiche d'alimentation dans une prise.

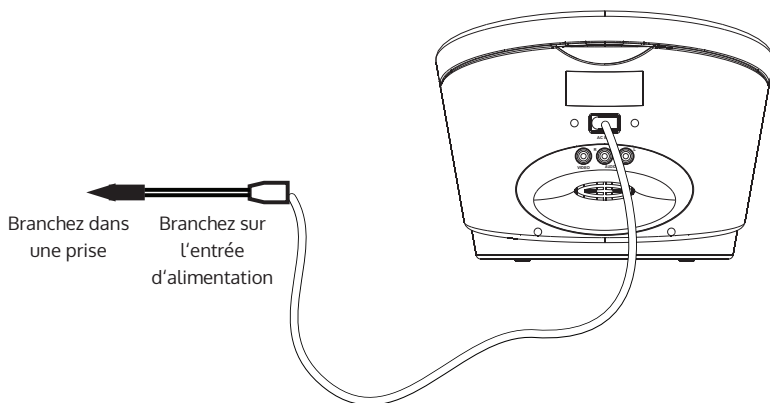

Fonctionnement sur piles

Pour fonctionner sur piles, l'appareil nécessite 6 piles de taille C (non fournies).

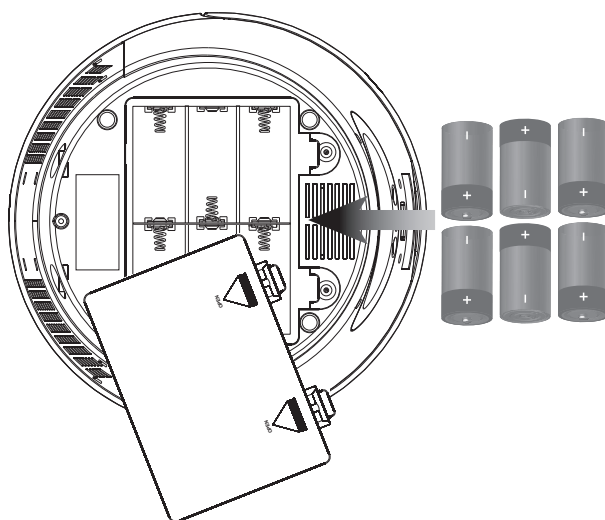

**ATTENTION**

Risque d'explosion ! Insérez toujours les piles dans le compartiment à piles en respectant la polarité. Remplacez les piles uniquement par des piles du même type.

Sortie vidéo composite

Utilisez un câble vidéo RCA (fourni).

1. Connectez le câble vidéo RCA entre la sortie vidéo RCA de l'appareil karaoké et l'entrée vidéo de votre téléviseur.
2. Réglez la source TV sur l'entrée utilisée à l'étape 1.
3. Le contenu lu sur la chaîne karaoké s'affiche maintenant sur le téléviseur connecté.

Sortie RCA audio

Utilisez un câble RCA audio (fourni).

1. Connectez les câbles audio RCA à la sortie audio RCA de l'appareil de karaoké et à l'entrée audio d'un système stéréo externe.
2. Réglez la source de la stéréo externe sur l'entrée utilisée à l'étape 1.
3. Le son lu depuis la chaîne de karaoké est maintenant reproduit par le système stéréo connecté.

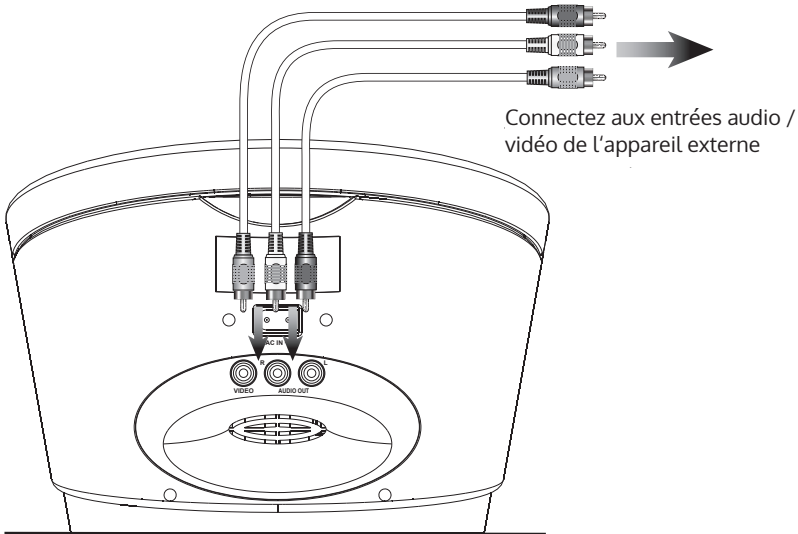

CD & CD+G

Remarques sur l'utilisation de CD

N'utilisez que des CD fonctionnels portant l'étiquette suivante :



- Cet appareil n'est pas compatible avec les CD MP3.
- Un CD sale ou rayé peut sauter pendant la lecture et causer d'autres problèmes. Nettoyez ou remplacez le CD.

Chargement d'un CD

1. Appuyez sur POWER pour allumer l'appareil.
2. Appuyez sur la touche Ouvrir du compartiment CD pour l'ouvrir.
3. Insérez un CD, CD-R / RW ou CD + G dans la chaîne karaoké avec l'étiquette vers le haut.
4. Fermez le compartiment CD.

Lecture d'un CD inséré

1. Branchez le micro fourni à l'entrée de micro MIC 1 ou MIC 2.
2. Appuyez sur Lecture / Pause pour démarrer la lecture du CD inséré.

BT

Si l'appareil n'a jamais été connecté à un appareil BT, vous devez suivre les instructions ci-dessous pour connecter l'appareil de karaoké à votre appareil BT.

REMARQUE : Si vous ne pouvez pas connecter l'appareil à votre appareil compatible BT, éteignez et rallumez votre appareil pour résoudre le problème.

1. Allumez l'appareil.
2. Appuyez et maintenez la touche Lecture / Pause / BT pendant quelques secondes pour activer BT. Le voyant BT s'allume.
3. Appuyez sur Stop / Pair et maintenez-le pendant 4 à 5 secondes. Le voyant BT clignote et l'appareil passe en mode de connexion / recherche.
4. Activez la fonction BT de votre appareil BT et activez la fonction de recherche pour trouver l'appareil dans la liste.

5. Sélectionnez „SingSing BT” dans la liste des appareils sur l'écran de votre appareil BT. Si nécessaire, entrez le code „0000” pour connecter l'appareil à votre appareil BT.
6. Après une connexion réussie, le voyant BT reste allumé en continu et vous entendez un bref signal sonore.
7. Vous pouvez contrôler votre karaoké depuis votre appareil BT ou avec les touches lecture / pause, arrêt, avant / arrière de l'appareil. (Lorsque la connexion BT est active, l'avance / le retour rapide ne fonctionne pas sur l'appareil.)

Programmation d'un CD inséré

1. Appuyez sur Stop pour arrêter le CD inséré.
2. Appuyez sur Programme.
3. Appuyez sur les touches Skip/recherche pour choisir un titre du CD inséré.
4. Appuyez sur Programme pour programmer la piste sélectionnée.
5. Répétez les étapes 4 et 5 pour programmer jusqu'à 20 titres à lire les uns après les autres.
6. Appuyez sur Stop pour interrompre la programmation.

CONTRÔLE AUTOMATIQUE DE LA VOIX (AVC)

Avec la commande AVC pour commande automatique de la voix, vous pouvez régler le volume de l'appareil pour compenser les différences de volume du micro. Tournez la molette de commande pour définir le degré de compensation de la commande automatique de la voix pour les fluctuations de volume.

Pour régler manuellement la commande de la voix, utilisez la commande d'écho à l'avant de l'appareil.

NETTOYAGE ET ENTRETIEN

Remarque : Éteignez l'appareil avant le nettoyage. Retirez l'adaptateur secteur et / ou les piles.

- Ne plongez jamais l'appareil dans l'eau ou dans d'autres liquides pour le nettoyer.
- Nettoyez la surface de l'appareil avec un chiffon doux légèrement humide. Assurez-vous qu'aucune eau ne pénètre dans l'appareil.
- N'utilisez jamais de nettoyeurs abrasifs ou d'objets durs tels que des tampons à récurer pour le nettoyage.
- Après le nettoyage, séchez soigneusement l'appareil.
- Conservez l'appareil dans un endroit frais et sec.

CONSEILS POUR LE RECYCLAGE



S'il existe une réglementation pour l'élimination ou le recyclage des appareils électriques et électroniques dans votre pays, ce symbole sur le produit ou sur l'emballage indique que cet appareil ne doit pas être jeté avec les ordures ménagères. Vous devez le déposer dans un point de collecte pour le recyclage des équipements électriques et électroniques.

La mise au rebut conforme aux règles protège l'environnement et la santé de vos semblables des conséquences négatives. Pour plus d'informations sur le recyclage et l'élimination de ce produit, veuillez contacter votre autorité locale ou votre service de recyclage des déchets ménagers.

Ce produit contient des piles. S'il existe une réglementation pour l'élimination ou le recyclage des piles dans votre pays, vous ne devez pas les jeter avec les ordures ménagères. Renseignez-vous sur les dispositions locales relatives à la collecte des piles usagées. La mise au rebut conforme aux règles protège l'environnement et la santé de vos semblables des conséquences négatives.

DÉCLARATION DE CONFORMITÉ



Fabricant :

Chal-Tec GmbH, Wallstraße 16, 10179 Berlin, Allemagne.

Importateur pour la Grande Bretagne :

Berlin Brands Group UK Ltd
PO Box 1145
Oxford, OX1 9UW
United Kingdom

Le soussigné, Chal-Tec GmbH, déclare que l'équipement radioélectrique du type SingSing BT est conforme à la directive 2014/53/UE. Le texte complet de la déclaration UE de conformité est disponible à l'adresse internet suivante : use.berlin/10035790

Estimado cliente:

Le felicitamos por la adquisición de este producto. Lea atentamente el siguiente manual y siga cuidadosamente las instrucciones de uso con el fin de evitar posibles daños. La empresa no se responsabiliza de los daños ocasionados por un uso indebido del producto o por haber desatendido las indicaciones de seguridad. Escanee el código QR para obtener acceso al manual de usuario más reciente y otra información sobre el producto:

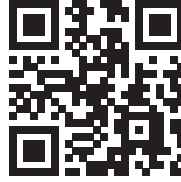

ÍNDICE

Indicaciones de seguridad	36
Vista general del aparato	38
Puesta en funcionamiento y conexiones	40
Cd & cd+g	42
Bt	42
Control automático por voz (avc)	43
Limpieza y cuidado	43
Retirada del aparato	44
Declaración de conformidad	44

DATOS TÉCNICOS

Número de artículo	10035790, 10035791
Alimentación	220-240 V ~ 50/60 Hz
Funcionamiento con pilas	6 pilas de tamaño C (no incluidas en el envío)

Características

- BT
- Reproductor de CD de carga frontal: CD, CD-R/RW
- Karaoke: CD+G
- Indicador led rojo de 2 dígitos
- Control automático por voz
- Regulador del efecto «Eco»
- Regulador del volumen de micrófono
- Repetir 1 o Repetir TODO
- Efectos de luz led
- Salida de vídeo compuesto
- 2 entradas para micrófono
- Salida estéreo RCA de audio
- Regulador de volumen analógico
- Altavoz integrado
- Asa

Envío

- Micrófono
- Cable de audio/vídeo RCA
- Cable de alimentación CA

INDICACIONES DE SEGURIDAD

Nota: Los niños mayores de 8 años y las personas con discapacidad física, sensorial o psíquica pueden utilizar el aparato si han sido previamente instruidos por su tutor o supervisor sobre el funcionamiento del mismo y conocen las funciones, las indicaciones de seguridad y los riesgos asociados.

- **Relámpago** - Si no va a utilizar el aparato durante un periodo largo de tiempo o si hay una tormenta eléctrica, desenchufe el aparato y desconecte la antena. De este modo, protegerá el aparato de los daños que pueden ocasionar los relámpagos y la sobretensión.
- **Sobrecarga** - No sobrecargue las tomas de corriente, cables alargadores o tomas de corriente integradas para evitar el riesgo de un incendio o una descarga eléctrica.
- **Objetos extraños y entrada de líquido** - No introduzca objetos de ningún tipo en las ranuras del aparato, ya que podría tocar elementos con voltajes peligrosos o piezas salientes que podrían causar un incendio o una descarga eléctrica. No derrame líquido de ningún tipo sobre el aparato.
- **Reparación y mantenimiento** - No intente reparar el aparato usted mismo, ya que, si abre o retira las cubiertas, podría provocar una

tensión peligrosa u otro riesgo. Contacte con un servicio técnico para su reparación.

- **Daños que requieren una reparación** - Desconecte el enchufe de la toma de corriente y póngase en contacto con un servicio técnico cualificado si:
 - a) El cable de alimentación o el enchufe está dañado.
 - b) Se ha derramado líquido o se ha caído un objeto en el interior del aparato.
 - c) El aparato ha estado expuesto a la lluvia o agua.
 - d) Se ha dejado caer el aparato o está dañado.
 - e) El rendimiento del aparato ha disminuido considerablemente.
- **Piezas de repuesto** - Si necesita piezas de repuesto, asegúrese de que el técnico que cambiará las piezas utiliza solamente las piezas de recambio originales del fabricante o piezas con las mismas características que las piezas originales. Las piezas no autorizadas pueden provocar incendios, descargas eléctricas y otros riesgos.
- **Calor** - No instale el aparato cerca de las fuentes de calor como radiadores, calentadores, hornos u otros aparatos similares (incluidos amplificadores).
- **Ventilación** - El aparato debe estar colocado de manera que su ubicación o posición no interfiera con su correcta ventilación. No lo coloque en una cama, sofá, alfombra o superficie similar que pueda bloquear los orificios de ventilación, en una instalación empotrada, como una estantería de libros o un armario que pueda impedir el flujo de aire a través de los orificios de ventilación.
- **Fuente de alimentación** - El aparato sólo debe conectarse a una fuente de alimentación tal como se describe en las instrucciones o como está marcado en el aparato.
- **Cable de alimentación** - El cable de alimentación debe estar colocado de tal manera que nadie pueda pisarlo ni taparlo con objetos colocados encima.
- **Descarga electrostática** - Si la pantalla no funciona correctamente o no responde a los controles debido a una descarga electrostática, apague el aparato y desenchufe el cable de alimentación. Vuelva a conectar el aparato después de unos segundos.
- **Pilas** - No exponga las pilas a un calor excesivo, como la luz solar directa, el fuego o similares. No ingiera las pilas, ¡existe peligro de quemaduras!



ADVERTENCIA

¡Riesgo de lesiones! Radiación láser invisible cuando el aparato está abierto o las cerraduras están desbloqueadas. No se exponga a la radiación láser.

VISTA GENERAL DEL APARATO

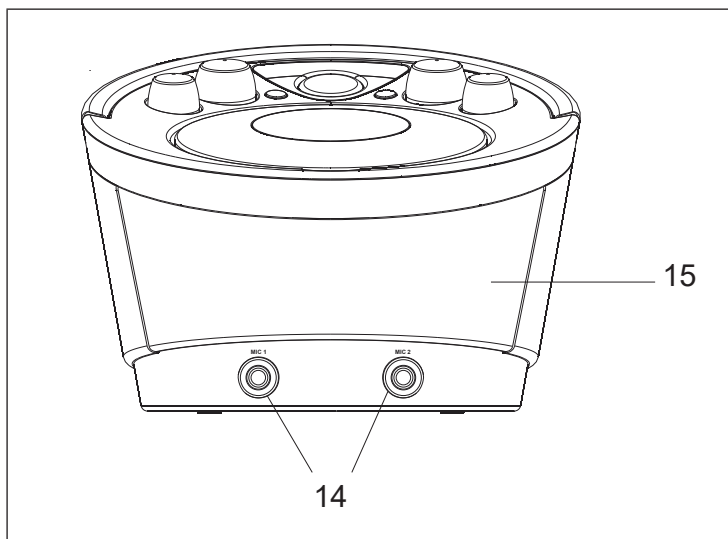
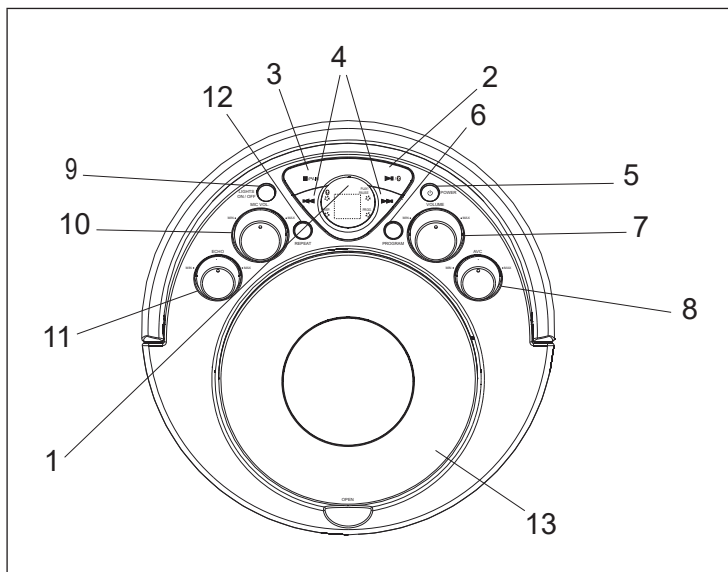

1 Pantalla**2 Play/Pause/BT**

- Mantenga este botón pulsado durante unos segundos para cambiar entre CD+G y BT.
- Pulse este botón para reproducir o pausar un CD introducido.

3 Stop/Pair

- Pulse este botón para detener un CD durante la reproducción.
- Mantenga este botón pulsado durante unos segundos para acceder a la fuente BT.

4 Skip/Buscar

- Pulse este botón para navegar entre las pistas del CD introducido.
- Mantenga este botón pulsado para avanzar o retroceder rápidamente en la pista actual del CD introducido.

NOTA: El avance o retroceso rápido no funciona en CD+G.

5 POWER

- Pulse este botón para encender o apagar el aparato.

6 Programa

- Pulse este botón para programar el orden en el que se reproducirán las pistas del CD introducido.

7 Master-Volume

- Gire el regulador para ajustar el volumen.

8 Control automático por voz (AVC)

- Gire el regulador para ajustar el control automático por voz.

9 Encender/apagar la luz

- Pulse este botón para encender o apagar la luz.

10 Volumen del micrófono

- Gire el regulador para ajustar el volumen del micrófono.

11 Eco

- Gire el regulador para ajustar el efecto «Eco».

12 Repetición

- Pulse varias veces este botón para reproducir solo una pista o el álbum completo.

13 Unidad lectora de CD**14 Entradas para micrófono MIC 1 y MIC 2****15 Altavoz principal (frontal)**

PUESTA EN FUNCIONAMIENTO Y CONEXIONES

Toma de corriente

Para alimentar el aparato, conecte el cable de alimentación de CA en la entrada de alimentación de CA en la parte posterior del aparato e inserte el enchufe de alimentación en una toma de corriente.

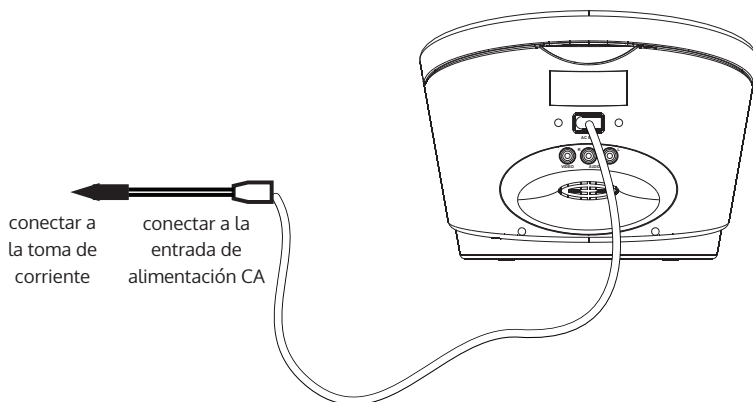

Funcionamiento con pilas

El aparato requiere 6 pilas de tamaño C (no incluidas) para funcionar con pilas.

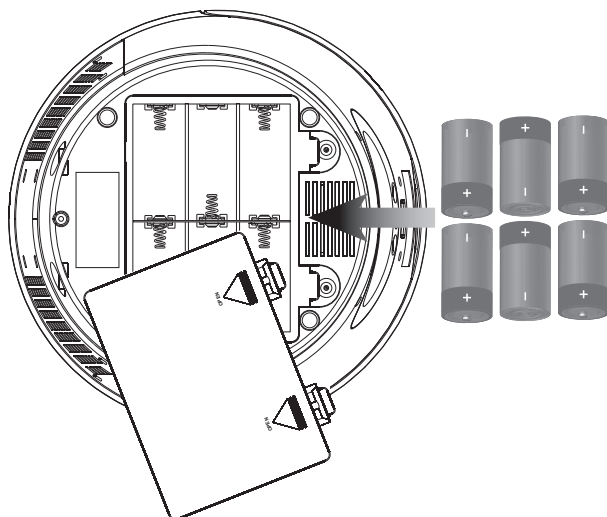



¡ATENCIÓN!

¡Riesgo de explosión! Siempre inserte las pilas en el compartimento de pilas en el sentido correcto según los polos más/menos. Cambie las pilas únicamente por otras del mismo tipo.

Salida de vídeo compuesto

Utilice el cable de vídeo RCA (incluido en el envío).

1. Conecte el cable de vídeo RCA a la salida de vídeo RCA del equipo de karaoke y a la entrada de vídeo de su televisor.
2. Ajuste la fuente de TV de la entrada utilizada en el paso 1.
3. El contenido reproducido a través del equipo de karaoke se mostrará en el televisor conectado.

Salida de audio RCA

Utilice el cable de audio RCA (incluido en el envío).

1. Conecte el cable de audio RCA a la salida de audio RCA del equipo de karaoke y a la entrada de audio de un equipo de audio externo.
2. Ajuste la fuente del equipo de audio externo a la entrada utilizada en el paso 1.
3. El sonido reproducido a través del equipo de karaoke se reproduce ahora a través del equipo estéreo conectado.

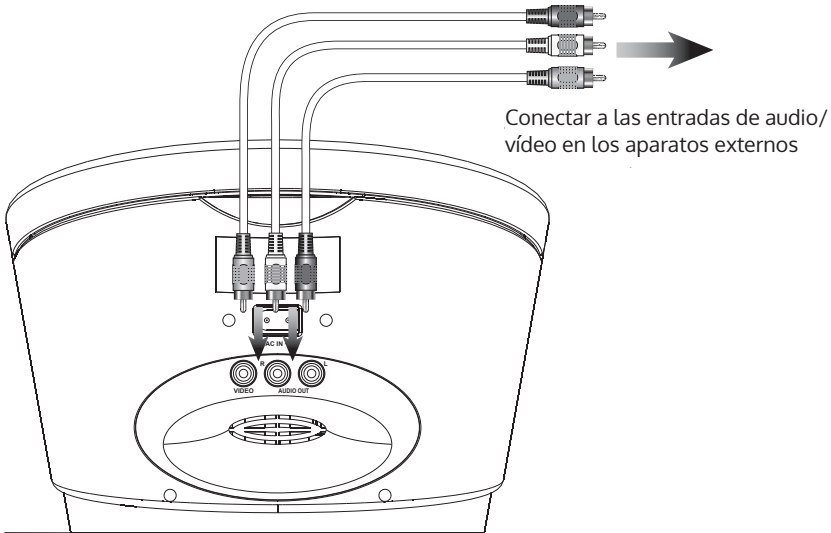

CD & CD+G

Indicaciones sobre el uso de CD

Utilice únicamente CD funcionales con la siguiente etiqueta:



- Este aparato no es compatible con CD-MP3.
- Un CD sucio o rayado puede omitir algunas pistas o causar otros problemas. Limpie o cambie el CD.

Introducir un CD

1. Pulse el botón «POWER» para encender el aparato.
2. Pulse el botón «Open» para abrir el compartimento de CD.
3. Introduzca un CD, CD-R/RW o CD+G con la cara de la etiqueta mirando hacia arriba.
4. Cierre el compartimento de CD.

Reproducir un CD introducido

1. Conecte el micrófono suministrado a la entrada de micrófono MIC 1 o MIC 2.
2. Pulse el botón «Play/Pause» para reproducir el CD introducido.

BT

Si el aparato nunca se ha conectado a un dispositivo BT, deberá seguir las siguientes instrucciones de emparejamiento para conectar el equipo de karaoke a su dispositivo BT.

NOTA: Si no puede emparejar el equipo de karaoke con el dispositivo BT, apague el aparato y vuélvalo a encender para solucionar el problema.

1. Encienda el aparato.
2. Mantenga pulsado el botón «Play/Pause/BT» durante unos segundos para activar el BT. Se ilumina el indicador BT.
3. Mantenga pulsado el botón «Stop/Pair» durante 4-5 segundos. El indicador BT parpadea y el aparato entra en el modo de emparejamiento/búsqueda.
4. Encienda la función BT de su dispositivo BT y active la función de búsqueda o exploración para encontrar el aparato en la lista.
5. Seleccione «SingSing BT» de la lista de aparatos cuando esta aparezca en la pantalla de su dispositivo BT. En algunos casos, los dispositivos le

piden que introduzca una contraseña. Si es así, escriba «0000».

6. Después de emparejar (conectar) los dos aparatos, el indicador de BT se ilumina de forma continua y se escucha un pitido breve.
7. Puede controlar el equipo de karaoke desde su dispositivo BT o utilizando los botones «Play/Pause», «Stop», «Avanzar/Retroceder» del aparato. (El avance/retroceso rápido no funciona en el aparato cuando el dispositivo BT está conectado).

Programar un CD introducido

1. Pulse el botón «Stop» para detener la reproducción del CD introducido.
2. Pulse el botón «Program».
3. Pulse el botón «Omitir/Buscar» para elegir una pista del CD introducido.
4. Pulse el botón «Program» para programar la pista elegida.
5. Repita los pasos 4 y 5 hasta programar 20 pistas que se reproducirán en orden.
6. Pulse el botón «Stop» para cancelar la programación.

CONTROL AUTOMÁTICO POR VOZ (AVC)

Con el control AVC para el Control Automático de Voz, puede ajustar el volumen del aparato para compensar los diferentes niveles de volumen del micrófono. Gire el dial para ajustar el grado en que el Control Automático de Voz compensa las variaciones de volumen.

Para ajustar manualmente el control de voz, utilice el regulador del efecto «Eco» en la parte frontal del aparato.

LIMPIEZA Y CUIDADO

Nota: Apague el aparato antes de limpiarlo. Retire el cable de alimentación o las pilas.

- No sumerja el aparato en agua ni en ningún otro líquido para limpiarlo.
- Limpie la superficie del aparato con un paño suave y ligeramente húmedo. Asegúrese de que no entre agua dentro del aparato.
- No utilice limpiadores abrasivos u objetos duros, como estropajos, para limpiar el aparato.
- Seque por completo el aparato después de limpiarlo.
- Guarde el aparato en una habitación fresca y seca.

RETIRADA DEL APARATO



Si en su país existe una disposición legal relativa a la eliminación de aparatos eléctricos y electrónicos, este símbolo estampado en el producto o en el embalaje advierte que no debe eliminarse como residuo doméstico. En lugar de ello, debe depositarse en un punto de recogida de reciclaje de aparatos eléctricos y electrónicos. Una gestión adecuada de estos residuos previene consecuencias potencialmente negativas para el medio ambiente y la salud de las personas. Puede consultar más información sobre el reciclaje y la eliminación de este producto contactando con su administración local o con su servicio de recogida de residuos.

Este producto contiene baterías. Si en su país existe una disposición legal relativa a la eliminación de baterías, estas no deben eliminarse como residuo doméstico. Infórmese sobre la normativa vigente relacionada con la eliminación de baterías. Una gestión adecuada de estos residuos previene consecuencias potencialmente negativas para el medio ambiente y la salud de las personas.

DECLARACIÓN DE CONFORMIDAD

**Fabricante:**

Chal-Tec GmbH, Wallstraße 16, 10179 Berlín, Alemania.

Importador para Gran Bretaña:

Berlin Brands Group UK Ltd
PO Box 1145
Oxford, OX1 9UW
United Kingdom

Por la presente, Chal-Tec GmbH declara que el tipo de equipo radioeléctrico SingSing BT es conforme con la Directiva 2014/53/UE. El texto completo de la declaración UE de conformidad está disponible en la dirección Internet siguiente: use.berlin/10035790

Gentile cliente,

La ringraziamo per aver acquistato il dispositivo. La preghiamo di leggere attentamente le seguenti istruzioni per l'uso e di seguirle per evitare possibili danni tecnici. Non ci assumiamo alcuna responsabilità per danni scaturiti da una mancata osservazione delle avvertenze di sicurezza e da un uso improprio del dispositivo. Scansionare il codice QR seguente, per accedere al manuale d'uso più attuale e per ricevere informazioni sul prodotto.

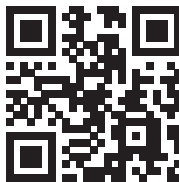

INDICE

Avvertenze di sicurezza	46
Descrizione del dispositivo	48
Messa in funzione e connessioni	50
Cd & cd+g	52
Bt	52
Controllo vocale automatico (avc)	53
Pulizia e manutenzione	53
Smaltimento	54
Dichiarazione di conformità	54

DATI TECNICI

Numero articolo	10035790, 10035791
Alimentazione	220-240 V ~ 50/60 Hz
Funzionamento a batterie	6 batterie, tipo C (non incluse in consegna)

Caratteristiche

- BT
- Lettore CD top-load: CD, CD-R/RW
- Karaoke: CD+G
- Schermo con LED rossi a 2 cifre
- Comando vocale automatico
- Regolazione eco
- Regolazione volume per microfoni
- Ripetizione 1 o Riproduzione di TUTTI
- Effetti luminosi LED
- Uscita Composite-Video
- 2 ingressi microfono
- Uscite audio stereo RCA
- Regolazione volume analogica
- Cassa integrata
- Impugnatura di trasporto

Volume di consegna

- Microfono
- Cavo RCA audio/video
- Cavo di alimentazione AC

AVVERTENZE DI SICUREZZA

Nota: bambini a partire da 8 anni e persone con limitate capacità fisiche e psichiche possono utilizzare il dispositivo solo se sono stati istruiti da una persona responsabile del loro controllo riguardo alle funzioni e alle procedure di sicurezza e comprendono i rischi connessi.

- **Colpo di fulmine** – Se il dispositivo non viene utilizzato per tempi prolungati o se ci sono temporali, staccare la spina o scollegare l'antenna. In questo modo si evitano danni al dispositivo dovuti a colpi di fulmine e sovratensione.
- **Sovraccarico** – non sovraccaricare prese elettriche, prolunghe o prese integrate, altrimenti si corre il rischio di incendi o scosse elettriche.
- **Penetrazione di liquidi e corpi estranei** – Non inserire mai oggetti di alcun tipo nelle aperture del dispositivo, dato che potrebbero entrare in contatto con punti in cui c'è tensione pericolosa o cortocircuitare componenti, con il conseguente rischio di incendi o scosse elettriche. Non versare assolutamente liquidi sopra al dispositivo.
- **Riparazione e manutenzione** – Non cercare di effettuare manutenzione sul dispositivo autonomamente, dato che aprendo o rimuovendo la copertura si è esposti a tensioni pericolose e altri rischi. Lasciare che la manutenzione venga effettuata da personale qualificato.

- **Danni che richiedono l'intervento del servizio di assistenza –** Staccare la spina e rivolgersi a un'azienda tecnica specializzata se si presentano le seguenti situazioni:
 - a) Il cavo di alimentazione o la spina sono danneggiati.
 - b) Sono caduti oggetti nel prodotto o sono stati versati liquidi sopra di esso.
 - c) Il prodotto è stato esposto a pioggia o acqua.
 - d) Il prodotto è caduto o è danneggiato.
 - e) Il prodotto presenta una potenza sensibilmente ridotta.
- **Pezzi di ricambio –** Se sono necessari pezzi di ricambio, assicurarsi che l'azienda tecnica che si occupa della sostituzione utilizzi solo pezzi di ricambio approvati dal produttore o pezzi che presentano le stesse caratteristiche di quelli originali. Una sostituzione impropria può causare incendi, scosse elettriche o altri pericoli.
- **Calore –** Non posizionare il dispositivo vicino a fonti di calore, come termosifoni, caloriferi, forni o altri prodotti (inclusi amplificatori).
- **Ventilazione –** Il dispositivo deve essere posizionato in modo da non ostacolare la corretta ventilazione. Non posizionarlo su letti, divani, tappeti o superfici simili, che possono bloccare le aperture di ventilazione, in vani d'incasso, come ad es. librerie o armadi, che ostacolano il flusso d'aria.
- **Alimentazione –** Il dispositivo deve essere collegato a una fonte di alimentazione con caratteristiche corrispondenti a quelle descritte nel manuale o sul dispositivo stesso.
- **Cavo di alimentazione –** Posizionare il cavo di alimentazione in modo da non rischiare di calpestarlo e da non poterci poggiare sopra o contro oggetti.
- **Scarica elettrostatica –** Se il display non funziona correttamente o se la manopola non reagisce a causa di una scarica elettrostatica, spegnere il dispositivo e staccare la spina. Dopo qualche secondo, ricollegare la spina e riaccendere il dispositivo.
- **Batterie –** Non esporre le batterie a calore eccessivo, come luce del sole diretta, fuoco o similari. Non ingerire le batterie, pericolo di lesione!

**AVVERTENZA**

Pericolo di lesione! Raggi laser invisibili se il dispositivo è aperto o i blocchi sono sganciati. Non esporsi ai raggi laser.

DESCRIZIONE DEL DISPOSITIVO

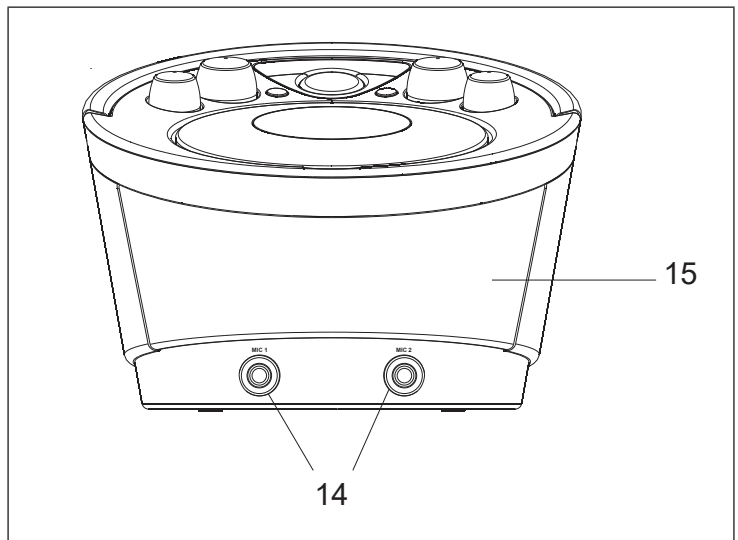
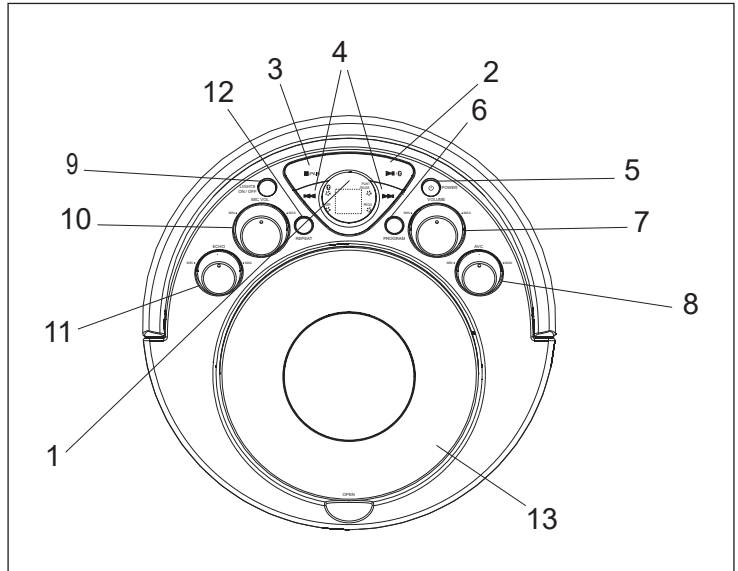

- 1 **Display**
- 2 **Play/Pausa/BT**
 - Tenere premuto questo tasto per qualche secondo, per cambiare tra CD+G e BT.
 - Premere questo tasto per riprodurre o mettere in pausa un CD.
- 3 **Stop/Pair**
 - Premere questo tasto per arrestare un CD in riproduzione.
 - Tenere premuto questo tasto per qualche secondo per accedere alla fonte BT.
- 4 **Skip/Ricerca**
 - Premere questo tasto per cambiare traccia su un CD.
 - Tenere premuto questo tasto per avanzare/tornare indietro rapidamente nel titolo del CD in riproduzione.

NOTA: la funzione per avanzare/tornare indietro rapidamente non funziona con CD+G.

- 5 **POWER**
 - Premere questo tasto per accendere o spegnere il dispositivo.
- 6 **Programma**
 - Premere questo tasto per programmare un CD in modo da riprodurne i titoli in un determinato ordine.
- 7 **Master-Volume**
 - Girare la manopola per regolare il volume.
- 8 **Controllo vocale automatico (AVC)**
 - Girare la manopola per impostare il comando vocale.
- 9 **Luce on/off**
 - Premere questo tasto per accendere o spegnere la luce.
- 10 **Volume microfono**
 - Girare la manopola per regolare il volume del microfono.
- 11 **Eco**
 - Girare la manopola per regolare l'effetto eco.
- 12 **Ripetizione**
 - Premere ripetutamente per ripetere la riproduzione del titolo attuale o di tutto l'album.
- 13 **Vano CD**
- 14 **Ingressi microfono MIC 1 & MIC 2**
- 15 **Cassa principale (lato anteriore)**

MESSA IN FUNZIONE E CONNESSIONI

Collegamento all'alimentazione

Per alimentare il dispositivo con la rete elettrica, collegare il cavo di alimentazione con l'apposito ingresso sul retro dell'impianto e inserire la spina in una presa adatta.



Funzionamento a batteria

Per il funzionamento a batteria, sono necessarie 6 batterie tipo C (non incluse in consegna).

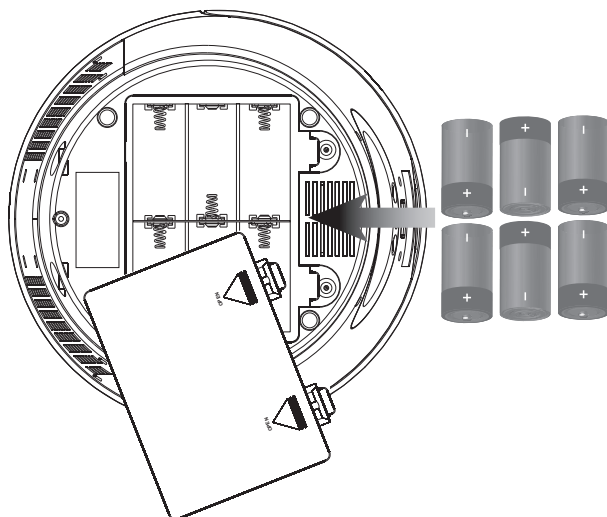

**ATTENZIONE!**

Pericolo di esplosione! Inserire le batterie sempre rispettando la corretta polarità (polo +/-). Sostituire le batterie solo con altre dello stesso tipo.

Uscita Composite-Video

Utilizzare un cavo RCA video (incluso in consegna)

1. Collegare il cavo RCA video con l'uscita RCA video dell'impianto per karaoke e con l'ingresso video del vostro televisore.
2. Impostare la fonte del televisore sull'ingresso utilizzato nel passaggio uno.
3. I contenuti riprodotti dall'impianto vengono mostrati sul televisore collegato.

Uscita RCA audio

Utilizzare un cavo RCA audio (incluso in consegna)

1. Collegare il cavo RCA audio con l'uscita RCA audio dell'impianto per karaoke e con l'ingresso audio del vostro impianto stereo esterno.
2. Impostare la fonte dell'impianto stereo sull'ingresso utilizzato nel passaggio uno.
3. L'audio riprodotto dall'impianto per karaoke viene emesso dall'impianto stereo collegato.

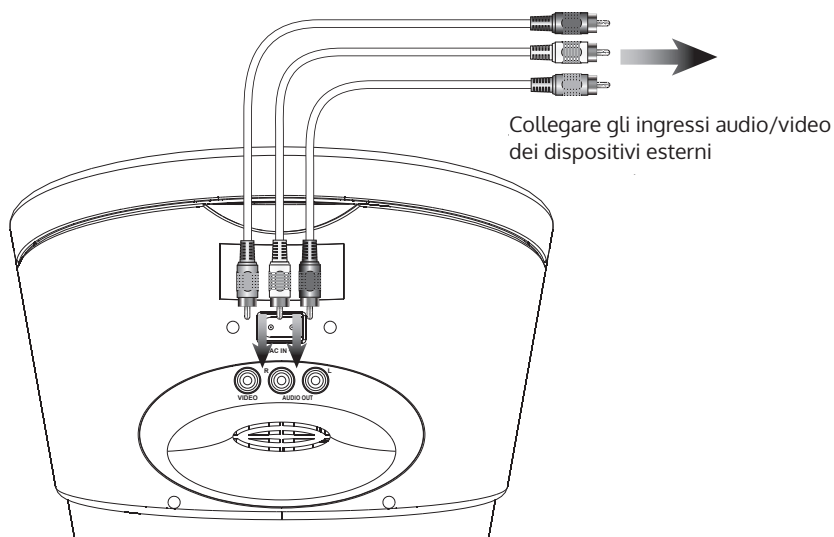

CD & CD+G

Informazioni sull'uso di CD

Utilizzare solo CD funzionanti con il seguente marchio:



- Questo dispositivo non è compatibile con CD MP3.
- Un CD sporco o graffiato può saltare o causare altri problemi durante la riproduzione. Pulirlo o cambiarlo.

Introdurre un CD

1. Premere POWER per accendere il dispositivo.
2. Premere Open per aprire il vano CD.
3. Inserire un CD, CD-R/RW o CD+G con l'etichetta verso l'alto.
4. Chiudere il vano CD.

Riproduzione di un CD

1. Collegare il microfono in dotazione all'ingresso microfonico MIC 1 o MIC 2.
2. Premere il tasto „Play/Pausa“ per riprodurre il CD inserito.

BT

Se il dispositivo non è mai stato collegato con un dispositivo BT, è necessario seguire questa procedura di accoppiamento per collegare l'impianto per karaoke con il dispositivo BT.

NOTA: se non è possibile collegare l'impianto per karaoke con il dispositivo BT, spegnere il dispositivo BT e riaccenderlo per risolvere il problema.

1. Accendere il dispositivo.
2. Tenere premuto per qualche secondo Play/Pausa/BT per attivare il BT. L'indicazione BT si illumina.
3. Tenere premuto Stop/Pair per 4/5 secondi. L'indicazione BT lampeggia e il dispositivo passa in modalità Connessione/Ricerca.
4. Accendere il BT sul dispositivo esterno e attivare la ricerca o la funzione di ricerca, per trovare l'impianto nella lista.
5. Selezionare "SingSing BT" dalla lista quando compare. Se viene richiesta una password, inserire "0000".
6. A connessione riuscita, l'indicazione BT rimane accesa e viene emesso un breve segnale acustico.

7. Ora è possibile gestire l'impianto dal dispositivo BT esterno o con i tasti Play/Pausa, Stop, Avanti/Indietro sul dispositivo (quando la funzione BT è attiva, i tasti Avanti veloce/Tornare indietro sul dispositivo non funzionano).

Programmare un CD

1. Premere Stop per arrestare il CD.
2. Premere Programmazione.
3. Premere Skip/Ricerca per selezionare un titolo sul CD.
4. Premere Programmazione per programmare la traccia selezionata.
5. Ripetere i passaggi 4 e 5 per programmare fino a 20 titoli da riprodurre in sequenza.
6. Premere Stop per terminare la programmazione.

CONTROLLO VOCALE AUTOMATICO (AVC)

Con la manopola AVC per il comando vocale automatico è possibile regolare il volume del dispositivo, in modo da pareggiare diversi volumi del microfono. Girare la manopola per regolare il livello in cui il comando vocale automatico deve pareggiare eventuali discrepanze del volume.

Per l'impostazione manuale del comando vocale, utilizzare la manopola Echo sul lato anteriore del dispositivo.

PULIZIA E MANUTENZIONE

Nota: prima della pulizia, spegnere il dispositivo, staccare l'alimentatore e/o togliere le batterie

- Non immergere mai il dispositivo in acqua o altri liquidi per pulirlo.
- Pulire le superfici con un panno morbido e leggermente inumidito. Assicurarci che non penetri acqua all'interno del dispositivo.
- Non utilizzare assolutamente prodotti abrasivi o oggetti duri, come spugne abrasive, per la pulizia.
- Dopo la pulizia, asciugare con cura il dispositivo.
- Conservare il dispositivo in un luogo fresco e asciutto.

SMALTIMENTO



Se nel proprio paese si applicano le regolamentazioni inerenti lo smaltimento di dispositivi elettrici ed elettronici, questo simbolo sul prodotto o sulla confezione segnala che questi prodotti non possono essere smaltiti con i rifiuti normali e devono essere portati a un punto di raccolta di dispositivi elettrici ed elettronici. Grazie al corretto smaltimento dei vecchi dispositivi si tutela il pianeta e la salute delle persone da possibili conseguenze negative. Informazioni riguardanti il riciclo e lo smaltimento di questi prodotti si ottengono presso l'amministrazione locale oppure il servizio di gestione dei rifiuti domestici.

Il prodotto contiene batterie. Se nel proprio paese si applicano le regolamentazioni inerenti lo smaltimento di batterie, non possono essere smaltite con i normali rifiuti domestici. Preghiamo di informarvi sulle regolamentazioni vigenti sullo smaltimento delle batterie. Grazie al corretto smaltimento dei vecchi dispositivi si tutela l'ambiente e la salute delle persone da conseguenze negative.

DICHIARAZIONE DI CONFORMITÀ

**Produttore:**

Chal-Tec GmbH, Wallstraße 16, 10179 Berlino, Germania.

Importatore per la Gran Bretagna:

Berlin Brands Group UK Ltd
PO Box 1145
Oxford, OX1 9UW
United Kingdom

Il fabbricante, Chal-Tec GmbH, dichiara che il tipo di apparecchiatura radio SingSing BT è conforme alla direttiva 2014/53/UE. Il testo completo della dichiarazione di conformità UE è disponibile al seguente indirizzo Internet: use.berlin/10035790

