

KLARSTEIN NIELSTARK  
TEIN NIELSTARK KLAR  
KLARSTEIN NIELSTARK  
TEIN NIELSTARK KLAR  
KLARSTEIN NIELSTARK  
TEIN NIELSTARK KLAR  
KLARSTEIN NIELSTARK

# KLARSTEIN

## **Metrobreeze Rom Smart**

Klimaanlage  
Air Conditioner  
Aire acondicionado  
Climatiseur  
Climatizzatore

10035803 10035804



**Sehr geehrter Kunde,**

wir gratulieren Ihnen zum Erwerb Ihres Gerätes. Lesen Sie die folgenden Hinweise sorgfältig durch und befolgen Sie diese, um möglichen Schäden vorzubeugen. Für Schäden, die durch Missachtung der Hinweise und unsachgemäßen Gebrauch entstehen, übernehmen wir keine Haftung. Scannen Sie den folgenden QR-Code, um Zugriff auf die aktuellste Bedienungsanleitung und weitere Informationen rund um das Produkt zu erhalten.



---

## INHALTSVERZEICHNIS

---

Hinweise zum Kältemittel R290	4
Sicherheitshinweise	5
Geräteübersicht	6
Bedienfeld	7
Fernbedienung	8
Inbetriebnahme und Bedienung	9
Gerätesteuerung per Smartphone	11
Installation	13
Fensterdichtung anbringen	14
Wasser ablassen	17
Reinigung und Pflege	18
Fehlerbehebung	19
Hinweise zur Entsorgung	20

English	23
Español	43
Français	63
Italiano	83

---

## TECHNISCHE DATEN

---

Artikelnummer	10035803, 10035804
Stromversorgung	220-240 V ~ 50/60 Hz
Kühlleistung	10.000 BTU

---

## HINWEISE ZUM KÄLTEMITTEL R290

---

### Warnhinweise

- Die Klimaanlage muss aufrecht aufbewahrt und transportiert werden. Andernfalls können irreparable Kompressorschäden entstehen. Lassen Sie das Gerät im mindestens 24 Stunden stehen, bevor Sie es in Betrieb nehmen.
- Schalten Sie den das Gerät vor der Reinigung aus und trennen Sie es von der Stromversorgung.
- Stellen sie sicher, dass das Produkt einen ständigen Luftstrom erzeugt! Stellen Sie sicher, dass die Lufteinlässe und -auslässe nicht blockiert sind.
- Betreiben Sie dieses Gerät zur Vermeidung von Lecks auf einem horizontalen Untergrund.
- Jede Person, die Arbeiten an einen Kältemittelkreislauf vornimmt, sollte über ein aktuell gültiges Zertifikat einer von der Industrie akkreditierten Bewertungsstelle verfügen. Damit wird die Kompetenz zum sicheren Umgang mit Kältemitteln gemäß einer branchenweit anerkannten Bewertungsspezifikation sichergestellt.
- Wenn das Gerät nicht mehr funktioniert, entsorgen Sie es fachgerecht.
- Bewahren Sie das Gerät bei Nichtgebrauch an einem gut belüfteten Ort auf.
- Bewahren Sie das Gerät so auf, dass es nicht beschädigt wird.
- Reparaturen dürfen nur vom Hersteller oder einem autorisierten Fachbetrieb durchgeführt werden.
- Beschädigen Sie keine der Komponenten des Kältemittelkreislaufs. Ausströmendes Kältemittel wird unter Umständen nicht wahrgenommen, da es geruchlos ist.
- Wartung und Reparaturen müssen unter der Aufsicht von Spezialisten für den Einsatz von brennbaren Kältemitteln durchgeführt werden.

### Informationen für Räume mit Kältemittelleitungen

- Beschränken Sie die Rohrleitungen auf ein Minimum.
- Achten Sie darauf die Rohrleitungen nicht zu beschädigen.
- Geräte mit brennbaren Kältemitteln dürfen nur in gut belüfteten Raum installiert werden.
- Halten Sie die nationalen Gasvorschriften ein.
- Alle mechanischen Verbindungen müssen für Wartungszwecke frei zugänglich sein.



#### VORSICHT

Brandgefahr! Dieses Gerät enthält das brennbare Kältemittel R290. Wenn das Kältemittel austritt und einer externen Zündquelle ausgesetzt ist, besteht Brandgefahr.

## SICHERHEITSHINWEISE

### Spezielle Hinweise

- Verwenden Sie zum Entfrostern oder zum Reinigen ausschließlich vom Hersteller empfohlene Mittel.
- Lagern Sie das Gerät keinesfalls in einem Raum, in welchem sich permanent Zündquellen befinden (beispielsweise: offene Flammen, ein eingeschaltetes Gasgerät oder ein eingeschaltetes elektrisches Heizgerät).
- Durchstechen oder verbrennen Sie das Gerät keinesfalls.
- Beachten Sie, dass Kühlmittel geruchlos sein können.

**Hinweis:** Verwenden Sie das Gerät ausschließlich in Räumen, welche größer sind als X m<sup>2</sup> (siehe Tabelle):

Modell	X (m <sup>2</sup> )
5000 BTU/h, 7000 BTU/h, 8000 BTU/h	10 m <sup>2</sup>
9000 BTU/h, 10000 BTU/h, 10500 BTU/h	13 m <sup>2</sup>
12000 BTU/h, 14000 BTU/h, 16000 BTU/h, 18000 BTU/h	18 m <sup>2</sup>

### Allgemeine Sicherheitshinweise

- Das Gerät ist ausschließlich für die Verwendung im Innenbereich geeignet.
- Verwenden Sie das Gerät nicht, wenn es repariert werden muss oder nicht richtig installiert wurde.
- Verwenden Sie das Gerät nicht in den folgenden Bereichen:
  - in der Nähe von Wärmequellen,
  - in Bereichen, in welchen Öl spritzen kann,
  - in Bereichen, welche direktem Sonnenlicht ausgesetzt sind,
  - in Bereichen, in welchen Spritzwasser auftreten kann,
  - in der Nähe von Badewannen, in Waschräumen, in der Nähe von Duschen oder Swimmingpools.
- Stecken Sie Ihre Finger oder sonstige Objekte niemals in die Belüftungsöffnungen. Warnen Sie insbesondere Kinder vor der davon ausgehenden Gefahr.
- Achten Sie darauf, dass das Gerät während des Transports und der Lagerung senkrecht gehalten wird, damit der Kompressor richtig positioniert wird.
- Schalten Sie das Gerät vor der Reinigung immer aus und ziehen Sie den Netzstecker aus der Steckdose.
- Schalten Sie das Gerät, bevor Sie es an einen anderen Ort stellen, aus und ziehen Sie den Netzstecker aus der Steckdose. Bewegen Sie das Gerät langsam und vorsichtig.

- Decken Sie das Gerät, zur Vermeidung von Brandgefahr, nicht ab.
- Alle Anschlüsse des Lüfters müssen den lokalen Vorschriften für elektrische Sicherheit entsprechen. Falls notwendig, informieren Sie sich über diese Vorschriften.
- Beaufsichtigen Sie Kinder, damit diese nicht mit dem Gerät spielen.
- Wenn das Netzkabel beschädigt ist, muss es vom Hersteller, dem Kundendienst oder einer in ähnlicher Weise qualifizierten Person ersetzt werden, um Gefahren zu vermeiden.
- Dieses Gerät kann von Kindern ab 8 Jahren und von Personen (Kinder eingeschlossen) mit eingeschränkten physischen, sensorischen oder mentalen Fähigkeiten und/oder mangelnder Erfahrung und Wissen verwendet werden, insofern diese von einer für ihre Sicherheit verantwortlichen Person in das Gerät eingewiesen wurden und die mit der Verwendung des Geräts einhergehenden Gefahren begreifen. Die Reinigung und Wartung des Geräts darf von Kindern nur unter Aufsicht durchgeführt werden.
- Das Gerät muss gemäß der nationalen Verkabelungsvorschriften installiert werden.
- Art und Spannung der Sicherungen: T, 250 V AC, 2 A oder höher.
- Kontaktieren Sie für die Reinigung und Wartung des Geräts den Kundendienst.
- Ziehen Sie nicht am Netzkabel und deformieren oder modifizieren Sie dieses nicht und tauschen Sie es keinesfalls in Wasser ein. Ein falscher Umgang mit dem Netzkabel kann zu Schäden am Gerät und/ oder Stromschlägen führen.
- Die nationalen Gasvorschriften müssen eingehalten werden.
- Blockieren Sie keinesfalls die Belüftungsöffnungen.
- Bedienen Sie das Gerät nicht ausschließlich durch hineinstecken oder herausziehen des Netzsteckers, da es dadurch zu Stromschlägen oder zu Bränden durch Hitzeentwicklung kommen kann.
- Ziehen Sie sofort den Netzstecker aus der Steckdose, wenn seltsame Geräusche, ein seltsamer Geruch oder Rauch aus dem Gerät austreten.

### Hinweise zum Umgang mit Schäden

- Kontaktieren Sie bei Schäden am Gerät den Hersteller, den Kundendienst oder eine in ähnlicher Weise qualifizierte Person.
- Schalten Sie beim Auftreten von Schäden das Gerät aus und ziehen Sie den Netzstecker aus der Steckdose und kontaktieren Sie den Hersteller, den Kundendienst oder eine in ähnlicher Weise qualifizierte Person.
- Das Netzkabel muss unbedingt sicher geerdet werden.
- Wenn das Netzkabel beschädigt ist muss das Gerät zur Gefahrenvermeidung ausgeschaltet werden und der Netzstecker aus der Steckdose gezogen werden. Das Netzkabel muss vom Hersteller, dem Kundendienst oder einer in ähnlicher Weise qualifizierten Person ersetzt werden.



#### **WARNUNG**

Verletzungsgefahr! Reparaturen am Kühlmittelkreislauf dürfen nur von geschulten Fachpersonal ausgeführt werden. Versuchen Sie niemals das Gerät selbst zu reparieren!

## GERÄTEÜBERSICHT

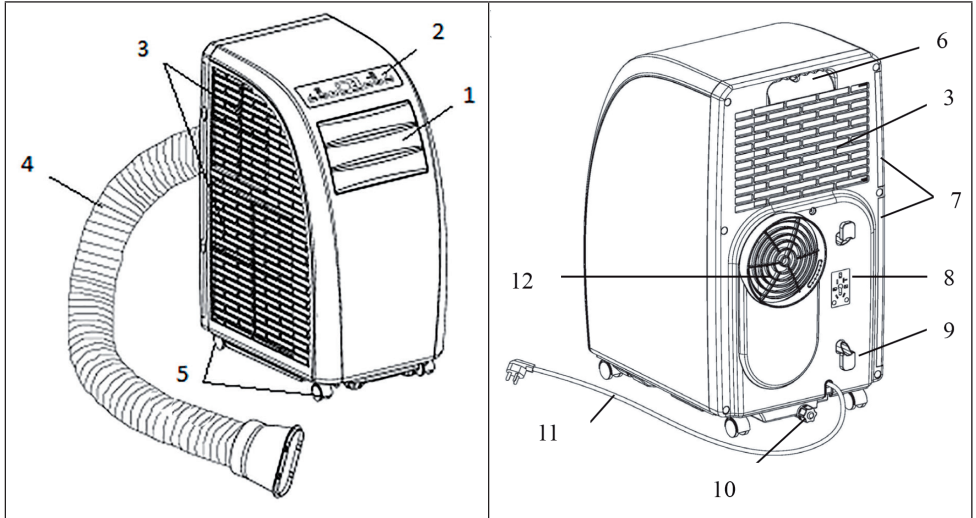

1	Luftauslass-Lamelle	7	Filter
2	Bedienfeld	8	Halterung für den Stecker
3	Lufteinlass	9	Kabelhalterung
4	Abluftschlauch	10	Wasserauslass
5	Räder	11	Netzkabel und Stecker
6	Handgriff	12	Abluftauslass









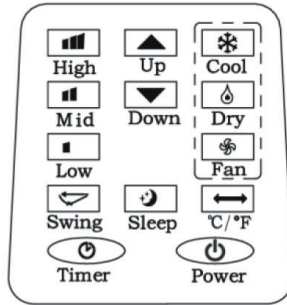



## BEDIENFELD

<b>POWER</b>	Drücken Sie diese Taste um das Gerät einzuschalten. Die Betriebsanzeige beginnt zu leuchten.
<b>MODE</b>	Drücken Sie diese Taste während das Gerät eingeschaltet oder der Timer gestellt ist, um einen Modus, wie Kühlung, Entfeuchtung oder Ventilator zu wählen.
<b>UP/DOWN</b>	Falls der Timer aus oder an ist können Sie mit diesen Tasten die Zeit einstellen, nach deren Ablauf das Gerät automatisch ein- oder ausgeschaltet wird. Die entsprechende Kontrollleuchte am Display geht an. Falls sich das Gerät im Kühlmodus befindet können Sie mit diesen Tasten die Temperatur einstellen. Drücken Sie beide tasten gleichzeitig, um zwischen von °C nach °F und zurück zu wechseln.
<b>SPEED</b>	Drücken Sie auf diese Taste, um die Geschwindigkeit des Ventilators einzustellen: hoch > mittel > niedrig. Halten Sie die tasten im Ventilator-Modus 5 Sekunden lang gedrückt, um die interne Trocknungsfunktion zu starten. Halten Sie die Tasten erneut 5 Sekunden lang gedrückt, um die Funktion wieder auszuschalten. Die entsprechende Kontrollleuchte erlischt dann wieder.
<b>TIMER</b>	Drücken Sie auf diese Taste, um den Timer zustellen. Die entsprechende Kontrollleuchte geht an.
<b>88</b>	Die Zahlen im großen Display zeigen die eingestellte Temperatur im Kühl- und Heizmodus an. Im Ventilator- und Entfeuchtungsmodus wird die Raumtemperatur in °C oder °F angezeigt.
<b>SLEEP</b>	Wird der Nachtmodus gestartet, leuchtet im Display die zugehörige Kontrollleuchte auf.
<b>WATER FULL</b>	Ist der Wassertank voll, blinkt die zugehörige Kontrollleuchte während ein Warnton er- tönt.
<b>TIMER + SPEED</b>	Halten Sie die Ventilator- und die Timer-Taste gleichzeitig 2 Sekunden lang gedrückt um die Schwing-Funktion der Lamellen zu aktivieren.



## FERNBEDIENUNG



	POWER: Gerät ein- und ausschalten.
	TIMER: Timer einstellen.
	SWING: Horizontale Schwingung der Lamellen.
	TEMPERATUR: Von °C zu °F wechseln
	COOL: Kühlmodus starten.
	DRY: Entfeuchtungsmodus starten.
	FAN: Ventilator einschalten.
	UP/DOWN: Temperatur und Timer einstellen.
	HIGH: Hohe Geschwindigkeit.
	MID: Mittlere Geschwindigkeit.
	LOW: Niedrige Geschwindigkeit.
	SLEEP: Nachtmodus starten. Sollte die Geschwindigkeit hoch oder mittel sein, wechselt sie zu langsam. Im Nachtmodus können Temperatur und Geschwindigkeit nicht geändert werden.

---

## INBETRIEBNAHME UND BEDIENUNG

---

### Aus-Timer einstellen

Drücken Sie die Timer-Taste während das Gerät läuft. Die Timer-Kontrollleuchte geht an und im Display blinkt 5 Mal hintereinander die Anzeige „00“. Drücken Sie in dieser Zeit auf eine der Pfeiltasten, um den Timer auf eine Zeit zwischen 1 und 24 Stunden zu stellen. Zwischen 1 und 24 Stunden verstellen Sie die Zeit in 1-Stunden-Schritten. Sobald die eingestellte Zeit abgelaufen ist, geht das Gerät automatisch aus.

### Ein-Timer einstellen

Drücken Sie im Standby-Modus auf die Timer-Taste. Die Timer-Kontrollleuchte geht an und im Display blinkt 5 Mal hintereinander die Anzeige „00“. Drücken Sie in dieser Zeit auf eine der Pfeiltasten, um die gewünschte Zeit, genau so wie beim Aus-Timer einzustellen. Während Sie den Timer stellen können sie auch den gewünschten Modus einstellen, in dem der Timer nach dem Einschalten laufen soll. Falls sie Kühlung wählen können Sie zusätzlich die gewünschte Temperatur eingeben. Falls Sie Entfeuchtung wählen, können Sie die gewünschte Luftfeuchtigkeit eingeben. Nachdem die eingegebene Zeit abgelaufen ist startet das Gerät automatisch und läuft im eingestellten Modus.

### Eingegebene Timer-Zeit ändern / Timer ausschalten

Drücken sie während der Timer bereits läuft auf die Timer-Taste. Das Display blinkt und zeigt die Restzeit an. Benutzen Sie die Pfeiltasten, um die Zeit wie gewünscht anzupassen. Drücken sie während das Display blinkt erneut auf die Timer-Taste, um den auszuschalten.

### Kühlmodus

- Drücken Sie im Ein-Zustand auf die Mode-Taste und wählen Sie den Kühlmodus (COOL).
- Drücken Sie auf die Pfeiltasten, um die Temperatur zwischen 18 °C - 30 °C einzustellen. Mit jedem Tasten- druck steigt oder sinkt die eingestellte Temperatur um 1 °C.
- Drücken Sie auf die Taste für die Geschwindigkeit (SPEED), um die Geschwindigkeit in der folgenden Reihen- folge auszuwählen: hoch (HIGH) > mittel (MID) > niedrig (LOW).

- Drücken Sie im Kühlmodus (COOL) auf die SLEEP-Taste (Nachtmodus) an der Fernbedienung oder gleichzeitig auf die Tasten UP (Pfeil nach oben) und TIMER am Bedienfeld, um den Nachtmodus zu starten. Falls der Ventilator mit hoher oder mittlerer Geschwindigkeit läuft wird die Geschwindigkeit auf niedrig gesetzt. Nach 7 Stunden geht das Gerät automatisch aus. Um den Nachtmodus zu beenden, drücken Sie erneut auf die SLEEP-Taste an der Fernbedienung, oder die Temperaturwechsel-Taste am Bedienfeld.
- Drücken Sie auf die SWING-Taste, um die Schwingung der Lamellen zu starten. Drücken Sie die Taste erneut, um die Funktion wieder anzuschalten.

### Entfeuchtungsmodus

- Drücken Sie im Ein-Zustand auf die Mode-Taste und wählen Sie Entfeuchtung (DEHUMIDIFY). Die entsprechende Kontrollleuchte geht an.
- Die Temperatur kann in diesem Modus nicht eingestellt werden.
- Drücken Sie auf die SWING-Taste, um die Schwingfunktion zu starten.

### Ventilatormodus

- Drücken Sie im Ein-Zustand auf die FAN-Taste, um den Ventilator zu starten. Die entsprechende Kontrollleuchte geht an.
- Drücken Sie auf die SPEED-Taste, um die Geschwindigkeit in der folgenden Reihenfolge auszuwählen: hoch (HIGH) > mittel (MID) > niedrig (LOW). Halten Sie die SPEED-Taste 5 Sekunden lang gedrückt, um die interne Trocknungsfunktion zu starten. Der obere und untere Ventilator laufen daraufhin gemeinsam. Drücken sie die SPEED-Taste erneut 5 Sekunden lang, um die Funktion auszuschalten.
- Die Temperatur lässt sich in diesem Modus nicht einstellen.
- Drücken Sie auf die SWING-Taste, um die Schwingfunktion zu starten.

### Wichtige Hinweise zur Bedienung

- Wenn im Display „FL“ aufleuchtet und die Leuchte für den Wasserstand blinkt hält das Gerät an, bis sie das Wasser entleert haben. Sobald das Wasser abgelassen wurde fährt das Gerät automatisch fort.
- Im Entfeuchtungs- und Ventilatormodus (eingeschlossen der Trocknungsfunktion), brauchen Sie den Abluftschlauch nicht benutzen.
- Falls die Sonne direkt in Ihr Zimmer scheint, ziehen Sie die Vorhänge zu.

## GERÄTESTEUERUNG PER SMARTPHONE

Wenn Sie Ihr Klarstein-Gerät in Ihr heimisches WLAN einbinden, können Sie es ganz bequem über die dazugehörige Klarstein-App bedienen. Die App ermöglicht es Ihnen, nicht nur das Gerät über Ihr Smartphone fernzusteuern, sondern bietet Ihnen zudem Zugang zu Rezepten und weiterführenden Informationen.

Gehen Sie folgendermaßen vor, um Ihr Smartphone mit Ihrem Klarstein-Gerät zu verbinden:

1. Laden Sie zuerst die Klarstein-App herunter, indem Sie mit Ihrem Smartphone den QR-Code scannen (siehe unten) oder laden Sie diese direkt aus dem App Store oder bei Google Play herunter.
2. Versichern Sie sich, dass Ihr Smartphone mit demselben WLAN-Netzwerk verbunden ist, mit dem Ihr Klarstein-Gerät verbunden werden soll.
3. Öffnen Sie die Klarstein-App.
4. Melden Sie sich mit Ihrem Konto an. Wenn Sie noch keinen Account haben, registrieren Sie sich in der Klarstein-App.
5. Folgen Sie den Anweisungen der App.

### App-Download

Verwenden Sie die Scan-Funktion Ihres Handys, um den QR-Code zu scannen, und speichern Sie die App auf Ihrem Smartphone.

**Hinweis:** Weitere Hinweise zur Bedienung der App und Hilfestellungen zur Herstellung der Verbindung mit Ihrem Gerät liefert Ihnen die App, sobald Sie sie das erste Mal öffnen.

iOS	Android
	

## Fehlerbehebung bei Verbindungsproblemen

Wenn Ihr Klarstein-Gerät im WLAN nicht gefunden werden kann, überprüfen Sie Folgendes:

- Ist das Gerät eingesteckt?
- Ist die WLAN-Funktion des Smartphones aktiviert?
- Ist die WLAN-Funktion des Klarstein-Gerätes aktiviert? (Befolgen Sie die Anweisungen in der App.)
- Ist das WLAN-Passwort korrekt eingegeben worden?
- Befinden sich Router, Klarstein-Gerät und Smartphone während des Kopplungsversuches in unmittelbarer Nähe? (Idealerweise nicht mehr als 5 m voneinander entfernt.)
- Falls Sie in den Einstellungen ihres WLAN-Routers das 2,4-GHz-Band deaktiviert haben, aktivieren Sie dieses in Ihren Routereinstellungen.

**Hinweis:** Für weitere Hilfestellungen folgen Sie den Anweisungen der App beim Verbindungsaufbau.

## INSTALLATION

### Standort

Stellen Sie das Gerät auf einen trockenen, ebenen Untergrund. Lassen Sie um das Gerät herum mindestens 50 cm Platz, damit die Luft ausreichend zirkulieren kann.

### Abluftschlauch anbringen

- Befestigen Sie den Schlauch mit dem runden Ende am Gerät.
- Befestigen Sie dazu das Runde Ende am Gerät, wie auf dem Bild dargestellt.
- Verbinden Sie das flache Ende mit der Fensterdichtung. Installieren Sie die Dichtung dazu am nächstgelegenen Fenster. In einem Umkreis von 50 cm um das Fenster sollten sich keine Hindernisse befinden, damit die Luft ungehindert fließen kann.

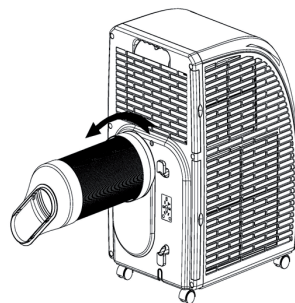

### Wichtige Hinweise zum Abluftschlauch

- Der Schlauch ist zwischen 60 cm - 170 cm lang (inklusive Adapter). Wir empfehlen Ihnen die minimale Länge zu verwenden, um Energie zu sparen.
- Der Abluftschlauch wurde speziell für dieses Gerät hergestellt. Verwenden Sie keinen anderen Schlauch, der länger ist oder aus anderen Materialien besteht. Andernfalls könnte das Gerät beschädigt werden.

## FENSTERDICHTUNG ANBRINGEN

### Schiebefenster

1. Messen Sie zuerst die Fensterhöhe bzw. -breite aus, je nachdem wie sie die Dichtung installieren möchten.
2. Passen Sie die Länge der Dichtungsplatte (siehe Bild) entsprechend an und fixieren Sie die Platte mit Schrauben.

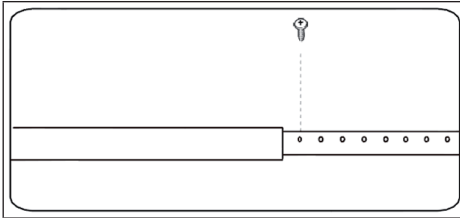

3. Befestigen Sie die Dichtungsplatte in Ihrem Fenster (siehe Bilder).

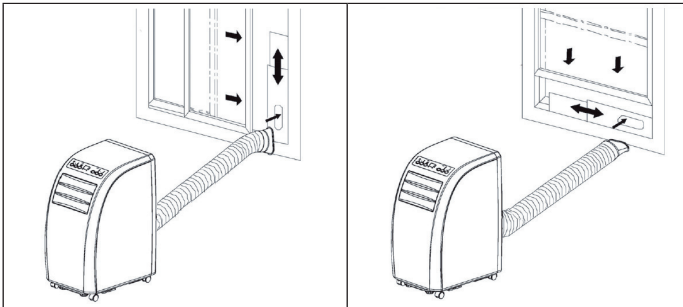

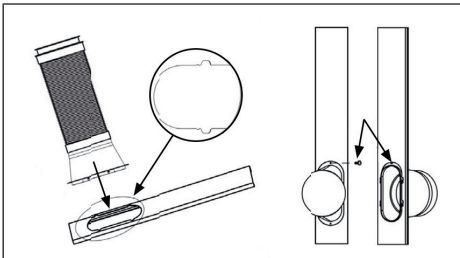

4. Befestigen Sie den Abluftschlauch an der Dichtungsplatte. Fixieren Sie ihn mit Schrauben.



## Kippfenster

Die Montage der Fensterdichtung ist einfach. Sie können die Dichtung an ein gekipptes Fenster, ein seitlich geöffnetes Fenster oder ein Dachfenster anbringen. Wir haben hier zur Demonstration ein seitlich geöffnetes Fenster gewählt. Es eignet sich besonders gut, weil sich der Abluftschlauch seitlich weit nach unten anbringen lässt.

Das Klettband wird an den drei offenen Seiten angebracht. Die Seite, an der das Fenster am Rahmen anliegt, wird ausgelassen. Den Fensterrahmen vorher reinigen und trocknen, damit das Band haftet.

1	2	3
		
<p>Kleben Sie das Klettband links, oben und unten am Fensterrahmen an.</p> <p>Am besten schneiden Sie für jede Seite einen Streifen zu.</p>	<p>Kleben Sie das Klettband nun auch an die Innenseite des Fensters.</p>	<p>Kleben Sie die Fensterdichtung an das Klettband im Fensterrahmen (oben beginnen) und anschließend an das Klettband im Fenster.</p> <p>Führen Sie den Abluftschlauch des Klimagerätes durch das Loch, welches Sie durch die Reißverschlüsse in der Höhe und Größe anpassen können.</p>



## Wandanbringung

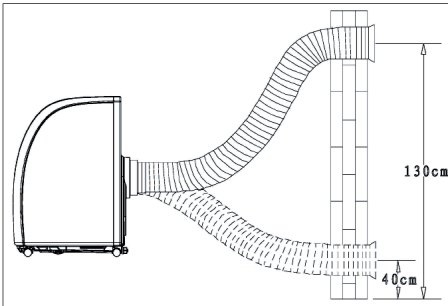

## Richtige Schlauchverlegung

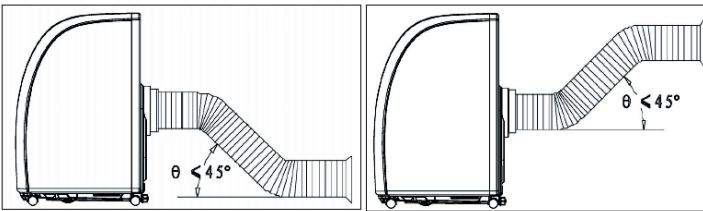

## Falsche Schlauchverlegung

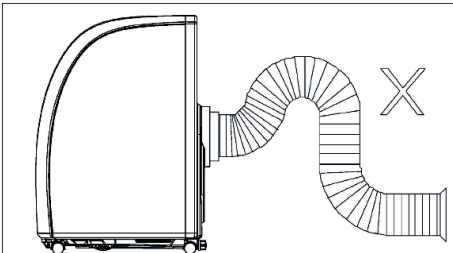

## WASSER ABLASSEN

- Wenn Sie den Kühl- oder Entfeuchtungsmodus benutzen sammelt sich mehr Kondenswasser an. Sobald der Tank voll ist wird der Wasser-voll Alarm ausgelöst und das Gerät stoppt. Die Anzeige für den vollen Tank leuchtet auf. Ein Alarmton ertönt, bis der Wasserstand im Tank unterhalb des Sensors ist oder der Tank manuell geleert wurde. Sobald der Alarm ausgeht fährt das Gerät automatisch mit dem Betrieb fort.
- Wenn der Alarm ertönt, entleeren Sie das Wasser zeitnah. Bewegen Sie das Gerät zu einem Abfluss, schrauben Sie die Verschlusskappe heraus und entfernen Sie den Stöpsel. Lassen Sie das Wasser komplett abfließen. Stecken Sie den Stöpsel wieder rein und drehen Sie die Verschlusskappe zu. Wenn der Wassertank voll ist, bewegen Sie das Gerät sehr vorsichtig, damit das Wasser nicht überschwappt und ausfließt.

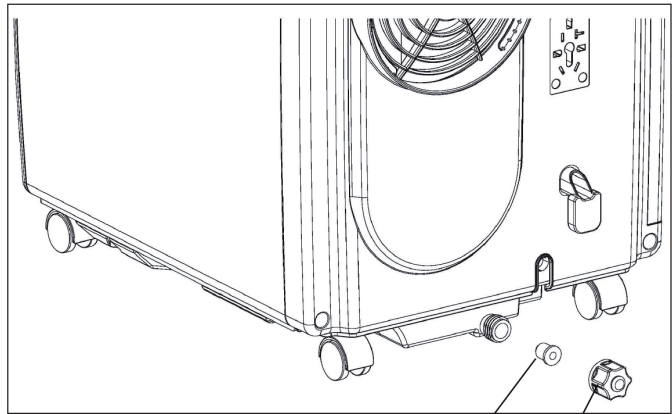

Stöpsel    Verschlusskappe

## REINIGUNG UND PFLEGE

Bevor Sie das Gerät reinigen, schalten Sie es aus und ziehen Sie den Stecker aus der Steckdose.

### Reinigung der Oberfläche

Reinigen Sie die Oberfläche mit einem Staubwedel oder einem feuchten Lappen. Benutzen Sie keine chemischen Reiniger, wie Benzin, Alkohol oder Benzol. Andernfalls könnte die Oberflächenbeschichtung oder das Gerät beschädigt werden.

### Filterreinigung

Falls die Filter mit Staub zugesetzt sind, kann die Luft nur noch unzureichend zirkulieren und die Effizienz des Geräts lässt deutlich nach. Wenn Sie das Gerät über einen längeren Zeitraum benutzen, empfehlen wir Ihnen die Filter alle zwei Wochen zu reinigen.

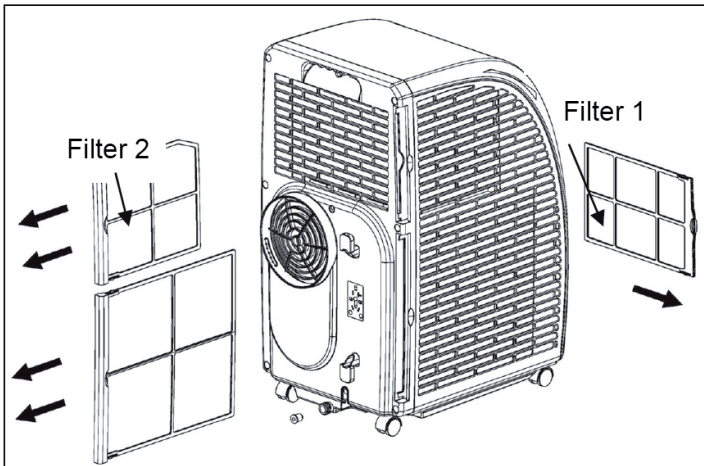

1. Ziehen Sie die Filter wie abgebildet aus dem Gerät.
2. Reinigen Sie die Filter in 40 °C warmem Wasser mit etwas Neutralreiniger. Lassen Sie sie danach an einem schattigen Platz trocknen.
3. Schieben Sie die Filter wieder ins Gerät.
4. Reihenfolge der Filterentfernung: Ziehen Sie zuerst Filter 2 aus dem Gerät und dann Filter 1. Installieren Sie nach der Reinigung zuerst Filter 1, dann Filter 2.

## Gerät nach dem Saisonende verstauen

Wenn Sie das Gerät länger nicht benutzen, befolgen Sie die folgenden Schritte:

- Lassen Sie das Wasser aus dem Tank ab. Das geht am leichtesten, wenn Sie das Gerät leicht zurücklehnen. Schalten Sie dann den Ventilatormodus ein und drücken Sie 5 Sekunden lang auf SPEED, um den internen Lüfter zu starten. Lassen Sie das Gerät 2-3 Stunden lang laufen. In dieser Zeit kann das Gerät von innen trocknen.
- Schalten Sie das Gerät danach aus und ziehen Sie den Stecker aus der Steckdose.
- Wickeln Sie das Kabel an der Rückseite auf und befestigen Sie den Stecker.
- Entfernen Sie den Abluftschlauch und verstauen Sie ihn.
- Ziehen Sie einen Plastiksack über das Gerät und verstauen Sie es an einem trockenen Ort.
- Nehmen Sie die Batterien aus der Fernbedienung und bewahren Sie sie an einem sicheren Ort auf.

## FEHLERBEHEBUNG

Problem	Mögliche Ursache	Lösungsansatz
Das Gerät läuft nicht.	Das Gerät ist ausgeschaltet.	Schalten Sie das Gerät ein.
	Stecker nicht eingesteckt.	Stecken Sie den Stecker fest ein.
	Sicherung raus oder kaputt.	Tauschen Sie die Sicherung aus.
	Timer falsch eingestellt.	Ändern Sie die eingestellte Zeit.
	Wassertank ist voll.	Leeren Sie den Tank.
Die Kühlung ist mangelhaft.	Die Luftein- oder -auslässe sind blockiert.	Entfernen Sie alle Hindernisse.
	Es befinden sich Wärmequellen im Raum.	Entfernen Sie alle Wärmequellen.
	Die Filter sind zugesetzt.	Reinigen Sie die Filter.
	Die Temperatur ist falsch eingestellt.	Ändern Sie die Temperatureinstellung.
	Der Ventilator läuft zu langsam.	Erhöhen Sie die Geschwindigkeit.
Das Gerät ist laut und wackelt.	Der Boden ist geneigt oder das Gerät steht nicht eben.	Stellen Sie das Gerät auf einen ebenen Untergrund.

**Wichtig:** Falls das Gerät nicht ordnungsgemäß funktioniert, schalten Sie es aus und ziehen Sie den Stecker. Lassen Sie das Gerät ebenfalls von einem Fachbetrieb überprüfen, falls folgendes auftritt:

- Sicherung und Schalter sind oft kaputt.
- Das Netzkabel überhitzt sich oder ist beschädigt.
- Das Gerät riecht merkwürdig.

### Fehlermeldungen

E1: Die Sensorspule funktioniert nicht richtig.	<b>Hinweis:</b> Wenn die Heizanzeige angeht, befindet sich das Gerät im Anti-Frost-Modus oder im Abtaumodus. Das ist normal und stellt keinen Fehler dar.
E2: Fehler am Raumtemperatur-Sensor	
E4: Anti-Frost-Schutz	
FL: Der Wassertank ist voll und muss geleert werden.	

---

## HINWEISE ZUR ENTSORGUNG

---



Befindet sich die linke Abbildung (durchgestrichene Mülltonne auf Rädern) auf dem Produkt, gilt die Europäische Richtlinie 2012/19/EU. Diese Produkte dürfen nicht mit dem normalen Hausmüll entsorgt werden. Informieren Sie sich über die örtlichen Regelungen zur getrennten Sammlung elektrischer und elektronischer Gerätschaften. Richten Sie sich nach den örtlichen Regelungen und entsorgen Sie Altgeräte nicht über den Hausmüll. Durch die regelkonforme Entsorgung der Altgeräte werden Umwelt und die Gesundheit Ihrer Mitmenschen vor möglichen negativen Konsequenzen geschützt. Materialrecycling hilft, den Verbrauch von Rohstoffen zu verringern.

Das Produkt enthält Batterien, die der Europäischen Richtlinie 2006/66/EG unterliegen und nicht mit dem normalen Hausmüll entsorgt werden dürfen. Bitte informieren Sie sich über die örtlichen Bestimmungen zur gesonderten Entsorgung von Batterien. Durch regelkonforme Entsorgung schützen Sie die Umwelt und die Gesundheit ihrer Mitmenschen vor negativen Konsequenzen.

---

## KONFORMITÄTSERKLÄRUNG

---

**Hersteller:**

Chal-Tec GmbH, Wallstraße 16, 10179 Berlin, Deutschland.

**Die vollständige Konformitätserklärung des Herstellers finden Sie unter folgendem Link:**

<https://use.berlin/10035803>

**Dear Customer,**

Congratulations on purchasing this device. Please read the following instructions carefully and follow them to prevent possible damages. We assume no liability for damage caused by disregard of the instructions and improper use. Scan the QR code to get access to the latest user manual and more product information.



---

## CONTENT

---

Notes on Refrigerant R290	24
Safety Instructions	25
Product Description	27
Control Panel	28
Remote Control	29
Commissioning and Operation	30
Device Control by Smartphone	32
Installation	34
Attaching the window seal	35
Drainage Operation	38
Cleaning and Care	39
Troubleshooting	40
Hints on Disposal	42
Declaration of Conformity	42

---

## TECHNICAL DATA

---

Item number	10035803, 10035804
Power supply	220-240 V ~ 50/60 Hz
Cooling capacity	10.000 BTU

---

## NOTES ON REFRIGERANT R290

---

### Warnings

- The air conditioning system must be kept and transported upright. Otherwise, irreparable compressor damage may occur. Leave the unit for at least 24 hours before putting it into operation.
- Switch off the device and disconnect it from the power supply before cleaning.
- Make sure that the product creates a steady stream of air. Ensure the air inlets and outlets are not blocked.
- To prevent leaks, operate this unit on a horizontal surface.
- Any person performing work on a refrigerant circuit should have a current certificate from an industry-accredited assessment body. This ensures competence for the safe handling of refrigerants according to an industry-recognised assessment specification.
- If the device stops working, dispose of it properly.
- Store the device in a well-ventilated place when not in use.
- Store the device so that it is not damaged.
- Repairs may only be carried out by the manufacturer or an authorised specialist company.
- Do not damage any components of the refrigerant circuit. Escaping refrigerant may not be noticed because it is odourless.
- Maintenance and repairs must be carried out under the supervision of specialists in the use of flammable refrigerants.

### Information for rooms with refrigerant pipes

- Limit the piping to a minimum.
- Be careful not to damage the piping.
- Appliances with flammable refrigerants may only be installed in a well-ventilated room.
- Comply with national gas regulations.
- All mechanical connections must be freely accessible for maintenance purposes.



#### CAUTION

Risk of fire! This device contains the flammable refrigerant R290. If the refrigerant escapes and is exposed to an external ignition source, there is a risk of fire.



## SAFETY INSTRUCTIONS

### Special notes

- Only use agents recommended by the manufacturer for defrosting or cleaning.
- Never store the appliance in a room in which there are permanent sources of ignition (e.g. open flames, a switched on gas appliance or a switched on electric heater).
- Do not puncture or burn the appliance.
- Note that coolant may be odourless.

**Note:** Only use the unit in rooms larger than X m<sup>2</sup> (see table):

Model	X (m <sup>2</sup> )
5000 BTU/h, 7000 BTU/h, 8000 BTU/h	10 m <sup>2</sup>
9000 BTU/h, 10000 BTU/h, 10500 BTU/h	13 m <sup>2</sup>
12000 BTU/h, 14000 BTU/h, 16000 BTU/h, 18000 BTU/h	18 m <sup>2</sup>

### General safety instructions

- The device is only suitable for indoor use.
- Do not use the product if it needs to be repaired or if it has not been installed properly.
- Do not use the product in the following areas:
  - near heat sources,
  - in areas where oil can splash,
  - in areas exposed to direct sunlight,
  - in areas where splash water can occur,
  - near bathtubs, in washrooms, near showers or swimming pools.
- Never insert your fingers or other objects into the ventilation openings. In particular, warn children of the dangers this may cause.
- Ensure that the unit is held vertically during transport and storage so that the compressor is correctly positioned.
- Always turn off the appliance before cleaning and unplug it from the wall outlet.
- Switch off the appliance before moving it and unplug it from the wall outlet. Move the appliance slowly and carefully.

- To avoid the risk of fire, do not cover the unit.
- All fan connections must comply with local electrical safety regulations. If necessary, refer to these regulations.
- Supervise children so that they do not play with the unit.
- If the power cord is damaged, it must be replaced by the manufacturer, customer service or a similarly qualified person to avoid danger.
- This equipment may be used by children over the age of 8 and by persons (including children) with limited physical, sensory or mental capabilities and/or lack of experience and knowledge, provided they have been instructed in the use of this equipment by a person responsible for their safety and understand the hazards associated with the use of this equipment. Cleaning and maintenance of the appliance may only be carried out by children under supervision.
- The appliance must be installed in accordance with national wiring regulations.
- Type and voltage of fuses: T, 250 V AC, 2 A or higher.
- Contact customer service for cleaning and maintenance.
- Do not pull the power cord, deform or modify it, or immerse it in water. Incorrect handling of the power cord may result in damage to the equipment and/or electric shock.
- National gas regulations must be observed.
- Do not block the ventilation openings.
- Do not operate the appliance solely by inserting or removing the power plug, as this may result in electric shock or fire due to heat.
- Immediately unplug the appliance from the wall outlet if it emits strange noises, odours or smoke.

### Instructions for Handling Damage

- In case of damage to the device, contact the manufacturer, customer service or a similarly qualified person.
- If damage occurs, turn off the power, unplug the power cord, and contact the manufacturer, the service representative, or a similarly qualified person.
- The power cord must be securely earthed.
- If the power cord is damaged, turn off the power to avoid danger and unplug the power cord from the wall outlet. The power cord must be replaced by the manufacturer, customer service or a similarly qualified person.



#### **WARNING**

Risk of injury! Repairs to the coolant circuit may only be carried out by trained specialist personnel. Never attempt to repair the unit yourself!

## PRODUCT DESCRIPTION

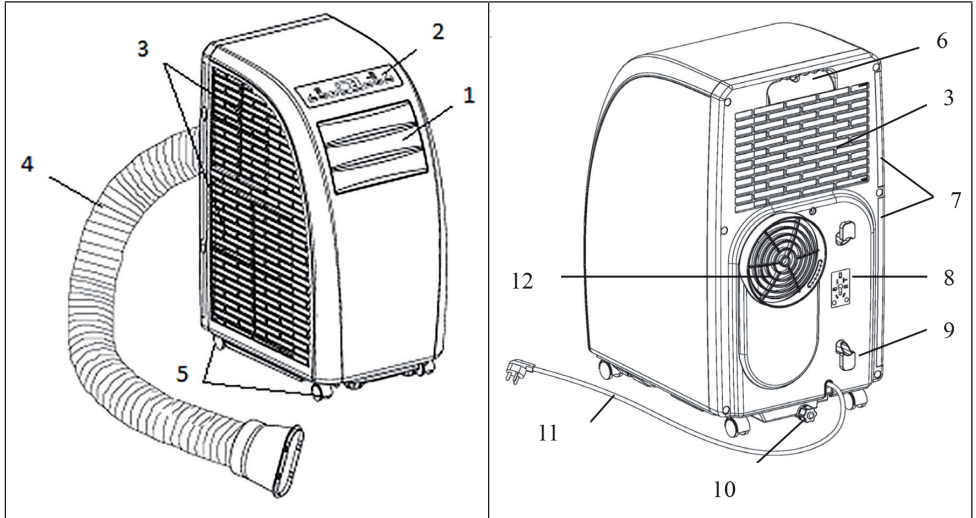









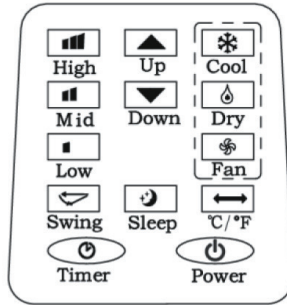



1	Guide strip	7	Strainer
2	Control panel	8	For installation of power line plug
3	Inlet grid	9	Buckle of power line
4	Exhaust pipe	10	Drainage outlet
5	Corner wheel	11	Power line with plug
6	Handle	12	Exhaust outlet

## CONTROL PANEL

<p>The diagram shows a control panel with the following elements:         <ul style="list-style-type: none"> <li>On the left, three indicator lamps labeled HIGH, MID, and LOW.</li> <li>Below them are three buttons: TIMER, SPEED, and UP. A bracket labeled 'SWING' is under the TIMER and SPEED buttons.</li> <li>In the center is a digital display showing '88'. To its right are two indicator lamps for °C and °F, and two for Hi and Lo.</li> <li>Below the display are two indicator lamps for SLEEP and WATER FULL.</li> <li>On the right are three buttons: DOWN, MODE, and POWER.</li> <li>Above the MODE button are three indicator lamps for COOL, DRY, and FAN.</li> <li>To the right of the MODE button is a Wi-Fi symbol.</li> </ul> </p>	
<b>POWER</b>	Press this button to turn on or off the air conditioner, and the powered indicator lamp is normally on.
<b>MODE</b>	During on or timer on pressing this button can select COOL, DEHUMIDIFY, FAN etc. The corresponding indicator lamp to the selected mode is on.
<b>UP/DOWN</b>	If the timer on or timer off is set, pressing UP or DOWN can adjust on/off time; in running state of COOL or timer state, pressing UP or DOWN can adjust the set temperature; and pressing UP and DOWN simultaneously can realize conversion between and , and is displayed in default.
<b>SPEED</b>	Pressing this button can select different speeds in cycle of HIGH, MID and LOW; in FAN mode press this button for 5s to run the internal dry function, press this button for another 5s to cancel, the corresponding indicator lamp to the selected speed is on.
<b>TIMER</b>	Press this button to enter timer setting state, and the indicator lamp is on.
<b>88</b>	This pattern displays the set temperature in COOL and HEAT modes, and displays room temperature in FAN and DEHUMIDIFY modes; display of °C shows current centigrade temperature, and display of °F shows current Fahrenheit temperature.
<b>SLEEP</b>	This indicator lamp is normally on when SLEEP state is started.
<b>WATER FULL</b>	In water full state this indicator lamp flickers with buzzer to prompt drainage.
<b>TIMER + SPEED</b>	Press and hold the fan and timer buttons simultaneously for 2 seconds to activate the swing function of the slats.

## REMOTE CONTROL



	POWER: Press this button to turn on/off the air conditioner.
	TIMER: Press this button to set timer.
	SWING: Press this button, and the horizontal guide vane rotates automatically.
	TEMPERATURE CONVERSION: Temperature is converted from °C to °F.
	COOL: Press this button to select COOL mode.
	DEHUMIDIFY: Press this button to select DEHUMIDIFY mode.
	FAN: Press this button to select FAN mode.
	UP/DOWN: Press UP or DOWN to set temperature or adjust timer.
	HIGH: Press this button to select HIGH speed.
	MID: Press this button to select MID speed.
	LOW: Press this button to select LOW speed.
	SLEEP: Press this button to set SLEEP mode. At the moment the speed of upper and lower fans is fixed at LOW speed, in SLEEP mode temperature and speed cannot be changed. Press this button again to cancel.

---

## COMMISSIONING AND OPERATION

---

### Setting of timer off

When the air conditioner is running, press this button, the timer LED lamp is on, and meanwhile 88 Nixie tube will flicker "00" for 5 times, at the moment, press UP and DOWN to adjust time from 1h to 24h. Between 1~24h of timer, up/down adjustment once changes 1h. When the set time expires, the air conditioner turns off automatically.

### Setting timer on

When the air conditioner is in standby state, press TIMER, the timer LED lamp is on, and meanwhile the display will flicker "00" for 5 times, at the moment press UP/DOWN to adjust the desired time, and the method of adjustment is the same as that during timer off. During setting of timer, the operating modes after start can be selected, if COOL mode is selected, the set temperature can be adjusted simultaneously; if DEHUMIDIFY mode is selected, the set humidity can be adjusted simultaneously. After the set time expires, the air conditioner starts automatically and runs in the selected operating mode.

### Change of the set time / Turning the timer off

In the running process of timer, if you are intended to change the existing timer, you can press TIMER once, at the moment 88 Nixie tube will flicker and display the remaining time, during flicker pressing UP/DOWN can increase/decrease time on the basis of the original time. If you press TIMER again during flicker, the set time will be cancelled, namely timer quits.

### COOL mode

- In on or timer on state press MODE to select COOL mode. At the moment the corresponding LED on panel displays.
- Press UP/DOWN to set appropriate temperature in a range of 18~30°C (64~86°F). When UP or DOWN is pressed once, temperature will go up or down by 1°C or 1°F every time.
- Press SPEED to select appropriate speed, and LOW, MID and HIGH speeds can be circularly selected.

- After selecting COOL mode, press SLEEP on remote control (or press UP and TIMER on operating panel simultaneously) to enter SLEEP mode, both upper and lower fans are forcibly set at LOW speed. In approximate 7h the air conditioner turns off automatically. If SLEEP is to be cancelled, press SLEEP again or conversion mode to cancel the sleep function.
- Press SWING to turn off or turn on the swing function.

### **DEHUMIDIFY mode**

- In on or timer on state press MODE to select DEHUMIDIFY mode. At the moment the corresponding indicator lamp is on.
- Temperature and speed are not adjustable.
- Press SWING to turn off or turn on the up/down swing function.

### **FAN mode**

- In on or timer on state press MODE to select FAN mode. At the moment the corresponding indicator lamp is on.
- Press SPEED to select appropriate speed, and LOW, MID and HIGH speeds can be circularly selected. In this mode press SPEED for "5s" to run the internal dry function, i.e. both upper and lower fans work simultaneously. Press SPEED for another "s" to cancel the internal dry function.
- Temperature is not adjustable.
- Press SWING to turn off or turn on the up/down swing function.

### **Important Hints on Use**

- When full water indication is displayed, the air conditioner will stop work, you should drain water in time. After drainage the air conditioner will start automatically.
- In DEHUMIDIFY and FAN (including the internal dry function) modes, you need not use exhaust pipe.
- If your room faces the sun directly, please draw the curtains.

---

## DEVICE CONTROL BY SMARTPHONE

---

If you integrate the device into your home WiFi, you can conveniently operate it via the associated Klarstein app. The app not only allows you to remotely control the device via your smartphone, but also gives you access to recipes and additional information.

Follow these steps to connect your smartphone to your Klarstein device:

1. Download the Klarstein app first by scanning the QR code with your smartphone (see below), or download it directly from App Store or Google Play.
2. Make sure your smartphone is connected to the same WiFi network that your Klarstein device is to be connected to.
3. Open the Klarstein app.
4. Sign in to your account. If you do not have an account, sign up in the Klarstein app.
5. Follow the instructions from the app.

### App Download

Use the scan function of your smartphone to scan the QR code and save the app on your smartphone.

**Note:** The app provides further information on how to use the app and help on how to connect to your device as soon as you open it for the first time.





## Troubleshooting connection problems

If your Klarstein device cannot be found in the WLAN, check the following:

- Is the device plugged in?
- Is the WiFi feature of my phone enabled?
- Is the WiFi function of the Klarstein device activated? (Follow the instructions in the app)
- Has the WLAN password been entered correctly?
- Are the router, Klarstein device and smartphone in the immediate vicinity during the connection attempt? (Ideally no more than 5 m apart)
- If you have deactivated the 2.4 GHz band in the settings of your wireless router, activate it in your router settings.

**Note:** For further help, follow the instructions in the app when setting up the connection.

## INSTALLATION

### Location

Install in a flat and dry place, and 50cm must be left around the air conditioner to enable smooth circulation of air, as shown in Fig.5 (before connection of exhaust pipe).

### Assembly method of exhaust pipe

- Connect exhaust pipe assembly with round joint.
- Fix the round end of the connected exhaust pipe assembly at air outlet of the air conditioner as shown in figure.
- Connect the oblate joint of the connected exhaust pipe assembly with sealplate of window.
- Install sealplate on the nearest window. No Obstacles at a distance of 50cm around the Window should be ensured to guarantee unimpeded air exhaust.

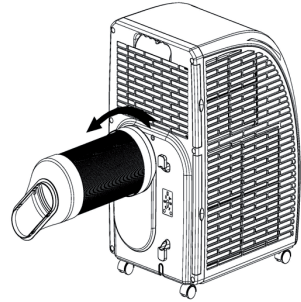

### Cautions

- Exhaust pipe is 60cm~170cm long (including adapter). We recommend using the minimum length so as to save energy for you.
- The length of exhaust pipe is especially designed in accordance with the specification of the air conditioner. Please do not use other exhaust pipes of different lengths or materials, in such way failure may be caused.

## ATTACHING THE WINDOW SEAL

### Sliding window

1. Measure the size of window.
2. Adjust the length of the window sealing plate to fit the size of the window. After adjusting the window sealing plate, fix it with screws (see picture).

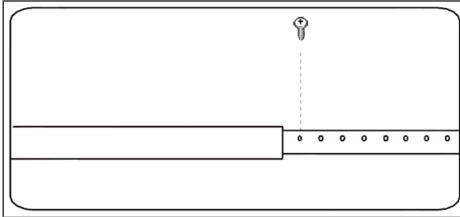

3. Install the fixed window sealing plate on the window (see pictures).

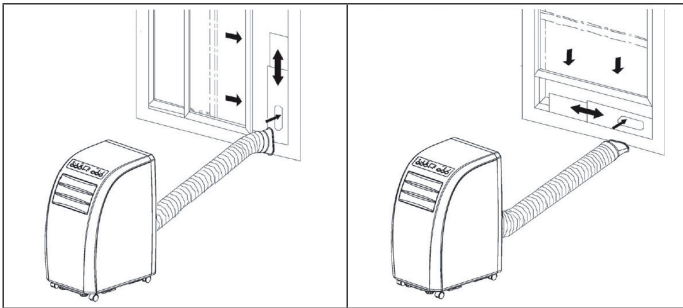

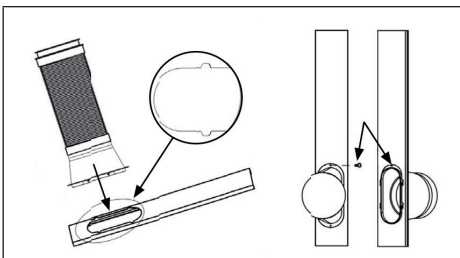

4. Insert the air exhaust hose into the window sealing plate, fix it with screws.



### Tilted window

Installing the window sealing is easy. You can attach it to a tilted window or to a laterally opened window. Our demonstration is performed on a laterally opened window. It is especially suitable for low positions of the exhaust pipe.

The velcro tape must be attached on three sides. Leave out the side with the window being connected to the frame. Clean the frame and dry it first, so that the tape sticks.

1	2	3
		
<p>Attach the velcro tape on the left, on the top and on the bottom of the window frame.</p> <p>We recommend that you cut the tape into strips for each window side first.</p>	<p>Now attach the velcro tape to the inner window sides.</p>	<p>Stick the window sealing to the velcro strips on the window frame first (starting with the top), then on the velcro strips on the window.</p> <p>Push the exhaust air tube of the air conditioner through the hole, which can be adjusted in height and size.</p>

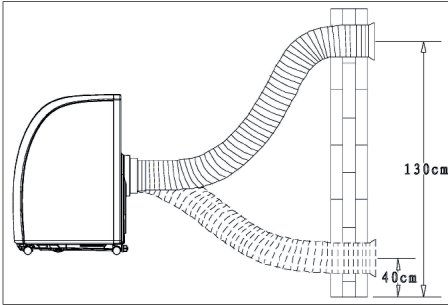
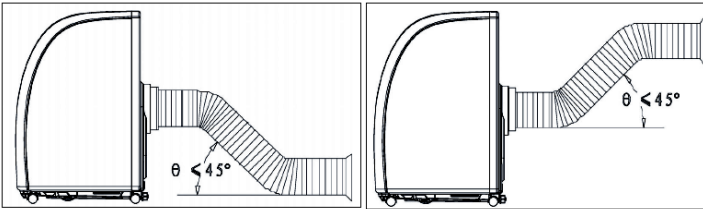
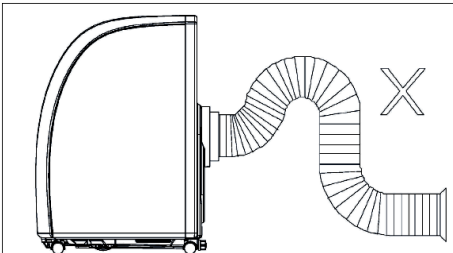
**Wall mounted****Bow alignment****Incorrect bending**

## DRAINAGE OPERATION

- When COOL or DEHUMIDIFY is run in humid weather, more condensate is produced, water full alarm will be issued as the level in water pan reaches a certain location, compressor stops operation. Water full indication on display screen will light up and an audible alarm will be issued simultaneously till the level in water pan is lower than alarm level or water in water pan has been drained manually. When the alarm is relieved, the air conditioner will resume normal operation automatically.
- When the air conditioner issues water full alarm, please drain water in time. You can move the air conditioner to the site where water can be drained directly (such as toilet or sewer), unscrew nut and pull out water plug to drain all water. Install water plug and nut before use. When water is full, please move the air conditioner steadily, otherwise, water may overflow from inside.

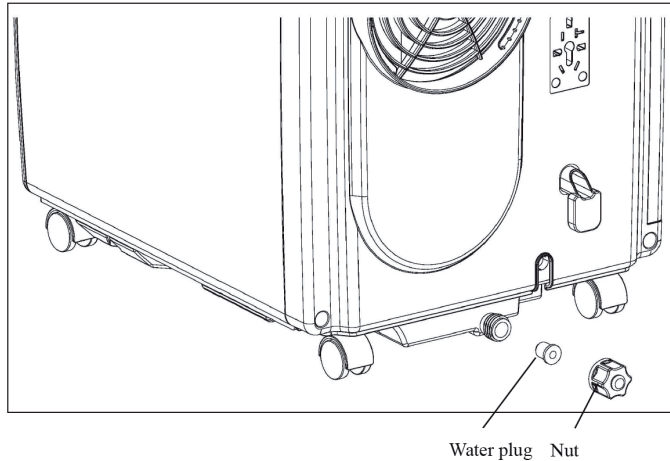

## CLEANING AND CARE

Before cleaning turn off the air conditioner and pull out the plug.

### Cleaning surface

Clean surface of the air conditioner with duster or semi-wet soft cloth. Do not use chemical reagents, such as benzene, alcohol and gasoline, etc. Otherwise surface of the air conditioner will be damaged, and even the whole air conditioner is damaged.

### Cleaning of strainers

If strainers are blocked by dust, air circulation will be impeded to reduce efficiency of the air conditioner. On condition that the air conditioner is used for long time, cleaning strainers once per two weeks is recommended.

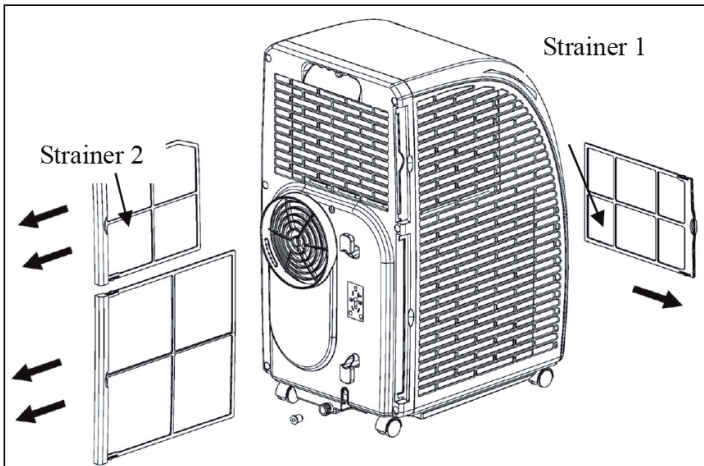

1. Pull out strainers in the direction as shown in Figure.
2. Put strainers into warm water with neutral de-tergent (about 40 °C) and clean up, and after that dry in shade place.
3. Install strainers to the original position in the direction as shown in Figure.
4. Process of taking out strainers: first take out strainer 2 and then strainer 1; process of ins- talling strainers: first install strainer 1 and then strainer 2.

### Postseason storage

When the air conditioner is out of season or not used for long time, corresponding maintenance measures should be taken.

- Drain all water in water pan from outlet (water can be poured out by slowly leaning the body backward during drainage), and adjust operating mode to FAN mode, and then press SPEED for 5s till fan works, keep this operating mode for 2~3h. This method can dry inside of the body and prevent mildew.
- Turn off the air conditioner and pull out power plug.
- Wind up, fasten and put away power line.
- Remove exhaust pipe and keep properly.
- Set the air conditioner into plastic bag and put it in a dry place.
- Take out of cells of remote control and keep properly.

## TROUBLESHOOTING

Fault	Possible Cause	Solution
The air conditioner does not work.	Power off?	Normal phenomenon.
	Plug not inserted?	Insert power plug steadily.
	Fuse burnt out or power supply turned off?	Replace fuse or turn on power supply.
	Time set properly?	Change time setting.
	Water full alarm?	Pour water.
COOL effect not good.	Air inlet/outlet blocked?	Remove blocking.
	Other heating sources available in room?	Remove other heat sources.
	Strainers too dirty?	Clean strainers.
	Temperature setting appropriate?	Change temperature.
	Fan speed set at LOW?	Select appropriate speed.
Noise too large and shake.	Body inclined? Ground uneven?	Put the air conditioner on even ground.



**Caution:** when the following abnormalities occur to the air conditioner, shut down and pull out the plug, and then contact a professional electrician.

- Fuse and switch are often broken.
- Power line is overheating or its coat is naked.
- The body produces abnormal odour.

### Error Codes

E1: Abnormal sense of coil pipe sensor	<b>Note:</b> When heating indicator is displayed, the air conditioner is in anti-freezing or defrosting state, and this is a normal phenomenon.
E2: Abnormal sense of room temperature sensor	
E4: Anti-frost protection	
FL: The air conditioner is in water full alarm state	

---

## HINTS ON DISPOSAL

---



According to the European waste regulation 2012/19/EU this symbol on the product or on its packaging indicates that this product may not be treated as household waste. Instead it should be taken to the appropriate collection point for the recycling of electrical and electronic equipment. By ensuring this product is disposed of correctly, you will help prevent potential negative consequences for the environment and human health, which could otherwise be caused by inappropriate waste handling of this product. For more detailed information about recycling of this product, please contact your local council or your household waste disposal service.

Your product contains batteries covered by the European Directive. 2006/66/EC, which cannot be disposed of with normal household waste. Please check local rules on separate collection of batteries. The correct disposal of batteries helps prevent potentially negative consequences on the environment and human health.

---

## DECLARATION OF CONFORMITY

---

**Producer:**

Chal-Tec GmbH, Wallstraße 16, 10179 Berlin, Germany.

**The complete declaration of conformity of the manufacturer can be found at the following link:**

<https://use.berlin/10035803>

**Estimado cliente,**

Le felicitamos por la adquisición de este producto. Lea atentamente las siguientes instrucciones y sígalas para evitar posibles daños. No asumimos ninguna responsabilidad por los daños causados por el incumplimiento de las instrucciones y el uso inadecuado. Escanee el siguiente código QR para obtener acceso a la última guía del usuario y más información sobre el producto.



---

## ÍNDICE

---

Indicaciones sobre el refrigerante R290	44
Indicaciones de seguridad	45
Descripción del aparato	47
Panel de control	48
Mando a distancia	49
Puesta en marcha y uso	50
Control del dispositivo por smartphone	52
Instalación	54
Montaje de la junta de la ventana	55
Drenar el agua	58
Limpieza y cuidado	59
Resolución de problemas	60
Retirada del aparato	62
Declaración de conformidad	62

---

## DATOS TÉCNICOS

---

Número de artículo	10035803, 10035804
Fuente de alimentación	220-240 V ~ 50/60 Hz
Capacidad de enfriamiento	10.000 BTU

## INDICACIONES SOBRE EL REFRIGERANTE R290

### Advertencias

- Transporte y guarde el aparato en posición vertical. De lo contrario, podría dañar de forma irreparable el compresor. Deje el aparato en posición vertical durante al menos 24 horas antes de ponerlo en marcha.
- Apague y desenchufe el aparato antes de limpiarlo.
- Compruebe que el aparato genera un flujo de aire constante. Asegúrese de que las entradas y salidas de aire no se obstruyen.
- Instale el aparato sobre una superficie horizontal para evitar cualquier fuga.
- Toda persona que trabaja con el refrigerante debe tener un certificado válido actual de una autoridad reguladora acreditada por la industria, que autoriza su competencia para manejar los refrigerantes de manera segura.
- Deseche correctamente el aparato cuando deje de funcionar.
- Si no va a utilizar el aparato, guárdelo en un lugar bien ventilado.
- Guarde el aparato de manera que no se dañe.
- Las reparaciones deben ser realizadas por el fabricante o una empresa autorizada.
- No dañe ningún componente del circuito refrigerante. El refrigerante puede rezumar y no percibirse porque es inodoro.
- El mantenimiento y las reparaciones de refrigerantes inflamables deben llevarse a cabo bajo la supervisión de especialistas.

### Indicaciones acerca de los espacios con conductos de refrigerante

- La instalación de conductos debe limitarse al mínimo.
- Asegúrese de no dañar el circuito de refrigeración.
- Los aparatos con refrigerantes inflamables no deben instalarse en una estancia no ventilada.
- Respete las regulaciones nacionales de gas.
- Las conexiones mecánicas deben ser fácilmente accesibles para poder realizar trabajos de mantenimiento.



#### ATENCIÓN

¡Riesgo de incendio! Este aparato contiene el refrigerante inflamable R290. Si el refrigerante rezuma y está expuesto a una fuente de ignición externa, existe el riesgo de incendio.

## INDICACIONES DE SEGURIDAD

### Indicaciones especiales

- Para descongelar o limpiar, utilice solamente los productos recomendados por el fabricante.
- En ningún caso almacene el aparato en una estancia donde se encuentren fuentes de ignición de manera permanente (por ejemplo: llamas abiertas, un aparato a gas conectado o un radiador eléctrico encendido).
- En ningún caso perforo ni queme el aparato.
- Recuerde que el refrigerante puede ser inodoro.

**Nota:** Utilice el aparato solamente en estancias con un tamaño superior a X m<sup>2</sup> (véase tabla):

Modelo	X (m <sup>2</sup> )
5000 BTU/h, 7000 BTU/h, 8000 BTU/h	10 m <sup>2</sup>
9000 BTU/h, 10000 BTU/h, 10500 BTU/h	13 m <sup>2</sup>
12000 BTU/h, 14000 BTU/h, 16000 BTU/h, 18000 BTU/h	18 m <sup>2</sup>

### Advertencias generales de seguridad

- El aparato se ha concebido para un uso en interiores.
- No utilice el aparato si debe repararse o si no se ha instalado correctamente.
- No utilice el aparato en las siguientes circunstancias:
  - cerca de fuentes de calor
  - en zonas donde se pueda salpicar aceite
  - en zonas expuestas a la luz directa del sol
  - en zonas donde puedan existir salpicaduras de agua
  - cerca de bañeras, en salas de lavandería, cerca de duchas o piscinas.
- No encaje los dedos ni objetos en los orificios de ventilación. Advierta especialmente a los niños de los peligros derivados.
- Asegúrese de que el aparato se mantenga en posición vertical durante el transporte y el almacenamiento para que el compresor se posicione correctamente.
- Apague el aparato y desconecte el enchufe de la toma de corriente antes de limpiarlo.
- Apague el aparato antes de reubicarlo y desconecte el enchufe de la toma de corriente. Mueva el aparato lentamente y con cuidado.

- No tape el aparato para evitar peligro de incendio.
- Todas las conexiones del ventilador deben cumplir con la normativa local de seguridad eléctrica. Si fuera necesario, infórmese sobre dicha normativa.
- Los niños no deben jugar con el aparato.
- Si el cable de alimentación está dañado, deberá ser reparado por el fabricante, el servicio de atención al cliente o por una persona igualmente calificada para evitar riesgos.
- Este aparato puede ser utilizado por niños mayores de 8 años y personas con discapacidades físicas, sensoriales o mentales o con falta de experiencia y conocimiento siempre que hayan sido instruidos acerca del uso del aparato y hayan entendido su manipulación y los riesgos y peligros que este entraña. Los niños solo podrán limpiar el aparato y realizar labores de mantenimiento bajo supervisión.
- El aparato debe instalarse teniendo en cuenta las disposiciones nacionales de cableado.
- Tipo y tensión de los fusibles: T, 250 V CA, 2 A o superior.
- Contacte con el servicio de atención al cliente para la limpieza y mantenimiento del aparato.
- No tire del cable de alimentación y no lo deforme ni modifique ni lo sumerja en agua en ningún caso. Un manejo inadecuado de cable de alimentación puede suponer daños en el aparato y/o descargas eléctricas.
- Debe cumplirse la normativa nacional sobre gas.
- No bloquee en ningún caso los orificios de ventilación.
- No controle el aparato exclusivamente enchufándolo y desenchufándolo, pues pueden generarse descargas eléctricas o incendios por la generación de calor.
- Desconecte inmediatamente el enchufe de la toma de corriente si el aparato emite ruidos u olores extraños o sale humo.

### Indicaciones para gestionar los daños

- En caso de daños en el aparato, contacte con el fabricante, con el servicio de atención al cliente o con una persona con una cualificación similar.
- Si detecta daños en el aparato, apáguelo y desconecte el enchufe de la toma de corriente; a continuación, contacte con el fabricante, el servicio de atención al cliente o una persona con una cualificación similar.
- El cable de alimentación debe contar con una toma a tierra.
- Si el cable de alimentación está dañado, el aparato debe apagarse para evitar daños y el enchufe debe desconectarse. El cable de alimentación deberá ser reparado por el fabricante, el servicio de atención al cliente o por una persona igualmente calificada.



#### ADVERTENCIA

Riesgo de lesiones. Las reparaciones en el circuito del refrigerante solamente deben ser realizadas por personal especializado. No intente reparar el aparato usted mismo.

## DESCRIPCIÓN DEL APARATO

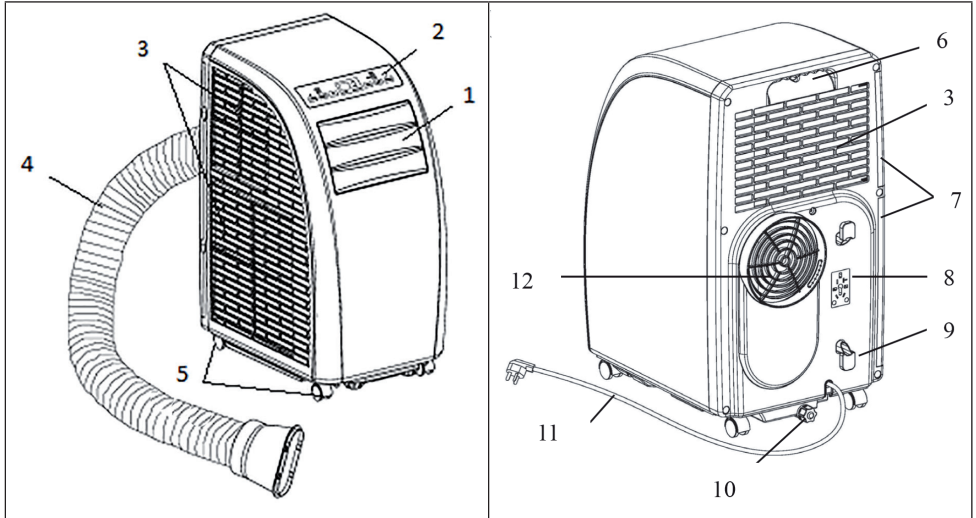

1	Lamas de salida del aire	7	Filtro
2	Panel de control	8	Soporte para el enchufe
3	Entrada de aire	9	Soporte para el cable
4	Tubo de extracción de aire	10	Desagüe
5	Ruedas	11	Cable de alimentación y enchufe
6	Asa	12	Salida de extracción del aire



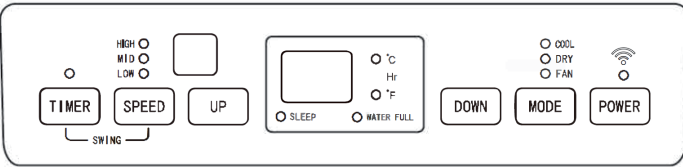





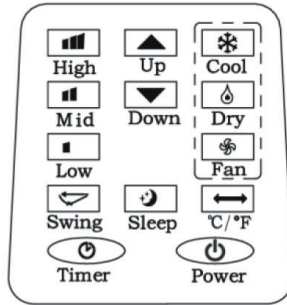



## PANEL DE CONTROL

 <p>The diagram shows a control panel with the following elements:         <ul style="list-style-type: none"> <li>On the left, a small circle indicator, three indicator lights labeled HIGH, MID, and LOW, and a square indicator.</li> <li>Buttons: TIMER, SPEED, UP, DOWN, MODE, and POWER.</li> <li>A central display screen showing temperature in °C, Hi, °F, and a SLEEP indicator.</li> <li>On the right, three indicator lights labeled COOL, DRY, and FAN, and a Wi-Fi symbol.</li> <li>A bracket under the TIMER and SPEED buttons is labeled SWING.</li> <li>Below the display screen are indicators for SLEEP and WATER FULL.</li> </ul> </p>	
<b>POWER</b>	Pulse el botón para encender el aparato. El indicador de funcionamiento se iluminará.
<b>MODE</b>	Pulse el botón con el aparato en marcha o con el temporizador programado para elegir entre uno de los modos: refrigeración, deshumidificación o ventilación.
<b>UP/DOWN</b>	Si el temporizador está activado o desactivado, puede programar con estos botones el tiempo tras el cual el aparato ha de encenderse o apagarse automáticamente. Las luces correspondientes se encenderán en el display. Si el aparato se encuentra en modo refrigeración, puede ajustar la temperatura con estos botones. Pulse ambos botones a la vez para elegir entre °C y °F.
<b>SPEED</b>	Pulse este botón para ajustar la velocidad del ventilador: Alta > media > baja. Mantenga el botón pulsado durante cinco segundos en el modo ventilación para iniciar la función de secado interno. Mantenga de nuevo el botón pulsado durante 5 segundos para desactivar la función. El indicador luminoso correspondiente se apaga.
<b>TIMER</b>	Pulse el botón para ajustar el temporizador. La luz correspondiente se enciende en el display.
<b>88</b>	Los números en el display grande muestran la temperatura seleccionada en modo refrigeración y calefacción. En modo ventilación y deshumidificación se visualiza la temperatura ambiente en °C o °F.
<b>SLEEP</b>	Si se inicia el modo noche, se encenderá el piloto correspondiente en el display.
<b>WATER FULL</b>	Si el depósito de agua está lleno, se iluminará el piloto correspondiente en el display a la vez que se emite un pitido.
<b>TIMER + SPEED</b>	Mantenga pulsados los botones del ventilador y del temporizador simultáneamente durante 2 segundos para activar la función de balanceo de las lamas.



## MANDO A DISTANCIA



	POWER: Encender y apagar el aparato.
	TIMER: Ajustar el temporizador.
	SWING: Oscilación horizontal de las lamas.
	Temperatura: Elegir entre °C y °F.
	COOL: Iniciar modo refrigeración.
	DRY: Iniciar modo deshumidificación.
	FAN: Encender ventilador.
	UP/DOWN: Ajustar la temperatura y el temporizador.
	HIGH: Velocidad alta.
	MID: Velocidad media.
	LOW: Velocidad baja.
	SLEEP: Iniciar modo noche. Si la velocidad es alta o media, pasará al nivel bajo. En el modo noche no podrá modificar la temperatura ni la velocidad.

---

## PUESTA EN MARCHA Y USO

---

### Ajustar el temporizador de apagado.

Pulse el botón del temporizador con el aparato en marcha. El indicador del temporizador se enciende y en el display parpadea 5 veces consecutivas el símbolo „00“. En ese momento, pulse los botones de dirección para configurar el temporizador entre un rango de tiempo de 1 y 24 horas. Entre 1 y 24 horas, cada vez que pulse el botón el tiempo se modificará en intervalos de una hora. Cuando haya transcurrido el tiempo seleccionado, el aparato se apaga automáticamente.

### Ajustar el temporizador de encendido

Pulse el botón del temporizador con el aparato en modo standby. El indicador del temporizador se enciende y en el display parpadea 5 veces consecutivas el símbolo „00“. En ese momento, pulse los botones de dirección para ajustar el tiempo deseado tal y como se ha indicado en el apartado anterior. Mientras configura el temporizador, también puede seleccionar uno de los modos en que desee que se ponga en marcha el aparato. Si selecciona el modo refrigeración, deberá además introducir la temperatura deseada. Si selecciona el modo deshumidificación, puede introducir la humedad deseada. Cuando haya transcurrido el tiempo seleccionado, el aparato se iniciará automáticamente en el modo seleccionado.

### Modificar el tiempo del temporizador / desactivar temporizador

Pulse el botón del temporizador cuando este se encuentre activado. El display parpadea y muestra el tiempo restante. Utilice los botones de dirección para ajustar el tiempo como desee. Pulse de nuevo el botón cuando el display parpadee para apagar el temporizador.

### Modo refrigeración

- Pulse el botón Mode con el aparato encendido y elija el modo refrigeración (COOL). La luz correspondiente se enciende en el display.
- Pulse los botones de dirección para configurar la temperatura en el rango entre 18 °C y 30 °C. Cada vez que pulse el botón, la temperatura aumentará o disminuirá 1 °C.
- Pulse el botón SPEED para seleccionar uno de los siguientes niveles de velocidad: Alto (HIGH) > medio (MID) > bajo (LOW).

- En modo refrigeración, pulse el botón SLEEP (modo noche) del mando a distancia o los botones UP (flecha hacia arriba) y TIMER simultáneamente en el panel de control para activar el modo noche. Si el ventilador está funcionando a velocidad alta o media, pasará al nivel bajo. Transcurridas 7 horas, el aparato se apaga automáticamente. Para finalizar el modo noche, pulse de nuevo el botón SLEEP del mando a distancia o el botón de cambio de temperatura en el panel de control.
- Pulse el botón SWING para iniciar la oscilación de las lamas. Pulse de nuevo el botón para desactivar la función.

### **Modo ventilador**

- Con el aparato encendido, pulse el botón FAN para encender el ventilador. La luz correspondiente se enciende en el display.
- Pulse el botón SPEED para seleccionar uno de los siguientes niveles de velocidad: Alto (HIGH) > medio (MID) > bajo (LOW). Mantenga el botón SPEED pulsado durante cinco segundos para iniciar la función de secado interno. Los ventiladores superior e interior funcionarán simultáneamente. Pulse el botón SPEED de nuevo durante cinco segundos para desactivar la función.
- En este modo, no podrá modificar la temperatura.
- Pulse el botón SWING para iniciar la oscilación de las lamas.

### **Indicaciones de uso importantes**

- Si en el display se ilumina „FL“ y la luz del nivel de agua parpadea, el aparato se detiene hasta que vacíe el agua. Cuando haya vaciado el agua, el aparato se reiniciará automáticamente.
- En el modo deshumidificación y ventilación (excepto la función de secado) no necesita el conducto de extracción de aire.
- Si la luz del sol refleja directamente en la estancia, corra las cortinas.

## CONTROL DEL DISPOSITIVO POR SMARTPHONE

Si conecta el aparato a su red WLAN doméstica, podrá controlarlo cómodamente mediante la App correspondiente de Klarstein. La App le permite no solo controlar el aparato mediante su smartphone, sino que también le ofrece acceso a recetas y otra información adicional.

Proceda del siguiente modo para conectar su smartphone al dispositivo Klarstein.

1. Descargue primero la App de Klarstein escaneando el código QR con su smartphone (véase más abajo) o descárguelo directamente de la App Store o de Google Play.
2. Asegúrese de que su smartphone esté conectado a la misma red WiFi a la que debe conectarse su dispositivo Klarstein.
3. Abra la App de Klarstein.
4. Inicie sesión con su cuenta. Si aún no tiene una cuenta, regístrese en la aplicación Klarstein.
5. Siga las instrucciones que aparecerán en la app.

### Descarga la aplicación

Utilice la función de escaneo de su teléfono para escanear el código QR y guarde la app en su smartphone.

**Nota:** La aplicación proporciona más información sobre cómo usar la aplicación y ayuda sobre cómo conectarse al dispositivo tan pronto como se abre por primera vez.



## Solución de problemas de conexión

Si su dispositivo Klarstein no se encuentra en la WLAN, compruebe lo siguiente:

- ¿Está enchufado el dispositivo?
- ¿Está activada la función WiFi de mi teléfono?
- ¿Está activada la función WiFi del dispositivo Klarstein? (Sigue las instrucciones de la aplicación)
- ¿Se ha introducido correctamente la contraseña WLAN?
- ¿Están el router, el dispositivo Klarstein y el smartphone en las inmediaciones durante el intento de conexión? (Idealmente no más de 5 m de separación)
- Si ha desactivado la banda de 2,4 GHz en la configuración de su encaminador inalámbrico, actívela en la configuración de su encaminador.

**Nota:** Para obtener más ayuda, sigue las instrucciones de la aplicación al configurar la conexión.

## INSTALACIÓN

### Lugar de instalación

Coloque el aparato en una superficie plana y estable. Deje al menos 50 cm de distancia alrededor del aparato para que el aire pueda circular correctamente.

### Montaje del conducto de extracción

- Fije el extremo circular del conducto al aparato.
- Fije el extremo circular al aparato como se representa en la imagen.
- Conecte el extremo plano a la junta para la ventana. Instale la junta en la ventana más cercana. No deberán existir obstáculos en un perímetro de 50 cm en torno a la ventana para que el aire pueda circular libremente.

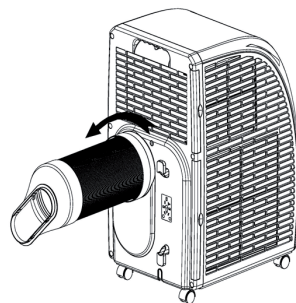

### Indicaciones importantes sobre el conducto de extracción

- El conducto tiene una longitud de entre 60 cm y 170 cm (adaptador incluido). Le recomendamos utilizar la menor longitud posible para ahorrar energía.
- El conducto de extracción se ha creado especialmente para este aparato. No utilice ningún otro conducto con otra longitud o de otro material. De lo contrario, podría averiar el aparato.

## MONTAJE DE LA JUNTA DE LA VENTANA

### Ventana corrediza

1. Mida primero el alto o ancho de la ventana dependiendo de cómo desee instalar la junta.
2. Ajuste la longitud de la junta (véase imagen) como corresponda y fije la placa con tornillos.

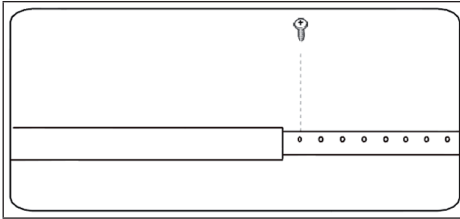

3. Fije la junta a su ventana (véase imagen)

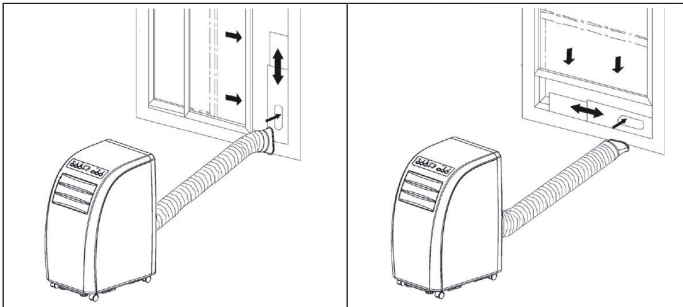

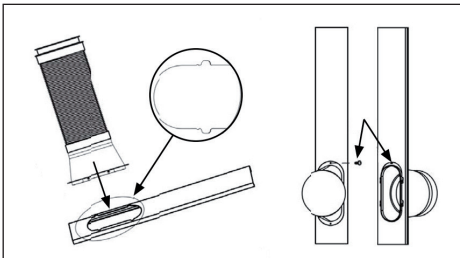

4. Fije el conducto de evacuación a la junta con tornillos.



## Ventana de corredera

El montaje de la junta para ventana es sencillo. Puede montarla en una ventana de corredera o en una ventana abatible o una ventana de techo. Para la demostración, hemos seleccionado una ventana de corredera. Es especialmente apropiada para instalar el conducto de evacuación en una posición inferior.

El velcro se monta en tres de los lados abiertos. Se deja libre el lado que da al marco de la ventana. Limpiar y secar previamente el marco de la ventana para que el velcro se adhiera.

1	2	3
		
<p>Pegue el velcro a la izquierda, en la parte superior e inferior del marco de la ventana.</p> <p>Se recomienda cortar el velcro en tiras para cada lado.</p>	<p>Pegue el velcro también en el lado interior de la ventana.</p>	<p>Pegue la junta para la ventana en el velcro del marco de la ventana (comenzar por arriba) y finalmente al velcro de la ventana.</p> <p>Introduzca el conducto de evacuación del climatizador en el orificio, cuyo ancho y alto puede ajustar con el cierre de cremallera.</p>

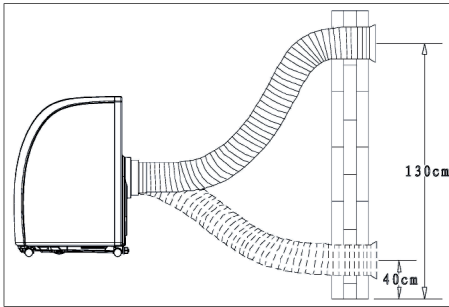
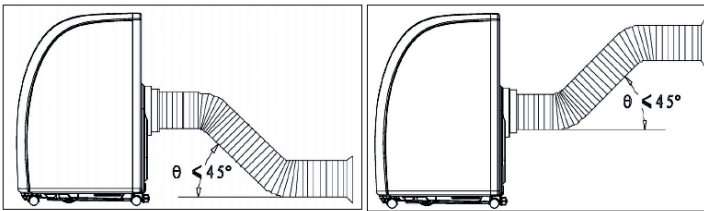
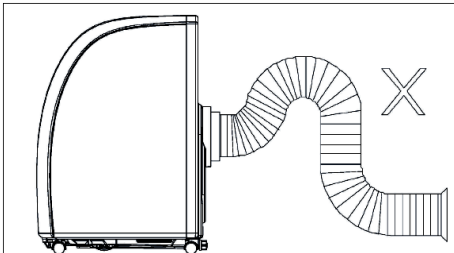

**Montaje en pared****Colocación correcta del conducto****Colocación incorrecta del conducto**

## DRENAR EL AGUA

- Si utiliza el modo refrigeración o deshumidificación, se acumulará más agua condensada. Cuando el depósito se llene, saltará la alarma del depósito lleno y el climatizador se detendrá. El indicador del depósito lleno se ilumina. El tono de alarma suena cada hasta que el nivel de agua haya descendido o haya vaciado el depósito manualmente.
- Cuando la alarma se apague, el aparato se reiniciará automáticamente. Si suena la alarma, vacíe el agua cuanto antes. Desplace el aparato hasta un desagüe, desenrosque la tapa y retire el tapón. Deje que toda el agua salga. Vuelva a colocar el tapón y enrosque la tapa de cierre. Si el depósito de agua está lleno, mueva el aparato con cuidado para evitar que el agua rebose.

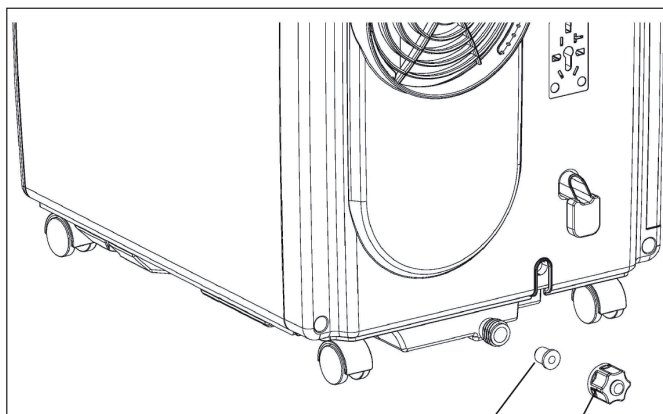

Tapón Tapa de cierre

## LIMPIEZA Y CUIDADO

Antes de limpiar el aparato, apáguelo y desconecte el enchufe de la toma de corriente.

### Limpieza de la superficie

Limpie la superficie con un plumero o con un paño húmedo. No utilice productos químicos, como gasolina, alcohol o bencol. De lo contrario, podría dañar el aparato y su recubrimiento.

### Limpieza del filtro

Si el filtro está obstruido por el polvo, el aire no podrá circular correctamente y la eficiencia del aparato se reduce notablemente. Si utiliza el aparato durante un periodo prolongado de tiempo, le recomendamos limpiar el filtro cada dos semanas.

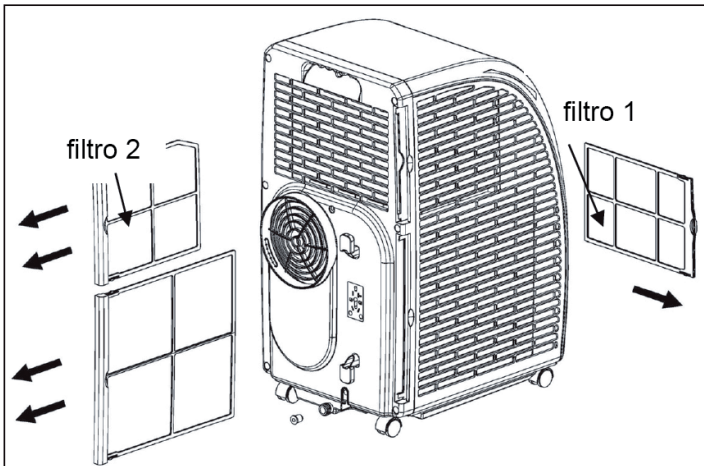

1. Extraiga el filtro tal y como se indica en la ilustración.
2. Limpie el filtro con agua a una temperatura de 40 °C y un poco de limpiador neutro. A continuación, deje que se seque a la sombra.
3. Vuelva a introducir el filtro en el aparato.
4. Orden de extracción del filtro: primero, extraiga el filtro 2 del aparato y a continuación el filtro 1. Instale primero el filtro 1 y a continuación el 2.

## Guardar el aparato tras el final de la estación de uso

Si no utiliza el aparato durante un periodo prolongado de tiempo, siga estos pasos:

- Drene toda el agua del depósito. Si inclina el aparato levemente facilitará el drenaje. Encienda el modo ventilación y pulse el botón SPEED durante cinco segundos para iniciar el secado interno. Deje que el aparato funcione durante 2-3 horas. En este tiempo, su interior se secará.
- Apague el aparato y desconecte el enchufe de la toma de corriente.
- Enrolle el cable en la parte trasera y encaje el enchufe.
- Retire el conducto de extracción y embálelo.
- Cubra el aparato con una bolsa plástica y almacénelo en un lugar seco.
- Extraiga las pilas del mando a distancia y consérvelas en un lugar seguro.

## RESOLUCIÓN DE PROBLEMAS

Problema	Posible causa	Solución
El aparato no funciona.	El aparato está apagado.	Encienda el aparato.
	El enchufe no está conectado.	Conecte el enchufe.
	El fusible se ha extraído o está averiado.	Sustituya el fusible.
	El temporizador se ha configurado erróneamente.	Modifique el tiempo del temporizador.
	El depósito de agua está lleno.	Vacíe el depósito.
La refrigeración es deficiente.	Las entradas o salidas de aire están obstruidas.	Retire todos los obstáculos.
	Existen fuentes de calor en la estancia.	Retire todas las fuentes de calor.
	Los filtros están obstruidos.	Limpie los filtros.
	La temperatura no se ha configurado correctamente.	Compruebe la configuración de temperatura.
	El ventilador funciona demasiado lento.	Aumente la velocidad.
El aparato emite sonidos fuertes y vibra.	La superficie de apoyo es inestable o el aparato no se encuentra colocado verticalmente.	Coloque el aparato en una superficie plana y estable.

**Importante:** Si el aparato no funciona correctamente, apáguelo y desconecte el enchufe.

- Contacte con un servicio técnico si ocurre alguna de las siguientes situaciones:
- Los fusibles y el interruptor se averían con frecuencia.
- El cable de alimentación se sobrecalienta o está dañado.
- El aparato genera un olor extraño.

#### Avisos de error

E1: la bobina del sensor no funciona correctamente	<p><b>Advertencia:</b> cuando se encienda el indicador de la calefacción, el aparato se encontrará en modo anti-escarcha o en modo descongelación. Se trata de un fenómeno normal y no implica ningún error.</p>
E2: fallo en el sensor de temperatura	
E4: protección anti-escarcha	
FL: El depósito de agua está lleno y debe vaciarse	

---

## RETIRADA DEL APARATO

---



Si el aparato lleva adherida la ilustración de la izquierda (el contenedor de basura tachado) entonces rige la normativa europea, directiva 2012/19/UE. Este producto no debe arrojarse a un contenedor de basura común. Infórmese sobre las leyes territoriales que regulan la recogida separada de aparatos eléctricos y electrónicos. Respete las leyes territoriales y no arroje aparatos viejos al cubo de la basura doméstica. Una retirada de aparatos conforme a las leyes, contribuye a proteger el medio ambiente y a las personas a su alrededor frente a posibles consecuencias perjudiciales para la salud. El reciclaje ayuda a reducir el consumo de materias primas.

Este producto contiene pilas que según la Normativa europea 2006/66/CE no deben ser arrojadas al cubo de la basura común. Infórmese sobre la legislación de su país que regula la retirada y eliminación de las pilas y baterías. La retirada y eliminación de pilas conforme a la ley, protege el medio ambiente y a las personas frente a posibles riesgos para la salud.

---

## DECLARACIÓN DE CONFORMIDAD

---

**Fabricante:**

Chal-Tec GmbH, Wallstraße 16, 10179 Berlín (Alemania).

**Puede descargar la declaración de conformidad completa del fabricante en el siguiente enlace:**

<https://use.berlin/10035803>

**Chère cliente, cher client,**

Toutes nos félicitations pour l'acquisition de ce nouvel appareil. Veuillez lire attentivement et respecter les instructions de ce mode d'emploi afin d'éviter d'éventuels dommages. Nous ne saurions être tenus pour responsables des dommages dus au non-respect des consignes et à la mauvaise utilisation de l'appareil. Scannez le QR-Code pour obtenir la dernière version du mode d'emploi et des informations supplémentaires concernant le produit.



---

## SOMMAIRE

---

Remarques concernant le réfrigérant R290 64
Consignes de sécurité 65
Aperçu de l'appareil 67
Panneau de commande 68
Télécommande 69
Mise en marche et utilisation 70
Contrôle de l'appareil par smartphone 72
Installation 74
Fixation du joint de fenêtre 75
Vidange 78
Nettoyage et entretien 79
Résolution des problèmes 80
Informations sur le recyclage 82
Déclaration de conformité 82

---

## FICHE TECHNIQUE

---

Numéro de poste	10035803, 10035804
Alimentation électrique	220-240 V ~ 50/60 Hz
Capacité de refroidissement	10.000 BTU

## REMARQUES CONCERNANT LE RÉFRIGÉRANT R290

### Mises en garde

- Le climatiseur doit être entreposé et transporté à la verticale. Faute de quoi, le compresseur pourrait être endommagé de façon irréparable. En cas de doute, laissez l'appareil reposer pendant au moins 24 heures avant de le mettre en service.
- Éteignez l'appareil avant de le nettoyer et débranchez-le de l'alimentation électrique.
- Vérifiez que l'appareil produit un flux d'air continu ! Assurez-vous que les entrées et sorties d'air ne soient pas obstruées.
- Pour éviter les fuites, utilisez l'appareil sur un support horizontal uniquement.
- Toute personne effectuant des travaux sur un circuit de fluide frigorigène doit être titulaire du certificat à jour d'un organisme d'évaluation accrédité par l'industrie. Cela garantit sa compétence pour la manipulation des réfrigérants en toute sécurité selon une spécification d'évaluation reconnue par la branche d'activité.
- Si l'appareil ne fonctionne plus, éliminez-le en respectant les règles d'usage.
- En cas de non-utilisation, conservez l'appareil dans un endroit bien ventilé.
- Rangez l'appareil de façon à ne pas l'endommager.
- Les réparations ne doivent être effectuées que par le fabricant ou par un spécialiste agréé.
- N'endommagez aucun des composants du circuit réfrigérant. La fuite de réfrigérant peut passer inaperçue car le produit est inodore.
- La maintenance et les réparations doivent être effectuées sous la surveillance de spécialistes de l'utilisation des réfrigérants inflammables.

### Informations pour les pièces contenant des conduites de réfrigérant

- Encastrez le moins possible les conduites de réfrigérant.
- Veillez à ne pas endommager les conduites.
- Les appareils contenant du réfrigérant inflammable ne doivent être installés que dans des pièces bien ventilées.
- Conformez-vous à la réglementation nationale sur le gaz.
- Toutes les connexions mécaniques doivent rester librement accessibles pour la maintenance.



#### ATTENTION

Risque d'incendie ! cet appareil contient du liquide réfrigérant inflammable R290. S'il y a une fuite de réfrigérant et que le gaz est exposé à une source d'ignition externe, il y a risque d'incendie.



## CONSIGNES DE SÉCURITÉ

### Consignes particulières

- Pour le dégivrage ou le nettoyage, utilisez uniquement les produits recommandés par le fabricant.
- Ne rangez jamais l'appareil dans une pièce avec des sources d'inflammation présentes en permanence (par exemple : flammes nues, appareil à gaz allumé ou chauffage électrique allumé).
- Ne perforez jamais l'appareil et ne le brûlez pas.
- Notez que les liquides réfrigérants peuvent être inodores.

**Remarques :** Utilisez l'appareil uniquement dans des pièces supérieures à X m<sup>2</sup> (voir le tableau):

Modèle	X (m <sup>2</sup> )
5000 BTU/h, 7000 BTU/h, 8000 BTU/h	10 m <sup>2</sup>
9000 BTU/h, 10000 BTU/h, 10500 BTU/h	13 m <sup>2</sup>
12000 BTU/h, 14000 BTU/h, 16000 BTU/h, 18000 BTU/h	18 m <sup>2</sup>

### Consignes générales de sécurité

- L'appareil ne convient que pour une utilisation en intérieur.
- N'utilisez pas l'appareil s'il doit être réparé ou n'a pas été installé incorrectement.
- N'utilisez pas l'appareil dans les zones suivantes:
  - A proximité de sources de chaleur,
  - Dans les zones où il peut y avoir des éclaboussures d'huile,
  - Dans les zones directement exposées au rayonnement du soleil,
  - Dans les zones où il peut y avoir des éclaboussures d'eau,
  - A proximité d'une baignoire, dans une buanderie, à proximité d'une piscine ou d'une douche.
- Ne mettez jamais vos doigts ou d'autres objets dans les ouvertures de ventilation. En particulier, avertissez les enfants du danger qu'elles représentent.
- Maintenez l'appareil en position verticale pendant le transport et le stockage afin de positionner correctement le compresseur.
- Éteignez toujours l'appareil avant de le nettoyer et débranchez la fiche de la prise.
- Éteignez l'appareil avant de le débrancher et débranchez la fiche de la prise. Déplacez l'appareil lentement et avec précaution.

- Ne couvrez pas l'appareil pour éviter tout risque d'incendie.
- Tous les raccordements du ventilateur doivent être conformes à la réglementation de sécurité électrique locale. Si nécessaire, informez-vous sur ces réglementations.
- Surveillez les enfants pour qu'ils ne jouent pas avec l'appareil.
- Si le cordon d'alimentation est endommagé, il doit être remplacé par le fabricant, le service après-vente ou une personne de qualification similaire pour éviter tout danger.
- Cet appareil peut être utilisé par des enfants de 8 ans et plus et par des personnes (enfants compris) ayant des capacités physiques, sensorielles ou mentales limitées et / ou dénuées d'expérience et de connaissances, à condition que l'appareil leur ait été présenté par une personne responsable de leur sécurité et qu'elles puissent comprendre les risques liés à l'utilisation de l'appareil. Le nettoyage et la maintenance de l'appareil ne peuvent être effectués par des enfants que sous surveillance.
- L'appareil doit être installé conformément aux réglementations de câblage nationales.
- Type et tension des fusibles : T, 250 V CA, 2 A ou plus.
- Contactez le service clientèle pour le nettoyage et l'entretien de l'appareil.
- Ne tirez pas sur le cordon d'alimentation, ne le déformez pas, ne le modifiez pas et ne le plongez jamais dans l'eau. Une mauvaise utilisation du cordon d'alimentation peut endommager l'appareil et / ou provoquer un choc électrique.
- Respectez la réglementation nationale sur le gaz.
- Ne bloquez pas les ouvertures de ventilation.
- Ne faites pas fonctionner l'appareil uniquement en insérant ou en débranchant la fiche secteur. Cela pourrait provoquer une décharge électrique ou un incendie dû à la chaleur.
- Débranchez immédiatement le cordon d'alimentation en cas de bruits, d'odeurs ou de fumée étranges venant de l'appareil.

### Consignes pour réagir en cas de dommages

- En cas de dommage sur l'appareil, contactez le fabricant, le service clientèle ou une personne de qualification similaire.
- En cas de dommage, éteignez l'appareil, débranchez la fiche et contactez le fabricant, le service clientèle ou une personne de qualification similaire.
- Le cordon d'alimentation doit être correctement mis à la terre.
- Si le câble secteur est endommagé, éteignez l'appareil pour éviter tout danger et débranchez la fiche de la prise. Le cordon d'alimentation doit être remplacé par le fabricant, le service après-vente ou une personne de qualification similaire.



#### MISE EN GARDE

Risque de blessure ! Les réparations sur le circuit de refroidissement ne doivent être effectuées que par du personnel qualifié et formé.  
N'essayez jamais de réparer l'appareil vous-même !

## APERÇU DE L'APPAREIL

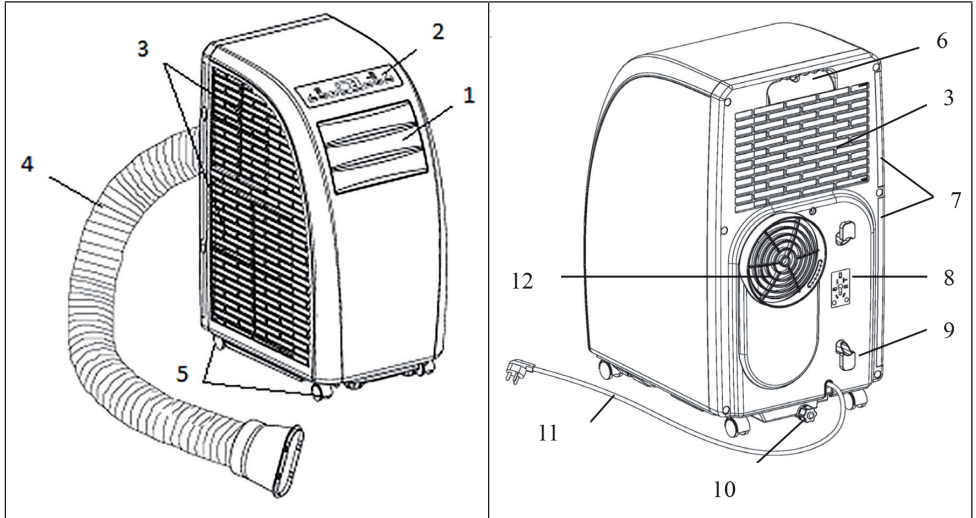









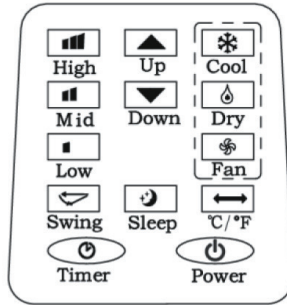



1	Lamelles d'évacuation de l'air	7	Filtre
2	Panneau de commande	8	Fixation pour la fiche d'alimentation
3	Entrée d'air	9	Enrouleur de câble
4	Tuyau d'évacuation de l'air	10	Sortie d'eau
5	Roulettes	11	Cordon et fiche d'alimentation
6	Poignée	12	Évacuation de l'air

## PANNEAU DE COMMANDE

<b>POWER</b>	Appuyer sur cette touche pour allumer l'appareil. Le témoin lumineux de marche s'allume.
<b>MODE</b>	Appuyer sur cette touche lorsque l'appareil est allumé ou lorsque le minuteur est activé pour sélectionner un mode, comme par exemple les modes rafraîchissement, déshumidification ou ventilation.
<b>UP/DOWN</b>	Si le minuteur de démarrage ou d'extinction sont activés, il est possible de modifier le temps préprogrammé. Les voyants lumineux correspondants s'affichent sur l'affichage. Si l'appareil se trouve en mode rafraîchissement, il est possible d'ajuster la température avec ces touches. Appuyer sur les deux touches simultanément pour basculer entre un affichage en °C ou °F.
<b>SPEED</b>	Appuyer sur cette touche pour régler la vitesse du ventilateur : élevée > intermédiaire > basse. En mode ventilation, rester appuyer sur cette touche pendant 5 secondes pour démarrer la fonction de séchage interne. De nouveau, rester appuyer sur cette touche pendant 5 secondes pour désactiver cette fonction. Les voyants lumineux correspondants s'éteignent de nouveau.
<b>TIMER</b>	Appuyer sur cette touche pour régler le minuteur. Le voyant lumineux correspondant s'allume.
<b>88</b>	Les chiffres sur le grand écran indiquent la température programmée en mode climatiseur ou chauffage. En mode ventilateur ou déshumidificateur, la température est affichée en °C ou en °F.
<b>SLEEP</b>	Si le mode nuit est activé, le voyant lumineux correspondant s'allume sur l'affichage.
<b>WATER FULL</b>	Si le réservoir est plein, le témoin lumineux correspondant clignote et un signal sonore se fait entendre.
<b>TIMER + SPEED</b>	Appuyez sur les boutons du ventilateur et de la minuterie et maintenez-les enfoncés simultanément pendant 2 secondes pour activer la fonction de balancement des lamelles.

## TÉLÉCOMMANDE



	POWER : allumer et éteindre l'appareil.
	TIMER : régler le minuteur.
	SWING : balayage horizontal des lamelles.
	TEMPÉRATURE : basculer entre °C et °F.
	COOL : démarrer le mode rafraîchissement.
	DRY : démarrer la déshumidification.
	FAN : activer la ventilation.
	UP/DOWN : régler la température et le minuteur.
	HIGH : vitesse élevée.
	MID : vitesse intermédiaire.
	LOW : vitesse basse
	SLEEP : démarrer le mode nuit. La vitesse des ventilateurs est alors automatiquement réglée sur LOW. En mode nuit, il n'est pas possible de modifier la température ou la vitesse.

---

## MISE EN MARCHÉ ET UTILISATION

---

### Minuteur d'éteinte automatique

Appuyer sur la touche du minuteur pendant le fonctionnement de l'appareil. Le témoin lumineux de marche s'allume et l'indication « 00 » clignote 5 fois de suite sur l'affichage. Pendant ce temps, appuyer sur une des touches fléchées pour régler le temps du minuteur entre 1 et 24 heures. Entre 1 et 24 heures, il l'est par paliers d'une heure. Une fois que le temps est écoulé, l'appareil s'éteint automatiquement.

### Minuteur de démarrage automatique

Lorsque l'appareil est en mode veille, appuyer sur la touche Timer. Le témoin lumineux du minuteur s'allume et l'indication « 00 » clignote 5 fois de suite sur l'affichage. Pendant ce temps, appuyer sur une des touches fléchées pour régler le temps souhaité, de la même manière qu'avec le minuteur d'éteinte automatique. Pendant le réglage du minuteur, il est également possible de sélectionner le mode dans lequel l'appareil doit démarrer après la fin du décompte. Si le mode sélectionné est rafraîchissement, il est possible de sélectionner la température souhaitée. Si le mode choisi est déshumidification, il est possible de régler le taux d'humidité. Une fois le temps de décompte écoulé, l'appareil démarre automatiquement dans le mode sélectionné.

### Modifier le temps paramétré sur le minuteur / désactiver le minuteur

Appuyer sur la touche Timer pendant que le minuteur est activé. L'affichage clignote et indique le temps restant. Utiliser les touches fléchées pour ajuster le temps à sa convenance. Pendant que l'affichage clignote, appuyer de nouveau sur la touche Timer pour désactiver le minuteur.

### Mode rafraîchissement

- En mode marche, appuyer sur la touche mode et sélectionner le mode rafraîchissement (COOL). Le témoin lumineux correspondant s'allume sur l'affichage.
- Appuyer sur les touches fléchées pour sélectionner une température comprise entre 18 °C et 30 °C. Chaque pression de touche permet d'augmenter ou de diminuer la température de 1 °C.
- Appuyer sur la touche de réglage de la vitesse (SPEED) pour sélectionner parmi les vitesses suivantes, affichées dans cet ordre : élevée (HIGH) > intermédiaire (MID) > basse (LOW).

- En mode rafraîchissement, appuyer sur la touche SLEEP (mode nuit) de la télécommande ou simultanément sur les touches UP (flèche vers le haut) et TIMER sur le panneau de commande pour démarrer le mode nuit. Si la vitesse du ventilateur est à ce moment élevée ou intermédiaire, elle basculera en vitesse basse. L'appareil s'éteint automatiquement après 7 heures. Pour terminer le mode nuit, appuyer de nouveau sur la touche SLEEP de la télécommande ou sur la touche de température du panneau de commande.
- Appuyer sur la touche SWING pour démarrer l'oscillation des lamelles. Appuyer de nouveau sur la touche pour désactiver de nouveau la fonction.

### Mode déshumidification

- En mode marche, appuyer sur la touche mode et sélectionner déshumidification (DEHUMIDIFY). Le voyant lumineux correspondant s'allume.
- Ce mode ne permet pas de régler la température.
- Appuyer sur la touche SWING pour démarrer la fonction d'oscillation.

### Mode ventilation

- En mode marche, appuyer sur la touche FAN pour démarrer la ventilation. Le voyant lumineux correspondant s'allume.
- Appuyer sur la touche SPEE pour sélectionner la vitesse souhaitée dans l'ordre suivant : élevée (HIGH) > intermédiaire (MID) > basse (LOW). Maintenir la touche SPEED enfoncée pendant 5 secondes pour démarrer la fonction de séchage interne. Les ventilateurs du haut et du bas se mettent à fonctionner simultanément. Appuyer de nouveau sur la touche SPEED pendant 5 secondes pour désactiver la fonction.
- Ce mode ne permet pas de régler la température
- Appuyer sur la touche SWING pour démarrer la fonction d'oscillation.

### Consignes importantes d'utilisation

- Si l'indication « FL » s'affiche à l'écran et que le voyant du niveau d'eau clignote, l'appareil s'arrête tant que le réservoir n'aura pas été vidé d'eau. Une fois que l'eau a été vidée, l'appareil se remet en marche.
- En mode déshumidification et ventilation (hormis la fonction de séchage), le tuyau d'évacuation de l'air n'est pas nécessaire.
- Si les rayons du soleil entrent directement dans la pièce, tirer les rideaux.

## CONTRÔLE DE L'APPAREIL PAR SMARTPHONE

Si vous connectez l'appareil à votre réseau Wi-Fi domestique, vous pouvez l'utiliser facilement via l'application Klarstein associée. L'application vous permet non seulement de contrôler à distance l'appareil via votre smartphone, mais vous donne également accès à des recettes et à des informations supplémentaires.

Procédez comme suit pour connecter votre smartphone avec votre appareil Klarstein :

1. Téléchargez d'abord l'application Klarstein en scannant le code QR avec votre smartphone (voir ci-dessous) ou téléchargez-le directement depuis l'App Store ou Google Play.
2. Assurez-vous que votre smartphone est connecté au même réseau WiFi que votre appareil Klarstein.
3. Ouvrez l'application Klarstein.
4. Connectez-vous avec votre compte. Si vous n'avez pas encore de compte, inscrivez-vous dans l'application Klarstein.
5. Suivez les indications de l'application.

### Téléchargement de l'application

Utilisez la fonction de scan de votre téléphone portable pour scanner le QR Code et télécharger l'application sur votre smartphone.

**Remarque :** L'application fournit des informations supplémentaires sur la façon d'utiliser l'application et de l'aide sur la façon de se connecter à votre appareil dès que vous l'ouvrez pour la première fois.

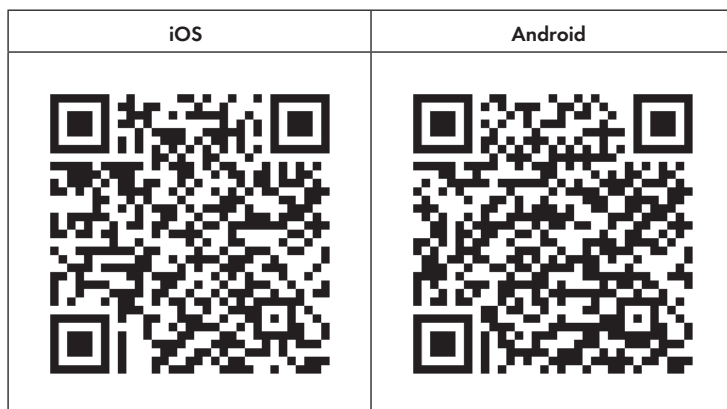



## Dépannage des problèmes de connexion

Si votre appareil Klarstein ne se trouve pas dans le WLAN, vérifiez les points suivants :

- L'appareil est-il branché ?
- La fonction WiFi de mon téléphone est-elle activée ?
- La fonction WiFi de l'appareil Klarstein est-elle activée ? (Suivez les instructions dans l'application)
- Le mot de passe WLAN a-t-il été saisi correctement ?
- Le routeur, l'appareil Klarstein et le smartphone se trouvent-ils à proximité immédiate pendant la tentative de connexion ? (Idéalement, pas plus de 5 m de distance)
- Si vous avez désactivé la bande des 2,4 GHz dans les paramètres de votre routeur sans fil, activez-la dans les paramètres de votre routeur.

**Remarque :** Pour plus d'aide, suivez les instructions de l'application lors de la configuration de la connexion.

## INSTALLATION

### Emplacement

Placer l'appareil sur une surface sèche et plane. Laisser 50 cm tout autour de l'appareil pour permettre une bonne circulation de l'air.

### Monter le tuyau d'évacuation de l'air

- Fixer le tuyau à extrémité ronde à l'appareil.
- Fixer l'extrémité ronde à l'appareil, comme illustré ci-contre.
- Raccorder l'extrémité plate à la bâche isolante de fenêtre. Installer la bâche isolante à la fenêtre la plus proche. Aucun obstacle ne doit se trouver dans un périmètre de 50 cm autour de la fenêtre pour ne pas entraver les flux d'air.

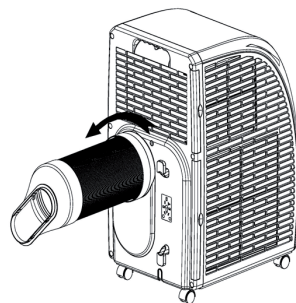

### Consignes importantes sur le tuyau d'évacuation

- La longueur du tuyau est comprise entre 60 cm et 170 cm (adaptateur inclus). Il est recommandé d'utiliser une longueur courte pour économiser de l'énergie.
- Le tuyau d'évacuation de l'air a été conçu spécialement pour cet appareil. Ne pas utiliser un autre tuyau de longueur ou de matière différente. Sinon, cela pourrait endommager l'appareil.

## FIXATION DU JOINT DE FENÊTRE

### Fenêtre coulissante

1. Mesurez d'abord la hauteur ou la largeur de la fenêtre, en fonction de la façon dont vous souhaitez installer le joint.
2. Ajustez la longueur de la plaque d'étanchéité en conséquence (voir schéma) et fixez la plaque à l'aide de vis.

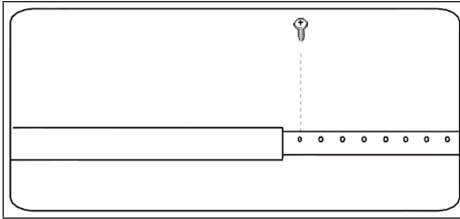

3. Fixez la plaque d'étanchéité sur votre fenêtre (voir schémas).

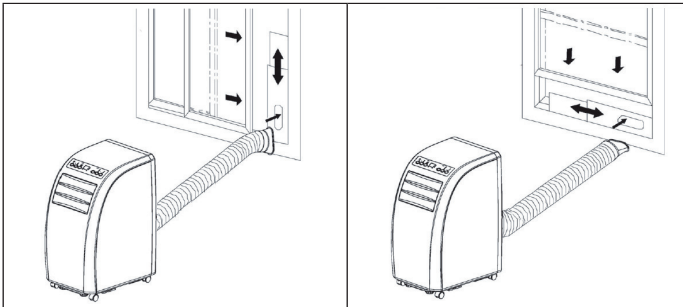

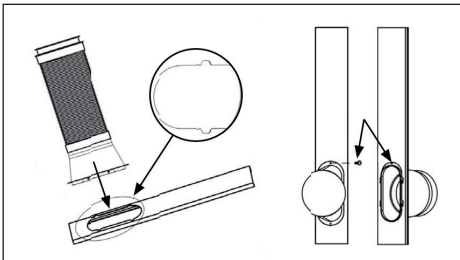

4. Fixez le tuyau d'évacuation sur la plaque d'étanchéité. Fixez-le à l'aide de vis.



## Fenêtre inclinée

L'installation du joint de fenêtre est simple. Vous pouvez fixer le joint à une fenêtre inclinée, à une fenêtre coulissante ou à une lucarne. Nous avons choisi une fenêtre coulissante à des fins de démonstration. Ce type de fenêtre convient spécialement car le tuyau d'échappement peut être fixé latéralement très bas.

La bande adhésive se fixe aux trois côtés ouverts. Le côté de la fenêtre qui repose contre le cadre est omis. Nettoyez et séchez d'abord le cadre de la fenêtre pour permettre à la bande d'adhérer.

1	2	3
		
<p>Collez la bande adhésive à gauche, en haut et en bas du cadre de la fenêtre.</p> <p>Il est préférable de couper une bande pour chaque côté.</p>	<p>Collez maintenant la bande adhésive à l'intérieur de la fenêtre également.</p>	<p>Fixez le joint de fenêtre à la bande adhésive dans le cadre de la fenêtre (commencez en haut), puis à la bande adhésive dans la fenêtre.</p> <p>Faites passer le tuyau d'air venant du climatiseur par le trou que vous pouvez régler en hauteur et en taille à l'aide des fermetures à glissière.</p>

## Installation murale

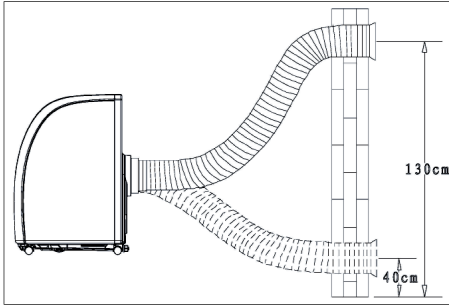

## Disposition correcte du tuyau

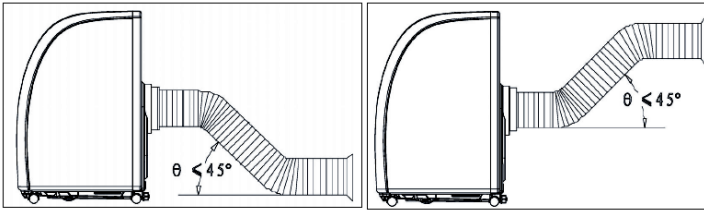

## Mauvaise disposition du tuyau

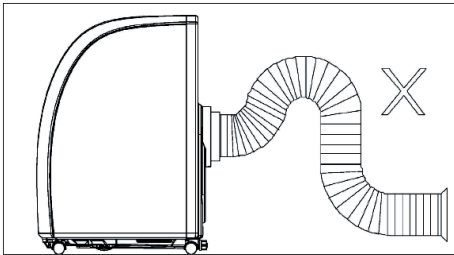

## VIDANGE

- De l'eau de condensation s'accumule lors du fonctionnement en mode rafraîchissement ou déshumidification. Lorsque le réservoir est plein, le signal de surplus d'eau se déclenche et l'appareil s'arrête. L'affichage de réservoir plein s'allume. Un signal d'alarme retentit jusqu'à ce que le niveau d'eau du réservoir repasse sous le capteur ou que le réservoir soit vidé manuellement.
- Lorsque l'alarme se déclenche, vider rapidement le réservoir. Approcher l'appareil vers une sortie d'eau, dévisser le capuchon de verrouillage et retirer le bouchon. Laisser l'eau s'écouler entièrement. Enfoncer de nouveau le bouchon et revisser le capuchon. Lorsque le réservoir est plein, déplacer l'appareil avec précaution afin que l'eau ne déborde pas.

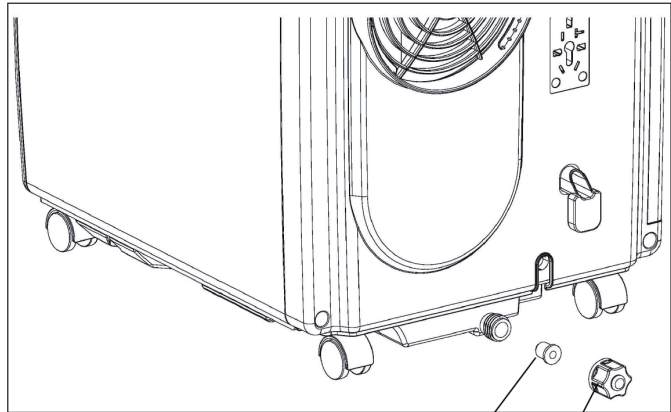

Bouchon      Capuchon  
de verrouillage

## NETTOYAGE ET ENTRETIEN

Éteindre l'appareil et le débrancher avant de le nettoyer.

### Nettoyage des surfaces

Nettoyer les surfaces de l'appareil au plumeau ou avec une éponge humide. Ne pas utiliser de nettoyant chimique comme de l'essence, de l'alcool ou du benzène. Cela pourrait endommager le revêtement de l'appareil et l'appareil lui-même.

### Nettoyage des filtres

Si les filtres sont empoussiérés, il est possible que l'air ne puisse pas circuler convenablement et que les performances de l'appareil soient significativement amoindries. En cas d'utilisation prolongée de l'appareil, il est recommandé de nettoyer les filtres toutes les deux semaines.

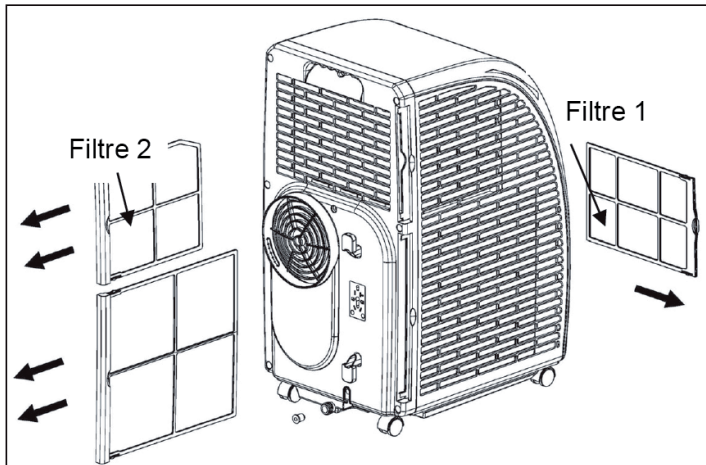

1. Retirer les filtres comme illustré ci-contre
2. Nettoyer les filtres avec de l'eau à 40 °C et un peu de produit d'entretien neutre. Puis laisser sécher dans un endroit sec.
3. Replacer les filtres dans l'appareil.
4. Étapes à suivre pour le retrait des filtres : retirer tout d'abord le filtre 2 de l'appareil puis le filtre 1. Après le nettoyage, réinstaller d'abord le filtre 1 puis le filtre 2.

## Ranger l'appareil en fin de saison

Après utilisation de l'appareil ou en cas d'inutilisation prolongée, respecter les étapes suivantes :

- Vider l'eau du réservoir. L'eau s'écoule plus facilement lorsque l'appareil est légèrement incliné. Puis activer le mode ventilation et appuyer pendant 5 secondes sur SPEED pour activer le ventilateur interne. Laisser l'appareil fonctionner pendant 2-3 heures. L'appareil sèche pendant ce laps de temps.
- Puis éteindre l'appareil et le débrancher.
- Enrouler le câble à l'arrière de l'appareil et attacher la fiche.
- Retirer le tuyau d'évacuation de l'air et le ranger.
- Mettre un sac ou une bâche en plastique sur l'appareil et ranger celui-ci dans un endroit sec.
- Retirer les piles de la télécommande et les ranger en lieu sûr.

## RÉSOLUTION DES PROBLÈMES

Problème	Cause possible	Solution
L'appareil ne fonctionne pas.	L'appareil est éteint.	Mettre l'appareil en marche.
	L'appareil est débranché.	Brancher l'appareil à une prise.
	Fusible sorti ou défectueux.	Remplacer le fusible.
	Mauvais réglage du minuteur.	Modifier le réglage du temps.
	Le réservoir est plein.	Vider le réservoir.
Le refroidissement est déficient.	L'entrée et la sortie d'air sont encombrées.	Éloigner les obstacles.
	La pièce comporte des sources de chaleur.	Éloigner les sources de chaleur.
	Les filtres sont encrassés.	Nettoyer les filtres.
	Mauvais réglage de température.	Modifier les réglages de température.
	Le ventilateur fonctionne trop lentement.	Augmenter la vitesse.
L'appareil est bruyant et bancal.	Le sol est incliné ou l'appareil n'est pas d'aplomb.	Placer l'appareil sur une surface plane.



**Important** : si l'appareil présente des dysfonctionnements, l'éteindre et le débrancher. Faire réviser l'appareil par une entreprise spécialisée dans les cas suivants :

- Le fusible ou l'interrupteur sautent souvent.
- Le cordon d'alimentation surchauffe ou est endommagé.
- L'appareil dégage une mauvaise odeur.

### Messages d'erreur

E1 : la bobine capteur ne fonctionne pas correctement	<p><b>Remarque</b> : lorsque le témoin de chauffage s'allume, l'appareil se trouve en mode anti gel ou décongélation. Ceci est normal et n'est pas un message d'erreur.</p>
E2 : erreur de capteur de température ambiante	
E4 : protection anti gel	
FL : le réservoir d'eau est plein et doit être vidé	

---

## INFORMATIONS SUR LE RECYCLAGE

---



Vous trouverez sur le produit l'image ci-contre (une poubelle sur roues, barrée d'une croix), ce qui indique que le produit se trouve soumis à la directive européenne 2012/19/UE. Renseignez-vous sur les dispositions en vigueur dans votre région concernant la collecte séparée des appareils électriques et électroniques. Respectez-les et ne jetez pas les appareils usagés avec les ordures ménagères. La mise en rebut correcte du produit usagé permet de préserver l'environnement et la santé. Le recyclage des matériaux contribue à la préservation des ressources naturelles.

Ce produit contient des piles qui sont soumises à la directive européenne 2006/66/CE selon laquelle elles ne doivent pas être éliminées avec les ordures ménagères. Renseignez-vous sur les dispositions en vigueur concernant la mise en rebut séparée des piles. La mise en rebut correcte du produit usagé permet de préserver l'environnement et la santé.

---

## DÉCLARATION DE CONFORMITÉ

---

**Fabricant :**

Chal-Tec GmbH, Wallstraße 16, 10179 Berlin, Allemagne.

**La déclaration complète de conformité du fabricant est accessible par le lien suivant :**

<https://use.berlin/10035803>

**Gentile cliente,**

La ringraziamo per aver acquistato il dispositivo. La preghiamo di leggere attentamente le seguenti istruzioni per l'uso e di seguirle per evitare possibili danni. Non ci assumiamo alcuna responsabilità per danni scaturiti da una mancata osservazione delle avvertenze di sicurezza e da un uso improprio del dispositivo. Scansionare il codice QR seguente, per accedere al manuale d'uso più attuale e per ricevere informazioni sul prodotto.



---

## INDICE

---

Avvertenze sul refrigerante R290	84
Avvertenze di sicurezza	85
Descrizione del prodotto	87
Pannello dei comandi	88
Telecomando	89
Messa in funzione e utilizzo	90
Gestione tramite smartphone	92
Installazione	94
Fissaggio della guarnizione della finestra	95
Far defluire l'acqua	98
Pulizia e manutenzione	99
Risoluzione degli errori	100
Smaltimento	102
Dichiarazione di conformità	102

---

## DATI TECNICI

---

Numero dell'articolo	10035803, 10035804
Alimentazione elettrica	220-240 V ~ 50/60 Hz
Capacità di raffreddamento	10.000 BTU

## AVVERTENZE SUL REFRIGERANTE R290

### Avvertenze

- Il climatizzatore deve essere conservato e trasportato in verticale, altrimenti possono risultare danni irreparabili al compressore. Lasciare il dispositivo in posizione verticale per almeno 24 ore prima di metterlo in funzione.
- Spegnerne il dispositivo e staccare la spina prima di pulirlo.
- Assicurarsi che il dispositivo generi un flusso d'aria costante e che i punti d'ingresso e uscita dell'aria non siano bloccati!
- Utilizzare il dispositivo su un fondo orizzontale per evitare perdite.
- Ogni persona che opera sul circuito del refrigerante deve essere provvista di un certificato attualmente valido, ottenuto da un'autorità di valutazione accreditata dall'industria. Questo garantisce la loro competenza e la sicurezza nella gestione dei refrigeranti in accordo con specifiche di valutazione riconosciute dall'intero settore.
- Quando il dispositivo smette di funzionare, smaltirlo in modo adeguato.
- Se non viene utilizzato, conservare il dispositivo in un luogo ben ventilato.
- Stoccare il dispositivo in modo tale da non danneggiarlo.
- Le riparazioni devono essere eseguite dal produttore o da un'azienda tecnica autorizzata.
- Non danneggiare componenti del circuito del refrigerante. La fuoriuscita di refrigerante potrebbe non essere notata, dato che è inodore.
- Manutenzione e riparazioni devono essere realizzate con l'ausilio di specialisti nell'utilizzo di refrigeranti infiammabili.

### Informazioni per locali con condotti di refrigerante

- Ridurre al minimo le tubature.
- Assicurarsi di non danneggiare le tubature.
- I dispositivi con refrigeranti infiammabili devono essere installati solo in ambienti ben ventilati.
- Rispettare le normative nazionali relative al gas.
- Tutti i collegamenti meccanici devono essere accessibili per scopi di manutenzione.



#### ATTENZIONE

Pericolo d'incendio! Questo dispositivo contiene il refrigerante infiammabile R290. Se fuoriesce refrigerante e viene esposto a una fonte d'ignizione, potrebbe esserci il rischio d'incendio.

## AVVERTENZE DI SICUREZZA

### Avvertenze speciali

- Utilizzare solo il prodotto consigliato dal produttore per pulire o sbrinare.
- Non riporre assolutamente il dispositivo in un locale in cui ci sono fonti di ignizione (ad es. fiamme libere, un dispositivo a gas acceso o un dispositivo elettrico di riscaldamento acceso).
- Non infilzare o bruciare il dispositivo.
- Tenere presente che il refrigerante potrebbe essere inodore.

**Nota:** utilizzare il dispositivo solo in locali con superficie maggiore di X m<sup>2</sup> (v. tabella).

Modell	X (m <sup>2</sup> )
5000 BTU/h, 7000 BTU/h, 8000 BTU/h	10 m <sup>2</sup>
9000 BTU/h, 10000 BTU/h, 10500 BTU/h	13 m <sup>2</sup>
12000 BTU/h, 14000 BTU/h, 16000 BTU/h, 18000 BTU/h	18 m <sup>2</sup>

### Allgemeine Sicherheitshinweise

- Il dispositivo è adatto solo all'uso in locali al chiuso.
- Non utilizzare il dispositivo se deve essere riparato o se non è stato installato correttamente.
- Non utilizzare il dispositivo nelle seguenti aree:
  - Vicino a fonti di calore
  - In aree dove possono esserci schizzi di olio
  - In aree esposte direttamente al sole
  - In aree dove possono esserci schizzi d'acqua
  - Vicino a vasche, in lavanderie, vicino a docce o piscine.
- Non inserire dita o oggetti nelle aperture di ingresso e uscita dell'aria. Avvertire in particolare i bambini del pericolo.
- Assicurarsi che il dispositivo sia in verticale quando lo si sposta e lo si ripone, in modo che il compressore sia posizionato correttamente.
- Spegner il dispositivo e staccare la spina prima della pulizia.
- Spegner il dispositivo e spegnere la spina prima di spostarlo. Muovere il dispositivo lentamente e con cura.

- Per evitare incendi, non coprire il dispositivo.
- Tutti i collegamenti del dispositivo devono essere conformi alle normative locali per la sicurezza elettrica. Se necessario, informarsi su queste normative.
- Tenere sotto controllo i bambini, in modo che non giochino con il dispositivo.
- Se il cavo di alimentazione è danneggiato, deve essere riparato dal produttore, dal servizio di assistenza ai clienti o da una persona con qualifica equivalente, in modo da evitare danni.
- Il dispositivo può essere utilizzato da bambini a partire da 8 anni e persone con limitate capacità fisiche, psichiche e percettive o con esperienza e conoscenza insufficienti solo se sono stati istruiti in precedenza sulle modalità di utilizzo sicuro da parte di una persona responsabile del loro controllo e comprendono i rischi connessi. La pulizia e la manutenzione del dispositivo possono essere realizzate da bambini solo con il dovuto controllo.
- Il dispositivo deve essere installato conformemente alle normative nazionali di cablaggio.
- Tipologia e tensione dei fusibili: T, 250 v AC, 2 A o più
- Per la pulizia e la manutenzione del dispositivo, contattare il servizio di assistenza ai clienti.
- Non tirare il cavo di alimentazione, non deformarlo o modificarlo e non immergerlo assolutamente in acqua. Una gestione errata del cavo può causare danni al dispositivo e/o folgorazioni.
- Devono essere rispettate le normative nazionali relative al gas.
- Non bloccare assolutamente le aperture di ventilazione.
- Non utilizzare il dispositivo esclusivamente attaccando e staccando la spina, altrimenti possono risultare folgorazioni o incendi a causa della produzione di calore.
- Staccare subito la spina se compaiono rumori insoliti, strani odori o fumo.

#### Avvertenze sulla gestione di eventuali danni

- In caso di danni, contattare il produttore, il servizio di assistenza ai clienti o una persona con qualifica equivalente.
- Se ci sono danni, spegnere il dispositivo, staccare la spina e contattare il produttore, il servizio di assistenza ai clienti o una persona con qualifica equivalente.
- Il cavo deve essere dotato di una messa a terra sicura.
- Per evitare danni, se il cavo di alimentazione è danneggiato, è necessario spegnere il dispositivo, staccare la spina e il cavo deve essere sostituito dal produttore, dal servizio di assistenza ai clienti o da una persona con qualifica equivalente.



#### AVVERTENZA

Pericolo di lesione! Le riparazioni al circuito del refrigerante possono essere realizzate solo da personale tecnico qualificato. Non cercare assolutamente di effettuare riparazioni in modo autonomo!

## DESCRIZIONE DEL PRODOTTO

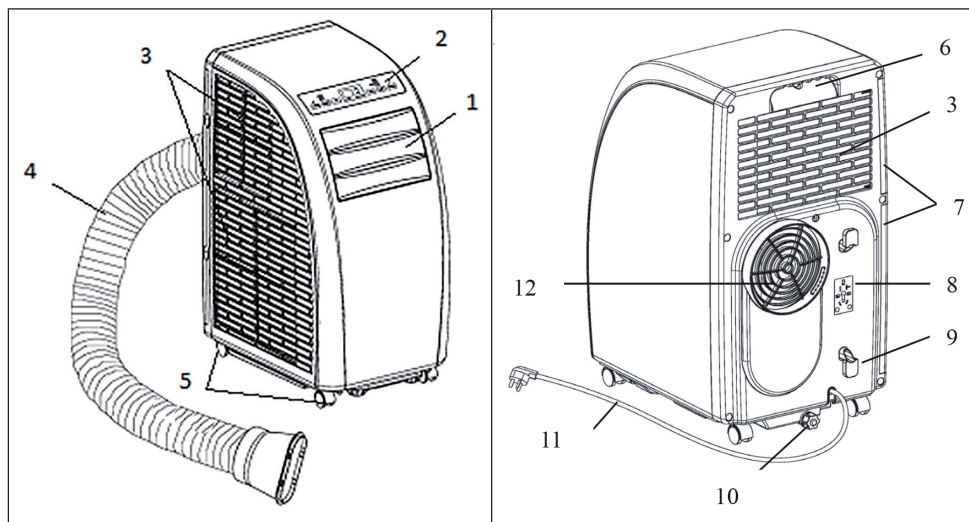

1	Lamelle uscita aria	7	Filtro
2	Pannello dei comandi	8	Supporto spina
3	Ingresso aria	9	Porta cavo
4	Tubo di scarico	10	Uscita acqua
5	Rotelline	11	Cavo di alimentazione e spina
6	Impugnatura	12	Scarico aria



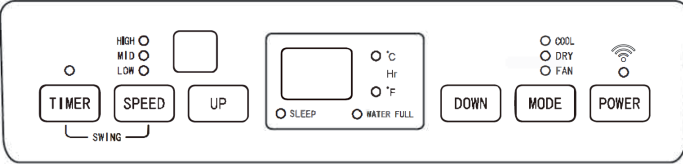





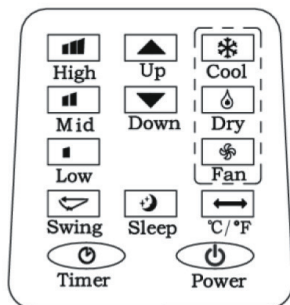



## PANNELLO DEI COMANDI

	
<b>POWER</b>	Premere questo tasto per accendere il dispositivo. La spia di operatività si accende.
<b>MODE</b>	Premere questo tasto mentre si accende il dispositivo oppure mentre si imposta il timer per selezionare una modalità (raffreddamento, deumidificazione, ventilazione).
<b>UP/DOWN</b>	Impostare con questi tasti il tempo di spegnimento o di accensione automatico del dispositivo. Sul display si accende la spia di controllo automatica. Se il dispositivo si trova in modalità di raffreddamento, impostare la temperatura con questi tasti. Premere entrambi i tasti contemporaneamente per passare da °C a °F e viceversa.
<b>SPEED</b>	Premere questo tasto per impostare la velocità della ventola: alta > media > bassa. In modalità di ventilazione, tenere premuto il tasto per 5 secondi per avviare la funzione interna di asciugatura. Tenere premuto di nuovo il tasto per 5 secondi per spegnere di nuovo la funzione. La spia corrispondente si spegne.
<b>TIMER</b>	Premere questo tasto per impostare il timer. La spia corrispondente si accende.
<b>88</b>	Le cifre sul display grande indicano la temperatura impostata in modalità di raffreddamento e di riscaldamento. In modalità ventilatore e deumidificazione la temperatura ambiente è indicata in °C o °F
<b>SLEEP</b>	Se si avvia la modalità notturna, sul display si accende la spia corrispondente.
<b>WATER FULL</b>	Se il serbatoio è pieno, la spia corrispondente lampeggia e nel mentre viene emesso un segnale acustico.
<b>TIMER + SPEED</b>	Tenere premuti contemporaneamente per 2 secondi i pulsanti del ventilatore e del timer per attivare la funzione di oscillazione delle lamelle.



## TELECOMANDO



	POWER: accendere e spegnere il dispositivo.
	TIMER: impostare il timer.
	SWING: oscillazione orizzontale delle lamelle.
	TEMPERATURA: passare da °C a °F.
	COOL: avviare la modalità di raffreddamento.
	DRY: avviare la modalità di deumidificazione.
	FAN: accendere la modalità di ventilazione.
	UP/DOWN: impostare la temperatura e il timer.
	HIGH: velocità alta
	MID: velocità media
	LOW: velocità bassa
	SLEEP: avviare la modalità notturna. Se la velocità è impostata sul livello alto o medio, in modalità notturna la velocità passa al livello basso. In modalità notturna, la temperatura e la velocità non possono essere modificate.

---

## MESSA IN FUNZIONE E UTILIZZO

---

### Impostare lo spegnimento del timer

Premere il tasto del timer mentre il dispositivo è in funzione. La spia di controllo del timer si accende e sul display lampeggia 5 volte consecutive il simbolo "00". Premere uno dei tasti freccia per impostare il timer tra le 1 e le 24 ore. Tra le 1 e le 24 ore, il tempo si modifica a intervalli di 1 ora. Allo scadere del tempo impostato, il dispositivo si spegne automaticamente.

### Impostare l'accensione del timer

In modalità standby, premere il tasto timer. La spia del timer si accende e sul display il simbolo "00" lampeggia 5 volte consecutive. Premere uno dei tasti direzionali per impostare il tempo desiderato, come per il timer di spegnimento. Oltre al timer, è possibile impostare anche la modalità di funzionamento all'accensione del dispositivo. Se si seleziona la modalità di raffreddamento, è possibile impostare anche la temperatura desiderata. Se si seleziona la modalità di deumidificazione, è possibile impostare l'umidità desiderata. Allo scadere del tempo, il dispositivo si avvia automaticamente nella modalità impostata.

### Modificare il timer impostato/spegnere il timer

Premere il tasto del timer quando il timer è già in funzione. Il display lampeggia e indica il tempo rimanente. Utilizzare i tasti direzionali per impostare il tempo desiderato. Premere di nuovo il tasto del timer mentre il display lampeggia per cancellare il tempo impostato ed uscire.

### Modalità di raffreddamento

- Premere il tasto Mode quando il dispositivo è acceso e selezionare la modalità di raffreddamento (COOL). Sul display si accende la spia corrispondente.
- Premere i tasti direzionali per impostare una temperatura compresa tra i 18°C e i 30°C. Ad ogni pressione di tasto, la temperatura impostata aumenta o diminuisce di 1°C.
- Premere il tasto della velocità (SPEED) per selezionare la velocità nella sequenza seguente: alta (HIGH) > media (MID) > (LOW).

- Per attivare la modalità notturna, premere in modalità di raffreddamento il tasto SLEEP (modalità notturna) posto sul telecomando oppure premere contemporaneamente i tasti UP (freccia rivolta verso l'alto) e il tasto TIMER posto sul pannello dei comandi. Se la ventola è in funzione a velocità alta o media, la velocità viene impostata sul livello basso. Dopo 7 ore, il dispositivo si spegne automaticamente. Per uscire dalla modalità notturna, premere di nuovo il tasto SLEEP sul telecomando oppure il tasto per modificare la temperatura posto sul pannello dei comandi.
- Premere il tasto SWING per avviare l'oscillazione delle lamelle. Premere di nuovo il tasto per disattivare di nuovo la funzione.

### **Modalità di deumidificazione**

- Premere il tasto Mode quando il dispositivo è acceso e selezionare la modalità di deumidificazione (DEHUMI- DIFY). La spia corrispondente si accende.
- In questa modalità, la temperatura non può essere impostata.
- Premere il tasto SWING per avviare la funzione di oscillazione delle lamelle.

### **Modalità di ventilazione**

- Premere il tasto FAN quando il dispositivo è acceso per avviare la modalità di ventilazione. La spia corrispondente si accende.
- Premere il tasto SPEED per selezionare la velocità nella sequenza seguente: alta (HIGH) > media (MID) > bassa (LOW). Tenere premuto per 5 secondi il tasto SPEED per avviare la funzione di asciugatura interna. La ventola superiore e inferiore si mettono in funzione contemporaneamente. Premere di nuovo il tasto SPEED per 5 secondi per disattivare la funzione.
- In questa modalità, la temperatura non può essere impostata.
- Premere il tasto SWING per avviare la funzione di oscillazione delle lamelle.

### **Indicazioni importanti per l'utilizzo**

- Se sul display compare "FL" e la spia del livello dell'acqua lampeggia, il dispositivo si arresta fino a quando non si svuota l'acqua. Appena l'acqua è stata scaricata, il dispositivo riprende a funzionare automaticamente.
- Nelle modalità di deumidificazione e di ventilazione (inclusa la funzione di asciugatura) non è necessario utilizzare il tubo di scarico.
- Se la stanza è esposta alla luce diretta del sole, tirare le tende.

## GESTIONE TRAMITE SMARTPHONE

Se si collega l'apparecchio al WiFi, è possibile gestirlo comodamente con la relativa applicazione Klarstein. L'app non solo consente di controllare l'apparecchio da remoto dal proprio smartphone, ma consente anche di accedere a ricette e ad altre informazioni.

Per collegare il telefono al dispositivo Klarstein, procedere come segue:

1. Per prima cosa scaricare l'app Klarstein scansionando il codice QR con lo smartphone (vedere sotto) o scaricarla direttamente dall'App Store o da Google Play.
2. Accertarsi che lo smartphone sia connesso alla stessa rete WiFi a cui deve collegarsi il dispositivo Klarstein.
3. Aprire l'applicazione Klarstein.
4. Accedere con il proprio account. Se non si possiede ancora un account, registrarsi nell'app Klarstein.
5. Seguire le istruzioni contenute nell'App.

### App-Download

Utilizzare la funzione di scansione del telefono per eseguire la scansione del codice QR e salvare l'applicazione sullo smartphone.

**Nota:** L'applicazione fornisce ulteriori informazioni su come utilizzarla e su come connettersi al dispositivo non appena viene aperta per la prima volta.

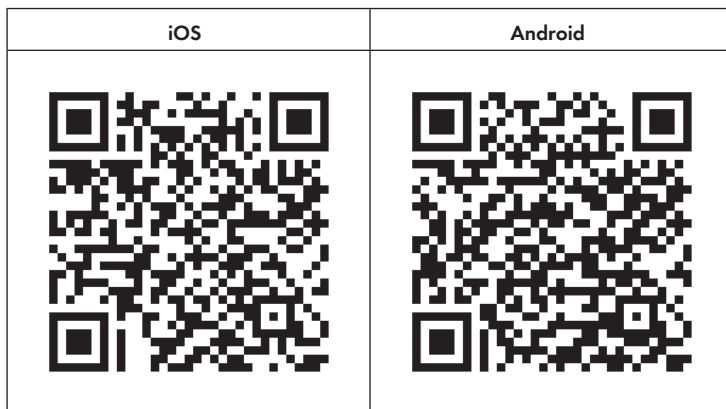

## Risoluzione dei problemi di connessione

Se il dispositivo Klarstein non si trova nella WLAN, controllare quanto segue:

- Il dispositivo è collegato?
- La funzione WiFi del telefono è abilitata?
- La funzione WiFi del dispositivo Klarstein è attivata? (Seguire le istruzioni nell'app)
- La password WLAN è stata immessa correttamente?
- Il router, il dispositivo Klarstein e lo smartphone sono nelle immediate vicinanze durante il tentativo di connessione? (Idealmente a non più di 5 m di distanza)
- Se la banda da 2,4 GHz è stata disattivata nelle impostazioni del router wireless, attivarla nelle impostazioni del router.

**Nota:** Per ulteriori informazioni, seguire le istruzioni nell'app quando si configura la connessione.

## INSTALLAZIONE

### Collocazione

Posizionare il dispositivo su una superficie asciutta e piana. Lasciare almeno 50 cm di spazio libero intorno al dispositivo affinché l'aria possa circolare.

### Installare il tubo di scarico dell'aria

- Assemblare il tubo all'estremità tonda.
- Fissare allo scarico dell'aria l'estremità tonda del tubo come mostrato nella figura.
- Fissare l'estremità piatta alla guarnizione per la finestra. Installare la guarnizione alla finestra. Assicurarsi che non ci siano ostacoli nel raggio di 50 cm affinché l'aria possa circolare.

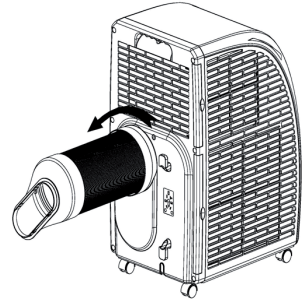

### Indicazioni importanti per il tubo di scarico dell'aria

- La lunghezza del tubo è compresa tra i 60 cm e i 170 cm (adattatore incluso). Si consiglia di utilizzare la lunghezza minima per risparmiare energia.
- Il tubo di scarico dell'aria è stato prodotto specificatamente per questo dispositivo. Non utilizzare un altro tubo più lungo o di un materiale differente. In caso contrario, il dispositivo potrebbe danneggiarsi.

## FISSAGGIO DELLA GUARNIZIONE DELLA FINESTRA

### Finestra scorrevole

1. Per prima cosa misurare l'altezza o la larghezza della finestra in base a come si desidera installare la guarnizione.
2. Regolare la lunghezza della piastra di sigillatura (vedere la figura) e fissare la piastra con le viti.

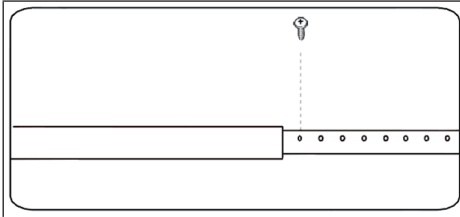

3. Fissare la piastra di sigillatura nella finestra (vedere le figure).

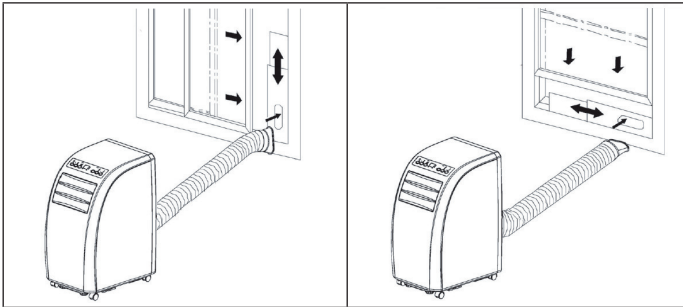

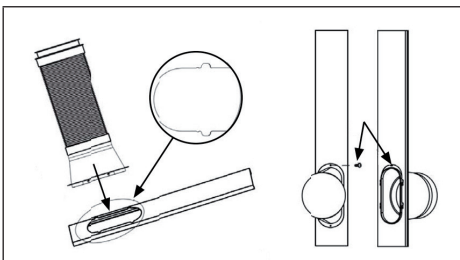

4. Fissare il tubo di scarico alla piastra di sigillatura. Fissarlo utilizzando le viti.



### Finestra, ad apertura inclinata

Installare la guarnizione per la finestra è semplice. E' possibile installare la guarnizione ad una finestra, ad apertura inclinata, ad una finestra ad apertura laterale oppure ad un lucernario. La dimostrazione in basso è eseguita con una finestra ad apertura laterale. Questo tipo di finestra è particolarmente adatto poiché si può installare il tubo di scarico in basso.

Il nastro di velcro adesivo deve essere installato su tre lati. Lasciare libero il lato nel quale la finestra è connessa al telaio. Il telaio della finestra deve essere prima pulito ed asciugato affinché il nastro possa incollarsi.

1	2	3
		
<p>Incollare il nastro di velcro adesivo a sinistra, a destra e nella parte superiore del telaio della finestra.</p> <p>Si consiglia di tagliare a strisce il nastro di velcro adesivo per ogni lato della finestra.</p>	<p>Incollare il nastro di velcro adesivo anche nella parte interna della finestra.</p>	<p>Fissare la guarnizione alle strisce in velcro poste sul telaio (iniziare in alto al centro) e poi alle strisce in velcro poste sulla finestra.</p> <p>Inserire il tubo di scarico del climatizzatore nell'apertura, la quale è regolabile in altezza e in grandezza attraverso la cerniera.</p>



### Installazione alla parete

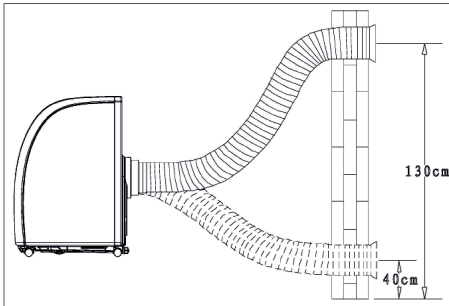

### Installazione corretta del tubo

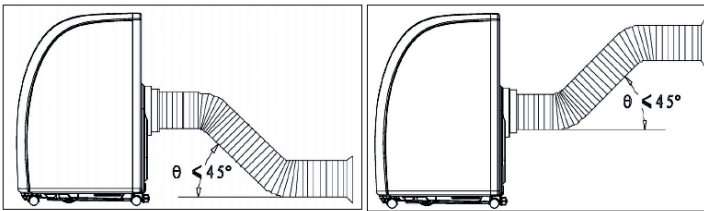

### Installazione errata del tubo

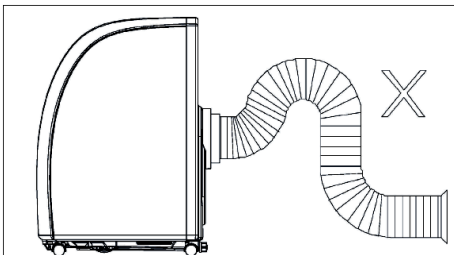

## FAR DEFLUIRE L'ACQUA

- In modalità di raffreddamento o di deumidificazione, viene raccolta più acqua di condensa. Appena il serbatoio è pieno, viene emesso un segnale acustico e il dispositivo si arresta. La spia del serbatoio pieno si accende. Un segnale acustico viene a che il livello dell'acqua si trova di nuovo al di sotto del sensore oppure fino a che non si svuota il serbatoio. Appena l'allarme si spegne, il dispositivo riprende a funzionare.
- Quando il dispositivo emette il segnale acustico, svuotare subito l'acqua. Spostare il dispositivo verso uno scarico, svitare il cappuccio e rimuovere il tappo. Far defluire completamente l'acqua. Inserire di nuovo il tappo e il cappuccio. Quando il serbatoio è pieno, spostare il dispositivo con cautela prestando attenzione a non far traboccare l'acqua all'interno.

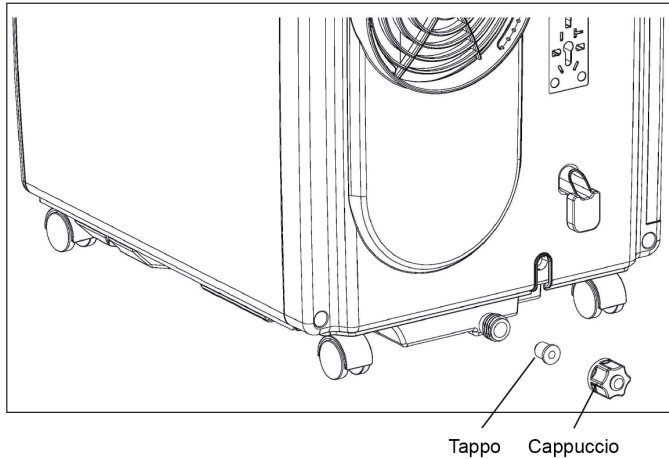

## PULIZIA E MANUTENZIONE

Prima di pulire il dispositivo, spegnerlo e staccare la spina dalla presa di corrente.

### Pulizia delle superfici

Pulire le superfici utilizzando uno spolverino o un panno umido. Non usare prodotti chimici, benzina, alcool o benzene. In caso contrario, le superfici o il dispositivo stesso potrebbe danneggiarsi.

### Pulizia dei filtri

Se i filtri sono impolverati, l'aria non può circolare a sufficienza e ciò influisce negativamente sulle prestazioni del dispositivo. In caso di utilizzo prolungato del dispositivo, si consiglia di pulire i filtri ogni due settimane.

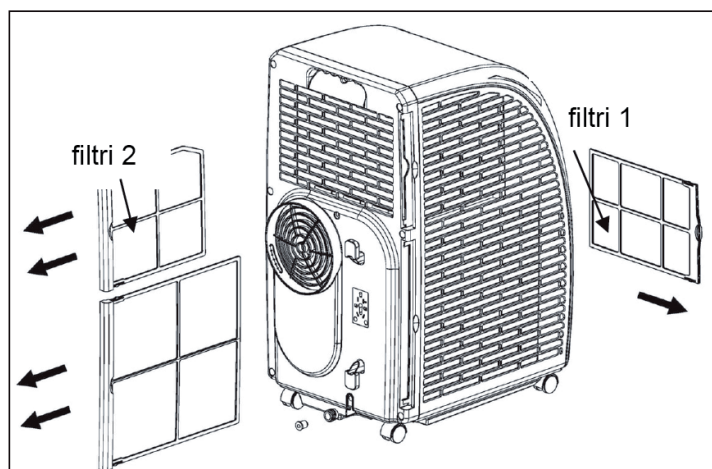

1. Estrarre i filtri come mostrato nella figura.
2. Pulire i filtri a 40°C in acqua calda con un detergente neutro. Al termine di questa operazione, far asciugare i filtri all'ombra.
3. Inserire di nuovo il filtro nel dispositivo.
4. Rimozione del filtro: estrarre per primo il filtro 2 dal dispositivo e poi il filtro 1. Al termine della pulizia, installare prima il filtro 1 e poi il filtro 2.

## Conservare il dispositivo a fine stagione

In caso di inutilizzo prolungato del dispositivo, attenersi alla seguente procedura:

- Far defluire l'acqua dal serbatoio. Per fare ciò, inclinare il dispositivo leggermente all'indietro. Ora attivare la modalità di ventilazione e premere 5 secondi il tasto SPEED per avviare la ventola interna. Lasciare il dispositivo in funzione per 2-3 ore. Durante questo lasso di tempo, la parte interna del dispositivo si asciuga.
- Spegnerne il dispositivo e staccare la spina dalla presa di corrente.
- Avvolgere il cavo sul retro e fissare la spina.
- Togliere il tubo di scarico.
- Proteggere il dispositivo con un involucre e conservarlo in un luogo asciutto.
- Rimuovere le batterie dal telecomando e conservarle in un luogo sicuro.

## RISOLUZIONE DEGLI ERRORI

Errore	Causa possibile	Soluzione
Il dispositivo non funziona.	Il dispositivo è spento.	Accendere il dispositivo.
	La spina non è inserita nella presa.	Inserire la spina nella presa.
	Il fusibile è guasto.	Sostituire il fusibile.
	Il timer non è impostato correttamente.	Modificare il tempo impostato.
	Il serbatoio è pieno.	Svuotare il serbatoio.
Il dispositivo non raffredda correttamente.	Le prese d'aria sono ostruite.	Rimuovere ciò che ostruisce le prese d'aria.
	Ci sono fonti di calore nella stanza.	Rimuovere tutte le fonti di calore.
	I filtri sono sporchi.	Pulire i filtri.
	La temperatura non è impostata correttamente.	Modificare le impostazioni della temperatura.
	Der Ventilator läuft zu langsam.	Erhöhen Sie die Geschwindigkeit.
	La ventola è troppo lenta.	Aumentare la velocità.
Il dispositivo è troppo rumoroso e vibra.	Il dispositivo non è collocato su una superficie piana e stabile.	Collocare il dispositivo su una superficie piana e stabile.

**Importante:** se il dispositivo non funziona correttamente, spegnerlo e staccare la spina dalla presa. Far controllare il dispositivo da un centro assistenza specializzato nei seguenti casi:

- Il fusibile oppure l'interruttore è guasto.
- Il cavo di alimentazione si surriscalda oppure è danneggiato.
- Il dispositivo emette strani odori.

### Messaggi di errore

E1: la bobina del sensore non funziona correttamente	<b>Nota:</b> quando la spia di riscaldamento si accende, il dispositivo si trova in modalità antigelo o in modalità di scongelamento. Non si tratta di un malfunzionamento.
E2: errore del sensore della temperatura ambiente	
E3: protezione antigelo	
FL: il serbatoio dell'acqua è pieno ed è necessario svuotarlo.	

---

## SMALTIMENTO

---



Se sul prodotto è presente la figura a sinistra (il cassonetto mobile sbarrato), si applica la direttiva europea 2012/19/UE.

Questi prodotti non possono essere smaltiti con i rifiuti normali. Informarsi sulle disposizioni vigenti sulla raccolta separata di dispositivi elettrici ed elettronici. Non smaltire i vecchi dispositivi con i rifiuti domestici. Grazie al corretto smaltimento dei vecchi dispositivi si proteggono il pianeta e la salute delle persone da possibili conseguenze negative. Il riciclo di materiali aiuta a diminuire il consumo di materie prime.

Il prodotto contiene batterie che sono soggette alla direttiva europea 2006/66/CE e non possono essere smaltite con i normali rifiuti domestici. Preghiamo di informarvi sulle regolamentazioni vigenti sullo smaltimento delle batterie. Grazie al corretto smaltimento dei vecchi dispositivi si tutela l'ambiente e la salute delle persone da conseguenze negative.

---

## DICHIARAZIONE DI CONFORMITÀ

---



**Produttore:**

Chal-Tec GmbH, Wallstraße 16, 10179 Berlino, Germania.

**La dichiarazione di conformità completa del produttore è disponibile al seguente link:**

<https://use.berlin/10035803>



KLARSTEIN NIETSRK

SRSRK KLARSTEIN NIE

KLARSTEIN NIETSRK

SRSRK KLARSTEIN NIE

KLARSTEIN NIETSRK

SRSRK KLARSTEIN NIE

KLARSTEIN NIETSRK