



# StarMaker 2.0

Karaokeanlage

Karaoke System

Système de karaoké

Equipo de karaoke

Impianto karaoke

10035822 10035823

# auna

[www.auna-multimedia.com](http://www.auna-multimedia.com)



**Sehr geehrter Kunde,**

wir gratulieren Ihnen zum Erwerb Ihres Geräts. Lesen Sie die folgenden Hinweise sorgfältig durch und befolgen Sie diese, um möglichen Schäden vorzubeugen. Für Schäden, die durch Missachtung der Hinweise und unsachgemäßen Gebrauch entstehen, übernehmen wir keine Haftung. Scannen Sie den QR-Code, um Zugriff auf die aktuellste Bedienungsanleitung und weitere Informationen rund um das Produkt zu erhalten.



---

## INHALT

---

Inhalt	3
Technische Daten	3
Sicherheitshinweise	4
Bedienfeld	6
Inbetriebnahme und Bedienung	8
CD-Player	8
BT-Verbindung herstellen	9
Audioeingang	10
Anschluss eines Mikrofons	10
AVC/Echo/Balance	11
Externe Geräte anschließen	11
Hinweise zur Entsorgung	12

---

## TECHNISCHE DATEN

---

<b>Artikelnummer</b>	<b>10035822, 10035823</b>
Stromversorgung	Eingang: 230 V~ 50 Hz Ausgang: 5 V, 1,5 A
Kompatible Disks	CD, CD+G, CD-R, CD-RW
Anschlüsse	Line in, 2 x 6.3-mm Mikrofoneingang

**Lieferumfang:**

Karaokeanlage, Mikrophon, Audio/video-Cinch-Kabel, Netzadapter

---

## SICHERHEITSHINWEISE

---

### Allgemeine Hinweise

- **Blitzschlag** - Wenn Sie das Gerät länger nicht benutzen oder es ein Gewitter gibt, ziehen Sie den Stecker aus der Steckdose oder trennen Sie das Gerät vom Antennenanschluss. Dadurch werden Schäden am Gerät durch Blitzschlag und Überspannung vermieden.
- **Überlastung** - Überlasten Sie keine Steckdosen, Verlängerungskabel oder integrierten Steckdosen, da dies zu einem Brand oder Stromschlag führen kann.
- **Fremdkörper und Flüssigkeitseintritt** - Schieben Sie niemals Gegenstände jeglicher Art durch Öffnungen in das Gerät, denn sie können gefährliche Spannungspunkte berühren oder Teile kurzschließen, die zu einem Brand oder einem elektrischen Schlag führen könnten. Verschütten Sie niemals Flüssigkeiten jeglicher Art auf dem Gerät.
- **Reparatur und Wartung** - Versuchen Sie nicht, dieses Gerät selbst zu warten, da Sie sich durch das Öffnen oder Entfernen von Abdeckungen gefährlichen Spannungen oder anderen Gefahren aussetzen. Überlassen Sie alle Wartungsarbeiten qualifiziertem Servicepersonal.
- **Schäden, die einen Service erfordern** - Ziehen Sie den Netzstecker aus der Steckdose und wenden Sie sich an einen qualifizierten Fachbetrieb, wenn eine der folgenden Situationen eintritt:
  - (a) Wenn das Netzkabel oder der Stecker beschädigt ist.
  - (b) Wenn Flüssigkeit verschüttet wurde oder Gegenstände auf das Gerät gefallen sind.
  - (c) Wenn das Gerät Regen oder Wasser ausgesetzt war.
  - (d) Wenn das Gerät heruntergefallen oder beschädigt ist.
  - (e) Wenn das Gerät eine deutlich verringerte Leistung aufweist.
- **Ersatzteile** - Wenn Ersatzteile benötigt werden, stellen Sie sicher, dass der Fachbetrieb, der die Teile ersetzt, nur Ersatzteile verwendet, die vom Hersteller zugelassen sind oder dieselben Eigenschaften wie das Originalteil haben. Unbefugter Austausch kann zu Feuer, Stromschlag oder anderen Gefahren führen.
- **Wärme** - Stellen Sie das Gerät nicht in der Nähe von Wärmequellen wie Heizkörpern, Heizregistern, Öfen oder anderen Geräten (einschließlich Verstärkern) auf

## Besondere Hinweise zur Bedienung

- Kinder ab 8 Jahren, psychisch, sensorisch und körperlich eingeschränkte Menschen dürfen das Gerät nur benutzen, wenn sie vorher von einer für sie verantwortlichen Aufsichtsperson ausführlich mit den Funktionen und den Sicherheitsvorkehrungen vertraut gemacht wurden und die damit verbundenen Risiken verstehen.
- Überprüfen Sie vor der Verwendung, ob das Netzkabel unbeschädigt ist. Falls das Netzkabel oder der Stecker beschädigt sind, müssen sie vom Hersteller, einem autorisierten Fachbetrieb oder einer ähnlich qualifizierten Person ersetzt werden.
- Kinder sollten beaufsichtigt werden, um sicherzustellen, dass sie nicht mit dem Gerät spielen. Achten Sie darauf, dass Kinder und Babys nicht mit Plastiktüten oder anderen Verpackungsmaterialien spielen.
- Achten Sie darauf, dass der Netzstecker/Netzadapter immer leicht zugänglich bleibt, damit das Gerät im Notfall schnell von Stromnetz getrennt werden kann.
- Wenn Sie das Gerät nicht mehr benutzen, schalten Sie es aus und ziehen Sie den Stecker aus der Steckdose.



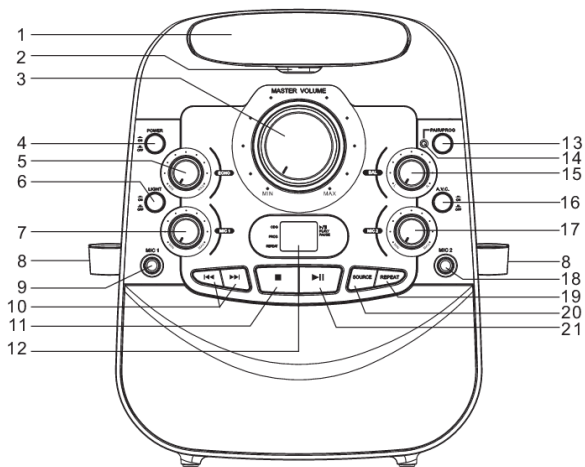

# BEDIENFELD

Vorderansicht

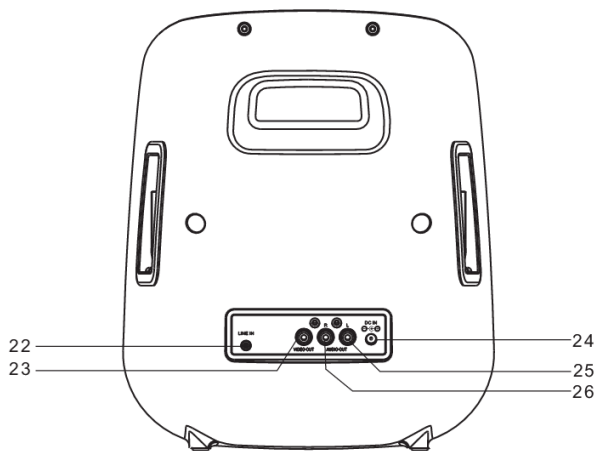

Rückansicht



- 1 CD-Tür
- 2 Tür öffnen/schließen
- 3 Hauptlautstärkereglер
- 4 Ein-/ Ausschalten
- 5 Echoreglер
- 6 Lautsprecherbeleuchtung an/ aus
- 7 Lautstärkereglер Mikrofon
- 8 Mikrofonhalterung
- 9 Mikrofonanschluss
- 10 Überspringen/ Suchtasten  
- 11 CD Stoptaste 
- 12 LED-Bildschirm
- 13 BT-/ CD-Programmtaste
- 14 BT-Anzeige
- 15 Balancekontrolle
- 16 AVC an/ aus
- 17 Lautstärkereglер Mikrofon 2
- 18 Mikrofonanschluss 2
- 19 Wiederholungstaste CD
- 20 Quelle
- 21 Wiedergabe/ Pause 
- 22 Line In Anschluss
- 23 Video Ausgang
- 24 DC Eingang
- 25 Audioausgang (L)
- 26 Audioausgang (R)

---

## INBETRIEBNAHME UND BEDIENUNG

---

### Stromversorgung

1. Stecken Sie den im Lieferumfang enthaltenen Netzstecker in eine Standardsteckdose.
2. Stecken Sie das schmale Ende des Netzkabels in den DC-Eingang des Geräts.
3. Drücken Sie nach der Verbindungsherstellung die Taste ON/OFF.
4. Der LED-Bildschirm und der Hauptlautstärkereger leuchten auf.
5. Drücken Sie zur Auswahl des CD- oder BT-Modus die Taste SOURCE.

### Discolichter

Wenn Sie das Gerät einschalten leuchtet die Lautsprecherbeleuchtung auf. Drücken Sie die Taste SPEAKER LIGHT ON/OFF, um die Lautsprecherbeleuchtung an/auszuschalten.

---

## CD-PLAYER

---

### CD einlegen

1. Drücken Sie zum Einschalten des Geräts die Taste ON/OFF.
2. Öffnen Sie die CD-Tür.
3. Legen Sie eine CD in das CD-Fach ein.
4. Schließen Sie das CD-Fach.

### CD-Wiedergabe

1. Die Gesamtanzahl der auf der CD befindlichen Titel wird auf dem LED-Bildschirm angezeigt. Bei der Wiedergabe einer CDG leuchtet die entsprechende Anzeigeleuchte auf.
2. Drücken Sie die Taste ▶| zum Starten der Wiedergabe. Auf dem LED-Bildschirm wird „▶|“ angezeigt.
3. Drehen Sie am Hauptlautstärkereger, um die Lautstärke anzupassen.
4. Drücken Sie zum Pausieren der Wiedergabe einmal die Taste ▶|. Auf dem LED-Bildschirm blinkt das Symbol „▶|“ auf.
5. Drücken Sie zum Fortsetzen der Wiedergabe erneut die Taste ▶|.
6. Drücken Sie zum überspringen des vorherigen/ nächsten Titels die Tasten ◀◀/ ▶▶.
7. Halten Sie die Tasten ◀◀/ ▶▶ zum schnellen vor- / zurückspulen in Titeln gedrückt.



8. Drücken Sie zum Stoppen der Wiedergabe die Taste ■

---

Hinweis: Die Funktionen Schnellvorlauf / Schnelrücklauf funktionieren bei CDG-Discs nicht.

---

### Repeat Function

1. Befolgen Sie zunächst die Schritte im Abschnitt „CD einlegen“.
2. Drücken Sie während der CD-Wiedergabe einmal die Taste REPEAT, um den aktuellen Titel in Dauerschleife zu wiederholen. Auf dem LED-Bildschirm blinkt „REPEAT“ auf.
3. Drücken Sie während der CD-Wiedergabe zweimal die Taste REPEAT, um alle auf der CD befindlichen Titel zu wiederholen. Auf dem LED-Bildschirm leuchtet „REPEAT“ permanent auf.
4. Drücken Sie zum Abbrechen der Wiederholungsfunktion so lange die Taste REPEAT, bis die Leuchtanzeige „REPEAT“ nicht mehr auf dem LED-Bildschirm angezeigt wird.

### Speicherliste

1. Drücken Sie während der CD-Wiedergabe die Taste ■, um das Gerät in den Stoppmodus zu versetzen.
2. Drücken Sie die Taste CD PROGRAM.
3. Die Leuchtanzeige „PROG“ blinkt auf dem LED-Bildschirm auf.
4. Drücken Sie die Tasten ◀◀ oder ▶▶, um den CD-Titel, welcher gespeichert werden soll, auszuwählen.
5. Drücken Sie zum Bestätigen die Taste CD PROGRAM.
6. Wiederholen Sie die Schritte 4 und 5, um den nächsten Titel zu speichern. Es können bis zu 20 Titel gespeichert werden.
7. Drücken Sie zum Starten der Wiedergabe der Speicherliste die Taste ▶▶. Auf dem LED-Bildschirm leuchten die Symbole „PROG“ und „▶▶“ auf.
8. Drücken Sie zum Abbrechen der Wiedergabe der Speicherliste die Taste ■.

---

## BT-VERBINDUNG HERSTELLEN

---

1. Drücken Sie die Taste POWER ON/OFF, um das Gerät einzuschalten.
2. Drücken Sie so lange die Taste SOURCE, bis das Symbol „BT“ auf dem LED-Bildschirm aufblinkt.
3. Aktivieren Sie auf Ihrem externen BT-Gerät (Smartphone, Tablet etc.) die BT-Funktion und öffnen Sie die Geräteliste.

4. Wählen Sie aus der Geräteliste „StarMaker 2.0“ aus.
5. Sobald die BT-Verbindung zwischen den beiden Geräten erfolgreich hergestellt wurde, leuchtet die Anzeige „PAIR/PROG“ am Gerät auf. Die Musik kann nun über Ihr externes Wiedergabegerät abgespielt werden.
6. Drücken Sie nun zum Starten der Wiedergabe entweder die Taste ► Ihres Geräts oder starten Sie die Wiedergabe auf Ihrem externen Gerät.
7. Drücken Sie, um zum nächsten/ vorherigen Titel zu gelangen, die Tasten ◀◀ oder ▶▶ des Geräts oder die entsprechenden Tasten Ihres externen Wiedergabegeräts.
8. Drücken Sie zum Stoppen der Wiedergabe entweder die Taste POWER ON/OFF oder deaktivieren Sie die BT-Funktion Ihres externen Wiedergabegeräts.

---

## AUDIOEINGANG

---

Drücken Sie den POWER ON/OFF-Schalter, um die Karaokeanlage einzuschalten.

Stecken Sie einen 3,5-mm-Audioeingangsstecker (Kabel nicht im Lieferumfang enthalten) in die LINE IN-BUCHSE und verbinden Sie das andere Ende mit Ihrem externen Audiogerät.

Schalten Sie Ihr externes Audiogerät ein und starten Sie die Wiedergabe.

Die Karaokeanlage wird automatisch auf Ihrem externen Audiogerät abgespielt.

---

## ANSCHLUSS EINES MIKROFONS

---

Es wird ein Mikrofon benötigt (ein Mikrofon ist im Lieferumfang enthalten).

1. Schließen Sie den Netzstecker des Mikrofons an den MIC 1 INPUT oder MIC 2 INPUT an. Schieben Sie den Schalter ON /OFF des Mikrofons in die Position ON.
2. Drücken Sie die POWER ON/OFF-Taste, um das Karaoke-System einzuschalten.
3. Verwenden Sie den MASTER VOLUME CONTROL / MICROPHONE VOLUME CONTROL Ihrer Karaoke-Anlage, um die Lautstärke des Mikrofons einzustellen.

---

## AVC/ECHO/BALANCE

---

### AVC

Schalten Sie das Gerät ein und verbinden Sie das Mikrofon. Passen Sie den AVC-Regler (Automatische Sprachsteuerung) an, um die Lautstärke des Geräts an die variierende Lautstärke des angeschlossenen Mikrofons anzupassen. Drehen Sie den Regler, um einzustellen, inwieweit die automatische Sprachsteuerung Lautstärkeschwankungen ausgleicht.

### Echo

Schalten Sie das Gerät ein und schließen Sie das Mikrofon an. Drehen Sie am Regler ECHO, um den gewünschten Halleffekt einzustellen.

### Balance

Schalten Sie das Gerät ein. Wenn Sie eine CD-G wiedergeben, können Sie durch Drehen des Reglers BALANCE einstellen, ob nur die Musik oder nur der Gesang wiedergegeben werden.

Bei der Wiedergabe einer normalen CD kann durch Drehen des Reglers BALANCE der linke und rechte Kanal für den RCA-Ausgang ausgewählt werden.

---

## EXTERNE GERÄTE ANSCHLIESSEN

---

### Audioausgang (Cinch)

Das im Lieferumfang enthaltene Cinch-Audiokabel (Rot-Weiß) wird benötigt.

1. Schließen Sie ein Ende des Cinch-Audiokabels in den Audioausgang und das andere Ende in den Audioeingang eines externen Stereogeräts.
2. Ändern Sie am externen Stereogerät die Quelle auf das Gerät.
3. Die Audioausgabe des verbundenen Stereogeräts erfolgt nun über Ihr Gerät.

### Videoausgang (Cinch)

Das im Lieferumfang enthaltene Cinch-Video-kabel (gelb) wird benötigt.

1. Schließen Sie ein Ende des Cinch-Video-kabels in den Videoausgang und das andere Ende in den Videoeingang eines externen Videogeräts.
2. Ändern Sie am externen Videogerät die Quelle auf das Gerät.
3. Auf Ihrem Gerät wird nun das Video angezeigt.
4. Bei der Wiedergabe einer CD-G wird der Text auf Ihrem externen Videogerät angezeigt.

---

## HINWEISE ZUR ENTSORGUNG

---



Wenn es in Ihrem Land eine gesetzliche Regelung zur Entsorgung von elektrischen und elektronischen Geräten gibt, weist dieses Symbol auf dem Produkt oder auf der Verpackung darauf hin, dass dieses Produkt nicht im Hausmüll entsorgt werden darf. Stattdessen muss es zu einer Sammelstelle für das Recycling von elektrischen und elektronischen Geräten gebracht werden. Durch regelkonforme Entsorgung schützen Sie die Umwelt und die Gesundheit Ihrer Mitmenschen vor negativen Konsequenzen. Informationen zum Recycling und zur Entsorgung dieses Produkts, erhalten Sie von Ihrer örtlichen Verwaltung oder Ihrem Hausmüllentsorgungsdienst.

---

## KONFORMITÄTSERKLÄRUNG

---

**Hersteller:**

Chal-Tec GmbH, Wallstraße 16, 10179 Berlin, Deutschland.

**Importeur für Großbritannien:**

Chal-Tec UK limited  
Unit 6 Riverside Business Centre  
Brighton Road  
Shoreham-by-Sea  
BN43 6RE  
United Kingdom

Die vollständige Konformitätserklärung des Herstellers finden Sie unter folgendem Link:  
<https://use.berlin/10035822>

**Dear Customer,**

Congratulations on purchasing this equipment. Please read this manual carefully and take care of the following hints to avoid damages. Any failure caused by ignoring the items and cautions mentioned in the instruction manual are not covered by our warranty and any liability. Scan the QR code to get access to the latest user manual and other information about the product.

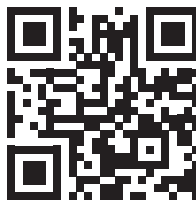

---

## CONTENTS

---

Contents	13
Technical Data	13
Safety Instructions	14
Control Overview	16
Getting Started and Use	18
CD-Player	18
BT Connection	19
Using Audio Input	20
Connecting a Microphone	20
AVC/Echo/Balance Function	20
Connecting to external Devices	21
Disposal Considerations	22

---

## TECHNICAL DATA

---

<b>Item number</b>	<b>10035822, 10035823</b>
Power supply adapter	Input: 230 V~ 50 Hz Output: 5 V, 1.5 A
Playable Disks	CD, CD+G, CD-R, CD-RW
Connections	Line in, 2 x 6.3-mm microphone jack

**In the box:**

Karaoke system, microphone, RCA audio/video cable, power adapter, instruction manual.

---

## SAFETY INSTRUCTIONS

---

### General instructions

- **Lightning** - If you are not going to use the unit for a longer period of time or if there is a thunderstorm, pull the plug out of the socket or disconnect the unit from the antenna connection. This will prevent damage to the unit due to lightning and overvoltage.
- **Overload** - Do not overload sockets, extension cords or integral sockets as this may result in a fire or electric shock.
- **Foreign objects and liquid ingress** - Never push objects of any kind into the unit through openings as they may touch dangerous voltage points or short out parts that could result in a fire or electric shock. Never spill liquids of any kind on the unit.
- **Repair and maintenance** - Do not attempt to service this unit yourself as opening or removing covers may expose you to dangerous voltages or other hazards. Refer all servicing to qualified service personnel.
- **Damage requiring service** - Unplug the appliance from the mains and refer servicing to qualified service personnel if any of the following occurs:
  - (a) If the power cord or plug is damaged.
  - (b) If liquid has been spilled or objects have fallen on the unit.
  - (c) If the unit has been exposed to rain or water.
  - (d) If the unit has been dropped or damaged.
  - (e) If the performance of the unit is significantly reduced.
- **Spare parts** - If spare parts are required, ensure that the specialist company replacing the parts only uses spare parts that are approved by the manufacturer or have the same characteristics as the original part. Unauthorised replacement may result in fire, electric shock or other hazards.
- **Heat** - Do not install near any heat sources such as radiators, heat registers, stoves, or other apparatus (including amplifiers).

### Special notes on operation

- Children from the age of 8, mentally, sensory and physically impaired persons may only use the appliance if they have been familiarised in detail with the functions and safety precautions by a supervisor responsible for them beforehand and understand the risks involved.
- Before use, check that the mains cable is undamaged. If the mains cable or plug are damaged, they must be replaced by the manufacturer, an authorised specialist company or a similarly qualified person. Children should be supervised to ensure that they do not play with the appliance. Make sure that children and babies do not play with plastic bags or other packaging materials.
- Make sure that the mains plug/mains adapter always remains easily accessible so that the appliance can be quickly disconnected from the mains in an emergency.
- When you are no longer using the appliance, switch it off and unplug it from the mains.

# CONTROL OVERVIEW



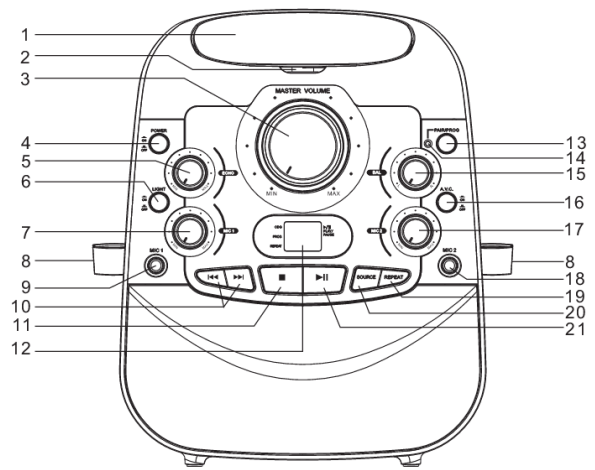

Front view

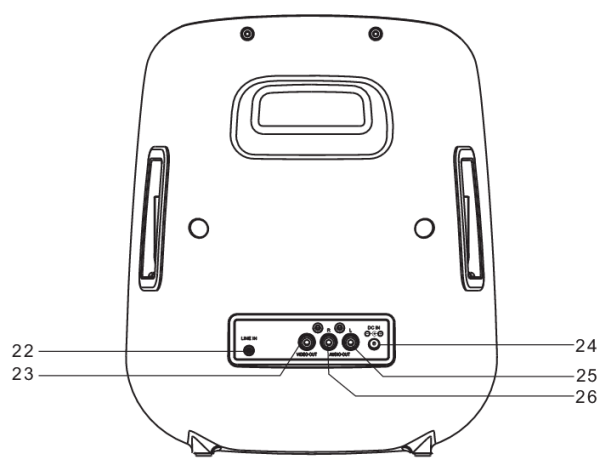

Rear view





- 1 CD door
- 2 Door open/close
- 3 Master volume control
- 4 Power on/off button
- 5 Echo control
- 6 Speaker light on/off button
- 7 Microphone volume control
- 8 Microphone holder
- 9 Microphone jack 1
- 10 Skip / search button  / 
- 11 CD stop button 
- 12 LED display
- 13 BT pair / CD program button
- 14 BT pair indicator
- 15 Balance control
- 16 AVC on/off button
- 17 Microphone volume control 2
- 18 Microphone jack 2
- 19 CD repeat button
- 20 Source button
- 21 Play/pause button 
- 22 Line in jack
- 23 Video output jack
- 24 DC input jack
- 25 Audio output jack (l)
- 26 Audio output jack (r)

---

## GETTING STARTED AND USE

---

### Setup power

1. Plug the included AC adapter into the standard AC power outlet to power your Karaoke System.
2. Connect small end to DC INPUT JACK of your Karaoke System.
3. After adapter connection, press POWER ON/OFF button to turn on your Karaoke System.
4. The LED DISPLAY and Master Volume light will be light up.
5. Press SOURCE button to select CD or BT mode.

### Disco light

When your Karaoke System is turn on, Disco LED light surround the speaker will be flashed. Press SPEAKER LIGHT ON/OFF button to turn on or off the disco light.

---

## CD-PLAYER

---

### Loading a Disc

1. Press POWER ON/OFF button to turn on your Karaoke System.
2. Open the CD DOOR.
3. Place a CDG or CD disc into the CD compartment.
4. Close the CD DOOR.

### Playing a Disc

1. Total tracks of the CDG or CD disc will be shown on the LED display after loading and CDG indicator will be light up on the LED display for CDG disc playback.
2. Press the ▶|| button to begin playing the loaded disc. The ▶|| indicator will light up on the LED display.
3. Rotate MASTER VOLUME button to adjust the sound level.
4. To temporarily stop playing, press ▶|| button once. The ▶|| indicator will blink on the LED display.
5. To resume play, press ▶|| button one more time.
6. Press the ◀◀/▶▶ buttons to skip between next or previous tracks.
7. Press and hold the ◀◀/▶▶ buttons for fast search through the track.

---

(Note: The fast-forward / fast-rewind functions not working on CDG disc.)

---

8. Press the ■ button to stop play.

### Repeat Function

1. Follow the instructions for Loading a Disc and Playing a Disc.
2. When disc playback, press REPEAT button once and REPEAT indicator on the LED display will be flashed. The unit will play the current track repeatedly.
3. When disc playback, press the REPEAT button twice and REPEAT indicator will be light up on the LED display. The unit will play all tracks repeatedly.
4. To cancel the repeat function: press REPEAT button repeatedly until REPEAT indicator light off on the LED display.

### Program Function

1. When disc playback, press the ■ button to stop mode.
2. Press CD PROGRAM button.
3. PROG indicator on the LED display will blink.
4. Press the ◀▶ buttons to select the track from the loaded disc you wish to program.
5. Press CD PROGRAM button to confirm.
6. Repeat steps 5 and 6 to program the next track. It can be programmed up to 20 tracks.
7. Press the ▶|| button to start the program playing, PROG and ▶|| indicators on the LED display will be light up.
8. Press the ■ button twice to cancel the program.

---

## BT CONNECTION

---

1. Press POWER ON/OFF button to turn on the Karaoke System.
2. Press SOURCE button to BT mode. The BT indicator will be blinking.
3. On your Smartphone / Tablet, turn on BT function and enable device scanning.
4. When "StarMaker 2.0" shows on the BT scan, select it to connect it to your device.
5. When both devices are successfully connected and PAIR/PROG indicator will be light up, you are ready to play music wirelessly from your device.
6. Press the ▶|| button of your Karaoke System or your external BT device to start music playback.
7. Press the ◀▶ buttons of your Karaoke System or press the next /

- previous of your external BT device to play the next / previous music.
8. To disconnect your external BT device or press POWER ON/OFF button to turn off your Karaoke System for stop playing.

---

## USING AUDIO INPUT

---

1. Press POWER ON/OFF switch to turn on the Karaoke System.
2. Plug a 3.5 mm audio input cable (cable not included) into the LINE IN JACK and connect the other end to your external audio device.
3. Turn on and play your external audio device.

Your Karaoke System will be automatically played on your external audio device.

---

## CONNECTING A MICROPHONE

---

Require a microphone (one microphone included).

1. Plug the microphone into the MIC 1 INPUT or MIC 2 INPUT.
2. Slide Microphone ON /OFF switch to on position.
3. Press the POWER ON/OFF button to turn on Karaoke system
4. Use MASTER VOLUME CONTROL / MICROPHONE VOLUME CONTROL of your Karaoke system to adjust microphone sound level.

---

## AVC/ECHO/BALANCE FUNCTION

---

### AVC

Turn on your Karaoke system and connect microphone. Adjust the AVC (Automatic Voice Control) button to adjust the volume of the unit to compensate for varying levels of volume from the connected microphone. Turn the dial to adjust the degree to which the Automatic Voice Control compensates for variations in volume.

### Echo

Turn on your Karaoke system and connect microphone. Rotate ECHO knob to adjust your Karaoke system to enhance your voice for a concert hall effect.

## Balance

Turn on your Karaoke system, play with a CDG format disc and rotate BALANCE button to select to hear only the music or only vocals. During CD playback, rotate BALANCE button to select the left and right channel for RCA output.

---

## CONNECTING TO EXTERNAL DEVICES

---

### RCA Audio Output

Requires RCA audio cables (Red/white colour) included.

1. Plug the RCA audio cables to AUDIO OUTPUT JACK and the other end connect to the audio input of your external stereo system.
2. Adjust the external stereo system to accept input from your Karaoke System.
3. The connected stereo system will be heard the audio sound through your Karaoke System.

### RCA Video Output

Requires an RCA video cable (Yellow colour) included.

1. Plug the RCA video cable to the VIDEO OUTPUT JACK and the other end connect to the video input of your external video system.
2. Adjust the external video system to accept input from the Karaoke System.
3. The connected external video system will be seen the video through your Karaoke System.
4. If playing with CDG disc, the lyrics text will show on the connected external video system.

---

## DISPOSAL CONSIDERATIONS

---

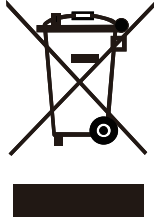

If there is a legal regulation for the disposal of electrical and electronic devices in your country, this symbol on the product or on the packaging indicates that this product must not be disposed of with household waste. Instead, it must be taken to a collection point for the recycling of electrical and electronic equipment. By disposing of it in accordance with the rules, you are protecting the environment and the health of your fellow human beings from negative consequences. For information about the recycling and disposal of this product, please contact your local authority or your household waste disposal service.

---

## DECLARATION OF CONFORMITY

---

**Manufacturer:**

Chal-Tec GmbH, Wallstrasse 16, 10179 Berlin, Germany.

**Importer for Great Britain:**

Chal-Tec UK limited  
Unit 6 Riverside Business Centre  
Brighton Road  
Shoreham-by-Sea  
BN43 6RE  
United Kingdom

The complete declaration of conformity of the manufacturer can be found at the following link: <https://use.berlin/10035822>

## Chère cliente, cher client,

Toutes nos félicitations pour l'acquisition de ce nouvel appareil. Veuillez lire attentivement et respecter les instructions de ce mode d'emploi afin d'éviter d'éventuels dommages. Le fabricant ne saurait être tenu pour responsable des dommages dus au non-respect des consignes de sécurité et à la mauvaise utilisation de l'appareil. Scannez le QR-Code pour accéder à la dernière version du mode d'emploi et à d'autres informations concernant le produit :



---

## SOMMAIRE

---

Sommaire	23
Fiche technique	23
Consignes de sécurité	24
Panneau de commande	26
Mise en marche et utilisation	28
Lecteur CD	28
Établissement d'une connexion bt	29
Entrée audio	30
Branchement d'un micro	30
AVC/écho/balance	30
Branchement d'appareils externes	31
Informations sur le recyclage	32

---

## FICHE TECHNIQUE

---

Numéro d'article	<b>10035822, 10035823</b>
Alimentation électrique	Entrée : 230 V~ 50 Hz Sortie : 5 V, 1,5 A
Disques compatibles	CD, CD+G, CD-R, CD-RW
Connexions	Line in, 2 x prise micro 6.3-mm

### Contenu de l'emballage :

Chaîne karaoké, micro, câble RCA Audio/vidéo, adaptateur secteur

---

## CONSIGNES DE SÉCURITÉ

---

### Consignes générales

- **Foudre** - Si vous n'utilisez pas l'appareil pendant une longue période ou s'il y a de l'orage, débranchez la fiche de la prise et débranchez l'antenne de l'appareil. Cela évite d'endommager le produit à cause de la foudre et des surtensions.
- **Surcharge** - Ne surchargez pas les prises de courant, les rallonges ou les prises de courant, car cela pourrait provoquer un incendie ou une électrocution.
- **Corps étranger et insertion de liquides** - Ne glissez jamais d'objets d'aucune sorte à travers les ouvertures de l'appareil, car ils pourraient toucher des points de tension dangereux ou court-circuiter des éléments, ce qui pourrait provoquer un incendie ou une électrocution. Ne renversez jamais de liquides d'aucune sorte sur l'appareil.
- **Réparation et maintenance** - Ne tentez pas de réparer ce produit vous-même en vous exposant à des tensions dangereuses ou à d'autres risques en ouvrant ou en retirant les couvercles. Confiez toute la maintenance à un personnel qualifié.
- **Dégâts nécessitant une intervention de professionnel** - Débranchez la fiche de la prise et consultez un spécialiste qualifié si l'une des situations suivantes se produit :
  - a) Lorsque le câble secteur ou la fiche sont endommagés.
  - b) Lorsque des liquides ont été renversés ou que des objets sont tombés sur l'appareil.
  - c) Lorsque le produit a été exposé à la pluie ou à l'eau.
  - d) Lorsque le produit a fait une chute ou a été endommagé.
  - e) Lorsque le produit a des performances sensiblement réduites.
- **Pièces de rechange** - Si des pièces de rechange sont nécessaires, assurez-vous que l'entreprise spécialisée qui remplace les pièces n'utilise que des pièces de rechange approuvées par le fabricant ou qui ont les mêmes caractéristiques que la pièce d'origine. Le remplacement non autorisé peut entraîner un incendie, un choc électrique ou vous exposer à d'autres dangers.
- **Chaleur** - Ne placez pas l'appareil à proximité de sources de chaleur telles que des radiateurs, des grilles de chauffage, des poêles ou d'autres produits (y compris les amplificateurs).



### Consignes d'utilisation particulières

- Les enfants à partir de 8 ans et les personnes souffrant de handicaps mentaux, sensoriels et physiques ne peuvent utiliser l'appareil que s'ils ont été parfaitement familiarisés avec les fonctions et les précautions de sécurité par une personne responsable et s'ils comprennent les risques associés.
- Avant utilisation, vérifiez que le cordon d'alimentation n'est pas endommagé. Si le cordon d'alimentation ou la fiche sont endommagés, ils doivent être remplacés par le fabricant, une entreprise spécialisée agréée ou une personne de qualification similaire.
- Surveillez les enfants pour qu'ils ne jouent pas avec l'appareil. Assurez-vous que les enfants et les bébés ne jouent pas avec des sacs en plastique ou d'autres matériaux d'emballage.
- Assurez-vous que la fiche secteur / l'adaptateur secteur est toujours facilement accessible afin que l'appareil puisse être rapidement déconnecté du secteur en cas d'urgence.
- Lorsque vous n'utilisez plus l'appareil, éteignez-le et débranchez la fiche de la prise.

## PANNEAU DE COMMANDE

Vue de face

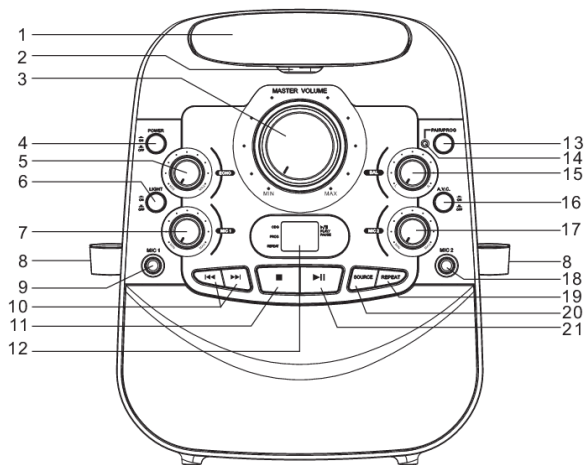

Vue de dos

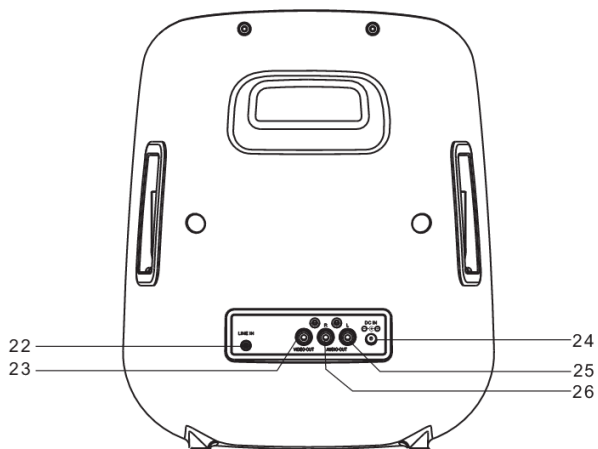

- 1 Tiroir CD
- 2 Ouvrir / fermer le tiroir
- 3 Réglage du volume principal
- 4 Marche / arrêt
- 5 Réglage de l'écho
- 6 Éclairage des enceintes marche/ arrêt
- 7 Volume du micro
- 8 Support du micro
- 9 Prise micro
- 10 Touches saut / recherche ◀◀/ ▶▶
- 11 Touche stop CD ■
- 12 Écran LED
- 13 Touche de programmation BT/ CD
- 14 Voyant BT
- 15 Contrôle de la balance
- 16 AVC marche / arrêt
- 17 Volume du micro 2
- 18 Prise micro 2
- 19 Touche répétition CD
- 20 Source
- 21 Lecture / Pause ▶||
- 22 Prise Line In
- 23 Sortie vidéo
- 24 Entrée DC
- 25 Sortie audio (L)
- 26 Sortie audio (R)

---

## MISE EN MARCHÉ ET UTILISATION

---

### Alimentation

1. Insérez la fiche d'alimentation fournie dans une prise standard.
2. Branchez la petite extrémité du cordon d'alimentation dans l'entrée CC de l'appareil.
3. Une fois la connexion établie, appuyez sur ON / OFF.
4. L'écran LED et le contrôle du volume principal s'allument.
5. Appuyez sur SOURCE pour sélectionner le mode CD ou BT.

### Lumières disco

Lorsque vous allumez l'appareil, l'éclairage de l'enceinte s'allume. Appuyez sur SPEAKER LIGHT ON / OFF pour allumer / éteindre l'éclairage de l'enceinte.

---

## LECTEUR CD

---

### Insertion d'un CD

1. Pour allumer l'appareil, appuyez sur ON / OFF.
2. Ouvrez le tiroir du lecteur CD.
3. Placez un CD dans le compartiment CD.
4. Fermez le compartiment CD.

### Lecture d'un CD

1. Le nombre total de pistes sur le CD s'affiche sur l'écran LED. Lorsqu'un CDG est en cours de lecture, le voyant correspondant s'allume.
2. Appuyez sur ►| pour démarrer la lecture. ►| s'affiche sur l'écran LED.
3. Tournez la commande de volume principal pour régler le volume.
4. Pour interrompre la lecture, appuyez une fois sur ►|. Le symbole „►|“ clignote sur l'écran LED.
5. Pour reprendre la lecture, appuyez à nouveau sur ►|.
6. Pour sauter la piste précédente / suivante, appuyez sur les touches ◀◀/ ▶▶.
7. Appuyez sur les touches ◀◀/ ▶▶ et maintenez-les pour avancer / reculer rapidement les pistes.
8. Pour arrêter la lecture, appuyez sur ■.

---

Remarque : Les fonctions d'avance / retour rapide ne fonctionnent pas avec les disques CDG.

---

### Fonction répétition

1. Commencez par suivre les étapes de la section „Insertion d'un CD“.
2. Pendant la lecture d'un CD, appuyez une fois sur REPEAT pour répéter la piste actuelle en boucle. „REPEAT“ clignote sur l'écran LED.
3. Pendant la lecture d'un CD, appuyez deux fois sur REPEAT pour répéter toutes les pistes du CD. „REPEAT“ s'allume en permanence sur l'écran LED.
4. Pour annuler la fonction de répétition, appuyez sur REPEAT jusqu'à ce que le voyant „REPEAT“ ne s'affiche plus sur l'écran LED.

### Liste de lecture

1. Pendant la lecture d'un CD, appuyez sur **⏸** pour mettre l'appareil en mode d'arrêt.
2. Appuyez sur CD PROGRAM.
3. Le voyant „PROG“ clignote sur l'écran LED.
4. Appuyez sur **⏮** ou **⏭** pour sélectionner la piste de CD à enregistrer.
5. Appuyez sur CD PROGRAM pour confirmer.
6. Répétez les étapes 4 et 5 pour stocker la piste suivante. Vous pouvez mémoriser jusqu'à 20 titres.
7. Pour commencer la lecture de la liste en mémoire, appuyez sur **⏸**. Les voyants „PROG“ et **⏸** s'allument sur l'écran LED.
8. Pour annuler la lecture de la liste de mémoire, appuyez sur **■**.

---

## ÉTABLISSEMENT D'UNE CONNEXION BT

---

1. Appuyez sur POWER ON / OFF pour allumer l'appareil.
2. Appuyez sur SOURCE jusqu'à ce que le voyant „BT“ clignote sur l'écran LED.
3. Activez la fonction BT sur votre appareil BT externe (smartphone, tablette, etc.) et ouvrez la liste des appareils. Sélectionnez „StarMaker 2.0“ dans la liste des appareils.
4. Dès que la connexion BT entre les deux appareils est établie avec succès, le voyant „PAIR / PROG“ s'allume sur l'appareil. Vous pouvez maintenant lire la musique sur votre appareil de lecture externe.
5. Pour démarrer la lecture, appuyez sur **⏸** sur votre appareil ou démarrez la lecture sur votre appareil externe.

6. Pour passer à la piste suivante / précédente, appuyez sur les touches ◀◀ ou ▶▶ de l'appareil ou sur les touches correspondantes de votre appareil de lecture externe.
7. Pour arrêter la lecture, appuyez sur POWER ON / OFF ou désactivez la fonction BT de votre appareil de lecture externe.

---

## ENTRÉE AUDIO

---

Appuyez sur POWER ON / OFF pour allumer la chaîne karaoké.

Insérez une fiche d'entrée audio de 3,5 mm (câble non inclus) dans la PRISE LINE IN et connectez l'autre extrémité à votre appareil audio externe.

Allumez votre appareil audio externe et démarrez la lecture.

La chaîne karaoké jouera automatiquement sur votre appareil audio externe.

---

## BRANCHEMENT D'UN MICRO

---

Un micro est nécessaire (un micro est inclus dans la livraison).

1. Branchez la fiche d'alimentation du micro sur MIC 1 INPUT ou MIC 2 INPUT. Faites glisser le commutateur ON / OFF du micro sur la position ON.
2. Appuyez sur POWER ON / OFF pour allumer la chaîne karaoké.
3. Utilisez la commande MASTER VOLUME / MICROPHONE VOLUME CONTROL sur votre chaîne karaoké pour régler le volume du micro.

---

## AVC/ÉCHO/BALANCE

---

### AVC

Allumez l'appareil et connectez le micro. Réglez la commande AVC (Automatic Speech Control) pour ajuster le volume de l'appareil en fonction du volume variable du micro connecté. Tournez la commande pour définir dans quelle mesure la commande vocale automatique compense les fluctuations de volume.

## Écho

Allumez l'appareil et connectez le micro. Tournez la commande ÉCHO pour régler l'effet de réverbération souhaité.

## Balance

Allumez l'appareil. Lorsque vous lisez un CD-G, vous pouvez tourner la commande BALANCE pour lire seulement la musique ou les voix. Lors de la lecture d'un CD normal, les canaux gauche et droit de la sortie RCA peuvent être sélectionnés en tournant la commande BALANCE.

---

## BRANCHEMENT D'APPAREILS EXTERNES

---

### Sortie audio (RCA)

Utilisez le câble audio RCA inclus (rouge-blanc).

1. Connectez une extrémité du câble audio RCA au port de sortie audio et l'autre extrémité au port d'entrée audio d'un appareil stéréo externe.
2. Sur le périphérique stéréo externe, changez la source du périphérique.
3. La sortie audio de l'appareil stéréo connecté se fait désormais sur votre appareil.

### Sortie vidéo (RCA)

Utilisez le câble RCA vidéo fourni (jaune).

1. Connectez une extrémité du câble vidéo RCA au port de sortie vidéo et l'autre extrémité au port d'entrée vidéo d'un périphérique vidéo externe.
2. Sur le périphérique vidéo externe, modifiez la source pour choisir l'appareil.
3. La vidéo s'affiche maintenant sur votre appareil.
4. Lors de la lecture d'un CD-G, le texte s'affiche sur votre appareil vidéo externe.

---

## CONSEILS POUR LE RECYCLAGE

---



S'il existe une réglementation pour l'élimination ou le recyclage des appareils électriques et électroniques dans votre pays, ce symbole sur le produit ou sur l'emballage indique que cet appareil ne doit pas être jeté avec les ordures ménagères. Vous devez le déposer dans un point de collecte pour le recyclage des équipements électriques et électroniques.

La mise au rebut conforme aux règles protège l'environnement et la santé de vos semblables des conséquences négatives. Pour plus d'informations sur le recyclage et l'élimination de ce produit, veuillez contacter votre autorité locale ou votre service de recyclage des déchets ménagers.

---

## DÉCLARATION DE CONFORMITÉ

---

**CE****Fabricant :**

Chal-Tec GmbH, Wallstraße 16, 10179 Berlin,  
Allemagne.

**UK  
CA****Importateur pour la Grande Bretagne :**

Chal-Tec UK limited  
Unit 6 Riverside Business Centre  
Brighton Road  
Shoreham-by-Sea  
BN43 6RE  
United Kingdom

La déclaration complète de conformité du fabricant est accessible par le lien suivant :

<https://use.berlin/10035822>



**Estimado cliente:**

Le felicitamos por la adquisición de este producto. Lea atentamente el siguiente manual y siga cuidadosamente las instrucciones de uso con el fin de evitar posibles daños. La empresa no se responsabiliza de los daños ocasionados por un uso indebido del producto o por haber desatendido las indicaciones de seguridad. Escanee el código QR para obtener acceso al manual de usuario más reciente y otra información sobre el producto:



---

## ÍNDICE

---

Datos técnicos	33
Indicaciones de seguridad	34
Panel de control	36
Puesta en funcionamiento	38
Unidad lectora de CD	38
Establecer conexión bluetooth	39
Entrada de audio	40
Conectar un micrófono	40
AVC/eco/balance	40
Conectar dispositivos externos	41
Retirada del aparato	42

---

## DATOS TÉCNICOS

---

Número de artículo	<b>10035822, 10035823</b>
Suministro eléctrico	Entrada: 230 V~ 50 Hz Salida: 5 V, 1,5 A
Disques compatibles	CD, CD+G, CD-R, CD-RW
Discos compatibles	Entrada de línea, 2 entradas de 6,3 mm para micrófono

**Suministro de envío:**

Equipo de karaoke, micrófono, cables RCA de audio y vídeo, adaptador de red

---

## INDICACIONES DE SEGURIDAD

---

### Indicaciones generales

- **Relámpago** - Si no va a utilizar el aparato durante un periodo largo de tiempo o si hay una tormenta eléctrica, desenchufe el aparato de la toma de corriente y desconecte el conector de antena. De este modo, protegerá el aparato de los daños que pueden ocasionar relámpagos y la sobretensión.
- **Sobrecarga** - No sobrecargue las tomas de corriente, cables alargadores o tomas de corriente integradas para evitar el riesgo de un incendio o de descarga eléctrica.
- **Objetos extraños y entrada de líquido** - No introduzca objetos de ningún tipo en las ranuras del aparato, ya que podría tocar elementos con voltajes peligrosos o piezas salientes que podrían causar un incendio o una descarga eléctrica. No derrame líquido de ningún tipo sobre el aparato.
- **Reparación y mantenimiento** - No intente reparar el aparato usted mismo, ya que si abre o retira las cubiertas, podría provocar una tensión peligrosa u otro riesgo. Contacte con un servicio técnico para su reparación.
- **Daños que requieren una reparación** - Desconecte el enchufe de la toma de corriente y póngase en contacto con un servicio técnico cualificado si:
  - a) El cable de alimentación o el enchufe está dañado.
  - b) Se ha derramado líquido o se ha caído un objeto en el interior del aparato.
  - c) El producto ha estado expuesto a la lluvia o agua.
  - d) Se ha dejado caer el producto o está dañado.
  - e) El rendimiento del producto ha disminuido considerablemente.
- **Piezas de repuesto** - Si necesita piezas de repuesto, asegúrese de que el técnico que cambiará las piezas utiliza solamente las piezas de recambio originales del fabricante o piezas con las mismas características que las piezas originales. Las piezas no autorizadas pueden provocar incendios, descargas eléctricas y otros riesgos.
- **Calor** - No instale el aparato cerca de las fuentes de calor como radiadores, calentadores, hornos u otros aparatos similares (incluidos amplificadores).

### Indicaciones importantes sobre el uso

- Los niños mayores de 8 años y las personas con discapacidad física, sensorial o psíquica pueden utilizar el aparato si han sido previamente instruidos por su tutor o supervisor sobre el funcionamiento del mismo y conocen las funciones, las indicaciones de seguridad y los riesgos asociados.
- Antes de utilizar el aparato, compruebe que el cable de alimentación no esté dañado. Si el cable de alimentación o el enchufe está dañado, deberá ser sustituido por el fabricante, una empresa autorizada o una persona cualificada.
- Los niños deberán estar vigilados para evitar que jueguen con el aparato. Asegúrese de que los niños y bebés no jueguen con bolsas de plástico u otro material de embalaje.
- La toma de corriente debe ser fácilmente accesible para desconectar el aparato de la red eléctrica en caso de avería.
- Si no utiliza el aparato, apáguelo y desconecte el enchufe de la toma de corriente.

# PANEL DE CONTROL

Parte frontal

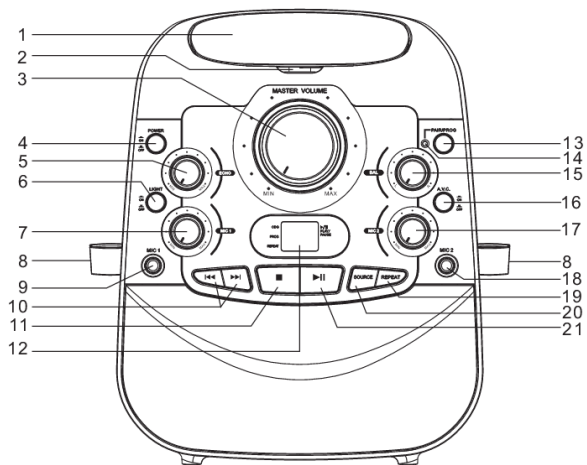

Parte posterior

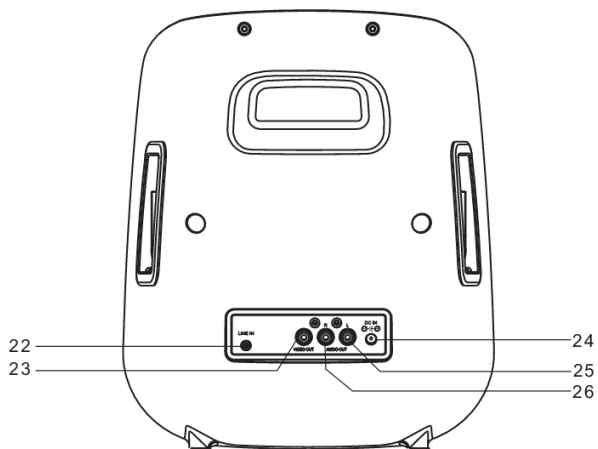

- 1 Unidad lectora de CD
- 2 Abrir/cerrar la unidad lectora de CD
- 3 Regulador del volumen principal
- 4 Encender/Apagar
- 5 Regulador del efecto «Eco»
- 6 Encender o apagar la iluminación de altavoces
- 7 Regulador de volumen de micrófono
- 8 Soporte para micrófono
- 9 Conexión para micrófono
- 10 Omitir/Botones de búsqueda ◀◀/ ▶▶
- 11 Botón de detención de CD ■
- 12 Pantalla led
- 13 Botón de lista de reproducción de BT/CD
- 14 Indicador BT
- 15 Regulador del efecto «Balance»
- 16 Encender/Apagar AVC
- 17 Regulador de volumen de micrófono 2
- 18 Conexión para micrófono 2
- 19 Botón de repetición de CD
- 20 Fuente
- 21 Reproducir/Pausar ▶||
- 22 Entrada de línea
- 23 Salida de vídeo
- 24 Entrada DC
- 25 Salida de audio (I)
- 26 Salida de audio (D)

---

## PUESTA EN FUNCIONAMIENTO

---

### Alimentación

1. Introduzca el cable de alimentación suministrado en la toma de corriente.
2. Conecte un extremo del cable de alimentación a la entrada DC del aparato.
3. A continuación, pulse el botón «ON/OFF».
4. La pantalla led y el regulador de volumen principal se iluminan.
5. Pulse el botón «SOURCE» para seleccionar el modo deseado, CD o BT.

### Iluminación disco

Al poner en marcha el aparato, se ilumina la iluminación de los altavoces. Pulse el botón «SPEAKER LIGHT ON/OFF» para encender o apagar la iluminación de los altavoces.

---











## UNIDAD LECTORA DE CD

---

### Introducir un CD

1. Pulse el botón «ON/OFF» para encender el aparato.
2. Abra la unidad lectora de CD.
3. Inserte un CD en la unidad lectora.
4. Cierre el compartimento de CD.

### Reproducir un CD

1. La pantalla led muestra el número total de pistas del CD. Durante la reproducción de un CD-G, se ilumina el indicador correspondiente.
2. Pulse el botón  para iniciar la reproducción. La pantalla muestra .
3. Gire el regulador de volumen principal para ajustar el volumen.
4. Pulse una vez el botón  para detener la reproducción. En la pantalla led parpadea el icono .
5. Pulse de nuevo el botón  para restablecer la reproducción.
6. Pulse los botones /  para ir a la pista anterior o a la siguiente pista.
7. Mantenga los botones /  pulsados para rebobinar o avanzar rápidamente dentro de una pista.
8. Pulse el botón  para detener la reproducción.

---







Nota: Las funciones de rebobinar o avanzar rápidamente dentro de una pista no funciona en CD-G.

---

### Función «Repetición»

1. Primero, siga los pasos descritos en la sección «Introducir un CD».
2. Durante la reproducción de un CD, pulse el botón «REPEAT» una vez para repetir la pista actual en bucle continuo. En la pantalla led parpadea «REPEAT».
3. Durante la reproducción de un CD, pulse el botón «REPEAT» dos veces para repetir todas las pistas del CD. En la pantalla led se ilumina de forma permanente «REPEAT».
4. Para cancelar la función «Repetición», pulse varias veces el botón «REPEAT» hasta que el indicador «REPEAT» desaparece de la pantalla led.

### Lista de reproducción

1. Durante la reproducción de un CD, pulse el botón  para detener la reproducción.
2. Pulse el botón «CD PROGRAM».
3. El indicador luminoso «PROG» parpadea en la pantalla led.
4. Pulse los botones  o  para seleccionar la pista de CD que desea guardar.
5. Pulse el botón «CD PROGRAM» para confirmar.
6. Repita los pasos 4 y 5 para añadir más pistas. Se pueden almacenar hasta 20 emisoras.
7. Pulse el botón  para iniciar la reproducción de la lista creada. En la pantalla led se iluminan los iconos «PROG» y .
8. Pulse el botón  para detener la reproducción de la lista creada.

---

## ESTABLECER CONEXIÓN BLUETOOTH

---

1. Pulse el botón «POWER ON/OFF» para encender el aparato.
2. Pulse varias veces el botón «SOURCE» hasta que el icono «BT» parpadee en la pantalla led.
3. Active la función BT en su dispositivo BT externo (teléfono inteligente, tableta, etc.) y abra la lista de dispositivos. Seleccione en la lista «StarMaker 2.0».
4. Una vez que la conexión BT entre los dos aparatos se haya establecido con éxito, el indicador «PAIR/PROG» del dispositivo se iluminará. Ahora puede reproducir la música a través de su dispositivo de reproducción

externo.

5. Ahora pulsa el botón **▶** del equipo de karaoke para iniciar la reproducción o inicie la reproducción desde su dispositivo externo.
6. Para pasar a la pista siguiente/anterior, pulse los botones **◀◀** o **▶▶** del equipo de karaoke o los botones correspondientes en el dispositivo de reproducción externo.
7. Para detener la reproducción, pulse el botón «POWER ON/OFF» o desactive la función BT de su dispositivo de reproducción externo.

---

## ENTRADA DE AUDIO

---

Pulse el botón «POWER ON/OFF» para encender el aparato.

Inserta una clavija de entrada de audio de 3,5 mm (cable no incluido) en la toma «LINE IN» y conecte el otro extremo a su dispositivo de audio externo.

Encienda el dispositivo de reproducción externo e inicie la reproducción.

El equipo de karaoke se reproducirá automáticamente en su dispositivo de audio externo.

---

## CONECTAR UN MICRÓFONO

---

Se requiere un micrófono (se incluye un micrófono en el envío).

1. Conecte la clavija de alimentación del micrófono a la entrada «MIC 1 INPUT» o a la entrada «MIC 2 INPUT». Mueva el interruptor «ON/OFF» del micrófono en la posición «ON».
2. Pulse el botón «POWER ON/OFF» para encender el aparato.
3. Utilice el control de volumen «MASTER/MICROPHONE» de su equipo de karaoke para ajustar el volumen del micrófono.

---

## AVC/ECO/BALANCE

---

### AVC

Encienda el aparato y conecte un micrófono. Ajuste el regulador AVC (Automatic Voice Control) para adaptar el volumen del aparato al volumen



variable del micrófono conectado. Gire el regulador para ajustar el grado en que el control automático de voz compensa las variaciones de volumen.

### **Eco**

Encienda el aparato y conecte un micrófono. Gire el regulador «Echo» para configurar el efecto deseado.

### **Balance**

Encienda el aparato. Cuando se reproduce un CD-G, gire el regulador «BALANCE» para elegir si se reproduce sólo la música o sólo las voces.

Cuando se reproduce un CD normal, gire el regulador «BALANCE» para seleccionar los canales izquierdo y derecho para la salida RCA.

---

## **CONECTAR DISPOSITIVOS EXTERNOS**

---

### **Salida de audio (RCA)**

Necesitará el cable de audio RCA (rojo-blanco) suministrado en el envío.

1. Conecte un extremo del cable de audio RCA a la salida de audio y el otro, a la entrada de audio de un dispositivo estéreo externo.
2. En el dispositivo estéreo externo, cambie la fuente del aparato.
3. El equipo de karaoke reproducirá ahora el audio del dispositivo estéreo conectado.

### **Salida de vídeo (RCA)**

Necesitará el cable de vídeo RCA (rojo-blanco) suministrado en el envío.

1. Conecte un extremo del cable de vídeo RCA a la salida de vídeo y el otro, a la entrada de vídeo de un dispositivo de vídeo externo.
2. En el dispositivo de vídeo externo, cambie la fuente del aparato.
3. En su aparato ahora se muestra un vídeo.
4. Al reproducir un CD-G, el texto se mostrará en el dispositivo de vídeo externo.

---

## INDICACIONES SOBRE LA RETIRADA DEL APARATO

---



Si en su país existe una disposición legal relativa a la eliminación de aparatos eléctricos y electrónicos, este símbolo estampado en el producto o en el embalaje advierte que no debe eliminarse como residuo doméstico. En lugar de ello, debe depositarse en un punto de recogida de reciclaje de aparatos eléctricos y electrónicos. Una gestión adecuada de estos residuos previene consecuencias potencialmente negativas para el medio ambiente y la salud de las personas. Puede consultar más información sobre el reciclaje y la eliminación de este producto contactando con su administración local o con su servicio de recogida de residuos.

Este producto contiene baterías. Si en su país existe una disposición legal relativa a la eliminación de baterías, estas no deben eliminarse como residuo doméstico. Infórmese sobre la normativa vigente relacionada con la eliminación de baterías. Una gestión adecuada de estos residuos previene consecuencias potencialmente negativas para el medio ambiente y la salud de las personas.

---

## DECLARACIÓN DE CONFORMIDAD

---

**Fabricante:**

Chal-Tec GmbH, Wallstraße 16, 10179 Berlín, Alemania.

**Importador para Gran Bretaña:**

Chal-Tec UK limited  
Unit 6 Riverside Business Centre  
Brighton Road  
Shoreham-by-Sea  
BN43 6RE  
United Kingdom

Puede descargar la declaración de conformidad completa del fabricante en el siguiente enlace:  
<https://use.berlin/10035822>

**Gentile cliente,**

La ringraziamo per aver acquistato il dispositivo. La preghiamo di leggere attentamente le seguenti istruzioni per l'uso e di seguirle per evitare possibili danni tecnici. Non ci assumiamo alcuna responsabilità per danni scaturiti da una mancata osservazione delle avvertenze di sicurezza e da un uso improprio del dispositivo. Scansionare il codice QR seguente, per accedere al manuale d'uso più attuale e per ricevere informazioni sul prodotto.

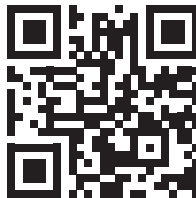

---

## INDICE

---

Dati tecnici	43
Avvertenze di sicurezza	44
Pannello di controllo	46
Messa in funzione e utilizzo	48
Lettore CD	48
Come instaurare un collegamento bt	49
Ingresso audio	50
Collegamento microfono	50
AVC/eco/balance	50
Collegamento dei dispositivi esterni	51
Smaltimento	52

---

## DATI TECNICI

---

Numero articolo	<b>10035822, 10035823</b>
Alimentazione	Ingresso: 230 V~ 50 Hz Uscita: 5 V, 1,5 A
Dischi compatibili	CD, CD+G, CD-R, CD-RW
Conessioni	Line in, 2 x ingressi microfono da 6,3 mm

**Volume di consegna:**

Impianto karaoke, microfono, cavo audio/video RCA, adattatore

---

## AVVERTENZE DI SICUREZZA

---

### Avvertenze generali

- **Colpo di fulmine** – Se il dispositivo non viene utilizzato o c'è un temporale, staccare la spina dalla presa di corrente e scollegare il dispositivo dalla connessione dell'antenna. In questo modo si evitano danni al dispositivo dovuti a colpi di fulmine o sovratensione.
- **Sovraccarico** – Non sovraccaricare prese elettriche, prolunga o prese di corrente integrate, in quanto ciò potrebbe causare incendi o folgorazioni.
- **Corpi estranei e liquidi** – Non infilare nessun tipo di oggetto nelle aperture del dispositivo, in quanto si potrebbe entrare in contatto con pericolosi punti di tensione o causare il cortocircuito di alcune componenti. Questo potrebbe causare incendi o folgorazioni. Non rovesciare liquidi sul dispositivo.
- **Riparazione e manutenzione** – Non cercare di effettuare opere di manutenzione in modo autonomo, dato che rimuovendo o aprendo le coperture potrebbero liberarsi tensioni pericolose o insorgere altri rischi. Lasciare che le opere di manutenzione siano effettuate da personale tecnico qualificato.
- **Danni che necessitano manutenzione** – Staccare la spina dalla presa elettrica e rivolgersi a un'azienda specializzata se si verificano le seguenti situazioni:
  - a) Se cavo di alimentazione o spina sono danneggiati.
  - b) Se sono stati rovesciati liquidi o sono caduti oggetti sopra al dispositivo.
  - c) Se il prodotto è stato esposto a pioggia o acqua.
  - d) Se il prodotto è caduto o è danneggiato.
  - e) Se il prodotto presenta prestazioni sensibilmente al di sotto della norma.
- **Parti di ricambio** – Se sono necessarie parti di ricambio, assicurarsi che l'azienda specializzata che si occupa della sostituzione utilizzi solo parti autorizzate dal produttore o con caratteristiche equivalenti alle parti originali. Una sostituzione non adeguata può causare incendi, folgorazioni o altri rischi.
- **Calore** – Non posizionare il dispositivo nei pressi di fonti di calore, come termosifoni, radiatori convettivi, forni o altri prodotti (inclusi amplificatori).

### Avvertenze particolari per l'utilizzo

- Questo dispositivo può essere utilizzato dai bambini maggiori di 8 anni e dalle persone con limitate capacità fisiche, sensoriali o mentali o da persone con esperienza e conoscenze insufficienti, solo se sono stati informati sulle funzioni del dispositivo e sono consapevoli dei rischi e dei pericoli connessi.
- Verificare prima dell'uso se il cavo d'alimentazione è immacolato. Se il cavo o la spina sono danneggiati, vanno sostituiti dal produttore, da un'azienda autorizzata o da una persona qualificata.
- Tenere sotto controllo i bambini per assicurarsi che non giochino con il dispositivo. Assicurarsi che bambini e neonati non giochino con i sacchetti di plastica o con altro materiale d'imballaggio.
- Assicurarsi che la spina/l'adattatore siano sempre facilmente accessibili, in modo da poter scollegare il dispositivo dalla rete elettrica in caso d'emergenza.
- Se non si utilizza più il dispositivo, spegnerlo e staccare la spina dalla presa elettrica.

## PANNELLO DI CONTROLLO

### Parte frontale

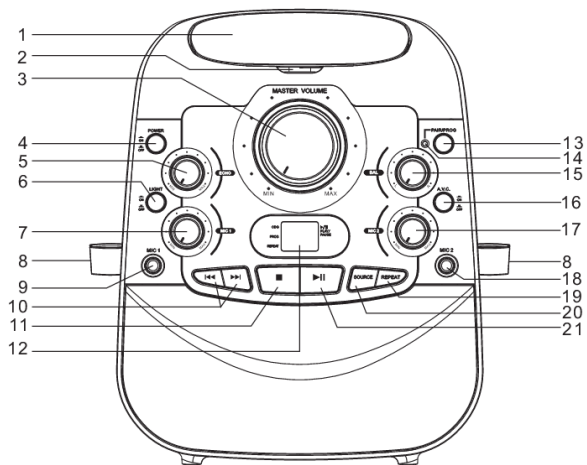

### Parte posteriore

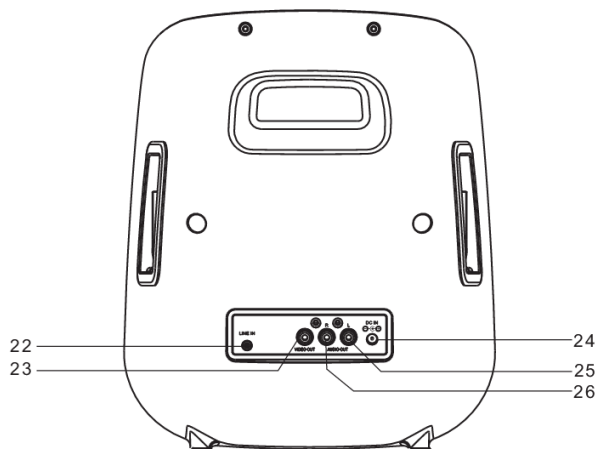

- 1 Sportello CD
- 2 Aprire/Chiudere lo sportello
- 3 Manopola volume principale
- 4 Accensione/Spengimento
- 5 Manopola eco
- 6 Illuminazione altoparlante on/off
- 7 Manopola volume microfono
- 8 Attacco microfono
- 9 Spina microfono
- 10 Tasti skip/search ◀◀/ ▶▶
- 11 Tasto stop CD ■
- 12 Schermo a LED
- 13 Tasto programma BT/CD
- 14 Spia BT
- 15 Controllo balance
- 16 AVC on/off
- 17 Manopola volume microfono 2
- 18 Spina microfono 2
- 19 Tasto repeat CD
- 20 Fonte
- 21 Play/Pause ▶||
- 22 Spina Line In
- 23 Uscita video
- 24 Ingresso DC
- 25 Uscita audio (S)
- 26 Uscita audio (D)

---

## MESSA IN FUNZIONE E UTILIZZO

---

### Alimentazione

1. Inserire la spina contenuta nel volume di consegna in una presa elettrica standard.
2. Inserire l'estremità sottile del cavo nell'ingresso DC del dispositivo.
3. Premere il tasto ON/OFF dopo aver instaurato un collegamento.
4. Lo schermo a LED e la manopola del volume principale lampeggiano.
5. Per selezionare la modalità CD o BT premere il tasto SOURCE.

### Luci da discoteca

Quando si accende il dispositivo, la spia d'illuminazione dell'altoparlante lampeggia. Premere il tasto SPEAKER LIGHT ON/OFF per accendere/spgnere l'illuminazione dell'altoparlante.

---











## LETTORE CD

---

### Inserimento CD

1. Premere il tasto ON/OFF per accendere il dispositivo.
2. Aprire lo sportello del CD.
3. Inserire un disco nel vano CD.
4. Chiudere il vano CD.

### Riproduzione CD

1. Sullo schermo a LED appaiono la quantità di tutti i brani che si trovano sul CD. Durante la riproduzione di un CD-G la spia corrispondente lampeggia.
2. Premere il tasto  per avviare la riproduzione. Sullo schermo a LED appare .
3. Girare la manopola del volume principale per impostare il volume.
4. Premere una volta il tasto  per mettere in pausa la riproduzione. Sullo schermo a LED lampeggia il simbolo .
5. Premere nuovamente il tasto  per riprendere la riproduzione.
6. Premere i tasti   per saltare il brano precedente/successivo.
7. Tenere premuti i tasti   per mandare avanti/indietro velocemente i brani.
8. Premere il tasto  per fermare la riproduzione.



---

Nota: le funzioni Fast Forward / Fast Backward non funzionano sui dischi CD-G.

---

### Funzione di ripetizione

1. Seguire innanzitutto i punti elencati nel paragrafo "Inserimento CD".
2. Durante la riproduzione del CD premere una volta il tasto REPEAT per ripetere continuamente il brano attuale. Sullo schermo a LED lampeggia "REPEAT".
3. Durante la riproduzione del CD premere due volte il tasto REPEAT per ripetere tutti i brani che si trovano sul CD. Sullo schermo a LED lampeggia continuamente "REPEAT".
4. Per interrompere la riproduzione continuare a premere il tasto REPEAT finché la spia "REPEAT" sparisce dallo schermo a LED.

### Elenco di memoria

1. Durante la riproduzione del CD premere il tasto ►| per fermare il dispositivo.
2. Premere il tasto CD PROGRAM.
3. La spia "PROG" lampeggia sullo schermo a LED.
4. Premere i tasti ◀◀ o ▶▶ per selezionare il brano da memorizzare.
5. Premere il tasto CD PROGRAM per confermare.
6. Ripetere i punti 4 e 5 per salvare il prossimo brano. Si possono memorizzare fino a 20 brani.
7. Premere il tasto ►| per avviare la riproduzione dell'elenco di memoria. Sullo schermo a LED lampeggiano i simboli "PROG" e ►|.
8. Premere il tasto ■ per interrompere la riproduzione dell'elenco di memoria.

---

## COME INSTAURARE UN COLLEGAMENTO BT

---

1. Premere il tasto POWER ON/OFF per accendere il dispositivo.
2. Premere il tasto SOURCE finché il simbolo "BT" lampeggia sullo schermo a LED.
3. Attivare sul proprio dispositivo BT esterno (smartphone, tablet, ecc.) la funzione BT e aprire la lista dei dispositivi. Selezionare dall'elenco dei dispositivi "StarMaker 2.0".
4. Non appena si instaura un collegamento BT tra i due dispositivi, sull'impianto karaoke lampeggia la spia "PAIR/PROG". Ora è possibile riprodurre la musica dal proprio dispositivo esterno.
5. Per iniziare la riproduzione premere il tasto ►| sul proprio dispositivo

oppure avviare la riproduzione sul dispositivo esterno.

6. Per arrivare al brano precedente/successivo premere i tasti ◀◀ o ▶▶ del dispositivo o i tasti corrispondenti del dispositivo di riproduzione esterno.
7. Per fermare la riproduzione premere il tasto POWER ON/OFF o disattivare la funzione BT del proprio dispositivo di riproduzione esterno.

---

## INGRESSO AUDIO

---

Premere il tasto POWER ON/OFF per accendere l'impianto karaoke.

Inserire la spina ingresso audio da 3,5 mm (il cavo non è incluso nel volume di consegna) nella presa LINE IN e collegare l'altra estremità al proprio dispositivo audio esterno.

Accendere il dispositivo audio esterno e avviare la riproduzione.

L'impianto karaoke verrà riprodotto automaticamente sul proprio dispositivo audio esterno.

---

## COLLEGAMENTO MICROFONO

---

È necessario munirsi di un microfono (incluso nel volume di consegna).

1. Inserire la spina del microfono nel MIC 1 INPUT oppure MIC 2 INPUT. Spostare l'interruttore ON/OFF del microfono in posizione ON.
2. Premere il tasto POWER ON/OFF per accendere l'impianto karaoke.
3. Utilizzare MASTER VOLUME CONTROL / MICROPHONE VOLUME CONTROL dell'impianto karaoke per regolare il volume del microfono.

---

## AVC/ECO/BALANCE

---

### AVC

Accendere il dispositivo e collegare il microfono. Regolare la manopola AVC (controllo automatico del volume) per adattare il volume del dispositivo al volume variabile del microfono collegato. Girare la manopola per

impostare il livello sul quale il controllo automatico del volume compensa le oscillazioni del volume.

### **Eco**

Accendere il dispositivo e collegare il microfono. Girare la manopola ECO per impostare l'effetto sala desiderato.

### **Balance**

Accendere il dispositivo. Quando si riproduce un CD-G, si può decidere se riprodurre solo la musica oppure solo il canto girando la manopola BALANCE.

Durante la riproduzione di un normale CD si possono selezionare il canale sinistro e destro per l'uscita RCA girando la manopola BALANCE.

---

## **COLLEGAMENTO DEI DISPOSITIVI ESTERNI**

---

### **Salida de audio (RCA)**

È necessario munirsi del cavo audio RCA (rosso-bianco) contenuto nel volume di consegna.

1. Inserire un'estremità del cavo audio RCA nell'uscita audio e l'altra estremità nell'ingresso audio di un dispositivo stereo esterno.
2. Modificare la fonte sul dispositivo stereo esterno per accettare l'ingresso dall'impianto karaoke.
3. L'uscita audio del dispositivo stereo collegato avviene tramite l'impianto karaoke.

### **Uscita video (RCA)**

È necessario munirsi del cavo video RCA (giallo) contenuto nel volume di consegna.

1. Inserire un'estremità del cavo video RCA nell'uscita video e l'altra estremità nell'ingresso video di un dispositivo video esterno.
2. Modificare la fonte sul dispositivo video esterno per accettare l'ingresso dall'impianto karaoke.
3. Il video viene visualizzato sull'impianto karaoke.
4. Durante la riproduzione di un CD-G il testo appare sul dispositivo video esterno.

---

## AVVISO DI SMALTIMENTO

---



Se nel proprio paese si applicano le regolamentazioni inerenti lo smaltimento di dispositivi elettrici ed elettronici, questo simbolo sul prodotto o sulla confezione segnala che questi prodotti non possono essere smaltiti con i rifiuti normali e devono essere portati a un punto di raccolta di dispositivi elettrici ed elettronici. Grazie al corretto smaltimento dei vecchi dispositivi si tutela il pianeta e la salute delle persone da possibili conseguenze negative. Informazioni riguardanti il riciclo e lo smaltimento di questi prodotti si ottengono presso l'amministrazione locale oppure il servizio di gestione dei rifiuti domestici.

---

## DICHIARAZIONE DI CONFORMITÀ

---

**Produttore:**

Chal-Tec GmbH, Wallstraße 16, 10179 Berlino, Germania.

**Importatore per la Gran Bretagna:**

Chal-Tec UK limited  
Unit 6 Riverside Business Centre  
Brighton Road  
Shoreham-by-Sea  
BN43 6RE  
United Kingdom

La dichiarazione di conformità completa del produttore è disponibile al seguente link:  
<https://use.berlin/10035822>



