

WATERFALL

Luftkühler
Air Cooler
Rafraîchisseur d'air
Refrigerador de aire
Raffrescatore d'aria

10035833 10035834



COMFORTING
OMFORTING
FORTINGCOI
TINGCOMFO
COMFORTIN
OMFORTING
FORTINGCOI
TINGCOMFO

KLARSTEIN

www.klarstein.com

Sehr geehrter Kunde,

wir gratulieren Ihnen zum Erwerb Ihres Gerätes. Lesen Sie die folgenden Hinweise sorgfältig durch und befolgen Sie diese, um möglichen Schäden vorzubeugen. Für Schäden, die durch Missachtung der Hinweise und unsachgemäßen Gebrauch entstehen, übernehmen wir keine Haftung. Scannen Sie den QR-Code, um Zugriff auf die aktuellste Bedienungsanleitung und weitere Informationen rund um das Produkt zu erhalten.

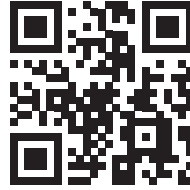

INHALT

Technische Daten	3
Sicherheitshinweise	4
Gerätebeschreibung	6
Inbetriebnahme und Bedienung	8
Reinigung und Aufbewahrung	12
Hinweise zur Entsorgung	14
Hersteller	14

TECHNISCHE DATEN

Artikelnummer	10035833, 10035834
Stromversorgung	220-240 V~ AC 50 Hz
Leistungsaufnahme	45 W
Lärmpegel (höchste Stufe)	≤65 dB
Abmessungen	260 mm × 959 mm

SICHERHEITSHINWEISE

- Das Gerät ist nur für den Gebrauch im Haushalt und in Innenräumen bestimmt.
- Überprüfen Sie die auf dem Typenschild angegebene Spannung.
- Dieses Gerät ist nicht für die Verwendung durch Personen (einschließlich Kinder) mit eingeschränkten physischen, sensorischen oder geistigen Fähigkeiten oder mangelnder Erfahrung und Kenntnissen bestimmt, es sei denn, sie wurden von einer für ihre Sicherheit verantwortlichen Person beaufsichtigt oder in die Verwendung des Geräts eingewiesen. Kinder sollten beaufsichtigt werden, um sicherzustellen, dass sie nicht mit dem Gerät spielen.
- Dieses Gerät kann von Kindern ab 8 Jahren und Personen mit eingeschränkten körperlichen, sensorischen oder geistigen Fähigkeiten oder mangelnder Erfahrung und Kenntnissen benutzt werden, wenn sie von einer für ihre Sicherheit verantwortlichen Person beaufsichtigt oder in die Handhabung des Geräts eingewiesen wurden und die damit verbundenen Gefahren verstehen. Kinder dürfen nicht mit dem Gerät spielen. Die Reinigung und Wartung des Benutzers darf nicht von Kindern ohne Aufsicht durchgeführt werden.
- Wenn das Netzkabel beschädigt ist, muss es durch den Hersteller, seinen Kundendienst oder ähnlich qualifizierte Personen ersetzt werden, um eine Gefährdung zu vermeiden.
- Ziehen Sie den Netzstecker, bevor Sie das Gerät reinigen oder reparieren.
- Berühren Sie das Netzkabel nicht mit nassen Händen, um die Gefahr eines Stromschlags zu vermeiden.
- Ziehen Sie nicht am Kabel, wenn Sie den Netzstecker aus der Steckdose ziehen.
- Biegen Sie das Netzkabel nicht und stellen Sie keine schweren Gegenstände darauf ab.
- Stecken Sie niemals Holzstöcke, Metallstöcke oder andere Gegenstände in den Luftein- und -auslass, da dies zu Stromlecks, Kurzschlüssen und Gerätechäden führen kann.
- Sprühen Sie keine Insektizide oder entflammbare Sprays um das Gerät herum. Dies kann zu Schäden am Gerät führen.
- Vermeiden Sie einen direkten Luftstrom auf Kinder für längere Zeit. Es kann zu Kinderkrankheiten führen oder die Gesundheit beeinträchtigen.
- Achten Sie darauf, dass keine Fremdkörper am Netzstecker haften bleiben und stecken Sie den Stecker vollständig ein.
- Handhabung in Ausnahmefällen: Wenn bei der Benutzung des Geräts ein eigenartiger Geruch oder ein ungewöhnliches Geräusch auftritt, stoppen Sie es sofort und ziehen Sie den Netzstecker.
- Kippen oder stoßen Sie das Gerät nicht, wenn Sie es nach dem Einfüllen von Wasser aufstellen oder bewegen, um ein Verschütten von Wasser zu vermeiden. Sollte sich das Gerät jemals geneigt haben und sich Wasser darin befinden, ziehen Sie sofort den Stecker heraus und trocknen Sie es 24 Stunden, bevor Sie es wieder in Betrieb nehmen.

- Der Wasserstand des Tanks darf den Höchststand nicht überschreiten. Wenn die Kühl- oder Befeuchtungsfunktion eingeschaltet ist, darf der Wasserstand nicht niedriger als der Mindeststand sein.
- Wenn der Tank mit Wasser gefüllt ist, darf das Gerät nicht am Griff angehoben werden, da sonst das Wasser im Tank überläuft. Bitte benutzen Sie den Griff. Wenn sich kein oder nur wenig Wasser im Tank befindet, können Sie den Griff festhalten, um das Gerät anzuheben.
- Entfernen Sie während der Befeuchtung nicht den Luftfilter und die Halterung des nassen Gewebes. Dadurch können Wassertröpfchen aus dem Luftauslass ausgestoßen werden.
- Drehen Sie die Lamellen nicht mit den Händen, sonst wird der Synchronmotor beschädigt.
- Wenn Sie das Haus verlassen oder das Gerät für längere Zeit nicht benutzt wird, schalten Sie es aus und ziehen Sie den Netzstecker aus der Steckdose.
- Im Falle einer Störung benachrichtigen Sie den Kundendienst. Demontieren oder ersetzen Sie keine Teile willkürlich, da dies zu Sicherheitsproblemen führen kann.
- Verschlucken Sie keine Batterien. Es besteht die Gefahr von Verätzungen durch Chemikalien.
- Dieses Gerät enthält eine Knopf-/Knopfzellenbatterie. Wenn die Knopf-/Knopfzellenbatterie verschluckt wird, kann sie in nur 2 Stunden schwere innere Verbrennungen verursachen und zum Tod führe.
- Halten Sie neue und gebrauchte Batterien von Kindern fern.
- Wenn sich das Batteriefach nicht sicher schließen lässt, stellen Sie die Verwendung des Geräts ein und halten Sie es von Kindern fern.
- Wenn Sie glauben, dass Batterien verschluckt oder in eine Körperöffnung eingeführt worden sein könnten, suchen Sie sofort einen Arzt auf.
- Die Batterien enthalten umweltgefährdende Materialien. Sie müssen vor der Verschrottung aus dem Gerät entfernt und sicher entsorgt werden.
- Seien Sie sich bewusst, dass hohe Luftfeuchtigkeit das Wachstum biologischer Organismen in der Umwelt fördern kann.
- Lassen Sie nicht zu, dass der Bereich um den Atemluftbefeuchter feucht oder nass wird. Wenn Feuchtigkeit auftritt, drehen Sie die Leistung des Atemluftbefeuchters herunter. Wenn die Ausgangsleistung des Atemluftbefeuchters nicht heruntergedreht werden kann, verwenden Sie den Atemluftbefeuchter intermittierend. Achten Sie darauf, dass absorbierende Materialien wie Teppiche, Vorhänge, Gardinen oder Tischtücher nicht feucht werden.
- Lassen Sie niemals Wasser im Tank, wenn das Gerät nicht in Gebrauch ist.
- Entleeren und reinigen Sie den Atemluftbefeuchter vor der Lagerung. Reinigen Sie den Atemluftbefeuchter vor dem nächsten Gebrauch.

GERÄTEBESCHREIBUNG

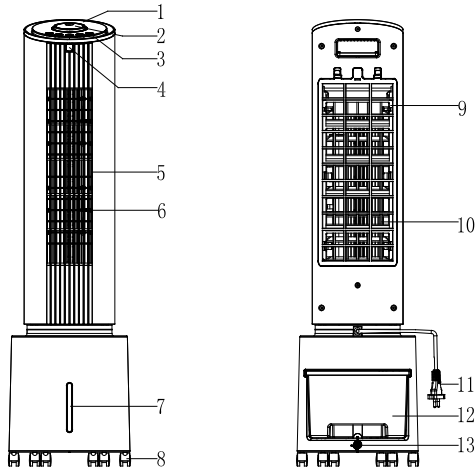

- | | |
|---------------------------------|-----------------------|
| 1 Funktionsanzeige | 7 Wasserstandsanzeige |
| 2 Ventilatorstufenwahl | 8 Rollen |
| 3 Bedienfeld | 9 Luftfiltergitter |
| 4 IR-Empfänger
Fernbedienung | 10 Tuchhalterung |
| 5 Luftauslass | 11 Netzstecker |
| 6 Führungsschienen | 12 Wassertank |
| | 13 Tankverriegelung |



Kühlakku

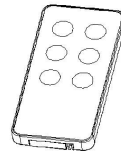

Fernbedienung

Bedienfeld

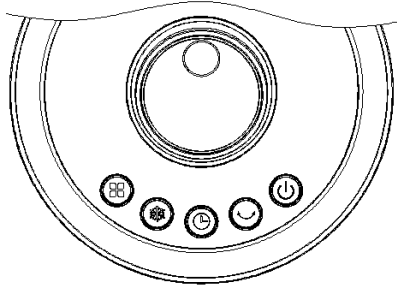

Anzeigefelder

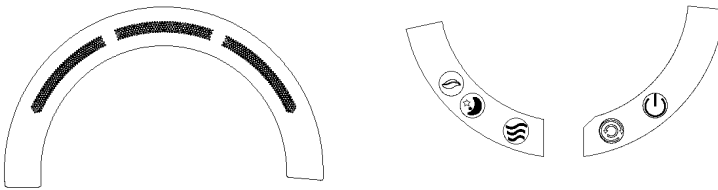

Fernbedienung

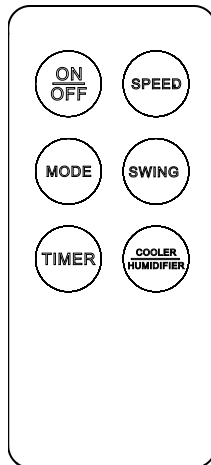

INBETRIEBNAHME UND BEDIENUNG

Installation

Das Gerät können Sie direkt nach dem Auspacken ohne Installation verwenden.

Verwendung verschiedener Funktionstasten

Die Schaltflächen sind Berührungsschaltflächen. Sie können die Schaltflächen auf dem Bedienfeld antippen, um die entsprechenden Funktionen auszulösen.

1. Wenn das Gerät zum ersten Mal eingeschaltet wird, ertönt der Summer zweimal und geht in den Bereitschaftsmodus; außer der EIN/AUS-Taste sind andere Tasten wirkungslos.
2. **EIN/AUS-Taste:** Wenn das Gerät an die Stromversorgung angeschlossen ist, drücken Sie diese Taste, um das Gerät ein- oder auszuschalten. Nach dem Einschalten befindet sich das System im Standby-Modus ohne jegliche Leistung.
Wenn Sie das Gerät einschalten, ist die Ventilationsstufe standardmäßig auf Stufe 2 eingestellt. Nachdem Sie das Gerät ausschalten, wird die aktuelle Einstellung gespeichert. Die Timer-Einstellung wird jedoch nicht gespeichert. Auch wird das Gerät im Schlafmodus beim nächsten Mal in den Normalmodus umgeschaltet.
Wenn im eingeschalteten Zustand eine Minute lang keine Taste am Gerät oder der auf der Fernbedienung betätigt wird, wird die Helligkeit aller LEDs auf die Hälfte reduziert. Drücken Sie die EIN/AUS-Taste erneut, kehrt die volle Helligkeit der LEDs zurück und Sie können weitere Aktionen durchführen.
3. Nach dem Einschalten befindet sich das System im Standby-Modus ohne jegliche Leistung.
4. Wenn das Gerät eingeschaltet wird, ist die Windgeschwindigkeit standardmäßig auf Stufe 2. Nach dem Ausschalten befindet sich das Gerät in diesem Zustand und wird gespeichert. Die Timer-Einstellung wird jedoch nicht gespeichert. Auch im Fall des Windschlafmodus wird das Gerät beim nächsten Mal in den Normalmodus umgeschaltet.
5. Wenn im eingeschalteten Zustand eine Minute lang keine Taste oder (Fernbedienung) betätigt wird, wird die Helligkeit aller LEDs auf die Hälfte reduziert. Drücken Sie die Taste erneut, wird die Helligkeit wiederhergestellt und Sie können die entsprechenden Aktionen durchführen.
6. **Windstufe:** Drehen Sie in eingeschaltetem Zustand diesen Knopf im Uhrzeigersinn, um die Windstufe von Stufe 1 bis Stufe 3 zu erhöhen. Drehen Sie den Knopf entgegen dem Uhrzeigersinn, um die Windstufe von Stufe 3 bis auf Stufe 1 zu senken. Die LED-Anzeige zeigt die aktuelle Windstufe an.
7. **Modustaste:** Das Gerät startet mit dem normalen Ventilationsbetrieb. Drücken Sie diese Taste, um in den Naturwindmodus zu wechseln. Drücken Sie die Taste erneut, um in den Normalmodus zu gehen. Im Naturwindmodus und im Schlafwindmodus leuchtet die LED des jeweiligen Modus. Im Normalmodus leuchtet keine LED.

Mit der MODE-Taste gelangen Sie zu den folgenden Betriebsarten:

Wellenform im Naturwindmodus

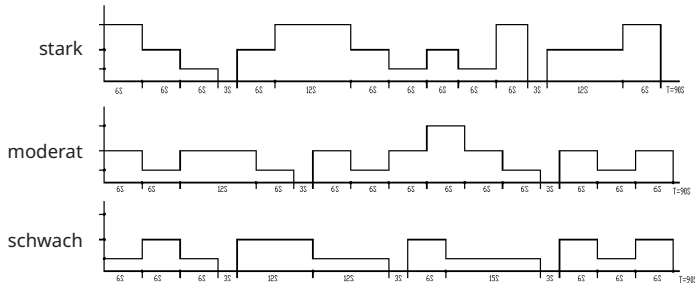

Normale Windstufe: hoch, mittel und niedrig

Naturwind:

Der Hauptmotor des Ventilators führt einen unregelmäßigen Betrieb nach einem vorprogrammierten Muster aus. In Kombination mit dem Knopf für die Windstufe kann die Naturwind-Intensität auf stark, mittel und schwach eingestellt werden. Der Modus simuliert die Wirkung des natürlichen Windes und lässt den Wind weicher und angenehmer erscheinen. Die LED für die Windstufe zeigt die entsprechende Stufe an, und die Anzeige für den natürlichen Windmodus leuchtet.

hohe Stufe	30 Minuten hohe Naturwind-Stufe - 30 Minuten mittlere Naturwind-Stufe - niedrige Naturwind-Stufe (bleibend)
mittlere Stufe	30 Minuten mittlere Naturwind-Stufe - niedrige Naturwind-Stufe (bleibend)
niedrige Stufe	niedrige Naturwind-Stufe

8. **Schwingbetrieb:** Im eingeschalteten Zustand drücken Sie diese Taste, um die Schwingbewegung ein- oder auszuschalten, und die entsprechende Anzeige zeigt die Funktion an. Drücken Sie diese Taste, um die Schwingbewegung einzuschalten und die Schwinganzeige schaltet sich ein. Drücken Sie die Taste erneut, um die Schwingbewegung auszuschalten.
9. **Kühlen/Luftbefeuchtung:** Im eingeschalteten Zustand drücken Sie diese Taste, um den Kühlbetrieb bzw. die Luftbefeuchtung ein- und auszuschalten. Die jeweilige Anzeige leuchtet.
10. **TIMER-Taste:** Nach dem Herstellen der Stromversorgung ist die Timer-Funktion ausgeschaltet. In der LED-Anzeige steht "0". Drücken Sie nach dem Einschalten TIMER, um reihum zwischen OFF (AUS), 1,2,3,...9 zu wechseln.

Nach einem Neustart ist der Timer gelöscht und auf "0" zurückgesetzt.

11. **Wassertrockenlaufschutz:** Wenn die Software erkennt, dass die Wasserschutzabschaltung (Wassermangel) 5 Sekunden lang ununterbrochen erfolgt, wenn die Wasserpumpe 50 Sekunden lang in Betrieb war, hört die Wasserpumpe auf zu arbeiten; und der Summer ertönt 10 Sekunden lang.
12. **Filtergitter-Schutzschalter:** Wenn das rückseitige Gitter abgenommen wird, während das Gerät läuft, wird die Stromversorgung unterbrochen. Wenn das rückseitige Gitter nicht aufgesetzt ist, ist der Schutzschalter ausgelöst. Die Stromversorgung ist unterbrochen, und das Gerät befindet sich im Standby-Betrieb.

Wasserbefüllung

Wenn Sie die Kühl- oder Befeuchtungsfunktion benötigen, geben Sie bitte Wasser in den Wassertank. Bevor Sie Wasser nachfüllen, öffnen Sie die Wassertankverriegelung. Nehmen Sie den Wassertank heraus und füllen Sie langsam Wasser ein (Abbildung 1, 2, 3 und 4): Stellen Sie den Wassertank nach dem Nachfüllen von Wasser an die ursprüngliche Stelle und verriegeln Sie den Wassertank.



Abb. 1
Tank verriegelt



Abb. 2
Tank offen

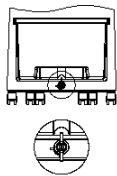

Abb.3
Herausgezogener Tank

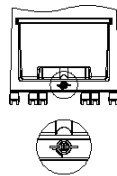

Abb.4
Wasserbefüllung

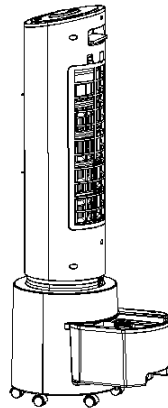

Abb.5

- Bei manueller Wasserbefüllung beachten Sie bitte die Füllstandsanzeige an der Vorderseite des Luftkühlers (Abb. 5).
- Füllen Sie das Wasser nicht über den maximalen Wasserstand hinaus ein. (Abb. 5).
- Achten Sie darauf, sauberes Leitungswasser zu verwenden.

Hinweis: Es ist normal, ungiftig und hat keine Auswirkungen auf Ihre Gesundheit, wenn das Gerät leicht riecht oder das Wasser im Tank eine leichte Verfärbung aufweist, wenn es zum ersten Mal benutzt wird.

Verwendung der Fernbedienung

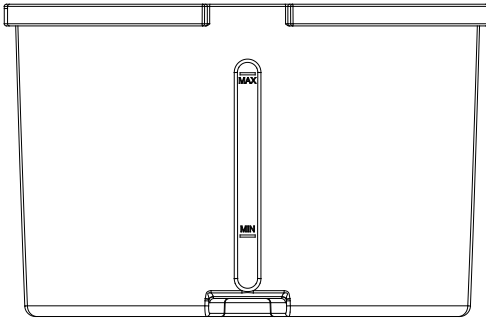
- Batteriewechsel: Öffnen Sie bitte den Batteriehalterung wie in der Abbildung unten und setzen Sie eine neue Knopfzelle (CR2032) ein. Beachten Sie bitte den Plus- und den Minuspol der Batterie. Setzen Sie dann die Batteriehalterung wieder ein.
- Bedienung: Zeigen Sie bei Verwendung der Fernbedienung auf den Empfänger.

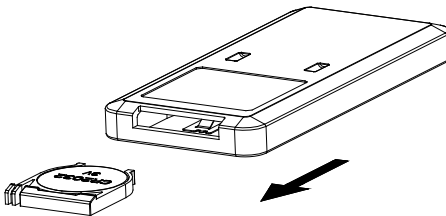

REINIGUNG UND AUFBEWAHRUNG

Reinigung von Filtergitter und Tuchgruppe

Wenn sich zu viel Staub auf dem Filtergitter befindet, wird die Ventilationswirkung beeinträchtigt, daher sollte das Gitter mindestens einmal im Monat gereinigt werden.

1. Nehmen Sie das Filtergitter heraus. Dann können Sie auch die Tuchgruppe abnehmen (siehe unten).

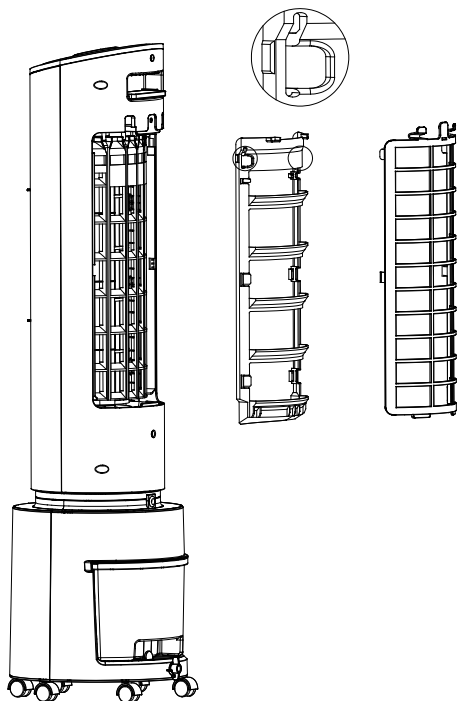

2. Reinigen Sie das Luftfilternetz mit Reinigungsmittel und Pinsel.
3. Tauchen Sie die feuchte Tuchgruppe mehrere Minuten lang in Reinigungsmittel ein, reinigen und trocknen Sie die Baugruppe dann.

Reinigung des Wassertanks

1. Schalten Sie die Stromversorgung ab und drehen Sie die Verriegelung des Wassertanks in horizontale Richtung, dann nehmen Sie den Wassertank heraus.
2. Verwenden Sie ein Handtuch, um Kalkrückstände des Wassertanks mit Reinigungsmittel zu reinigen. Spülen Sie dann mit Wasser ab und gießen Sie das schmutzige Wasser aus.

Gehäusereinigung

1. Benutzen Sie ein nasses Handtuch zur Reinigung des Gehäuses. Direktes Waschen mit Wasser ist verboten.
2. Nicht mit ätzenden Reinigungs- oder Lösungsmitteln waschen.
3. Beim Reinigen des Gehäuses muss der Strom abgeschaltet und das Stromkabel herausgezogen sein, da sonst die Gefahr eines Stromschlags besteht.

Inbetriebnahme nach der Reinigung

1. Setzen Sie die Tuchgruppe, das rückseitige Filtgitter und den Wassertank ordnungsgemäß ein. Gewährleisten Sie, dass der Zusammenbau korrekt ist.
2. Schließen die Stromversorgung an und vergewissern Sie sich, dass das Gerät einwandfrei läuft.

Lagerung

1. Wenn das Gerät lange nicht verwendet wurde, muss der Netzstecker gezogen werden. Packen Sie das Gerät ein, um es vor Staub zu schützen.
2. Achten Sie darauf, dass das Tuch und das Luftfiltergitter trocken sind und sich vor dem Einpacken kein Wasser im Tank befindet.

SPEZIELLE ENTSORGUNGSHINWEISE FÜR VERBRAUCHER IN DEUTSCHLAND

Entsorgen Sie Ihre Altgeräte fachgerecht. Dadurch wird gewährleistet, dass die Altgeräte umweltgerecht verwertet und negative Auswirkungen auf die Umwelt und menschliche Gesundheit vermieden werden. Bei der Entsorgung sind folgende Regeln zu beachten:

- Jeder Verbraucher ist gesetzlich verpflichtet, Elektro- und Elektronikaltgeräte (Altgeräte) sowie Batterien und Akkus getrennt vom Hausmüll zu entsorgen. Sie erkennen die entsprechenden Altgeräte durch folgendes Symbol der durchgestrichene Mülltonne (WEEE Symbol). 
- Sie haben Altbatterien und Altakkumulatoren, die nicht vom Altgerät umschlossen sind, sowie Lampen, die zerstörungsfrei aus dem Altgerät entnommen werden können, vor der Abgabe an einer Entsorgungsstelle vom Altgerät zerstörungsfrei zu trennen.
- Bestimmte Lampen und Leuchtmittel fallen ebenso unter das Elektro- und Elektronikgesetz und sind dementsprechend wie Altgeräte zu behandeln. Ausgenommen sind Glühbirnen und Halogenlampen. Entsorgen Sie Glühbirnen und Halogenlampen bitte über den Hausmüll, sofern Sie nicht das WEEE Symbol tragen.
- Jeder Verbraucher ist für das Löschen von personenbezogenen Daten auf dem Elektro- bzw. Elektronikgerät selbst verantwortlich.

Rücknahmepflicht der Vertreiber

Vertreiber mit einer Verkaufsfläche für Elektro- und Elektronikgeräte von mindestens 400 Quadratmetern sowie Vertreiber von Lebensmitteln mit einer Gesamtverkauffläche von mindestens 800 Quadratmetern, die mehrmals im Kalenderjahr oder dauerhaft Elektro- und Elektronikgeräte anbieten und auf dem Markt bereitstellen, sind verpflichtet,

- 1 bei der Abgabe eines neuen Elektro- oder Elektronikgerätes an einen Endnutzer ein Altgerät des Endnutzers der gleichen Geräteart, das im Wesentlichen die gleichen Funktionen wie das neue Gerät erfüllt, am Ort der Abgabe oder in unmittelbarer Nähe hierzu unentgeltlich zurückzunehmen und
- 2 auf Verlangen des Endnutzers Altgeräte, die in keiner äußeren Abmessung größer als 25 Zentimeter sind, im Einzelhandelsgeschäft oder in unmittelbarer Nähe hierzu unentgeltlich zurückzunehmen; die Rücknahme darf nicht an den Kauf eines Elektro- oder Elektronikgerätes geknüpft werden und ist auf drei Altgeräte pro Geräteart beschränkt.

- Bei einem Vertrieb unter Verwendung von Fernkommunikationsmittel ist die unentgeltliche Abholung am Ort der Abgabe auf Elektro- und Elektronikgeräte der Kategorien 1, 2 und 4 gemäß § 2 Abs. 1 ElektroG, nämlich „Wärmeüberträger“, „Bildschirmgeräte“ (Oberfläche von mehr als 100 cm²) oder „Großgeräte“ (letztere mit mindestens einer äußeren Abmessung über 50 Zentimeter) beschränkt. Für andere Elektro- und Elektronikgeräte (Kategorien 3, 5 ,6) ist eine Rückgabemöglichkeit in zumutbarer Entfernung zum jeweiligen Endnutzer zu gewährleisten
- Altgeräte dürfen kostenlos auf dem lokalen Wertstoffhof oder in folgenden Sammelstellen in Ihrer Nähe abgegeben werden: www.take-e-back.de
- Für Elektro- und Elektronikgeräte der Kategorien 1, 2 und 4 an bieten wir auch die Möglichkeit einer unentgeltlichen Abholung am Ort der Abgabe. Beim Kauf eines Neugeräts haben sie die Möglichkeit eine Altgerätabholung über die Webseite auszuwählen.
- Batterien können überall dort kostenfrei zurückgegeben werden, wo sie verkauft werden (z. B. Super-, Bau-, Drogeriemarkt). Auch Wertstoff- und Recyclinghöfe nehmen Batterien zurück. Sie können Batterien auch per Post an uns zurücksenden. Altbatterien in haushaltsüblichen Mengen können Sie direkt bei uns von Montag bis Freitag zwischen 07:30 und 15:30 Uhr unter der folgenden Adresse unentgeltlich zurückgeben:

Chal-Tec GmbH
Member of Berlin Brands Group
Handwerkerstr. 11
15366 Dahwitz-Hoppegarten
Deutschland

- Wichtig zu beachten ist, dass Lithiumbatterien aus Sicherheitsgründen vor der Rückgabe gegen Kurzschluss gesichert werden müssen (z. B. durch Abkleben der Pole).
- Finden sich unter der durchgestrichenen Mülltonne auf der Batterie zusätzlich die Zeichen Cd, Hg oder Pb ist das ein Hinweis darauf, dass die Batterie gefährliche Schadstoffe enthält. »Cd« steht für Cadmium, »Pb« für Blei und »Hg« für Quecksilber).

Hinweis zur Abfallvermeidung

Indem Sie die Lebensdauer Ihrer Altgeräte verlängern, tragen Sie dazu bei, Ressourcen effizient zu nutzen und zusätzlichen Müll zu vermeiden. Die Lebensdauer Ihrer Altgeräte können Sie verlängern indem Sie defekte Altgeräte reparieren lassen. Wenn sich Ihr Altgerät in gutem Zustand befindet, könnten Sie es spenden, verschenken oder verkaufen.

HINWEISE ZUR ENTSORGUNG



Wenn es in Ihrem Land eine gesetzliche Regelung zur Entsorgung von elektrischen und elektronischen Geräten gibt, weist dieses Symbol auf dem Produkt oder auf der Verpackung darauf hin, dass dieses Produkt nicht im Hausmüll entsorgt werden darf. Stattdessen muss es zu einer Sammelstelle für das Recycling von elektrischen und elektronischen Geräten gebracht werden. Durch regelkonforme Entsorgung schützen Sie die Umwelt und die Gesundheit Ihrer Mitmenschen vor negativen Konsequenzen. Informationen zum Recycling und zur Entsorgung dieses Produkts, erhalten Sie von Ihrer örtlichen Verwaltung oder Ihrem Hausmüllentsorgungsdienst.

Dieses Produkt enthält Batterien. Wenn es in Ihrem Land eine gesetzliche Regelung zur Entsorgung von Batterien gibt, dürfen die Batterien nicht im Hausmüll entsorgt werden. Informieren Sie sich über die örtlichen Bestimmungen zur Entsorgung von Batterien. Durch regelkonforme Entsorgung schützen Sie die Umwelt und die Gesundheit Ihrer Mitmenschen vor negativen Konsequenzen.

HERSTELLER & IMPORTEUR (UK)

Hersteller:

Chal-Tec GmbH, Wallstraße 16, 10179 Berlin, Deutschland.

Importeur für Großbritannien:

Berlin Brands Group UK Ltd

PO Box 1145

Oxford

OX1 9UW

Großbritannien

Dear Customer,

Congratulations on purchasing this equipment. Please read this manual carefully and take care of the following hints to avoid damages. Any failure caused by ignoring the items and cautions mentioned in the instruction manual are not covered by our warranty and any liability. Scan the QR code to get access to the latest user manual and other information about the product.

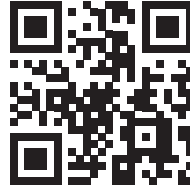

CONTENTS

Technical Data	17
Safety Instructions	18
Product Description	20
Product Installation and Usage	22
Cleaning and Storage	26
Disposal Considerations	28
Manufacturer & Importer (UK)	28

TECHNICAL DATA

Item number	10035833, 10035834
Power supply	220-240 V~ AC 50 Hz
Power rating	45 W
Noise (strong mode)	≤65 dB
Dimensions	260 mm × 959 mm

SAFETY INSTRUCTIONS

- The appliance is only for household and indoor use.
- Check the voltage indicated on the rating plate.
- This appliance is not intended for use by persons (including children) with reduced physical, sensory or mental capabilities, or lack of experience and knowledge, unless they have been given supervision or instruction concerning use of the appliance by a person responsible for their safety. Children should be supervised to ensure that they do not play with the appliance.
- This appliance can be used by children aged from 8 years and above and persons with reduced physical, sensory or mental capabilities or lack of experience and knowledge if they have been given supervision or instruction concerning use of the appliance in a safe way and understand the hazards involved. Children shall not play with the appliance. Cleaning and user maintenance shall not be made by children without supervision.
- If the supply cord is damaged, it must be replaced by the manufacturer, its service agent or similarly qualified persons in order to avoid a hazard.
- Unplug the power plug before cleaning or repairing the product.
- Do not touch the power cord with wet hands to avoid the risk of electric shock.
- Do not pull the cord when unplug the power plug.
- Do not bend the power cord or place heavy objects on it.
- Never insert wood sticks, metal sticks and other objects into the air inlet and outlet, it may lead to current leakage, short circuit and product damage.
- Do not spray insecticides or flammable sprays around the product, it may cause damage to the product.
- Avoid direct blowing to children for long time, it may lead to child sickness or affect the health.
- Make sure that no foreign matter is adhered to the power plug and insert the plug completely.
- Exception handling: If there is any peculiar smell or abnormal sound when using the product, stop it immediately and disconnect the power.
- Do not tilt or impact the device when placing or moving it after filling water, in order to prevent water spilling. If the product has ever inclined and there is water inside, immediately pull out the plug, and dry 24 hours before starting again.
- The water level of the tank must not exceed the maximum level. When the cooling or humidification function is turned on, the water level shouldn't be lower than the minimum level.
- When the tank is filled with water, do not lift the product by holding the handle, or else the water in the tank will overflow. Please push the handle. If there is no water or little water in the tank, you can hold the handle to lift the device.
- During humidification, do not remove the air filter and wet curtain bracket. It may cause water droplets ejection from air outlet.
- Do not turn the blades with hands, or else it will damage the synchronous motor.

- If you go out or the device will not be used for a long time, turn it off and unplug the power cord from the outlet.
- In case of fault, please deliver it to the maintenance station or notify after-sales service centre. Don't dismantle or replace parts arbitrarily, as it may cause safety problems.
- Do not ingest battery, Chemical Burn Hazard.
- This product contains a coin / button cell battery. If the coin / button cell battery is swallowed, it can cause severe internal burns in just 2 hours and can lead to death.
- Keep new and used batteries away from children.
- If the battery compartment does not close securely, stop using the product and keep it away from children.
- If you think batteries might have been swallowed or placed inside any part of the body, seek immediate medical attention.
- The batteries contain materials, which are hazardous to the environment. they must be removed from the appliance before it is scrapped and that they are disposed of safely.
- Be aware that high humidity levels may encourage the growth of biological organisms in the environment.
- Do not permit the area around the humidifier to become damp or wet. If dampness occurs, turn the output of the humidifier down. If the humidifier output volume cannot be turned down, use the humidifier intermittently. Do not allow absorbent materials, such as carpeting, curtains, drapes, or tablecloths, to become damp.
- Never leave water in the reservoir when the appliance is not in use.
- Empty and clean the humidifier before storage. Clean the humidifier before next use.

PRODUCT DESCRIPTION

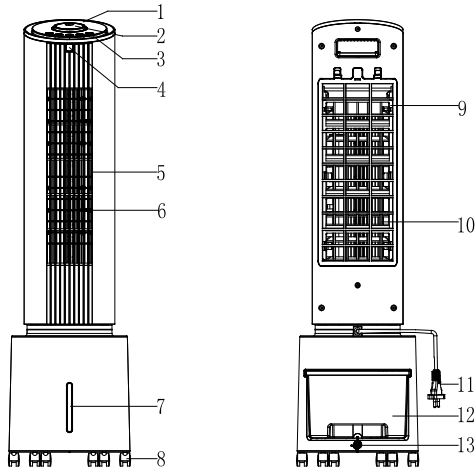

- | | | | |
|---|--------------------------------|----|----------------------------|
| 1 | Function display window | 7 | Water level display window |
| 2 | High/medium/low knob | 8 | Caster |
| 3 | Keypad | 9 | Air filter mesh |
| 4 | Remote control receiver window | 10 | Wet curtain bracket |
| 5 | Wind outlet | 11 | Power cord |
| 6 | Guide vanes | 12 | Water tank |
| | | 13 | Tank lock |



Ice box

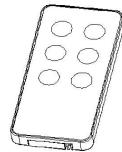

Remote control

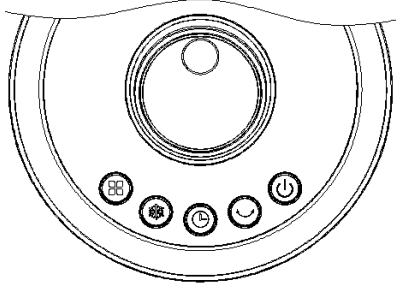
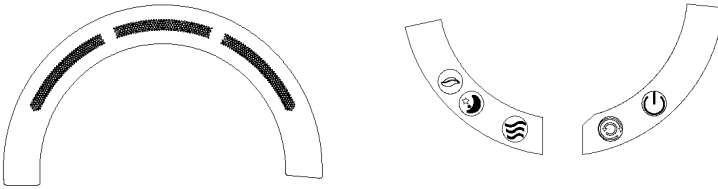
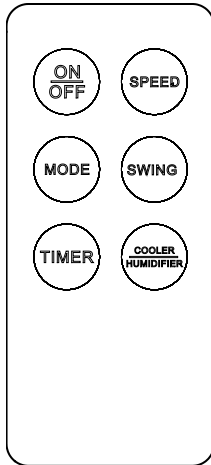
Keypad**Display panel****Remote control**

PRODUCT INSTALLATION AND USAGE

Installation method

The product can be used directly after removing the package (without installation)

Usage of various function buttons

The buttons are touch buttons. You can tap the buttons on the operation panel to trigger the corresponding functions.

1. When the power is turned on for the first time, the buzzer beeps twice and enters standby mode; except the ON/OFF button, other buttons are invalid.
2. **ON/OFF button:** in power-on state, press this button to turn on/off the device.
After turning on, the system is in standby mode without any output. When the device is turned on, the wind speed is at level 2 by default. After turning off the device, its current state will be saved. But the timer setting will not be saved. Same in case of sleep wind mode, it will switched to normal mode for next time.
In power-on state, if there is no button or (remote control) operation for next one minute, the brightness of all LEDs will be reduced by half. Press the ON/OFF button again, the brightness will resume and you can perform further actions.
3. **Speed button:** in power on state, rotate this button clockwise to increase the wind speed from level 1 to level 3; rotate this button counterclockwise to reduce the wind speed from level 3 to level 1. LED indicator shows the appropriate speed state.
4. **Mode button:** the device first enters normal wind mode; press this button to enter the natural wind mode, press it again to enter sleep wind mode, and press it again to enter normal wind mode. In natural wind and sleep wind mode. LED turns on according to setting. In normal wind mode, no LED is lit.

Press the Mode button to switch the wind modes, which run as follows:

Normal wind: high speed, medium speed, low speed

Natural wind: The main motor of the fan performs irregular operation according to pre-programmed computer program. Combined with the wind speed button, the natural wind can be set to high, medium and low level to simulate the effect of nature wind, and make the wind more soft and comfortable. The wind speed LED displays the corresponding speed, and the natural wind mode indicator turns on.

Waveform of natural wind

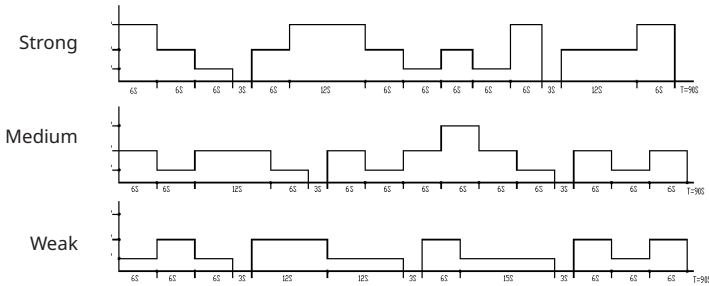

High speed:	30 minutes high speed natural wind -30 minutes medium speed natural wind - low speed natural wind (hold)
Medium speed	Medium speed: 30 minutes natural wind - low speed natural wind (hold)
Low speed	Low speed natural wind

- Direction button:** in power on state, press this button to turn on/off swing function, and the corresponding indicator displays its function; press this button to turn on swing function and the swing indicator turns on; press it again to turn off swing function;
- Cool/Humidify button:** in power on state, press this button to turn on/off cooling/humidification, and the corresponding indicator displays its function;
- Timer button:** after connecting the power, the timer function is turned off in initial state, and the digitron displays 0; after turning on, press this button to switch among OFF, 1, 2, 3.....9, and the digitron of corresponding level also changes accordingly: "0" on → "1" on→ "2" on→ "3"on→ "9" on→ "0" on. No memory is saved after restart, and changes back to "0";
- Water shortage protection:** If the software detects water protection switch off (lacking water) for 5 seconds continuously when the water pump has been working for 50 seconds, the water pump stops working; and the buzzer beeps 10 seconds.
- Rear net protection switch:** If the rear net is opened when the device is working, the power supply will be disconnected.

If the rear net is not installed, the switch is in off state, the power input is cut off, and the device enters standby state;

Filling water

If the refrigeration or humidification function is needed, please add water into the water tank. Before adding water, please open the water tank lock, take the water tank out and add water in it slowly (Figure 1, 2, 3 and 4): put the water tank to the original location after adding water and lock the water tank lock.

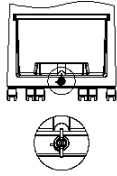

Fig. 1
Water tank locked

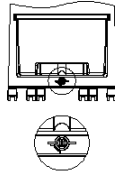

Fig. 2
Water tank
unlocked

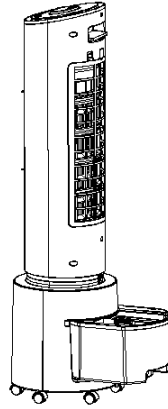

Fig 3
Water tank pulled out



Fig 4
Filling water

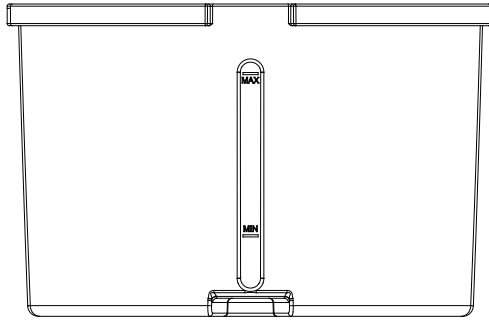

Fig 5

- For manual water filling, please note the level indicator in the front of the air cooler (Fig. 5).
- Do not fill the water exceeding the maximum water level (Fig. 5).
- Be sure to use clean tap water.

Tip: It is normal, non-toxic, and will not affect your health if the device has slight odor or the water in the tank has a slight discoloration when it is used for the first time.

Using the remote control

- Battery replacement: Open the battery cover as shown in the figure and replace with new battery (CR2032). Please note the positive pole and the negative pole of the battery; then, put on the battery cover.
- Use: Please point to the receiver when using the remote control.

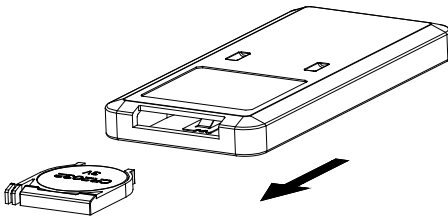

CLEANING AND STORAGE

Air filter net and wet curtain assembly cleaning

If there are too many dust on the air filter net, the wind effect will be impacted, therefore, it should be cleaned at least once a month.

1. Take the air filter net out firstly, then the wet curtain assembly can also be taken out (operation is as below).

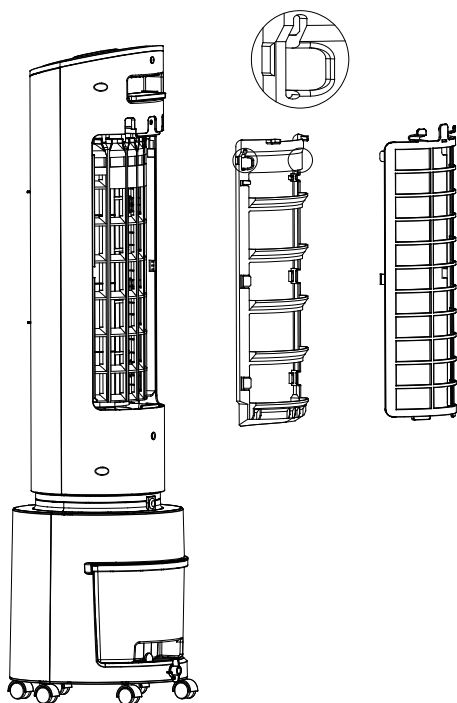

2. Use cleanser and banister brush to clean the air filter net.
3. Dip the wet curtain assembly into cleanser for several minutes, then clean and dry it.

Water tank cleaning

1. Cut off the power and rotate the water tank lock to horizontal direction, then take the water tank out.
2. Use the towel to clean the incrustation of the water tank by cleanser, and then use water to wash and pour the dirty water out.

Machine body cleaning

1. Use wet towel to clean the machine body, washing by water directly is forbidden.
2. Do not wash by corrosive cleanser or solvent.
3. The power should be off and power cable should be pulled out when cleaning the machine body, or there is electric shock risk.

Installation after cleaning

1. Install the air filter net, wet curtain assembly and water tank orderly and ensure the installation is correct.
2. Link the power and confirm the machine runs smoothly.

Maintenance

1. If the machine has not been used for a long time, the power cable should be pulled out and the machine should be packed to prevent dust.
2. Please ensure the wet curtain and air filter net is dry and there is no water in the tank before packing.

DISPOSAL CONSIDERATIONS



If there is a legal regulation for the disposal of electrical and electronic devices in your country, this symbol on the product or on the packaging indicates that this product must not be disposed of with household waste. Instead, it must be taken to a collection point for the recycling of electrical and electronic equipment. By disposing of it in accordance with the rules, you are protecting the environment and the health of your fellow human beings from negative consequences. For information about the recycling and disposal of this product, please contact your local authority or your household waste disposal service.

This product contains batteries. If there is a legal regulation for the disposal of batteries in your country, the batteries must not be disposed of with household waste. Find out about local regulations for disposing of batteries. By disposing of them in accordance with the rules, you are protecting the environment and the health of your fellow human beings from negative consequences.

MANUFACTURER & IMPORTER (UK)

Manufacturer:

Chal-Tec GmbH, Wallstrasse 16, 10179 Berlin, Germany.

Importer for Great Britain:

Berlin Brands Group UK Ltd

PO Box 1145

Oxford

OX1 9UW

United Kingdom

Chère cliente, cher client,

Toutes nos félicitations pour l'acquisition de ce nouvel appareil. Veuillez lire attentivement et respecter les instructions de ce mode d'emploi afin d'éviter d'éventuels dommages. Nous ne saurions être tenus pour responsables des dommages dus au non-respect des consignes et à la mauvaise utilisation de l'appareil. Scannez le QR-Code pour obtenir la dernière version du mode d'emploi et des informations supplémentaires concernant le produit.



SOMMAIRE

Fiche technique	29
Consignes de sécurité	30
Présentation de l'appareil	32
Mise en marche et utilisation	34
Nettoyage et entreposage	38
Informations sur le recyclage	40
Fabricant et importateur (UK)	40

FICHE TECHNIQUE

Numéro d'article	10035833, 10035834
Alimentation	220-240 V~ AC 50 Hz
Consommation	45 W
Niveau sonore (à vitesse maximale)	≤65 dB
Dimensions	260 mm × 959 mm

CONSIGNES DE SÉCURITÉ

- L'appareil est uniquement destiné à un usage domestique et intérieur.
- Vérifiez la tension indiquée sur la plaque signalétique.
- Cet appareil n'est pas destiné à être utilisé par des personnes (y compris des enfants) ayant des capacités physiques, sensorielles ou mentales limitées ou dénuées d'expérience et de connaissances, sous la surveillance d'une personne responsable de leur sécurité ou s'ils ont reçu des instructions sur l'utilisation de l'appareil. Surveillez les enfants pour vous assurer qu'ils ne jouent pas avec l'appareil.
- Cet appareil peut être utilisé par des enfants à partir de 8 ans et des personnes ayant des capacités physiques, sensorielles ou mentales limitées ou dénuées d'expérience et de connaissances, sous la surveillance d'une personne responsable de leur sécurité ou s'ils ont été formés à l'utilisation de l'appareil et comprennent les risques encourus. Les enfants ne sont pas autorisés à jouer avec l'appareil. Le nettoyage et l'entretien par l'utilisateur ne doivent pas être effectués par des enfants sans surveillance.
- Si le cordon d'alimentation est endommagé, il doit être remplacé par le fabricant, son service clientèle ou des personnes de qualification similaire afin d'éviter tout danger.
- Débranchez la fiche d'alimentation avant de nettoyer ou de réparer l'appareil.
- Pour éviter tout risque d'électrocution, ne touchez pas le cordon d'alimentation avec les mains mouillées.
- Ne tirez pas sur le câble pour retirer la fiche de la prise.
- Ne pliez pas le cordon d'alimentation et ne posez pas d'objets lourds dessus.
- N'insérez jamais de bâtons en bois, de bâtons métalliques ou d'autres objets dans l'entrée et la sortie d'air car cela peut provoquer un choc électrique, un court-circuit et des dommages matériels.
- Ne vaporisez pas d'insecticides ou de sprays inflammables autour de l'appareil. Cela peut endommager l'appareil.
- Évitez de diriger le flux d'air directement sur les enfants pendant de longues périodes. Cela peut les rendre malades et nuire à leur santé.
- Assurez-vous qu'aucun corps étranger ne reste collé à la fiche d'alimentation et insérez-la complètement. Manipulation en cas exceptionnel : si vous remarquez une odeur étrange ou un bruit inhabituel lors de l'utilisation de l'appareil, arrêtez-le immédiatement et débranchez la fiche d'alimentation.
- Pour éviter tout renversement d'eau, ne pas basculer ou cogner l'appareil en le déplaçant après l'avoir rempli d'eau. Si l'appareil penche alors qu'il contient de l'eau, débranchez-le immédiatement et laissez-le sécher pendant 24 heures avant de l'utiliser à nouveau.
- Le niveau d'eau du réservoir ne doit pas dépasser le niveau maximum. Lorsque la fonction de refroidissement ou d'humidification est activée, le niveau d'eau ne doit pas être inférieur au niveau minimum.
- Lorsque le réservoir est rempli d'eau, ne soulevez pas l'appareil par la poignée pour ne pas faire déborder l'eau du réservoir. Utilisez la poignée quand il y a peu ou pas d'eau dans le réservoir pour soulever l'appareil.
- Ne retirez pas le filtre à air et le support de serviette humide pendant

l'humidification. Cela permet aux gouttelettes d'eau d'être expulsées de la sortie d'air.

- Ne tournez pas les lamelles à la main pour ne pas endommager le moteur synchrone.
- Si vous vous absentez de chez vous ou si l'appareil n'est pas utilisé pendant une longue période, éteignez-le et débranchez la fiche de la prise.
- En cas de panne, contactez le service client. Ne démontez ou ne remplacez aucune pièce de manière arbitraire car cela pourrait créer des problèmes de sécurité.
- N'avez pas les piles. Il existe un risque de brûlure par les produits chimiques.
- Cet appareil contient une pile bouton. Si vous avalez la pile bouton, cela peut provoquer de graves brûlures internes potentiellement mortelles en seulement 2 heures.
- Gardez les piles neuves et usagées hors de portée des enfants.
- Si le compartiment à piles ne se ferme pas correctement, cessez d'utiliser l'appareil et tenez-le hors de portée des enfants.
- Si vous pensez que des piles ont été avalées ou insérées dans un orifice corporel, consultez immédiatement un médecin.
- Les piles contiennent des matériaux dangereux pour l'environnement. Retirez-les de l'appareil et jetez-les en toute sécurité avant de mettre l'appareil au rebut.
- Sachez qu'une humidité élevée peut favoriser le développement d'organismes biologiques dans l'environnement.
- Ne laissez pas la zone autour de l'humidificateur humide ou mouillée. En cas d'humidité, baissez la puissance de l'humidificateur. Si vous ne pouvez pas réduire la puissance de l'humidificateur, utilisez-le par intermittence. Assurez-vous que les matériaux absorbants tels que les tapis, les rideaux, les rideaux ou les nappes ne sont pas mouillés.
- Ne laissez jamais d'eau dans le réservoir lorsque l'appareil n'est pas utilisé.
- Videz et nettoyez l'humidificateur avant de le ranger. Nettoyez l'humidificateur avant la prochaine utilisation.

PRÉSENTATION DE L'APPAREIL

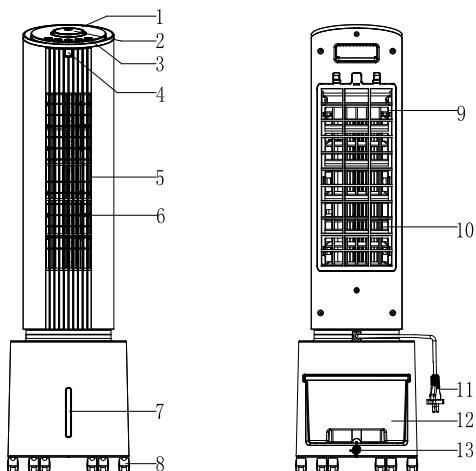

- | | | | |
|---|-------------------------------------|----|----------------------------|
| 1 | Affichage de la fonction | 7 | Indicateur de niveau d'eau |
| 2 | Sélection de vitesse du ventilateur | 8 | Roulettes |
| 3 | Panneau de commande | 9 | Grille du filtre à air |
| 4 | Capteur IR de la télécommande | 10 | Support de serviette |
| 5 | Sortie d'air | 11 | Fiche de branchement |
| 6 | Rails de guidage | 12 | Réservoir d'eau |
| | | 13 | Verrouillage du réservoir |



Pack réfrigérant

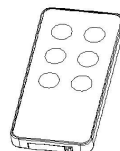

Télécommande

Panneau de commande

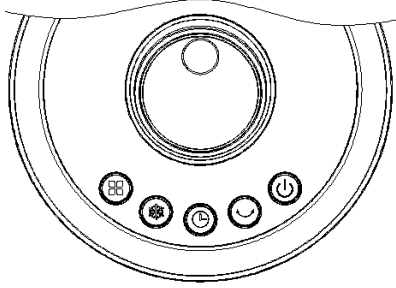

Champs d'affichage

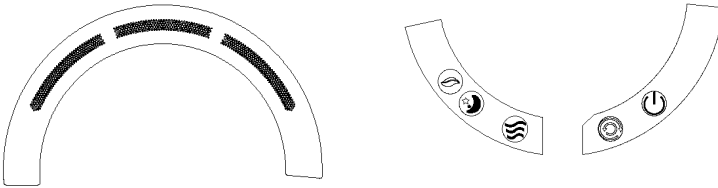

Télécommande

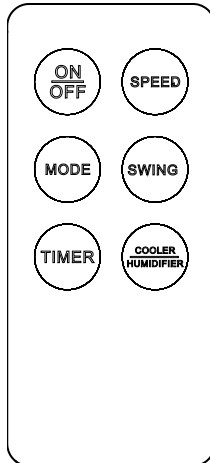

MISE EN MARCHÉ ET UTILISATION

Installation

Vous pouvez utiliser l'appareil directement après l'avoir déballé, sans installation à réaliser.

Utilisation des différentes touches de fonction

Les boutons de commande sont tactiles. Appuyez sur les boutons du panneau de commande pour déclencher les fonctions correspondantes.

1. Au premier démarrage de l'appareil, le buzzer retentit deux fois et l'appareil passe en mode veille. Hormis la touche ON/OFF, les autres touches sont inactives.
2. **Bouton MARCHÉ/ARRÊT** : Lorsque l'appareil est branché sur le secteur, appuyez sur ce bouton pour mettre l'appareil en marche ou l'arrêter. Après la mise sous tension, le système est en mode veille sans aucune alimentation.
Lorsque vous allumez l'appareil, la ventilation est réglée par défaut sur le niveau 2. Lorsque vous éteignez l'appareil, le réglage actuel est enregistré. Le réglage de la minuterie n'est toutefois pas mémorisé. De même, si l'appareil est en mode veille, il repassera en mode normal la fois suivante.
Lorsque l'appareil est allumé, si aucune touche de l'appareil ou de la télécommande n'est actionnée pendant une minute, la luminosité de toutes les LED est réduite de moitié. Si vous appuyez à nouveau sur le bouton MARCHÉ/ARRÊT, la luminosité complète des LED revient et vous pouvez effectuer d'autres actions.
3. **Vitesse de ventilation** : L'appareil allumé, tournez ce bouton dans le sens des aiguilles d'une montre pour augmenter la vitesse de ventilation du niveau 1 au niveau 3. Tournez le bouton en sens antihoraire pour réduire la vitesse de ventilation du niveau 3 au niveau 1. Le témoin LED indique la vitesse actuelle de ventilation.
4. **Touche de mode** : L'appareil démarre avec une ventilation normale. Appuyez sur cette touche pour passer en mode vent naturel. Appuyez à nouveau pour revenir au mode normal. En mode vent naturel et en mode vent nuit, la LED du mode correspondant s'allume. Aucune LED ne s'allume en mode normal.

Utilisez la touche MODE pour choisir les modes de fonctionnement suivants :

Vitesse de vent normale : élevée, moyenne et faible

Vent naturel :

La vitesse du moteur principal du ventilateur varie selon un schéma préprogrammé. En combinaison avec le bouton de vitesse du vent, vous pouvez régler l'intensité du vent naturel sur fort, moyen et faible. Le mode simule l'effet du vent naturel et produit un vent plus doux et plus agréable. La LED de vitesse du vent indique le niveau correspondant et le voyant du mode vent naturel s'allume.

Ondulations en mode de vent naturel

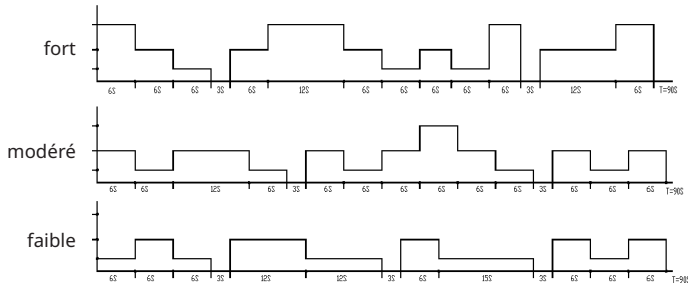

Vitesse rapide	30 minutes de vent naturel élevé - 30 minutes de vent naturel moyen - vent naturel faible (permanent)
Vitesse moyenne	Niveau de vent naturel moyen de 30 minutes - niveau de vent naturel faible (permanent)
Vitesse lente	Vent naturel faible

5. Mode oscillation : L'appareil allumé, appuyez sur cette touche pour activer ou désactiver le mouvement d'oscillation et afficher la fonction sur l'écran correspondant. Appuyez pour activer le mouvement d'oscillation, l'indicateur d'oscillation s'allume. Appuyez à nouveau pour désactiver le mouvement d'oscillation.
6. Rafraîchissement /humidificateur : L'appareil allumé, appuyez sur cette touche pour activer et désactiver le rafraîchissement ou l'humidificateur d'air. Le voyant correspondant s'allume.
7. Touche TIMER : Au branchement de l'alimentation électrique, la fonction de minuterie est désactivée. „0” apparaît sur l'écran LED. Après la mise en marche, appuyez sur TIMER pour basculer entre OFF, 1,2,3, ... 9. Après un redémarrage, la minuterie est supprimée et remise à „0”.
8. Protection contre la marche à vide : Lorsque le logiciel détecte que la protection contre la marche à vide (manque d'eau) est restée activée pendant 5 secondes et que la pompe à eau a fonctionné pendant 50 secondes, la pompe à eau s'arrête et le buzzer retentit pendant 10 secondes.
9. Disjoncteur de grille de filtre : Si la grille arrière est retirée avec l'appareil en marche, l'alimentation électrique se coupe. Si la grille arrière n'est pas en place, le disjoncteur se déclenche. L'alimentation se coupe et l'appareil passe en mode veille.

Remplissage d'eau

Si vous avez besoin de la fonction de rafraîchissement ou d'humidification, ajoutez de l'eau dans le réservoir. Avant de faire le plein d'eau, ouvrez le verrou du réservoir d'eau. Retirez le réservoir et remplissez-le lentement (Figure 1, 2, 3 et 4) : après avoir fait le plein d'eau, remettez le réservoir dans sa position d'origine et verrouillez-le.

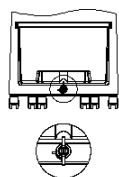

Réservoir
verrouillé

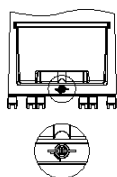

Réservoir ouvert

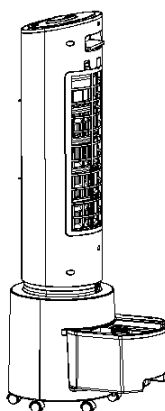

Fig.3
Réservoir retiré



Fig.4
Remplissage d'eau

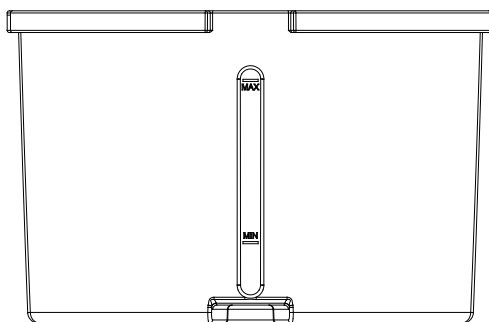

Fig.5

- Pour le remplissage manuel de l'eau, repérez l'indicateur de niveau à l'avant du rafraîchisseur d'air (Fig. 5).
- Ne remplissez pas l'eau au-delà du niveau maximum. (Fig. 5).
- Assurez-vous d'utiliser de l'eau propre du robinet.

Remarque : Il est normal que l'appareil sente légèrement ou que l'eau du réservoir soit légèrement décolorée lors de sa première utilisation. Cela est non toxique et sans danger pour votre santé.

Utilisation de la télécommande

- Remplacement de la pile : ouvrez le support de pile comme indiqué sur la figure ci-dessous et insérez une nouvelle pile bouton (CR2032). Respectez la polarité plus et moins de la pile. Puis réinsérez le support de pile.
- Fonctionnement : pointez vers le récepteur avec la télécommande.

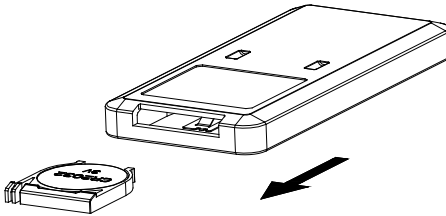

NETTOYAGE ET ENTREPOSAGE

Nettoyage de la grille du filtre et du groupe de serviette

Un excès de poussière sur la grille du filtre affecte la ventilation. Nettoyez la grille au moins une fois par mois.

- 1 Retirez la grille du filtre. Retirez ensuite le groupe de serviettes également (voir ci-dessous).

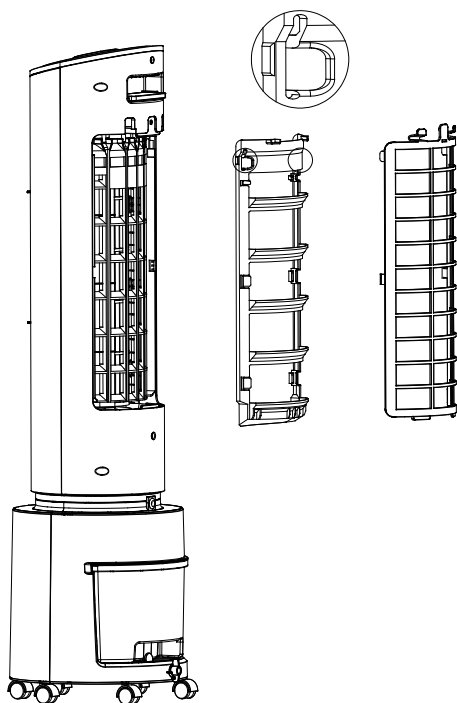

- 2 Nettoyez la grille du filtre à air avec un détergent et une brosse.
- 3 Trempez le groupe de serviettes humides dans du détergent pendant plusieurs minutes, puis nettoyez et séchez l'ensemble.

Nettoyage du réservoir d'eau

- 1 Coupez l'alimentation et tournez le verrou du réservoir d'eau horizontalement, puis retirez le réservoir d'eau.
- 2 Utilisez une serviette pour enlever les résidus de calcaire du réservoir d'eau avec du détergent. Puis rincez à l'eau et jetez l'eau sale.

Nettoyage du boîtier

- 1 Utilisez une serviette humide pour nettoyer le boîtier. Le lavage direct à l'eau est interdit.
- 2 Ne pas laver avec des détergents caustiques ou des solvants.
- 3 Lors du nettoyage du boîtier, l'alimentation doit être coupée et le cordon d'alimentation débranché, sinon il y a un risque de choc électrique.

Mise en marche après un nettoyage

- 1 Insérez correctement le groupe de serviettes, la grille de filtre arrière et le réservoir d'eau. Assurez-vous que l'assemblage est correct.
- 2 Branchez l'alimentation et assurez-vous que l'appareil fonctionne correctement.

Entreposage

- 1 Si vous n'utilisez pas l'appareil pendant une longue période, débranchez la fiche d'alimentation. Emballez l'appareil pour le protéger de la poussière.
- 2 Assurez-vous que la serviette et la grille du filtre à air sont secs et qu'il n'y a pas d'eau dans le réservoir avant l'emballage.

INFORMATIONS SUR LE RECYCLAGE



S'il existe une réglementation pour l'élimination ou le recyclage des appareils électriques et électroniques dans votre pays, ce symbole sur le produit ou sur l'emballage indique que cet appareil ne doit pas être jeté avec les ordures ménagères. Vous devez le déposer dans un point de collecte pour le recyclage des équipements électriques et électroniques. La mise au rebut conforme aux règles protège l'environnement et la santé de vos semblables des conséquences négatives. Pour plus d'informations sur le recyclage et l'élimination de ce produit, veuillez contacter votre autorité locale ou votre service de recyclage des déchets ménagers.

Ce produit contient des piles. S'il existe une réglementation pour l'élimination ou le recyclage des piles dans votre pays, vous ne devez pas les jeter avec les ordures ménagères. Renseignez-vous sur les dispositions locales relatives à la collecte des piles usagées. La mise au rebut conforme aux règles protège l'environnement et la santé de vos semblables des conséquences négatives.

FABRICANT ET IMPORTATEUR (UK)

Fabricant :

Chal-Tec GmbH, Wallstraße 16, 10179 Berlin, Allemagne.

Importateur pour la Grande Bretagne :

Berlin Brands Group UK Ltd

PO Box 1145

Oxford

OX1 9UW

United Kingdom

Estimado cliente,

Le felicitamos por la adquisición de este producto. Lea atentamente las siguientes instrucciones y síguelas para evitar posibles daños. No asumimos ninguna responsabilidad por los daños causados por el incumplimiento de las instrucciones y el uso inadecuado. Escanee el siguiente código QR para obtener acceso a la última guía del usuario y más información sobre el producto.

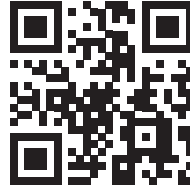

ÍNDICE

Datos técnicos	41
Instrucciones de seguridad	42
Descripción del aparato	44
Puesta en marcha y funcionamiento	46
Limpieza y almacenamiento	50
Retirada del aparato	52
Fabricante	52

DATOS TÉCNICOS

Número de artículo	10035833, 10035834
Fuente de alimentación	220-240 V~ AC 50 Hz
Potencia	45 W
Ruido (máximo)	≤65 dB
Medidas	260 mm × 959 mm

INSTRUCCIONES DE SEGURIDAD

- El aparato está destinado únicamente para uso doméstico y en interiores.
- Compruebe el voltaje indicado en la placa de identificación.
- Este dispositivo no está destinado a ser utilizado por personas (niños incluidos) con capacidades físicas, sensoriales o mentales limitadas o la falta de experiencia y conocimiento, a menos que haya una persona responsable de su seguridad o que haya sido instruido en el uso del dispositivo. Los niños deben ser supervisados para asegurar que no tocan el dispositivo.
- Este dispositivo puede ser utilizado por niños a partir de 8 años de edad y por personas con capacidades físicas, sensoriales o mentales limitadas o con falta de experiencia y conocimientos si son supervisados por una persona responsable de su seguridad, o han sido instruidos en el manejo del dispositivo y de los peligros que conlleva. No se debe permitir que los niños usen el dispositivo para jugar. La limpieza y el mantenimiento no deben ser realizados por niños sin supervisión.
- Si el cable de alimentación está dañado, debe ser reemplazado por el fabricante, su servicio de atención al cliente o personas con cualificaciones similares para evitar el peligro.
- No tire del cable para desenchufar el aparato.
- No toque el cable de alimentación con las manos húmedas para evitar el peligro de una descarga eléctrica.
- No tire del cable al retirar el enchufe de la toma de corriente.
- No doble el cable de alimentación ni coloque objetos pesados sobre él.
- No coloque palos de madera, de metal u otros objetos en la entrada o en la salida de aire, ya que esto puede causar fugas de corriente, cortocircuitos o puede causar daños al dispositivo.
- No rocíe insecticidas o aerosoles inflamables alrededor de la unidad. Esto puede causar daños a la unidad.
- Evite la corriente de aire directa a los niños durante largos períodos de tiempo. Puede conducir a enfermedades o perjudicar la salud.
- Asegúrate de que ningún objeto extraño se pegue al enchufe e insertar el enchufe completamente.
- Manipulación en casos excepcionales: Si durante el uso del dispositivo se produce un olor extraño o un ruido inusual, detenga el aparato inmediatamente y desenchufe el cable de alimentación.
- No incline o golpee el aparato cuando lo use después de llenarlo de agua ni lo mueva para evitar el derrame de agua. Si el dispositivo se inclina y se moja desenchúfelo inmediatamente y déjelo secar 24 horas antes de ponerlo de nuevo en funcionamiento.
- El nivel de agua en el depósito no debe exceder el nivel máximo. Cuando se activa la función de enfriamiento o humidificación, el nivel del agua no debe ser inferior al nivel mínimo.

- Cuando el depósito se llena de agua, el aparato no debe ser levantado por el asa, de lo contrario el agua del tanque se desbordará. Por favor, use la manija. Si hay poca o ninguna agua en el tanque puede sujetarlo del asa para levantar la unidad.
- Durante la humidificación, no retire ni el filtro de aire ni el apoyo del tejido húmedo. Esto permitiría que las gotas de agua sean expulsadas por la salida de aire.
- No gire las lamas con las manos, de lo contrario puede dañar el motor sincrónico.
- Si sale de casa o no utiliza el dispositivo durante un período de tiempo largo, apáguelo y desenchufe el cable de alimentación de la salida.
- En caso de mal funcionamiento, notifique al servicio de atención al cliente. No desmonte o sustituya ninguna pieza al azar, ya que esto puede llevar a problemas de seguridad.
- No se trague las pilas. Existe el riesgo de quemaduras por los químicos.
- Esta unidad contiene una pila de botón/botón. Si se traga la batería de la pila de botón, puede en sólo 2 horas puede causar quemaduras internas y conducir a la muerte.
- Mantenga las pilas nuevas y usadas lejos de los niños.
- Si el compartimento de la batería no cierra bien, reemplácelo y manténgalo alejado de los niños.
- Si cree que las pilas han sido tragadas o insertadas en una abertura del cuerpo, consulte a un médico inmediatamente.
- Las baterías contienen materiales peligrosos para el medio ambiente. Deben ser retiradas del dispositivo y eliminadas de forma segura.
- Tengan en cuenta que la alta humedad puede estimular el crecimiento de organismos biológicos en el medio ambiente.
- No permita que el área alrededor del humidificador se humedezca o se moje. Si se produce humedad, baje la potencia del humidificador. Si no se puede reducir la potencia de salida, utilice el humidificador de forma intermitente. Asegúrese de que materiales absorbentes como alfombras, cortinas, o manteles no se humedezcan.
- Nunca deje agua en el tanque cuando el aparato no esté en uso.
- Vacíe y limpie el humidificador antes de almacenarlo. Limpie el humidificador antes del próximo uso.

DESCRIPCIÓN DEL APARATO

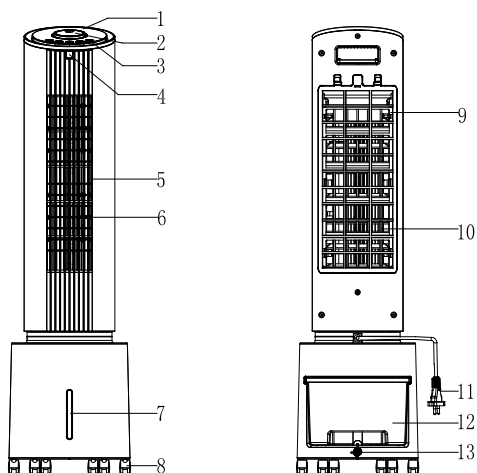

- | | | | |
|---|--|----|----------------------------|
| 1 | Pantalla de función | 7 | Indicador de nivel de agua |
| 2 | Selección de la velocidad del ventilador | 8 | Ruedines |
| 3 | Panel de control | 9 | Rejilla del filtro de aire |
| 4 | IR del receptor de control remoto | 10 | Soporte de tela |
| 5 | Salida de aire | 11 | Enchufe de alimentación |
| 6 | Rieles guía | 12 | Depósito de agua |
| | | 13 | Cerradura del tanque |



Refrigerante

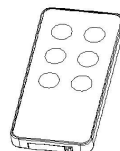

Mando a distancia

Panel de control

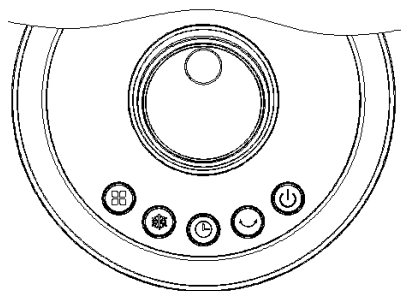

Paneles de visualización

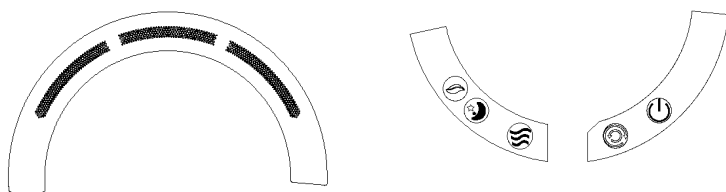

Mando a distancia

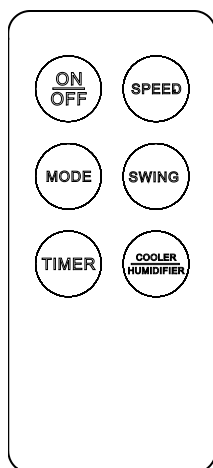

PUESTA EN MARCHA Y FUNCIONAMIENTO

Instalación

Puede utilizar el dispositivo directamente después de desembalarlo sin necesidad de instalarlo.

Uso de las diferentes teclas de función

Los botones son botones táctiles. Puede tocar el panel de control para activar las funciones correspondientes.

1. Cuando se enciende la unidad por primera vez, suena un pitido dos veces y entra en modo de espera; excepto las tecla ON/OFF, las teclas están bloqueadas.
2. **Botón ON/OFF:** Cuando la unidad está conectada a la fuente de alimentación, pulsa este botón para encender o apagar la unidad.
Tras el encendido, el sistema se encuentra en modo de espera sin alimentación. Al encender el aparato, el nivel de ventilación se ajusta por defecto al nivel 2. Después de apagar el aparato, se guarda el ajuste actual. Sin embargo, el ajuste del temporizador no se guarda. Además, cuando está en modo de reposo, la unidad cambiará al modo normal la próxima vez.
Si no se pulsa ningún botón de la unidad o del mando a distancia durante un minuto mientras la unidad está encendida, el brillo de todos los LEDs se reduce a la mitad. Si se vuelve a pulsar el botón ON/OFF, se recupera el brillo total de los LEDs y se pueden realizar más acciones.
3. **Velocidad del ventilación:** Gire el mando en la posición de encendido en el sentido de las agujas del reloj para aumentar la velocidad de ventilación del nivel 1 al nivel 3. Gire el mando en sentido contrario a las agujas del reloj para ajustar la velocidad del viento desde el nivel 3 hasta nivel 1. La pantalla LED muestra la velocidad actual de ventilación.
4. **Botón de modo:** El dispositivo se inicia con el funcionamiento normal de la ventilación. Presione este botón para cambiar al modo de ventilación natural. Presiona para volver al modo normal. En el modo de ventilación natural y en reposo el LED del modo respectivo está encendido. En modo normal no se enciende ningún LED.

Pulse el botón MODE para acceder a los siguientes modos de funcionamiento:

Velocidad normal del viento: alta, media y baja

Ventilación natural:

El motor principal del ventilador lleva un funcionamiento irregular después de un patrón preprogramado. En combinación con el botón de la velocidad del viento la intensidad natural de ventilación puede ser ajustada a fuerte, media y débil que simula el efecto del viento natural y hace que el viento sea más suave y más agradable. El LED de intensidad de viento indica el nivel correspondiente, y el indicador de modo de viento natural se ilumina.

La forma de onda en el modo de ventilación natural

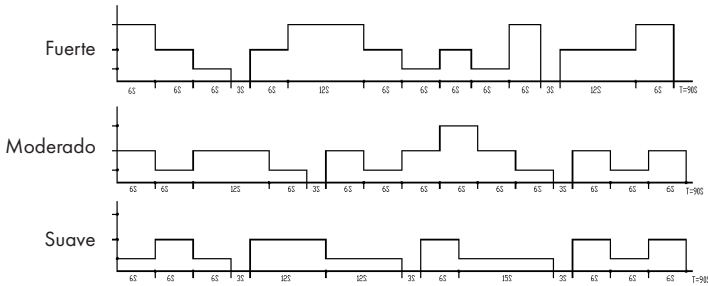

Nivel alto	30 minutos de nivel de viento natural alto -30 minutos medio nivel de viento natural - nivel de viento natural bajo (permanente)
Nivel medio	30 minutos en la etapa de viento natural medio - en la etapa de viento natural bajo (duradero)
Nivel bajo	baja velocidad natural del viento

- Modo de oscilación:** Cuando se encienda, presione esta tecla para activar o desactivar el movimiento oscilante, y la pantalla correspondiente muestra la función. Presione este botón para activar el movimiento oscilante y el indicador de vibración se enciende. Presione el botón de nuevo para apagar el movimiento oscilante.
- Enfriamiento/humidificación:** Cuando la unidad se encienda, pulse esta tecla, para activar y desactivar el modo de refrigeración o humidificación. Los respectivos indicadores se encienden.
- Timer:** al encender la función de temporizador está apagada. El indicador LED marcha 0. Después de encender pulse TIMER, para para cambiar a su vez entre OFF, 1,2,3,...9. Después de un reiniciar el temporizador se borra y se pone a "0".
- Protección contra la escasez de agua:** Si el software detecta el interruptor de protección de agua (falta de agua) durante 5 segundos continuamente cuando la bomba de agua ha trabajado durante 50 segundos, deja de funcionar; y pita 10 segundos.
- Interruptor de protección de la red trasera:** Si la red trasera se abre cuando el dispositivo está funcionando, la fuente de alimentación se desconectará. Si la red trasera no está instalada, el interruptor está apagado, la entrada de energía se corta, y el dispositivo entra en estado de espera.

Llenar de agua

Si se necesita la función de refrigeración o humidificación, por favor agregue agua en el depósito.

Antes de añadir agua, por favor, abra la cerradura del depósito de agua, sáquele y añada agua lentamente (Figura 1, 2, 3 y 4): ponga el depósito de agua en su lugar original después de añadir agua y cierre la cerradura.

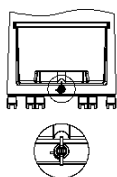

Tanque de agua
bloqueado

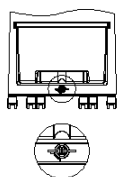

Tanque de agua
desbloqueado

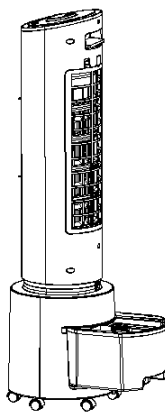

Fig.3
Tanque de agua retirado



Fig.4
Llenar de agua

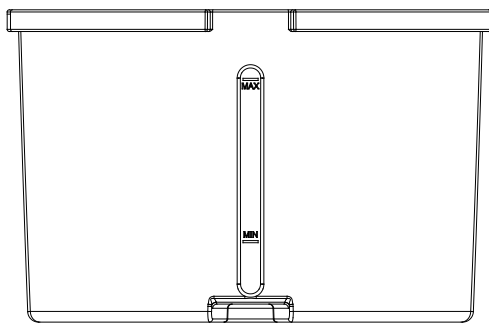

Fig.5

- Para el llenado manual de agua, por favor tenga en cuenta el indicador de nivel en la parte delantera del refrigerador de aire (Fig. 5).
- No llene el agua más allá del nivel máximo de agua (Fig. 5).
- Asegúrese de utilizar agua limpia del grifo.

Consejo: Es normal, no es tóxica y no afectará a su salud si el dispositivo tiene un ligero olor o el agua del tanque tiene una ligera decoloración cuando se usa por primera vez.

Uso del control remoto

- Reemplazar de la batería: Abra la tapa de la batería como se muestra en la figura y reemplace con una nueva batería (CR2032). Tenga en cuenta el polo positivo y el polo negativo de la batería; entonces, ponga la tapa de la batería.
- Uso: Por favor, apunte al receptor cuando use el mando a distancia.

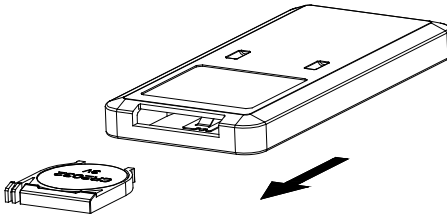

LIMPIEZA Y ALMACENAMIENTO

Limpiieza de la red de filtros de aire y del conjunto de pantallas húmedas

Si hay demasiado polvo en la red del filtro de aire, el efecto del viento se verá afectado, por lo tanto, debe ser limpiado al menos una vez al mes.

1. Saque primero la red del filtro de aire, luego el ensamblaje de la pantalla húmeda (el funcionamiento es el siguiente).

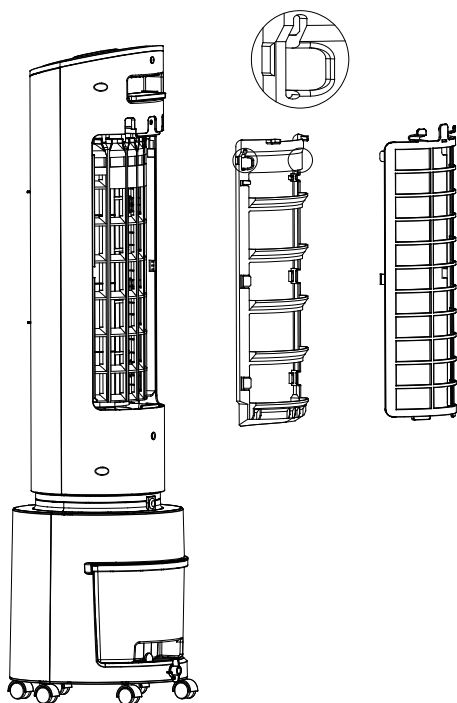

2. Use limpiador y cepillo suave para limpiar la red del filtro de aire.
3. Sumerja el conjunto de la pantalla húmeda en el limpiador durante varios minutos, luego aclárelo y séquelo.

Limpiar el tanque de agua

1. Desconecte la fuente de alimentación y gire la cerradura del depósito de agua en dirección horizontal, y luego retírelo.
2. Use un paño para eliminar los residuos de cal del depósito de agua con un agente de limpieza. Luego enjuague con agua y elimine el agua sucia.

Limpieza de la carcasa

1. Use un paño húmedo para limpiar la carcasa. Lavarla directamente con agua está prohibido.
2. No lavar con detergentes cáusticos o disolventes.
3. Al limpiar la carcasa, la energía debe ser apagada y el cable de alimentación debe estar desenchufado, de lo contrario hay un riesgo de descarga eléctrica.

Puesta en marcha después de la limpieza

1. Coloque la pantalla, la rejilla del filtro trasero y el depósito de agua correctamente. Asegúrese de que el montaje es correcto.
2. Conecte la fuente de alimentación y asegúrese de que la unidad está funcionando sin problemas.

Almacenamiento

1. Si no utiliza la unidad durante mucho tiempo, desenchufe el enchufe. Empaque la unidad para protegerla del polvo.
2. Asegúrese de que la pantalla y la rejilla del filtro de aire estén secos y protegidos del polvo y no hay agua en el depósito cuando se vaya a almacenar.

INDICACIONES SOBRE LA RETIRADA DEL APARATO



Si en su país existe una disposición legal relativa a la eliminación de aparatos eléctricos y electrónicos, este símbolo estampado en el producto o en el embalaje advierte que no debe eliminarse como residuo doméstico. En lugar de ello, debe depositarse en un punto de recogida de reciclaje de aparatos eléctricos y electrónicos. Una gestión adecuada de estos residuos previene consecuencias potencialmente negativas para el medio ambiente y la salud de las personas. Puede consultar más información sobre el reciclaje y la eliminación de este producto contactando con su administración local o con su servicio de recogida de residuos.

Este producto contiene baterías. Si en su país existe una disposición legal relativa a la eliminación de baterías, estas no deben eliminarse como residuo doméstico. Infórmese sobre la normativa vigente relacionada con la eliminación de baterías. Una gestión adecuada de estos residuos previene consecuencias potencialmente negativas para el medio ambiente y la salud de las personas.

FABRICANTE E IMPORTADOR (REINO UNIDO)

Fabricante:

Chal-Tec GmbH, Wallstraße 16, 10179 Berlín, Alemania.

Importador para Gran Bretaña:

Berlin Brands Group UK Ltd
PO Box 1145
Oxford
OX1 9UW
United Kingdom

Gentile cliente,

La ringraziamo per aver acquistato il dispositivo. La preghiamo di leggere attentamente le seguenti istruzioni per l'uso e di seguirle per evitare possibili danni. Non ci assumiamo alcuna responsabilità per danni scaturiti da una mancata osservazione delle avvertenze di sicurezza e da un uso improprio del dispositivo. Scansionare il codice QR seguente, per accedere al manuale d'uso più attuale e per ricevere informazioni sul prodotto.

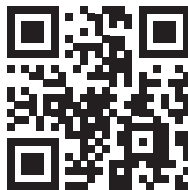

INDICE

Dati tecnici	53
Avvertenze di sicurezza	54
Descrizione del prodotto	56
Messa in funzione e utilizzo	58
Pulizia e conservazione	62
Avviso di smaltimento	64
Produttore e importatore (UK)	64

DATI TECNICI

Codice articolo	10035833, 10035834
Alimentazione	220-240 V~ AC 50 Hz
Potenza	45 W
Intensità acustica	≤65 dB
Dimensioni	260 mm × 959 mm

AVVERTENZE DI SICUREZZA

- L'utilizzo del dispositivo è previsto solo in ambito domestico e in ambienti interni.
- Verificare la tensione indicata sulla targhetta.
- Questo dispositivo può essere utilizzato dai bambini maggiori di 8 anni e dalle persone con limitate capacità fisiche, sensoriali o mentali o da persone con esperienza e conoscenze insufficienti, solo se sono stati informati sulle funzioni del dispositivo e sono consapevoli dei rischi e dei pericoli connessi. I bambini non devono giocare con il dispositivo e non lo possono pulire e utilizzare senza la supervisione di un adulto.
- Se il cavo d'alimentazione è danneggiato, va sostituito dal produttore, da un'azienda autorizzata o da una persona qualificata al fine di evitare rischi per la sicurezza.
- Togliere il cavo d'alimentazione dalla presa prima di pulire o riparare il dispositivo.
- Non toccare il cavo con le mani bagnate per evitare il rischio di folgorazione.
- Non tirare il cavo quando si toglie la spina dalla presa.
- Non piegare il cavo d'alimentazione e non appoggiarci sopra oggetti pesanti.
- Non inserire mai bastoncini di legno, di metallo o altri oggetti nelle prese d'aria d'entrata e d'uscita, dato che ciò può comportare perdita di corrente, cortocircuiti e danni al dispositivo.
- Non spruzzare insetticidi o spray infiammabili attorno al dispositivo, perché potrebbe danneggiarlo.
- Evitare il flusso d'aria diretto verso i bambini per un periodo di tempo prolungato, dato che potrebbe causare loro malattie e compromettere la loro salute.
- Assicurarsi che non si attacchino corpi estranei sulla spina e inserirla completamente nella presa.
- Utilizzo in casi eccezionali: se durante l'utilizzo compare un odore strano o un rumore insolito, fermare immediatamente il dispositivo e togliere la spina dalla presa.
- Non ribaltare o urtare il dispositivo se lo si colloca o lo si muove dopo averlo riempito d'acqua, in modo tale da evitare che l'acqua si sparga. Se si dovesse inclinare e dovesse essere pieno d'acqua, togliere subito la spina dalla presa e fare asciugare il dispositivo per 24 ore prima di metterlo nuovamente in funzione.
- Il livello dell'acqua nel serbatoio non deve superare il livello massimo. Quando la funzione di raffreddamento o umidificazione è accesa, il livello dell'acqua non deve essere inferiore al minimo.
- Quando il serbatoio è pieno d'acqua, il dispositivo non deve essere preso dal manico per evitare che l'acqua fuoriesca. Si prega di usare il manico. Se nel serbatoio non c'è acqua o ce n'è poca si può tenere saldamente il dispositivo dal manico per alzarlo.
- Non rimuovere il filtro dell'aria e il supporto di tessuto bagnato durante l'umidificazione. In questo modo si possono espellere le goccioline d'acqua dall'uscita dell'aria.

- Non girare le alette con le mani, altrimenti il motore sincrono si danneggia.
- Spegnerne il dispositivo e togliere la spina dalla presa quando ci si allontana da casa o non lo si usa per un periodo di tempo prolungato.
- Contattare il servizio di assistenza clienti in caso di malfunzionamenti. Non smontare o sostituire i pezzi volontariamente, dato che può causare problemi di sicurezza.
- Non ingerire le pile. Pericolo di corrosione tramite prodotti chimici.
- Il dispositivo contiene una pila a bottone. Se viene ingoiata può causare gravi bruciature interne nel giro di sole 2 ore e portare alla morte.
- Tenere le pile nuove ed esauste lontano dai bambini.
- Se il vano della pila non si chiude bene, spegnere il dispositivo e tenerlo lontano dai bambini.
- Se si pensa che le pile siano state ingerite o inserite in un orifizio naturale, contattare immediatamente un medico.
- Le pile contengono materiali nocivi all'ambiente e vanno rimosse dal dispositivo prima della rottamazione per essere smaltite correttamente.
- Un elevato tasso d'umidità può favorire la crescita di organismi biologici nell'ambiente.
- Non permettere che la zona attorno all'umidificatore diventi umida o bagnata. Se si nota dell'umidità, abbassare la potenza dell'umidificatore. Se ciò non è possibile, usare l'umidificatore a intermittenza. I materiali assorbenti come tappeti, teloni, tende o tovaglie non diventano umidi.
- Non lasciare mai l'acqua nel serbatoio quando il dispositivo non viene utilizzato.
- Svuotare e pulire l'umidificatore prima di riporlo e comunque prima del prossimo utilizzo.

DESCRIZIONE DEL PRODOTTO

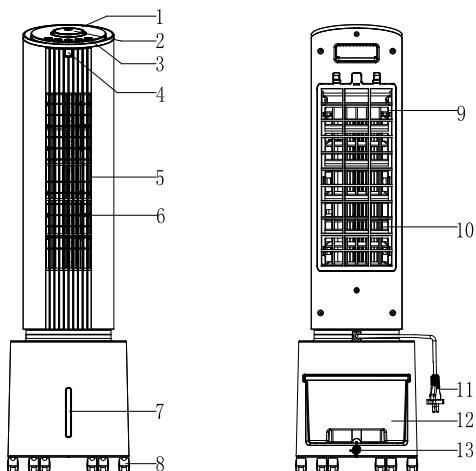

- | | |
|--|--------------------------------|
| 1 Display | 8 Rotelle |
| 2 Selezione della velocità del ventilatore | 9 Griglia del filtro dell'aria |
| 3 Pannello di controllo | 10 Supporto in tessuto |
| 4 Telecomando ricevitore IR | 11 Spina |
| 5 Uscita aria | 12 Serbatoio dell'acqua |
| 6 Binari di guida | 13 Chiusura serbatoio |
| 7 Indicatore livello dell'acqua | |



Refrigerante

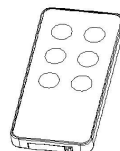

Telecomando

Pannello di controllo

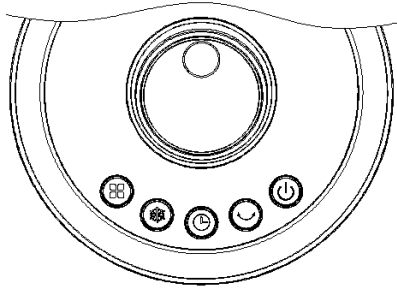

Pannello di visualizzazione

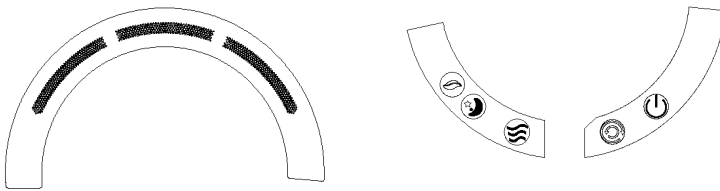

Telecomando

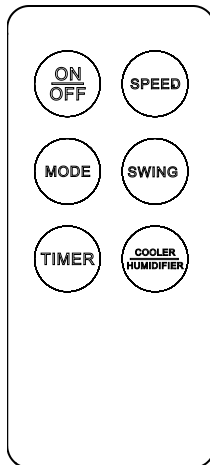

MESSA IN FUNZIONE E UTILIZZO

Installazione

Il dispositivo può essere utilizzato senza bisogno di essere montato subito dopo averlo tolto dalla confezione.

Utilizzo di svariati tasti funzione

I pulsanti sono touch. Si possono digitare sul pannello di controllo per scegliere le funzioni corrispondenti.

1. Quando il dispositivo viene acceso per la prima volta emette un suono due volte ed entra in modalità standby; tutti i tasti sono fuori uso tranne quelli ON/OFF.
2. **Tasto ON/OFF:** quando il dispositivo è collegato all'alimentazione, premere questo tasto per accenderlo o spegnerlo.
Dopo l'accensione, il sistema si trova in modalità standby, ma non è attivo. All'accensione del dispositivo, la ventilazione è preimpostata sul livello 2. Dopo aver spento il dispositivo, viene salvata l'impostazione corrente. L'impostazione del timer non viene salvata. Inoltre, se il dispositivo è in modalità notturna, all'utilizzo successivo torna alla modalità normale. Se non si preme alcun tasto su dispositivo o telecomando per un minuto quando è acceso, la luminosità di tutti i LED si riduce alla metà. Se si preme nuovamente il tasto ON/OFF, si ripristina la piena luminosità dei LED e si possono eseguire altre operazioni.
3. **Livello di ventilazione:** girare questa manopola in senso orario quando il dispositivo è acceso per aumentare il livello di ventilazione da 1 a 3. Girare la manopola in senso antiorario per abbassare il livello di ventilazione da 3 a 1. La spia a LED indica il livello di ventilazione attuale.
4. **Tasto Mode:** il dispositivo inizia a funzionare con la ventilazione normale. Premere questo tasto per passare alla modalità di ventilazione naturale. Premere nuovamente il tasto per passare alla modalità normale. In modalità di ventilazione naturale e sleep il LED lampeggia indicando la modalità corrispondente. In modalità normale non si accende nessuna spia.

Con il tasto MODE si accede alle seguenti modalità operative:

Livello di ventilazione: normale: alto, medio e basso

Ventilazione naturale:

Il motore principale del ventilatore funziona in modo irregolare secondo uno schema preprogrammato. In combinazione con il tasto del livello di ventilazione si può impostare la velocità di ventilazione naturale su elevata, media e bassa. La modalità simula l'effetto del vento naturale e fa apparire la ventilazione dolce e piacevole. Il LED di velocità di ventilazione indica il livello corrispondente e la spia della modalità di ventilazione naturale lampeggia.

La forma d'onda per la modalità di ventilazione naturale

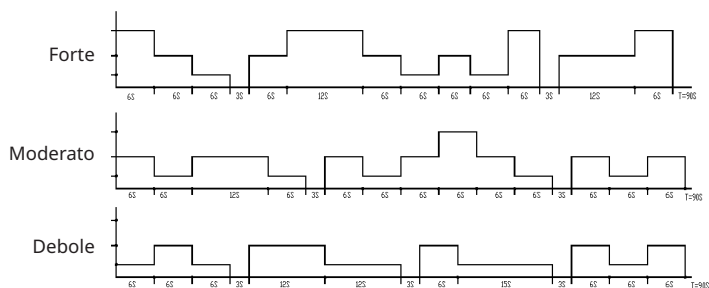

Livello elevato	30 minuti di ventilazione naturale su livello elevato – 30 minuti di ventilazione naturale su livello medio – ventilazione naturale su livello basso (permanente)
Livello medio	30 minuti di ventilazione naturale su livello medio – ventilazione naturale su livello basso (permanente)
Livello basso	Ventilazione naturale su livello basso

5. **Oscillazione:** quando il dispositivo è acceso premere questo tasto per accendere o spegnere l'oscillazione. La spia corrispondente si accende. Premere il tasto per accendere l'oscillazione e la spia si accende. Premere il tasto nuovamente per spegnere l'oscillazione.
6. **Raffreddamento/Umidificazione:** quando il dispositivo è acceso premere questo tasto per accendere o spegnere il raffreddamento o l'umidificazione. La spia corrispondente si accende.
7. **Tasto TIMER:** dopo aver collegato il dispositivo alla rete, la funzione timer è spenta. La spia a LED indica "0". Premere TIMER dopo l'accensione per passare da OFF a 1, 2, 3,...9. Dopo il riavvio il timer viene cancellato e ritorna a "0".
8. **Protezione contro il funzionamento a secco:** quando il software si accorge che l'interruttore di protezione (mancanza d'acqua) si spegne in continuazione per 5 secondi quando la pompa dell'acqua ha funzionato per 50 secondi, questa smette di funzionare e si sente un segnale acustico per 10 secondi.
9. **Interruttore griglia del filtro:** quando la griglia posteriore viene tolta durante il funzionamento del dispositivo, l'alimentazione elettrica viene interrotta. Se la griglia posteriore non è montata, si attiva l'interruttore. L'alimentazione elettrica viene quindi interrotta e il dispositivo si trova in standby.

Riempire il serbatoio dell'acqua

Se si necessita della funzione di raffreddamento o umidificazione, bisogna riempire il serbatoio dell'acqua. Per fare ciò aprire la chiusura, prelevare il serbatoio e riempirlo d'acqua (figure 1, 2, 3 e 4). Dopodiché rimettere il serbatoio nella sua posizione originale e bloccare nuovamente il serbatoio.

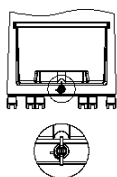

Serbatoio bloccato

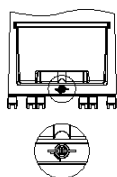

Serbatoio aperto

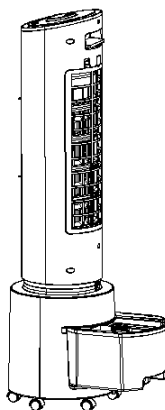

Fig.3
Serbatoio estratto



Fig.4
Riempimento serbatoio

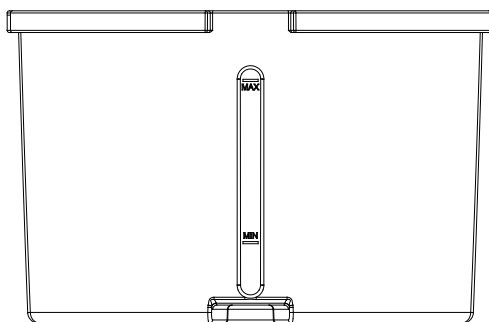

Fig.5

- Se il serbatoio viene riempito manualmente fare attenzione a non superare la tacca del livello indicato sul lato anteriore del raffrescatore evaporativo (figura 5).
- Non riempire il serbatoio oltre la tacca massima indicata (figura 5).
- Assicurarsi di utilizzare acqua di rubinetto pulita.

Nota: quando il dispositivo viene usato per la prima volta è assolutamente normale che abbia un cattivo odore o che l'acqua nel serbatoio sia colorata. L'odore e l'acqua non sono velenosi e non hanno alcun effetto sulla salute.

Utilizzo del telecomando

- Come sostituire la pila: aprire il supporto della pila come indicato nella figura sottostante e inserire una nuova pila a bottone (CR2032). Fare attenzione alla polarità corretta (+ e -). Quindi reinserire il supporto della pila.
- Utilizzo: orientare il telecomando verso il ricevitore per utilizzarlo.

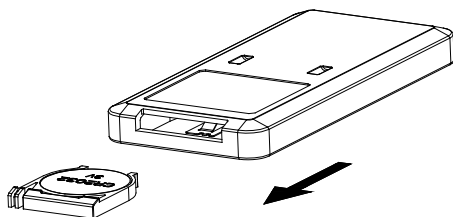

PULIZIA E CONSERVAZIONE

Pulizia della griglia del filtro e del blocco di tessuto

Se c'è troppa polvere sulla griglia del filtro ne risente l'efficacia di ventilazione. Per questo motivo la griglia dovrebbe essere pulita almeno una volta al mese.

1. Prelevare la griglia del filtro. In questo modo è possibile togliere anche il blocco di tessuto (vedi sotto).

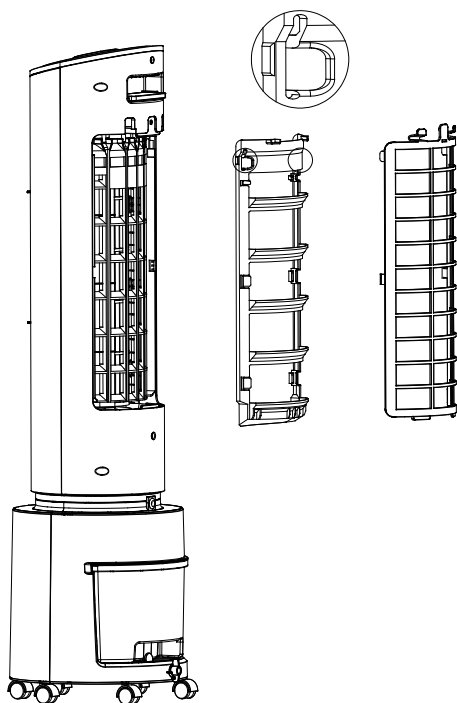

2. Pulire la rete del filtro utilizzando del detersivo e un pennello.
3. Immergere il blocco di tessuto per svariati minuti nel detersivo. Dopodiché pulirlo e asciugarlo.

Come pulire il serbatoio

1. Staccare la corrente e girare la chiusura del serbatoio in direzione orizzontale. Prelevare il serbatoio.
2. Usare un panno per rimuovere i resti di calcare nel serbatoio con un detergente. Sciacquare e versare l'acqua sporca.

Come pulire l'alloggiamento

1. Usare un panno bagnato per pulire l'alloggiamento. E' vietato pulirlo sotto l'acqua corrente.
2. Non lavarlo con detergenti corrosivi o solventi.
3. Quando si pulisce l'alloggiamento la corrente deve essere staccata e la spina deve essere tolta dalla presa, altrimenti sussiste il pericolo di folgorazione.

Messa in funzione dopo la pulizia

1. Reinserire correttamente il blocco di tessuto, la griglia posteriore del filtro e il serbatoio. Assicurarsi che il montaggio sia stato eseguito correttamente.
2. Attaccare la corrente e assicurarsi che il dispositivo funzioni regolarmente.

Conservazione

1. Se il dispositivo non è stato utilizzato a lungo bisogna togliere la spina dalla presa e imballarlo per proteggerlo dalla polvere.
2. Prima di imballare il dispositivo assicurarsi che il tessuto e la griglia del filtro siano asciutti e che non ci sia acqua nel serbatoio.

AVVISO DI SMALTIMENTO



Se nel proprio paese si applicano le regolamentazioni inerenti lo smaltimento di dispositivi elettrici ed elettronici, questo simbolo sul prodotto o sulla confezione segnala che questi prodotti non possono essere smaltiti con i rifiuti normali e devono essere portati a un punto di raccolta di dispositivi elettrici ed elettronici. Grazie al corretto smaltimento dei vecchi dispositivi si tutela il pianeta e la salute delle persone da possibili conseguenze negative. Informazioni riguardanti il riciclo e lo smaltimento di questi prodotti si ottengono presso l'amministrazione locale oppure il servizio di gestione dei rifiuti domestici.

Il prodotto contiene batterie. Se nel proprio paese si applicano le regolamentazioni inerenti lo smaltimento di batterie, non possono essere smaltite con i normali rifiuti domestici. Preghiamo di informarvi sulle regolamentazioni vigenti sullo smaltimento delle batterie. Grazie al corretto smaltimento dei vecchi dispositivi si tutela l'ambiente e la salute delle persone da conseguenze negative.

PRODUTTORE E IMPORTATORE (UK)

Produttore:

Chal-Tec GmbH, Wallstraße 16, 10179 Berlino, Germania.

Importatore per la Gran Bretagna:

Berlin Brands Group UK Ltd

PO Box 1145

Oxford

OX1 9UW

United Kingdom



KLARSTEIN