

KLARSTEIN NIETSTEIN NIET
TEIN NIETSTEIN NIET
KLARSTEIN NIETSTEIN NIET
TEIN NIETSTEIN NIET
KLARSTEIN NIETSTEIN NIET
TEIN NIETSTEIN NIET
KLARSTEIN NIETSTEIN NIET

KLARSTEIN

Iceberg Pure

Luftkühler

Air Cooler

Enfriador de aire

Rafraîchisseur d'air

Raffreddatore d'aria

10035856

Sehr geehrter Kunde,

wir gratulieren Ihnen zum Erwerb Ihres Gerätes. Lesen Sie die folgenden Hinweise sorgfältig durch und befolgen Sie diese, um möglichen Schäden vorzubeugen. Für Schäden, die durch Missachtung der Hinweise und unsachgemäßen Gebrauch entstehen, übernehmen wir keine Haftung. Scannen Sie den folgenden QR-Code, um Zugriff auf die aktuellste Bedienungsanleitung und weitere Informationen rund um das Produkt zu erhalten.



INHALTSVERZEICHNIS

Sicherheitshinweise	4
Geräteübersicht	6
Bedienfeld und Tastenfunktionen	7
Fernbedienung	8
Rollen installieren	8
Bedienung	9
Wassertank befüllen	12
Transport und Lagerung	13
Reinigung und Wartung	14
Fehlerbehebung	16
Hinweise zur Entsorgung	18
Hersteller	18

English	19
Français	35
Español	51
Italiano	67

TECHNISCHE DATEN

Artikelnummer	10035856
Stromversorgung	220-240 V ~ 50-60 Hz
Leistung	65 W
Fassungsvermögen des Wassertanks	5 Liter
Luftdurchsatz	≥ 1,8 m/s
Geräuschpegel	63 dB (A)

SICHERHEITSHINWEISE

- Prüfen Sie vor der Benutzung die angegebene Spannung auf dem Typenschild. Schließen Sie das Gerät nur an Steckdosen an, die der Spannung des Geräts entsprechen.
- Halten Sie das Netzkabel fern von heißen Oberflächen und scharfkantigen Gegenständen.
- Verlegen Sie das Kabel nicht unter einem Teppich und decken Sie es auch nicht mit anderen Gegenständen oder Stoffen ab. Verlegen Sie das Kabel so, dass keiner darüber fällt oder daran hängen bleibt.
- Benutzen Sie das Gerät nicht, wenn das Netzkabel oder der Stecker beschädigt sind.
- Falls das Netzkabel oder der Stecker beschädigt sind, müssen sie vom Hersteller, einem autorisierten Fachbetrieb oder einer ähnlich qualifizierten Person ersetzt werden.
- Benutzen Sie das Gerät nur in Innenräumen.
- Decken Sie das Gerät nicht ab.
- Stellen Sie das Gerät auf einen ebenen, stabilen Untergrund. Achten Sie darauf, dass das Gerät gerade steht.
- Versichern Sie sich, dass das Gerät ausgeschaltet ist, bevor Sie den Stecker in die Steckdose stecken.
- Bedienen Sie das Gerät nicht mit nassen Händen und fassen Sie auch den Stecker und das Kabel nicht mit nassen Händen an.
- Lassen Sie das Gerät während des Betriebs nicht unbeaufsichtigt. Schalten Sie es aus und ziehen Sie den Stecker, wenn Sie es nicht benutzen.
- Ziehen Sie den Stecker aus der Steckdose, bevor Sie das Gerät reinigen oder warten.
- Ziehen Sie den Netzstecker immer am Stecker und nicht am Kabel aus der Steckdose.
- Kinder ab 8 Jahren, psychisch, sensorisch und körperlich eingeschränkte Menschen dürfen das Gerät nur benutzen, wenn sie vorher von einer für sie verantwortlichen Aufsichtsperson ausführlich mit den Funktionen und den Sicherheitsvorkehrungen vertraut gemacht wurden und die damit verbundenen Risiken verstehen.
- Benutzen Sie das Gerät nur so, wie in dieser Anleitung beschrieben.
- Stecken Sie nicht Ihre Finger oder Gegenstände in die Lüftungsöffnungen.
- Stellen Sie das Gerät nicht in die Nähe von Vorhängen, Gardinen, Tischdecken oder ähnlichen Textilien. Sie könnten in den Lüfter gezogen werden und diesen beschädigen.
- Benutzen Sie das Gerät nicht in Feuchträumen wie Badezimmern.
- Benutzen Sie das Gerät nicht, bevor die Räder montiert sind oder wenn es auf der Seite liegt.
- Wickeln Sie das Kabel vor dem Gebrauch komplett ab.
- Während des Betriebs befeuchtet das Gerät die Umgebungsluft. Vermeiden Sie jedoch zu hohe Luftfeuchtigkeit. Wir empfehlen Ihnen eine Luftfeuchtigkeit zwischen 40-50 %. Zu hohe Luftfeuchtigkeit kann zu Schimmel oder gesundheitlichen Problemen führen.
- Stellen Sie das Gerät nur auf Untergründe, die unempfindlich gegen Nässe und hohe Luftfeuchtigkeit sind. Es kann immer mal vorkommen, dass beim Ein- und Ausbau des Wassertanks ein paar Tropfen danebengehen. Sollte das der Fall sein, wischen Sie die Wassertropfen umgehend weg.

- Wechseln Sie das Wasser im Tank spätestens nach 3 Tagen.



WARNUNG

Stromschlaggefahr! Arbeiten an den elektrischen Komponenten dürfen nur von einem autorisierten Fachbetrieb durchgeführt werden!

Hinweise zur UV-C-Strahlung

- Dieses Gerät enthält einen UV-C-Strahler.
- Bei nicht bestimmungsgemäßem Gebrauch des Gerätes oder bei Beschädigung des Gehäuses kann es zum Austritt gefährlicher UV-C-Strahlung kommen. UV-C-Strahlung kann schon in geringen Dosen zu Schäden an Augen und Haut führen.
- Geräte, die offensichtlich beschädigt sind, dürfen nicht in Betrieb genommen werden.
- Wenn der UV-C-Strahler beschädigt ist, tauschen Sie diesen nicht selbst aus. Reparaturen am Gerät dürfen nur von qualifizierten Fachkräften vorgenommen werden.

PRODUKTBESCHREIBUNG

Der Luftkühler senkt die Raumtemperatur durch Ventilationskühlung auf ein angenehmes Maß ab. Das Gerät wird mit kaltem Wasser oder wahlweise mit Eiswürfeln bzw. Eispacks befüllt, um die einströmende Warmluft am Filter abzukühlen und die so erzeugte Kaltluft über den Ventilator auszublasen.

Neben der Kühlfunktion kann das Gerät auch zur Lüfterfrischung eingesetzt werden: Dank eines integrierten Luftfilters und der Wabenstruktur des Filters wird die angesaugte Luft gefiltert.

Die Gebläsegeschwindigkeit kann in drei Stufen eingestellt werden. Die Ausblasrichtung der abgekühlten Luft lässt sich sowohl manuell über die Lüftungsklappen als auch über den optional wählbaren automatischen Schwenkbetrieb einstellen.

Das Gerät verfügt über einen Nachtmodus, der einen ultraschallgedämpften Betrieb zur Schlafenszeit ermöglicht. Die Bedienung des Gerätes erfolgt über das Bedienfeld am Gerät oder über die Infrarot-Fernbedienung.

Zudem kann das Gerät über die Timerfunktion zeitverzögert automatisch abgeschaltet werden. Das Gerät ist mit einem Überhitzungsschutz ausgestattet, der im Falle einer Überhitzung den Luftkühler abschaltet.

Hinweis zur Benutzung des Wassertanks

Prinzipiell können Sie Ihren Luftkühler jederzeit ohne Wasser im Tank nutzen. Er funktioniert dann wie ein ganz normaler Ventilator. Wasser im Tank wird nur für die Kühl-Funktion benötigt. Der Luftkühler verdunstet dieses über das Verneblerfließ, dabei wird der Luft Wärme entzogen und die Lufttemperatur des Ventilators, je nach Kälte des verwendeten Wassers, um bis zu 3 °C verringert. Wir raten davon ab, die Kühlfunktion an Tagen mit besonders hoher Luftfeuchtigkeit zu nutzen, da sie diese zusätzlich erhöht und so zu Kreislaufbeschwerden beitragen kann.

GERÄTEÜBERSICHT

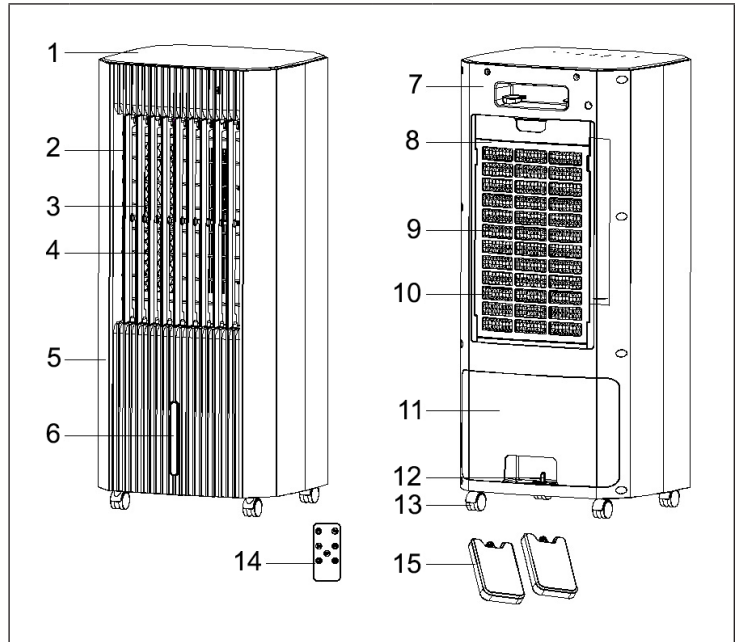

1	Bedienfeld	9	Staubfilter
2	Vertikale Lüftungsschlitze	10	Wabenfilter
3	Schutzgitter	11	Wassertank
4	Horizontale Lüftungsschlitze	12	Wassertankschalter
5	Vordere Abdeckung	13	Rollen
6	Wasserstandsanzeiger	14	Fernbedienung
7	Hintere Abdeckung	15	Eispacks
8	Wabenfilterbox		



WARNUNG

Verletzungsgefahr! Verwenden Sie nur Zubehör und Ersatzteile, die in der Bedienungsanleitung angegeben sind. Die Verwendung von anderen als den in der Bedienungsanleitung angegebenen Teilen kann zu Verletzungen und Schäden am Gerät führen.

BEDIENFELD UND TASTENFUNKTIONEN

16	Luftbefeuchtungsmodus	20	Geschwindigkeit (Hoch, Mittel, Niedrig)
17	Sterilisieren (UV-Licht/Ionisiator)	21	Schwingmodus
18	Timer	22	Ein/Aus
19	Modus (Normaler Wind, Natürlicher Wind, Schlafmodus)		

FERNBEDIENUNG

Hinweise zur Verwendung der Fernbedienung

1. Die Fernbedienung muss auf den Empfänger ausgerichtet sein.
2. Wenn die Fernbedienung auf den Empfänger am Gerät ausgerichtet ist, beträgt die Reichweite maximal 5 Meter. Wenn die Fernbedienung nicht auf den Empfänger gerichtet ist, verringert sich die Reichweite der Fernbedienung.
3. Legen und stellen Sie nichts zwischen den Empfänger und die Fernbedienung.
4. Bewahren Sie die Fernbedienung gut auf, damit Sie nicht herunterfällt und kaputt geht.
5. Wenn Sie die Fernbedienung nicht verwenden, nehmen Sie die Batterie heraus und bewahren Sie diese sicher auf.

Batterie in die Fernbedienung einsetzen

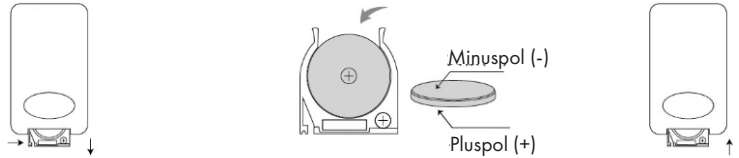

6. Der Deckel des Batteriefachs kann durch leichtes Herunterziehen entfernt werden.
7. Legen Sie die Batterie in das Batteriefach ein. Achten Sie dabei auf den Minus- und Pluspol der Batterie.
8. Setzen Sie den Deckel des Batteriefachs wieder ein und befestigen Sie ihn richtig.

ROLLEN INSTALLIEREN

Nehmen Sie die vier Rollen aus dem Karton heraus. Das Gerät darf nicht mit Wasser oder Eis befüllt sein. Stellen Sie den Luftkühler vorsichtig auf den Kopf. Setzen Sie die vier Rollen in die entsprechende Löcher am Boden des Geräts ein, drücken Sie die Rollen fest hinein, um sie zu fixieren. Stellen Sie anschließend das Gerät auf die Rollen und richten Sie es so aus, dass es stabil steht.

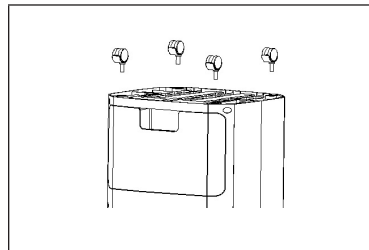

BEDIENUNG

Hinweis: Betreiben Sie das Gerät nicht ohne eingesetzten Luftfilter! Ohne den Luftfilter wird das Innere des Gerätes stark verschmutzt. Dies könnte die Leistung verringern und zu Schäden am Gerät führen.



Verhalten im Notfall

1. Schalten Sie das Gerät aus.
2. Trennen Sie das Gerät im Notfall von der Stromversorgung. Ziehen Sie den Netzstecker immer am Stecker und nicht am Kabel aus der Steckdose.
3. Schließen Sie ein defektes Gerät nicht wieder an das Stromnetz an.

Inbetriebnahme

- Verwenden Sie den Luftkühler nicht in der Nähe von Vorhängen oder anderen brennbaren Materialien und Gegenständen. Halten Sie einen Mindestabstand von 0,5 m zu Wänden, Geräten und Gegenständen ein.
- Halten Sie Türen und Fenster geschlossen, wenn das Gerät in Betrieb ist.

Gerät einschalten

- Drücken Sie die Ein/Aus-Taste , um das Gerät zu starten, wenn sich das Gerät im Standby-Modus befindet oder ein Timer eingestellt wurde.
- Nach dem Start läuft das Gerät standardmäßig mit mittlerer Wind-Geschwindigkeit (die entsprechende Leuchtanzeige leuchtet nicht). Nach 3 Sekunden schaltet das Gerät in die Standard-Windgeschwindigkeit (niedrige Windgeschwindigkeit) oder läuft mit der gespeicherten Wind-Geschwindigkeit.
- Nach dem Einschalten läuft das Gerät bei Erstinbetriebnahme standardmäßig mit niedriger Windgeschwindigkeit im normalen Windmodus.
- Drücken Sie die Ein/Aus-Taste , um das Gerät während der Betriebs auszuschnalten.
- Wenn Sie das Gerät ausschalten, werden die bereits vorgenommenen Einstellungen gespeichert, mit Ausnahme der Timer-Funktion.
- Wenn Sie den Stecker ziehen oder bei Stromausfall, wird der Speicher gelöscht.

Schwingmodus

Die Funktion kann aufgerufen werden, wenn das Gerät bereits eingeschaltet ist oder ein Timer eingestellt wurde.

- Drücken Sie auf die Schwingmodus-Taste , um die Funktion zu starten. Drücken Sie erneut auf die Schwingmodus-Taste, um die Funktion auszuschalten.
- Die Schwingmodus-Funktion wird gespeichert.

Geschwindigkeit

Wenn das Gerät eingeschaltet ist oder ein Timer eingestellt wurde, können Sie durch wiederholtes Drücken der Geschwindigkeits-Taste  die gewünschte Windgeschwindigkeit einstellen.

- **Im normalen Windmodus** lässt sich die Windgeschwindigkeit in der folgenden Reihenfolge anpassen: **Niedrig > Mittel > Hoch > Niedrig > ...**
Die entsprechende Leuchtanzeige leuchtet auf. Das Gerät läuft konstant mit der eingestellten Windgeschwindigkeit.
- **Im natürlichen Windmodus und im Schlafmodus** lässt sich die Windgeschwindigkeit in der folgenden Reihenfolge einstellen: **Niedrig > Mittel > Hoch > Niedrig > ...**
Die entsprechende Leuchtanzeige leuchtet auf. Je nach eingestellter Windgeschwindigkeit (Niedrig, Mittel und Hoch), ändert das Gerät automatisch nach einem festgelegten Zeitintervall die Windstärke, entsprechend einer vorprogrammierten Regel (siehe nachfolgender Abschnitt „Modus“, Punkt 2).

Modus

Wenn das Gerät eingeschaltet ist oder ein Timer eingestellt wurde, können Sie durch wiederholtes Drücken der Modus-Taste  den Windmodus einstellen.

1. Der Windmodus lässt sich in der folgenden Reihenfolge anpassen:
Natürlicher Wind > Schlafmodus > Normaler Wind > Natürlicher Wind > ...
Die entsprechende Leuchtanzeige leuchtet auf.
 - Wenn Sie vom Schlafmodus zum normalen Windmodus wechseln, läuft das Gerät unabhängig von der vorherigen Einstellung der Windgeschwindigkeit mit mittlerer Windgeschwindigkeit.
 - Wenn Sie das Gerät ausschalten, werden die Einstellungen des Schlafmodus nicht gespeichert, sondern das Gerät startet anschließend wieder im normalen Windmodus.
2. Im Schlafmodus und im natürlichen Windmodus ändert sich die Windstärke automatisch, entsprechend einer vorprogrammierten Regel. Nachfolgend sind die jeweiligen Zeiten für die Änderung der Windstärke im natürlichen Windmodus angegeben, je nach Einstellung der Windgeschwindigkeit (Hoch, Mittel, Niedrig):

Natürlicher Windmodus mit Windgeschwindigkeit Hoch

Hoch (50 s) – Mittel (50 s) – Niedrig (50 s) – Hoch (50 s) – Mittel (50 s) – Hoch (50 s) – Mittel (75 s) – Hoch (50 s) – Niedrig (50 s) – Hoch (25 s) – Niedrig (50 s) – Hoch (50 s) – Mittel (75 s) – Hoch (75 s) – Niedrig (50 s)

Natürlicher Windmodus mit Windgeschwindigkeit Mittel

Mittel (50 s) – Niedrig (50 s) – Hoch (25 s) – Mittel (75 s) – Niedrig (50 s) – Hoch (50 s) – Mittel (75 s) – Niedrig (50 s) – Mittel (75 s) – Niedrig (50 s) – Hoch (25 s) – Mittel (75 s) – Niedrig (50 s) – Mittel (50 s) – Niedrig (25 s)

Natürlicher Windmodus mit Windgeschwindigkeit Niedrig

Niedrig (50 s) – Mittel (50 s) – Niedrig (50 s) – Hoch (50 s) – Niedrig (50 s) – Mittel (50 s) – Niedrig (50 s) – Mittel (75 s) – Niedrig (75 s) – Mittel (50 s) – Hoch (50 s) – Niedrig (75 s) – Mittel (50 s) – Niedrig (50 s) – Mittel (25 s)

Timer-Funktionen

a) Start-Timer: Wenn sich der Luftkühler im Standby-Modus befindet, können Sie mit der Timer-Taste  die Startzeit des Geräts einstellen.

- Drücken Sie die Timer-Taste, um eine Zeit von 1-15 Stunden einzustellen.
- Wenn die Timer-Zeit eingestellt wurde, drücken Sie die Timer-Taste erneut, um den Timer-Einstellungsmodus zu verlassen.
- Im Timer-Modus können auch andere Einstellungen vorgenommen werden, wie z.B. die Windgeschwindigkeit, der Modus etc.

b) Aus-Timer: Wenn das Gerät in Betrieb ist, können Sie mit der Timer-Taste  die Zeit bis zum Ausschalten des Geräts einstellen.

- Drücken Sie die Timer-Taste, um eine Zeit von 1-15 Stunden einzustellen.
- Wenn die Timer-Zeit eingestellt wurde, drücken Sie die Timer-Taste erneut, um den Timer-Einstellungsmodus zu verlassen.

c) Timer-Leuchtanzeigen: Während die Timer-Zeit abläuft, leuchten die jeweiligen Leuchtanzeigen (1h, 2h, 4h, 8h) entsprechend der sich ändernden Timer-Zeit auf.

HINWEIS: Die Timer-Funktion wird beim Ein- und Ausschalten des Geräts nicht gespeichert.

Sterilisieren (UV-Licht/Ionisator-Funktion)

Diese Funktion können Sie einstellen, wenn das Gerät eingeschaltet ist oder ein Timer eingestellt wurde.

- Es gibt zwei Möglichkeiten, um Bakterien zu beseitigen: mittels der Ionisator-Funktion (Anionen) oder mittels UV-Licht. Beide Funktionen können gleichzeitig aktiviert werden. Sie können aber auch nur eine der beiden Funktionen auswählen.

- Drücken Sie auf die Sterilisieren-Taste , um eine oder beide Sterilisierungsfunktionen einzustellen. Drücken Sie mehrmals die Sterilisieren-Taste, um die Funktionen in der folgenden Reihenfolge einzustellen: UV > Anionen > UV + Anionen > deaktivieren.
- Die Sterilisierungsfunktion kann gespeichert werden.

Luftbefeuchtung

Wenn das Gerät eingeschaltet ist oder ein Timer eingestellt wurde, können Sie den Luftbefeuchtungsmodus aktivieren.

- Drücken Sie die Luftbefeuchtungstaste , um die Luftbefeuchtungsfunktion zu aktivieren. Drücken Sie die Taste erneut, um die Funktion zu deaktivieren.
- Wenn die Luftbefeuchtungsfunktion aktiviert ist und der Wasserstandsschalter geschlossen ist, beginnt die Pumpe zu arbeiten.
- Wenn das Gerät startet und der Luftbefeuchtungsmodus ausgeschaltet ist, läuft die Pumpe im folgenden Zyklus: läuft 3 s > stoppt 3 s > läuft 3 s > stoppt 3s > läuft weiter.
- Wenn das Gerät im Luftbefeuchtungsmodus läuft oder die Luftbefeuchtungsfunktion aktiviert wird und der Wasserstand im Wassertank niedrig ist, ertönt ein Alarmsignal (3 lange Töne) und die Anzeige blinkt mit 1 Hz, bis die Luftbefeuchtungsfunktion deaktiviert oder das Gerät ausgeschaltet wird.
- Füllen Sie Wasser in den Wassertank. Sobald der Wasserstand im Wassertank wieder aufgefüllt wurde, stoppt der Alarm. Die Luftbefeuchtungsfunktion muss aber manuell wieder eingeschaltet werden.
- Die Luftbefeuchtungsfunktion wird während des Wassermangels gespeichert.

WASSERTANK BEFÜLLEN

- Drehen Sie den Schalter des Wassertanks in die horizontale Position und nehmen Sie dann den Wassertank heraus. Befüllen Sie nach der Entnahme des Wassertanks diesen mit Wasser, Eispacks oder Eis.
- Befüllen Sie den Wassertank nur bis zur maximalen Wasserstandsmarkierung mit Wasser oder Eis.
- Schieben Sie den Wassertank nach dem Befüllen wieder in die ursprüngliche Position zurück und drehen Sie den Wassertankschalter in die vertikale Position, um den Wassertank zu verriegeln.
- Wenn Sie die Eispacks verwenden, legen Sie diese bitte in den Kühlschrank, um sie einzufrieren. Die Verwendung von gefrorenen Eispacks hat einen gewissen Kühleffekt und kühlt die ausgeblasene Ventilator-Luft ab.

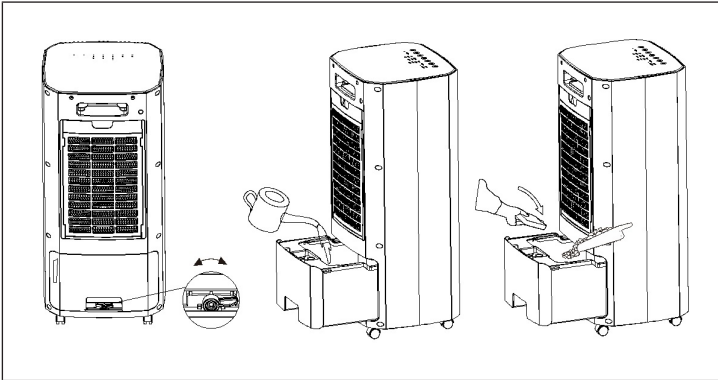

WARNUNG



Verletzungsgefahr! Die Flüssigkeit in den Eispacks kann gesundheitsschädlich sein! Falls die Flüssigkeit verschluckt wurde, suchen Sie sofort einen Arzt auf. Falls die Flüssigkeit mit Ihren Augen in Kontakt gekommen ist, spülen Sie sie mit Wasser aus und suchen Sie sofort einen Augenarzt auf.

TRANSPORT UND LAGERUNG

Hinweis: Wenn Sie das Gerät unsachgemäß lagern oder transportieren, kann das Gerät beschädigt werden. Beachten Sie die nachfolgenden Informationen zu Transport und Lagerung des Geräts.

Transport

Um das Gerät leichter bewegen und transportieren zu können, ist es mit Rädern und einem Tragegriff ausgestattet.

Bevor Sie das Gerät transportieren, beachten Sie Folgendes:

- Schalten Sie das Gerät aus.
- Ziehen Sie den Netzstecker am Stecker und nicht am Kabel aus der Steckdose.
- Verwenden Sie das Netzkabel nicht zum Ziehen des Geräts.
- Rollen Sie das Gerät nur auf einer ebenen und glatten Oberfläche.

Nachdem Sie das Gerät transportiert haben, beachten Sie folgende Hinweise:

- Stellen Sie das Gerät nach dem Transport in aufrechter Position auf.

Lagerung

Bevor Sie das Gerät lagern, beachten Sie die folgenden Hinweise:

- Entleeren und reinigen Sie den Wassertank vor der Lagerung.
- Lassen Sie den Wabenfilter vor der Lagerung trocknen. Andernfalls kann das Gerät nach dem Neustart einen muffigen Geruch verbreiten.

Wenn das Gerät nicht verwendet wird, beachten Sie die folgenden Lagerungsbedingungen:

- Lagern Sie das Gerät an einem trockenen, vor Frost und Hitze geschützten Ort.
- Lagern Sie das Gerät in einer aufrechten Position, in der es vor Staub und direkter Sonneneinstrahlung geschützt ist.
- Falls erforderlich, schützen Sie das Gerät mit einer Abdeckung vor Staub und Schmutz.
- Legen Sie keine Geräte oder Gegenstände auf das Gerät, um zu verhindern, dass es beschädigt wird.
- Entfernen Sie die Batterien aus der Fernbedienung.

REINIGUNG UND WARTUNG

Hinweise zur Reinigung und Wartung



WARNUNG

Stromschlaggefahr! Fassen Sie den Netzstecker nicht mit nassen oder feuchten Händen an.

- Schalten Sie das Gerät aus und ziehen Sie den Netzstecker aus der Steckdose.
- Ziehen Sie dabei den Netzstecker immer am Stecker und nicht am Kabel aus der Steckdose.

Reinigung des Wassertanks

Hinweis: Schalten Sie das Gerät aus und ziehen Sie den Netzstecker aus der Steckdose, bevor Sie den Wassertank reinigen.

1. Nehmen Sie zuerst den Wassertank heraus und öffnen Sie den Drehriegel der Druckwasserpumpeneinheit.
2. Nehmen Sie die Pumpenkomponenten heraus und entfernen Sie dann den gesamten Wassertank.
3. Wischen Sie den Wassertank mit einem feuchten Tuch ab. Bei stärkeren Verschmutzungen können Sie eine weiche Bürste verwenden, bürsten Sie einige Male.
4. Nachdem der Wassertank gereinigt wurde, setzen Sie ihn in umgekehrter Reihenfolge wieder ein.

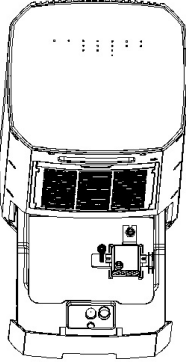
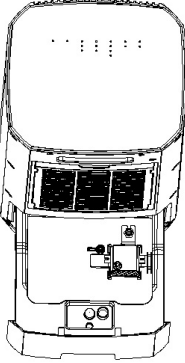
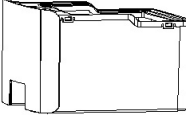
		
<p>Ist der Drehriegel geschlossen, sind die Komponenten der Wasserpumpe gesichert.</p>	<p>Wenn Sie den Drehriegel durch Drehen öffnen, werden die Komponenten der Wasserpumpe freigegeben und können herausgenommen werden.</p>	<p>Der Wassertank kann separat herausgenommen werden.</p>

Reinigung des Wabenfilters

Hinweis: Wenn das Filtersieb längere Zeit nicht gereinigt wird, kann dies die Funktionsfähigkeit des Geräts beeinträchtigen, z. B. den Luftstrom reduzieren und den Geräuschpegel erhöhen. Reinigen Sie den Luftfilter einmal im Monat.

- Nehmen Sie die Wabenfilterkomponente aus der hinteren Abdeckung heraus. Entfernen Sie dann den Wabenfilter und den Staubfilter. Spülen Sie ihn einige Male in Wasser aus. Wenn er noch nicht sauber ist, können Sie ihn mit einer Bürste mit weichen Borsten abbürsten. Setzen Sie den Filter anschließend in umgekehrter Reihenfolge wieder ein.

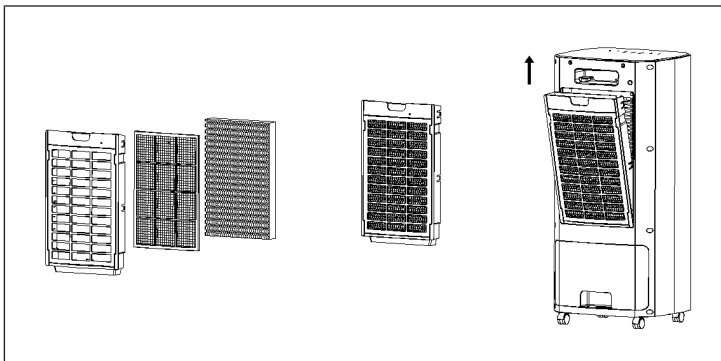

FEHLERBEHEBUNG



WARNUNG

Stromschlaggefahr! Reparaturen am Gerät und Arbeiten an den elektrischen Komponenten dürfen nur von einem qualifizierten Fachbetrieb durchgeführt werden! Versuchen Sie nicht, das Gerät selbst zu reparieren.

Das Gerät wurde während der Produktion mehrfach auf einwandfreie Funktionstüchtigkeit überprüft. Sollten dennoch Funktionsstörungen auftreten, überprüfen Sie die folgenden Punkte:

Problem	Lösungsansatz
Das Gerät startet nicht.	Überprüfen Sie den Stromanschluss.
	Überprüfen Sie das Netzkabel und den Netzstecker auf Beschädigungen.
	Prüfen Sie die bauseitige Sicherung.
Das Gerät hat sich automatisch abgeschaltet.	Halten Sie den Lufteinlass frei, um eine Überhitzung des Motors zu vermeiden.
	Prüfen Sie, ob der Überhitzungsschutz ausgelöst wurde (siehe Abschnitt „Bedienung“).
Das Gerät läuft nicht oder mit reduzierter Leistung.	Überprüfen Sie die Stellung der horizontalen Lüftungklappen. Diese sollten maximal geöffnet sein.
	Prüfen Sie den Luftfilter auf Verschmutzung. Reinigen oder ersetzen Sie den Luftfilter bei Bedarf.
	Überprüfen Sie, ob der Mindestabstand zu Wänden oder anderen Gegenständen eingehalten wird. Stellen Sie das Gerät bei Bedarf etwas weiter in der Mitte des Raums.
Das Gerät läuft, aber die Luftkühlung und die Pumpe funktionieren nicht.	Überprüfen Sie, ob der Kühlmodus aktiviert ist. Die Anzeige-LED des Kühlmodus (22) sollte leuchten.
	Überprüfen Sie den Füllstand des Wassertanks (siehe Abschnitt „Wassertank befüllen“). Die Anzeige-LED des Kühlmodus (22) darf nicht blinken.
	Überprüfen Sie, ob Gegenstände den Pumpeneinlass verstopfen. Vergewissern Sie sich, dass der Pumpeneinlass nicht blockiert ist.
	Falls die Pumpe trotz vollständig gefülltem Wassertank und aktiviertem Kühlmodus nicht funktioniert, könnte die Pumpe defekt sein. Wenden Sie sich an den Kundendienst.

Es tritt Wasser aus.	Prüfen Sie das Gerät auf Lecks.
	Überprüfen Sie den Wassertank auf festen Sitz.
Der Wassertank lässt sich nicht einsetzen.	Prüfen Sie, ob der Mechanismus zum Absenken der Pumpe ausgelöst wurde. Wenn die Pumpe im unteren Bereich zu sehen ist, wird der Wassertank blockiert. Schieben Sie die Pumpe nach oben, bis der Schalter zum Absenken der Pumpe sichtbar ist.
Die Schwingfunktion funktioniert nicht.	Der Motor der Schwingfunktion ist möglicherweise defekt. Wenden Sie sich an den Kundendienst.
Das Gerät ist laut oder vibriert.	Prüfen Sie, ob das Gerät in einer stabilen und aufrechten Position steht.
Das Gerät reagiert nicht auf die Fernbedienung.	Prüfen Sie, ob der Abstand zwischen Fernbedienung und Gerät zu groß ist und reduzieren Sie ihn gegebenenfalls.
	Vergewissern Sie sich, dass sich zwischen dem Gerät und der Fernbedienung keine Hindernisse wie Möbel oder Wände befinden. Stellen Sie die direkte Sichtverbindung zwischen Gerät und Fernbedienung sicher.
	Überprüfen Sie den Ladezustand der Batterien und wechseln Sie diese bei Bedarf aus.
	Wenn die Batterien gerade erst ausgetauscht wurden, überprüfen Sie, ob diese korrekt, der Polarität (+/-) entsprechend, eingesetzt wurden.

Hinweis: Warten Sie nach Wartungsarbeiten mindestens 3 Minuten. Schalten Sie das Gerät erst dann wieder ein.

HINWEISE ZUR ENTSORGUNG

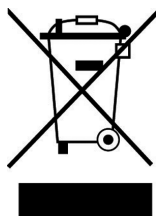

Befindet sich die linke Abbildung (durchgestrichene Mülltonne auf Rädern) auf dem Produkt, gilt die Europäische Richtlinie 2012/19/EU. Diese Produkte dürfen nicht mit dem normalen Hausmüll entsorgt werden. Informieren Sie sich über die örtlichen Regelungen zur getrennten Sammlung elektrischer und elektronischer Gerätschaften. Richten Sie sich nach den örtlichen Regelungen und entsorgen Sie Altgeräte nicht über den Hausmüll. Durch die regelkonforme Entsorgung der Altgeräte werden Umwelt und die Gesundheit Ihrer Mitmenschen vor möglichen negativen Konsequenzen geschützt. Materialrecycling hilft, den Verbrauch von Rohstoffen zu verringern.

Das Produkt enthält Batterien, die der Europäischen Richtlinie 2006/66/EG unterliegen und nicht mit dem normalen Hausmüll entsorgt werden dürfen. Bitte informieren Sie sich über die örtlichen Bestimmungen zur gesonderten Entsorgung von Batterien. Durch regelkonforme Entsorgung schützen Sie die Umwelt und die Gesundheit ihrer Mitmenschen vor negativen Konsequenzen.

HERSTELLER

Chal-Tec GmbH, Wallstraße 16, 10179 Berlin, Deutschland.

Dear Customer,

Congratulations on purchasing this device. Please read the following instructions carefully and follow them to prevent possible damages. We assume no liability for damage caused by disregard of the instructions and improper use. Scan the QR code to get access to the latest user manual and more product information.



CONTENT

Safety Instructions	20
Device Overview	22
Control Panel and Button Functions	23
Remote Control	24
Installing the Castors	24
Operation	25
Filling the Water Tank	28
Transport and Storage	29
Cleaning and Maintenance	30
Troubleshooting	32
Hints on Disposal	34
Producer	34

TECHNICAL DATA

Item number	10035856
Power supply	220-240 V ~ 50-60 Hz
Power consumption	65 W
Water tank capacity	5 litres
Air flow	≥ 1.8 m/s
Noise level	63 dB (A)

SAFETY INSTRUCTIONS

- Check the voltage on the rating plate before use. Only connect the appliance to sockets which correspond to the voltage of the appliance.
- Keep the appliance and cable away from sources of heat, sharp objects or anything that may cause damage.
- Do not place the cord under carpets. Do not cover the cord with small clothes, shirts or other similar elements. Place the cord away from traffic areas in order to avoid any risk of tripping over.
- Do not operate the appliance if the cable or plug is damaged.
- If the supply cord or plug is damaged, it must be replaced by the manufacturer, its service agent or similarly qualified persons in order to avoid a hazard.
- Indoor use only.
- Do not cover the machine during using.
- Place the appliance on a stable flat horizontal surface. Make sure the appliance is in an upright position during use.
- Ensure the appliance is switched OFF before connecting to the mains power supply.
- Always ensure that hands are dry before operating or adjusting any switch on the product or touching the plug and mains supply connections.
- Do not leave this appliance unattended when it's in use. Turn off and disconnect the appliance when you leave the room for an extended period.
- Switch off the appliance and unplug from the mains socket when not in use, before filling, cleaning or other maintain.
- To disconnect the appliance, switch it "OFF", and then remove the plug from outlet. Do not pull the cord to disconnect the plug.
- This appliance may be only used by children 8 years old or older and persons with limited physical, sensory and mental capabilities and / or lack of experience and knowledge, provided that they have been instructed in use of the appliance by a responsible person who understands the associated risks.
- Use the appliance only as described in this manual.
- Do not insert your fingers in the openings of the guard.
- Do not leave hair, tissue, tablecloths, clothes or curtains near all openings of the fan, they could be sucked into the fan and be taken within the internal moving parts that could cause injury or damage.
- Do not use the appliance in wet or damp locations such as bathrooms.
- Do not operate the appliance when it's not mounted on its wheels or if it's lying on the side.
- Make sure the cord is completely extended before use.
- When in operation, evaporative coolers moisturize the ambient air. Over-humidification of residential rooms should be avoided. Recommendation: 40-50 % relative humidity. Excessive humidity of the air can damage the home and cause health problems.
- The appliance may only be set up on water- and moisture-proof flooring materials (spilling some drops of water is unavoidable when the content of the tank is changed).

- With each and every change of tank content, completely remove residual water from the equipment. To prevent nucleation, remove residual water from the equipment and water tank every time after three days of use.



WARNING

Risk of electric shock! Work on the electrical components may only be carried out by an authorised specialist company!

Notes on UV-C radiation

- This appliance contains a UV-C emitter.
- Unintended use of the appliance or damage to the housing may result in the escape of dangerous UV-C radiation. UV-C radiation may, even in little doses, cause harm to the eyes and skin.
- Appliances that are obviously damaged must not be operated.
- If the UV-C emitter is damaged, do not replace it yourself. Repairs to the appliance may only be carried out by qualified specialists.

PRODUCT DESCRIPTION

The air cooler lowers the room temperature to a comfortable degree by ventilating cooling. The appliance is filled with cold water or optionally with ice cubes and/or ice packs in order to cool down the incoming warm air at the filter and to blow out the cold air thus generated via the fan.

Besides its cooling function, the appliance can also be used for air freshening: thanks to an integrated air filter and the filter's honeycomb structure, the sucked-in air is filtered. The fan speed can be set to three stages. The discharge direction of the cooled air can be manually adjusted via the ventilation flaps as well as via the optionally selectable automatic swing mode.

The appliance has a night mode enabling ultra-silent operation at bedtime. The appliance can be operated via the control panel at the appliance or via the infrared remote control.

Moreover, using the timer function, the appliance can be switched off automatically with time delay. The appliance is equipped with an overheating protection that switches off the air cooler in case of overheating.

Note on using the water tank

In principle, you can use your air cooler at any time without water in the tank. It will then work like a normal fan. Water in the tank is only needed for the cooling function. The air cooler evaporates this through the nebulizer flow, removing heat from the air and reducing the air temperature of the fan by up to 3 °C, depending on the coldness of the water used. We advise against using the cooling function on days with particularly high humidity, as it increases this further and can thus contribute to circulatory problems.

DEVICE OVERVIEW

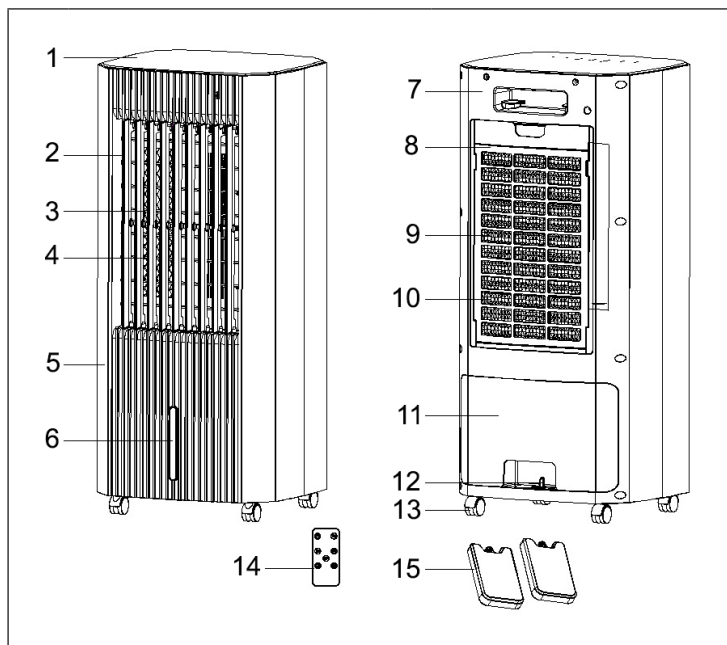

1	Control panel	9	Dust screen
2	Vertical air outlet	10	Honeycomb filter
3	Protective net	11	Water tank
4	Horizontal air outlet	12	Water tank switch
5	Front housing	13	Castors
6	Water level indicator	14	Remote control
7	Rear housing	15	Ice packs
8	Box of honeycomb filter		



WARNING

Risk of injury! Only use the accessories and spare parts specified in the operating instructions. The use of parts other than those specified in the instruction manual may result in injury and damage to the appliance.

CONTROL PANEL AND BUTTON FUNCTIONS

16	Humidification mode	20	Speed (High, Medium, Low)
17	Sterilising (UV/Ionizer)	21	Oscillation mode
18	Timer	22	On/Off
19	Mode (Normal wind, Natural wind, Sleep mode)		

REMOTE CONTROL

Notes on using the remote control

1. The remote control must be pointed towards the receiver.
2. If the remote control is pointed at the receiver on the appliance, the range is 5 metres maximum. If the remote control is not pointed at the receiver, the range of the remote control is reduced.
3. Do not place anything between the receiver and the remote control.
4. Keep the remote control in a safe place so that it does not fall and break.
5. When you are not using the remote control, remove the battery and store it safely.

Inserting the battery in the remote control

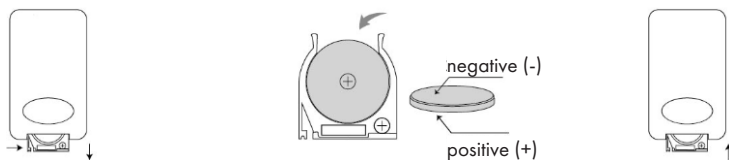

1. The cover of the battery compartment can be removed by gently pulling it down.
2. Insert the battery into the battery compartment. Pay attention to the negative and positive poles of the battery.
3. Replace the cover of the battery compartment and fasten it properly.

INSTALLING THE CASTORS

Remove the four castors from the package. The appliance must not be filled with water or ice. Carefully turn the air cooler upside down. Insert the four castors into the corresponding holes in the bottom of the appliance and press the castors firmly into place to secure them. Then place the appliance on the castors and align it so that it is stable.

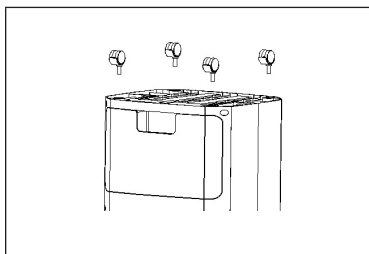

OPERATION

Note: Do not operate the appliance without an inserted air filter! Without the air filter, the inside of the appliance will be heavily contaminated. This could reduce the performance and result in damage to the appliance.



Behaviour in the event of an emergency

1. Switch off the appliance.
2. In an emergency, disconnect the unit from the power supply. Always pull the mains plug out of the socket by the plug and not by the cable.
3. Do not reconnect a defective appliance to the mains supply.

Start-up

- Do not use the air cooler near curtains or other flammable materials and objects. Keep a minimum distance of 0.5 m from walls, equipment and objects.
- Keep doors and windows closed when the appliance is in operation.

Switch on the appliance

- Press the On/Off button  to start the appliance when it is in standby or when a timer is set.
- Once started, the appliance runs at medium wind speed by default (the corresponding indicator light is off). After 3 seconds the appliance will switch to standard wind speed (low wind speed) or run at the stored wind speed.
- When the appliance is switched on for the first time, it runs at low wind speed in normal wind mode by default.
- Press the On/Off button  to switch off the appliance during operation.
- When you switch off the appliance, the settings already made are saved, except for the timer function.
- If you unplug the power cord or in the event of a power failure, the memory will be cleared.

Oscillation mode

This function can be selected if the appliance is already switched on or a timer has been set.

- Press the Oscillation mode button  to start the function. Press the Oscillation mode button again to turn it off.
- The Oscillation mode function is saved.

Wind speed

When the appliance is switched on or a timer has been set, you can set the desired wind speed by repeatedly pressing the speed button .

- **In normal wind mode**, the wind speed can be adjusted in the following order: Low > Medium > High > Low > ...
The corresponding indicator lights up. The appliance runs constantly at the set wind speed.
- **In natural wind mode and sleep mode**, the wind speed can be adjusted in the following order: Low > Medium > High > High > Low > ...
The corresponding indicator lights up. Depending on the wind speed set (Low, Medium and High), the appliance automatically changes the wind speed after a set time interval, according to a pre-programmed rule (see „Mode“ section below, point 2).

Mode

If the appliance is switched on or a timer has been set, you can set the wind mode by repeatedly pressing the mode button .

1. The wind mode can be adjusted in the following order:
Natural Wind > Sleep Mode > Normal Wind > Natural Wind > ...
The corresponding indicator lights up.
 - When you switch from sleep mode to normal wind mode, the appliance runs at medium wind speed regardless of the previous wind speed setting.
 - If you turn off the appliance, the sleep mode settings are not saved, and the appliance restarts in normal wind mode.
2. In sleep mode and natural wind mode, the wind force changes automatically according to a pre-programmed rule. Below are the respective times for changing the wind force in natural wind mode, depending on the wind speed setting (High, Medium, Low):

Natural wind mode with wind speed High

High (50 s) – Medium (50 s) – Low (50 s) – High (50 s) – Medium (50 s) – High (50 s) – Medium (75 s) – High (50 s) – Low (50 s) – High (25 s) – Low (50 s) – High (50 s) – Medium (75 s) – High (75 s) – Low (50 s)

Natural wind mode with wind speed Medium

Medium (50 s) – Low (50 s) – High (25 s) – Medium (75 s) – Low (50 s) – High (50 s) – Medium (75 s) – Low (50 s) – Medium (75 s) – Low (50 s) – High (25 s) – Medium (75 s) – Low (50 s) – Medium (50 s) – Low (25 s)

Natural wind mode with wind speed Low

Low (50 s) – Medium (50 s) – Low (50 s) – High (50 s) – Low (50 s) – Medium (50 s) – Low (50 s) – Medium (75 s) – Low (75 s) – Medium (50 s) – High (50 s) – Low (75 s) – Medium (50 s) – Low (50 s) – Medium (25 s)

Timer functions

a) Start timer: When the air cooler is in standby mode, you can set the appliance start time with the Timer button .

- Press the Timer button to set a time of 1-15 hours.
- When the timer time has been set, press the Timer button again to exit the timer setting mode.
- In the timer mode, other settings can also be made, such as wind speed, mode, etc.

b) Off timer: When the appliance is operating, you can use the Timer button  to set the time until the appliance is switched off.

- Press the Timer button to set a time of 1-15 hours.
- When the timer time has been set, press the Timer button again to exit the timer setting mode.

c) Timer indicator lights: While the timer time is running, the respective indicator lights (1h, 2h, 4h, 8h) light up according to the changing timer time.

NOTE: The timer function is not saved when the appliance is switched on and off.

Sterilising (UV light/Ionizer function)

You can set this function when the appliance is switched on or a timer has been set.

- There are two ways of eliminating bacteria: using the ioniser function (anions) or UV light. Both functions can be activated simultaneously. However, you can also select only one of the two functions.
- Press the Sterilising button  to set one or both sterilising functions. Press the Sterilising button repeatedly to set the functions in the following order: UV > Anions > UV + Anions > disable.
- The sterilising function can be saved.

Humidification

If the appliance is switched on or a timer is set, you can activate the humidification mode.

- Press the Humidification button  to activate the humidification function. Press the button again to deactivate the function.

- When the humidification function is activated and the water level switch is closed, the pump starts working.
- When the appliance starts and the humidification mode is off, the pump runs in the following cycle: runs 3 s > stops 3 s > runs 3 s > stops 3 s > continues to run.
- If the appliance is running in humidification mode or the humidification function is activated and the water level in the water tank is low, an alarm signal (3 long tones) sounds and the display flashes at 1 Hz until the humidification function is deactivated or the appliance is switched off.
- Fill water into the water tank. The alarm stops as soon as the water level in the water tank has been refilled. However, the air humidification function must be switched on again manually.
- The air humidification function is saved during a lack of water.

FILLING THE WATER TANK

- Rotate the water tank switch to the horizontal position and then remove the water tank. After removing the water tank, fill it with water, ice packs or ice.
- Only fill the water tank with water or ice up to the maximum water level mark.
- After filling, push the water tank back into the original position and turn the water tank switch to the vertical position to lock the water tank.
- If you use the ice packs, please put them in the fridge to freeze them. Using frozen ice packs has a certain cooling effect and cools down the blown out fan air.

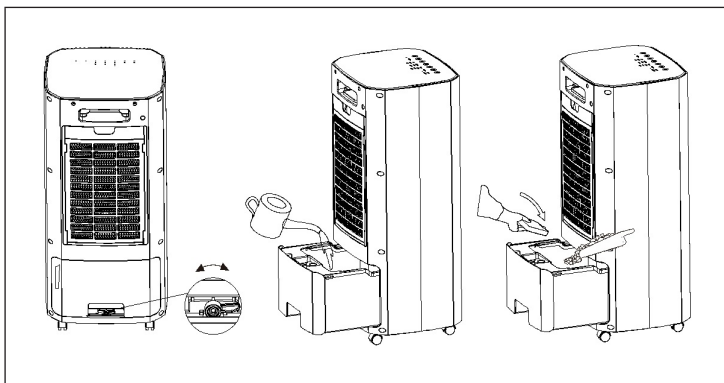

WARNING

Risk of injury! The liquid in the ice packs can be harmful to health! If the liquid has been swallowed, consult a doctor immediately. If the liquid has come into contact with your eyes, rinse them out with water and consult an eye doctor immediately.

TRANSPORT AND STORAGE

Note: If you store or transport the appliance improperly, the appliance may be damaged. Observe the following information regarding transport and storage of the appliance.

Transport

To make it easier to move and transport the appliance, it is equipped with wheels and a carrying handle.

Before transporting the appliance, observe the following:

- Switch off the appliance.
- Pull the mains plug out of the socket by the plug and not by the cable.
- Do not use the power cord to pull the appliance.
- Only roll the appliance on a flat and smooth surface.

After transporting the appliance, observe the following:

- Set up the appliance in an upright position after transport.

Storage

Before storing the appliance, observe the following:

- Empty and clean the water tank before storage.
- Allow the honeycomb filter to dry before storage. Otherwise, the appliance may distribute a musty smell after restarting.

When the appliance is not in use, observe the following storage conditions:

- Store the appliance in a dry place protected from frost and heat.
- Store the appliance in an upright position where it is protected from dust and direct sunlight.
- If necessary, protect the appliance from dust and dirt with a cover.
- Do not place any appliances or objects on top of the appliance to prevent it from being damaged.
- Remove the batteries from the remote control.

CLEANING AND MAINTENANCE

Notes on cleaning and maintenance



WARNING

Risk of electric shock! Do not touch the mains plug with wet or damp hands.

- Switch off the appliance and remove the mains plug from the socket.
- Always pull the mains plug by the plug and not by the cable from the socket.

Cleaning the water tank

Note: Switch off the appliance and unplug the mains plug from the socket before cleaning the water tank.

3. First take out the water tank and open the rotary latch of the pressurised water pump unit.
4. Take out the pump components and then remove the entire water tank.
5. Wipe the water tank with a damp cloth. For heavier soiling you can use a soft brush, brush a few times.
6. After cleaning the water tank, replace it in the reverse order.

<p>When the rotary latch is closed, the components of the water pump are secured.</p>	<p>If you open the rotary latch by turning it, the components of the water pump are released and can be removed.</p>	<p>The water tank can be removed separately.</p>

Cleaning the honeycomb filter

Note: If the filter screen is not cleaned for a long time, this may affect the functioning of the appliance, e.g. reduce the air flow and increase the noise level. Clean the air filter once a month.

- Remove the honeycomb filter component from the rear cover. Then remove the honeycomb filter and dust filter. Rinse it out in water a few times. If it is not yet clean, you can brush it off with a soft bristled brush. Then replace the filter in the reverse order.

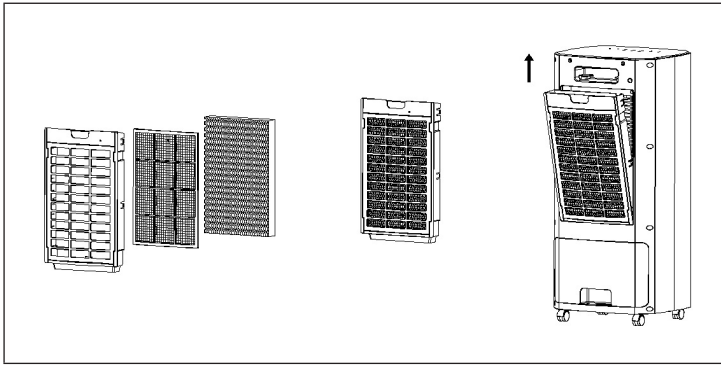

TROUBLESHOOTING



WARNING

Risk of electric shock! Repairs to the appliance and work on the electrical components may only be carried out by a qualified specialist company! Do not attempt to repair the appliance yourself.

The appliance has been checked for proper functioning several times during production. If malfunctions occur nonetheless check the appliance according to the following points:

Problem	Solution approach
The appliance does not start.	Check the power connection.
	Check the power cable and mains plug for damages.
	Check the on-site fusing.
The appliance has automatically switched itself off:	Keep the air inlet clear to prevent the motor from overheating.
	Check whether the overheating protection has tripped (see section "Operation").
The appliance works with reduced or no capacity.	Check the position of the horizontal ventilation flaps. They should be opened to the maximum.
	Check the air filter for dirt. If necessary, clean or replace the air filter.
	Check the minimum distance to walls or other objects Position the appliance a little more in the rooms centre if required.
The appliance is running, but there is no air cooling or pump operation.	Check whether cooling mode is activated. The LED indicator for the cooling mode (22) should be illuminated.
	Check the filling level of the water tank (see section "Filling the water tank"). The LED indicator for the cooling mode (22) should not flash.
	Check whether there are any objects blocking the pump inlet. Make sure that the pump inlet is not blocked.
	In case the pump does not operate despite a correctly filled water tank and activated air cooling mode, the pump might be defective. Contact the customer service.
Water is leaking.	Check the appliance for leaks.
	Check the water tank for tight fit.

The water tank cannot be inserted.	Check whether the mechanism for lowering the pump was released. If the pump can be seen in the lower area, the water tank is being blocked. Push the pump up until the switch for lowering the pump can be seen.
The swing function is not working.	The swing function motor might be defective. Contact customer service.
The appliance is loud or vibrates.	Check whether the appliance is set up in a stable and upright position.
The appliance does not respond to the infrared remote control.	Check whether the distance between remote control and appliance is too large and reduce it if necessary.
	Make sure there are no obstacles, such as furniture or walls between the appliance and the remote control. Ensure visual contact between appliance and remote control.
	Check the charging status of the batteries and change them if required.
	If the batteries have just been replaced, check that they are inserted correctly according to the polarity (+/-).

Note: Wait for at least 3 minutes after maintenance work. Only then switch the appliance back on.

HINTS ON DISPOSAL



According to the European waste regulation 2012/19/EU this symbol on the product or on its packaging indicates that this product may not be treated as household waste. Instead it should be taken to the appropriate collection point for the recycling of electrical and electronic equipment. By ensuring this product is disposed of correctly, you will help prevent potential negative consequences for the environment and human health, which could otherwise be caused by inappropriate waste handling of this product. For more detailed information about recycling of this product, please contact your local council or your household waste disposal service.

Your product contains batteries covered by the European Directive. 2006/66/EC, which cannot be disposed of with normal household waste. Please check local rules on separate collection of batteries. The correct disposal of batteries helps prevent potentially negative consequences on the environment and human health.

PRODUCER

Chal-Tec GmbH, Wallstraße 16, 10179 Berlin, Germany.

Chère cliente, cher client,

Toutes nos félicitations pour l'acquisition de ce nouvel appareil. Veuillez lire attentivement et respecter les instructions de ce mode d'emploi afin d'éviter d'éventuels dommages. Nous ne saurions être tenus pour responsables des dommages dus au non-respect des consignes et à la mauvaise utilisation de l'appareil. Scannez le QR-Code pour obtenir la dernière version du mode d'emploi et des informations supplémentaires concernant le produit.



SOMMAIRE

Fiche technique	35
Consignes de sécurité	36
Aperçu de l'appareil	38
Panneau de commande et fonctions des touches	39
Télécommande	40
Installation des roulettes	40
Utilisation	41
Remplissage du réservoir d'eau	44
Transport et stockage	45
Nettoyage et entretien	46
Résolution des problèmes	48
Informations sur le recyclage	50
Fabricant	50

FICHE TECHNIQUE

Numéro d'article	10035856
Alimentation	220-240 V ~ 50-60 Hz
Puissance	65 W
Capacité du réservoir d'eau	5 Liter
Débit d'air	≥ 1,8 m/s
Niveau sonore	63 dB (A)

CONSIGNES DE SÉCURITÉ

- Avant d'utiliser l'appareil, vérifiez sa tension sur la plaque signalétique. Ne branchez l'appareil que sur des prises dont la tension correspond à ce de l'appareil.
- Tenez le câble à l'écart des surfaces chaudes et des objets aux angles pointus.
- Ne faites pas passer le câble sous un tapis et ne le recouvrez pas non plus avec d'autres objets ou tissus. Installez le câble de telle sorte que personne ne puisse trébucher dessus ou s'y accrocher.
- N'utilisez pas l'appareil si le câble secteur ou la fiche sont endommagés.
- Si le câble secteur ou la fiche sont endommagés, faites-les remplacer par le fabricant un service professionnel agréé ou une personne de qualification équivalente.
- Utilisez l'appareil à l'intérieur uniquement.
- Ne recouvrez pas l'appareil.
- Placez l'appareil sur une surface horizontale et stable. Veillez à ce que l'appareil soit installé bien verticalement.
- Vérifiez que l'appareil est éteint avant de brancher la fiche dans la prise.
- N'utilisez pas l'appareil avec les mains mouillées et ne touchez pas non plus à la fiche ou au câble d'alimentation.
- Ne laissez pas l'appareil en marche sans surveillance. Eteignez-le et débranchez la fiche quand vous ne l'utilisez pas.
- Débranchez la fiche de la prise avant de nettoyer l'appareil ou de l'entretenir.
- Ne débranchez pas la fiche de la prise en tirant sur le câble mais tenez toujours fermement le corps de la fiche.
- Cet appareil peut être utilisé par des enfants de 8 ans ou plus et des personnes ayant des capacités physiques, sensorielles et mentales limitées et / ou dénuées d'expérience et de connaissances, à condition d'avoir été instruits au fonctionnement de l'appareil par une personne responsable et d'en comprendre les risques associés.
- Utilisez l'appareil uniquement de la façon décrite dans ce mode d'emploi.
- N'insérez pas vos doigts ou des objets dans les ouvertures d'aération.
- Ne placez pas l'appareil à proximité de voilages ou de rideaux, de nappes de tables ou autres textiles similaires. Ils risqueraient d'être aspirés dans le ventilateur et d'endommager celui-ci.
- N'utilisez pas l'appareil dans des pièces humides telles qu'une salle de bains.
- N'utilisez pas l'appareil avant d'avoir installé les roues ou lorsqu'il est posé sur le côté.
- Déroulez entièrement le câble avant d'utiliser l'appareil.
- Pendant le fonctionnement, l'appareil humidifie l'air ambiant. Evitez toutefois une trop grande humidité de l'air. Nous vous recommandons une teneur en humidité de 40-50 %. Une humidité de l'air trop importante peut provoquer des moisissures ou des problèmes de santé.
- Placez l'appareil sur une surface qui ne craigne ni l'eau ni l'humidité. Il peut toujours arriver que quelques gouttes d'eau soient renversées à côté de l'appareil lorsque vous retirez ou remettez le réservoir d'eau. si cela se produit, essuyez immédiatement les gouttes d'eau.

- Changez l'eau du réservoir au plus tard tous les 3 jours.



MISE EN GARDE

Risque de choc électrique ! Les travaux sur les composants électriques ne peuvent être effectués que par une entreprise spécialisée autorisée !

Remarques sur le rayonnement UV-C

- Cet appareil contient une lampe UV-C.
- Si l'appareil n'est pas utilisé comme prévu ou si le boîtier est endommagé, un rayonnement UV-C dangereux peut s'échapper. Même de petites doses de rayonnement UV-C peuvent endommager les yeux et la peau.
- Les appareils manifestement endommagés ne doivent pas être utilisés.
- Si la lampe UV-C est endommagée, ne la remplacez pas vous-même. Les réparations de l'appareil ne doivent être effectuées que par des spécialistes qualifiés.

PRÉSENTATION DU PRODUIT

Le rafraîchisseur d'air abaisse la température ambiante à un niveau confortable grâce au refroidissement par ventilation. L'appareil est rempli d'eau froide ou éventuellement de glaçons ou de blocs de glace afin de refroidir l'air chaud entrant sur le filtre et de souffler l'air froid ainsi généré par le ventilateur.

En plus de la fonction de rafraîchissement, l'appareil peut également être utilisé pour purifier l'air : grâce à un filtre à air intégré et à la structure en nid d'abeille du filtre, l'air aspiré est filtré.

Le ventilateur possède trois vitesses. La direction de l'air frais se règle manuellement à l'aide des volets de ventilation ainsi que du mode d'oscillation automatique en option. L'appareil dispose d'un mode nuit qui permet un fonctionnement très silencieux pendant votre sommeil. L'appareil se commande à l'aide du panneau de commande de l'appareil ou de la télécommande infrarouge.

De plus, l'appareil peut s'éteindre automatiquement à l'aide de la fonction minuterie. L'appareil est équipé d'une protection qui coupe le rafraîchisseur d'air en cas de surchauffe.

Remarques sur l'utilisation du réservoir d'eau

En principe, vous pouvez utiliser votre rafraîchisseur d'air à tout moment sans eau dans le réservoir. Il fonctionne alors comme un ventilateur normal. L'eau du réservoir n'est nécessaire que pour la fonction de rafraîchissement. Le rafraîchisseur d'air l'évapore par le tampon de cellulose de l'évaporateur, évacuant la chaleur de l'air et réduisant la température de l'air du ventilateur jusqu'à 3 °C, en fonction de la température de l'eau utilisée. Nous déconseillons d'utiliser la fonction de rafraîchissement les jours où l'humidité est particulièrement élevée, car elle l'augmente et peut ainsi contribuer à des problèmes circulatoires.

APERÇU DE L'APPAREIL

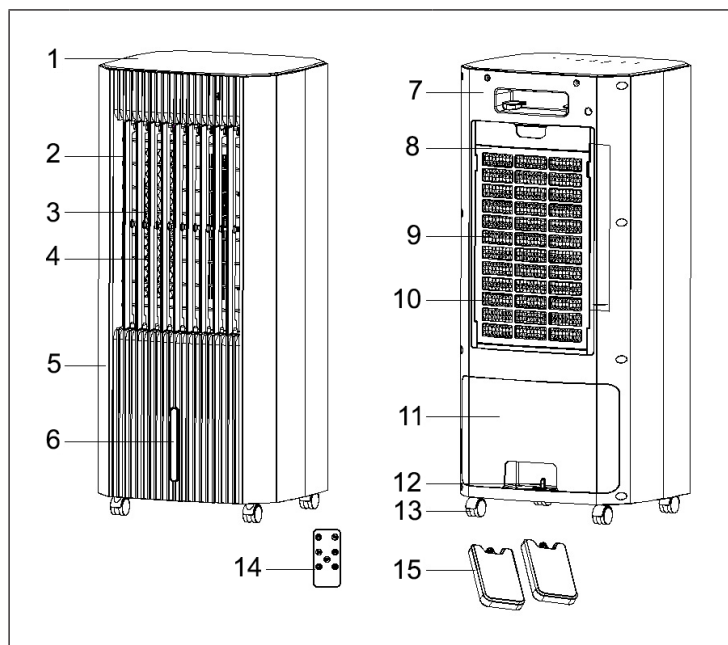

1	Panneau de commande	9	Filtre anti poussière
2	Volets de ventilation verticaux	10	Filtre nid d'abeille
3	Grille de protection	11	Réservoir d'eau
4	Volets de ventilation horizontaux	12	Commutateur de réservoir d'eau
5	Cache avant	13	Roulettes
6	Indicateur de niveau d'eau	14	Télécommande
7	Cache arrière	15	Packs réfrigérants
8	Boîtier de filtre nid d'abeille		



MISE EN GARDE

Risque de blessure ! N'utilisez que des accessoires et des pièces de rechange spécifiés dans le mode d'emploi. L'utilisation de pièces autres que celles spécifiées dans le mode d'emploi peut entraîner des blessures et endommager l'appareil.

PANNEAU DE COMMANDE ET FONCTIONS DES TOUCHES

16	Mode humidificateur	20	Vitesse (rapide, moyenne, lente)
17	Stériliser (lumière UV / ioniseur)	21	Mode oscillation
18	Minuterie	22	Marche/arrêt
19	Mode (vent normal, vent naturel, mode nuit)		

TÉLÉCOMMANDE

Remarques sur l'utilisation de la télécommande

1. La télécommande doit être dirigée vers le récepteur.
2. Lorsque la télécommande est dirigée vers le récepteur de l'appareil, la portée est de 5 mètres maximum. Si la télécommande n'est pas pointée vers le récepteur, la portée de la télécommande sera réduite.
3. Ne placez rien entre le récepteur et la télécommande.
4. Conservez la télécommande dans un endroit sûr afin qu'elle ne tombe pas et ne casse pas.
5. Lorsque vous n'utilisez pas la télécommande, retirez la pile et rangez-la dans un endroit sûr.

Insertion des piles dans la télécommande

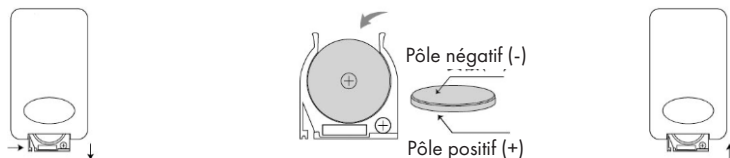

6. Le couvercle du compartiment à piles se retire en le tirant doucement vers le bas.
7. Placez la pile dans le compartiment. Respectez les pôles négatif et positif de la pile.
8. Remettez le couvercle du compartiment à piles et fixez-le solidement.

INSTALLATION DES ROULETTES

Sortez les quatre roulettes de la boîte. L'appareil ne doit pas être rempli d'eau ou de glace. Retournez soigneusement le rafraîchisseur d'air. Insérez les quatre roulettes dans les trous correspondants au bas de l'appareil, puis appuyez fermement sur les roulettes pour les verrouiller en place. Placez ensuite l'appareil sur les roulettes et réglez-le pour qu'il soit stable.

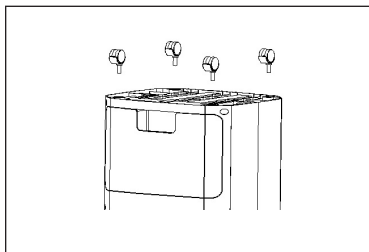

UTILISATION

Remarque : N'utilisez pas l'appareil sans le filtre à air inséré ! Sans le filtre à air, l'intérieur de l'appareil se salira vite. Cela pourrait réduire les performances et endommager l'appareil.



Conduite à tenir en cas d'urgence

1. Éteignez l'appareil.
2. En cas d'urgence, débranchez l'appareil de l'alimentation électrique. Débranchez toujours le câble en tirant la fiche et non le câble.
3. Ne reconnectez pas un appareil défectueux au secteur.

Mise en marche

- N'utilisez pas le rafraîchisseur d'air à proximité de rideaux ou d'autres matériaux et objets inflammables. Maintenez une distance minimale de 0,5 m des murs, des appareils et des objets.
- Gardez les portes et les fenêtres fermées lorsque l'appareil est en marche.

Pour allumer l'appareil

- Appuyez sur le bouton Marche / Arrêt [] pour démarrer lorsque l'appareil est en mode veille ou qu'une minuterie a été réglée.
- Après le démarrage, l'appareil fonctionne par défaut à une vitesse de ventilation moyenne (le voyant correspondant ne s'allume pas). Au bout de 3 secondes, l'appareil passe à la vitesse standard (vitesse du vent faible) ou fonctionne à la vitesse du vent enregistrée.
- Après la mise en marche, l'appareil fonctionne par défaut avec une vitesse de vent faible en mode vent normal lors de sa première mise en service.
- Appuyez sur Marche / Arrêt [] pour éteindre l'appareil lorsqu'il est en marche.
- Lorsque vous éteignez l'appareil, les réglages déjà effectués sont enregistrés, à l'exception de la fonction minuterie.
- Si vous débranchez la fiche ou en cas de panne de courant, la mémoire sera effacée.

Mode oscillation

La fonction peut être appelée si l'appareil est déjà allumé ou si une minuterie a été réglée.

- Appuyez sur le bouton oscillation [] pour démarrer la fonction. Appuyez à nouveau pour désactiver la fonction.
- La fonction oscillation est enregistrée.

Vitesse

Si l'appareil est allumé ou si une minuterie a été réglée, vous pouvez régler la vitesse du vent souhaitée en appuyant plusieurs fois sur la touche de vitesse [⊞].

- **En mode de vent normal** la vitesse du vent se règle dans l'ordre suivant : lente > moyenne > rapide > lente > ...Le voyant correspondant s'allume. L'appareil fonctionne constamment à la vitesse du vent réglée.
- **en mode vent naturel et en mode nuit**, la vitesse de ventilation se règle dans l'ordre suivant : lente > moyenne > rapide > lente > ...
Le voyant correspondant s'allume. En fonction de la vitesse réglée (faible, moyenne et élevée), l'appareil modifie automatiquement la vitesse du vent après un intervalle de temps spécifié, selon une règle préprogrammée (voir la section suivante Mode, point 2).

Mode

Si l'appareil est allumé ou si une minuterie a été réglée, vous pouvez régler le mode vent en appuyant plusieurs fois sur le bouton de mode [⊞].

1. Le mode vent se règle dans l'ordre suivant : Vent naturel > Mode nuit > Vent normal > Vent naturel > ... Le voyant correspondant s'allume.
 - Si vous passez du mode veille au mode vent normal, l'appareil fonctionne à une vitesse de vent moyenne quel que soit le réglage précédent de la vitesse du vent.
 - Lorsque vous éteignez l'appareil, les paramètres du mode veille ne sont pas enregistrés, mais l'appareil redémarre en mode vent normal.
2. En mode nuit et en mode vent naturel, la force du vent change automatiquement selon une règle préprogrammée. Les temps de changement de la force du vent en mode vent naturel sont indiqués ci-dessous, en fonction du réglage de la vitesse du vent (rapide, moyenne, lente) :

Mode vent naturel avec vitesse rapide

rapide (50 s) – moyenne (50 s) – lente (50 s) – rapide (50 s) – moyenne (50 s) – rapide (50 s) – moyenne (75 s) – rapide (50 s) – lente (50 s) – rapide (25 s) – lente (50 s) – rapide (50 s) – moyenne (75 s) – rapide (75 s) – lente (50 s)

Mode vent naturel avec vitesse moyenne

moyenne (50 s) – lente (50 s) – rapide (25 s) – moyenne (75 s) – lente (50 s)
 – rapide(50 s) – moyenne (75 s) – lente (50 s) – moyenne (75 s) – lente (50 s) –
 rapide (25 s) – moyenne (75 s) – lente (50 s) – moyenne (50 s) – lente (25 s)

Mode vent naturel avec vitesse lente

lente (50 s) – moyenne (50 s) – lente (50 s) – rapide ²(50 s) – lente (50 s) –
 moyenne (50 s) – lente (50 s) – moyenne (75 s) – lente (75 s) – moyenne (50 s) –
 rapide(50 s) – lente (75 s) – moyenne (50 s) – lente (50 s) – moyenne (25 s)

Fonctions minuterie

a) Minuterie de démarrage : Si le rafraîchisseur d'air est en mode veille, vous pouvez utiliser le bouton de minuterie () pour régler l'heure de démarrage de l'appareil.

- Appuyez sur le bouton de la minuterie pour régler une durée de 1 à 15 heures.
- Lorsque l'heure de la minuterie est réglée, appuyez à nouveau sur le bouton de la minuterie pour quitter le mode de réglage de la minuterie.
- En mode minuterie, vous pouvez aussi effectuer d'autres réglages tels que la vitesse du vent, le mode, etc..

b) Minuterie d'arrêt : Lorsque l'appareil est en marche, vous pouvez utiliser le bouton de minuterie () pour régler la durée jusqu'à ce que l'appareil s'éteigne.

- Appuyez sur le bouton de la minuterie pour régler une durée de 1 à 15 heures.
- Lorsque l'heure de la minuterie est réglée, appuyez à nouveau sur le bouton de la minuterie pour quitter le mode de réglage de la minuterie.

c) Voyants de la minuterie : Pendant que la minuterie est en cours, les voyants respectifs (1h, 2h, 4h, 8h) s'allument en fonction du temps restant de la minuterie.

REMARQUE : La fonction de minuterie n'est pas enregistrée lorsque l'appareil est allumé et éteint.

Stériliser (lumière UV / Ioniseur)

Vous pouvez régler cette fonction lorsque l'appareil est allumé ou qu'une minuterie a été réglée.

- Il existe deux façons d'éliminer les bactéries : en utilisant la fonction ioniseur (anions) ou en utilisant la lumière UV. Les deux fonctions peuvent être activées en même temps. Cependant, vous pouvez également sélectionner une seule des deux fonctions.

- Appuyez sur le bouton Stériliser () pour sélectionner l'un ou les deux
- Réglez les fonctions de stérilisation. Appuyez plusieurs fois sur le bouton de stérilisation pour régler les fonctions dans l'ordre suivant : UV > Anions > UV + Anions > Désactiver.
- La fonction de stérilisation peut être enregistrée.

Humidificateur d'air

Lorsque l'appareil est allumé ou qu'une minuterie a été réglée, vous pouvez activer le mode humidificateur.

- Appuyez sur le bouton d'humidification () pour activer la fonction. Appuyez à nouveau pour désactiver la fonction.
- Lorsque la fonction d'humidification est activée et que l'interrupteur de niveau d'eau est fermé, la pompe commence à fonctionner.
- Lorsque l'appareil démarre et que le mode humidification est désactivé, la pompe fonctionne selon le cycle suivant : marche 3 s > arrêt 3 s > marche 3 s > arrêt 3 s > marche.
- Si l'appareil fonctionne en mode humidification de l'air ou si la fonction d'humidification de l'air est activée et que le niveau d'eau dans le réservoir d'eau est bas, un signal d'alarme retentit (3 bips longs) et le voyant clignote à 1 Hz jusqu'à ce que la fonction d'humidification de l'air soit désactivée ou que l'appareil soit éteint.
- Remplissez le réservoir d'eau. Dès que le niveau d'eau dans le réservoir d'eau est correct, l'alarme s'arrête. La fonction d'humidification de l'air doit être réactivée manuellement.
- La fonction d'humidification de l'air est sauvegardée pendant le manque d'eau.

REPLISSAGE DU RÉSERVOIR D'EAU

- Tournez l'interrupteur du réservoir d'eau en position horizontale, puis retirez le réservoir d'eau. Après avoir retiré le réservoir d'eau, remplissez-le d'eau, de blocs de glace ou de glace.
- Remplissez le réservoir d'eau avec de l'eau ou de la glace uniquement jusqu'au repère de niveau d'eau maximum.
- Après le remplissage, faites glisser le réservoir d'eau dans sa position d'origine et tournez l'interrupteur du réservoir d'eau en position verticale pour le verrouiller.
- Si vous utilisez les packs de glace, veuillez les mettre au réfrigérateur pour les congeler. L'utilisation de packs de glace congelés a un certain effet de refroidissement et refroidit l'air soufflé du ventilateur.

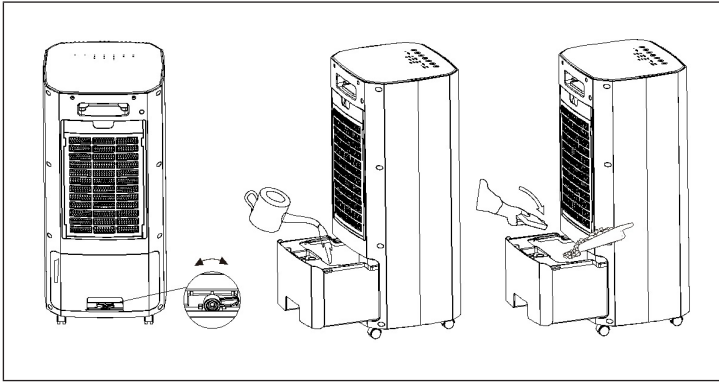

MISE EN GARDE

Risque de blessure ! Le liquide contenu dans les blocs de glace peut être nocif pour votre santé ! Si vous avalez ce liquide, consultez immédiatement un médecin. Si le liquide est entré en contact avec vos yeux, rincez-les avec de l'eau et consultez immédiatement un ophtalmologiste.

TRANSPORT ET STOCKAGE

Remarque : Si vous stockez ou transportez l'appareil de manière incorrecte, l'appareil peut être endommagé. Respectez les informations suivantes concernant le transport et le stockage de l'appareil.

Transport

Pour faciliter le déplacement et le transport de l'appareil, celui-ci est équipé de roulettes et d'une poignée.

Avant de transporter l'appareil, suivez les points suivants :

- Éteignez l'appareil.
- Retirez la fiche d'alimentation en tirant sur la fiche et non sur le câble.
- N'utilisez pas le cordon d'alimentation pour tirer l'appareil.
- Ne faites rouler l'appareil que sur une surface plane et lisse.

Après avoir transporté l'appareil, respectez les consignes suivantes :

- Placez l'appareil en position verticale après le transport.

Stockage

Avant de ranger l'appareil, appliquez les consignes suivantes :

- Videz et nettoyez le réservoir d'eau.
- Laissez sécher le filtre en nid d'abeille avant de le ranger. Sinon, l'appareil peut dégager une odeur de moisi au redémarrage.

Lorsque vous n'utilisez pas l'appareil, respectez les conditions de stockage suivantes :

- Stockez l'appareil dans un endroit sec à l'abri du gel et de la chaleur.
- Stockez l'appareil en position verticale à l'abri de la poussière et de la lumière directe du soleil.
- Si nécessaire, protégez l'appareil de la poussière et de la saleté avec un couvercle
- Ne placez aucun appareil ou objet sur l'appareil pour éviter de l'endommager.
- Retirez les piles de la télécommande.

NETTOYAGE ET ENTRETIEN

Consignes de nettoyage et d'entretien



MISE EN GARDE

Risque de choc électrique ! Ne touchez pas la fiche d'alimentation avec les mains mouillées ou humides.

- Éteignez l'appareil et débranchez la fiche de la prise.
- Débranchez toujours l'appareil en tirant sur la fiche et non sur le câble.

Nettoyage du réservoir d'eau

Remarque : Éteignez l'appareil et débranchez la fiche d'alimentation de la prise avant de nettoyer le réservoir d'eau.

1. Retirez d'abord le réservoir d'eau et ouvrez le verrou pivotant de la pompe à eau sous pression.
2. Retirez les composants de la pompe, puis retirez tout le réservoir d'eau.
3. Essuyez le réservoir d'eau avec un chiffon humide. Pour les salissures plus importantes, vous pouvez utiliser une brosse douce et brosser plusieurs fois.
4. Une fois le réservoir d'eau nettoyé, remettez-le dans l'ordre inverse.

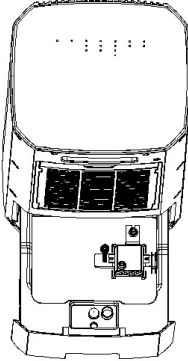
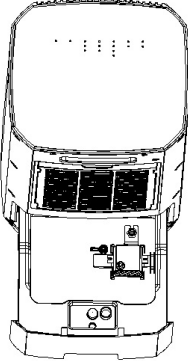
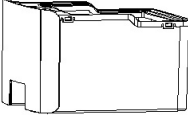
		
<p>Lorsque le verrou tournant est fermé, les composants de la pompe à eau sont sécurisés.</p>	<p>Ouvrez le verrou en le tournant pour libérer les composants de la pompe à eau et les retirer.</p>	<p>Le réservoir d'eau peut se retirer séparément.</p>

Nettoyage du filtre en nid d'abeille

Remarque : Si le filtre n'est pas nettoyé pendant une longue période, cela peut altérer le fonctionnement de l'appareil, par ex. réduire le débit d'air et augmenter le niveau sonore. Nettoyez le filtre à air une fois par mois.

- Retirez les composants du filtre en nid d'abeille du cache arrière. Retirez ensuite le filtre en nid d'abeille et le filtre à poussière. Rincez-le plusieurs fois à l'eau. S'il n'est pas encore propre, vous pouvez le brosser avec une brosse à poils doux. Remettez ensuite le filtre dans l'ordre inverse.

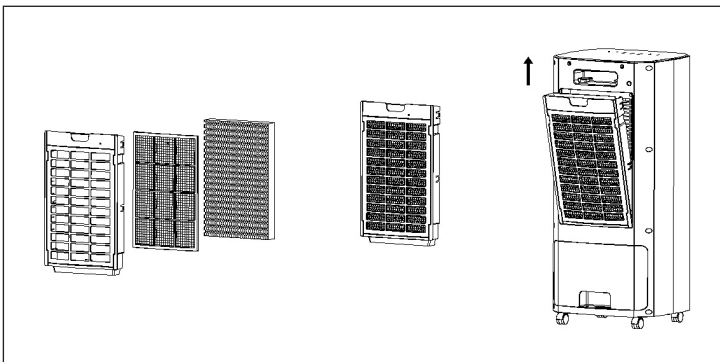

RÉSOLUTION DES PROBLÈMES



MISE EN GARDE

Risque de choc électrique ! Les réparations de l'appareil et les interventions sur les composants électriques ne doivent être effectuées que par une entreprise spécialisée ! N'essayez pas de réparer l'appareil vous-même.

L'appareil a été vérifié plusieurs fois pendant la production et devrait fonctionner parfaitement. Cependant, en cas de dysfonctionnements, vérifiez les points suivants:

Problème	Solution
L'appareil ne démarre pas.	Vérifiez qu'il est branché.
	Vérifiez que le câble et la fiche ne sont pas endommagés.
	Vérifiez le fusible de la maison.
L'appareil s'est arrêté automatiquement.	Gardez l'admission d'air libre pour éviter la surchauffe du moteur.
	Vérifiez si la protection contre la surchauffe a été déclenchée (voir la section "Utilisation").
L'appareil ne fonctionne plus ou bien à faible puissance.	Vérifiez la position des volets de ventilation horizontaux. Ceux-ci doivent être ouverts au maximum.
	Vérifiez que le filtre à air n'est pas contaminé. Nettoyez ou remplacez le filtre à air si nécessaire.
	Vérifiez que la distance minimale aux murs ou à d'autres objets est respectée. Si nécessaire, déplacez l'appareil un peu plus loin au centre de la pièce.
L'appareil fonctionne, mais le refroidissement par air et la pompe ne fonctionnent pas.	Vérifiez si le mode de rafraîchissement est activé. La LED d'affichage du mode de rafraîchissement (22) doit s'allumer.
	Vérifiez le niveau de remplissage du réservoir d'eau (voir chapitre "Remplissage du réservoir d'eau"). La LED d'affichage du mode rafraîchissement (22) ne doit pas clignoter.
	Vérifiez si quelque chose obstrue l'entrée de la pompe. Assurez-vous que l'entrée de la pompe n'est pas bouchée.
	Si la pompe ne fonctionne pas alors que le réservoir d'eau est complètement rempli et que le mode de rafraîchissement est activé, la pompe peut être défectueuse. Contactez le support client.

Fuite d'eau.	Vérifiez que l'appareil ne fuit pas.
	Vérifiez que le réservoir d'eau est bien installé.
Impossible d'installer le réservoir d'eau.	Vérifiez que le mécanisme d'abaissement de la pompe s'est déclenché. Si la pompe est visible dans la zone inférieure, le réservoir d'eau est bloqué. Faites glisser la pompe vers le haut jusqu'à ce que l'interrupteur pour abaisser la pompe soit visible.
La fonction oscillation ne fonctionne pas.	Le moteur de la fonction d'oscillation peut être défectueux. Contactez le support client.
L'appareil est très bruyant ou vibre.	Vérifiez que l'appareil est dans une position stable et verticale.
L'appareil ne répond pas à la télécommande.	Vérifiez si la distance entre la télécommande et l'appareil est trop grande et réduisez-la si nécessaire.
	Assurez-vous qu'il n'y a pas d'obstacles tels que des meubles ou des murs entre l'appareil et la télécommande. Assurez-vous que l'appareil et la télécommande se voient directement.
	Vérifiez l'état de charge des piles et remplacez-les si nécessaire.
	Si les piles viennent d'être remplacées, vérifiez qu'elles ont été insérées correctement en respectant la polarité (+/-).

Remarque : Attendez au moins 3 minutes après les travaux de maintenance. Alors seulement, rallumez l'appareil.

INFORMATIONS SUR LE RECYCLAGE

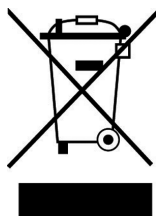

Vous trouverez sur le produit l'image ci-contre (une poubelle sur roues, barrée d'une croix), ce qui indique que le produit se trouve soumis à la directive européenne 2012/19/UE. Renseignez-vous sur les dispositions en vigueur dans votre région concernant la collecte séparée des appareils électriques et électroniques. Respectez-les et ne jetez pas les appareils usagés avec les ordures ménagères. La mise en rebut correcte du produit usagé permet de préserver l'environnement et la santé. Le recyclage des matériaux contribue à la préservation des ressources naturelles.

Ce produit contient des piles qui sont soumises à la directive européenne 2006/66/CE selon laquelle elles ne doivent pas être éliminées avec les ordures ménagères. Renseignez-vous sur les dispositions en vigueur concernant la mise en rebut séparée des piles. La mise au rebut correcte du produit usagé permet de préserver l'environnement et la santé.

FABRICANT

Chal-Tec GmbH, Wallstraße 16, 10179 Berlin, Allemagne.

Estimado cliente,

Le felicitamos por la adquisición de este producto. Lea atentamente las siguientes instrucciones y sígalas para evitar posibles daños. No asumimos ninguna responsabilidad por los daños causados por el incumplimiento de las instrucciones y el uso inadecuado. Escanee el siguiente código QR para obtener acceso a la última guía del usuario y más información sobre el producto.



ÍNDICE

Indicaciones de seguridad	52
Vista general del aparato	54
Panel de control y teclas	55
Mando a distancia	56
Instalación de las ruedas	56
Funcionamiento	57
Llenar el depósito de agua	60
Transporte y almacenamiento	61
Limpieza y cuidado	62
Detección y resolución de anomalías	64
Retirada del aparato	66
Fabricante	66

DATOS TÉCNICOS

Número de artículo	10035856
Alimentación	220-240 V ~ 50-60 Hz
Puissance	65 W
Volumen del depósito de agua	5 litros
Caudal de aire	≥ 1,8 m/s
Nivel de ruido	63 dB (A)

INDICACIONES DE SEGURIDAD

- Antes de utilizar el aparato, compruebe la tensión en la placa técnica del mismo. Conecte el aparato a tomas de corriente que se adecuen a su tensión.
- Mantenga el cable de alimentación lejos de las superficies calientes y de los objetos afilados.
- No coloque el cable de alimentación debajo alfombras ni lo cubra con otros objetos o materiales. Coloque el cable de tal manera que nadie pueda pisarlo ni tropezar con él.
- No utilice el aparato si el cable de alimentación o el enchufe está dañado.
- Si el cable de alimentación o el enchufe está dañado, deberá ser sustituido por el fabricante, una empresa autorizada o una persona cualificada.
- Utilice el aparato únicamente en el interior.
- No cubra el aparato.
- Coloque el aparato en una superficie nivelada y estable. Asegúrese de que el aparato está en posición vertical.
- Asegúrese de que el aparato está apagado antes de conectar el enchufe a la toma de corriente.
- No opere el aparato ni toque el enchufe o el cable con las manos mojadas.
- No deje el aparato sin supervisión cuando está en marcha. Apague el aparato y desconecte el enchufe de la toma de corriente si no lo utiliza.
- Antes de limpiar o inspeccionar el aparato, desconéctelo de la toma de corriente.
- Para desconectar el aparato no tire del cable, sino del cuerpo del enchufe.
- Los niños mayores de 8 años y las personas con discapacidad física, sensorial o psíquica pueden utilizar el aparato si han sido previamente instruidos por su tutor o supervisor sobre el funcionamiento del mismo y conocen las funciones, las indicaciones de seguridad y los riesgos asociados.
- Utilice el aparato de acuerdo con lo descrito en estas instrucciones de uso.
- No introduzca los dedos ni ningún objeto en las rejillas de ventilación.
- No coloque el aparato cerca de cortinas, manteles o textiles similares. El ventilador podría tirar de ellos y romperlos.
- No utilice el aparato en estancias húmedas, como cuartos de baño.
- No utilice el aparato si aún no tiene las ruedas montadas o se encuentra de lado.
- Desenrolle el cable completamente antes de utilizar el aparato.
- Cuando el aparato está en marcha, humedece el aire ambiente. Evite que la humedad del aire sea demasiado elevada. Recomendamos mantener una humedad del aire entre 40-50 %. Una humedad del aire demasiado elevada puede provocar la aparición de moho y problemas de salud.
- Coloque el aparato en una superficie resistente a la humedad y a una humedad del aire elevada. Es posible que, al montar o desmontar el depósito de agua, se derramen algunas gotas. Si es así, limpie las gotas de inmediato.
- Cambie el agua en el depósito cada 3 días como máximo.



ADVERTENCIA

Riesgo de descarga eléctrica. Solamente una empresa especializada autorizada debe llevar a cabo trabajos en los componentes eléctricos.

Indicaciones sobre la radiación UV-C

- Este aparato contiene un radiador UV-C.
- Si el aparato no se utiliza de la forma prevista o si la carcasa está dañada, pueden emitirse radiaciones UV-C peligrosas. Incluso pequeñas dosis de radiación UV-C pueden causar daños en los ojos y la piel.
- Si el aparato presenta daños visibles, no póngalo en funcionamiento.
- Si el radiador UV-C está dañado, no lo sustituya usted mismo. Solamente un personal técnico cualificado debe llevar a cabo las reparaciones.

DESCRIPCIÓN DEL PRODUCTO

El enfriador de aire reduce la temperatura ambiente a un nivel confortable mediante la refrigeración por ventilación. Para ello, el aparato se llena de agua fría u, opcionalmente, de cubitos de hielo o recipientes para hielo, que enfrían el aire caliente que entra a través del filtro y que luego es expulsado por el ventilador.

Además de la función de enfriamiento, el aparato también puede utilizarse para limpiar el aire: gracias a un filtro de aire integrado y a la estructura de panel del filtro, el aire aspirado se filtra.

La velocidad del ventilador se puede ajustar en tres etapas. La dirección de emisión del aire refrigerado puede ajustarse manualmente a través de las láminas de ventilación o mediante la función de oscilación giratoria automática seleccionable opcionalmente. El aparato tiene un modo nocturno que suprime los ultrasonidos a la hora de dormir. El enfriador de aire se controla a través del panel de control o el mando a distancia por infrarrojos.

Además, el aparato puede apagarse automáticamente mediante la función de temporizador. El enfriador de aire está equipado con una protección contra el sobrecalentamiento, que lo desconecta en caso de sobrecalentamiento.

Indicaciones sobre el uso del depósito de agua:

Normalmente, puede utilizar el enfriador de aire incluso si el depósito de agua está vacío. En este caso funciona como un ventilador corriente. El agua en el depósito solo es necesaria si utiliza la función de enfriamiento. El enfriador de aire la evapora a través del nebulizador, eliminando de este modo el calor del aire y reduciendo la temperatura del aire del ventilador hasta 3 °C (en función de lo fría que está el agua). No recomendamos utilizar la función de enfriamiento en los días con una humedad del aire especialmente alta, ya que ésta aumenta aún más y puede causar problemas de circulación.

VISTA GENERAL DEL APARATO

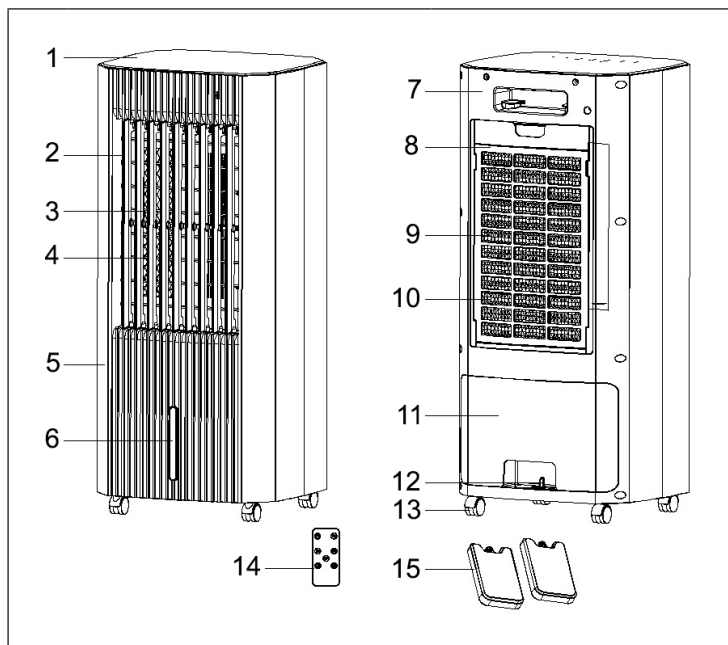

1	Panel de control	9	Filtro de polvo
2	Lámina de ventilación vertical	10	Filtro de panel
3	Rejilla de protección	11	Depósito de agua
4	Lámina de ventilación horizontal	12	Indicador del nivel de agua
5	Tapa extraíble frontal	13	Ruedas
6	Indicador del nivel de agua	14	Mando a distancia
7	Tapa posterior	15	Recipiente para hielo
8	Recipiente del filtro de panel		



ADVERTENCIA

¡Riesgo de lesiones! Utilice los accesorios y las piezas de recambio que fueron descritas en estas instrucciones de uso. El uso de piezas distintas a las especificadas en el manual de instrucciones puede provocar lesiones y daños en el aparato.

PANEL DE CONTROL Y TECLAS

16	Modo «Humidificación de aire»	20	Velocidad (alta, media, baja)
17	Esterilización (luz UV/ionizador)	21	Modo «Oscilación»
18	Temporizador	22	Botón ON/OFF
19	Modos (Viento normal, Viento natural, Nocturno)		

MANDO A DISTANCIA

Indicaciones sobre el uso del mando a distancia

1. El mando a distancia debe apuntar al receptor.
2. Cuando el mando a distancia apunta al receptor del aparato, el alcance máximo es de 5 metros. Si el mando a distancia no apunta al receptor, el alcance del mando a distancia se reduce.
3. No coloque ningún objeto entre el receptor y el mando a distancia.
4. Guarde el mando a distancia en un lugar seguro para evitar que se caiga y se rompa.
5. Cuando no utilice el mando a distancia, retire la pila y guárdela en un lugar seguro.

Inserción de la pila en el mando a distancia

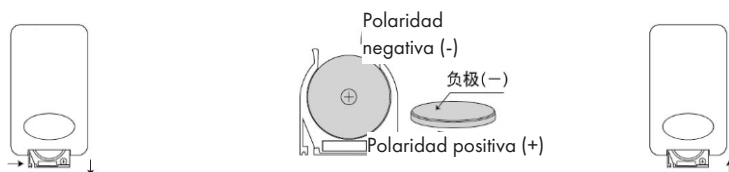

6. La tapa del compartimento de pilas se puede extraer tirando suavemente hacia abajo.
7. Inserte la pila en el compartimento de pilas. Preste atención a la polaridad negativa y positiva de la pila.
8. Vuelva a colocar la tapa del compartimento de pilas y fíjela bien.

INSTALACIÓN DE LAS RUEDAS

Saque las cuatro ruedas de la caja. El aparato no debe estar lleno de agua o hielo. Coloque con cuidado el enfriador de aire boca abajo. Inserte las cuatro ruedas en los orificios correspondientes de la parte inferior del aparato, presione las ruedas firmemente para mantenerlas en su lugar. A continuación, coloque el aparato sobre las ruedas y alinéelas para que queden estables.

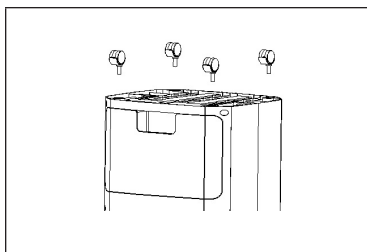

FUNCIONAMIENTO

Nota: ¡No utilice el aparato si el filtro de aire no está insertado! Sin el filtro de aire, el interior del aparato se ensuciará mucho. Esto podría reducir el rendimiento y dañar el aparato.



Comportamiento en caso de emergencia

1. Apague el aparato.
2. Desconecte el aparato de la toma de corriente en caso de emergencia. Para desconectar el aparato no tire del cable, sino del cuerpo del enchufe.
3. No conecte el aparato a una toma de corriente si presenta daños.

Puesta en funcionamiento

- No utilice el enfriador de aire cerca de cortinas u otros materiales y objetos combustibles. Mantenga una distancia mínima de 0,5 m de las paredes, aparatos y objetos.
- Mantenga las puertas y ventanas cerradas cuando el aparato esté en funcionamiento.

Encender el aparato

- Pulse el botón de encendido/apagado  para poner en marcha el aparato cuando éste se encuentre en modo de espera o se haya configurado un temporizador.
- Tras la puesta en marcha, el aparato funcionará por defecto a velocidad media (el indicador luminoso correspondiente no se encenderá). Después de 3 segundos, el aparato cambiará a la velocidad por defecto (velocidad del viento baja) o funcionará a la velocidad guardada.
- Tras el encendido, el aparato funciona por defecto a baja velocidad en modo «Viento normal» durante la puesta en marcha inicial.
- Pulse el botón de encendido/apagado  para apagar el aparato durante el funcionamiento.
- Al apagar el aparato, se guardan los ajustes realizados, excepto la función de temporizador.
- Si desenchufa el aparato o en caso de fallo de alimentación, las configuraciones guardadas se eliminarán.

Modo «Oscilación»

Puede activar esta función cuando el aparato ya está encendido o si se ha programado un temporizador.

- Pulse el botón de modo «Oscilación»  para iniciar la función. Pulse de nuevo el botón de modo «Oscilación» para desactivar la función.
- Se guarda la función del modo «Oscilación».

Velocidad

Cuando el aparato está encendido o se ha programado un temporizador, puede ajustar la velocidad del viento deseada pulsando repetidamente el botón de velocidad [].

- **En el modo «Viento normal»**, la velocidad del viento se puede ajustar en el siguiente orden: Baja > Media > Alta > Baja >... Se ilumina el indicador luminoso correspondiente. El aparato funciona constantemente a la velocidad del viento establecida.
- **En el modo «Viento natural» y en el modo «Nocturno»**, la velocidad del viento se puede ajustar en el siguiente orden: Baja > Media > Alta > Baja >... Se ilumina el indicador luminoso correspondiente. En función de la velocidad del viento ajustada (baja, media y alta), el aparato cambia automáticamente la intensidad del viento después de un intervalo de tiempo establecido, según una regla preprogramada (véase el siguiente apartado «Modos», punto 2).

Modos

Cuando el aparato está encendido o se ha programado un temporizador, puede ajustar la velocidad del viento deseada pulsando repetidamente el botón «Modo» [].

1. En el modo «Viento normal», la velocidad del viento se puede ajustar en el siguiente orden: Viento natural > modo «Nocturno» > Viento normal > Viento natural > ... Se ilumina el indicador luminoso correspondiente.
 - Cuando cambia del modo «Nocturno» al modo «Viento normal», el aparato funciona a una velocidad de viento media, independientemente del ajuste anterior de la velocidad del viento.
 - Cuando se apaga el aparato, los ajustes del modo «Nocturno» no se guardan y el aparato se reinicia en el modo «Viento normal».
2. En el modo «Nocturno» y en el modo «Viento natural», la velocidad del viento cambia automáticamente según una regla preprogramada. A continuación, se indican los tiempos respectivos para cambiar la fuerza del viento en el modo «Viento natural», según el ajuste de la velocidad del viento (Alta, Media, Baja):

Modo «Viento natural» con velocidad de viento alta

Alta (50 s) – Media (50 s) – Baja (50 s) – Alta (50 s) – Media (50 s) – Baja (50 s) – Media (75 s) – Alta (50 s) – Baja (50 s) – Alta (25 s) – Baja (50 s) – Alta (50 s) – Media (75 s) – Alta (75 s) – Baja (50 s)

Modo «Viento natural» con velocidad de viento media

Media (50 s) – Baja (50 s) – Alta (25 s) – Media (75 s) – Baja (50 s) – Alta (50 s) – Media (75 s) – Baja (50 s) – Media (75 s) – Baja (50 s) – Alta (25 s) – Media (75 s) – Baja (50 s) – Media (50 s) – Baja (25 s)

Modo «Viento natural» con velocidad de viento baja

Baja (50 s) – Media (50 s) – Baja (50 s) – Alta (50 s) – Baja (50 s) – Media (50 s) – Baja (50 s) – Media (75 s) – Baja (75 s) – Media (50 s) – Alta (50 s) – Baja (75 s) – Media (50 s) – Baja (50 s) – Media (25 s)

Función «Temporizador»

a) Temporizador de inicio: Cuando el enfriador de aire se encuentra en modo reposo, puede configurar la hora de encendido del aparato con el botón de temporizador [⌚]

- Pulse el botón del temporizador para configurar un tiempo de 1 a 15 horas.
- Cuando se haya ajustado el tiempo del temporizador, pulse de nuevo el botón del temporizador para salir del modo de ajuste del temporizador.
- También puede realizar otros ajustes en el modo temporizador, como la velocidad del viento, el modo, etc.

b) Temporizador de apagado: Cuando el aparato está en funcionamiento, puede utilizar el botón del temporizador [⌚] para ajustar el tiempo de apagado del aparato.

- Pulse el botón del temporizador para configurar un tiempo de 1 a 15 horas.
- Cuando se haya ajustado el tiempo del temporizador, pulse de nuevo el botón del temporizador para salir del modo de ajuste del temporizador.

c) Indicadores luminosos del temporizador: A medida que transcurre el tiempo del temporizador, las luces indicadoras respectivas (1h, 2h, 4h, 8h) se encienden de acuerdo con el tiempo del temporizador.

NOTA: La función de temporizador no se guarda al encender y apagar el aparato.

Esterilización (función de luz ultravioleta/ionizador)

Esta función se puede ajustar cuando se enciende el aparato o cuando se ha programado un temporizador.

- Hay dos formas de eliminar las bacterias: mediante la función ionizadora (aniones) o mediante la luz UV. Ambas funciones pueden activarse simultáneamente. También puede seleccionar sólo una de las dos funciones.

- Pulse el botón de esterilización  para ajustar una o ambas funciones de esterilización. Pulse el botón de esterilización repetidamente para ajustar las funciones en el siguiente orden: UV > Aniones > UV + Aniones > Desactivar.
- La función de esterilización se puede guardar.

Humidificación de aire

Cuando el aparato está encendido o se ha ajustado un temporizador, puede activar el modo «Humidificación de aire».

- Pulse el botón de humidificación  para activar la función «Humidificación de aire». Pulse de nuevo el botón para desactivar la función.
- Cuando se activa la función «Humidificación de aire» y se cierra el interruptor de nivel de agua, la bomba comienza a funcionar.
- Cuando el aparato se enciende y el modo «Humidificación de aire» está desactivado, la bomba funciona en el siguiente ciclo: funciona 3s > se detiene 3s > funciona 3s > se detiene 3s > continúa funcionando.
- Cuando el aparato está funcionando en modo «Humidificación de aire» o la función «Humidificación de aire» está activada y el nivel de agua en el depósito de agua es bajo, suena una señal de alarma (3 pitidos largos) y la pantalla parpadea a 1 Hz hasta que se desactiva la función de humidificación o se apaga la unidad.
- Añada agua al depósito de agua. En cuanto el nivel de agua en el depósito de agua se ha rellenado, la alarma se detiene. Sin embargo, la función «Humidificación de aire» debe volver a activarse manualmente.
- La función «Humidificación de aire» se guarda durante el nivel bajo de agua.

LLENAR EL DEPÓSITO DE AGUA

- Gire el interruptor del depósito de agua a la posición horizontal y, a continuación, retire el depósito de agua. Después de retirar el depósito de agua, llénelo de agua, recipientes para hielo o hielo.
- Llene el depósito de agua con agua o hielo sólo hasta la marca de nivel máximo de agua.
- Tras el llenado, deslice el depósito de agua a la posición original y gire el interruptor del depósito de agua a la posición vertical para bloquearlo.
- Cuando utilice los recipientes para hielo, colóquelos en el congelador para que se congelen. El uso de recipientes para hielo congelados tiene cierto efecto refrigerante y enfría el aire del ventilador.

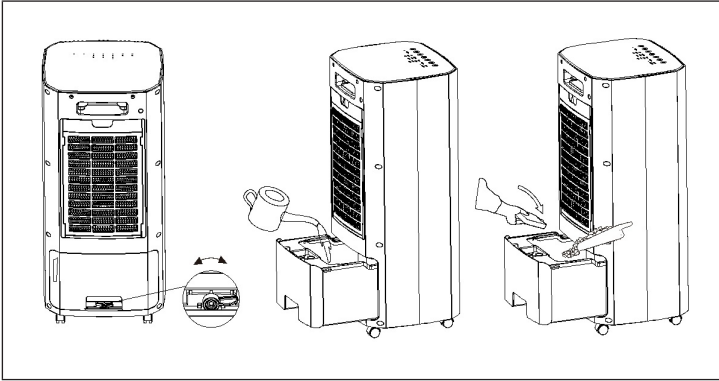

ADVERTENCIA



¡Riesgo de lesiones! El líquido de los recipientes para hielo puede ser perjudicial para la salud. En caso de ingestión del líquido, consulte inmediatamente a un médico. Si el líquido ha entrado en contacto con los ojos, lávelos con agua y consulte inmediatamente a un oftalmólogo.

TRANSPORTE Y ALMACENAMIENTO

Nota: Puede dañar el aparato si lo almacena o transporta de forma inadecuada. Tenga en cuenta las siguientes indicaciones sobre el transporte y el almacenamiento del aparato.

Transporte

Para facilitar su traslado y transporte, el aparato está equipado con ruedas y un asa de transporte.

Antes de transportar el aparato, realice las siguientes acciones:

- Apague el aparato.
- Para desconectar el aparato no tire del cable, sino del cuerpo del enchufe.
- No utilice el cable de alimentación para tirar del aparato.
- Haga rodar el aparato sólo sobre una superficie plana y lisa.

Después de transportar el aparato, cumpla las siguientes instrucciones:

- Después de transportar el aparato, colóquelo en posición vertical.

Almacenamiento

Antes de guardar el aparato, cumpla las siguientes instrucciones:

- Vacíe y limpie el depósito de agua antes de guardarlo.
- Seque el filtro de panal antes de guardarlo. De lo contrario, el aparato puede emitir un olor a humedad después de reiniciarse.

Si no utiliza el aparato, respete las siguientes condiciones de almacenamiento:

- Guarde el aparato en un lugar seco y protegido de las heladas y el calor.
- Guarde el aparato en posición vertical y protegido del polvo y de la luz solar directa.
- Si es necesario, proteja el aparato del polvo y la suciedad con una funda.
- No coloque ningún equipo u objeto sobre el aparato para evitar que se dañe.
- Retire las pilas del mando a distancia.

LIMPIEZA Y CUIDADO

Indicaciones sobre la limpieza y mantenimiento



ADVERTENCIA

Riesgo de descarga eléctrica. No toque el enchufe con las manos mojadas o húmedas.

- Apague el aparato y desconecte el enchufe de la toma de corriente.
- Para desconectar el aparato no tire del cable, sino del cuerpo del enchufe.

Limpieza del depósito de agua

Nota: Apague el aparato y desconecte el cable de alimentación antes de retirar el depósito de agua.

1. En primer lugar, retire el depósito de agua y abra el perno giratorio de la bomba de agua a presión.
2. Saque los componentes de la bomba y luego retire el depósito de agua.
3. Limpie el depósito de agua con un paño húmedo. Para la suciedad más intensa, puede utilizar un cepillo suave.
4. Después de limpiar el depósito de agua, vuelva a colocarlo en orden inverso.

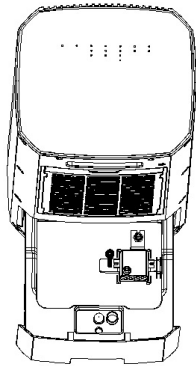
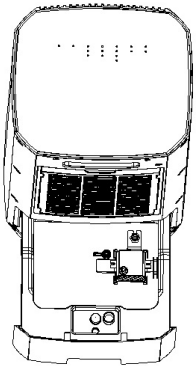
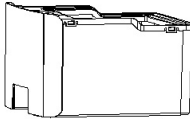
		
<p>Si el perno giratorio está cerrado, los componentes de la bomba de agua están asegurados.</p>	<p>Al girar el cierre giratorio para abrirlo, los componentes de la bomba de agua se liberan y se pueden extraer.</p>	<p>El depósito de agua puede extraerse por separado.</p>

Limpieza del filtro de panel

Nota: Si no limpia el filtro durante mucho tiempo, puede afectar negativamente al funcionamiento del aparato, como reducir el flujo de aire y aumentar el nivel de ruido. Limpie el filtro de aire una vez al mes.

- Retire el componente del filtro de panel de la cubierta posterior. A continuación, retire el filtro de panel y el filtro de polvo. Aclárelo varias veces con agua. Si todavía no está limpio, puede limpiarlo con un cepillo de cerdas suaves. A continuación, inserte el filtro en orden inverso.

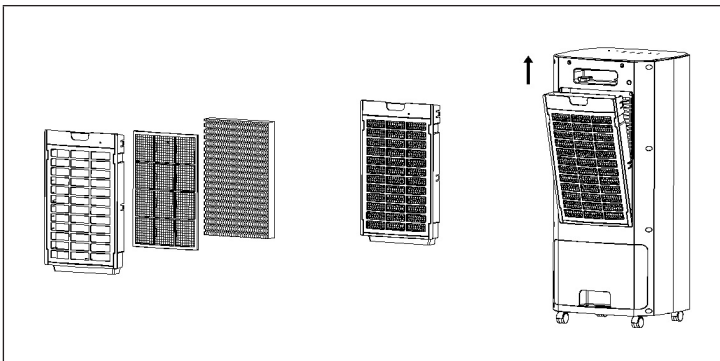

DETECCIÓN Y RESOLUCIÓN DE ANOMALÍAS



ADVERTENCIA

Riesgo de descarga eléctrica. ¡Solamente un técnico especializado autorizado debe llevar a cabo los trabajos de reparación y mantenimiento del aparato y de los componentes eléctricos! No intente reparar el aparato usted mismo.

Durante la producción se comprobó varias veces el buen funcionamiento del aparato. Si, a pesar de todo, se producen fallos, compruebe los siguientes puntos:

Anomalía	Posible solución
El aparato no se enciende.	Revise la corriente eléctrica
	Compruebe que el cable de alimentación y el enchufe no estén dañados.
	Compruebe el fusible.
El aparato se ha apagado automáticamente.	Mantenga la entrada de aire libre para evitar que el motor se sobrecaliente.
	Compruebe si se ha activado la protección contra el sobrecalentamiento (véase el apartado «Funcionamiento»).
El aparato no funciona o lo hace a potencia reducida	Compruebe la posición de las láminas de ventilación horizontales. Estas deben estar abiertas al máximo.
	Compruebe si el filtro de aire está sucio. Limpie o sustituya el filtro de aire si es necesario.
	Compruebe que se respete la distancia mínima a las paredes u otros objetos. Si es necesario, coloque el aparato un poco más lejos en el centro de la habitación.

El aparato está funcionando, pero el modo «Enfriamiento de aire» y la bomba no funcionan.	Compruebe si el modo «Enfriamiento de aire» está activo. El indicador led del modo «Enfriamiento de aire» (22) debe estar encendido.
	Compruebe el nivel de llenado del depósito de agua (véase el apartado «Llenado del depósito de agua»). El indicador led del modo «Enfriamiento de aire» (22) no debe parpadear.
	Compruebe si hay objetos que bloquean la entrada de la bomba. Asegúrese de que la entrada de la bomba no está bloqueada.
	Si la bomba no funciona, aunque el depósito de agua esté completamente lleno y el modo «Enfriamiento de aire» esté activado, es posible que la bomba esté defectuosa. Póngase en contacto con el servicio de atención al cliente.
Hay una fuga de agua.	Compruebe que no hay fugas en el aparato.
	Compruebe que el depósito de agua está bien colocado.
El depósito de agua no se inserta.	Compruebe si se ha activado el mecanismo de descenso de la bomba. Si puede ver la bomba en el fondo, significa que el depósito de agua está bloqueado. Empuje la bomba hacia arriba hasta que el interruptor para bajar la bomba sea visible.
La función «Oscilación» no funciona.	El motor de la función «Oscilación» puede estar defectuoso. Póngase en contacto con el servicio de atención al cliente.
El aparato emite mucho ruido o vibra.	Compruebe que el aparato está en una posición estable y vertical.
El aparato no responde al mando a distancia.	Compruebe si la distancia entre el mando a distancia y el aparato es demasiado grande y redúzcala si es necesario.
	Asegúrese de que no haya obstáculos, como muebles o paredes, entre el aparato y el mando a distancia. Asegúrese de que hay una línea de visión directa entre el aparato y el mando a distancia.
	Compruebe el nivel de carga de las pilas y sustitúyelas si es necesario.
	Si acaba de cambiar las pilas, compruebe que las haya introducido correctamente, según la polaridad (+/-).

Nota: Espere al menos 3 minutos después de realizar trabajos de mantenimiento. Sólo entonces encienda el dispositivo de nuevo.

RETIRADA DEL APARATO

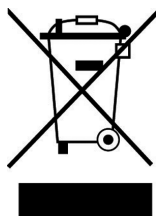

Si el aparato lleva adherida la ilustración de la izquierda (el contenedor de basura tachado), entonces rige la directiva europea 2012/19/UE. Este producto no debe arrojarse a un contenedor de basura común. Infórmese sobre las leyes territoriales que regulan la recogida separada de aparatos eléctricos y electrónicos. Respete las leyes territoriales y no arroje aparatos viejos al cubo de la basura doméstica. Una retirada de aparatos conforme a las leyes contribuye a proteger el medio ambiente y a las personas a su alrededor frente a posibles consecuencias perjudiciales para la salud. El reciclaje ayuda a reducir el consumo de materias primas.

Este producto contiene pilas que según la Normativa europea 2006/66/CE no deben ser arrojadas al cubo de la basura común. Infórmese sobre la legislación de su país que regula la retirada y eliminación de las pilas y baterías. Una gestión adecuada de estos residuos previene consecuencias potencialmente negativas para el medio ambiente y la salud de las personas.

FABRICANTE

Chal-Tec GmbH, Wallstraße 16, 10179 Berlin, Alemania.

Gentile cliente,

La ringraziamo per aver acquistato il dispositivo. La preghiamo di leggere attentamente le seguenti istruzioni per l'uso e di seguirle per evitare possibili danni. Non ci assumiamo alcuna responsabilità per danni scaturiti da una mancata osservazione delle avvertenze di sicurezza e da un uso improprio del dispositivo. Scansionare il codice QR seguente, per accedere al manuale d'uso più attuale e per ricevere informazioni sul prodotto.



INDICE

Avvertenze di sicurezza	68
Descrizione del dispositivo	70
Pannello di controllo e tasti funzioni	71
Telecomando	72
Installare le rotelle	72
Utilizzo	73
Riempire il serbatoio	76
Trasporto e stoccaggio	77
Pulizia e manutenzione	78
Correzione degli errori	80
Smaltimento	82
Produttore	82

DATI TECNICI

Numero articolo	10035856
Alimentazione	220-240 V ~ 50-60 Hz
Potenza	65 W
Capacità del serbatoio	5 litri
Flusso d'aria	≥ 1,8 m/s
Rumorosità	63 dB (A)

AVVERTENZE DI SICUREZZA

- Controllare la tensione sulla targhetta del dispositivo prima dell'utilizzo. Collegare il dispositivo solo a prese elettriche con tensione corrispondente.
- Tenere il cavo lontano da superfici bollenti e oggetti taglienti.
- Non far passare il cavo sotto a tappeti e non coprirlo con altri oggetti o tessuti. Posizionare il cavo in modo da non inciamparvi e da non restarvi impigliati.
- Non utilizzare il dispositivo se spina o cavo sono danneggiati.
- Se cavo o spina sono danneggiati, devono essere sostituiti dal produttore, da un'azienda tecnica autorizzata o da una persona con qualifica equivalente.
- Utilizzare il dispositivo solo in spazi chiusi.
- Non coprire il dispositivo.
- Posizionare il dispositivo su un fondo piano e stabile. Assicurarsi che il dispositivo sia perfettamente in piano.
- Assicurarsi che il dispositivo sia spento, prima di inserire la spina nella presa elettrica.
- Non utilizzare il dispositivo con le mani bagnate e non toccare spina e cavo con le mani bagnate.
- Non lasciare il dispositivo privo di controllo mentre è in funzione. Spegnerne il dispositivo e staccare la spina quando non è in uso.
- Staccare la spina prima di realizzare pulizia o manutenzione.
- Non staccare la spina tirando il cavo, ma tenendo saldamente la spina stessa.
- Bambini a partire da 8 anni e persone con limitate capacità fisiche e psichiche possono utilizzare il dispositivo solo se sono stati istruiti in precedenza sulle funzioni e sulle procedure di sicurezza da parte di una persona responsabile del loro controllo e comprendono i rischi associati.
- Utilizzare il dispositivo solo secondo le modalità descritte in questo manuale.
- Non inserire dita o oggetti nelle aperture di ventilazione.
- Non posizionare il dispositivo vicino a tende, cortine, tovaglie o simili prodotti in tessuto. Potrebbero essere aspirati nel dispositivo e danneggiarlo.
- Non utilizzare il dispositivo in locali umidi, come bagni.
- Non utilizzare il dispositivo prima che le ruote siano montate o se si trova poggiato sul lato.
- Srotolare completamente il cavo prima dell'utilizzo.
- Assicurarsi che il dispositivo sia posizionato in piano.
- Durante il funzionamento, il dispositivo umidifica l'aria dell'ambiente. Evitare tuttavia un'umidità dell'aria eccessivamente elevata. Consigliamo un livello tra 40 e 50%. Un'umidità dell'aria eccessivamente elevata può causare muffa o problemi di salute.
- Posizionare il dispositivo solo su fondi resistenti a bagnato ed elevata umidità. Può capitare che nell'inserire o togliere il serbatoio dell'acqua cada qualche goccia. Se è così, rimuovere immediatamente le gocce con un panno.
- Cambiare l'acqua nel serbatoio al massimo dopo 3 giorni.



AVVERTENZA

Pericolo di scosse elettriche! Interventi sui componenti elettrici possono essere realizzati solo da tecnici autorizzati!

Informazioni sui raggi UV-C

- Questo dispositivo contiene un radiatore UV-C.
- Un uso improprio del dispositivo o danni all'alloggiamento possono causare l'emissione di pericolosi raggi UV-C. I raggi UV-C possono causare danni agli occhi o alla pelle anche in basse dosi.
- Non utilizzare dispositivi chiaramente danneggiati.
- Se il radiatore UV-C è danneggiato, non sostituirlo autonomamente. Eventuali riparazioni al dispositivo devono essere realizzate da tecnici qualificati.

DESCRIZIONE DEL PRODOTTO

Il raffrescatore evaporativo abbassa la temperatura ambiente attraverso una ventola di raffreddamento. Il dispositivo viene riempito con acqua o con cubetti di ghiaccio o piastre eutettiche, in modo da raffreddare l'aria che entra dal filtro ed emetterla poi tramite la ventola.

Oltre alla funzione di raffreddamento, il dispositivo può anche filtrare l'aria, grazie all'apposito filtro integrato e alla sua struttura a nido d'ape. La velocità della ventola è regolabile su 3 livelli, mentre la direzione può essere impostata a mano con gli appositi sportelli o tramite la funzione di oscillazione automatica, attivabile opzionalmente.

Il dispositivo è dotato anche di una funzione notturna, per un funzionamento incredibilmente silenzioso. L'utilizzo del dispositivo è possibile tramite il pannello di controllo o con il telecomando a infrarossi.

Inoltre, grazie alla funzione timer, è possibile programmare lo spegnimento automatico ritardato del dispositivo. La protezione antisurriscaldamento spegne automaticamente il dispositivo in caso di necessità.

Informazioni sull'uso del serbatoio

Il dispositivo può essere utilizzato tranquillamente senz'acqua. In questo caso, funziona come un normale ventilatore. L'acqua nel serbatoio serve per la funzione di raffreddamento. Il dispositivo nebulizza quest'acqua tramite l'apposito nebulizzatore, rimuovendo così calore dall'aria e abbassando la temperatura dell'aria emessa dalla ventola. In base a quanto è fredda l'acqua, la temperatura può essere ridotta di ben 3 °C. Sconsigliamo l'utilizzo della funzione di raffreddamento in giornate particolarmente umide, dato che questa incrementa ulteriormente il livello di umidità, aumentando il rischio di problemi di problemi circolatori.

DESCRIZIONE DEL DISPOSITIVO

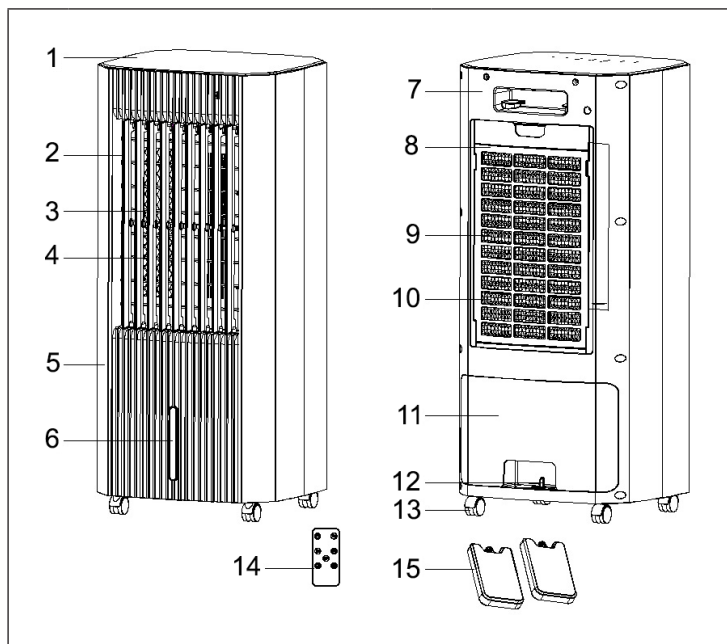

1	Pannello di controllo	9	Filtro antipolvere
2	Fessure di ventilazione verticali	10	Filtro a nido d'ape
3	Griglia protettiva	11	Serbatoio
4	Fessure di ventilazione orizzontali	12	Interruttore serbatoio
5	Copertura anteriore	13	Rotelle
6	Indicazione del livello dell'acqua	14	Telecomando
7	Copertura posteriore	15	Piastre eutettiche
8	Scatola del filtro a nido d'ape		



AVVERTENZA

Pericolo di lesione! Utilizzare solo accessori e pezzi di ricambio indicati nel manuale d'uso. L'utilizzo di componenti diversi da quelli indicati nel manuale d'uso può causare lesioni a persone e danni al dispositivo!

PANNELLO DI CONTROLLO E TASTI FUNZIONI

16	Modalità di umidificazione	20	Velocità (alta, media, bassa)
17	Sterilizzare (luce UV/ ionizzatore)	21	Modalità di oscillazione
18	Timer	22	On/off
19	Modalità (ventilazione normale, ventilazione naturale, modalità notturna)		

TELECOMANDO

Informazioni sull'uso del telecomando

1. Il telecomando deve essere direzionato verso il ricevitore.
2. Quando il telecomando è direzionato verso il ricevitore, la portata massima è di 5 metri. Se il telecomando non è direzionato verso il ricevitore, la portata si riduce.
3. Non posizionare nulla tra telecomando e ricevitore.
4. Trattare con cura il telecomando, in modo che non cada o si rompa.
5. Se non si usa il telecomando, togliere la batteria e conservarla al sicuro.

Inserire la batteria nel telecomando

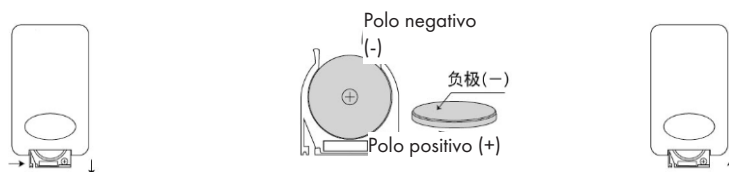

6. È possibile rimuovere il vano della batteria tirando leggermente verso il basso.
7. Mettere la batteria nel vano, prestando attenzione alla corretta polarità.
8. Riposizionare il vano della batteria e fissarlo correttamente.

INSTALLARE LE ROTELLE

Togliere le rotelle dalla scatola. Il dispositivo non deve contenere acqua o ghiaccio. Ribaltare il dispositivo e inserire le rotelle negli appositi fori, spingendole all'interno fino a fissarle. Poggiare ora il dispositivo sulle rotelle e regolarlo in modo che sia stabile.

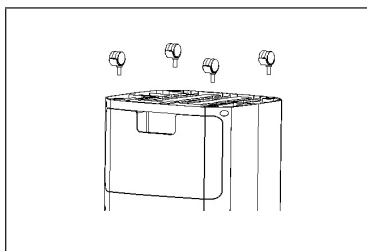

UTILIZZO

Nota: non utilizzare il dispositivo senza filtro dell'aria! Senza il filtro, l'interno del dispositivo si sporca molto e ciò potrebbe influire sulle prestazioni o danneggiare il dispositivo.



Come comportarsi in caso di emergenza

1. Spegner il dispositivo.
2. Scollegarlo dall'alimentazione. Staccare la spina sempre impugnandola saldamente e non tirando dal cavo.
3. Non ricollegare il dispositivo danneggiato alla rete elettrica.

Messa in funzione

- Non utilizzare il dispositivo vicino a tende o altri materiali e oggetti infiammabili. Tenere una distanza minima di 0,5 metri da pareti, dispositivi e oggetti.
- Tenere porte e finestre chiuse mentre il dispositivo è in funzione.

Accendere il dispositivo

- Premere On/Off  per avviare il dispositivo, se questo si trova in standby o se è stato impostato un timer.
- Dopo l'avvio, il dispositivo funziona con velocità di ventilazione media (l'indicazione corrispondente si illumina). Dopo 3 secondi, il dispositivo attiva la velocità di ventilazione standard (velocità bassa) o funziona con la velocità di ventilazione salvata.
- Dopo l'accensione, il dispositivo, dopo la prima messa in funzione, opera per impostazione predefinita a velocità bassa e modalità normale.
- Premere On/Off  per spegnere il dispositivo durante il funzionamento.
- Quando si spegne il dispositivo, vengono salvate le impostazioni inserite, eccetto il timer.
- Se si stacca la spina o manca la corrente, la memoria viene cancellata.

Modalità di oscillazione

La funzione può essere attivata se il dispositivo è già acceso o se è stato impostato un timer.

- Premere il tasto per la modalità di oscillazione  per attivarla. Premerlo di nuovo per spegnere la funzione.
- La funzione di oscillazione viene salvata.

Velocità

Quando il dispositivo è acceso o è stato impostato un timer, è possibile regolare la velocità premendo il tasto .

Velocidad

- **In modalità di ventilazione normale**, la ventilazione viene regolata in questa sequenza: bassa>media>alta>bassa... L'indicazione luminosa corrispondente si illumina. Il dispositivo funziona costantemente con la velocità impostata.
- **In modalità di ventilazione naturale e in modalità notturna**, la ventilazione viene regolata in questa sequenza: bassa>media>alta>bassa... L'indicazione luminosa corrispondente si illumina. In base alla velocità di ventilazione impostata (bassa, media, alta), il dispositivo modifica automaticamente l'intensità a intervalli regolari, in base alle regole predefinite (v. paragrafo "Modalità", punto 2).

Modalità

Quando il dispositivo è acceso o è stato impostato un timer, è possibile impostare la modalità di ventilazione premendo il tasto .

1. La modalità di ventilazione può essere impostata in questa sequenza: ventilazione naturale>modalità notturna>ventilazione normale>ventilazione naturale... L'indicazione corrispondente si illumina.
 - Se si passa alla ventilazione normale dalla modalità notturna, il dispositivo funziona a velocità medi indipendentemente dall'impostazione precedente.
 - Se si spegne il dispositivo, le impostazioni della modalità notturna non vengono salvate. Il dispositivo si avvia invece in modalità di ventilazione normale.
2. In modalità normale e in ventilazione naturale, l'intensità di ventilazione cambia automaticamente in base alle regole predefinite. Di seguito sono indicati i relativi intervalli per il cambio di intensità di ventilazione in modalità naturale, in base all'impostazione della velocità (alta, media, bassa):

Modalità naturale con velocità alta

alta (50 s) – media (50 s) – bassa (50 s) – alta (50 s) – media (50 s) – alta (50 s) – media (75 s) – alta (50 s) – bassa (50 s) – alta (25 s) – bassa (50 s) – alta (50 s) – media (75 s) – alta (75 s) – bassa (50 s)

Modalità naturale con velocità media

media (50 s) – bassa (50 s) – alta (25 s) – media (75 s) – bassa (50 s) – alta (50 s) – media (75 s) – bassa (50 s) – media (75 s) – bassa (50 s) – alta (25 s) – media (75 s) – bassa (50 s) – media (50 s) – bassa (25 s)

Modalità naturale con velocità bassa

bassa (50 s) – media (50 s) – bassa (50 s) – alta (50 s) – bassa (50 s) – media (50 s) – bassa (50 s) – media (75 s) – bassa (75 s) – media (50 s) – alta (50 s) – bassa (75 s) – media (50 s) – bassa (50 s) – media (25 s)

Funzione timer

a) Timer di avvio: quando il dispositivo si trova in standby, è possibile programmare l'avvio con il tasto timer 

- Premere Timer per impostare un tempo tra 1 e 15 ore.
- Quando il timer è impostato, premere di nuovo il tasto Timer per abbandonare la modalità di impostazione.
- In modalità timer è possibile inserire anche altre impostazioni, come ad es. velocità, modalità, ecc.

b) Timer di spegnimento: quando il dispositivo è in funzione, è possibile programmare lo spegnimento con il tasto timer 

- Premere Timer per impostare un tempo tra 1 e 15 ore.
- Quando il timer è impostato, premere di nuovo il tasto Timer per abbandonare la modalità di impostazione.
- In modalità timer è possibile inserire anche altre impostazioni, come ad es. velocità, modalità, ecc.

c) Spie luminose del timer: mentre il tempo del timer scorre, le spie 1h, 2h, 3h, 4h si illuminano in base al cambiare del tempo del timer.

NOTA: la funzione timer non viene salvata quando si accende e spegne il dispositivo.

Sterilizzare (luce UV/sterilizzatore)

Questa funzione può essere impostata a dispositivo acceso o se è stato impostato un timer.

- Ci sono due modi per eliminare i batteri: con lo ionizzatore (anioni) o con luce UV. Le due funzioni possono essere attivate contemporaneamente o singolarmente.

- Premere il tasto per sterilizzare  per attivare impostare una o entrambe le funzioni. Premere più volte il tasto per impostare le funzioni in questa sequenza: UV>anioni>UV + anioni>disattivare.
- La funzione di sterilizzazione può essere salvata.

Umidificazione dell'aria

Se il dispositivo è acceso o è stato impostato un timer, è possibile attivare la modalità di umidificazione.

- Premere il tasto  per attivare la funzione di umidificazione e premerlo di nuovo per disattivarla.
- Se la funzione di umidificazione è attiva e l'interruttore del livello dell'acqua è chiusa, la pompa inizia a funzionare.
- Se il dispositivo si avvia e la funzione di umidificazione è disattivata, la pompa funziona con questi cicli: funziona 3s> stop 3s> funziona 3s> stop 3s> funziona 3s...
- Se il dispositivo è attivo in funzione di umidificazione e il livello dell'acqua nel serbatoio è basso, vengono emessi 3 lunghi segnali acustici e l'indicazione lampeggia con 1 Hz fino a quando viene disattivata la funzione o viene spento il dispositivo.
- Aggiungere acqua nel serbatoio e l'allarme si spegne. La funzione deve però essere riavviata manualmente.
- La funzione di umidificazione viene salvata durante la mancanza d'acqua.

RIEMPIRE IL SERBATOIO

- Mettere l'interruttore del serbatoio in orizzontale e togliere il serbatoio. Riempirlo quindi con acqua, ghiaccio o piastre eutettiche.
- Riempire il serbatoio di acqua o ghiaccio solo fino al segno di riempimento massimo.
- Rimettere il serbatoio pieno nella posizione originaria e rimettere l'interruttore in verticale, in modo da bloccare il serbatoio.
- Se si utilizzano piastre eutettiche, metterle a congelare in freezer. L'uso di piastre eutettiche ghiacciate incrementa sensibilmente l'effetto refrigerante dell'aria emessa dalla ventola.

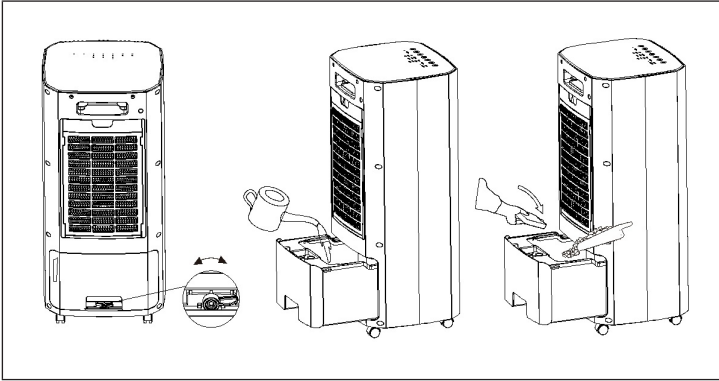

AVVERTENZA



Pericolo di lesione! Il liquido contenuto nelle piastre eutettiche può essere dannoso per la salute! Se il liquido viene ingerito, consultare immediatamente un medico! Se il liquido entra in contatto con gli occhi, sciacquarli immediatamente con acqua e rivolgersi subito a un medico.

TRASPORTO E STOCCAGGIO

Nota: se il dispositivo viene trasportato o stoccato in modo improprio, è possibile che subisca danni. Rispettare le seguenti indicazioni per trasporto e stoccaggio.

Trasporto

Per facilitare il trasporto e lo spostamento, il dispositivo è dotato di rotelle e impugnatura.

Prima di trasportare il dispositivo, assicurarsi di quanto segue:

- Spegner il dispositivo.
- Staccare la spina dalla presa elettrica. Impugnare la spina e non tirare dal cavo.
- Non utilizzare il cavo per trainare il dispositivo.
- Spostare il dispositivo solo su superfici lisce e piane.

Dopo il trasporto del dispositivo, rispettare queste indicazioni:

- Posizionare in verticale il dispositivo.

Conservazione

Prima di mettere via il dispositivo, rispettare queste indicazioni:

- Svuotare e pulire il serbatoio.
- Lasciar asciugare il filtro a nido d'ape prima dello stoccaggio, altrimenti il dispositivo potrebbe emettere un odore di muffa quando si torna a utilizzarlo.

Se non si utilizza il dispositivo, rispettare le seguenti condizioni di stoccaggio:

- Conservare il dispositivo in un luogo asciutto, al riparo da gelo e calore.
- Conservare il dispositivo in posizione verticale, al riparo da polvere e luce del sole diretta.
- Se necessario, proteggere il dispositivo da polvere e sporco con una copertura.
- Non poggiare dispositivi o oggetti sul dispositivo per evitare di danneggiarlo.
- Togliere le batterie dal telecomando.

PULIZIA E MANUTENZIONE

Informazioni su pulizia e manutenzione



AVVERTENZA

Pericolo di scossa elettrica! Non toccare la spina con le mani umide o bagnate.

- Spegner il dispositivo e staccare la spina.
- Quando si stacca la spina, non tirare dal cavo, ma impugnare la spina stessa.

Pulire il serbatoio

Nota: spegnere il dispositivo e staccare la spina prima di pulire il serbatoio

1. Togliere il serbatoio e aprire la manopola dell'unità della pompa dell'acqua.
2. Togliere i componenti della pompa e togliere poi l'intero serbatoio.
3. Pulire il serbatoio con un panno umido. In caso di sporco ostinato, utilizzare una spazzola morbida.
4. Dopo aver pulito il serbatoio, riposizionarlo.

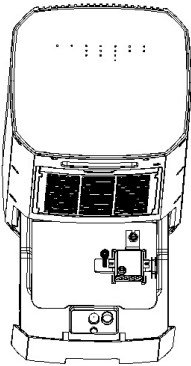
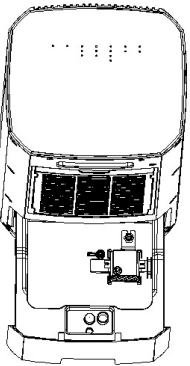
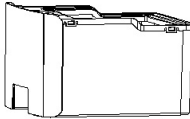
		
<p>Se la manopola è chiusa, i componenti della pompa sono fissati.</p>	<p>Se si apre la manopola ruotandola, i componenti della pompa vengono sbloccati ed è possibile toglierli.</p>	<p>Il serbatoio può essere tolto separatamente.</p>

Pulire il filtro a nido d'ape

Nota: se non si pulisce il filtro per lunghi periodi, possono peggiorare le prestazioni, ad es. può ridursi il flusso d'aria o aumentare la rumorosità. Pulire il filtro una volta al mese.

- Togliere i componenti del filtro a nido d'ape dalla copertura posteriore. Togliere il filtro a nido d'ape e quello antipolvere. Sciacquarlo in acqua diverse volte. Se ancora non è pulito, sfregarlo con una spazzola morbida. Procedere poi a riposizionare il filtro.

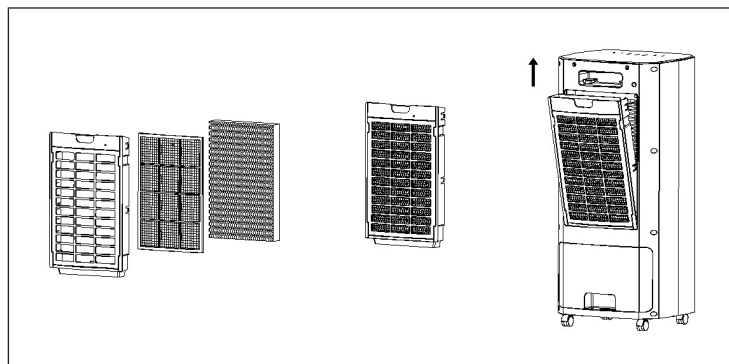

CORREZIONE DEGLI ERRORI



AVVERTENZA

Pericolo di scosse elettriche! Eventuali riparazioni al dispositivo e opere sui componenti elettrici devono essere realizzate esclusivamente da tecnici qualificati! Non cercare di riparare autonomamente il dispositivo

Il dispositivo è stato controllato diverse volte durante la produzione per assicurarne l'impeccabile funzionamento. Se dovessero però comparire malfunzionamenti, controllare i seguenti punti:

Problema	Soluzioni
Il dispositivo non funziona.	Controllare che la spina sia collegata correttamente.
	Controllare se cavo o spina sono danneggiati.
	Controllare i fusibili in loco.
Il dispositivo si è spento automaticamente.	Tenere libero l'ingresso dell'aria per evitare il surriscaldamento del motore.
	Controllare se si è attivata la protezione da surriscaldamento (v. "Utilizzo").
Il dispositivo non funziona o funziona con potenza ridotta.	Controllare la posizione delle fessure orizzontali. Queste devono essere aperte al massimo.
	Controllare se il filtro è sporco. Pulirlo o sostituirlo se necessario.
	Controllare se la distanza da pareti o oggetti è stata mantenuta. Spostare il dispositivo secondo necessità.
Il dispositivo funziona, ma il raffreddamento e la pompa no.	Controllare che la modalità di raffreddamento sia attivata. L'indicazione LED della modalità di raffreddamento (22) dovrebbe essere accesa.
	Controllare il livello di riempimento del serbatoio (v. "Riempire il serbatoio"). L'indicazione LED della modalità di raffreddamento (22) non deve lampeggiare.
	Controllare se ci sono oggetti che bloccano l'ingresso della pompa.
	Se la pompa non funziona anche se la modalità di raffreddamento è attiva e il serbatoio è pieno, potrebbe essere guasta. Rivolgersi al servizio di assistenza ai clienti.

Esce acqua dal dispositivo.	Controllare se il dispositivo perde.
	Controllare se il serbatoio è fissato correttamente.
Non è possibile inserire il serbatoio.	Controllare se è stato attivato il meccanismo di abbassamento della pompa. Se la pompa è visibile nella zona in basso, il serbatoio viene bloccato. Spingere in alto la pompa, fino a quanto è visibile l'interruttore di abbassamento.
Non funziona l'oscillazione.	Il motore della funzione di oscillazione potrebbe essere guasto. Rivolgersi al servizio di assistenza ai clienti.
Il dispositivo è rumoroso o vibra.	Assicurarsi che sia posizionato stabilmente e in piano.
Il dispositivo non reagisce al telecomando.	Controllare se la distanza tra telecomando e dispositivo è eccessiva. In caso, ridurla.
	Assicurarsi che non ci siano ostacoli tra telecomando e dispositivo, come monili o pareti. Assicurare che il dispositivo sia visibile dalla posizione del telecomando.
	Controllare il livello di carica della batteria e cambiarla, se necessario.
	Se la batteria è stata appena cambiata, controllare che la polarità sia corretta (+/-).

Nota: dopo opere di manutenzione, attendere almeno 3 minuti prima di riaccendere il dispositivo.

SMALTIMENTO



Se sul prodotto è presente la figura a sinistra (il cassonetto mobile sbarrato), si applica la direttiva europea 2012/19/UE.

Questi prodotti non possono essere smaltiti con i rifiuti normali. Informarsi sulle disposizioni vigenti sulla raccolta separata di dispositivi elettrici ed elettronici. Non smaltire i vecchi dispositivi con i rifiuti domestici. Grazie al corretto smaltimento dei vecchi dispositivi si proteggono il pianeta e la salute delle persone da possibili conseguenze negative. Il riciclo di materiali aiuta a diminuire il consumo di materie prime.

Il prodotto contiene batterie che sono soggette alla direttiva europea 2006/66/CE e non possono essere smaltite con i normali rifiuti domestici. Preghiamo di informarvi sulle regolamentazioni vigenti sullo smaltimento delle batterie. Grazie al corretto smaltimento dei vecchi dispositivi si tutela l'ambiente e la salute delle persone da conseguenze negative.

PRODUTTORE

Chal-Tec GmbH, Wallstraße 16, 10179 Berlino, Germania.

KLARSTEIN NIETSRK

SRSRK KLARSTEIN NIE

KLARSTEIN NIETSRK

SRSRK KLARSTEIN NIE

KLARSTEIN NIETSRK

SRSRK KLARSTEIN NIE

KLARSTEIN NIETSRK