



Connect CD MKII

CD-System mit Internetradio

CD System with Internet Radio

Système CD avec radio Internet

Sistema CD con radio Internet

10037490 10037491 10037492

auna

www.auna-multimedia.com

Sehr geehrter Kunde,

wir gratulieren Ihnen zum Erwerb Ihres Gerätes. Lesen Sie die folgenden Hinweise sorgfältig durch und befolgen Sie diese, um möglichen Schäden vorzubeugen. Für Schäden, die durch Missachtung der Hinweise und unsachgemäßen Gebrauch entstehen, übernehmen wir keine Haftung. Scannen Sie den QR-Code, um Zugriff auf die aktuellste Bedienungsanleitung und weitere Informationen rund um das Produkt zu erhalten.



INHALT

| | |
|--|----|
| Technische Daten | 4 |
| Sicherheitshinweise | 6 |
| Gerätebeschreibung | 8 |
| Fernbedienung | 10 |
| Systemanschlüsse | 13 |
| Bedienung | 14 |
| Funktionen | 15 |
| UNDOK | 19 |
| Spotify Connect | 20 |
| DAB/FM-Radio | 21 |
| BT-Eingang | 23 |
| CD-Player | 24 |
| USB-Wiedergabe | 26 |
| Optionen und Einstellungen | 27 |
| Wecker und Timer stellen | 32 |
| Pflege von CDs | 38 |
| Spezielle Entsorgungshinweise für Verbraucher in Deutschland | 39 |
| Hinweise zur Entsorgung | 41 |
| Konformitätserklärung | 41 |



TECHNISCHE DATEN

| | |
|------------------------------|---|
| Artikelnummer | 10037490, 10037491, 10037492 |
| Radio | Digital (DAB/DAB+), FM und Internetradio (über Wi-Fi). |
| Frequenzen | Digital Band III 174–240 MHz, FM 87,5–108 MHz (mit RDS) |
| | BT Frequenzbereich: 2402 – 2480 MHz Maximale Leistung: 3,5 dBm (EIRP) BT-Version 4.2 |
| Display | 2.8", 320 x 240, TFT Farbdisplay |
| WLAN | Wi-Fi: 802.11b, 802.11g and 802.11n unterstützt WEP und WPA/WPA2 Verschlüsselung, WPS 2,412 GHz – 2,472 GHz (Kanäle 1 bis 13). Maximale Leistung: 16.00 dBm (EIRP) |
| BT | Frequenzbereich: 2402 – 2480 MHz, Max. Sendeleistung: 3.5 dBm (EIRP) |
| Medien-Streaming | Folgende Audio-Codecs werden unterstützt: AAC, MP3, FLAC. |
| Lautsprecher | 3.0" Breitband-Treiber, 2 CH x 15 W Ausgang |
| Stromversorgung Netzgerät | Eingang: 230 V~ 50/60 Hz Ausgang: 12 V  / 2,5 A |
| Ausgänge | 3.5 mm Stereo-Kopfhörerausgang |
| Standby-Verbrauch | <1 W |

Die Daten dienen lediglich als Referenz. Unser Produkt wird ständig verbessert und die Spezifikationen und Funktionen können ohne vorherige Ankündigung geändert werden.

ERKLÄRUNG DER SYMBOLE AUF DEM GERÄT

| | | |
|--|---|---|
|  | CAUTION RISK OF ELECTRIC SHOCK DO NOT OPEN |  |
| <p>VORSICHT: DAS GEHÄUSE NICHT ÖFFNEN, UM EINEN STROMSCHLAG UND ERNSTE PERSONENVERLETZUNGEN ZU VERMEIDEN. IM INNEREN KEINE VOM KUNDEN ZU WARTENDEN KOMPONENTEN. WENDEN SIE SICH AUSSCHLIESSLICH AN QUALIFIZIERTE FACHLEUTE.</p> | | |
| <p>WARNUNG: UM DIE GEFAHR EINES BRANDS ODER EINES STROMSCHLAGS ZU VERRINGERN, DAS GERÄT NICHT IN WASSER, REGEN ODER FEUCHTIGKEIT AUSZUSETZEN.</p> | | |

| | |
|---|--|
|  | <p>Das Blitzsymbol mit Pfeilspitze im gleichseitigen Dreieck soll den Benutzer auf das Vorhandensein einer nicht isolierten gefährlichen Spannung im Gehäuse des Produkts aufmerksam machen, die von ausreichender Größe sein kann, um eine Gefahr eines Stromschlags für Personen darzustellen.</p> |
|  | <p>Das Ausrufezeichen innerhalb des gleichseitigen Dreiecks soll den Benutzer auf das Vorhandensein wichtiger Betriebs- und Wartungsanweisungen in der diesem Produkt beiliegenden Literatur hinweisen.</p> |

| | |
|---|--|
| <div style="text-align: center;"></div> <p><small>INVISIBLE LASER RADIATION WHEN OPEN AND INTERLOCK FAILED OR DEFEATED. AVOID DIRECT EXPOSURE TO LASER BEAM.</small></p> | <p>Lasersicherheit</p> <p>Diese Anlage verwendet ein optisches Laserstrahlsystem im CD-Mechanismus, das mit eingebauten Sicherheitsvorrichtungen ausgestattet ist. Versuchen Sie nicht, das Gerät zu zerlegen, sondern wenden Sie sich an qualifiziertes Servicepersonal. Die Aussetzung dieses unsichtbaren Laserstrahls kann für das menschliche Auge schädlich sein.</p> |
|---|--|

DIES IST EIN LASERPRODUKT DER KLASSE 1. DIE VERWENDUNG VON BEDIENELEMENTEN ODER ANDEREN ALS DEN HIER ANGEgebenEN EINSTELLUNGEN ODER VERFAHREN KANN ZU EINER GEFÄHRlichen AUSSETZUNG DES LASERSTRAHLS FÜHREN.

SICHERHEITSHINWEISE

Lesen Sie die Anleitung. Alle Anwendungshinweise müssen vor der Verwendung des Geräts gelesen werden.

- Kinder ab 8 Jahren, psychisch, sensorisch und körperlich eingeschränkte Menschen dürfen das Gerät nur benutzen, wenn sie vorher von einer für sie verantwortlichen Aufsichtsperson ausführlich mit den Funktionen und den Sicherheitsvorkehrungen vertraut gemacht wurden und die damit verbundenen Risiken verstehen.
- Bewahren Sie die Bedienungsanleitung für den späteren Gebrauch auf.
- Die Richtlinien für Aufmerksamkeit, Verwendung und Sicherheit müssen eingehalten werden.
- Das Gerät darf nicht in der Nähe von Wasser verwendet oder mit Feuchtigkeit in Berührung gebracht werden.
- Stellen Sie sicher, dass keine Flüssigkeit über die Geräte- und Geräteöffnungen gelangt.
- Bewegen Sie das Gerät vorsichtig, vermeiden Sie Stöße.
- Blockieren Sie nicht den Ausfall der Geräteausgänge.
- Stellen Sie das Gerät nicht in der Nähe einer Wärmequelle (z. B. Heizkörper) auf. Setzen Sie es nicht der Sonne aus.
- Schließen Sie das Gerät wie in dieser Bedienungsanleitung angegeben an.
- Dieses Gerät hat eine Verbindung mit einem Überlastschutz. Der Austausch sollte nur von einem erfahrenen Techniker oder dem Gerätehersteller durchgeführt werden.
- Zur Reinigung des Gerätes beachten Sie bitte die Empfehlungen des Hinweises.
- Das Netzkabel sollte abgezogen werden, wenn Sie es über einen längeren Zeitraum nicht benutzen.
- Das Gerät ist von einer qualifizierten Person zu reparieren, wenn:
 - a. das Netzkabel beschädigt ist.
 - b. Gegenstände in das Gerät gefallen sind oder eine Flüssigkeit in das Gerät eingedrungen ist,.
 - c. Das Gerät war dem Regen ausgesetzt.
 - d. Das Gerät funktioniert nicht korrekt ohne nennenswerte äußere Veränderungen.
 - e. Das Gerät ist defekt.
- Der Benutzer darf nicht versuchen, das Gerät über das hinaus zu warten, was in dieser Bedienungsanleitung beschrieben ist.

- Das Gerät darf keinen Tropfen oder Spritzern ausgesetzt sein und es dürfen keine mit Flüssigkeiten gefüllten Gegenstände, wie z. B. Vasen, auf das Gerät gestellt werden.
- Um die Stromzufuhr vollständig zu trennen, muss der Netzstecker des Gerätes vom Netz getrennt werden, da die Trennvorrichtungen der Netzstecker des Gerätes sind.
- Der Netzstecker des Geräts darf nicht verstopft sein ODER sollte bei bestimmungsgemäßer Verwendung leicht zugänglich sein.
- Die Batterie darf keiner übermäßigen Hitze wie Sonne, Feuer oder dergleichen ausgesetzt werden.
- Übermäßiger Schalldruck von Ohrhörern und Kopfhörern kann zu Hörverlust führen.
- Halten Sie Mindestabstand (8 cm) um das Gerät herum für ausreichende Belüftung ein.
- Die Belüftung darf nicht dadurch behindert werden, dass die Belüftungsöffnung mit Gegenständen wie Zeitungen, Tischdecken, Vorhängen usw. abgedeckt wird.
- Es dürfen keine offenen Flammen wie z. B. brennende Kerzen auf das Gerät gestellt werden;
- Auf die Umweltaspekte der Batterieentsorgung ist zu achten.
- Das Gerät muss in in gemäßigten Klimazonen eingesetzt werden.
- Explosionsgefahr durch unsachgemäßen Batteriewechsel.
- Batterien nur durch den gleichen oder gleichwertigen Typ ersetzen.
- Der Netzstecker muss leicht zugänglich bleiben.

- 1 Lautsprecher (links)
- 2 USB-Anschluss
- 3 HOME (Betriebsart CD/USB/DAB/FM/Internetradio/
BT/AUX IN)
- 4 Stopp
- 5 Wiedergabe PAUSE/SCAN-Taste
- 6 Titel zurück (im CD/BT-Betrieb)/
FM-Radio Abstimmung zurück
- 7 Titel vor (im CD/BT-Betrieb)/
FM-Radio-Abstimmung vor
- 8 Programmspeicher 1
- 9 Programmspeicher 2+/Programm
- 10 Info/Menü
- 11 zurück
- 12 CD-Fach öffnen
- 13 Kopfhöreranschluss
- 14 Lautsprecher (rechts)
- 15 STANDBY/Lautstärke-Drehregler
- 16 TFT-Anzeige
- 17 CD-Fach
- 18 Sensor für die Fernbedienung
- 19 OK/NAVIGATE - Bestätigen/Navigationdrehknopf
- 20 Anschluss für Netzkabel
- 21 AUX IN - Anschluss
- 22 AUX OUT - Anschluss
- 23 DAB/FM-Antenne

FERNBEDIENUNG

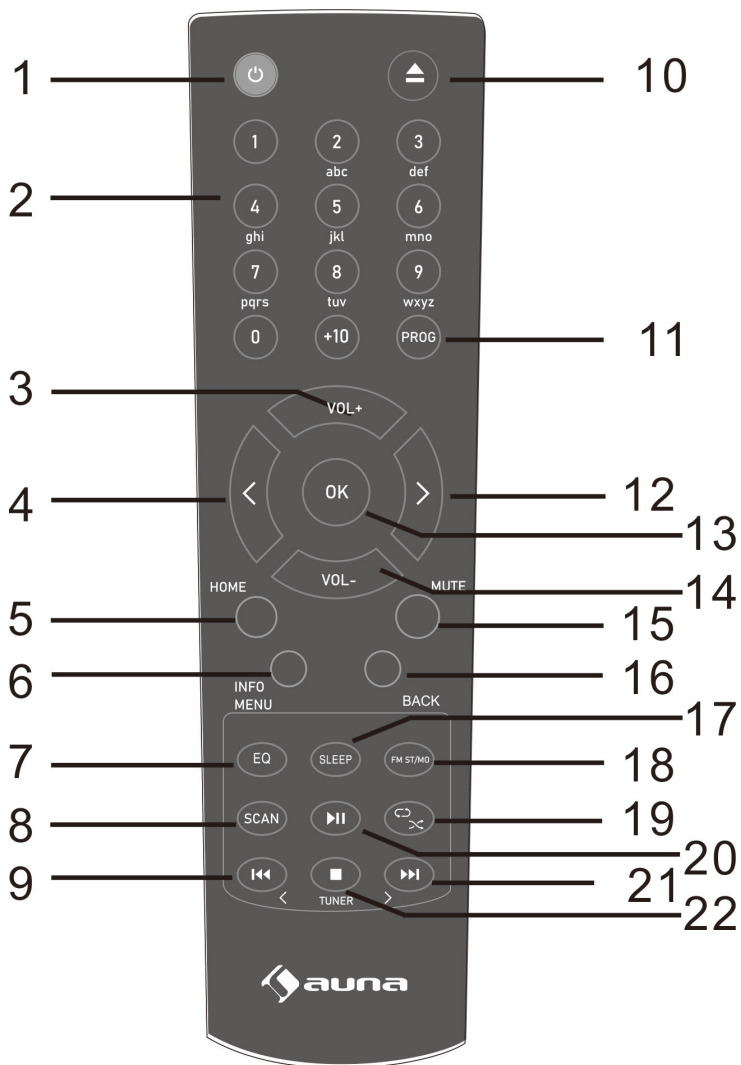

- 1 Ein/Standby-Taste
- 2 Zahlentasten
- 3 Lautstärke +
- 4 Nach unten navigieren
- 5 HOME (Betriebsart CD/USB/DAB/FM/
Internetradio/BT/AUX IN)
- 6 Info/Menü
- 7 Equalizer
- 8 SCAN-Taste
- 9 Titel zurück (CD/BT)
Senderabstimmung zurück
- 10 Auswurfaste
- 11 Programm
- 12 Nach oben navigieren
- 13 OK (Bestätigen)
- 14 Lautstärke -
- 15 Stumm
- 16 BACK (zurück)
- 17 SLEEP (Schlaf)
- 18 FM ST/MONO
- 19 Wiederholen/Zufallswiedergabe
- 20 Wiedergabe/Pause
- 21 Titel vor (CD/BT)
Senderabstimmung vor
- 22 Stopp

Einlegen der Batterien in die Fernbedienung

1. Öffnen Sie den Batteriefachdeckel.
2. Setzen Sie die mitgelieferte Batterie entsprechend der im Batteriefach angegebenen Polung ein. Schieben Sie die Batterie beim Einsetzen oder Entfernen in Richtung der (-) Batteriepole.
3. Schließen Sie den Deckel.

Achtung

- Entfernen Sie die Batterie, wenn das Gerät über einen längeren Zeitraum nicht benutzt wird. Dadurch werden potenzielle Schäden durch Auslaufen der Batterie verhindert.
- Verwenden Sie keine wiederaufladbare Batterie (Nickel-Cadmium-Batterie usw.).
- Eine falsche Installation des Akkus kann zu Fehlfunktionen des Geräts führen.
- Batterien (Akkupack oder installierte Batterien) dürfen nicht übermäßiger Hitze wie Sonneneinstrahlung, Feuer oder ähnlichem ausgesetzt werden.

Bedienhinweise

- Ersetzen Sie die Batterie, wenn sich der Arbeitsabstand verringert oder der Betrieb unregelmäßig wird. Kaufen Sie eine Batterie der Größe "AAA" (UM-4/SUM-4 Größe ähnlich).
- Reinigen Sie den Sender auf der Fernbedienung und den Sensor auf dem Gerät regelmäßig mit einem weichen Tuch.
- Wenn der Sensor auf dem Gerät starkem Licht ausgesetzt wird, kann der Betrieb beeinträchtigt werden. Ändern Sie in diesem Fall die Beleuchtung oder die Ausrichtung des Geräts.
- Halten Sie die Fernbedienung von Feuchtigkeit, Hitze, Stößen und Vibrationen fern.

SYSTEMANSCHLÜSSE

1. Stecken Sie den richtigen Stecker auf den mitgelieferten Netzadapter.
2. Lösen Sie die Antenne und fahren Sie sie vollständig aus (Schritte A und B).

Stecken Sie die Buchse des mitgelieferten Netzteils in die Buchse auf der Rückseite des Radios (C).

Stecken Sie den Netzstecker in die Steckdose (D)

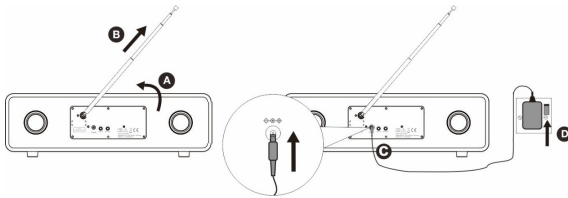

3. Beim ersten Einschalten werden Sie gefragt, ob Sie den Einrichtungsassistenten ausführen möchten, der Sie bei der Verbindung mit Ihrem Netzwerk unterstützt. Wenn Sie den Einrichtungsassistenten jetzt ausführen möchten, drehen und drücken Sie das Wählrad, um "Ja" auszuwählen, und folgen Sie den Anweisungen auf dem Bildschirm. Wenn Sie die Einrichtung später vornehmen möchten, drehen und drücken Sie das Wählrad, um "Nein" auszuwählen.

Hinweis: Weitere Informationen zur Verwendung des Einrichtungsassistenten finden Sie im entsprechenden Kapitel.



Hinweis: Wenn die Antenne auf dem Gerät oder in der Nähe des Netzkabels angebracht wird, kann es zu Störgeräuschen kommen. Stellen Sie die Antenne für einen besseren Empfang vom Gerät entfernt auf.

BEDIENUNG

Inbetriebnahme

Ein/Aus schalten

Wenn Sie das Gerät zum ersten Mal an die Netzsteckdose anschließen, befindet sich das Gerät im Standby-Modus, nachdem es "auna" angezeigt hat.

Geätebedienung

1. Drücken Sie die Einschalttaste zum Einschalten des Internet-Radios.
2. Halten Sie die Einschalttaste 2 Sekunden lang gedrückt, um den Standby-Modus zu aktivieren.

Einsatz der Fernsteuerung

1. Tippen Sie im Standby-Modus auf die POWER-Taste auf der Fernbedienung, um das Gerät einzuschalten. Das Gerät wird eingeschaltet.
2. Um das Gerät einzuschalten (Standby), tippen Sie erneut auf die POWER-Taste auf der Fernbedienung.

Einstellen und Stummschalten der Lautstärke

Drehen Sie den Lautstärkeregler, um die Lautstärke zu erhöhen oder zu verringern.

Bedienung des Equalizers

Sie können verschiedene Equalizer-Effekte wählen.

1. Halten Sie die Menü-Taste auf dem Gerät oder der Fernbedienung gedrückt und drehen und drücken Sie den NAVIGATE-Drehknopf, um 'Systemeinstellungen' zu wählen.
2. Drehen und drücken Sie den NAVIGATE-Drehknopf oder verwenden Sie die Tasten < OK > auf der Fernbedienung, um den 'Equalizer' auszuwählen.
3. Drücken Sie die OK-Taste auf dem Gerät oder der Fernbedienung, um auszuwählen.
4. Drehen und drücken Sie den NAVIGATE-Drehknopf oder verwenden Sie die Tasten < OK > auf der Fernbedienung, um zwischen 'Flat', 'Classic', 'Rock', 'Pop', 'Jazz', 'Vocal' zu wählen.

FUNKTIONEN

Menüanzeige

Drücken Sie die Taste 'HOME', um das Hauptmenü anzuzeigen.
Drehen und drücken Sie den NAVIGATE-Drehknopf, um zwischen den Eingangsquellen umzuschalten.



| Beschreibung | Funktion |
|----------------|--|
| Internet Radio | Hören Sie sich einen Internet-Radiosender an. |
| Podcasts | Hören Sie sich Podcasts an. |
| Spotify | Hören Sie sich Inhalte an, die von Ihrem Telefon oder Tablet gestreamt werden. |
| DAB Radio | Hören Sie einen digitalen Radiosender. |
| FM Radio | Hören Sie einen FM-Radiosender. |
| CD Player | Hören Sie eine CD. |
| USB-Player | Hören Sie sich Titel von Ihrem Computer aus an. |
| BT | Hören Sie Inhalte, die von Ihrem Telefon oder Tablet gestreamt werden. |
| Aux 1 | Hören Sie Musik von einem Gerät, das an Ihren Aux-Anschluss angeschlossen ist. |

Ändern der auf dem Bildschirm angezeigten Informationen

Wenn Sie einen DAB- oder FM-Radiosender hören, können Sie die Informationen ändern, die auf dem Bildschirm angezeigt werden.

Digitales Radio

Wenn Sie Digitalradio hören, drücken Sie die INFO/MENU-Taste auf dem Gerät oder der Fernbedienung, um die auf dem Bildschirm angezeigten Informationen zwischen Lauftext, Programmtyp, Ensemble, Kanal/Frequenz, Signalstärke/Fehler, Bitrate oder Datum zu wechseln.

Wenn Sie Digitalradio hören, können Sie auch die OK-Taste drücken, um die Anzeige umzuschalten und den Bildschirm "Now playing", eine Vollbildschirmversion der Radiosendervorlage und einen Bildschirm mit Informationen über die Sendung, die zusammen mit der Radiosendervorlage ausgestrahlt wird, anzuzeigen.

Internet-Radio

Wenn Sie Digitalradio hören, drücken Sie die INFO/MENU-Taste auf dem Gerät oder der Fernbedienung, um die auf dem Bildschirm angezeigten Informationen zwischen 'Lauftext', 'Signalstärke', 'Programmtyp', 'Ensemble', 'Frequenz', 'Signalfehler', 'Bitrate', 'Zeit' oder 'Datum' zu wechseln.

FM-Radio

Wenn Sie FM-Radio hören, drücken Sie die INFO/MENU-Taste auf dem Gerät oder der Fernbedienung, um die auf dem Bildschirm angezeigten Informationen zwischen 'Lauftext', 'Programmtyp', 'Stereo/Mono' und 'Datum' umzuschalten.

Ändern der auf dem Bildschirm angezeigten Informationen

Wenn Sie einen DAB- oder FM-Radiosender hören, können Sie die Informationen ändern, die auf dem Bildschirm angezeigt werden.

Anhören von Internet-Inhalten

Tausende von Radiosendern auf der ganzen Welt senden online. So hören Sie einen Internet-Radiosender oder Podcast:

1. Drücken Sie die HOME-Taste, um das Menü 'Funktion' anzuzeigen.
2. Drehen und drücken Sie den NAVIGATE-Drehknopf, um 'Internet-Radio' auszuwählen.
3. Halten Sie die Menü-Taste gedrückt, um das Hauptmenü anzuzeigen,
4. Drehen und drücken Sie den NAVIGATE-Drehknopf und wählen Sie eine der folgenden Optionen:

Station list: Wählen Sie diese Option, um eine Liste der derzeit verfügbaren Internet-Stationen zu sehen oder Podcasts anzuhören (siehe 'Stationsliste')

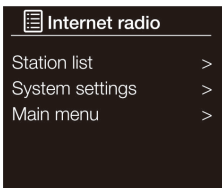

Internet radio menu

weiter unten für weitere Informationen).

System settings (Systemeinstellungen): Wählen Sie diese Option, um Einstellungen zu ändern.

Main menu: Wählen Sie diese Option, um das Hauptmenü anzuzeigen.

Station list (Senderliste): Sie können eine Reihe von Radiosendern hören. Drehen und drücken Sie den NAVIGATE-Drehknopf, um eine der folgenden Optionen zu wählen:

Last listened (Zuletzt gehört): Wählen Sie diese Option, um den zuletzt gehörten Sender einzustellen.

Search (Suche): Wählen Sie diese Option, um nach einem Internet-Radiosender zu suchen. Drehen und drücken Sie den NAVIGATE-Drehknopf, um Zeichen zu markieren und auszuwählen. Wählen Sie 'BKSP', um ein Zeichen zu löschen. Drehen und drücken Sie den NAVIGATE-Drehknopf, um die Suche nach einem Internet-Radiosender zu starten. Um die Suche abzubrechen, drehen und drücken Sie den NAVIGATE-Drehknopf, um 'CANCEL' zu markieren und auszuwählen.

Location (Ort): Wählen Sie diese Option, um nach einem Internet-Radiosender mit Sitz in Ihrem Land zu suchen. Drehen und drücken Sie den NAVIGATE-Drehknopf, um 'Alle Sender' zu wählen und alle lokalen Sender in alphabetischer Reihenfolge anzuzeigen. Um nach einem Sender nach Genre zu suchen, drehen und drücken Sie den NAVIGATE-Drehknopf, um das Genre zu wählen, nach dem Sie suchen möchten.

Popular: Wählen Sie diese Option, um nach einem Musik-Radiosender zu suchen.

Discover (Durchsuchen): Tippen Sie auf Suchen, wenn Sie die Senderliste durchsuchen, um nach Sendern nach Herkunft, Genre oder Sprache zu suchen. Verwenden Sie die Option NAVIGATE auswählen, um Ihre Optionen einzustellen, und tippen Sie auf Go, um die Ergebnisliste anzuzeigen.

Podcasts: Podcasts sind voraufgezeichnete Audiosendungen zu einer Vielzahl von Themen wie Komödie, Kunst, Wirtschaft und Kultur, die Sie jederzeit genießen können. Tausende von Radiosendern auf der ganzen Welt senden online. So hören Sie einen Podcastsender oder Podcast:

1. Drücken Sie die HOME-Taste, um das Menü 'Funktion' anzuzeigen.
2. Drehen und drücken Sie den NAVIGATE-Drehknopf, um 'Podcasts' auszuwählen.
3. Halten Sie die Menü-Taste gedrückt, um das Hauptmenü anzuzeigen.
4. Drehen und drücken Sie den NAVIGATE-Drehknopf, um eine der folgenden Optionen auszuwählen:

Podcast-Listen: Wählen Sie diese Option, um eine Liste der derzeit verfügbaren Internet-Sender zu sehen oder Podcasts anzuhören (siehe 'Senderliste' weiter unten für weitere Informationen).

System settings (Systemeinstellungen): Wählen Sie diese Option, um Einstellungen zu ändern.

Main menu (Hauptmenü): Wählen Sie diese Option, um das Hauptmenü anzuzeigen.

UNDOK

Das Gerät kann mithilfe der App UNDOK via Tablet oder Smartphone gesteuert werden. Laden Sie hierfür die App UNDOK für Android aus dem Google Play oder Apple Store auf Ihr Smartphone oder Tablet herunter.



Für Android
(Google Play)



Für iOS
(Apple Store)

Stellen Sie vor der Verwendung der App UNDOK sicher, dass sich das Smartphone/ Tablet sich im selben drahtlosen Netzwerk befindet wie das Radio.

Starten Sie die App. Die App wird gestartet und sucht das Internetradio im Netzwerk. Drücken Sie auf das Gerät, um die Verbindung herzustellen. Geben Sie, falls benötigt, den aktuellen PIN ein. Der werkseitig eingestellte PIN ist „1234“. Sie können den aktuellen PIN am Internetradio im Menü „Select your desired mode“ anzeigen lassen und anpassen. Sie können das

Gerät im ausgewählten Modus sowohl am Radio als auch über das mobile Endgerät bedienen.

Hinweis: Beachten Sie, dass wenn sich ein anderes Smartphone/Tablet, auf welchem ebenfalls die App installiert ist, im gleichen Netzwerk befindet, wird die originale Verbindung getrennt.

SPOTIFY CONNECT

Dein neues Gerät hat Spotify Connect

Verwende dein Smartphone, Tablet oder deinen Computer als Fernbedienung für Spotify. Auf [spotify.com/connect](https://www.spotify.com/connect) erfährst du mehr.



Lizenzen

Die Spotify Software unterliegt Drittanbieter-Lizenzen, die Sie hier finden:

<https://www.spotify.com/connect/third-party-licenses>

Alle aufgeführten Marken sind Warenzeichen der jeweiligen Unternehmen. Fehler und Auslassungen ausgenommen und technischen Änderungen unterliegend. Unsere allgemeinen Geschäftsbedingungen finden Anwendung.

DAB/FM-RADIO

Wechseln digitaler DAB-Sender

1. Drücken Sie die HOME-Taste auf dem Gerät oder der Fernbedienung, drehen und drücken Sie den NAVIGATE-Drehknopf, um 'DAB-Radio' auf dem Startbildschirm auszuwählen. Wenn Sie zum ersten Mal DAB-Radio wählen, führt DAB einen automatischen Sendersuchlauf durch, um alle verfügbaren Sender zu finden, und stellt nach Abschluss des Suchlaufs einen Sender ein.
2. Halten Sie die Menü-Taste am Gerät oder auf der Fernbedienung gedrückt Wählen Sie einen Sender aus der Senderliste
3. Drücken Sie die OK-Taste auf dem Gerät oder der Fernbedienung, um die Station zu wechseln.

Wechseln von FM-Sendern

Sendersuche

Drücken Sie den NAVIGATE-Drehknopf oder die Tasten TUNE < oder TUNE > auf der Vorderseite, um den nächsten oder vorigen UKW-Sender zu finden, der ein starkes Signal hat. Wenn Sie eine Fernbedienung verwenden, drücken Sie die Tasten TUNE < oder TUNE >, um den nächsten oder vorigen Sender zu finden.

Manuelle Sendersuche

Drehen Sie den NAVIGATE-Drehknopf nach rechts oder links oder drücken Sie die Tasten TUNE < oder TUNE > auf der Frontplatte, um 0,05 MHz nach oben oder unten zu gehen. Wenn Sie die Fernbedienung verwenden, drücken Sie die Tasten TUNE < oder TUNE >, um um 0,05 MHz vor oder zurück zu gehen.

AUTO Scan

Sie können die Suchfunktion (Auto-Abstimmung) verwenden, um automatisch nach neuen digitalen Radiosendern zu suchen und inaktive Sender zu entfernen.

So führen Sie eine automatische Sendersuche durch:

Drücken Sie die Taste SCAN auf dem Gerät oder auf der Fernbedienung, um 'Scan' zu wählen. Die Anzahl der gefundenen Sender wird während des automatischen Abstimmens angezeigt. Wenn die automatische Sendersuche beendet ist, wird der letzte Sender, den Sie gehört haben, eingestellt. Wenn der letzte Sender, den Sie gehört haben, nicht mehr verfügbar ist, wird der erste Sender in der alphabetischen Liste eingestellt.

Einen Sender auf einem Programmplatz speichern

Sie können bis zu 20 DAB-, 20 FM- und 20 Internet-Radiosender für den schnellen Zugriff speichern.

So speichern Sie einen Sender schnell auf einer Speichertaste (1-10)
Stellen Sie den DAB-, FM- oder Internet-Radiosender ein, den Sie speichern möchten. Halten Sie eine der nummerierten Vorwahltasten (1-10) auf der Fernbedienung zwei Sekunden lang gedrückt, bis eine Meldung erscheint, die bestätigt, dass die Voreinstellung gespeichert wurde.



So speichern Sie einen Sender in der Voreinstellungsliste (11-20)

1. Stellen Sie den DAB-, FM- oder Internet-Radiosender ein, den Sie speichern möchten.
2. Halten Sie die Taste PROG/2+ auf dem Gerät oder der Fernbedienung gedrückt, um die numerische Liste der gespeicherten Voreinstellungen anzuzeigen, drehen und drücken Sie dann den NAVIGATE-Drehknopf oder verwenden Sie die Tasten < OK > auf der Fernbedienung, um eine beliebige Voreinstellungsnummer zwischen 11 und 20 zu wählen. Sie können vorhandene Voreinstellungen überschreiben.
3. Drücken Sie die OK-Taste am Gerät oder auf der Fernbedienung, um die Voreinstellung zu speichern

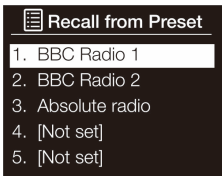

So rufen Sie eine Voreinstellung beim Hören von Digitalradio, FM-Radio oder Internet-Radio auf

1. Um die Voreinstellungen 1 bis 10 einzustellen, drücken Sie die entsprechend nummerierte Taste auf der Frontplatte oder auf der Fernbedienung (1 bis 10).
2. Um mit der Fernbedienung auf die Voreinstellungen 11 bis 20 zuzugreifen, drücken Sie die Taste PROG/2+ und lassen Sie sie wieder los, und verwenden Sie die Auswahltasten zum Scrollen und Auswählen einer Voreinstellung.
3. Drücken Sie die OK-Taste am Gerät oder auf der Fernbedienung, um die Voreinstellung zu speichern.

Verwendung des AUX-Eingangs

Sie können den Aux-Eingang verwenden, um beliebige Musik von Ihrem Telefon oder Tablet abzuspielen.

Anschließen eines externen Geräts

Verbinden Sie den Line-Out- oder Kopfhöreranschluss Ihres externen Geräts mit einem geeigneten Kabel mit der Aux-In-Buchse.

AUX-Eingang auswählen

1. Drücken Sie die HOME-Taste am Gerät oder auf der Fernbedienung, um 'Aux In' auf dem Startbildschirm zu wählen.
2. Beginnen Sie auf Ihrem externen Gerät mit der Wiedergabe der Inhalte, die Sie auf Ihrem externen Gerät ausgewählt haben.

BT-EINGANG

Sie können BT verwenden, um eine drahtlose Verbindung zu einem Gerät, wie z. B. einem Mobiltelefon oder Tablet, herzustellen. Sie können dann Musik von Ihrem Mobiltelefon oder Tablet per Streaming übertragen.

Wenn Sie zum ersten Mal eine Verbindung mit einem BT-Gerät herstellen, müssen Sie es koppeln. Nachdem Sie ein Gerät gepaart haben, merkt es sich für das nächste Mal.

Wiedergabe vom BT-Gerät

1. Drücken Sie die HOME-Taste am Gerät oder auf der Fernbedienung, um 'BT' auszuwählen.
2. Schalten Sie auf Ihrem BT-Gerät Connect CD ein und stellen Sie eine Verbindung her.
3. Wählen Sie Ihren Lieblingstitel, tippen Sie auf die Taste **⏮** auf Ihrem BT-Gerät oder auf die Taste auf dem Connect CD, um den Titel von Ihrem BT-Gerät abzuspielen oder anzuhalten.
4. Drücken Sie die Taste **⏮** oder **⏭**, um den nächsten oder vorherigen Titel auszuwählen.
5. Wenn Sie das Connect CD mit einem anderen BT-Gerät koppeln (verbinden) möchten, halten Sie die BT-Pairing-Taste auf der Fernbedienung einige Sekunden lang gedrückt. "Connect CD" blinkt. Das Connect CD geht in den Kopplungs-/Erkennungsmodus über. Wiederholen Sie die Schritte 3 und 4.

Hinweis: Weitere Informationen finden Sie im Benutzerhandbuch Ihres BT-Gerätes. Wenn Sie aufgefordert werden, einen Passcode einzugeben, geben Sie 0000.

Trennen der Verbindung zu einem BT-Gerät

Um die Verbindung zu einem BT-Gerät zu trennen, führen Sie einen der folgenden Schritte aus:

- Drücken Sie HOME, um auf Digitalradio oder FM-Radio umzuschalten.
- Schalten Sie BT am angeschlossenen Gerät aus.

CD-PLAYER

Eine CD einlegen und abspielen

1. Drücken Sie die HOME-Taste am Gerät oder auf der Fernbedienung, um den CD-Modus zu wählen.
2. Legen Sie die CD mit der beschrifteten Seite nach oben ein. Wenn Sie eine CD zum ersten Mal einlegen, zeigt Connect CD einige Sekunden lang "Loading" an, während die CD geladen wird. Nach einigen Sekunden beginnt die Wiedergabe der CD automatisch.
Wiedergabe/Pause

Um die Wiedergabe zu unterbrechen, drücken Sie die Taste CD PLAY/PAUSE. Um die Wiedergabe fortzusetzen, drücken Sie die Taste erneut.

Stopp

Um die Wiedergabe zu stoppen, drücken Sie die STOP-Taste.

Titel überspringen: Drücken Sie während der Wiedergabe die ◀◀- oder ▶▶-Taste, um zum vorherigen oder nächsten Titel zu suchen.

Track direkt auswählen: Drücken Sie die Zifferntasten [1], [2], ..., [0], um den gewünschten Titel direkt auszuwählen, der abgespielt werden soll. Wenn z. B. die Taste [3] gedrückt wird und anschließend die OK-Taste gedrückt wird, springt sie zum Titel 3, der abgespielt werden soll. Oder wenn die Taste [1] und dann die Taste [2] gedrückt wird und anschließend die OK-Taste gedrückt wird, springt das Programm zu Track 12, um diesen Titel abzuspielen.

Schnelles Durchsuchen

Drücken und halten Sie während der Wiedergabe die Taste ◀◀ oder ▶▶, um die Hochgeschwindigkeitssuche zu starten.

Wenn Sie die Taste ◀◀ oder ▶▶ loslassen, wird die Wiedergabe in normaler Geschwindigkeit fortgesetzt.



Wiederholen der Wiedergabe

Mit dieser Einstellung können Sie den gerade wiedergegebenen Titel oder die gesamte CD wiederholen. So ändern Sie die Einstellung 'Wiederholen': Drücken Sie die Taste ⌂ auf der Fernbedienung, um eine der folgenden Wiederholungsoptionen auszuwählen:

- Einen Titel wiederholen: Wählen Sie diese Option, wenn Sie den gerade wiedergegebenen Titel wiederholen möchten.
- Alle Titel wiederholen: Wählen Sie diese Option, wenn Sie die gesamte CD wiederholen möchten.



- Normal: Wählen Sie diese Option, wenn Sie weder einzelne Titel noch die gesamte CD wiederholen möchten.

Zufallswiedergabe

Drücken Sie während der Wiedergabe die Taste  auf der Fernbedienung, um 'Zufallswiedergabe' zu wählen. um Musik in zufälliger Reihenfolge abzuspielen. Auf dem Display erscheint . Drücken Sie die Taste erneut, um mit der normalen Wiedergabe fortzufahren.

Programmierte Wiedergabe

Dieses Gerät kann so programmiert werden, dass es eine Reihe ausgewählter Titel abspielt.

1. Legen Sie eine Disc ein und drücken Sie im Stoppzustand die PROG/2+-Taste. "P-01" wird angezeigt, wobei "01" bei angezeigtem "T-01" blinkt.
2. Drücken Sie die Taste  oder , um den gewünschten Titel zu wählen.
3. Drücken Sie die OK-Taste, um den gewünschten Titel zu speichern.
4. Wiederholen Sie die Schritte 2-4, um bis zu 20 CD Titel bzw. 99 MP3-Titel zu programmieren.
5. Drücken Sie die -Taste, um die CD entsprechend dem programmierten Titel abzuspielen.
6. Um die Programmwiedergabe zu löschen, drücken Sie zweimal die Taste STOP oder wechseln Sie in einen anderen Modus.
7. Während der Programmwiedergabe können Sie auch den Vorgang "Repeat One" oder "Repeat All" ausführen. Während der Programmwiedergabe wird jedoch die Zufallswiedergabe nicht unterstützt.

ID3-Tag-Anzeige (nur MP3-Datei, in der die ID3-Tag-Informationen enthalten sind)



Drücken Sie die INFO-Taste, um die ID3-Tag-Anzeige ein-/auszuschalten. Wenn sie eingeschaltet ist, werden Titel, Interpret und Albumdetails des MP3-Titels angezeigt.

Eine CD ausgeben

Drücken Sie die -Taste. Warten Sie, bis 'Eject' angezeigt wird, und entnehmen Sie die CD.

USB-WIEDERGABE



1. Drücken Sie die HOME-Taste, um das Menü "Funktion" aufzurufen.
2. Drehen und drücken Sie den NAVIGATE-Drehknopf, um "Music Player" auszuwählen.

| | |
|---|--|
|  | Drücken , um den gerade wiedergegebenen Titel zu pausieren. Wenn Sie einen Titel pausiert haben, drücken Sie , um die Wiedergabe fortzusetzen. |
|  | Drücken, um den vorherigen Titel abzuspielen. Halten Sie die Taste gedrückt, um den gerade wiedergegebenen Titel zurückzuspulen. |
|  | Drücken, um zum nächsten Titel zu springen. Halten Sie die Taste gedrückt, um den gerade wiedergegebenen Titel vorzuspulen. |

Hinweise

- Das Gerät kann nur die Formate MP3 und WMA im USB-Betrieb wiedergeben.
- Dieses Gerät unterstützt USB Version 2.0 und 3.0.
- Das Gerät kann USB-Geräte mit bis zu 32 GB Speicher unterstützen.
- Das Gerät ist möglicherweise nicht mit allen USB-Geräten kompatibel; dies ist kein Hinweis auf ein Problem des Geräts.

Wiederholungsmodus

1. Drücken Sie einmal die Taste  auf der Fernbedienung. Auf dem Display erscheint '  '. Der aktuelle Ordner wird wiederholt wiedergegeben.
2. Drücken Sie erneut die Taste , um die Wiederholungsfunktion zu deaktivieren.

Gerät laden

Sie können Ihr Gerät mit einem USB-Kabel (nicht im Lieferumfang enthalten) über die USB-Buchse an diesem Gerät aufladen.

Hinweise

- Der maximale Ladestrom für das Laden über USB beträgt 1 A.
- Die USB-Ladung ist nicht für alle Geräte garantiert.
- Das Laden über USB funktioniert im Betrieb. Im STANDBY-Modus wird das Laden nicht unterstützt.

OPTIONEN UND EINSTELLUNGEN

Halten Sie die Menü-Taste auf dem Gerät oder der Fernbedienung gedrückt, um auf das Einstellungsmenü zuzugreifen.

Einrichtungsassistent

1. Halten Sie die Menütaste auf dem Gerät oder auf der Fernbedienung gedrückt, um das Einstellungsmenü aufzurufen.
2. Drehen und drücken Sie den NAVIGATE-Drehknopf oder verwenden Sie die Tasten < OK > auf der Fernbedienung, um 'Hauptmenü' > 'Systemeinstellungen' > 'Einrichtungsassistent' zu wählen.
3. Um den Einrichtungsassistenten jetzt auszuführen, drehen und drücken Sie den NAVIGATE-Drehknopf, um 'JA' zu wählen. Um später einzurichten, drehen und drücken Sie den NAVIGATE-Drehknopf, um 'NEIN' zu wählen.
4. Drehen und drücken Sie den NAVIGATE-Drehknopf oder verwenden Sie die Tasten < OK > auf der Fernbedienung, um zwischen einem 12- oder 24-Stunden-Zeitformat zu wählen.
5. Drehen und drücken Sie den NAVIGATE-Drehknopf oder verwenden Sie die Tasten < OK > auf der Fernbedienung, um die Methode auszuwählen, die Sie für die Aktualisierung der Zeit verwenden möchten. Sie können wählen, ob Sie die Zeit auf der Grundlage des 'DAB'- oder 'FM'-Radiosignals aktualisieren möchten oder ob Sie die Zeit über Ihr Netzwerk aktualisieren möchten. Um die automatische Zeitaktualisierung zu deaktivieren, wählen Sie 'Keine Aktualisierung'.
6. Drehen und drücken Sie den NAVIGATE-Drehknopf oder verwenden Sie die Tasten < OK > auf der Fernbedienung, um den Tag des Monats einzustellen. Wiederholen Sie diesen Vorgang, um den Monat, das Jahr, die Stunde und die Minuten einzustellen.
7. Wenn Sie das 12-Stunden-Zeitformat eingestellt haben, drehen und drücken Sie den NAVIGATE-Drehknopf oder verwenden Sie die Tasten < OK > auf der Fernbedienung, um die Version 'AM' oder 'PM' der Stunde zu wählen.
8. Um die Einstellung so vorzunehmen, dass Sie die Pure Select-Anwendung verwenden können, um den Standby-Modus zu beenden ('Netzwerk verbunden lassen'), drehen und drücken Sie den NAVIGATE-Drehknopf, um 'JA' zu wählen. Wenn Sie diese Funktion deaktivieren möchten, um Strom zu sparen, drehen Sie den NAVIGATE-Drehknopf und drücken Sie ihn, um 'NO' zu wählen.
9. Es wird eine Meldung angezeigt, die Ihnen mitteilt, dass der Setup-Assistent abgeschlossen ist.
10. Drücken Sie auf den NAVIGATE-Drehknopf, um den Einrichtungsassistenten zu beenden.

Nützlicher Hinweis: Ihr Wi-Fi-Schlüssel unterscheidet Groß- und Kleinschreibung. Stellen Sie sicher, dass Sie ihn genau so eingeben, wie er

angezeigt wird.

Verbindung mit dem WLAN mit Hilfe des Einrichtungsassistenten

1. Halten Sie die Menütaste auf dem Gerät oder auf der Fernbedienung gedrückt, um das Einstellungs-menü aufzurufen.
2. Drehen und drücken Sie den NAVIGATE-Drehknopf oder verwenden Sie die Tasten < OK > auf der Fernbedienung, um 'Hauptmenü' > 'Systemeinstellungen' > 'Netzwerk' > 'Netzwerkassistent' zu wählen. sucht nach verfügbaren Wi-Fi-Netzwerken.
3. Drehen und drücken Sie den NAVIGATE-Drehknopf oder verwenden Sie die Tasten < OK > auf der Fernbedienung, um den Namen (Netzwerk-Assistent) Ihres Wi-Fi-Netzwerks auszuwählen. Wenn Ihr Netzwerk einen Schlüssel benötigt, befolgen Sie die Schritte 5-6.
4. Geben Sie Ihren Netzwerkschlüssel oder Ihr Passwort ein, indem Sie den NAVIGATE-Drehknopf drehen und drücken oder verwenden Sie die Tasten < OK > auf der Fernbedienung, um Zeichen zu markieren und auszuwählen. Wenn Sie das letzte Zeichen löschen möchten, drehen Sie den NAVIGATE-Drehknopf oder verwenden Sie die Tasten < OK > auf der Fernbedienung, um 'BKSP' zu wählen und drücken Sie zur Bestätigung.
5. Drehen und drücken Sie den NAVIGATE-Drehknopf oder verwenden Sie die Tasten < OK > auf der Fernbedienung, um 'OK' zu wählen. verbindet sich mit Ihrem Netzwerk.

Nützlicher Hinweis: Ihr Wi-Fi-Schlüssel unterscheidet Groß- und Kleinschreibung, stellen Sie sicher, dass Sie ihn genau wie gezeigt eingeben.

Anschließen Ihres Wi-Fi mittels Push-Button Connect

Wenn Ihr Router WPS unterstützt, können Sie Ihre Wi-Fi-Verbindung über die Drucktaste connect herstellen. Weitere Informationen zu WPS finden Sie im Benutzerhandbuch Ihres Routers.

1. Halten Sie die Menütaste am Gerät oder auf der Fernbedienung im Menü Einstellungen gedrückt.
2. Drehen und drücken Sie den NAVIGATE-Drehknopf oder verwenden Sie die Tasten < OK > auf der Fernbedienung, um 'Hauptmenü' > 'Systemeinstellungen' > 'Netzwerk' > 'PBC WLAN-Einrichtung' zu wählen.
3. Befolgen Sie die auf dem Bildschirm angezeigten Schritte, um die Einrichtung der Drucktastenverbindung abzuschließen.

Netzwerkeinstellungen ansehen

1. Halten Sie die Menü-Taste auf dem Gerät oder auf der Fernbedienung gedrückt und wählen Sie das Menü 'Einstellungen'.
2. Drehen und drücken Sie den NAVIGATE-Drehknopf oder verwenden Sie die Tasten < OK > auf der Fernbedienung, um 'Hauptmenü' >

'Systemeinstellungen' > 'Netzwerk' > 'Ansichtseinstellungen' zu wählen.

3. Drehen und drücken Sie den NAVIGATE-Drehknopf oder verwenden Sie die Tasten < OK > auf der Fernbedienung, um die SSID, IP-Adresse und verschiedene andere Netzwerkeinstellungen anzuzeigen.

Manuelles Verbinden Ihres drahtlosen Netzwerks

Konfigurieren Sie Ihr drahtloses Netzwerk manuell (nur für fortgeschrittene Benutzer).

1. Halten Sie die Menü-Taste auf dem Gerät oder auf der Fernbedienung gedrückt und wählen Sie das Menü Einstellungen
2. Drehen und drücken Sie den NAVIGATE-Drehknopf oder verwenden Sie die Tasten < OK > , um 'Hauptmenü' > 'Systemeinstellungen' > 'Netzwerk' > 'Manuelle Einstellungen' zu wählen.
3. CNet Remote PIN Setup Wenn Sie die Geräte einschränken möchten, die über die Pure Select-Anwendung verbunden werden können, können Sie beim ersten Verbindungsaufbau eine PIN-Nummer anfordern.

So richten Sie eine PIN-Nummer ein

1. Halten Sie die Menütaste auf dem Gerät oder auf der Fernbedienung im Menü Einstellungen gedrückt.
2. Drehen und drücken Sie den NAVIGATE-Drehknopf oder verwenden Sie die Tasten < OK > auf der Fernbedienung, um 'Hauptmenü' > 'Systemeinstellungen' > 'Netzwerk' > 'NetRemote PIN Setup' zu wählen.
3. Geben Sie Ihren Netzwerkschlüssel oder Ihr Passwort ein, indem Sie den NAVIGATE-Drehknopf drehen und drücken, oder verwenden Sie die Tasten < OK > auf der Fernbedienung, um die Nummern zu markieren und auszuwählen. Wenn Sie die letzte Nummer löschen möchten, drehen Sie den NAVIGATE-Drehknopf, um 'BKSP' zu wählen, und drücken Sie zur Bestätigung die <OK>-Tasten auf der Fernbedienung.
4. Drehen und drücken Sie den NAVIGATE-Drehknopf oder verwenden Sie die Tasten < OK > auf der Fernbedienung, um 'OK' zu wählen. Sie müssen diese PIN nun immer dann eingeben, wenn Sie ein neues Gerät über die Pure Select-Anwendung anschließen möchten.

Netzwerkprofile

Jedes Mal, wenn Sie eine Verbindung zu einem neuen Wi-Fi herstellen, werden die Verbindungsinformationen als Profil gespeichert, so dass Sie die Wi-Fi-Einstellungen nicht immer wieder neu eingeben müssen, wenn Sie planen, an mehreren Orten zu verwenden. Das Gerät speichert die vier aktuellsten Wi-Fi-Profile und versucht, mit den gespeicherten Profilen eine Verbindung zu einem Wi-Fi-Netzwerk herzustellen. Wenn Sie mit einem der gespeicherten Profile keine Verbindung zum Wi-Fi-Netzwerk herstellen können, müssen Sie mit Hilfe des Assistenten oder manuell eine

Verbindung zu Ihrem Netzwerk herstellen.

Wenn Sie glauben, dass Sie eine Wi-Fi-Verbindung nur einmal besuchen werden, können Sie das Profil löschen, indem Sie Folgendes ausführen:

1. Halten Sie die Menü-Taste auf der Basiseinheit oder auf der Fernbedienung gedrückt und wählen Sie das Menü Einstellungen.
2. Drehen und drücken Sie den NAVIGATE-Drehknopf oder verwenden Sie die Tasten < OK > auf der Fernbedienung, um 'Hauptmenü' > 'Systemeinstellungen' > 'Netzwerk' > 'Netzwerkprofil' zu wählen.
3. Drehen und drücken Sie den NAVIGATE-Drehknopf oder verwenden Sie die Tasten < OK > auf der Fernbedienung, um das Profil auszuwählen, das Sie löschen möchten.
4. Drehen und drücken Sie den NAVIGATE-Drehknopf oder wählen Sie mit den Tasten < OK > auf der Fernbedienung "Ja", um das Profil zu löschen. Wenn Sie das Profil behalten möchten, drehen und drücken Sie den NAVIGATE-Drehknopf oder wählen Sie mit den Tasten < OK > auf der Fernbedienung die Option 'No'.

Hinweis: Sie können ein Profil nicht löschen, das derzeit verwendet wird.

Netzwerkeinstellungen löschen

Löschen Sie alle vorherigen Wi-Fi-Verbindungen, Passwörter und andere Netzwerkeinstellungen. Wenn Sie die drahtlose Verbindungsmethode verwenden, wird auch ein neuer Scan nach verfügbaren Netzwerken durchgeführt.

1. Drücken Sie die Menütaste auf der Fernbedienung.
2. Drehen und drücken Sie den NAVIGATE-Drehknopf oder verwenden Sie die Tasten < OK > auf der Fernbedienung, um 'Hauptmenü' > 'Systemeinstellungen' > 'Netzwerk' > 'Netzwerkeinstellungen löschen' auszuwählen.
3. Drehen und drücken Sie den NAVIGATE-Drehknopf oder verwenden Sie die Tasten < OK > auf der Fernbedienung, um 'Yes' zu wählen, um alle Netzwerkeinstellungen zu löschen. Wenn Sie die aktuellen Netzwerkeinstellungen beibehalten möchten, drehen und drücken Sie den NAVIGATE-Drehknopf oder wählen Sie mit den Tasten SELECT auf der Fernbedienung "Nein".

Das Netzwerk bleibt verbunden

1. Drücken Sie die Menütaste auf der Fernbedienung.
2. Drehen und drücken Sie den NAVIGATE-Drehknopf oder verwenden Sie die Tasten < OK > auf der Fernbedienung, um 'Hauptmenü' > 'Systemeinstellungen' > 'Netzwerk' > 'Netzwerk verbunden halten' auszuwählen.

3. Drehen und drücken Sie den NAVIGATE-Drehknopf oder wählen Sie mit den Tasten SELECT auf der Fernbedienung "Ja", um die Entnahme aus dem Standby-Modus über die App zu ermöglichen. Wenn du diese Funktion deaktivieren möchtest, um sie zu reduzieren. Stromverbrauch, drehen und drücken Sie den NAVIGATE-Drehknopf oder verwenden Sie die Tasten < OK > auf der Fernbedienung. um "Nein" zu wählen.

Hinweis: Es verbraucht mehr Strom, wenn Sie sich dafür entscheiden, die Netzwerkverbindung während des Standby-Modus aufrechtzuerhalten.

WECKER UND TIMER STELLEN

Einen Wecker stellen

1. Halten Sie die Menü-Taste auf dem Gerät oder der Fernbedienung gedrückt und drehen und drücken Sie den NAVIGATE-Drehknopf, um 'Hauptmenü' zu wählen.
2. Drehen und drücken Sie den NAVIGATE-Drehknopf, um 'Alarme' zu wählen.
3. Drehen und drücken Sie den NAVIGATE-Drehknopf, um 'Alarm 1' oder 'Alarm 2' zu wählen.
4. Drehen Sie den NAVIGATE-Drehknopf, um durch die einzelnen Alarmeinstellungen zu blättern. Wenn Sie eine Einstellung ändern möchten, drücken Sie den NAVIGATE-Drehknopf. Sie können die folgenden Alarmpoptionen einstellen:

| | |
|--------|--|
| Enable | Drehen und drücken Sie den NAVIGATE-Drehknopf, um zu wählen, wann der Alarm wiederholt werden soll. Die verfügbaren Optionen sind 'Aus', 'Täglich', 'Einmalig', 'Wochenenden' oder 'Wochentage'. |
| Time | Drehen und drücken Sie den NAVIGATE-Drehknopf, um die Stunde des Alarms einzustellen. Hinweis: Wenn Sie das 12-Stunden-Zeitformat eingestellt haben, stellen Sie sicher, dass Sie die 'AM'- oder 'PM'-Version der Stunde wählen, bevor Sie den NAVIGATE-Drehknopf drücken. Wiederholen Sie diesen Vorgang, um die Minuten des Alarms einzustellen. |
| Mode | Drehen und drücken Sie den NAVIGATE-Drehknopf, um zwischen 'Buzz', 'Internetradio', 'DAB', 'FM', 'CD' und 'USB' zu wählen. |
| Volume | Drehen und drücken Sie den NAVIGATE-Drehknopf, um die Lautstärke beim Ertönen des Alarms einzustellen. |
| Save | Drehen und drücken Sie den NAVIGATE-Drehknopf, um den Wecker zu speichern. |

Einstellung von Zeit und Datum

Die Uhr stellt sich automatisch über Ihr digitales Radiosignal, FM-Radiosignal oder Ihr Netzwerk ein. Wenn die Uhrzeit oder das Datum nicht automatisch aktualisiert wird, können Sie sie mit dieser Option manuell einstellen.

Hinweis: Alle Zeit- oder Datumsaktualisierungen, die von einer digitalen Sendung empfangen werden, überschreiben manuelle Einstellungen.

Manuelles Einstellen der Zeit und Datum

1. Drücken Sie die Menütaste auf der Fernbedienung.
2. Drehen und drücken Sie den NAVIGATE-Drehknopf oder verwenden Sie die Tasten < OK > auf der Fernbedienung, um 'Hauptmenü' > 'Systemeinstellungen' > 'Uhrzeit/Datum' auszuwählen.
3. Drehen und drücken Sie den NAVIGATE-Drehknopf oder verwenden Sie die Tasten < OK > auf der Fernbedienung, um den Tag des Monats einzustellen. Wiederholen Sie dies, um den Monat und das Jahr des aktuellen Datums und der Stunde sowie die Minuten der aktuellen Uhrzeit einzustellen.
4. Wenn Sie das 12-Stunden-Zeitformat eingestellt haben, drehen und drücken Sie den NAVIGATE-Drehknopf oder verwenden Sie die Tasten < OK > auf der Fernbedienung, um die Version "AM" oder "PM" der Stunde auszuwählen.

Synchronisationsoptionen für Uhrzeit und Datum

Sie können die Uhrzeit und das Datum entweder über das FM- oder Digitalradio-Signal oder Ihre Internetverbindung synchronisieren. Um die Optionen für die Uhrensynchronisation festzulegen:

1. Drücken Sie die Menütaste auf der Fernbedienung.
2. Drehen und drücken Sie den NAVIGATE-Drehknopf oder verwenden Sie die Tasten < OK > auf der Fernbedienung, um 'Hauptmenü' > 'Systemeinstellungen' > 'Uhrzeit/Datum' auszuwählen.
3. Drehen und drücken Sie den NAVIGATE-Drehknopf oder verwenden Sie die Tasten < OK > auf der Fernbedienung, um 'Auto Update' zu wählen.
4. Drehen und drücken Sie den NAVIGATE-Drehknopf oder verwenden Sie die Tasten < OK > auf der Fernbedienung, um zwischen den Optionen 'Update von DAB', 'Update von FM', 'Update von Netzwerk' und 'No update' Uhrensynchronisation auszuwählen.

Änderung des Zeitformats

1. Drücken Sie die Menütaste auf der Fernbedienung.
2. Drehen und drücken Sie den NAVIGATE-Drehknopf oder verwenden Sie die Tasten < OK > auf der Fernbedienung, um 'Hauptmenü' > 'Systemeinstellungen' > 'Uhrzeit/Datum' auszuwählen.
3. Drehen und drücken Sie den NAVIGATE-Drehknopf oder verwenden Sie die Tasten < OK > auf der Fernbedienung, um 'Format einstellen' zu wählen.

4. Drehen und drücken Sie den NAVIGATE-Drehknopf oder verwenden Sie die Tasten < OK > auf der Fernbedienung, um zwischen '12' und '24' zu wählen.

Einstellen der Zeitzone

1. Drücken Sie die Menütaste auf der Fernbedienung.
2. Drehen und drücken Sie den NAVIGATE-Drehknopf oder verwenden Sie die Tasten < OK > auf der Fernbedienung, um 'Hauptmenü' > 'Systemeinstellungen' > 'Uhrzeit/Datum' auszuwählen.
3. Drehen und drücken Sie den NAVIGATE-Drehknopf oder verwenden Sie die Tasten < OK > auf der Fernbedienung, um 'Set Time Zone' auszuwählen.
4. Drehen und drücken Sie den NAVIGATE-Drehknopf oder verwenden Sie die Tasten < OK > auf der Fernbedienung, um Ihre Zeitzone auszuwählen.

Sommerzeitoptionen

1. Halten Sie die Menü-Taste gedrückt, um das Hauptmenü anzuzeigen.
2. Drehen und drücken Sie den NAVIGATE-Drehknopf, um 'Systemeinstellungen' > 'Zeit/Datum' zu wählen.
3. Drehen und drücken Sie den NAVIGATE-Drehknopf, um 'Daylight savings' zu wählen.
4. Drehen und drücken Sie den NAVIGATE-Drehknopf. Wählen Sie "On", wenn Sie die Sommerzeit aktivieren möchten. Drehen und drücken Sie den NAVIGATE-Drehknopf, um 'Off' zu wählen, wenn Sie die Sommerzeit deaktivieren möchten.

Abschalttimer einstellen

Mit dieser Funktion können Sie das Gerät so programmieren, dass es nach einer eingestellten Zeitspanne von selbst in den Standby-Modus wechselt.

1. Tippen Sie auf die SLEEP-Taste auf der Fernbedienung, das Schlafzeit-Symbol "SLEEP" erscheint auf dem Display.
2. Tippen Sie wiederholt auf die SLEEP-Taste, um eine Einschlafzeit zu wählen. Das Gerät schaltet sich nach "Sleep off-15mins - 30mins - 45mins - 60mins" aus. Warten Sie nach der Auswahl 3 Sekunden, bis das Gerät die Auswahl bestätigt hat, dann spielt das Gerät für die gewählte Zeitdauer und schaltet sich automatisch aus.
3. Um den Einschlaf-Timer abubrechen, tippen Sie wiederholt auf die SLEEP-Taste, bis der Timer "OFF" anzeigt, das Einschlafzeit-Symbol "SLEEP" wird auf dem Display ausgeblendet.

Einstellen der bevorzugten Sprache

Sie können die Sprache auswählen, die für Menüs und Optionen verwendet wird.

1. Drücken Sie die Menütaste auf der Fernbedienung.
2. Drehen und drücken Sie den NAVIGATE-Drehknopf oder verwenden Sie die Tasten < OK > auf der Fernbedienung, um 'Hauptmenü' > 'Systemeinstellungen' > 'Sprache' auszuwählen.
3. Drehen und drücken Sie den NAVIGATE-Drehknopf oder verwenden Sie die Tasten < OK > auf der Fernbedienung, um eine Menüsprache auszuwählen.

Hintergrundbeleuchtung

Sie können die Dauer der Bildschirmbeleuchtung und die Helligkeit des Bildschirms bei Zeitüberschreitung einstellen.

So stellen Sie die Dauer der Hintergrundbeleuchtung des Bildschirms vor dem Dimmen ein:

1. Halten Sie die Menü-Taste auf dem Gerät oder der Fernbedienung gedrückt und drehen und drücken Sie den NAVIGATE-Drehknopf, um 'Hauptmenü' zu wählen.
2. Drehen und drücken Sie den NAVIGATE-Drehknopf, um 'Systemeinstellungen' > 'Hintergrundbeleuchtung' zu wählen.
3. Drehen und drücken Sie den NAVIGATE-Drehknopf, um 'Timeout' zu wählen.
4. Drehen und drücken Sie den NAVIGATE-Drehknopf, um eine Zeitüberschreitungseinstellung zu wählen. Um festzulegen, dass die Hintergrundbeleuchtung immer eingeschaltet bleiben soll, wählen Sie 'Ein'.

Helligkeitsstufe im Betrieb

1. Halten Sie die Menü-Taste auf dem Gerät oder der Fernbedienung gedrückt und drehen und drücken Sie den NAVIGATE-Drehknopf, um 'Hauptmenü' zu wählen.
2. Drehen und drücken Sie den NAVIGATE-Drehknopf, um 'Systemeinstellungen' > 'Hintergrundbeleuchtung' zu wählen.
3. Drehen und drücken Sie den NAVIGATE-Drehknopf, um 'Power-on level' zu wählen.
4. Drehen und drücken Sie den NAVIGATE-Drehknopf, um zwischen 'Hoch', 'Mittel', 'Niedrig' zu wählen.

Abgedunkelte Helligkeitsstufe im Standby

1. Halten Sie die Menü-Taste auf dem Gerät oder der Fernbedienung gedrückt und drehen und drücken Sie den NAVIGATE-Drehknopf, um 'Hauptmenü' zu wählen.
2. Drehen und drücken Sie den NAVIGATE-Drehknopf, um 'Systemeinstellungen' > 'Hintergrundbeleuchtung' zu wählen.
3. Drehen und drücken Sie den NAVIGATE-Drehknopf, um 'Standby Level' zu wählen.
4. Drehen und drücken Sie den NAVIGATE-Drehknopf, um zwischen 'Mittel', 'Niedrig' zu wählen.

Auf die Werkseinstellungen zurücksetzen

Das Zurücksetzen entfernt alle Voreinstellungen, gespeicherten Stationen, Alarme und setzt alle anderen Optionen auf die Standardeinstellungen zurück.

1. Drücken Sie die Menütaste auf der Fernbedienung.
2. Drehen und drücken Sie den NAVIGATE-Drehknopf oder verwenden Sie die Tasten < OK > auf der Fernbedienung, um 'Hauptmenü' > 'Systemeinstellungen' > 'Werkseinstellung' auszuwählen.
3. Drehen und drücken Sie den NAVIGATE-Drehknopf oder verwenden Sie die Tasten < OK > auf der Fernbedienung, um "JA" auszuwählen, um die Werkseinstellungen zurückzusetzen. Wählen Sie "Nein", wenn Sie nicht auf die Werkseinstellungen zurücksetzen möchten.

DAB-Einstellungen settings

Manuelles Tuning

So tunen Sie digitale Radiosender, die auf DAB Band III senden, manuell:

1. Drücken Sie die Menütaste auf der Fernbedienung.
2. Drehen und drücken Sie den NAVIGATE-Drehknopf oder verwenden Sie die Tasten < OK > auf der Fernbedienung, um "Manuelles Tuning" zu wählen.
3. Drehen und drücken Sie den NAVIGATE-Drehknopf oder verwenden Sie die Tasten < OK > auf der Fernbedienung, um den Kanal auszuwählen, auf dem der Radiosender sendet.
4. Drücken Sie die Menütaste, um zum Hauptmenü zurückzukehren.

Inaktive Stationen entfernen

So entfernen Sie inaktive Stationen aus der Senderliste:

1. Drücken Sie die MENU-Taste auf der Fernbedienung oder halten Sie die MENU-Taste wiederholt am Gerät gedrückt, um die MENU-Funktion auszuwählen.

2. Drehen und drücken Sie den NAVIGATE-Drehknopf oder verwenden Sie die Tasten < OK > auf der Fernbedienung, um 'Prune invalid' zu wählen.
3. Drehen und drücken Sie den NAVIGATE-Drehknopf oder verwenden Sie die Tasten < OK > auf der Fernbedienung, um " Ja " zu wählen. Entfernt alle inaktiven Stationen aus der Senderliste

Dynamic Range Control

Dynamic Range Control (DRC) wird verwendet, um leisere Töne in einer digitalen Radiosendung bei geringer Lautstärke oder in einer lauten Umgebung besser hören zu können. Erkundigen Sie sich bei den Sendern, ob sie DRC verwenden.

Um die DRC-Einstellungen zu ändern:

1. Drücken Sie die MENÜ-Taste auf der Fernbedienung oder halten Sie die MENÜ-Taste wiederholt am Gerät gedrückt, um die MENÜ-Funktion auszuwählen.
2. Drehen und drücken Sie den NAVIGATE-Drehknopf oder verwenden Sie die Tasten < OK > auf der Fernbedienung, um "DRC" zu wählen.
3. Drehen und drücken Sie den NAVIGATE-Drehknopf oder verwenden Sie die Tasten < OK > auf der Fernbedienung, um zwischen einer der folgenden Optionen zu wählen:

| | |
|-------------|---|
| DRC hoch | Wendet die maximale Komprimierung auf den DRC-Level an. |
| DRC niedrig | Wendet die geringe Komprimierung auf den DRC-Level an. |
| DRC aus | Entfernt DRC Komprimierung. |

PFLEGE VON CDS

Compact Discs sind ziemlich widerstandsfähig gegen Beschädigungen, jedoch kann es aufgrund einer Ansammlung von Schmutz auf der Disc-Oberfläche zu Fehleinzügen kommen. Befolgen Sie die folgenden Richtlinien, um Ihre CD-Sammlung und Ihren CD-Player optimal nutzen zu können.

- Schreiben Sie nicht auf eine der beiden Seiten der Disc, insbesondere nicht auf die Nicht-Etikettenseite, von der Signale gelesen werden. Markieren Sie diese Oberfläche nicht.
- Halten Sie Ihre Discs von direktem Sonnenlicht, Hitze und übermäßiger Feuchtigkeit fern.
- Halten Sie die CDs immer an den Rändern. Fingerabdrücke, Schmutz oder Wasser auf den CDs können Störgeräusche oder Fehlsuren verursachen. Wenn eine CD verschmutzt ist oder nicht richtig abgespielt wird, reinigen Sie sie mit einem weichen, trockenen Tuch, wischen Sie sie von der Mitte aus direkt entlang des Radius.

SPEZIELLE ENTSORGUNGSHINWEISE FÜR VERBRAUCHER IN DEUTSCHLAND

Entsorgen Sie Ihre Altgeräte fachgerecht. Dadurch wird gewährleistet, dass die Altgeräte umweltgerecht verwertet und negative Auswirkungen auf die Umwelt und menschliche Gesundheit vermieden werden. Bei der Entsorgung sind folgende Regeln zu beachten:

- Jeder Verbraucher ist gesetzlich verpflichtet, Elektro- und Elektronikaltgeräte (Altgeräte) sowie Batterien und Akkus getrennt vom Hausmüll zu entsorgen. Sie erkennen die entsprechenden Altgeräte durch folgendes Symbol der durchgestrichene Mülltonne (WEEE-Symbol). 
- Sie haben Altbatterien und Altakkumulatoren, die nicht vom Altgerät umschlossen sind, sowie Lampen, die zerstörungsfrei aus dem Altgerät entnommen werden können, vor der Abgabe an einer Entsorgungsstelle vom Altgerät zerstörungsfrei zu trennen.
- Bestimmte Lampen und Leuchtmittel fallen ebenso unter das Elektro- und Elektronikgesetz und sind dementsprechend wie Altgeräte zu behandeln. Ausgenommen sind Glühbirnen und Halogenlampen. Entsorgen Sie Glühbirnen und Halogenlampen bitte über den Hausmüll, sofern sie nicht das WEEE-Symbol tragen.
- Jeder Verbraucher ist für das Löschen von personenbezogenen Daten auf dem Elektro- bzw. Elektronikgerät selbst verantwortlich.

Rücknahmepflicht der Vertreiber

Vertreiber mit einer Verkaufsfläche für Elektro- und Elektronikgeräte von mindestens 400 Quadratmetern sowie Vertreiber von Lebensmitteln mit einer Gesamtverkaufsfläche von mindestens 800 Quadratmetern, die mehrmals im Kalenderjahr oder dauerhaft Elektro- und Elektronikgeräte anbieten und auf dem Markt bereitstellen, sind verpflichtet,

1. bei der Abgabe eines neuen Elektro- oder Elektronikgerätes an einen Endnutzer ein Altgerät des Endnutzers der gleichen Geräteart, das im Wesentlichen die gleichen Funktionen wie das neue Gerät erfüllt, am Ort der Abgabe oder in unmittelbarer Nähe hierzu unentgeltlich zurückzunehmen und
2. auf Verlangen des Endnutzers Altgeräte, die in keiner äußeren Abmessung größer als 25 Zentimeter sind, im Einzelhandelsgeschäft oder in unmittelbarer Nähe hierzu unentgeltlich zurückzunehmen; die Rücknahme darf nicht an den Kauf eines Elektro- oder Elektronikgerätes geknüpft werden und ist auf drei Altgeräte pro Geräteart beschränkt.

- Bei einem Vertrieb unter Verwendung von Fernkommunikationsmitteln ist die unentgeltliche Abholung am Ort der Abgabe auf Elektro- und Elektronikgeräte der Kategorien 1, 2 und 4 gemäß § 2 Abs. 1 ElektroG, nämlich „Wärmeüberträger“, „Bildschirmgeräte“ (Oberfläche von mehr als 100 cm²) oder „Großgeräte“ (letztere mit mindestens einer äußeren Abmessung über 50 Zentimeter) beschränkt. Für andere Elektro- und Elektronikgeräte (Kategorien 3, 5, 6) ist eine Rückgabemöglichkeit in zumutbarer Entfernung zum jeweiligen Endnutzer zu gewährleisten.
- Altgeräte dürfen kostenlos auf dem lokalen Wertstoffhof oder in folgenden Sammelstellen in Ihrer Nähe abgegeben werden: www.take-e-back.de
- Für Elektro- und Elektronikgeräte der Kategorien 1, 2 und 4 bieten wir auch die Möglichkeit einer unentgeltlichen Abholung am Ort der Abgabe. Beim Kauf eines Neugeräts haben Sie die Möglichkeit, eine Altgerätabholung über die Webseite auszuwählen.
- Batterien können überall dort kostenfrei zurückgegeben werden, wo sie verkauft werden (z. B. Super-, Bau-, Drogeriemarkt). Auch Wertstoff- und Recyclinghöfe nehmen Batterien zurück. Sie können Batterien auch per Post an uns zurücksenden. Altbatterien in haushaltsüblichen Mengen können Sie direkt bei uns von Montag bis Freitag zwischen 08:00 und 16:00 Uhr unter der folgenden Adresse unentgeltlich zurückgeben:

Chal-Tec Fulfillment GmbH
Norddeutschlandstr. 3
47475 Kamp-Lintfort

- Wichtig zu beachten ist, dass Lithiumbatterien aus Sicherheitsgründen vor der Rückgabe gegen Kurzschluss gesichert werden müssen (z. B. durch Abkleben der Pole).
- Finden sich unter der durchgestrichenen Mülltonne auf der Batterie zusätzlich die Zeichen Cd, Hg oder Pb ist das ein Hinweis darauf, dass die Batterie gefährliche Schadstoffe enthält. (»Cd« steht für Cadmium, »Pb« für Blei und »Hg« für Quecksilber).

Hinweis zur Abfallvermeidung

Indem Sie die Lebensdauer Ihrer Altgeräte verlängern, tragen Sie dazu bei, Ressourcen effizient zu nutzen und zusätzlichen Müll zu vermeiden. Die Lebensdauer Ihrer Altgeräte können Sie verlängern, indem Sie defekte Altgeräte reparieren lassen. Wenn sich Ihr Altgerät in gutem Zustand befindet, könnten Sie es spenden, verschenken oder verkaufen.

HINWEISE ZUR ENTSORGUNG



Wenn es in Ihrem Land eine gesetzliche Regelung zur Entsorgung von elektrischen und elektronischen Geräten gibt, weist dieses Symbol auf dem Produkt oder auf der Verpackung darauf hin, dass dieses Produkt nicht im Hausmüll entsorgt werden darf. Stattdessen muss es zu einer Sammelstelle für das Recycling von elektrischen und elektronischen Geräten gebracht werden. Durch regelkonforme Entsorgung schützen Sie die Umwelt und die Gesundheit Ihrer Mitmenschen vor negativen Konsequenzen. Informationen zum Recycling und zur Entsorgung dieses Produkts, erhalten Sie von Ihrer örtlichen Verwaltung oder Ihrem Hausmüllentsorgungsdienst.

Dieses Produkt enthält Batterien. Wenn es in Ihrem Land eine gesetzliche Regelung zur Entsorgung von Batterien gibt, dürfen die Batterien nicht im Hausmüll entsorgt werden. Informieren Sie sich über die örtlichen Bestimmungen zur Entsorgung von Batterien. Durch regelkonforme Entsorgung schützen Sie die Umwelt und die Gesundheit Ihrer Mitmenschen vor negativen Konsequenzen.

KONFORMITÄTSERKLÄRUNG

**Hersteller:**

Chal-Tec GmbH, Wallstraße 16, 10179 Berlin, Deutschland.

Importeur für Großbritannien:

Berlin Brands Group UK Limited
PO Box 42
272 Kensington High Street
London, W8 6ND
United Kingdom

Hiermit erklärt Chal-Tec GmbH, dass der Funkanlagentyp Connect CD MKII der Richtlinie 2014/53/EU entspricht. Der vollständige Text der EU-Konformitätserklärung ist unter der folgenden Internetadresse verfügbar: use.berlin/10037490

Dear Customer,

Congratulations on purchasing this equipment. Please read this manual carefully and take care of the following hints to avoid damages. Any failure caused by ignoring the items and cautions mentioned in the instruction manual are not covered by our warranty and any liability. Scan the QR code to get access to the latest user manual and other information about the product.



CONTENTS



| | |
|----------------------------------|----|
| Specifications | 44 |
| Safety Instructions | 46 |
| Product Description | 48 |
| Remote Control | 50 |
| System Connections | 53 |
| Operation | 54 |
| Features | 55 |
| UNDOK | 58 |
| Spotify Connect | 59 |
| Listening to Digital or FM Radio | 60 |
| Using the BT Input | 61 |
| CD Operation | 62 |
| USB Operation | 64 |
| Options and Settings | 65 |
| Care of Compact Discs | 73 |
| Disposal Considerations | 74 |
| Declaration of Conformity | 74 |



SPECIFICATIONS

| | |
|---------------------------|---|
| Item number | 10037490, 10037491, 10037492 |
| Radio: | Digital (DAB/DAB+), FM and internet radio (via Wi-Fi). |
| Frequencies | Digital Band III 174–240 MHz, FM 87.5-108 MHz (with RDS). |
| | BT frequency range: 2402 – 2480 MHz Max power: 3,5 dBm (EIRP) BT version 4.2 |
| Display | 2.8", 320 x 240, TFT colour display |
| WLAN network | Wi-Fi: 802.11b, 802.11g and 802.11n supported with WEP and WPA/WPA2 encryption, WPS.2.412 GHz - 2.472 GHz (channels 1 to 13). Maximum power: 16.00 dBm (EIRP) 0.5 MB broadband speed recommended. |
| BT | Frequency range: 2402 – 2480 MHz, Maximum power: 3.5 dBm (EIRP) |
| Media streaming | Audio codecs supported include AAC, MP3, FLAC. |
| Speaker | 3.0" full range driver, 2chx15 W output |
| Adaptor Adaptor output | Input: 230 V~ 50/60 Hz Output: 12 V DC/2.5 A |
| Output connectors: | 3.5mm stereo phoner out socket |
| Power consumption | Standby mode: <1 W. |

The specification presents only as a reference. The value of weight and size are approximation. Our product is improved ceaselessly and the specification and function may be changed without prior notice.

EXPLANATION OF THE WARNING SYMBOLS

| | | |
|--|---|---|
|  | CAUTION RISK OF ELECTRIC SHOCK DO NOT OPEN |  |
| <p>AUTION: TO REDUCE THE RISK OF ELECTRIC SHOCK AND SERIOUS PERSONAL INJURY, DO NOT REMOVE ANY COVER. NO USER-SERVICABLE PARTS INSIDE. REFER SERVICING TO QUALIFIED SERVICE PERSONNEL ONLY.</p> | | |
| <p>WARNING. TO REDUCE THE RISK OF FIRE OR ELECTRICAL SHOCK, DO NOT EXPOSE THIS PRODUCT TO WATER, RAIN OR MOISTURE.</p> | | |

| | |
|---|---|
|  | <p>Triangle with lightning plus explanation as follows: DANGEROUS VOLTAGE: The lightning flash with arrowhead symbol within the equilateral triangle is intended to alert the user to the presence of uninsulated dangerous voltage within the product's enclosure that may be of sufficient magnitude to constitute a risk of electric shock to persons.</p> |
|  | <p>Triangle with exclamation point plus explanation as follows: ATTENTION: The exclamation point within the equilateral triangle is intended to alert the user to the presence of important operating and maintenance (servicing) instructions in the literature accompanying this product.</p> |

| | |
|--|--|
|  <small>INVISIBLE LASER RADIATION WHEN OPEN AND INTERLOCK FAILED OR DEFEATED. AVOID DIRECT EXPOSURE TO LASER BEAM.</small> | <p>Laser safety</p> <p>This equipment uses an optical laser system in the CD mechanism, which is equipped with built-in safety devices. Do not attempt to disassemble the unit, but contact qualified service personnel. Exposure to this invisible laser beam may be harmful to the human eye.</p> |
|--|--|

THIS IS A CLASS 1 LASER PRODUCT. USE OF CONTROLS OR ADJUSTMENTS OR PROCEDURES OTHER THAN THOSE SPECIFIED HEREIN MAY RESULT IN HAZARDOUS EXPOSURE OF THE LASER BEAM.

SAFETY INSTRUCTIONS

Read these instructions. All uses guidelines must be read before using the device. Keep the instructions for future use.

- Children over the age of 8 and persons with reduced physical, sensory or mental capabilities or those with a lack of experience and knowledge may only use the device if they are instructed on how to do so by a person responsible for their safety, or if they are supervised and understand the hazards associated with the use of the device.
- Use and security guidelines must be respected.
- The device must not be used near water or be put in contact with moisture.
- Make sure has no liquid is spilled on device and device openings.
- Move device carefully, avoid shocks.
- Do not block the breakdown of the device outputs.
- Do not place the device near from a heat source (e.g. radiator). Do not expose it to the Sun.
- Plug the device as indicate on this information form.
- This device has a connection with overload protection. Replacement should only be done bt an experienced technician or the device manufacturer.
- For cleaning the device, please follow the recommendations of the manual.
- The power cord should be unplugged when not using for a long period of time.
- The device shall be repaired by a qualified person when:
 - a. the power cord is damaged,
 - b. objects have fallen into the apparatus or a liquid has been spilled into device,
 - c. device was exposed to the rain,
 - d. device does not work correctly without notable exterior change,
 - e. device is broken.
- The user shall not try to maintain the device beyond that which is described in this manual.
- The device must not be exposed to dripping or splashing and that no objects filled with liquids, such as vases, shall be placed on apparatus.
- To be completely disconnect the power input, the mains plug of apparatus must be disconnected from the mains, as the disconnect devices is the mains plug of apparatus.

- The mains plug of apparatus should not be obstructed OR should be easily accessed during intended use.
- Excessive sound pressure from earphones and headphones can cause hearing loss.
- No naked flame sources such as lighted candles should be placed on the apparatus;
- Attention should be drawn to the environmental aspects of battery disposal;
- The device can be used in moderate climates.

PRODUCT DESCRIPTION

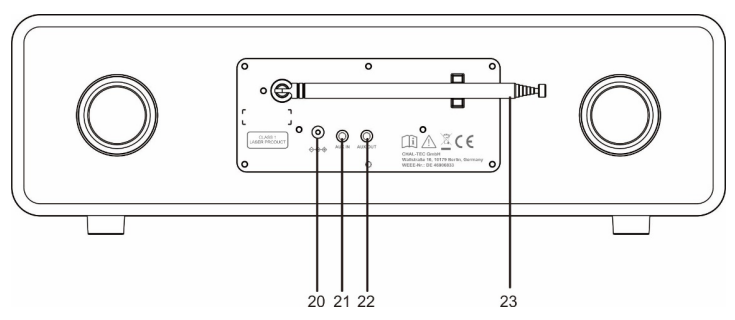
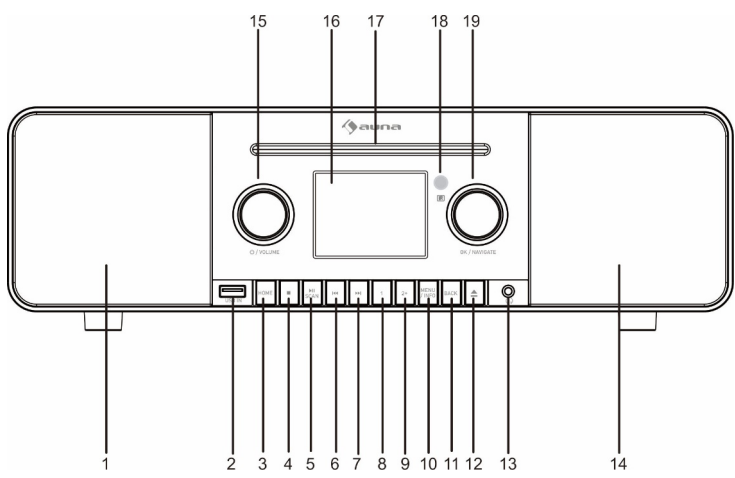

- 1 L-speaker
- 2 USB jack
- 3 HOME button (CD/USB/DAB/FM/ INTERNET RADIO/
BT/AUX IN)
- 4 STOP BUTTON
- 5 PLAY PAUSE BUTTON, SCAN button
- 6 CD/BT SKIP PREVIOUS /FM TUNE- button
- 7 CD/BT SKIP NEXT / FM TUNE+ button
- 8 PRESET 1 button
- 9 PRESET 2+/PROG button
- 10 INFO/MENU button
- 11 BACK button
- 12 DISC OPEN button
- 13 PHONE jack
- 14 R-speaker
- 15 STANDBY/ VOLUME dial
- 16 TFT display
- 17 CD inserting
- 18 REMOTE sensor
- 19 OK/NAVIGATE dial
- 20 DC IN
- 21 AUX IN jack
- 22 AUX OUT jack
- 23 DAB/FM antenna

REMOTE CONTROL

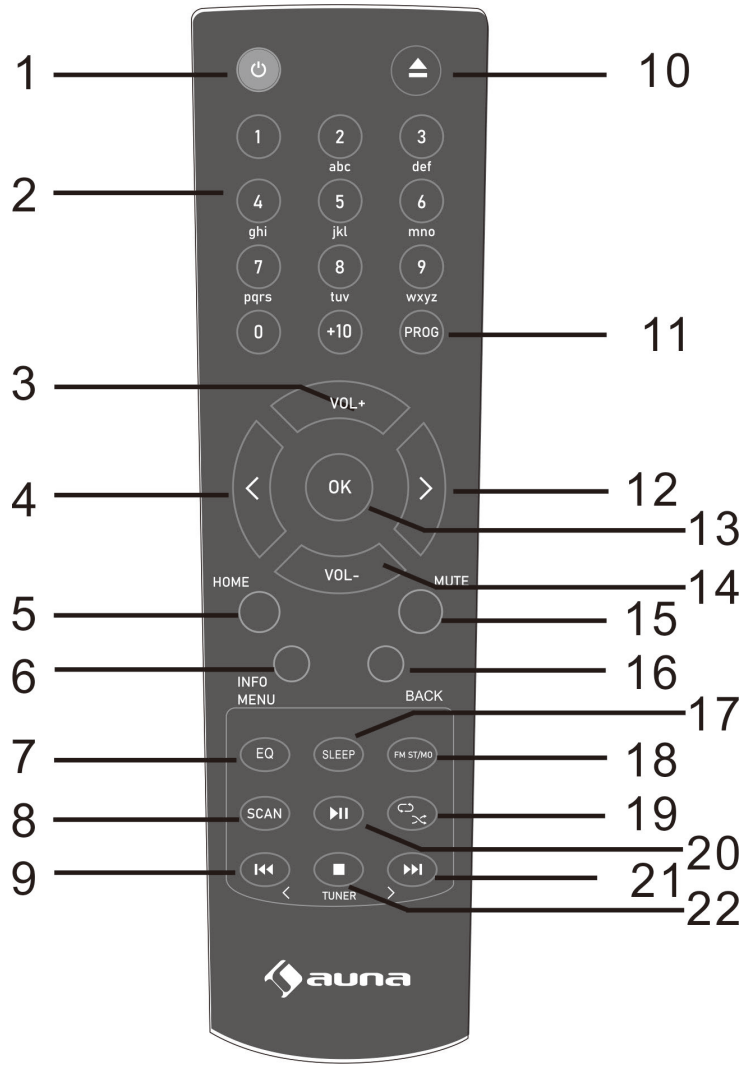

- 1 ON/STANDBY button
- 2 NUMERIC button
- 3 VOLUME + button
- 4 CURSOR DOWN button
- 5 HOME button
- 6 INFO/MENU button
- 7 EQ button
- 8 SCAN button
- 9 CD/BT SKIP PREVIOUS /
FM TUNE- button
- 10 CD EJECTING button
- 11 PROG button
- 12 CURSOR UP button
- 13 OK button
- 14 VOLUME - button
- 15 MUTE button
- 16 BACK button
- 17 SLEEP button
- 18 FM ST/MONO button
- 19 REPEAT/RANDOM button
- 20 PLAY/PAUSE button
- 21 CD/BT SKIP NEXT/
FM TUNE+ button
- 22 STOP button

Putting the batteries into the remote

1. Open the battery cover.
2. Insert the supplied battery according to the terminal indicated in the battery compartment. When inserting or removing the battery, push it towards the (-) battery terminals.
3. Close the cover.

Attention

- Remove the battery if the unit will not be used for a long period of time. This will prevent potential damage due to battery leakage.
- Do not use rechargeable battery (nickel-cadmium battery, etc.).
- Installing the battery incorrectly may cause the unit to malfunction.
- Batteries (battery pack or batteries installed) shall not be exposed to excessive heat such as sunshine, fire or the like.

Notes concerning use:

- Replace the battery if the operating distance is reduced or if the operation becomes erratic. Purchase an "AAA" size battery (UM-4/SUM-4 size similar).
- Periodically clean the transmitter on the remote control and the sensor on the unit with a soft cloth.
- Exposing the sensor on the unit to strong light may interfere with operation. Change the lighting or the direction of the unit if this occurs.
- Keep the remote control away from moisture, heat, shock, and vibrations.

SYSTEM CONNECTIONS

1. Fit the correct pin connector to the supplied mains power adapter.
2. Unclip the aerial and fully extend it (steps A and B).

Insert the jack of the supplied mains adapter into the socket on the rear of the radio (C).

Plug the mains adapter into the mains supply (D)

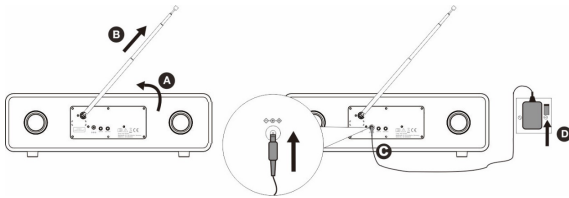

3. The first time you switch on you will be asked if you would like to run the setup wizard, which will help you connect to your network. If you want to run the setup wizard now, turn and press the NAVIGATE dial to select 'Yes' and follow the prompts on screen. To set up later, turn and press the NAVIGATE dial to select 'No'.

Note: For more information on using the setup wizard see the related chapter.



Note: Placing the aerial on the unit or near the AC power lead may cause noise pickup. Place the aerial away from the unit for better reception.

OPERATION

POWER ON/OFF

When you first connect the unit to the mains socket, the unit will be in standby mode after showing "AUNA".

POWER button

Main unit operation:

1. Press the Power button for Turn on the Internet radio.
2. Press hold the Power button for 2 seconds to switch 'standby'.

Remote control operation

1. In Off (standby) mode, tap the POWER Button on remote control to turn the unit ON. The unit will turn on.
2. To turn the unit (standby), tap the POWER button on remote control again.

Adjusting and muting the volume

Turn the Volume dial to increase or decrease the volume.

EQ operation

You can enjoy different EQ sound effect modes.

1. Press and hold the Menu button on main unit or remote control and turn and press the NAVIGATE dial to select 'System settings'.
2. Turn and press the NAVIGATE dial to or use the Select up/down buttons on the remote control to select the 'Equalizer'.
3. Press the OK Button on main unit or remote control to select.
4. Turn and press the NAVIGATE dial to or use the Select up/down buttons on the remote control to choose between 'Flat', 'Classic', 'Rock', 'Pop', 'Jazz', 'Vocal'.

FEATURES

DISPLAY

SOURCE MENU

Press the HOME button to display the 'HOME' menu. Turn and press the NAVIGATE dial to switch between input sources.



| Description | Function |
|----------------|--|
| Internet Radio | Listen to an internet radio station or podcast. |
| Podcast | Listen to an internet radio station or podcast. |
| Spotify | Listen to content streamed from your phone or tablet. |
| DAB Radio | Listen to a digital radio station. |
| FM Radio | Listen to an FM radio station. |
| CD Player | Listen to a CD. |
| USB Player | Listen to tracks from your computer. |
| BT | Listen to content streamed from your phone or tablet. |
| Aux In | Listen to content from a device connected to your Aux in connection. |

Changing the information shown on screen

When listening to a DAB or FM radio station, you can change the information that is displayed on the screen.

Digital radio

When listening to digital radio, Press the INFO/MENU button on main unit or remote control the information displayed on screen between Scrolling text, Programme type, Ensemble, Channel / frequency, Signal strength / error, Bitrate or Date.

When listening to digital radio, you can also press the OK button to toggle the display to show the 'Now playing' screen, a full screen version of the radio station artwork and a screen that shows information about the show that is being broadcast along with the radio station artwork.

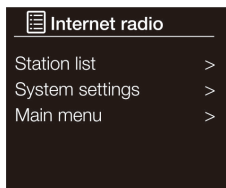

Internet radio menu

Internet radio

When listening to digital radio, Press the INFO/MENU button on main unit or remote control the information displayed on screen between 'Scrolling text', 'Signal strength', 'Programme type', 'Ensemble', 'Frequency', 'Signal error', 'Bitrate', 'Time' or 'Date'.

FM radio

When listening to FM radio, press the INFO/MENU button on main unit or remote control to toggle the information displayed on the screen between 'Scrolling text', 'Programme type', 'Stereo/Mono' and 'Date'.
Internet listening.

Listening to internet content

Thousands of radio stations around the world broadcast online. To listen to an internet radio station or podcast:

1. Press the HOME button to display the 'function' menu.
2. Turn and press the NAVIGATE dial to select 'Internet radio'.
3. Press and hold the Menu button to view the main menu,
4. Turn and press the NAVIGATE dial to select one of the following options:

Station list: Select this option to see a list of currently available Internet stations or listen to podcasts (see 'Station list' below for more information).

System settings: Select this option to change settings

Main menu: Select this option to view main menu.

Station list: You can listen to a range of radio stations. Turn and press the NAVIGATE dial to select one of the following options:

Last listened: Select this option to tune into the last station you were listening to.

Search: Select this option to search for an internet radio station. Turn and press the NAVIGATE dial to highlight and select characters. Select 'BKSP' to delete a character. Turn and press the NAVIGATE dial to start searching for an internet station. To cancel your search, turn and press the NAVIGATE dial to select 'CANCEL'.

Location: Select this option to browse for an internet radio station based in your country. Turn and press the NAVIGATE dial to select 'All stations' to view all local based stations in alphabetical order. To browse for a station based on genre, turn and press the NAVIGATE dial to select the genre you want to browse for.

Popular: Select this option to browse for a music radio station.

Discover: Tap Search when browsing the station list to search for stations by Origin, Genre, Language these. Use the NAVIGATE dial to set your options and tap Go to see the list of results.

Podcasts

Podcasts are prerecorded audio shows on a wide variety of subjects such as comedy, arts, business, and culture, for you to enjoy anytime. Thousands of radio stations around the world broadcast online. To listen to an Podcasts station or podcast:

1. Press the HOME button to display the 'function' menu.
2. Turn and press the NAVIGATE dial to select 'Podcasts'.
3. Press and hold the Menu button to view the main menu.
4. Turn and press the NAVIGATE dial to select one of the following options:

Podcasts list: Select this option to see a list of currently available Internet stations or listen to podcasts (see 'Station list' below for more information).

System settings: Select this option to change settings

Main menu: Select this option to view main menu.

UNDOK

The device gives a feature of network remote by smartphone or tablet in iOS or Android system. By downloading the assigned app named UNDOK, you can view all the modes the device.

Search UNDOK from Google Play or Apple Store, and install it to your smartphone or tablet.



For Android system
(Google Play Store)



For iOS
(Apple Store)

Before using the UNDOK app, make sure the device and the smartphone / tablet are in the same WiFi network.

Launch the app. The app initializes and scans for Internet Radio in the network. Tap the device to make the connection.

When prompted, enter the current PIN code. The default PIN is "1234".

You can view and edit the current PIN on the Internet Radio in the menu. Select your desired mode in the main page. You may then control the selected mode on your smartphone / tablet and on the display of the device simultaneously.

NOTE: Be aware that if another smartphone / tablet with the app in the same network have access with the device, the original connection will be cut off.

SPOTIFY CONNECT

Your new device has Spotify Connect built in

Use your phone, tablet or computer as a remote control for Spotify.
Go to spotify.com/connect to learn how.



Licenses

The Spotify Software is subject to third party licenses found here:

<https://www.spotify.com/connect/third-party-licenses>

All listed brands are trademarks of their companies. Errors and omissions excepted, and subject to technical change. Our general terms of delivery and payment are applied.

LISTENING TO DIGITAL OR FM RADIO

Changing digital DAB stations

1. Press the HOME button on main unit or remote control and turn and press the NAVIGATE dial to select 'DAB radio' from the Home screen. The first time you select DAB radio, DAB will perform an auto tune to find all available stations and will tune into one when finished.
2. Press and hold the Menu button on main unit or remote control Select to station List
3. Press the OK button on main unit or remote control to change the station.

Changing FM stations

Seek tuning

Press the NAVIGATE dial or the TUNE < or TUNE > button on the front panel to seek to the next or previous FM radio station that has a strong signal. If you are using the remote control press the TUNE < or TUNE > buttons on the remote control to seek to the next or previous station.

Manual tuning

Turn the NAVIGATE dial right or left or press the TUNE < or TUNE > buttons on the front panel to step up or down 0.05 MHz. If you are using the remote control press the TUNE < or TUNE > buttons to step up or down 0.05 MHz.

AUTO Scan

You can use the scan (auto tune) function to automatically scan for new digital radio stations and remove inactive ones.

To carry out an auto tune:

Press the SCAN button on main unit or remote control to choose 'Scan'. The number of stations found will be displayed during the auto tune. When the auto tune has finished, will tune to the last station that you were listening to. If the last station you were listening to is no longer available, will tune into the first station in the alphabetical list.

Storing a preset

You can store up to 20 DAB, 20 FM and 20 internet radio stations for quick access.

To quick-store a station to a preset button (1-10)

Tune to the DAB, FM or internet radio station you want to store. Press and hold one of the numbered Preset buttons (1-10) on remote control for two seconds until you see a message to confirm that the preset has been stored.

To store a station to the preset list (11-20)

1. Tune to the DAB, FM or internet radio station you want to store.
2. Hold the PROG/2+ button on main unit or remote control to view the numerical list of stored presets, then turn and press the NAVIGATE dial or use the < OK > buttons on the remote control to choose any Preset number between 11 and 20. You can overwrite existing presets.
3. Press the OK button on main unit or remote control to store the preset.



To recall a preset when listening to digital radio, FM radio or internet radio

1. To tune to Presets 1 to 10, press the corresponding numbered button on the front panel or on the remote control (1 to 10).
2. To access presets 11 to 20 using the remote control, press and release the PROG/2+ button and use the < OK > buttons to scroll and select a preset.
3. Press the OK button on main unit or remote control to store the preset.

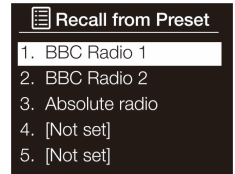

Selecting a preset

Using the auxiliary input

You can use the auxiliary input play any music from your phone or tablet. Connecting an auxiliary device
Connect the line out or headphone socket of your auxiliary device to the Aux In socket using a suitable cable.

Selecting the auxiliary input

1. Press the HOME button on main unit or remote control to select 'Aux In' from the Home screen.
2. On your auxiliary device, start to play the content that you selected on your auxiliary device.

USING THE BT INPUT

You can use BT to wirelessly connect to a device, such as a mobile phone or tablet. You can then stream music from your mobile phone or tablet through.

The first time you connect a BT device, you need to pair them. After you've paired a device, remembers it for the next time.

Listening to a BT device

1. Press the HOME button on main unit or remote control to select 'BT'.

2. On your BT device find 'Connect CD', switch BT on and connect.
3. Select your favorite song, tap the PLAY/PAUSE button on your BT device or the PLAY/PAUSE button on the Connect CD to play or pause the song from your BT device.
4. Press the ⏮ button or ⏭ button to select the Next or Previous track.
5. If you want to pair (link) the Connect CD with another BT device, press and hold the BT Pair button on the remote control a few seconds. "Connect CD" will flash. Connect CD will go into Pairing/Discoverable mode. Repeat steps 3 & 4.

Note: For more information, see your BT device's user manual. If you are asked to enter a passcode, enter 0000.

Disconnecting a BT device

To disconnect a BT device, do one of the following:

- Press HOME to switch to digital radio or FM radio.
- Switch off BT on the connected device.

CD OPERATION

Loading and Playing CD Disc

1. Press the HOME button on main unit or remote control to select to CD mode.
2. Insert your CD label side up. When you first insert a CD, Connect CD displays "Loading" for a few seconds while the CD loads. After a few seconds, your CD will start to play automatically.

Play/Pause Control

To pause playback press the CD PLAY/PAUSE button. Press the button again to resume playback.

Stop Control

To stop playback press the STOP button.

Skip Track: During playback press the PREVIOUS ⏮ or NEXT ⏭ button to search to the previous or next track.

Direct Select Track: Press the numeric buttons [1], [2], ..., [0] to directly select the desired track to play. For example when the button [3] is pressed and then follow by pressing the OK button, it will jump to track 3 to play. Or when the button [1] and then button [2] are pressed and then follow by pressing the OK button, it will jump to track 12 to play.

High-Speed Music Search

During playback press & hold the PREVIOUS ◀◀ or NEXT ▶▶ button to start high-speed searching.

When you release the PREVIOUS ◀◀ or NEXT ▶▶ button normal speed playback will resume.



Repeat Playing

You can use the  setting to repeat the track that is currently playing or the entire CD. To change the 'Repeat' setting:

Press the  button on the remote control to select one of the following repeat options:

- Repeat one: Select this option if you want to repeat the track that is currently playing.
- Repeat all: Select this option if you want to repeat the entire CD.
- Normal: Select this option if you don't want to repeat any tracks or the entire CD.

Random Play

During playback press the  button on the remote control to choose 'Shuffle' to play music in random order. The display will show . Press the  button again to resume normal playback.

Programmed Playback

This unit can be programmed to play a sequence of tracks selected.

1. Insert a disc and in stop mode press the PROG button. "P-01" is shown with "01" flashing in "T-01" shown.
2. Press the PREVIOUS or NEXT button to select the desired track.
3. Press the OK button to save the desired track.
4. Repeat steps 2-4 to program up to 20 CD or 99 MP3 programmed tracks.
5. Press the CD PLAY/PAUSE button to play according to the programmed track.
6. To clear the program play, press the STOP button twice or change to another mode.
7. During program play you can also do the "Repeat One" or "Repeat All" operation. But during the program play, random play is not supported.



ID3 Tag Display (MP3 file only in which the ID3 Tag information is included)
Press the INFO/MENU button will toggle the ID3 Tag display on/off. When it is on, the MP3 track's title, artist and album details will be displayed.

Ejecting a CD

Press the EJECT button. Wait until displays 'Eject' and remove the CD.

USB OPERATION

1. Press the HOME button to display the 'function' menu.
2. Turn and press the NAVIGATE dial to select 'Music Player'.

| | |
|---|---|
|  | Press to pause the track that is currently playing. If you have paused a track, press to resume playback. |
|  | Press to play the previous track. Press and hold to rewind the track that is currently playing. |
|  | Press to skip to the next track. Press and hold to fast forward the track that is currently playing. |

Notes

- The unit can only play MP3 and WMA le formats in USB operation.
- This unit supports USB version 2.0 and 3.0.
- The unit can support USB devices with up to 32GB of memory.
- The unit may not compatible with all USB devices; this is not an indication of a problem of the unit.

Repeat playback

1. Press the REPEAT button once on the remote control, '🔄' will show on the display. It will play the current folder repeatedly.
2. Press the REPEAT button once more again, the repeat function will turn off.

Charge your device

You can charge your device through the USB socket on this unit with a USB cable (not supplied).

Notes

- The maximum current for USB charging is 1 A.
- All devices for USB charging are not guaranteed.
- The USB charging is supported during power ON mode, it is not support during STANDBY mode.

OPTIONS AND SETTINGS

Press and hold the Menu button on main unit or remote control to access the Settings menu.

Setup wizard

1. Press and hold the Menu button on main unit or remote control the Settings menu.
2. Turn and press the NAVIGATE dial or use the < OK > buttons on the remote control to select 'Main menu' > 'System settings' > 'Setup Wizard'.
3. To run the setup wizard now, turn and press the NAVIGATE dial to select 'YES'. To set up later, turn and press the NAVIGATE dial to select 'NO'.
4. Turn and press the NAVIGATE dial or use the < OK > buttons on the remote control to choose between a 12 or 24 hour time format.
5. Turn and press the NAVIGATE dial or use the < OK > buttons on the remote control to select the method that you want to use for updating time. You can choose to update the time based on the 'DAB' or 'FM' radio signal or you can update time from your network. To disable automatic time updates, choose 'No update'.
6. Turn and press the NAVIGATE dial or use the < OK > buttons on the remote control or use the < OK > buttons on the remote control to set the day of the month. Repeat to set the month, year, hour and minutes.
7. If you have set your use the 12 hour time format, turn and press the NAVIGATE dial or use the < OK > buttons on the remote control to choose the 'AM' or 'PM' version of the hour.
8. To set up so that you can use the Pure Select app to take out of standby ('Keep network connected'), turn and press the NAVIGATE dial to choose 'YES'. If you want to disable this feature to save power, turn and press the NAVIGATE dial to choose 'NO'.
9. Will display a message to tell you that the Setup wizard has completed.
10. Press the NAVIGATE dial to exit the Setup wizard.

Helpful hint: Your Wi-Fi key is case sensitive, make sure to enter it exactly as shown.

Connecting your wi-fi using the network wizard

1. Press and hold the Menu button on main unit or remote control the Settings menu.
2. Turn and press the NAVIGATE dial or use the < OK > buttons on the remote control to select 'Main menu' > 'System settings' > 'Network' > 'Network wizard'. will search for available Wi-Fi networks.
3. Turn and press the NAVIGATE dial or use the < OK > buttons on the remote control to select the name (Network wizard) of your Wi-Fi network. If your network requires a key, follow steps 5-6.
4. Enter your network key or password by turning and pressing the NAVIGATE dial or use the < OK > buttons on the remote control to highlight and select characters. If you want to delete the last character, turn the NAVIGATE dial or use the < OK > buttons on the remote control to select 'BKSP' and push to confirm.
5. Turn and press the NAVIGATE dial or use the < OK > buttons on the remote control to select 'OK'. will connect to your network.

Helpful hint: Your Wi-Fi key is case sensitive, make sure to enter it exactly as shown.

Connecting your Wi-Fi using push button connect

You can use push button connect to connect your Wi-Fi if your router supports WPS. Refer to your router user guide for more information on WPS.

1. Press and hold the Menu button on main unit or remote control the Settings menu..
2. Turn and press the NAVIGATE dial or use the < OK > buttons on the remote control to select 'Main menu' > 'System settings' > 'Network' > 'PBC WLAN setup'.
3. Follow the steps shown on screen to finish push button connect setup.

Viewing network settings

1. Press and hold the Menu button on main unit or remote control the Settings menu
2. Turn and press the NAVIGATE dial or use the < OK > buttons on the remote control to select 'Main menu' > 'System settings' > 'Network' > 'View settings'.
3. Turn and press the NAVIGATE dial or use the < OK > buttons on the remote control to display the SSID, IP address and various other network settings.

Manually connecting your wireless network

Manually configure your wireless network (for advanced users only).

1. Press and hold the Menu button on main unit or remote control the Settings menu
2. Turn and press the NAVIGATE dial or use the < OK > buttons to select 'Main menu' > 'System settings' > 'Network' > 'Manual settings'.
3. CNet Remote PIN Setup If you want to restrict the devices that can connect using the Pure Select app, you can get request a PIN number when you first connect.

To set up a pin number:

1. Press and hold the Menu button on main unit or remote control the Settings menu.
2. Turn and press the NAVIGATE dial or use the < OK > buttons on the remote control to select 'Main menu' > 'System settings' > 'Network' > 'NetRemote PIN Setup'.
3. Enter your network key or password by turning and pressing the NAVIGATE dial or use the < OK > buttons on the remote control to highlight and select the numbers. If you want to delete the last number, turn the NAVIGATE dial to select 'BKSP' and push to confirm.
4. Turn and press the NAVIGATE dial or use the < OK > buttons on the remote control to select 'OK'. You will now need to enter this PIN whenever you want to connect a new device using the Pure Select app.

Network profile

Every time you connect to a new Wi-Fi, Will store the connection information as a profile so that if you plan to use In several locations, you won't have to keep re-enter the Wi-Fi settings. Harvard stores the four most recent Wi-Fi profiles and will try to connect to a Wi-Fi network using the stored profiles. can't connect to the Wi-Fi using one of the stored profiles, you will need to connect to your network using the wizard or manually. If you think you will only visit a Wi-Fi connection once, you can delete the profile by carrying out the following:

1. Press and hold the Menu button on main unit or remote control the Settings menu
2. Turn and press the NAVIGATE dial or use the < OK > buttons on the remote control to select 'Main menu' > 'System settings' > 'Network' > 'Network profile'.
3. Turn and press the NAVIGATE dial or use the < OK > buttons on the remote control to choose the profile that you want to delete.

4. Turn and press the NAVIGATE dial or use the < OK > buttons on the remote control to choose 'Yes' to delete the profile. If you want to keep the profile, turn and press the NAVIGATE dial or use the < OK > buttons on the remote control to choose 'No'.

Note: You cannot delete a profile that is currently in use.

Clear network settings

Delete all previous Wi-Fi connections, passwords and other network settings. If using the wireless connection method, this will also perform a fresh scan for available networks.

1. Press and hold the Menu button on main unit or remote control the Settings menu.
2. Turn and press the NAVIGATE dial or use the < OK > buttons on the remote control to select 'Main menu' > 'System settings' > 'Network' > 'Clear network settings'.
3. Turn and press the NAVIGATE dial or use the < OK > buttons on the remote control to choose 'Yes' to clear all network settings. If you want to keep the current network settings, turn and press the NAVIGATE dial or use the < OK > buttons on the remote control to choose 'No'.

Keep network connected

1. Press and hold the Menu button on main unit or remote control the Settings menu
2. Turn and press the NAVIGATE dial or use the < OK > buttons on the remote control to select 'Main menu' > 'System settings' > 'Network' > 'Keep network connected'.
3. Turn and press the NAVIGATE dial or use the < OK > buttons on the remote control to choose 'Yes' to enable be taken out of standby using the app. If you want to disable this feature to reduce power consumption, turn and press the NAVIGATE dial or use the < OK > buttons on the remote control to choose 'No'.

Note: It will consume more power if you decide to maintain the network connection during standby.

Setting an alarm

1. Press and hold the Menu button on main unit or remote control and turn and press the NAVIGATE dial to select 'Main Menu'.
2. Turn and press the NAVIGATE dial to select 'Alarms'.
3. Turn and press the NAVIGATE dial to select 'Alarm 1' or 'Alarm 2'.
4. Turn the NAVIGATE dial to scroll through each alarm setting. If you want to change a setting, press the NAVIGATE dial. You can set the following alarm options:

| | |
|--------|---|
| Enable | Turn and press the NAVIGATE dial to choose when you want the alarm to repeat. The available options are 'Off', 'Daily', 'Once', 'Weekends' or 'Weekdays'. |
| Time | Turn and press the NAVIGATE dial to adjust the hour of the alarm. Note: If you have set to use the 12 hour time format, make sure that you select the 'AM' or 'PM' version of the hour before pressing the NAVIGATE dial. Repeat to set the minutes of the alarm. |
| Mode | Turn and press the NAVIGATE dial to choose between 'Buzz', 'Internet radio', 'DAB', 'FM', 'CD', 'USB'. |
| Volume | Turn and press the NAVIGATE dial to set the volume when the alarm sounds. |
| Save | Turn and press the NAVIGATE dial to save the alarm. |

Time and date settings

The clock will automatically set itself using your Network, digital or FM radio signal. If the time or date does not update automatically, you can manually set it using this option.

Note: Any time or date updates received by a digital broadcast will override manual settings.

Setting the time and date manually

1. Press and hold the Menu button to view the main menu.
2. Turn and press the NAVIGATE dial to select 'System settings' > 'Time/Date'.
3. Turn and press the NAVIGATE dial to choose 'Set Time/Date'.
4. Turn and press the NAVIGATE dial to set the day of the month. Repeat to set the month and year.
5. Turn and press the NAVIGATE dial to set the hour. Repeat to adjust the minutes.

Note: If you have set the time format to 12 hour time format, make sure that you select the 'AM' or 'PM' version of the hour before pressing the NAVIGATE dial.

Time and date synchronization options

You can synchronize the time and date on the FM, digital radio or network signal.

To specify the clock synchronization options:

1. Press and hold the Menu button to view the main menu.
2. Turn and press the NAVIGATE dial to select 'System settings' > 'Time/Date'.
3. Turn and press the NAVIGATE dial to choose 'Auto update'.
4. Turn and press the NAVIGATE dial to choose between the 'Update from DAB', 'Update from FM', 'Update from Network' and 'No Update' clock synchronization options.

Changing the time format

1. Press and hold the Menu button to view the main menu.
2. Turn and press the NAVIGATE dial to select 'System settings' > 'Time/Date'.
3. Turn and press the NAVIGATE dial to choose 'Set format'.
4. Turn and press the NAVIGATE dial to choose between '12' or '24' hours.

Changing the time zone

1. Press and hold the Menu button to view the main menu.
2. Turn and press the NAVIGATE dial to select 'System settings' > 'Time/Date'.
3. Turn and press the NAVIGATE dial to choose 'Set time zone'.
4. Turn and press the NAVIGATE dial to choose your Time zone

Daylight saving time options

1. Press and hold the Menu button to view the main menu.
2. Turn and press the NAVIGATE dial to select 'System settings' > 'Time/Date'.
3. Turn and press the NAVIGATE dial to choose 'Daylight savings'.
4. Turn and press the NAVIGATE dial to choose 'On' if you want to enable daylight savings time. Turn and press the NAVIGATE dial to choose 'Off' if you want to disable daylight savings time.

Sleep setting

This function allows you to program the unit to turn to standby mode by itself after a set period of time.

1. Tap the SLEEP button on remote control, the sleep time icon "SLEEP" appears on the display.
2. Repeatedly tap the SLEEP button to select a sleep time. The unit will turn off after "Sleep off-15mins - 30mins - 45mins - 60mins" Wait for 3 seconds after your selection for the unit to confirm the selection, the unit will play for the selected length of time then automatically turn off.
3. To cancel the sleep timer, tap the SLEEP button repeatedly until timer shows "OFF", the sleep time icon "SLEEP" disappears on the display.

Changing your preferred language

You can select the language for menus and options.

1. Press and hold the Menu button on main unit or remote control and turn and press the NAVIGATE dial to select 'Main Menu'.
2. Turn and press the NAVIGATE dial to choose 'System settings' > 'Language'.
3. Turn and press the NAVIGATE dial to select a menu language.

Backlight

You can adjust the duration that the screen is illuminated for and the brightness of the screen when it times out.

To adjust the duration of the screen backlight before dimming:

1. Press and hold the Menu button on main unit or remote control and turn and press the NAVIGATE dial to select 'Main Menu'.
2. Turn and press the NAVIGATE dial to choose 'System settings' > 'Backlight'.
3. Turn and press the NAVIGATE dial to choose 'Timeout'.
4. Turn and press the NAVIGATE dial to choose a timeout setting. To specify that the backlight should always remain on, choose 'On'.

Power-on level

1. Press and hold the Menu button on main unit or remote control and turn and press the NAVIGATE dial to select 'Main Menu'.
2. Turn and press the NAVIGATE dial to choose 'System settings' > 'Backlight'.
3. Turn and press the NAVIGATE dial to choose 'Power-On Level'.
4. Turn and press the NAVIGATE dial to choose between 'High', 'Medium' or 'Low'.

Standby level

1. Press and hold the Menu button on main unit or remote control and turn and press the NAVIGATE dial to select 'Main Menu'.
2. Turn and press the NAVIGATE dial to choose 'System settings' > 'Backlight'.
3. Turn and press the NAVIGATE dial to choose 'Standby Level'.
4. Turn and press the NAVIGATE dial to choose between 'Medium', 'Low'.

Carrying out a factory reset

Resetting removes all presets, stored stations, alarms and resets all other options to default settings.

1. Press and hold the Menu button on main unit or remote control and turn and press the NAVIGATE dial to select 'Main Menu'.
2. Turn and press the NAVIGATE dial to choose 'System settings' > 'Factory Reset'.
3. Turn and press the NAVIGATE dial to select 'Yes' to reset factory settings. Select 'No' if you do not want to reset to factory settings.

DAB settings

Manual tuning

To manually check the signal strength of a known channel:

1. Press and hold the Menu button on main unit or remote control and turn and press the NAVIGATE dial to select 'Main Menu'.
2. Turn and press the NAVIGATE dial to choose 'Manual tune'.
3. Turn and press the NAVIGATE dial or use the < OK > buttons on the remote control to choose the channel that the radio station is broadcasting on.
4. Press the Menu button to return to the main menu.

Prune invalid

To remove inactive stations from the station list:

1. Press and hold the Menu button on main unit or remote control and turn and press the NAVIGATE dial to select 'Main Menu'.
2. Turn and press the NAVIGATE dial or use the < OK > buttons on the remote control to choose 'Prune invalid'.
3. Turn and press the NAVIGATE dial or use the < OK > buttons on the remote control to choose 'Yes'.will remove all inactive stations from the station list.

Dynamic range control

Dynamic Range Control (DRC) is used to make quieter sounds in a digital radio broadcast easier to hear at low volume or in a noisy environment.

Check with the broadcasters to find out if they use DRC.

To change the DRC settings:

1. Press and hold the Menu button on main unit or remote control and turn and press the NAVIGATE dial to select 'Main Menu.
2. Turn and press the NAVIGATE dial or use the < OK > buttons on the remote control to choose 'DRC'.
3. Turn and press the NAVIGATE dial or use the < OK > buttons on the remote control to choose between one of the following options:

DRC high: Applies maximum compression to the DRC level.

DRC low: Applies reduced compression to the DRC level.

DRC off: Removes DRC compression.

CARE OF COMPACT DISCS

Compact discs are fairly resistant to damage, however mistracking can occur due to an accumulation of dirt on the disc surface. Follow the guidelines below for maximum enjoyment from your CD collection and player.

- Do not write on either side of the disc, particularly the non-label side from which signals are read. Do not mark this surface.
- Keep your discs away from direct sunlight, heat, and excessive moisture.
- Always hold the CDs by the edges. Fingerprints, dirt, or water on the CDs can cause noise or mistracking. If a CD is dirty or does not play properly, clean it with a soft, dry cloth, wiping straight out from the centre, along the radius.

DISPOSAL CONSIDERATIONS



If there is a legal regulation for the disposal of electrical and electronic devices in your country, this symbol on the product or on the packaging indicates that this product must not be disposed of with household waste. Instead, it must be taken to a collection point for the recycling of electrical and electronic equipment. By disposing of it in accordance with the rules, you are protecting the environment and the health of your fellow human beings from negative consequences. For information about the recycling and disposal of this product, please contact your local authority or your household waste disposal service.

This product contains batteries. If there is a legal regulation for the disposal of batteries in your country, the batteries must not be disposed of with household waste. Find out about local regulations for disposing of batteries. By disposing of them in accordance with the rules, you are protecting the environment and the health of your fellow human beings from negative consequences.

DECLARATION OF CONFORMITY



Manufacturer:

Chal-Tec GmbH, Wallstrasse 16, 10179 Berlin, Germany.

Importer for Great Britain:

Berlin Brands Group UK Limited
PO Box 42
272 Kensington High Street
London, W8 6ND
United Kingdom

Hereby, Chal-Tec GmbH declares that the radio equipment type Connect CD MKII is in compliance with Directive 2014/53/EU. The full text of the EU declaration of conformity is available at the following internet address: use.berlin/10037490

For Great Britain: Hereby, Chal-Tec GmbH declares that the radio equipment type Connect CD MKII is in compliance with the relevant statutory requirements. The full text of the declaration of conformity is available at the following internet address: use.berlin/10037490

Cher client, chère cliente,

Toutes nos félicitations pour l'acquisition de ce nouvel appareil. Lisez attentivement les indications suivantes et suivez-les pour éviter d'éventuels dommages. Nous ne saurions être tenus pour responsables des dommages dus au non-respect des consignes et à la mauvaise utilisation de l'appareil. Scannez le QR-Code pour obtenir la dernière version du mode d'emploi ainsi que d'autres informations concernant le produit



SOMMAIRE

| | |
|----------------------------------|-----|
| Fiche technique | 76 |
| Consignes de sécurité | 78 |
| Description de l'appareil | 80 |
| Télécommande | 82 |
| Connexions au système | 85 |
| Fonctionnement | 86 |
| Fonctions | 87 |
| UNDOK | 91 |
| Spotify Connect | 92 |
| Radio DAB/FM | 93 |
| Entrée BT | 95 |
| Lecteur CD | 96 |
| Lecture par USB | 98 |
| Options et paramètres | 99 |
| Régler le réveil et la minuterie | 104 |
| Entretien des CD | 110 |
| Conseils pour le recyclage | 111 |
| Déclaration de conformité | 111 |



FICHE TECHNIQUE

| | |
|---------------------------------|--|
| Numéro d'article | 10037490, 10037491, 10037492 |
| Radio | Radio numérique (DAB/DAB+), FM et Internet (via Wi-Fi). |
| Fréquences | Bande numérique III 174-240 MHz, FM 87,5–108 MHz (avec RDS) |
| | Gamme de fréquences BT : 2402 - 2480 MHz Puissance maximale : 3,5 dBm (EIRP) BT version 4.2 |
| Écran | 2.8", 320 x 240, écran couleur TFT |
| Wi-Fi | Wi-Fi : 802.11b, 802.11g et 802.11n prenant en charge le cryptage WEP et WPA/WPA2, WPS 2,412 GHz – 2,472 GHz (canaux 1 à 13). Puissance maximale : 16.00 dBm (EIRP) |
| BT | Réponse en fréquence : 2402 – 2480 MHz, Puissance d'émission maxi : 3,5 dBm (EIRP) |
| Diffusion de médias en continu | Les codecs audio suivants sont pris en charge : AAC, MP3, FLAC. |
| Enceintes | Haut-parleur large bande 3.0", sortie 2 CH x 15 W |
| Alimentation Adaptateur secteur | Entrée : 230 V~ 50/60 Hz Sortie : 12 V  / 2,5 A |
| Prises | Sortie casque stéréo 3,5 mm |
| Consommation en mode veille | <1 W |

Les données sont fournies à titre indicatif. Notre produit est en constante amélioration et les spécifications et caractéristiques peuvent être modifiées sans préavis.

EXPLICATION DES SYMBOLES SUR L'APPAREIL

| | | |
|---|--|---|
|  | <p>ATTENTION</p> <p>RISQUE DE CHOC ÉLECTRIQUE NE PAS OUVRIR</p> |  |
| <p>ATTENTION : N'OUVREZ PAS LE BOÎTIER POUR ÉVITER UN CHOC ÉLECTRIQUE ET DES BLESSURES GRAVES. L'APPAREIL NE CONTIENT AUCUNE PIÈCE RÉPARABLE PAR L'UTILISATEUR. ADRESSEZ-VOUS EXCLUSIVEMENT À UN PERSONNEL QUALIFIÉ.</p> | | |
| <p>AVERTISSEMENT : POUR RÉDUIRE LE RISQUE D'INCENDIE OU DE CHOC ÉLECTRIQUE, N'EXPOSEZ PAS L'APPAREIL À L'EAU, À LA PLUIE OU À L'HUMIDITÉ.</p> | | |

| | |
|---|---|
|  | <p>L'éclair avec la flèche à l'intérieur d'un triangle est destiné à alerter l'utilisateur de la présence de tension dangereuse non isolée à l'intérieur du boîtier, d'une magnitude suffisante pour constituer un risque de choc électrique aux personnes.</p> |
|  | <p>Le point d'exclamation à l'intérieur du triangle équilatéral est destiné à alerter l'utilisateur de la présence d'importantes instructions d'utilisation et de maintenance (entretien) dans la documentation accompagnant ce produit.</p> |

| | |
|---|---|
| <div style="text-align: center;">  </div> <p>INVISIBLE LASER RADIATION WHEN OPEN AND INTERLOCK FAILED OR DEFEATED. AVOID DIRECT EXPOSURE TO LASER BEAM.</p> | <p>Sécurité laser</p> <p>Cet appareil utilise un système de faisceau laser optique dans le mécanisme de lecture du CD, qui est équipé de dispositifs de sécurité intégrés. N'essayez pas de démonter l'appareil, mais contactez le personnel de maintenance qualifié. L'exposition à ce faisceau laser invisible peut être dangereuse pour l'œil humain.</p> |
|---|---|

IL S'AGIT D'UN PRODUIT LASER DE CLASSE 1. L'UTILISATION D'ÉLÉMENTS DE COMMANDE OU D'AUTRES RÉGLAGES QUE CEUX SPÉCIFIÉS DANS LE PRÉSENT DOCUMENT PEUT ENTRAÎNER UNE EXPOSITION DANGEREUSE AU FAISCEAU LASER.

CONSIGNES DE SÉCURITÉ

Lisez le mode d'emploi. Vous devez avoir lu toutes les consignes avant d'utiliser l'appareil.

- Les enfants à partir de 8 ans et les personnes souffrant de handicaps mentaux, sensoriels et physiques ne peuvent utiliser l'appareil que s'ils ont été parfaitement familiarisés avec les fonctions et les précautions de sécurité par une personne responsable et s'ils comprennent les risques associés.
- Conservez le mode d'emploi pour vous y référer ultérieurement.
- Respectez les consignes d'attention, d'utilisation et de sécurité.
- L'appareil ne doit pas être utilisé à proximité de l'eau ou mis en contact avec de l'humidité.
- Assurez-vous qu'aucun liquide ne se répande sur l'appareil ou dans ses ouvertures.
- Déplacez l'appareil avec précaution, évitez les chocs.
- Ne bloquez pas les prises de l'appareil.
- Ne placez pas l'appareil à proximité d'une source de chaleur (radiateur par exemple). Ne l'exposez pas au soleil.
- Nettoyez l'appareil exactement comme indiqué dans le mode d'emploi.
- Cet appareil dispose d'une connexion avec une protection contre les surcharges. L'échange ne doit être effectué que par un technicien expérimenté ou le fabricant de l'appareil.
- Pour nettoyer l'appareil, veuillez suivre les recommandations des consignes.
- Débranchez le cordon d'alimentation si vous n'utilisez pas l'appareil pendant une longue période.
- L'appareil doit être réparé par un personnel qualifié si :
 - a. le câble secteur est endommagé.
 - b. des objets sont tombés dans l'appareil ou du liquide s'est répandu dans l'appareil.
 - c. l'appareil a été exposé à la pluie.
 - d. l'appareil ne fonctionne pas correctement sans modification externe particulière.
 - e. l'appareil est défectueux.
- L'utilisateur ne doit pas tenter de réparer l'appareil au-delà de ce qui est décrit dans ce manuel d'instructions.

- L'appareil ne doit pas être exposé à l'égouttement ou aux éclaboussures et aucun objet contenant du liquide ne doit être posé dessus, tel qu'un vase par exemple.
- Pour couper complètement l'alimentation électrique, débranchez la fiche secteur de l'appareil car il s'agit de son seul dispositif de déconnexion.
- La fiche d'alimentation de l'appareil ne doit pas être obstruée OU doit être facilement accessible pour l'utilisation prévue.
- La pile ne doit pas être exposée à une chaleur excessive telle que le soleil, le feu ou autre.
- Une pression sonore excessive du casque ou des écouteurs peut entraîner une perte auditive.
- Maintenez une distance minimale (8 cm) autour de l'appareil pour une ventilation adéquate.
- La ventilation ne doit pas être entravée en recouvrant son ouverture avec des articles tels que journaux, nappes, rideaux, etc.
- Aucune flamme nue ne doit être placée sur l'appareil, telle qu'une bougie allumée par exemple.
- Soyez attentif aux aspects environnementaux de la mise au rebut des piles.
- L'appareil doit être utilisé dans un climat tempéré.
- Il y a risque d'explosion en cas de changement incorrect de la pile.
- Remplacez les piles uniquement par un type identique ou équivalent.
- La fiche secteur doit rester facilement accessible.

DESCRIPTION DE L'APPAREIL

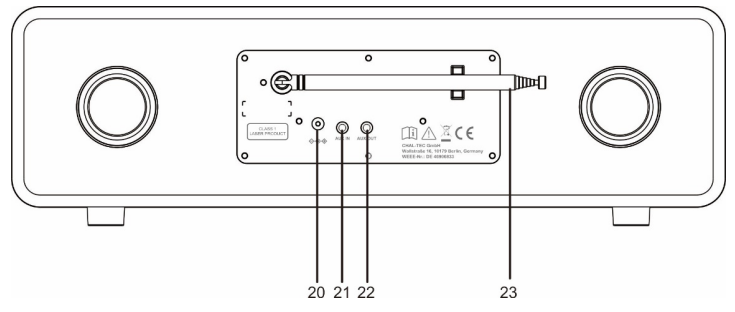
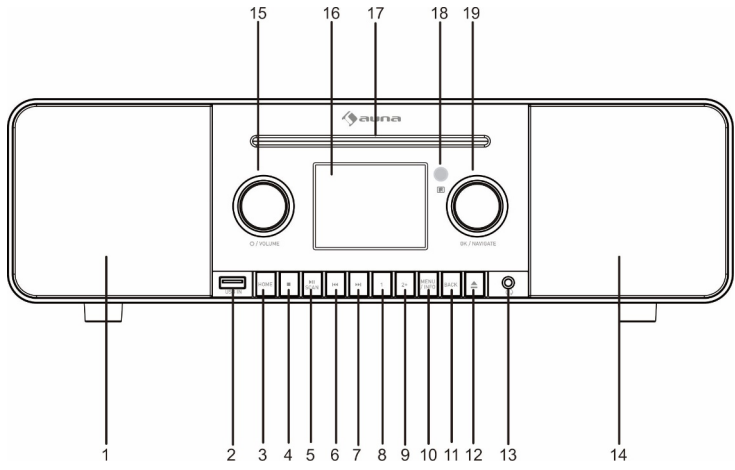

- 1 Enceinte (gauche)
- 2 Port USB
- 3 HOME (Mode de fonctionnement CD/USB/DAB/FM/
Radio Internet/ BT/AUX IN)
- 4 Stop
- 5 Touche Lecture PAUSE/SCAN
- 6 Piste précédente (en mode CD/BT)/
Réglage précédent de la radio FM
- 7 Piste suivante(en mode CD/BT)/
Réglage suivant de la radio FM
- 8 Mémorisation de programme 1
- 9 Mémorisation de programme 2+/Programme
- 10 Info/Menu
- 11 Précédent
- 12 Ouvrir le tiroir CD
- 13 Prise casque
- 14 Enceinte (droite)
- 15 Bouton STANDBY/Volume
- 16 Écran TFT
- 17 Compartiment CD
- 18 Capteur pour la télécommande
- 19 OK/NAVIGATE - Confirmer/Molette de navigation
- 20 Connexion pour le câble d'alimentation
- 21 AUX IN - Connexion
- 22 AUX OUT - Connexion
- 23 Antenne DAB/FM

TÉLÉCOMMANDE

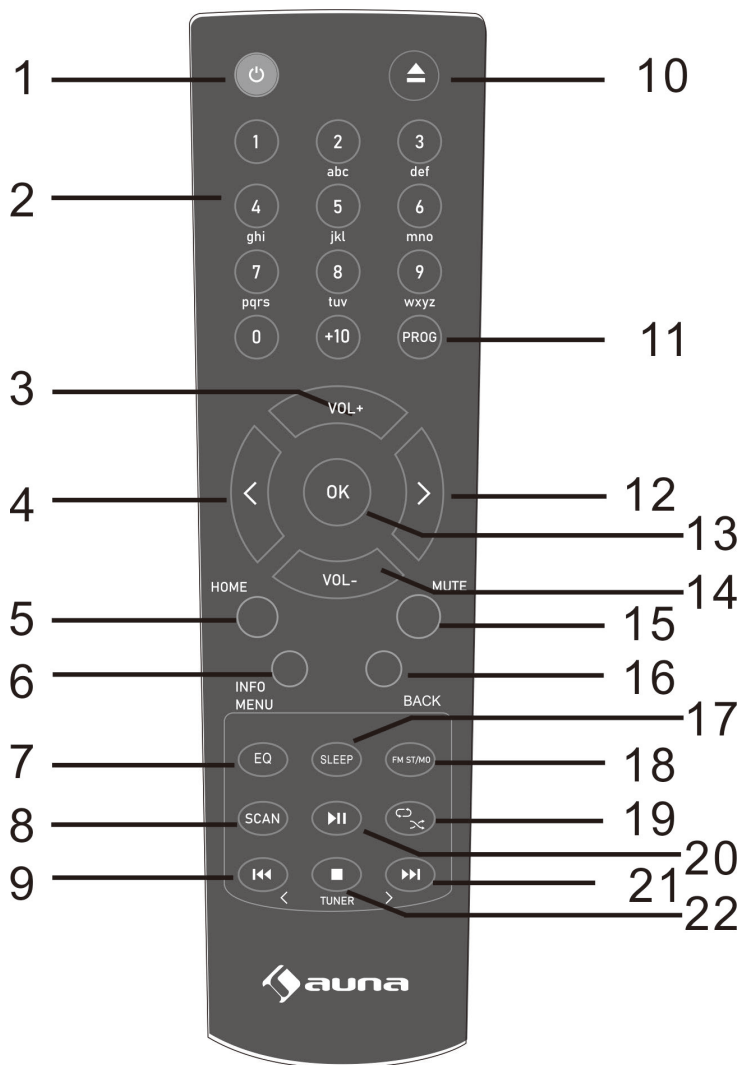

- 1 Touche On/Standby
- 2 Touches numériques
- 3 Volume +
- 4 Naviguer vers le bas
- 5 HOME (Mode de fonctionnement CD/USB/DAB/
FM/Radio Internet/ BT/AUX IN)
- 6 Info/Menu
- 7 Égaliseur
- 8 Touche SCAN
- 9 Piste précédente (CD/BT)
Syntonisation de l'émetteur précédente
- 10 Touche d'éjection
- 11 Programme
- 12 Naviguer vers le haut
- 13 OK (Confirmer)
- 14 Volume -
- 15 Muet
- 16 BACK (retour)
- 17 SLEEP (veille)
- 18 FM ST/MONO
- 19 Répétition/lecture aléatoire
- 20 Lecture / Pause
- 21 Piste suivante (CD/BT)
Syntonisation de l'émetteur suivante
- 22 Stop

Insertion des piles dans la télécommande

1. Ouvrez le couvercle du compartiment des piles.
2. Insérez la pile fournie en respectant la polarité indiquée dans le compartiment de la pile. Lorsque vous insérez ou retirez la pile, poussez-la dans la direction des bornes (-) de la pile.
3. Fermez le couvercle.

Attention

- Retirez la pile si l'appareil n'est pas utilisé pendant une longue période. Cela permet d'éviter tout dommage potentiel dû à une fuite de la pile.
- N'utilisez pas de pile rechargeable (pile nickel-cadmium, etc.).
- Une installation incorrecte de la pile peut entraîner un dysfonctionnement de l'appareil.
- Les piles (bloc de piles ou piles installées) ne doivent pas être exposées à une chaleur excessive telle que le soleil, le feu ou autre.

Instructions d'utilisation

- Remplacez la pile lorsque l'intervalle de travail diminue ou que le fonctionnement devient irrégulier. Achetez une pile de taille « AAA » (taille similaire à UM-4/SUM-4).
- Nettoyez régulièrement l'émetteur de la télécommande et le capteur de l'appareil avec un chiffon doux.
- Si le capteur de l'appareil est exposé à une forte lumière, le fonctionnement peut être affecté. Dans ce cas, modifiez l'éclairage ou l'orientation de l'appareil.
- Conservez la télécommande à l'abri de l'humidité, de la chaleur, des chocs et des vibrations.

CONNEXIONS AU SYSTÈME

1. Insérez la bonne fiche dans l'adaptateur secteur fourni.
2. Relâchez l'antenne et déployez-la complètement (étapes A et B).
Branchez la prise du bloc d'alimentation fourni dans la prise située à l'arrière de la radio (C).

Insérez la fiche secteur dans la prise (D)

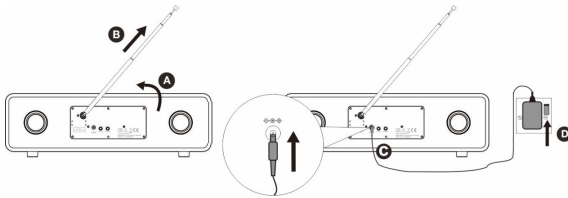

3. Lors de la première mise sous tension, il vous sera demandé si vous souhaitez exécuter l'assistant de configuration pour vous aider à vous connecter à votre réseau. Si vous souhaitez exécuter l'assistant de configuration maintenant, tournez et appuyez sur la molette de sélection pour sélectionner « Oui » et suivez les instructions à l'écran. Si vous voulez le configurer plus tard, tournez et appuyez sur la molette pour sélectionner « Non » .

Consigne : pour plus d'informations sur l'utilisation de l'assistant de configuration, consultez le chapitre correspondant.



Consigne : Si l'antenne est placée sur l'appareil ou près du câble d'alimentation, il peut y avoir des interférences. Placez l'antenne loin de l'appareil pour une meilleure réception.

FONCTIONNEMENT

Mise en marche

Mise en marche/arrêt

Lorsque vous connectez l'appareil à la prise secteur pour la première fois, l'appareil est en mode Standby après avoir affiché « auna »

Fonctionnement de l'appareil

1. Appuyez sur la touche d'alimentation pour allumer la radio Internet.
2. Appuyez sur la touche d'alimentation et maintenez-la pendant 2 secondes pour activer le mode Veille.

Utilisation de la télécommande

1. En mode Standby, appuyez sur la touche POWER de la télécommande pour allumer l'appareil. L'appareil est allumé.
2. Pour mettre l'appareil en marche (Standby), appuyez à nouveau sur la touche POWER de la télécommande.

Régler et mettre en sourdine le volume

Tournez le bouton de réglage du volume pour augmenter ou diminuer le volume.

Fonctionnement de l'égaliseur

Vous pouvez sélectionner différents effets d'égaliseur.

1. Maintenez la touche de menu de l'appareil ou de la télécommande et tournez et appuyez sur la molette pour sélectionner « Paramètres système ».
2. Tournez et appuyez sur la molette de NAVIGATE vers le haut ou utilisez les touches < OK > de la télécommande pour sélectionner « Equalizer ».
3. Appuyez sur la touche OK de l'appareil ou de la télécommande pour sélectionner.
4. Tournez et appuyez sur la molette de navigation sur ou utilisez les touches < OK > de la télécommande pour choisir entre « Flat », « Classic », « Rock », « Pop », « Jazz » et « Vocal ».

FONCTIONS

Affichage du menu

Appuyez sur la touche « HOME » pour afficher le menu principal. Tournez et appuyez sur la molette NAVIGATE pour passer d'une source d'entrée à une autre.



| Description | Fonction |
|----------------|---|
| Radio Internet | Écoutez une station de radio sur Internet. |
| Podcasts | Écoutez des podcasts. |
| Spotify | Spotify Écoutez du contenu en streaming depuis votre téléphone ou votre tablette. |
| Radio DAB | Écoutez une station de radio numérique. |
| Radio FM | Écoutez une station de radio FM. |
| Lecteur CD | Écoutez un CD. |
| Lecteur USB | Écoutez les pistes depuis votre ordinateur. |
| BT | Écoutez du contenu diffusé en continu depuis votre téléphone ou votre tablette. |
| Aux 1 | Écoutez la musique d'un appareil connecté à votre prise auxiliaire. |

Modification des informations affichées à l'écran

Lorsque vous écoutez une station de radio DAB ou FM, vous pouvez modifier les informations qui s'affichent à l'écran.

Radio numérique

Lorsque vous écoutez la radio numérique, appuyez sur la touche INFO/MENU de l'appareil ou de la télécommande pour changer les informations affichées à l'écran entre le texte défilant, le type de programme, l'ensemble, la chaîne/fréquence, l'intensité/erreur du signal, le débit binaire ou la date. Si vous écoutez la radio numérique, vous pouvez également appuyer sur la touche OK pour que l'écran affiche l'écran « Now playing », une version plein écran du modèle de station de radio et un écran contenant des informations sur le programme en cours de diffusion ainsi que le modèle de station de radio.

Radio Internet

Lorsque vous écoutez la radio numérique, appuyez sur la touche INFO/MENU de l'appareil ou de la télécommande pour basculer les informations affichées à l'écran entre « Texte défilant », « Puissance du signal », « Type de programme », « Ensemble », « Fréquence », « Erreur de signal », « Débit binaire », « Heure » ou « Date ».

Radio FM

Lorsque vous écoutez la radio FM, appuyez sur la touche INFO/MENU de l'appareil ou de la télécommande pour basculer les informations affichées à l'écran entre « Texte défilant », « Type de programme », « Stéréo/Mono » et « Date ».

Modification des informations affichées à l'écran

Lorsque vous écoutez une station de radio DAB ou FM, vous pouvez modifier les informations qui s'affichent à l'écran.

Écouter du contenu sur Internet

Des milliers de stations de radio du monde entier diffusent en ligne. Pour écouter une station de radio Internet ou un podcast :

1. Appuyez sur la touche HOME pour afficher le menu « Fonction ».
2. Tournez et appuyez sur la molette NAVIGATE pour sélectionner « Radio Internet ».
3. Maintenez la touche menu pour afficher le menu principal,
4. Tournez et appuyez sur la touche NAVIGATE pour sélectionner l'une des options suivantes :

Station list : Sélectionnez cette option pour afficher une liste des stations Internet actuellement disponibles ou pour écouter des podcasts (voir « Liste

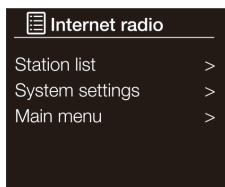

Internet radio menu

des stations » ci-dessous pour plus d'informations).

System settings (Paramètres du système) : Sélectionnez cette option pour modifier les paramètres.

Main menu : Sélectionnez cette option pour afficher le menu principal.

Station list (Liste des stations) : Vous pouvez écouter toute une série de stations de radio. Tournez et appuyez sur la molette NAVIGATE pour sélectionner l'une des options suivantes :

Last listened (dernière station écoutée): Sélectionnez cette option pour syntoniser la dernière station que vous avez écoutée.

Search (Recherche) : Sélectionnez cette option pour rechercher une station de radio Internet. Tournez et appuyez sur la molette NAVIGATE pour mettre en surbrillance et sélectionner les caractères. Sélectionnez « BKSP » pour supprimer un caractère. Tournez et appuyez sur la molette NAVIGATE pour lancer la recherche d'une station de radio Internet. Pour interrompre la recherche, tournez et appuyez sur la molette NAVIGATE pour mettre en surbrillance et sélectionner « CANCEL ».

Location (emplacement) : Sélectionnez cette option pour rechercher une station de radio Internet basée dans votre pays. Tournez et appuyez sur la molette NAVIGATE pour sélectionner « Toutes les stations » et afficher toutes les stations locales par ordre alphabétique. Pour rechercher une station par genre, tournez et appuyez sur la molette NAVIGATE pour choisir le genre que vous souhaitez rechercher.

Popular: Sélectionnez cette option pour rechercher une station de radio musicale.

Discover (Parcourir) : Appuyez sur Rechercher lorsque vous parcourez la liste des chaînes pour rechercher des stations par origine, genre ou langue. Utilisez l'option Sélectionner NAVIGATE pour définir vos options et appuyez sur Aller pour afficher la liste des résultats.

Podcasts : Les podcasts sont des programmes audio préenregistrés sur une variété de sujets, notamment la comédie, les arts, les affaires et la culture, que vous pouvez apprécier à tout moment. Des milliers de stations de radio du monde entier diffusent en ligne. Pour écouter une station de podcast ou un podcast :

1. Appuyez sur la touche HOME pour afficher le menu « Fonction ».
2. Tournez et appuyez sur la molette NAVIGATE pour sélectionner « Podcasts ».
3. Maintenez la touche Menu pour afficher le menu principal.
4. Tournez et appuyez sur la molette NAVIGATE pour sélectionner l'une des options suivantes :

Listes de Podcasts : Sélectionnez cette option pour afficher une liste des stations Internet actuellement disponibles ou écouter des podcasts (voir « Liste des stations » ci-dessous pour plus d'informations).

System settings (Paramètres du système) : Sélectionnez cette option pour modifier les paramètres.

Main menu (Menu principal) : Sélectionnez cette option pour afficher le menu principal.

UNDOK

L'appareil peut être contrôlé via une tablette ou un smartphone grâce à l'application UNDOK. Pour ce faire, téléchargez l'application UNDOK pour Android depuis le Google Play ou l'Apple Store sur votre smartphone ou votre tablette.



Pour Android
(Google Play)



Pour iOS
(Apple Store)

Avant d'utiliser l'appli UNDOK, assurez-vous que le smartphone/tablette se trouve sur le même réseau sans fil que la radio.
Lancez l'appli. L'appli démarre et recherche la radio Internet dans le réseau. Appuyez sur l'appareil pour établir la connexion.
Saisissez le code PIN actuel, si nécessaire. Le code PIN réglé en usine est «1234 ». Vous pouvez afficher et régler le PIN actuel sur la radio Internet dans le menu « Select your desired mode ». Vous pouvez

faire fonctionner l'appareil dans le mode sélectionné à la fois sur la radio et via le terminal mobile.

Consigne : Veuillez noter que si un autre smartphone/tablette, sur lequel l'appli est également installée, se trouve sur le même réseau, la connexion initiale sera déconnectée.

SPOTIFY CONNECT

Votre nouvel appareil dispose de Spotify Connect

Utilisez votre smartphone, tablette ou ordinateur comme télécommande pour Spotify. En savoir plus sur spotify.com/connect .plus



Licences

Le logiciel Spotify est soumis à des licences de tiers, que vous pouvez trouver ici :

<https://www.spotify.com/connect/third-party-licenses>

Toutes les marques énumérées sont des marques déposées de leurs sociétés respectives.
Sous réserve d'erreurs d'omissions et de modifications techniques. Nos conditions générales sont applicables.

RADIO DAB/FM

Changer de station DAB numérique

1. Appuyez sur la touche HOME de l'appareil ou de la télécommande, tournez et appuyez sur la molette NAVIGATE pour sélectionner « DAB Radio » sur l'écran d'accueil. Lorsque vous sélectionnez la radio DAB pour la première fois, la DAB effectue une recherche automatique des stations pour trouver toutes les stations disponibles et syntonise une station lorsque la recherche est terminée.
2. Maintenir enfoncée la touche menu de l'appareil ou de la télécommande Sélectionner une station dans la liste des stations
3. Appuyez sur la touche OK de l'appareil ou de la télécommande pour changer de station.

Changer de station FM

Recherche de stations

Appuyez sur la molette de navigation NAVIGATE ou sur les touches TUNE < ou TUNE > du panneau avant pour trouver la station FM suivante ou précédente avec un signal puissant. Si vous utilisez une télécommande, appuyez sur les touches TUNE < ou TUNE > pour trouver la station suivante ou précédente.

Recherche manuelle de stations

Tournez la molette NAVIGATE vers la droite ou la gauche ou appuyez sur les touches TUNE < ou TUNE > du panneau avant pour monter ou descendre de 0,05 MHz. Lorsque vous utilisez la télécommande, appuyez sur les touches TUNE < ou TUNE > pour avancer ou reculer de 0,05 MHz.

AUTO Scan

Vous pouvez utiliser la fonction de recherche (auto tuning) pour rechercher automatiquement de nouvelles stations de radio numérique et supprimer les stations inactives.

Pour effectuer une recherche automatique des chaînes :

Appuyez sur la touche SCAN de l'appareil ou de la télécommande pour sélectionner « Scan ». Le nombre de stations trouvées est affiché pendant la syntonisation automatique. Lorsque la recherche automatique de stations est terminée, la dernière station que vous écoutiez est syntonisée. Si la dernière station que vous écoutiez n'est plus disponible, la première station de la liste alphabétique est écoutée.

Mémorisation d'une station dans une position de programme

Vous pouvez stocker jusqu'à 20 stations de radio DAB, 20 stations de radio FM et 20 stations de radio Internet pour un accès rapide.

Pour mémoriser rapidement une station sur un bouton de mémoire (1-10)

Syntonisez la station de radio DAB, FM ou Internet que vous souhaitez sauvegarder. Appuyez sur l'une des touches de présélection numérotées (1-10) de la télécommande et maintenez-la enfoncée pendant deux secondes jusqu'à ce qu'un message apparaisse pour confirmer que la présélection a été enregistrée.



Pour sauvegarder une station dans la liste des préséglages (11-20)

1. Syntonisez la station de radio DAB, FM ou Internet que vous souhaitez sauvegarder.
2. Maintenez enfoncée la touche PROG/2+ de l'appareil ou de la télécommande pour afficher la liste numérique des présélections mémorisées, puis tournez et appuyez sur la molette NAVIGATE ou utilisez les touches < OK > de la télécommande pour choisir un numéro de présélection entre 11 et 20. Vous pouvez écraser les préséglages existants.
3. Appuyez sur la touche OK de l'appareil ou de la télécommande pour enregistrer le préséglage.

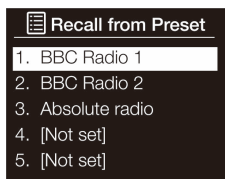

Selecting a preset

Pour rappeler une présélection lors de l'écoute de la radio numérique, de la radio FM ou de la radio Internet

1. Pour régler les préséglages 1 à 10, appuyez sur la touche numérotée correspondant sur le panneau avant ou sur la télécommande (1 à 10).
2. Pour accéder aux présélections 11 à 20 avec la télécommande, appuyez et relâchez la touche PROG/2+ et utilisez les touches de sélection pour faire défiler et sélectionner une présélection.
3. Appuyez sur la touche OK de l'appareil ou de la télécommande pour enregistrer la présélection.

Utilisation de l'entrée AUX

Vous pouvez utiliser l'entrée auxiliaire pour lire n'importe quelle musique depuis votre téléphone ou votre tablette.

Connexion d'un appareil externe

Connectez la sortie ligne ou la prise casque de votre appareil externe à la prise aux-in à l'aide d'un câble approprié.

Sélectionner l'entrée AUX

1. Appuyez sur la touche HOME de l'appareil ou de la télécommande pour sélectionner « Aux In » sur l'écran d'accueil.
2. Sur votre appareil externe, lancez la lecture du contenu que vous avez sélectionné sur votre appareil externe.

ENTRÉE BT

Vous pouvez utiliser la technologie BT pour vous connecter sans fil à un appareil tel qu'un téléphone mobile ou une tablette. Vous pouvez ensuite diffuser de la musique depuis votre téléphone portable ou votre tablette.

Lorsque vous vous connectez à un périphérique BT pour la première fois, vous devez l'appairer. Une fois que vous avez apparié un appareil, il s'en souvient pour la prochaine fois.

Lecture à partir d'un appareil BT

1. Appuyez sur la touche HOME de l'appareil ou de la télécommande pour sélectionner « BT ».
2. Allumez le Connect CD sur votre appareil BT et établissez une connexion.
3. Sélectionnez votre morceau préféré, appuyez sur la touche **⏮** de votre appareil BT ou sur la touche du Connect CD pour lire ou mettre en pause le morceau depuis votre appareil BT.
4. Appuyez sur la touche **⏪** ou **⏩** pour sélectionner la piste précédente ou suivante.
5. Si vous souhaitez appairer (connecter) le Connect CD avec un autre appareil BT, appuyez sur la touche d'appairage BT de la télécommande pendant quelques secondes. « Connect CD » clignote. Le Connect CD entre en mode de appairage/détection. Répétez les étapes 3 et 4.

Remarque : pour plus d'informations, consultez le manuel d'utilisation de votre appareil BT. Lorsque vous êtes invité à saisir un code d'accès, saisissez 0000.

Déconnexion d'un appareil BT

Pour vous déconnecter d'un appareil BT, effectuez l'une des opérations suivantes :

- Appuyez sur HOME pour passer à la radio numérique ou à la radio FM.
- Éteignez BT sur l'appareil connecté.

LECTEUR CD

Insérer et lire un CD

1. Appuyez sur la touche HOME de l'appareil ou de la télécommande pour sélectionner le mode CD.
2. Placez le CD avec la face imprimée vers le haut. La première fois que vous insérez un CD, Connect CD affiche « Loading » pendant quelques secondes, le temps que le CD se charge. Après quelques secondes, la lecture du CD commence automatiquement.
Lecture / Pause

Pour mettre la lecture en pause, appuyez sur la touche CD PLAY/PAUSE. Pour reprendre la lecture, appuyez à nouveau sur la touche.

Stop

Pour arrêter la lecture, appuyez sur la touche STOP.

Sauter la piste : Pendant la lecture, appuyez sur la touche ◀ ou ▶ pour passer à la piste précédente ou suivante.

Sélectionnez directement la piste : Appuyez sur les touches numériques [1], [2], ..., [0] pour sélectionner directement la piste à lire. Si, par exemple, vous appuyez sur la touche [3] et ensuite sur la touche OK, vous passez à la piste 3 à lire. Ou si vous appuyez sur la touche [1], puis sur la touche [2], puis sur la touche OK, le programme passe à la piste 12 pour lire cette piste.

Recherche rapide

Maintenez la touche ◀ ou ▶ enfoncée pendant la lecture pour lancer la recherche rapide.

Lorsque vous relâchez la touche ◀ ou ▶, la lecture se poursuit à la vitesse normale.

Répétition de la lecture



Ce paramètre vous permet de répéter la piste en cours de lecture ou l'ensemble du CD. Pour modifier le paramètre « Répétition » :

Appuyez sur la touche  de la télécommande pour sélectionner l'une des options de répétition suivantes :

- Répéter un titre : Sélectionnez cette option si vous souhaitez répéter la piste en cours de lecture.
- Répéter toutes les pistes : Sélectionnez cette option si vous souhaitez répéter l'intégralité du CD.



- Normal : sélectionnez cette option si vous ne souhaitez pas répéter des pistes individuelles ou le CD entier.

Lecture aléatoire

Pendant la lecture, appuyez sur  la touche de la télécommande pour sélectionner « Lecture aléatoire » pour lire la musique dans un ordre aléatoire. L'écran affiche . Appuyez à nouveau sur la touche pour reprendre la lecture normale.

Lecture programmée

Cet appareil peut être programmé pour lire une série de pistes sélectionnées.

1. L'appareil arrêté, insérez un disque et appuyez sur la touche PROG/2+. « P-01 » s'affiche avec « 01 » clignotant lorsque « T-01 » est affiché.
2. Appuyez sur la touche  ou  pour sélectionner la piste souhaitée.
3. Appuyez sur la touche OK pour enregistrer le titre souhaité.
4. Répétez les étapes 2-4 pour programmer jusqu'à 20 pistes de CD ou 99 pistes de MP3.
5. Appuyez sur la touche  pour lire le CD selon la piste programmée.
6. Pour annuler la lecture du programme, appuyez deux fois sur la touche STOP ou passez à un autre mode.
7. Pendant la lecture d'un programme, vous pouvez également effectuer l'opération « Repeat One » ou « Repeat All ». En revanche, la lecture aléatoire n'est pas possible pendant la lecture d'un programme.

Affichage du tag ID3 (uniquement les fichiers MP3 contenant les informations du tag ID3)



Appuyez sur la touche INFO pour activer/désactiver l'affichage du tag ID3. Lorsqu'il est activé, le titre, l'artiste et les détails de l'album de la piste MP3 sont affichés.

Éjecter un CD

Appuyez sur la touche . Attendez que le message « Eject » s'affiche et retirez le CD.

LECTURE PAR USB



1. Appuyez sur la touche HOME pour afficher le menu « Fonction ».
2. Tournez et appuyez sur la molette NAVIGATE pour sélectionner « Music Player ».

| | |
|---|--|
|  | Appuyez sur cette touche pour mettre en pause la piste en cours de lecture. Si vous avez mis une piste en pause, appuyez sur cette touche pour reprendre la lecture. |
|  | Appuyez sur cette touche pour lire la piste précédente. Appuyez sur la touche et maintenez-le enfoncé pour rembobiner la piste en cours de lecture. |
|  | Appuyez sur cette touche pour passer à la piste suivante. Maintenez la touche enfoncée pour faire avancer rapidement la piste en cours de lecture. |

Remarques

- L'appareil peut uniquement lire les formats MP3 et WMA en mode USB.
- Cet appareil prend en charge la version USB 2.0 et 3.0.
- L'appareil peut prendre en charge des périphériques USB d'une capacité maximale de 32 Go.
- Il se peut que l'appareil ne soit pas compatible avec tous les périphériques USB ; cela n'indique pas un problème avec l'appareil.

Mode répétition

1. Appuyez une fois sur la touche  de la télécommande. L'écran affiche '  '. Le dossier en cours est répété.
2. Appuyez à nouveau sur la touche  pour quitter la fonction de répétition.

Chargement de l'appareil

Vous pouvez charger votre appareil à l'aide d'un câble USB (non fourni) sur la prise USB de cet appareil.

Remarques

- Le courant de charge maximal pour la charge par USB est de 1 A.
- La charge USB n'est pas garantie pour tous les appareils.
- Le chargement par USB fonctionne en mode d'utilisation. En mode STANDBY, le chargement n'est pas pris en charge.

OPTIONS ET PARAMÈTRES

Maintenez la touche menu de l'appareil ou de la télécommande pour accéder au menu des paramètres.

Assistant de configuration

1. Maintenez la touche de menu sur l'appareil ou sur la télécommande pour accéder au menu des paramètres.
2. Tournez et appuyez sur la molette NAVIGATE ou utilisez les touches < OK > de la télécommande pour sélectionner « Menu principal » > « Paramètres du système » > « Assistant de configuration ».
3. Pour lancer l'assistant de configuration maintenant, tournez la molette NAVIGATE et appuyez sur celle-ci pour sélectionner « OUI ». Pour une configuration ultérieure, tournez et appuyez sur la molette NAVIGATE et sélectionnez « NON ».
4. Tournez et appuyez sur la molette NAVIGATE ou utilisez les touches < OK > de la télécommande pour choisir entre un format d'heure de 12 heures ou de 24 heures.
5. Tournez et appuyez sur la molette NAVIGATE ou utilisez les touches < OK > de la télécommande pour sélectionner la méthode que vous souhaitez utiliser pour mettre à jour l'heure. Vous pouvez choisir de mettre à jour l'heure en fonction du signal radio « DAB » ou « FM », ou par votre réseau. Pour désactiver la mise à jour automatique de l'heure, sélectionnez « Pas de mise à jour ».
6. Tournez et appuyez sur la molette NAVIGATE ou utilisez les touches < OK > de la télécommande pour régler le jour du mois. Répétez cette procédure pour régler le mois, l'année, l'heure et les minutes.
7. Si vous avez réglé le format d'heure 12 heures, tournez et appuyez sur la molette NAVIGATE ou utilisez les touches < OK > de la télécommande pour sélectionner la version « AM » ou « PM » de l'heure.
8. Pour régler l'appareil de manière à pouvoir utiliser l'appli Pure Select pour sortir du mode Standby (« Rester connecté au réseau »), tournez et appuyez sur la molette NAVIGATE pour sélectionner « OUI ». Si vous souhaitez désactiver cette fonction pour économiser de l'énergie, tournez la molette NAVIGATE et appuyez sur celle-ci pour sélectionner « NON ».
9. Un message s'affiche pour vous indiquer que l'assistant de configuration est terminé.
10. Appuyez sur la molette NAVIGATE pour quitter l'assistant de configuration.

Conseil pratique : votre clé Wi-Fi est sensible à la casse. Veillez à la saisir exactement comme elle est affichée.

Connexion au Wifi avec l'assistant de configuration

1. Maintenez la touche de menu sur l'appareil ou sur la télécommande pour accéder au menu des paramètres.
2. Tournez et appuyez sur la molette NAVIGATE ou utilisez les touches < OK > de la télécommande pour sélectionner « Menu principal » > « Paramètres système » > « Réseau » > « Assistant réseau » et rechercher les réseaux Wi-Fi disponibles.
3. Tournez et appuyez sur la molette NAVIGATE ou utilisez les touches < OK > de la télécommande pour sélectionner le nom (assistant réseau) de votre réseau Wi-Fi. Si votre réseau nécessite une clé, suivez les étapes 5-6.
4. Saisissez votre clé réseau ou votre mot de passe en tournant et en appuyant sur la molette NAVIGATE ou en utilisant les touches < OK > de la télécommande pour mettre en surbrillance et sélectionner les caractères. Si vous souhaitez supprimer le dernier caractère, tournez la molette NAVIGATE ou utilisez les touches < OK > de la télécommande pour sélectionner « BKSP » et appuyez sur pour confirmer.
5. Tournez et appuyez sur la molette NAVIGATE ou utilisez les touches < OK > de la télécommande pour sélectionner « OK » et vous connecter à votre réseau.

Conseil pratique : votre clé Wi-Fi est sensible à la casse, veillez à la saisir exactement comme indiqué.

Connexion de votre Wi-Fi à l'aide de Push Button Connect

Si votre routeur prend en charge le WPS, vous pouvez établir votre connexion Wi-Fi à l'aide du bouton-poussoir de connexion. Pour plus d'informations sur le WPS, consultez le manuel d'utilisation de votre routeur.

1. Dans le menu Paramètres, maintenez la touche menu de l'appareil ou de la télécommande.
2. Tournez et appuyez sur la molette NAVIGATE ou utilisez les touches < OK > de la télécommande pour sélectionner « Menu principal » > « Paramètres système » > « Réseau » > « Configuration WLAN PBC »
3. Suivez les étapes affichées à l'écran pour terminer la configuration de la connexion avec le bouton-poussoir.

Afficher les paramètres du réseau

1. Maintenez la touche Menu de l'appareil ou de la télécommande puis sélectionnez le menu « Paramètres ».
2. Tournez et appuyez sur la molette NAVIGATE ou utilisez les touches < OK > de la télécommande pour sélectionner « Menu principal » > « Paramètres du système » > « Réseau » > « Paramètres d'affichage ».

3. Tournez et appuyez sur la molette NAVIGATE ou utilisez les touches < OK > de la télécommande pour afficher le SSID, l'adresse IP et divers autres paramètres réseau.

Connexion manuelle de votre réseau sans fil

Configurez manuellement votre réseau sans fil (utilisateurs avancés uniquement).

1. Appuyez sur la touche Menu de l'appareil ou de la télécommande et maintenez-la, puis sélectionnez le menu Paramètres.
2. Tournez et appuyez sur la molette NAVIGATE ou utilisez les touches < OK > pour sélectionner « Menu principal » > « Paramètres du système » > « Réseau » > « Paramètres manuels ».
3. Configuration du code PIN CNet Remote. Si vous souhaitez limiter les appareils qui peuvent se connecter par l'application Pure Select, vous pouvez demander un code PIN lors de la première connexion.

Pour configurer un numéro PIN

1. Dans le menu Réglages, maintenez la touche Menu de l'appareil ou de la télécommande.
2. Tournez et appuyez sur la molette NAVIGATE ou utilisez les touches < OK > de la télécommande pour sélectionner « Menu principal » > « Paramètres du système » > « Réseau » > « Configuration du code PIN de NetRemote ».
3. Saisissez votre clé réseau ou votre mot de passe en tournant et en appuyant sur la molette NAVIGATE ou en utilisant les touches < OK > de la télécommande pour mettre en surbrillance et sélectionner les nombres. Pour supprimer le dernier numéro, tournez la molette NAVIGATE pour sélectionner « BKSP » et appuyez sur les touches <OK> de la télécommande pour confirmer.
4. Tournez et appuyez sur la molette de NAVIGATE ou utilisez les touches < OK > de la télécommande pour sélectionner « OK ». Vous devrez désormais saisir ce code PIN chaque fois que vous voudrez connecter un nouvel appareil avec l'application Pure Select.

Profils de réseau

Chaque fois que vous vous connectez à un nouveau Wi-Fi, les informations de connexion sont enregistrées sous forme de profil. Ainsi, vous n'avez pas besoin de saisir à nouveau les paramètres du Wi-Fi si vous prévoyez de l'utiliser dans plusieurs endroits. L'appareil enregistre les quatre profils Wi-Fi les plus récents et tente de se connecter à un réseau Wi-Fi à l'aide des profils enregistrés. Si vous ne pouvez pas vous connecter au réseau Wi-Fi avec l'un des profils enregistrés, vous devez vous connecter à votre réseau à l'aide de l'assistant ou manuellement.

Si vous pensez que vous ne visiterez une connexion Wi-Fi qu'une seule fois, vous pouvez supprimer le profil en procédant comme suit :

1. Appuyez sur la touche Menu de l'unité de base ou de la télécommande et maintenez-la, puis sélectionnez le menu Paramètres.
2. Tournez et appuyez sur la molette NAVIGATE ou utilisez les touches < OK > de la télécommande pour sélectionner « Menu principal » > « Paramètres du système » > « Réseau » > « Profil réseau ».
3. Tournez et appuyez sur la molette de NAVIGATE ou utilisez les touches < OK > de la télécommande pour sélectionner le profil que vous souhaitez supprimer.
4. Tournez et appuyez sur la molette de NAVIGATE ou utilisez les touches < OK > de la télécommande pour sélectionner « OUI » et supprimer le profil. Si vous souhaitez conserver le profil, tournez et appuyez sur la molette NAVIGATE ou sélectionnez l'option « Non » avec la touches < OK > de la télécommande.

Remarque : vous ne pouvez pas supprimer un profil qui est en cours d'utilisation.

Supprimer les paramètres réseau

Supprimez toutes les connexions Wi-Fi précédentes, les mots de passe et autres paramètres réseau. Si vous utilisez la méthode de connexion sans fil, une nouvelle recherche des réseaux disponibles est également effectuée.

1. Appuyez sur la touche de menu de la télécommande.
2. Tournez et appuyez sur la molette NAVIGATE ou utilisez les touches < OK > de la télécommande pour sélectionner « Menu principal » > « Paramètres du système » > « Réseau » > « Effacer les paramètres réseau ».
3. Tournez et appuyez sur la molette NAVIGATE ou utilisez les touches < OK > de la télécommande pour choisir « OUI » et supprimer tous les paramètres réseau. Si vous voulez conserver les paramètres actuels du réseau, tournez et appuyez sur la molette NAVIGATE ou sélectionnez « Non » avec les touches SELECT de la télécommande.

Le réseau reste connecté

1. Appuyez sur la touche de menu de la télécommande.
2. Tournez et appuyez sur la molette NAVIGATE ou utilisez les touches < OK > de la télécommande pour sélectionner « Menu principal » > « Paramètres du système » > « Réseau » > « Rester connecté au réseau ».
3. Tournez et appuyez sur la molette NAVIGATE ou sélectionnez « Oui » avec les touches SELECT de la télécommande pour permettre la sortie du mode Standby avec l'appli. Si vous voulez désactiver cette fonction pour la réduire. Tournez et appuyez sur la molette de NAVIGATE ou utilisez les touches < OK > de la télécommande de la télécommande. pour choisir « Non ».

Remarque : La consommation d'énergie est plus importante si vous choisissez de maintenir la connexion réseau en mode Standby.

RÉGLER LE RÉVEIL ET LA MINUTERIE

Régler un réveil

1. Maintenez la touche de menu de l'appareil ou de la télécommande et tournez et appuyez sur la molette NAVIGATE pour sélectionner « Menu principal ».
2. Tournez et appuyez sur la molette NAVIGATE pour sélectionner « Alarmes ».
3. Tournez et appuyez sur la molette NAVIGATE pour sélectionner « Alarm 1 » ou « Alarm 2 ».
4. Tournez la molette NAVIGATE pour faire défiler les différents réglages de l'alarme. Si vous souhaitez modifier un paramètre, appuyez sur la molette NAVIGATE. Vous pouvez définir les options d'alarme suivantes :

| | |
|--------|--|
| Enable | Tournez et appuyez sur la molette NAVIGATE pour choisir le moment de la répétition de l'alarme. Les options disponibles sont « désactivé », « tous les jours », « une seule fois », « le week-end » ou « jours de la semaine ». |
| Time | Tournez et appuyez sur la molette NAVIGATE pour régler l'heure de l'alarme. Remarque : si vous avez réglé le format de l'heure sur 12 heures, assurez-vous de sélectionner la version « AM » ou « PM » de l'heure avant d'appuyer sur la molette de navigation. Répétez cette procédure pour régler les minutes de l'alarme. |
| Mode | Tournez et appuyez sur la molette NAVIGATE pour choisir entre « Buzz », « Radio Internet », « DAB », « FM », « CD » et « USB ». |
| Volume | Tournez et appuyez sur la molette NAVIGATE pour régler le volume lorsque l'alarme retentit. |
| Save | Tournez et appuyez sur la molette NAVIGATE pour enregistrer l'alarme. |

Régler l'heure et la date

L'horloge se règle automatiquement via le signal de votre radio numérique, le signal de la radio FM ou le réseau. Si l'heure ou la date n'est pas mise à jour automatiquement, vous pouvez la régler manuellement avec cette option.

Remarque : toute mise à jour de l'heure ou de la date reçue d'une émission numérique, annule les réglages manuels.

Réglage manuel de l'heure et de la date

1. Appuyez sur la touche de menu de la télécommande.
2. Tournez et appuyez sur la molette NAVIGATE ou utilisez les touches < OK > de la télécommande pour sélectionner « Menu principal » > « Paramètres du système » > « Heure/Date ».
3. Tournez et appuyez sur la molette NAVIGATE ou utilisez les touches < OK > de la télécommande pour régler le jour du mois. Répétez l'opération pour définir le mois et l'année de la date actuelle et l'heure et les minutes de l'heure actuelle.
4. Si vous avez réglé le format d'heure 12 heures, tournez et appuyez sur la molette NAVIGATE ou utilisez les touches < OK > de la télécommande pour sélectionner la version « AM » ou « PM » de l'heure.

Options de synchronisation de l'heure et de la date

Vous pouvez synchroniser l'heure et la date soit par le signal de la radio FM ou numérique, soit par votre connexion Internet.

Pour définir les options de synchronisation de l'horloge :

1. Appuyez sur la touche de menu de la télécommande.
2. Tournez et appuyez sur la molette de navigation ou utilisez les touches < OK > de la télécommande pour sélectionner « Menu principal » > « Paramètres du système » > « Heure/Date ».
3. Tournez et appuyez sur la molette de NAVIGATE ou utilisez les touches < OK > de la télécommande pour sélectionner « Auto Update ».
4. Tournez et appuyez sur la molette de NAVIGATE ou utilisez les touches < OK > de la télécommande pour choisir entre « Mise à jour depuis DAB », « Mise à jour depuis FM », « Mise à jour depuis le réseau » et « Pas de mise à jour » de la synchronisation de l'horloge.

Modification du format de l'heure

1. Appuyez sur la touche de menu de la télécommande.
2. Tournez et appuyez sur la molette NAVIGATE ou utilisez les touches < OK > de la télécommande pour sélectionner « Menu principal » > « Paramètres du système » > « Heure/Date ».
3. Tournez et appuyez sur la molette NAVIGATE ou utilisez les touches < OK > de la télécommande pour sélectionner « Réglage du format ».

4. Tournez et appuyez sur la molette de NAVIGATE ou utilisez les touches < OK > de la télécommande pour choisir entre « 12 » et « 24 ».

Réglage du fuseau horaire

1. Appuyez sur la touche de menu de la télécommande.
2. Tournez et appuyez sur la molette de NAVIGATE ou utilisez les touches < OK > de la télécommande pour sélectionner « Menu principal » > « Paramètres du système » > « Heure/Date ».
3. Tournez et appuyez sur la molette de NAVIGATE ou utilisez les touches < OK > de la télécommande pour sélectionner « Set Time Zone ».
4. Tournez et appuyez sur la molette de NAVIGATE ou utilisez les touches < OK > de la télécommande pour sélectionner votre fuseau horaire.

Options pour l'été

1. Maintenez la touche Menu pour afficher le menu principal.
2. Tournez et appuyez sur la molette NAVIGATE pour sélectionner « Paramètres du système » > « Heure/Date ».
3. Tournez et appuyez sur la molette NAVIGATE pour sélectionner « Daylight savings ».
4. Tournez et appuyez sur la molette NAVIGATE. Sélectionnez "On" si vous souhaitez activer l'heure d'été. Tournez et appuyez sur la molette NAVIGATE pour sélectionner « Off » si vous souhaitez désactiver l'heure d'été.

Régler la minuterie d'arrêt

Cette fonction vous permet de programmer l'appareil pour qu'il passe de lui-même en mode veille après une période déterminée.

1. Appuyez sur la touche SLEEP de la télécommande, le symbole de l'heure de sommeil « SLEEP » apparaît à l'écran.
2. Appuyez plusieurs fois sur la touche SLEEP pour sélectionner une heure de sommeil. L'appareil s'éteint après « Sleep off-15 min - 30 min - 45 min - 60 min ». Après avoir sélectionné, attendez 3 secondes que l'appareil confirme la sélection, puis l'appareil jouera pendant la durée sélectionnée et s'éteindra automatiquement.
3. Pour annuler la minuterie d'arrêt, appuyez sur la touche SLEEP à plusieurs reprises jusqu'à ce que la minuterie affiche « OFF », le symbole de la minuterie d'arrêt « SLEEP » disparaît de l'écran.

Définir la langue préférée

Vous pouvez sélectionner la langue utilisée pour les menus et les options.

1. Appuyez sur la touche de menu de la télécommande.
2. Tournez et appuyez sur la molette de NAVIGATE ou utilisez les touches < OK > de la télécommande pour sélectionner « Menu principal » > « Paramètres du système » > « Langue ».
3. Tournez et appuyez sur la molette de NAVIGATE ou utilisez les touches < OK > de la télécommande pour sélectionner votre langue de menu.

Rétroéclairage

Vous pouvez définir la durée de l'éclairage de l'écran et la luminosité de l'écran lorsqu'il s'éteint.

Pour définir la durée du rétroéclairage de l'écran avant l'atténuation :

1. Maintenez la touche de menu de l'appareil ou de la télécommande et tournez et appuyez sur la molette NAVIGATE pour sélectionner « Menu principal ».
2. Tournez et appuyez sur la molette de sélection NAVIGATE pour sélectionner « Paramètres du système » > « Rétro-éclairage ».
3. Tournez et appuyez sur la molette NAVIGATE pour sélectionner « Timeout ».
4. Tournez et appuyez sur la molette de navigation pour sélectionner un paramètre de délai. Pour spécifier que le rétroéclairage doit toujours rester allumé, sélectionnez « activé ».

Niveau de luminosité en fonctionnement

1. Maintenez la touche de menu de l'appareil ou de la télécommande et tournez et appuyez sur la molette NAVIGATE pour sélectionner « Menu principal ».
2. Tournez et appuyez sur la molette NAVIGATE pour sélectionner « Paramètres du système » > « Rétro-éclairage ».
3. Tournez et appuyez sur la molette NAVIGATE pour sélectionner « Power-on level ».
4. Tournez et appuyez sur la molette NAVIGATE pour choisir entre « Élevé », « Moyen » et « Faible ».

Niveau de luminosité réduit en mode Standby

1. Maintenez la touche de menu de l'appareil ou de la télécommande et tournez et appuyez sur la molette NAVIGATE pour sélectionner « Menu principal ».
2. Tournez et appuyez sur la molette NAVIGATE pour sélectionner « Paramètres du système » > « Rétro-éclairage ».
3. Tournez et appuyez sur la molette NAVIGATE pour sélectionner « Standby Level ».
4. Tournez et appuyez sur la molette NAVIGATE pour choisir entre « Moyen » et « Faible ».

Réinitialisation des paramètres d'usine

La réinitialisation supprime toutes les présélections, les stations enregistrées, les alarmes et réinitialise toutes les autres options aux paramètres par défaut.

1. Appuyez sur la touche de menu de la télécommande.
2. Tournez et appuyez sur la molette NAVIGATE ou utilisez les touches < OK > de la télécommande pour sélectionner « Menu principal » > « Paramètres du système » > « Réinitialisation aux paramètres d'usine ».
3. Tournez et appuyez sur la molette NAVIGATE ou utilisez les touches < OK > de la télécommande pour sélectionner « OUI » afin de réinitialiser les paramètres d'usine. Sélectionnez « Non » si vous ne souhaitez pas rétablir les paramètres d'usine.

Réglages DAB

Tuner manuel

Pour syntoniser manuellement les stations de radio numérique diffusant sur la bande DAB III :

1. Appuyez sur la touche de menu de la télécommande.
2. Tournez et appuyez sur la molette NAVIGATE ou utilisez les touches < OK > de la télécommande pour sélectionner « Tuner manuel ».
3. Tournez et appuyez sur la molette NAVIGATE ou utilisez les touches < OK > de la télécommande pour sélectionner le canal sur lequel la station de radio est diffusée.
4. Appuyez sur la touche menu pour revenir au menu principal.

Supprimer les stations inactives

Pour supprimer les stations inactives de la liste des stations :

1. Appuyez sur la touche MENU de la télécommande ou maintenez la touche MENU de l'appareil à plusieurs reprises pour sélectionner la fonction MENU.

2. Tournez et appuyez sur la molette NAVIGATE ou utilisez les touches < OK > de la télécommande pour sélectionner « Prune invalid ».
3. Tournez et appuyez sur la molette de NAVIGATE ou utilisez les touches < OK > de la télécommande pour sélectionner « Oui ». Supprime toutes les stations inactives de la liste des stations.

Dynamic Range Control

Le contrôle de la plage dynamique (DRC) est utilisé pour rendre les sons plus faibles d'une émission de radio numérique plus faciles à entendre à faible volume ou dans un environnement bruyant. Vérifiez auprès des diffuseurs s'ils utilisent la RDC.

Pour modifier les paramètres DRC :

1. Appuyez sur la touche MENU de la télécommande ou maintenez la touche MENU de l'appareil à plusieurs reprises pour sélectionner la fonction MENU.
2. Tournez et appuyez sur la molette NAVIGATE ou utilisez les touches < OK > de la télécommande pour sélectionner « DRC ».
3. Tournez et appuyez sur la molette NAVIGATE ou utilisez les touches < OK > de la télécommande pour choisir entre les options suivantes :

| | |
|----------------|---|
| DRC haut | Applique la compression maximale au niveau DRC. |
| DRC bas | Applique la compression basse au niveau DRC. |
| DRC désactivée | Supprime la compression DRC. |

ENTRETIEN DES CD

Les disques compacts sont assez résistants aux dommages, mais des défauts de lecture peuvent se produire en raison d'une accumulation de saletés sur la surface du disque. Suivez les directives ci-dessous pour tirer le meilleur parti de votre collection de CD et de votre lecteur de CD.

- N'écrivez pas sur l'une ou l'autre face du disque, en particulier sur la face non étiquetée à partir de laquelle les signaux sont lus. Ne marquez pas cette surface.
- Conservez vos disques à l'abri de la lumière directe du soleil, de la chaleur et de l'humidité excessive.
- Tenez toujours les CD par les bords. Les empreintes digitales, la saleté ou l'eau sur les CD peuvent provoquer des bruits ou des sauts. Si un CD est sale ou ne se lit pas correctement, nettoyez-le avec un chiffon doux et sec, en partant du centre et en suivant directement le rayon.

CONSEILS POUR LE RECYCLAGE



S'il existe une réglementation pour l'élimination ou le recyclage des appareils électriques et électroniques dans votre pays, ce symbole sur le produit ou sur l'emballage indique que cet appareil ne doit pas être jeté avec les ordures ménagères. Vous devez le déposer dans un point de collecte pour le recyclage des équipements électriques et électroniques.

La mise au rebut conforme aux règles protège l'environnement et la santé de vos semblables des conséquences négatives. Pour plus d'informations sur le recyclage et l'élimination de ce produit, veuillez contacter votre autorité locale ou votre service de recyclage des déchets ménagers.

Ce produit contient des piles. S'il existe une réglementation pour l'élimination ou le recyclage des piles dans votre pays, vous ne devez pas les jeter avec les ordures ménagères. Renseignez-vous sur les dispositions locales relatives à la collecte des piles usagées. La mise au rebut conforme aux règles protège l'environnement et la santé de vos semblables des conséquences négatives.

DÉCLARATION DE CONFORMITÉ



Fabricant :

Chal-Tec GmbH, Wallstraße 16, 10179 Berlin, Allemagne.

Importateur pour la Grande Bretagne :

Berlin Brands Group UK Limited
PO Box 42
272 Kensington High Street
London, W8 6ND
United Kingdom

Le soussigné, Chal-Tec GmbH, déclare que l'équipement radioélectrique du type Connect CD MKII est conforme à la directive 2014/53/UE. Le texte complet de la déclaration UE de conformité est disponible à l'adresse internet suivante : use.berlin/10037490

Estimado cliente:

Le felicitamos por la adquisición de este producto. Lea atentamente el siguiente manual y siga cuidadosamente las instrucciones de uso con el fin de evitar posibles daños. La empresa no se hace responsable por los daños causados por el incumplimiento de las instrucciones y el uso indebido. Escanee el siguiente código QR para acceder al último manual de usuario y a más información sobre el producto.



CONTENIDO



| | |
|---------------------------------|-----|
| Datos técnicos | 114 |
| Indicaciones de seguridad | 116 |
| Descripción de la unidad | 118 |
| Mando a distancia | 120 |
| Conexiones del sistema | 123 |
| Funcionamiento | 124 |
| Funciones | 125 |
| UNDOK | 129 |
| Conexión a Spotify | 130 |
| Radio DAB/FM | 131 |
| Entrada BT | 133 |
| Reproductor de CD | 134 |
| Reproducción USB | 136 |
| Opciones y ajustes | 137 |
| Despertador y ajuste de la hora | 142 |
| Cuidado de los CD | 148 |
| Retirada del aparato | 149 |
| Declaración de conformidad | 149 |



DATOS TÉCNICOS

| | |
|---|--|
| Número del artículo | 10037490, 10037491, 10037492 |
| Radio | Radio digital (DAB/DAB+), FM e Internet (vía Wi-Fi). |
| Frecuencias | Banda digital III 174-240 MHz, FM 87,5-108 MHz (con RDS) |
| | BT Gama de frecuencias: 2402 - 2480 MHz Potencia máxima de transmisión: >3,5 dBm (EIRP) BT versión 4.2 |
| Pantalla | Pantalla TFT en color de 2,8", 320 x 240 |
| WLAN | Wi-Fi: 802.11b, 802.11g y 802.11n soporta encriptación WEP y WPA/WPA2,WPS 2.412 GHz - 2.472 GHz (canales 1 a 13). Potencia máxima de transmisión: >16.00 dBm (EIRP) |
| BT | Rango de frecuencia: 2402 - 2480 MHz Potencia máxima de transmisión: >3.5 dBm (EIRP) |
| Transmisión de medios de comunicación | Se admiten los siguientes códecs de audio: AAC, MP3, FLAC. |
| Altavoces | Transductor de rango completo de 3,0", salida de 2 canales x 15 W |
| Suministro eléctrico Fuente de alimentación | Entrada: 230 V~ 50/60 Hz Salida: 12 / --- 2,5 A |
| Salidas | Salida de auriculares estéreo de 3,5 mm |
| Consumo en espera | <1 W |

Los datos son sólo de referencia. Nuestro producto está en constante mejora y las especificaciones y funciones están sujetas a cambios sin previo aviso.

EXPLICACIÓN DE LOS SÍMBOLOS PRESENTES EN EL APARATO

| | | |
|---|---|---|
|  | <p>PRECAUCIÓN</p> <p>RIESGO DE DESCARGA ELÉCTRICA NO ABRIR</p> |  |
| <p>PRECAUCIÓN: NO ABRA LA CARCASA DEL APARATO, ASÍ EVITARÁ DESCARGAS ELÉCTRICAS Y LESIONES PERSONALES GRAVES. EL APARATO NO CONTIENE PIEZAS EN SU INTERIOR QUE EL USUARIO PUEDA REPARAR. CONTACTE ÚNICAMENTE CON PERSONAL CUALIFICADO.</p> | | |
| <p>ADVERTENCIA: PARA EVITAR UN INCENDIO O UNA DESCARGA ELÉCTRICA, NO EXPONGA EL APARATO AL AGUA, LLUVIA O HUMEDAD.</p> | | |

| | |
|---|---|
|  | <p>El símbolo del rayo con la flecha dentro de un triángulo equilátero advierte al usuario de la existencia de una tensión eléctrica peligrosa sin aislar dentro de la carcasa del aparato, que puede ser de magnitud suficiente para constituir un riesgo de descarga eléctrica para las personas.</p> |
|  | <p>El signo de exclamación dentro de un triángulo equilátero advierte al usuario de que este manual de instrucciones contiene indicaciones importantes de funcionamiento y del mantenimiento del aparato.</p> |

| | |
|---|--|
| <div style="text-align: center;">  </div> <p><small>INVISIBLE LASER RADIATION WHEN OPEN AND INTERLOCK FAILED OR DEFEATED. AVOID DIRECT EXPOSURE TO LASER BEAM.</small></p> | <p>Seguridad láser</p> <p>Este equipo utiliza un sistema de radiación láser óptico en el mecanismo del CD que está equipado con un equipo de seguridad integrado. No intente desmontar el aparato; en su lugar, contacte con personal de servicio cualificado. La exposición a esta radiación láser invisible puede ocasionar daños oculares en las personas.</p> |
|---|--|

ESTE ES UN PRODUCTO LÁSER DE LA CLASE 1. EL USO DE ELEMENTOS DE CONTROL U OTROS MEDIOS DIFERENTES A LOS AJUSTES O PROCEDIMIENTOS INDICADOS PUEDE OCASIONAR UNA EXPOSICIÓN PELIGROSA A LA RADIACIÓN LÁSER.

INDICACIONES DE SEGURIDAD

Lea las instrucciones. Todas las instrucciones de uso deben ser leídas antes de usar el aparato.

- Los niños mayores de 8 años y las personas con discapacidad física, sensorial o psíquica pueden utilizar el aparato si han sido previamente instruidos por una persona responsable sobre el funcionamiento del mismo y conocen las funciones, las indicaciones de seguridad y los riesgos asociados.
- Guarde el manual de instrucciones para futuras consultas.
- Deben seguirse las directrices de atención, uso y seguridad.
- No utilice el producto cerca del agua ni lo ponga en contacto con la humedad.
- Asegúrese de que no se derrame ningún líquido sobre la unidad o las aberturas del equipo.
- Mueva el dispositivo con cuidado, evite los golpes.
- No bloquee las salidas de la unidad.
- No coloque la unidad cerca de una fuente de calor (por ejemplo, un radiador). No lo exponga a la luz del sol.
- Conecte el dispositivo como se describe en este manual.
- Este dispositivo tiene una conexión con una protección de sobrecarga. La sustitución sólo debe ser llevada a cabo por un técnico experimentado o por el fabricante del dispositivo.
- Para limpiar el dispositivo, por favor, siga las recomendaciones de la nota.
- El cable de alimentación debe desconectarse si no se utiliza la unidad durante un largo período de tiempo.
- Una persona cualificada debe reparar la unidad si:
 - a. el cable de alimentación está dañado.
 - b. los objetos han caído en la unidad o se ha derramado líquido en la unidad.
 - c. La unidad ha sido expuesta a la lluvia.
 - d. El dispositivo no funciona correctamente sin cambios externos significativos.
 - e. El dispositivo está defectuoso.
- El usuario no debe intentar dar servicio a la unidad más allá de lo que se describe en este manual.

- La unidad no debe estar expuesta a goteo o salpicaduras y no se deben colocar objetos llenos de líquidos, como jarrones, sobre la unidad.
- Para desconectar completamente la fuente de alimentación, el enchufe de la unidad debe estar desconectado de la red eléctrica, ya que los dispositivos de desconexión son los enchufes de la unidad.
- El enchufe del aparato no debe estar bloqueado O debe ser fácilmente accesible para el uso previsto.
- La batería no debe ser expuesta a un calor excesivo como la luz del sol, el fuego o similares.
- La presión sonora excesiva de los auriculares y audífonos puede causar pérdida de audición.
- Mantenga una distancia mínima (8 cm) alrededor de la unidad para una ventilación adecuada.
- No obstruya la ventilación cubriendo la abertura de ventilación con objetos como periódicos, manteles, cortinas, etc.
- No coloque fuentes de llamas abiertas, como velas encendidas en el aparato.
- Preste atención a los aspectos ambientales de la eliminación de las pilas.
- La unidad debe utilizarse en climas templados.
- Riesgo de explosión debido a la sustitución inadecuada de la batería.
- Sólo cambie las baterías con el mismo tipo o equivalente.
- El enchufe debe permanecer fácilmente accesible.

DESCRIPCIÓN DE LA UNIDAD

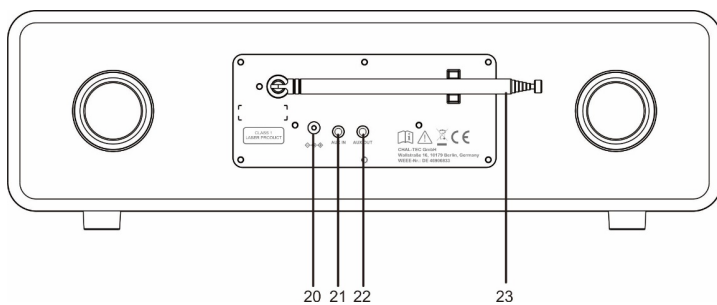
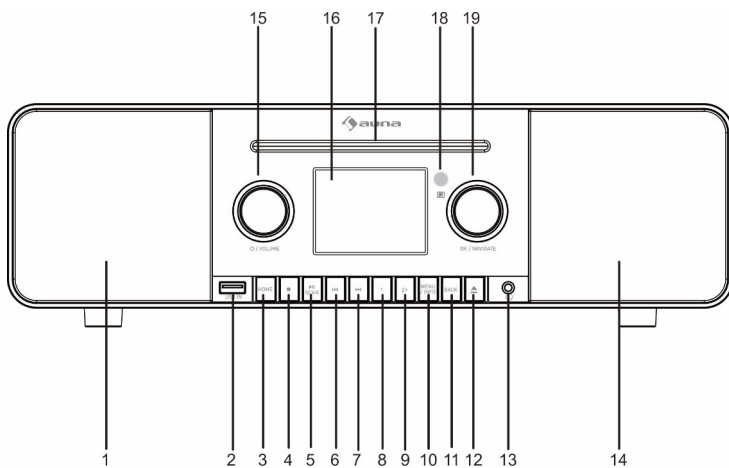

- 1 Altavoz izquierdo
- 2 Conexión USB
- 3 HOME (modo CD/USB/DAB/FM/radio Internet/ BT/ AUX IN)
- 4 Stop
- 5 Reproducción - Pausa/Tecla scan
- 6 Retroceso de pista (en modo CD/BT)/ recuperación de sintonía de radio FM
- 7 Avance de pista (en modo CD/BT)/sintonización de radio FM
- 8 Memoria de programa 1
- 9 Memoria de programa 2+
- 10 Info/Menú
- 11 atrás
- 12 Abrir compartimento de CD
- 13 Toma para auriculares
- 14 Altavoz derecho
- 15 Pomo de STANDBY/Volumen
- 16 Pantalla TFT
- 17 Compartimento de CD
- 18 Sensor para el control remoto
- 19 OK/NAVIGATE - Botón de confirmación/navegación
- 20 Conexión para el cable de red
- 21 Conexión AUX IN
- 22 Conexión AUX OUT
- 23 Antena DAB/FM

MANDO A DISTANCIA

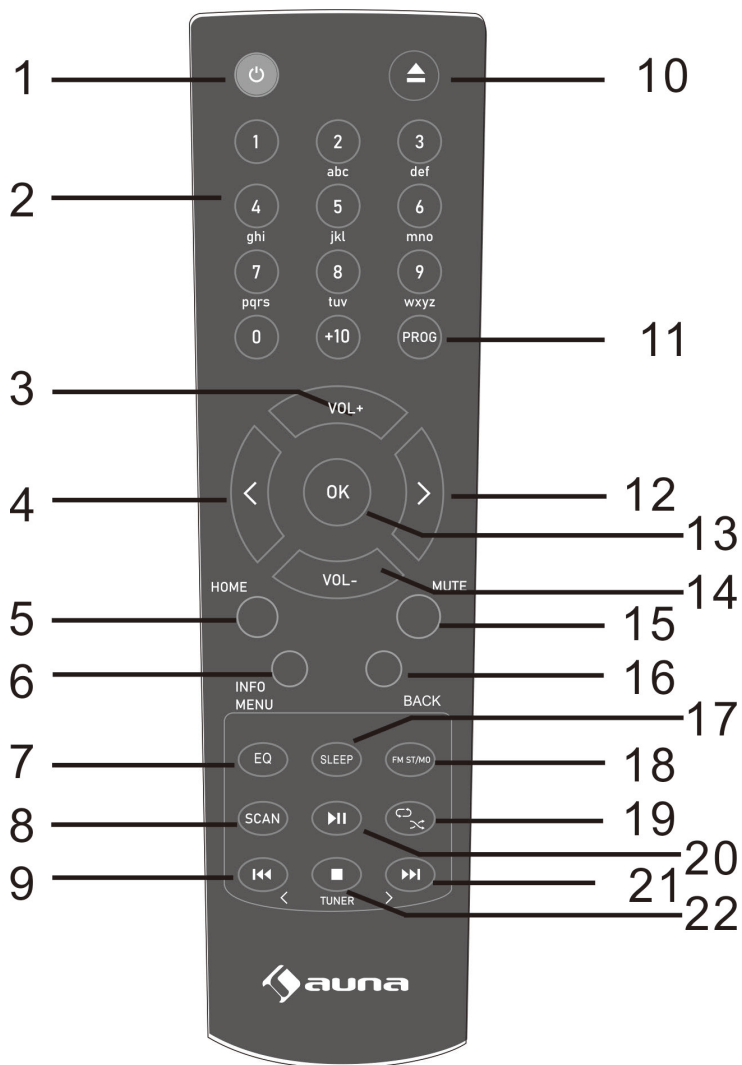

- 1 Botón de encendido/espera
- 2 Teclas numéricas
- 3 Volumen +
- 4 Navegar hacia arriba
- 5 HOME (modo CD/USB/DAB/FM/radio Internet/BT/AUXIN)
- 6 Info/Menú
- 7 Ecuilizador
- 8 Tecla de escanear
- 9 Retroceso de la pista (CD/BT)Retroceso de la sintonía de la emisora
- 10 Botón de expulsión
- 11 Programa
- 12 Navegar hacia arriba
- 13 OK (Confirmar)
- 14 Volumen -
- 15 Silencio
- 16 BACK (atrás)
- 17 SLEEP (dormir)
- 18 FM ST/MONO
- 19 Repetición/Reproducción aleatoria
- 20 Reproducción/pausa
- 21 Avance del título (CD/BT)Avance de la sintonía de la emisora
- 22 Stop

Colocación de las pilas en el mando a distancia

1. Abra la tapa del compartimento de las pilas.
2. Inserte la batería suministrada según la polaridad indicada en el compartimento de la batería. Deslice la batería hacia los terminales de la batería (-) cuando la introduzca o la extraiga.
3. Cierre la tapa.

¡Atención!

- Reitre las pilas cuando no vaya a utilizar el aparato durante un periodo prolongado de tiempo. Así se evitan posibles daños por fugas de la batería.
- No utilice una batería recargable (batería de níquel-cadmio, etc.).
- La instalación incorrecta de la batería puede provocar un mal funcionamiento de la unidad.
- Las baterías (paquete de baterías o baterías instaladas) no deben ser expuestas a un calor excesivo, como la luz del sol, el fuego o similares.

Instrucciones de uso

- Sustituya la batería cuando la distancia de trabajo disminuya o el funcionamiento se vuelva errático. Compre una pila de tamaño "AAA" (tamaño UM-4/SUM-4 similar).
- Limpie regularmente el transmisor del mando a distancia y el sensor del aparato con un paño suave.
- Si el sensor de la unidad se expone a una luz intensa, su funcionamiento puede verse afectado. En este caso, cambie la iluminación o la orientación de la unidad.
- Mantenga el mando a distancia alejado de la humedad, el calor, los golpes y las vibraciones.

CONEXIONES DEL SISTEMA

1. Enchufe el conector correcto en el adaptador de red suministrado.
2. Separe la antena y extiéndala completamente (pasos A y B).

Enchufe la toma del adaptador de red suministrado en la toma de la parte trasera de la radio (C).

Introduzca el cable de alimentación en la toma de corriente.

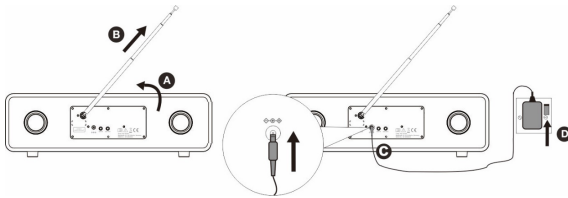

3. Cuando se encienda por primera vez, se le preguntará si desea ejecutar el asistente de configuración, que le ayudará a conectarse a su red. Si desea ejecutar el asistente de configuración ahora, gire y pulse el dial de selección para seleccionar "Sí" y siga las instrucciones que aparecen en la pantalla. Si desea realizar la configuración más tarde, gire y pulse el dial de selección para seleccionar "No".

Nota: Para más información sobre el uso del asistente de configuración, consulte el capítulo correspondiente.



Nota: Si la antena se coloca sobre el aparato o cerca del cable de alimentación, puede haber ruido. Coloque la antena lejos de la unidad para una mejor recepción.

FUNCIONAMIENTO

Puesta en funcionamiento

Encender/apagar

Cuando se conecta el aparato a la toma de corriente por primera vez, el aparato está en modo de espera después de mostrar "auna".

Funcionamiento de la unidad

1. Pulse el botón de encendido para encender la radio por Internet.
2. Mantenga pulsado el botón de encendido durante 2 segundos para activar el modo de espera.

Uso del mando a distancia

1. En el modo de espera, pulse el botón POWER del mando a distancia para encender la unidad. El aparato se enciende.
2. Para encender el aparato (en espera), pulse de nuevo el botón POWER del mando a distancia.

Ajustar y silenciar el volumen

Gire el control de volumen para subir o bajar el volumen.

Manejo del ecualizador

Puedes seleccionar diferentes efectos del ecualizador.

1. Mantenga pulsado el botón Menu de la unidad o del mando a distancia y gire y pulse el mando NAVIGATE para seleccionar 'System Settings'.
2. Gire y pulse el mando NAVIGATE o utilice los botones < OK > del mando a distancia para seleccionar el 'Ecualizador'.
3. Pulse el botón OK del aparato o del mando a distancia para seleccionar.
4. Gire y pulse el botón NAVEGAR o utilice los botones < OK > del mando a distancia para seleccionar entre 'Flat', 'Classic', 'Rock', 'Pop', 'Jazz', 'Vocal'.

FUNCIONES

Visualización del menú

Pulse el botón HOME para mostrar el menú principal. Gire y pulse el selector NAVIGATE para cambiar entre las fuentes de entrada.



| Descripción | Función |
|-------------------|--|
| Radio Internet | Escucha una emisora de radio por Internet. |
| Podcasts | Escucha un podcast. |
| Spotify | Spotify Escucha contenidos en streaming desde tu teléfono o tableta. |
| Radio DAB | Escucha una emisora digital |
| Radio FM | Escucha una emisora FM |
| Reproductor de CD | Escuche un CD |
| Reproductor USB | Escuche una pista desde su ordenador |
| BT | Escucha contenidos en streaming desde tu teléfono o tableta. |
| AUX 1 | Escucha música desde un dispositivo conectado a tu conexión Aux. |

Cambiar la información que aparece en la pantalla

Cuando estás escuchando una emisora de radio DAB o FM, puedes cambiar la información que se muestra en la pantalla.

Radio digital

Cuando escuche la radio digital, pulse el botón INFO/MENU del aparato o del mando a distancia para cambiar la información mostrada en la pantalla entre el texto desplazado, el tipo de programa, el conjunto, el canal/la frecuencia, la intensidad/el error de la señal, la tasa de bits o la fecha.

Cuando escuchas la radio digital, también puedes pulsar el botón OK para cambiar la pantalla y mostrar la pantalla de reproducción en curso, una versión a pantalla completa de la plantilla de la emisora de radio y una pantalla con información sobre el programa que se está emitiendo junto con la plantilla de la emisora de radio.

Radio Internet

Cuando escuche la radio digital, pulse el botón INFO/MENU del aparato o del mando a distancia para cambiar la información mostrada en la pantalla entre "Texto desplazado", "Intensidad de la señal", "Tipo de programa", "Conjunto", "Frecuencia", "Error de señal", "Tasa de bits", "Hora" o "Fecha".

Radio FM

Cuando escuche la radio FM, pulse el botón INFO/MENU del aparato o del mando a distancia para cambiar la información mostrada en la pantalla entre "Texto desplazado", "Tipo de programa", "Estéreo/Mono" y "Fecha".

Cambiar la información que aparece en la pantalla

Cuando estás escuchando una emisora de radio DAB o FM, puedes cambiar la información que se muestra en la pantalla.

Escuchar contenidos de Internet

Miles de emisoras de radio de todo el mundo emiten por Internet. Para escuchar una emisora de radio por Internet o un podcast:

1. Pulse la tecla HOME para mostrar el menú "Función".
2. Gire y pulse el selector NAVIGATE para seleccionar 'Internet Radio'.
3. Mantenga pulsada la tecla Menú para mostrar el menú principal
4. Gire y pulse el botón NAVIGATE y seleccione una de las siguientes opciones:

Lista de emisoras: Seleccione esta opción para ver una lista de las emisoras de Internet disponibles en ese momento o para escuchar podcasts (para más información, consulte "Lista de emisoras").

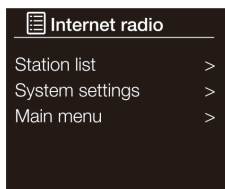

Internet radio menu

Ajustes del sistema: Seleccione esta opción para cambiar los ajustes.

Menú principal: Seleccione esta opción para mostrar el menú principal.

Lista de emisoras: puedes escuchar varias emisoras de radio. Gire y pulse el botón NAVIGATE para seleccionar una de las siguientes opciones:

Last listened (lo último escuchado): Seleccione esta opción para sintonizar la última emisora que escuchó.

Buscar: Seleccione esta opción para buscar una emisora de radio por Internet. Gire y pulse el selector NAVIGATE para resaltar y seleccionar los caracteres. Seleccione "BKSP" para eliminar un personaje. Gire y pulse el botón NAVEGAR para iniciar la búsqueda de una emisora de radio por Internet. Para cancelar la búsqueda, gire y pulse el botón NAVEGAR para resaltar y seleccionar "CANCELAR".

Location (Ubicación): Seleccione esta opción para buscar una emisora de radio por Internet ubicada en su país. Gire y pulse el botón NAVIGATE para seleccionar "Todas las emisoras" y mostrar todas las emisoras locales en orden alfabético. Para buscar una emisora por género, gire y pulse el botón NAVEGAR para seleccionar el género que desea buscar.

Popular: Seleccione para buscar una emisora de radio musical.

Discover (Descubrir): Pulse Descubrir cuando navegue por la lista de emisoras para buscar emisoras por origen, género o idioma. Utilice Seleccionar NAVEGAR para establecer sus opciones y pulse Ir para ver la lista de resultados.

Podcasts: Los podcasts son programas de audio pregrabados sobre una variedad de temas como la comedia, las artes, los negocios y la cultura que puede disfrutar en cualquier momento. Miles de emisoras de radio de todo el mundo emiten por Internet. Para escuchar una emisora de radio por Internet o un podcast:

1. Pulse la tecla HOME para mostrar el menú "Función".
2. Gire y pulse el selector NAVIGATE para seleccionar 'Podcasts'.
3. Mantenga pulsada la tecla Menú para mostrar el menú principal.
4. Gire y pulse el botón NAVIGATE para elegir una de las siguientes opciones:

Listas de podcasts: seleccione esta opción para ver una lista de las emisoras de Internet disponibles en ese momento o para escuchar podcasts (para más información, consulte "Lista de emisoras").

Ajustes del sistema: Seleccione esta opción para cambiar los ajustes.

Main menu (Menú principal): Seleccione esta opción para mostrar el menú principal.

UNDOK

La unidad se puede controlar a través de una tableta o un smartphone mediante la aplicación UNDOK. Para ello, descargue la aplicación UNDOK para Android desde Google Play o Apple Store en su smartphone o tableta.



Para Android
(Google Play)



Para iOS
(Apple Store)

Antes de utilizar la aplicación UNDOK, asegúrese de que el smartphone/tableta está en la misma red inalámbrica que la radio. Inicie la aplicación. La aplicación se inicia y busca la radio por Internet en la red. Pulse en el dispositivo para establecer la conexión. Introduzca el PIN actual, si es necesario. El código PIN por defecto es "1234". En el menú "Seleccione el modo deseado" puede visualizar y ajustar el PIN actual de la radio por Internet. Puede cambiar el

aparato en el modo seleccionado tanto en la radio como a través del terminal móvil.

Nota: Tenga en cuenta que si otro smartphone/tableta, en el que también está instalada la aplicación, está en la misma red, la conexión original se desconectará.

CONEXIÓN A SPOTIFY

Tu nuevo dispositivo tiene Spotify Connect

Utiliza tu smartphone, tableta u ordenador como Control remoto para Spotify. Visita [spotify.com/connect](https://www.spotify.com/connect) para saber más.



Licencias

El software de Spotify está sujeto a licencias de terceros, que se pueden consultar aquí:

<https://www.spotify.com/connect/third-party-licenses>

Todas las marcas mencionadas son marcas comerciales de sus respectivas empresas.

Salvo errores u omisiones y sujeto a cambios técnicos. Se aplican nuestras condiciones generales.

RADIO DAB/FM

Cambio de emisoras digitales DAB

1. Pulse el botón HOME de la unidad o del mando a distancia, gire y pulse el mando NAVEGAR para seleccionar 'Radio DAB' en la pantalla de inicio. Cuando seleccionas la radio DAB por primera vez, DAB realiza una búsqueda automática de emisoras para encontrar todas las emisoras disponibles y sintoniza una emisora cuando la búsqueda ha finalizado.
2. Mantenga pulsada la tecla Menú del aparato o del mando a distancia. Seleccione una emisora de la lista de emisoras.
3. Pulse la tecla OK del aparato o del mando a distancia para cambiar de emisora.

Cambio de emisoras FM

Buscar emisoras

Pulse el selector NAVIGATE o los botones TUNE' o TUNE ' del panel frontal para encontrar la siguiente o anterior emisora FM que tenga una señal fuerte. Si utiliza un mando a distancia, pulse los botones TUNE ' o TUNE ' para encontrar la emisora siguiente o anterior.

Búsqueda manual de emisoras

Gire el selector NAVIGATE a la derecha o a la izquierda o pulse TUNE del panel frontal para subir o bajar 0,05 MHz. Si utiliza el mando a distancia, pulse los botones TUNE ' o TUNE ' para avanzar o retroceder 0,05 MHz.

Escaneo automático

Puedes utilizar la función de búsqueda (auto scan) para buscar automáticamente nuevas emisoras de radio digital y eliminar las inactivas. Para realizar una búsqueda automática de emisoras: Pulse el botón SCAN en la unidad o en el mando a distancia para seleccionar 'Scan'. El número de emisoras encontradas se muestra durante la sintonización automática. Cuando termina la búsqueda automática de emisoras, se sintoniza la última emisora escuchada. Si la última emisora escuchada ya no está disponible, se sintoniza la primera emisora de la lista alfabética.

Almacenamiento de una emisora en una posición de programa

Puedes almacenar hasta 20 emisoras de radio DAB, 20 de FM y 20 de Internet para acceder rápidamente a ellas. Para almacenar rápidamente una emisora en un botón de preselección (1-10) Sintoniza la emisora de radio DAB, FM o Internet que quieras almacenar. Mantenga pulsado uno de los botones numerados de preselección (1-10) del mando a distancia durante dos segundos hasta que aparezca un mensaje confirmando que la preselección ha sido almacenada.

Para guardar una emisora en la lista de presintonías (11-20)

1. Sintoniza la emisora de radio DAB, FM o Internet que quieras almacenar.
2. Mantenga pulsado el botón PROG/2+ de la unidad o del mando a distancia para mostrar la lista numérica de preselecciones almacenadas y, a continuación, gire y pulse el mando NAVIGATE o utilice los botones < OK > del mando a distancia para seleccionar cualquier número de preselección entre 11 y 20. Puede sobrescribir los preajustes existentes.
3. Pulse el botón OK en el aparato o en el mando a distancia para guardar la preselección.



Para recuperar una preselección mientras se escucha la radio digital, la radio FM o la radio por Internet

1. Para ajustar las preselecciones 1 a 10, pulse el botón numerado correspondiente en el panel frontal o en el mando a distancia (1 a 10).
2. Para acceder a las preselecciones 11 a 20 con el mando a distancia, pulse y suelte el botón PROG/2+ y utilice los botones de selección para desplazarse y seleccionar una preselección.
3. Pulse el botón OK en el aparato o en el mando a distancia para guardar la preselección.



Selecting a preset

Uso de la entrada AUX

Puedes utilizar la entrada auxiliar para reproducir cualquier música de tu teléfono o tableta.

Conectar un dispositivo externo

Conecta la salida de línea o la toma de auriculares de tu dispositivo externo a la toma de entrada auxiliar con un cable adecuado.

Selecciona la entrada AUX

1. Pulse el botón HOME en la unidad o en el mando a distancia para seleccionar 'Aux In' en la pantalla de inicio.
2. En su dispositivo externo, comience a reproducir el contenido que seleccionó en su dispositivo externo.

ENTRADA BT

Puedes utilizar BT para conectarte de forma inalámbrica a un dispositivo como un teléfono móvil o una tableta. A continuación, puedes transmitir música desde tu teléfono móvil o tableta.

La primera vez que te conectas a un dispositivo BT, tienes que emparejarlo. Después de emparejar un dispositivo, lo recuerda para la próxima vez.

Reproducción de un aparato por BT

1. Pulse el botón HOME del aparato o del mando a distancia para seleccionar "BT".
2. En su dispositivo BT, active el CD de conexión y establezca una conexión.
3. Selecciona tu pista favorita, toca el botón **⏮** de tu dispositivo BT o el botón del Connect CD para reproducir o pausar la pista desde tu dispositivo BT.
4. Pulse las teclas **⏮** o **⏭**, para acceder a la pista anterior o la siguiente.
5. Si quieres emparejar (conectar) el Connect CD con otro dispositivo BT, mantén pulsado el botón de emparejamiento BT del mando a distancia durante unos segundos. "Conectar CD" parpadea. El Connect CD entra en el modo de emparejamiento/reconocimiento. Repita los pasos 3-4.

Nota: Para más información, consulte el manual de usuario de su dispositivo BT. Cuando se le pida que introduzca un código de acceso, introduzca 0000.

Desconexión de un dispositivo BT

Para desconectarse de un dispositivo BT, realice una de las siguientes acciones:

- Pulse HOME para cambiar a la radio digital o a la radio FM.
- Desactive el BT en el dispositivo conectado.

REPRODUCTOR DE CD

Introducir y reproducir un CD

1. Pulse el botón HOME del aparato o del mando a distancia para seleccionar el modo CD.
2. Introduzca el CD con la cara etiquetada hacia arriba. Cuando se inserta un CD por primera vez, Connect CD muestra " Loading" durante unos segundos mientras se carga el CD. Tras unos segundos, el CD comenzará a reproducirse automáticamente.
Reproducción/pausa

Para pausar la reproducción, pulse el botón CD PLAY/PAUSE. Para reanudar la reproducción, pulse de nuevo el botón.

Stop

Para parar la reproducción pulse la tecla Stop.

Saltar pista: Pulse las teclas ◀◀ o ▶▶ durante la reproducción para acceder a la pista anterior o a la próxima.

Seleccione la pista directamente: Pulse las teclas numéricas [1], [2], ..., [0] para seleccionar directamente la pista que desea reproducir. Si, por ejemplo, se pulsa la tecla [3] y, a continuación, la tecla OK, se salta a la pista 3 que se va a reproducir. O si se pulsa la tecla [1] y luego la tecla [2] y a continuación se pulsa la tecla OK, el programa salta a la pista 12 para reproducir esta pista.

Búsqueda rápida

Mantenga pulsado el botón ◀◀ o ▶▶ durante la reproducción para iniciar la búsqueda de alta velocidad.

Al soltar el botón ◀◀ o ▶▶, la reproducción continúa a velocidad normal.

Repetir la reproducción



Este ajuste permite repetir la pista que se está reproduciendo o todo el CD. Para cambiar la configuración de la "repetición"

Pulse  el botón del mando a distancia para seleccionar una de las siguientes opciones de repetición:

- Repite una pista: Seleccione esta opción si desea repetir la pista que se está reproduciendo.
- Repite todas las pistas: Seleccione esta opción si desea repetir todo el CD.



- Normal: Seleccione esta opción si no desea repetir pistas individuales o todo el CD.

Modo de reproducción aleatorio

Durante la reproducción, pulse el botón del mando a distancia para seleccionar "Shuffle". para reproducir la música en orden aleatorio . En pantalla aparece . Pulse de nuevo la tecla para continuar con la reproducción normal.

Reproducción programada

Esta unidad puede programarse para reproducir una serie de pistas seleccionadas.

1. Introduzca un disco y pulse el botón PROG/2+ cuando esté parado. "P-01" se muestra con "01" parpadeando cuando se muestra "T-01".
2. Pulse el botón  o  para seleccionar la pista deseada.
3. Pulse el botón OK para guardar la pista deseada.
4. Repita los pasos 2-4 para programar hasta 20 pistas de CD o 99 pistas de MP3.
5. Pulse el botón  para reproducir el CD según la pista programada.
6. Pulse para borrar la lista de reproducción memorizada dos veces la tecla STOP o cambie a otro modo.
7. Durante la reproducción del programa, también puede realizar la operación de repetir uno o repetir todo. Sin embargo, durante la reproducción de un programa, no es posible la reproducción aleatoria.

Visualización de la etiqueta ID3 (sólo el archivo MP3 en el que se incluye la información de la etiqueta ID3).



Pulse el botón INFO para activar/desactivar la visualización de las etiquetas ID3. Cuando se activa, se muestran los detalles del título, el artista y el álbum de la pista MP3.

Salida de un CD

Pulse la tecla . Espere hasta que aparezca "Eject" y retire el CD.

REPRODUCCIÓN USB



1. Pulse la tecla HOME para mostrar el menú "Función".
2. Gire y pulse el selector NAVIGATE para seleccionar 'Music Player'.

| | |
|---|--|
|  | Pulse para pausar la pista que se está reproduciendo. Cuando hayas puesto en pausa una pista, pulsa para reanudar la reproducción. |
|  | Pulse para reproducir la pista anterior. Mantenga pulsado para rebobinar la pista que se está reproduciendo. |
|  | Pulse para saltar a la próxima pista. Manténgalo pulsado para avanzar rápidamente la pista que se está reproduciendo. |

Notas

- La unidad sólo puede reproducir formatos MP3 y WMA en modo USB.
- Esta unidad es compatible con la versión USB 2.0 y 3.0.
- El aparato es compatible con dispositivos USB de hasta 32 GB.
- La unidad puede no ser compatible con todos los dispositivos USB; esto no indica un problema con la unidad.

Modo repetición

1. Pulse una vez el botón  del mando a distancia. En pantalla aparece '  '. La pista actual se reproduce repetidamente.
2. Pulse de nuevo el botón  para desactivar la función.

Unidad de carga

Puedes cargar tu dispositivo con un cable USB (no incluido) a través de la toma USB de esta unidad.

Notas

- La corriente de carga máxima es de 1 A.
- La carga por USB no está garantizada para todos los dispositivos.
- La carga por USB funciona durante el funcionamiento. La carga no es compatible con el modo STANDBY.

OPCIONES Y AJUSTES

Mantenga pulsado el botón de menú del aparato o del mando a distancia para acceder al menú de configuración.

Asistente de configuración

1. Mantenga pulsado el botón de menú del aparato o del mando a distancia para acceder al menú de configuración.
2. Gire y pulse el selector NAVIGATE o utilice la tecla < OK > del mando a distancia para seleccionar "Menú principal" > "Ajustes del sistema" > "Asistente de configuración".
3. Para ejecutar el asistente de configuración ahora, gire y pulse el selector NAVIGATE para seleccionar "YES". Para configurarlo más tarde, gire y pulse el selector NAVIGATE para seleccionar "NO".
4. Gire y pulse el botón NAVEGAR o utilice los botones < OK > del mando a distancia para seleccionar entre un formato de hora de 12 o 24 horas.
5. Gire y pulse el mando NAVIGATE o utilice los botones < OK > del mando a distancia para seleccionar el método que desea utilizar para actualizar la hora. Puedes elegir si quieres actualizar la hora basándote en la señal de radio 'DAB' o 'FM' o si quieres actualizar la hora a través de tu red. Para desactivar la actualización automática de la hora, seleccione "Sin actualización".
6. Gire y pulse el mando NAVIGATE o utilice los botones < OK > del mando a distancia para ajustar el día del mes. Repita este procedimiento para ajustar el mes, el año, la hora y los minutos.
7. Si ha ajustado el formato de hora de 12 horas, gire y pulse el mando NAVEGAR o utilice los botones < OK > del mando a distancia para seleccionar la versión 'AM' o 'PM' de la hora.
8. Para configurarlo de modo que pueda utilizar la aplicación Pure Select para salir del modo de espera ("Mantener la red conectada"), gire y pulse el selector NAVIGATE para seleccionar "Sí". Si desea desactivar esta función para ahorrar energía, gire y pulse el selector NAVIGATE para seleccionar 'NO'.
9. Aparecerá un mensaje indicando que el asistente de configuración ha finalizado.
10. Pulse NAVIGATE para salir del asistente de configuración.

Sugerencia útil: La clave Wi-Fi distingue entre mayúsculas y minúsculas. Asegúrese de introducirlo exactamente como se muestra.

Conectarse al Wi-Fi mediante el asistente de configuración

1. Mantenga pulsado el botón de menú del aparato o del mando a distancia para acceder al menú de configuración.
2. Gire y pulse el selector NAVIGATO o utilice los botones < OK > del mando a distancia para seleccionar 'Menú principal' > 'Ajustes del

- sistema' > 'Red' > 'Asistente de red' busca las redes Wi-Fi disponibles.
3. Gire y pulse el dial NAVIGATE o utilice los botones < OK > del mando a distancia para seleccionar el nombre (Asistente de red) de su red Wi-Fi. Si su red requiere una clave, siga los pasos 5-6.
 4. Introduzca su clave de red o contraseña girando la rueda NAVIGATE O pulsando el botón < OK > del mando a distancia para resaltar y seleccionar los caracteres. Si desea borrar el último carácter, gire el dial NAVIGATE o utilice el botón < OK > del mando a distancia para seleccionar 'BKSP' y pulse para confirmar.
 5. Gire y pulse la rueda NAVIGATE o utilice el botón < OK > del mando a distancia para seleccionar "OK" y se conecta a su red.

Nota útil: Su clave Wi-Fi distingue entre mayúsculas y minúsculas, asegúrese de introducirla exactamente como se muestra.

Conectar su Wi-Fi mediante el botón de conexión

Si su router es compatible con WPS, puede conectar su Wi-Fi mediante el botón de conexión. Para más información, consulte el manual de usuario de su dispositivo Wifi.

1. Mantenga pulsado el botón de menú en la máquina o en el mando a distancia en el menú de configuración.
2. Gire y pulse el dial NAVIGATE o utilice el botón < OK > del mando a distancia para seleccionar 'Menú principal' > 'Ajustes del sistema' > 'Red' > 'Configuración WLAN PBC'.
3. Siga los pasos que se muestran en la pantalla para completar la configuración de la conexión por botón.

Ver la configuración de la red

1. Mantenga pulsada la tecla Menú de la máquina o del mando a distancia y seleccione el menú Configuración.
2. Gire y pulse el dial NAVIGATE o utilice el botón < OK > del mando a distancia para seleccionar 'Menú principal' > 'Configuración del sistema' > 'Red' > 'Ver configuración'.
3. Gire y pulse el dial NAVIGATE o utilice el botón < OK > del mando a distancia para ver el SSID, la dirección IP y otros ajustes de red.

Conectar manualmente su red inalámbrica

Configure manualmente su red inalámbrica (sólo para usuarios avanzados).

1. Mantenga pulsada la tecla Menú de la máquina o del mando a distancia y seleccione el menú Configuración.
2. Gire y pulse el dial NAVIGATE o utilice el botón < OK > del mando a

distancia para seleccionar 'Menú principal' > 'Configuración del sistema' > 'Red' > 'Configuración manual'.

3. Configuración del PIN de CNet Remote Si desea restringir los dispositivos que pueden conectarse a través de la aplicación Pure Select, puede solicitar un número PIN cuando se conecte por primera vez.

Para establecer un número PIN

1. Mantenga pulsado el botón de menú en la máquina o en el mando a distancia en el menú de configuración.
2. Gire y pulse la rueda de NAVIGATE o utilice el botón < OK > del mando a distancia para seleccionar 'Menú principal' > 'Ajustes del sistema' > 'Red' > 'Configuración del PIN de NetRemote'.
3. Introduzca su clave de red o contraseña girando la rueda NAVIGATE o pulsando el botón < OK > del mando a distancia para resaltar y seleccionar los caracteres. Si desea borrar el último número, gire el mando NAVIGATE para elegir 'BKSP' y pulse el botón <OK> del mando a distancia para confirmar.
4. Gire y pulse el mando NAVIGATE o utilice los botones < OK > del mando a distancia para seleccionar el 'OK'. A partir de ahora deberá introducir este PIN cada vez que quiera conectar un nuevo dispositivo a través de la aplicación Pure Select.

Perfiles de red

Cada vez que te conectas a una nueva Wi-Fi, la información de la conexión se guarda como un perfil para que no tengas que volver a introducir la configuración de la Wi-Fi si piensas utilizarla en varios lugares. La máquina guarda los cuatro perfiles Wi-Fi más recientes e intenta conectarse a una red Wi-Fi utilizando los perfiles guardados. Si no puede conectarse a la red Wi-Fi utilizando uno de los perfiles guardados, deberá conectarse a la red utilizando el asistente o manualmente.

Si cree que va a visitar una conexión Wi-Fi sólo una vez, puede eliminar el perfil haciendo lo siguiente:

1. Mantenga pulsado el botón Menú en la unidad base o en el mando a distancia y seleccione el menú Configuración.
2. Gire y pulse la rueda de NAVIGATE o utilice el botón < OK > del mando a distancia para seleccionar 'Menú principal' > 'Ajustes del sistema' > 'Red' > 'Configuración del perfil de red'.
3. Gire y pulse el mando NAVIGATE o utilice el botón < OK > del mando a distancia para seleccionar el perfil que desee borrar.
4. Gire y pulse la rueda NAVIGATE o utilice el botón < OK > del mando a distancia para seleccionar "Sí" para eliminar el perfil. Si desea mantener el perfil, gire y pulse el dial NAVIGATE o seleccione el botón < OK > del mando a distancia, la opción 'No'.

Nota: No se puede eliminar un perfil que esté en uso.

Borrar la configuración de red.

Borra todas las conexiones Wi-Fi anteriores, las contraseñas y otros ajustes de red. Si utiliza el método de conexión inalámbrica, también se realiza una nueva búsqueda de redes disponibles.

1. Pulse el botón de menú del mando a distancia.
2. Gire y pulse el dial NAVIGATE o utilice el botón < OK > del mando a distancia para seleccionar 'Menú principal' > "Ajustes del sistema" > "Red" > "Borrar ajustes de red".
3. Gire y pulse la rueda NAVIGATE o utilice el botón < OK > del mando a distancia para seleccionar "Sí" para borrar todos los ajustes de red. Si desea mantener la configuración de red actual, gire y pulse la rueda NAVIGATE o utilice los botones SELECT del mando a distancia para seleccionar "No".

La red sigue conectada

1. Pulse el botón de menú del mando a distancia.
2. Gire y pulse el dial NAVIGATE o utilice el botón < OK > del mando a distancia para seleccionar 'Menú principal' > "Ajustes del sistema" > "Red" > "Mantener ajustes de red".
3. Gira y pulsa la rueda NAVIGATE o utiliza los botones SELECT del mando a distancia para seleccionar "Sí" y activar la salida del modo de espera a través de la app. Si quieres desactivar esta función para reducir el consumo de energía, gire y pulse el mando NAVIGATE o utilice los botones < OK > del mando a distancia. para seleccionar "No".

Nota: Se consume más energía si se elige mantener la conexión de red durante el modo de espera.

DESPERTADOR Y AJUSTE DE LA HORA

Programar una alarma

1. Mantenga pulsado el botón Menu de la unidad o del mando a distancia y gire y pulse el mando NAVIGATE para seleccionar 'Menú principal'.
2. Gire y pulse el botón NAVIGATE para seleccionar "Alarmas".
3. Gire y pulse el botón NAVIGATE para seleccionar "Alarmas 1" o 'Alarma 2'.
4. Gire el botón NAVIGATE para desplazarse por los ajustes individuales de la alarma. Si desea cambiar un ajuste, pulse el dial NAVIGATE. Puede configurar las siguientes opciones de alarma:

| | |
|---------|--|
| Activar | Gire y pulse el botón Seleccionar NAVEGAR para elegir cuándo repetir la alarma. Las opciones disponibles son: "Desactivado", "Diario", "Una vez", "Fines de semana" o "Días laborables". |
| Hora | Gire y pulse el selector NAVIGATE para ajustar la hora de la alarma. Nota: Si ha configurado el formato de hora de 12 horas, asegúrese de seleccionar la versión "AM" o "PM" de la hora antes de pulsar la rueda de navegación. Repita este procedimiento para ajustar los minutos de la alarma. |
| Modo | Gire y pulse NAVIGATE para elegir entre 'Buzz', 'Internet radio', 'DAB', 'FM', 'CD' y 'USB'. |
| Volumen | Gire y pulse el botón NAVIGATE para ajustar el volumen cuando suene la alarma. |
| Guardar | Gire y pulse el botón NAVIGATE para guardar la alarma. |

Ajustar la hora y la fecha

El reloj se ajusta automáticamente a través de la señal de radio digital, la señal de radio FM o la red. Si la hora o la fecha no se actualizan automáticamente, puedes establecerlas manualmente con esta opción.

Nota: Cualquier actualización de la hora o la fecha que se reciba de una emisión digital sobrescribirá los ajustes manuales.

Ajustar la hora y la fecha manualmente

1. Pulse el botón de menú del mando a distancia.
2. Gire y pulse el botón NAVEGAR o utilice los botones <espacio sin salto - U+00A0OK> del mando a distancia para seleccionar 'Menú principal' > 'Ajustes del sistema' > 'Hora/fecha'.
3. Gire y pulse el mando NAVIGATE o utilice los botones < OK > del mando a distancia para ajustar el día del mes. Repita la operación para establecer el mes y el año de la fecha y la hora actuales y los minutos de la hora actual.
4. Si ha ajustado el formato de hora de 12 horas, gire y pulse el mando NAVIGATE o utilice los botones < OK > del mando a distancia para seleccionar la versión 'AM' o 'PM' de la hora.

Opciones de sincronización para la hora y la fecha

Puedes sincronizar la hora y la fecha utilizando la señal de radio FM o digital o tu conexión a Internet.

Para configurar las opciones de sincronización del reloj:

1. Pulse el botón de menú del mando a distancia.
2. Gire y pulse el botón NAVIGATE o utilice los botones < OK > del mando a distancia para seleccionar 'Menú principal' > 'Ajustes del sistema' > 'Hora/fecha'.
3. Gire y pulse el mando NAVIGATE o utilice los botones < OK > del mando a distancia para seleccionar el 'OK'.
4. Gire y pulse el mando NAVIGATE o utilice los botones < OK > del mando a distancia para seleccionar entre 'Actualizar desde DAB', 'Actualizar desde FM', 'Actualizar desde la red' y 'No actualizar' la sincronización del reloj.

Cambiar el formato de la hora

1. Pulse el botón de menú del mando a distancia.
2. Gire y pulse el botón NAVIGATE o utilice los botones < OK > del mando a distancia para seleccionar 'Menú principal' > 'Ajustes del sistema' > 'Hora/fecha'.
3. Gire y pulse el mando NAVIGATE o utilice los botones < OK > del mando a distancia para seleccionar el 'Configuración del formato'.

4. Gire y pulse el mando NAVIGATE o utilice los botones < OK > del mando a distancia para seleccionar el '12' y '24'.

Ajuste de la zona horaria

1. Pulse el botón de menú del mando a distancia.
2. Gire y pulse el botón NAVIGATE o utilice los botones < OK > del mando a distancia para seleccionar 'Menú principal' > 'Ajustes del sistema' > 'Hora/fecha'.
3. Gire y pulse el mando NAVIGATE o utilice los botones < OK > del mando a distancia para seleccionar el 'Set Time Zone'.
4. Gire y pulse el mando NAVIGATE o utilice los botones < OK > del mando a distancia para seleccionar su zona horaria.

Opciones para el horario de verano

1. Mantenga pulsada la tecla Menú para mostrar el menú principal.
2. Gire y pulse el botón NAVEGAR para seleccionar "Ajustes del sistema" > "Hora/fecha".
3. Gire y pulse el botón NAVEGAR para seleccionar "Ahorro de luz diurna".
4. Gire y pulse el botón NAVIGATE. Seleccione "On" si desea activar el horario de verano. Gire y pulse NAVIGATE seleccione "Si" si desea activar el horario de verano.

Ajustar el apagado automático

Esta función le permite programar el aparato para que pase al modo de espera por sí mismo después de un período de tiempo determinado.

1. Pulse el botón SLEEP del mando a distancia, el símbolo de tiempo de sueño "SLEEP" aparece en la pantalla.
2. Pulse el botón SLEEP repetidamente para seleccionar un tiempo de sueño. La unidad se apaga después de "Sleep apagado-15 minutos - 30 minutos - 45 minutos - 60 minutos". Después de la selección, espere 3 segundos para que la unidad confirme la selección, entonces la unidad reproduce durante el período de tiempo seleccionado y se apaga automáticamente.
3. Para cancelar el temporizador de reposo, pulse el botón SLEEP repetidamente hasta que el temporizador muestre "OFF", el símbolo del temporizador de reposo "SLEEP" desaparece de la pantalla.

Ajuste del idioma

Puede seleccionar el idioma que se muestra en los menús y las opciones.

1. Pulse el botón de menú del mando a distancia.
2. Gire y pulse el botón NAVIGATE o utilice los botones < OK > del mando a distancia para seleccionar 'Menú principal' > 'Ajustes del sistema' > 'Idioma'.
3. Gire y pulse el mando NAVIGATE o utilice los botones < OK > del mando a distancia para seleccionar un idioma.

Iluminación de fondo

Se puede establecer la duración de la iluminación de la pantalla y el brillo de la misma cuando se agota.

Para ajustar la duración de la retroiluminación de la pantalla antes de la atenuación:

1. Mantenga pulsado el botón Menu de la unidad o del mando a distancia y gire y pulse el mando NAVIGATE para seleccionar 'Menú principal'.
2. Gire y pulse la rueda NAVIGATE para seleccionar "Ajustes del sistema" > "Luz de fondo".
3. Gire y pulse el botón NAVIGATE para seleccionar "Apagado automático".
4. Gire y pulse la rueda NAVIGATE para seleccionar un ajuste de tiempo hasta el apagado. Para que la luz de fondo permanezca encendida todo el tiempo, seleccione "On".

Nivel de brillo en funcionamiento

1. Mantenga pulsado el botón Menu de la unidad o del mando a distancia y gire y pulse el mando NAVIGATE para seleccionar 'Menú principal'.
2. Gire y pulse la rueda NAVIGATE para seleccionar "Ajustes del sistema" > "Luz de fondo".
3. Gire y pulse el botón NAVIGATE para seleccionar "Power on level".
4. Gire y pulse el dial NAVIGATE para elegir entre 'Alto', 'Medio', 'Bajo'.

Nivel de brillo atenuado en espera

1. Mantenga pulsado el botón Menu de la unidad o del mando a distancia y gire y pulse el mando NAVIGATE para seleccionar 'Menú principal'.
2. Gire y pulse la rueda NAVIGATE para seleccionar "Ajustes del sistema" > "Luz de fondo".
3. Gire y pulse el botón NAVIGATE para seleccionar "Standby level".
4. Gire y pulse el dial NAVIGATE para elegir entre 'Medio', 'Bajo'.

Restablecer los valores de fábrica

El restablecimiento elimina todas las preselecciones, las emisoras guardadas y las alarmas, y restablece todas las demás opciones a la configuración predeterminada.

1. Pulse el botón de menú del mando a distancia.
2. Gire y pulse el botón NAVIGATE o utilice los botones < OK > del mando a distancia para seleccionar 'Menú principal' > 'Ajustes del sistema' > 'Ajustes de fábrica'.
3. Gire y pulse la rueda de navegación o utilice los botones SELECT del mando a distancia para seleccionar "Sí" para borrar todos los ajustes de red. Seleccione "No" si no quiere volver a los ajustes de fábrica.

Ajustes DAB

Sintonización manual

Para sintonizar la radio DAB de manera manual:

1. Pulse el botón de menú del mando a distancia.
2. Gire y pulse el botón NAVIGATE o utilice el botón < OK > del mando a distancia para seleccionar "Sintonización manual".
3. Gire y pulse el botón NAVIGATE o utilice el botón < OK > del mando a distancia para seleccionar el canal en el que emite la emisora de radio.
4. Pulse el botón de menú para volver al menú principal.

Encontrar emisoras inactivas

Así borra las emisoras inactivas de su lista de emisoras:

1. Pulse el botón MENU del mando a distancia o mantenga pulsado el botón MENU de la unidad repetidamente para seleccionar la función MENU.
2. Gire y pulse el mando NAVIGATE o utilice los botones < OK > del mando a distancia para seleccionar el 'Prune invalid'.
3. Gire y pulse el mando NAVIGATE o utilice los botones < OK > del mando a distancia para seleccionar el 'Sí'. Elimina todas las estaciones inactivas de la lista de estaciones

Control de Rango Dinámico.

El control de rango dinámico (DRC) se utiliza para que los sonidos más suaves de una emisión de radio digital sean más fáciles de escuchar a bajo volumen o en un entorno ruidoso. Compruebe con las emisoras si utilizan la RDC.

Para cambiar la configuración del DRC:

1. Pulse el botón MENU del mando a distancia o mantenga pulsado el botón MENU de la unidad repetidamente para seleccionar la función MENU.
2. Gire y pulse el mando NAVIGATE o utilice los botones < OK > del mando a distancia para seleccionar "DRC".
3. Gire y pulse el mando NAVIGATE o utilice los botones < OK > del mando a distancia para seleccionar una de las siguientes opciones:

| | |
|-----------------|---|
| DRC alta | Aplica la máxima compresión al nivel DRC. |
| DRC baja | Aplica una baja compresión al nivel de RDC. |
| DRC desactivada | Elimina la compresión DRC. |

CUIDADO DE LOS CD

Los discos compactos son bastante resistentes a los daños, pero pueden producirse fallos de alimentación debido a la acumulación de suciedad en la superficie del disco. Siga estas pautas para sacar el máximo partido a su colección de CD y a su reproductor.

- No escriba en ninguna de las dos caras del disco, especialmente en la cara no etiquetada desde la que se leen las señales. No marque esta superficie.
- Mantenga los discos alejados de la luz solar directa, el calor y la humedad excesiva.
- Sujete siempre los discos por los bordes. Las huellas dactilares, la suciedad o el agua en los CD pueden provocar ruidos o saltos. Si un CD está sucio o no se reproduce correctamente, límpielo con un paño suave y seco, limpiando desde el centro directamente a lo largo del radio.

RETIRADA DEL APARATO



Si en su país existe una disposición legal relativa a la eliminación de aparatos eléctricos y electrónicos, este símbolo estampado en el producto o en el embalaje advierte que no debe eliminarse como residuo doméstico. En lugar de ello, debe depositarse en un punto de recogida de reciclaje de aparatos eléctricos y electrónicos. Una gestión adecuada de estos residuos previene consecuencias potencialmente negativas para el medio ambiente y la salud de las personas. Puede consultar más información sobre el reciclaje y la eliminación de este producto contactando con su administración local o con su servicio de recogida de residuos.

Este producto contiene baterías. Si en su país existe una disposición legal relativa a la eliminación de baterías, estas no deben eliminarse como residuo doméstico. Infórmese sobre la normativa vigente relacionada con la eliminación de baterías. Una gestión adecuada de estos residuos previene consecuencias potencialmente negativas para el medio ambiente y la salud de las personas.

DECLARACIÓN DE CONFORMIDAD

**Fabricante:**

Chal-Tec GmbH, Wallstraße 16, 10179 Berlín, Alemania.

Importador para Gran Bretaña:

Berlin Brands Group UK Limited
PO Box 42
272 Kensington High Street
London, W8 6ND
United Kingdom

Por la presente, Chal-Tec GmbH declara que el tipo de equipo radioeléctrico Connect CD MKII es conforme con la Directiva 2014/53/UE. El texto completo de la declaración UE de conformidad está disponible en la dirección Internet siguiente: use.berlin/10037490

Gentile cliente,

la ringraziamo per l'acquisto del dispositivo. La preghiamo di leggere attentamente le seguenti istruzioni per l'uso e di seguirle per evitare possibili danni. Non ci assumiamo alcuna responsabilità per danni scaturiti da una mancata osservanza delle avvertenze di sicurezza e da un uso improprio del dispositivo. Scansionare il codice QR seguente per accedere al manuale d'uso più attuale e per ricevere informazioni sul prodotto.



INDICE

| | |
|-----------------------------|-----|
| Dati tecnici | 152 |
| Avvertenze di sicurezza | 154 |
| Descrizione del prodotto | 156 |
| Telecomando | 158 |
| Connessioni impianto | 161 |
| Utilizzo | 162 |
| Funzioni | 163 |
| UNDOK | 167 |
| Spotify Connect | 168 |
| Radio DAB/FM | 169 |
| Ingresso BT | 171 |
| Lettore CD | 172 |
| Riproduzione USB | 174 |
| Opzioni e impostazioni | 175 |
| Impostare sveglia e timer | 180 |
| Cura dei CD | 186 |
| Smaltimento | 187 |
| Dichiarazione di conformità | 187 |



DATI TECNICI

| | |
|----------------------------|---|
| Numero articolo | 10037490, 10037491, 10037492 |
| Radio | Digitale (DAB/DAB+), FM e web (via WiFi). |
| Frequenze | Banda digitale III 174–240 MHz, FM 87,5–108 MHz (con RDS) |
| | Gamma di frequenza BT: 2402 - 2480 MHz Potenza max.: 3,5 dBm (EIRP) Versione BT 4.2 |
| Display | 2,8", 320 x 240, display a colori TFT |
| WiFi | WiFi: 802.11b, 802.11g e 802.11n supporta codifiche WEP e WPA/WPA2, WPS 2,412 GHz – 2,472 GHz (canali 1-13). Potenza max.: 16.00 dBm (EIRP) |
| BT | Gamma di frequenza: 2402 - 2480 MHz Potenza max.: 3.5 dBm (EIRP) |
| Streaming di file | Vengono supportate le seguenti codifiche audio: AAC, MP3, FLAC. |
| Altoparlanti | Driver a banda larga da 3.0", uscita 2 CH x 15 W |
| Alimentazione Alimentatore | Ingresso: 230 V~ 50/60 Hz Uscita: 12 V $\overline{\text{---}}$ / 2,5 A |
| Uscite | Uscita cuffie stereo da 3,5 mm |
| Consumo in standby | <1 W |

I dati servono solo come riferimento. Il nostro prodotto viene costantemente migliorato. Le specifiche e le funzioni possono essere modificate senza preavviso.

SPIEGAZIONE DEI SIMBOLI SUL DISPOSITIVO

| | | |
|--|---|---|
|  | ATTENZIONE RISCHIO DI SCOSSE ELETTRICHE NON APRIRE |  |
| <p>ATTENZIONE: NON APRIRE L'ALLOGGIAMENTO, IN MODO DA EVITARE SCOSSE ELETTRICHE E SERIE LESIONI. ALL'INTERNO NON CI SONO COMPONENTI CHE NECESSITANO DELLA MANUTENZIONE DA PARTE DELL'UTENTE. RIVOLGERSI ESCLUSIVAMENTE A TECNICI QUALIFICATI.</p> | | |
| <p>AVVERTIMENTO: PER RIDURRE IL RISCHIO DI INCENDI E SCOSSE ELETTRICHE, NON ESPORRE IL DISPOSITIVO A PIOGGIA, ACQUA O UMIDITÀ.</p> | | |

| | |
|---|---|
|  | <p>Il simbolo del lampo con la punta a freccia all'interno del triangolo serve a indicare all'utente la presenza di una tensione pericolosa non isolata nell'alloggiamento del prodotto, che è di intensità sufficiente da rappresentare un pericolo di scossa elettrica per persone.</p> |
|  | <p>Il punto esclamativo all'interno del triangolo serve a indicare all'utente la presenza di importanti indicazioni relative a utilizzo e manutenzione del dispositivo contenute nel manuale accluso al prodotto.</p> |

| | |
|--|---|
|  <p>INVISIBLE LASER RADIATION WHEN OPEN AND INTERLOCK FAILED OR DEFEATED. AVOID DIRECT EXPOSURE TO LASER BEAM.</p> | <p>Sicurezza nell'uso di laser</p> <p>Questo dispositivo utilizza un sistema di radiazione laser ottico nel meccanismo del CD dotato di misure di sicurezza integrate. Non cercare di disassemblare il dispositivo, ma rivolgersi a personale di assistenza qualificato. L'esposizione a raggi laser invisibili può essere dannosa alla vista.</p> |
|--|---|

QUESTO È UN DISPOSITIVO LASER DI CLASSE 1. L'UTILIZZO DI ELEMENTI DI CONTROLLO O IMPOSTAZIONI E PROCEDIMENTI DIVERSI DA QUELLI INDICATI PUÒ CAUSARE L'ESPOSIZIONE A RAGGI LASER PERICOLOSI.

AVVERTENZE DI SICUREZZA

Leggere il manuale. Tutte le avvertenze di utilizzo devono essere lette prima di procedere all'uso del dispositivo.

- Bambini a partire da 8 anni e persone con limitate capacità fisiche, psichiche e sensoriali possono utilizzare il dispositivo solo se precedentemente istruiti sulle modalità d'uso e sulle misure di sicurezza da una persona responsabile della loro supervisione e se questi comprendono i rischi associati.
- Conservare il manuale d'uso per futuri utilizzi.
- Rispettare le direttive relative all'attenzione, all'utilizzo e alla sicurezza.
- Il dispositivo non deve essere utilizzato nelle vicinanze d'acqua o entrare in contatto con umidità.
- Assicurarsi che non finiscano liquidi sulle aperture del dispositivo.
- Muovere con cura il dispositivo ed evitare colpi.
- Non bloccare le uscite del dispositivo.
- Non posizionare il dispositivo vicino a fonti di calore (ad es. termosifoni). Non esporre il dispositivo al sole.
- Collegare il dispositivo esattamente come indicato nel manuale.
- Questo dispositivo è collegato a una protezione da sovraccarico. La sostituzione deve essere realizzata solo da un tecnico esperto o dal produttore del dispositivo.
- Per pulire il dispositivo, rispettare le indicazioni fornite.
- Scollegare il cavo se il dispositivo non viene utilizzato per lunghi periodi.
- Il dispositivo deve essere riparato da una persona qualificata se:
 - a. Il cavo di alimentazione è danneggiato.
 - b. Sono caduti oggetti nel dispositivo o è penetrata umidità al suo interno.
 - c. Il dispositivo è stato esposto a pioggia.
 - d. Il dispositivo non funziona correttamente senza modifiche esterne degne di nota.
 - e. Il dispositivo è guasto.
- L'utente non deve cercare di effettuare opere di manutenzione che trascendono le informazioni fornite in questo manuale.

- Il dispositivo non deve essere esposto a gocce o spruzzi e non è possibile posizionare sopra al dispositivo oggetti pieni di liquidi, come ad es. vasi.
- Per scollegare completamente l'afflusso di tensione, è necessario staccare la spina dalla presa elettrica, dato che i separatori sono la spina del dispositivo.
- La spina del dispositivo non deve essere ostacolata o deve essere facilmente accessibile secondo l'utilizzo corretto.
- La batteria non deve essere esposta a calore eccessivo come sole, fuoco o simili.
- Un pressione sonora eccessiva da cuffie e auricolari può causare la perdita dell'udito.
- Tenere una distanza minima (8 cm) intorno al dispositivo per garantire una ventilazione sufficiente.
- Non ostacolare la ventilazione. Non coprire le aperture di ventilazione con oggetti come giornali, tovaglie, tende, ecc.
- Non poggiare fiamme libere sul dispositivo, come ad es. candele accese.
- Quando si procede allo smaltimento delle batterie, tenere in considerazione gli aspetti ecologici.
- Il dispositivo deve essere utilizzato in zone climatiche temperate.
- Pericolo di esplosione dovuto a un'errata sostituzione della batteria.
- Sostituire le batterie solo con altre della stessa tipologia o equivalenti.
- La spina deve essere facilmente accessibile.

DESCRIZIONE DEL PRODOTTO

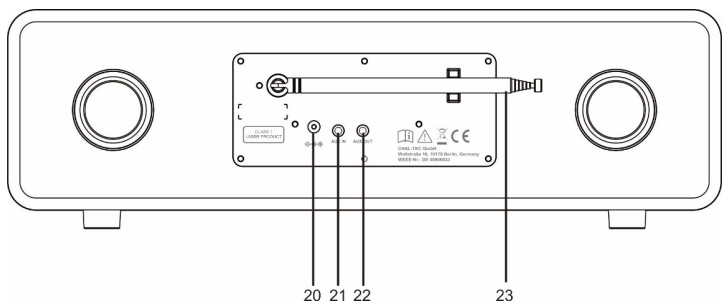
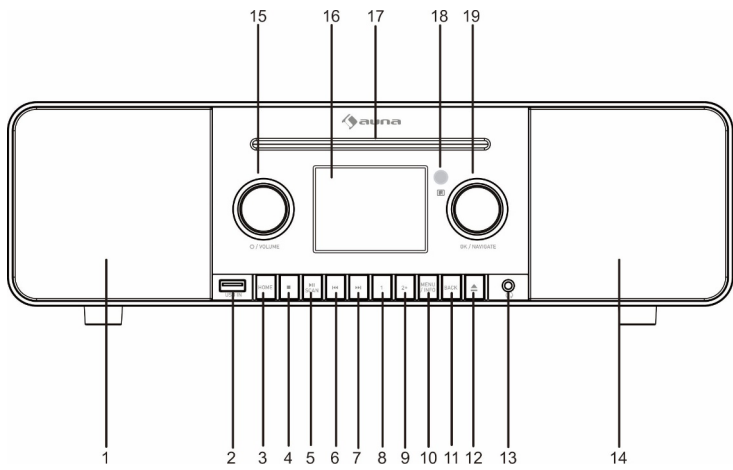

- 1 Altoparlante (sinistro)
- 2 Connessione USB
- 3 HOME (tipo di funzionamento CD/USB/DAB/FM/Web radio/BT/AUX IN)
- 4 Stop
- 5 Pulsante Play/PAUSE/SCAN
- 6 Brano precedente (in modalità CD/BT)/
regolazione radio FM a scendere
- 7 Brano successivo (in modalità CD/BT)/
regolazione radio FM a salire
- 8 Memoria di programmazione 1
- 9 Memoria di programmazione 2+/Programma
- 10 Info/Menu
- 11 Indietro
- 12 Aprire il vano CD
- 13 Connessione cuffie
- 14 Altoparlante (destra)
- 15 Manopola STANDBY/Volume
- 16 Schermo TFT
- 17 Vano CD
- 18 Sensore per il telecomando
- 19 OK/NAVIGATE - Confermare/Manopola di navigazione
- 20 Connessione del cavo di alimentazione
- 21 Connessione AUX-IN
- 22 Connessione AUX-OUT
- 23 Antenna DAB/FM

TELECOMANDO

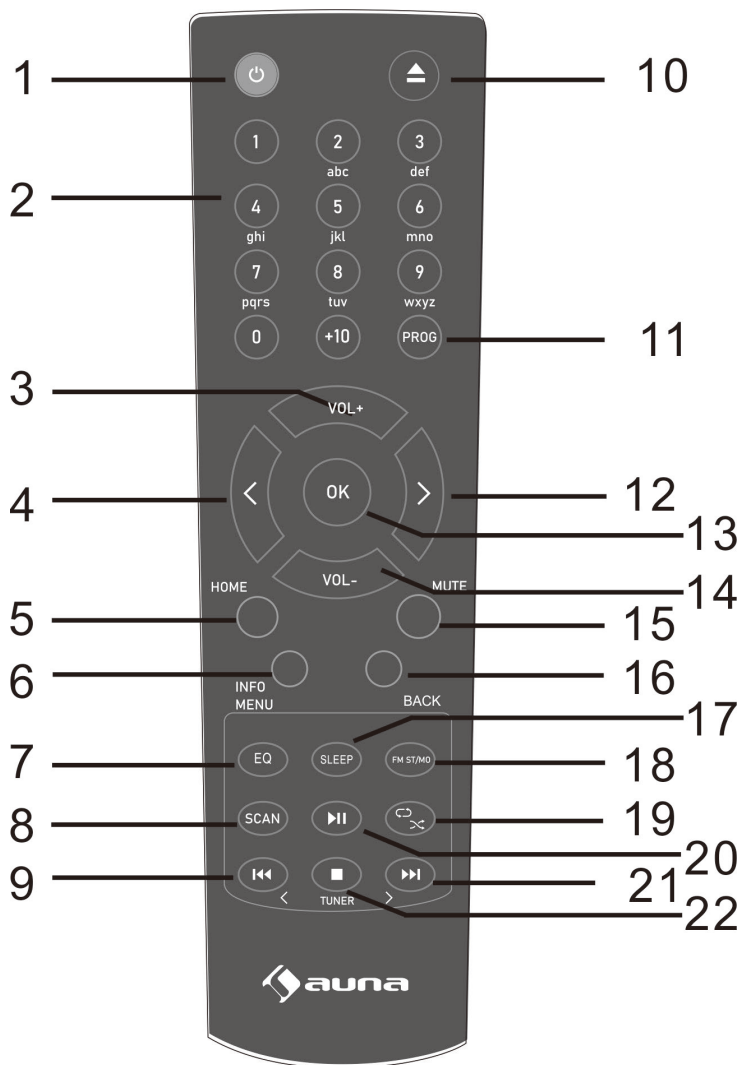

- 1 On/Standby
- 2 Tasti numerici
- 3 Volume +
- 4 Navigare verso il basso
- 5 HOME (tipo di funzionamento CD/USB/DAB/FM/
Radio internet/BT/AUX IN)
- 6 Info/Menu
- 7 Equalizzatore
- 8 SCAN
- 9 Titolo precedente (CD/BT)
Regolazione emittente verso il basso
- 10 Espulsione
- 11 Programma
- 12 Navigare verso l'alto
- 13 OK (confermare)
- 14 Volume -
- 15 Muto
- 16 BACK (indietro)
- 17 SLEEP (modalità notturna)
- 18 FM ST/MONO
- 19 Ripetizione/Riproduzione casuale
- 20 Riproduzione/Pausa
- 21 Titolo successivo (CD/BT)
/Regolazione emittente verso l'alto
- 22 Stop

Inserire la batteria nel telecomando.

1. Aprire il coperchio del vano della batteria.
2. Inserire la batteria in dotazione nel vano rispettando la polarità corretta. Quando si toglie e inserisce la batteria, spingere in direzione del polo (-) della batteria.
3. Chiudere il coperchio.

Attenzione

- Se il dispositivo non viene utilizzato per lunghi periodi di tempo, togliere la batteria dal vano. In questo modo si evitano potenziali danni dovuti a perdite delle batterie.
- Non utilizzare batterie ricaricabili (nichel-cadmio, ecc.)
- Un'installazione errata delle batterie può causare malfunzionamenti del dispositivo.
- Le batterie (pacco batteria o batterie installate) non devono essere esposte a calore eccessivo, come luce del sole, fuoco o similari.

Informazioni sull'utilizzo

- Sostituire la batteria se la distanza operativa si riduce o se il funzionamento diventa irregolare. Acquistare una batteria AAA (simile a UM-4/SUM-4)
- Pulire regolarmente il trasmettitore sul telecomando e il sensore del dispositivo con un panno morbido.
- Se il sensore sul dispositivo viene esposto a luce intensa, possono risultare influssi negativi sul suo funzionamento. In tal caso, cambiare l'illuminazione o il posizionamento del dispositivo.
- Tenere il telecomando al riparo da umidità, calore, colpi e vibrazioni.

CONNESSIONI IMPIANTO

1. Collegare la spina giusta all'adattatore in dotazione.
2. Sbloccare ed estendere completamente l'antenna (passaggi A e B).
Inserire lo spinotto dell'alimentatore in dotazione nell'ingresso sul retro della radio (C).

Inserire la spina nella presa elettrica (D)

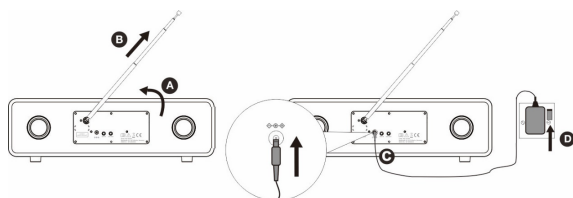

3. Al primo avvio viene chiesto se si desidera attivare l'assistente di configurazione, che aiuta nel collegamento alla rete. Se si desidera attivare l'assistente di configurazione, girare e premere la manopola per selezionare "Sì" e seguire le istruzioni sullo schermo. Se si desidera realizzare la configurazione in un secondo momento, girare e premere la manopola per selezionare "No".

Nota: ulteriori informazioni sull'uso dell'assistente di configurazioni sono disponibili al relativo capitolo.



Nota: se l'antenna viene montata sul dispositivo vicino al cavo di alimentazione, possono risultare rumori di interferenza. Posizionare sempre l'antenna lontano dal dispositivo per una migliore ricezione.

UTILIZZO

Messa in funzione

Accensione/Spengimento

Quando si collega il dispositivo a una presa elettrica per la prima volta, il dispositivo si trova in standby dopo aver mostrato "auna".

Gestione del dispositivo

1. Premere l'apposito tasto per accendere la radio.
2. Tenere premuto il tasto di accensione per 2 secondi per attivare la modalità standby.

Utilizzare il telecomando

1. In standby, premere POWER sul telecomando per accendere il dispositivo. Il dispositivo si accende.
2. Per accendere il dispositivo (standby), premere di nuovo POWER sul telecomando.

Regolare e disattivare il volume

Ruotare la manopola per alzare o abbassare il volume.

Utilizzare l'equalizzatore

Possono essere selezionati diversi effetti di equalizzazione.

1. Tenere premuto Menu sul telecomando o dispositivo e ruotare e premere la manopola NAVIGATE per selezionare "Impostazioni di sistema".
2. Ruotare e premere la manopola NAVIGATE o utilizzare i tasti < OK > sul telecomando per selezionare "Equalizer".
3. Premere OK sul dispositivo o telecomando per selezionare.
4. Ruotare e premere la manopola NAVIGATE o utilizzare i tasti < OK > sul telecomando per scegliere tra "Flat", "Classic", "Rock", "Pop", "Jazz" o "Vocal".

FUNZIONI

Indicazione del menu

Premere HOME per visualizzare il menu principale. Ruotare e premere la manopola NAVIGATE per passare da una fonte di ingresso all'altra.



| Descrizione | Funzione |
|----------------|---|
| Internet Radio | Ascoltare emittenti radio web. |
| Podcast | Ascoltare podcast. |
| Spotify | Ascoltare contenuti in streaming da smartphone o tablet. |
| Radio DAB | Ascoltare un'emittente radio digitale. |
| Radio FM | Ascoltare un'emittente radio FM. |
| Lettore CD | Ascoltare un CD. |
| Lettore USB | Ascoltare un titolo dal computer. |
| BT | Ascoltare contenuti in streaming da smartphone o tablet. |
| Aux 1 | Ascoltare musica da un dispositivo collegato tramite AUX. |

Cambiare le informazioni mostrate sullo schermo

Quando si ascolta un'emittente DAB o FM, è possibile cambiare le informazioni che vengono mostrate sullo schermo.

Radio digitale

Quando si ascolta la radio digitale, premere INFO/MENU su dispositivo o telecomando per cambiare le informazioni mostrate sullo schermo: testo scorrevole, tipo di programma, ensemble, canale/frequenza, intensità del segnale/errore, bitrate o data.

Quando si ascolta la radio digitale, è possibile anche premere OK per cambiare informazioni e lo schermo mostra "Now Playing", una versione a schermo intero della presentazione dell'emittente radio e una schermata con informazioni sull'emittente, che viene trasmessa insieme alla presentazione.

Radio internet

Quando si ascolta la radio digitale, premere INFO/MENU su dispositivo o telecomando per cambiare le informazioni mostrate sullo schermo: testo scorrevole, intensità del segnale, tipo di programma, ensemble, frequenza, tasso di errore, bitrate, ora o data.

Radio FM

Quando si ascolta la radio FM, premere INFO/MENU su dispositivo o telecomando per cambiare le informazioni mostrate sullo schermo: testo scorrevole, tipo di programma, stereo/mono e data.

Cambiare le informazioni mostrate sullo schermo

Quando si ascolta un'emittente DAB o FM, è possibile cambiare le informazioni che vengono mostrate sullo schermo.

Ascoltare contenuti web

Migliaia di emittenti da tutto il mondo trasmettono online. Ecco come ascoltare emittenti web o podcast:

1. Premere HOME per visualizzare il menu "Funzione".
2. Ruotare e premere la manopola NAVIGATE per selezionare "Radio internet".
3. Tenere premuto Menu per accedere al menu principale.
4. Ruotare e premere la manopola NAVIGATE per selezionare una delle seguenti opzioni:

Station list: scegliere questa opzione per visualizzare una lista delle emittenti web attualmente disponibili o per ascoltare podcast (vedi "Lista emittenti" per ulteriori informazioni).

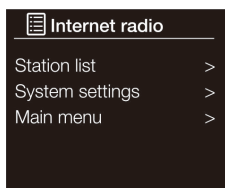

Internet radio menu

System settings (impostazioni di sistema): scegliere questa opzione per modificare le impostazioni.

Main menu: scegliere questa opzione per visualizzare il menu principale.

Station list (lista emittenti): è possibile ascoltare una serie di emittenti radio. Ruotare e premere la manopola NAVIGATE per selezionare una delle seguenti opzioni:

Last listened (ascoltate recentemente): scegliere questa opzione per impostare l'ultima emittente ascoltata.

Search (ricerca): scegliere questa opzione per cercare un'emittente web. Ruotare e premere la manopola NAVIGATE per inserire caratteri e selezionare. Scegliere "BKSP" per cancellare un carattere. Ruotare e premere NAVIGATE per avviare la ricerca di un'emittente web. Ruotare e premere la manopola NAVIGATE per inserire "CANCEL" e selezionare.

Location (luogo): scegliere questa opzione per cercare un'emittente web con sede nel Paese in cui ci si trova. Ruotare e premere la manopola NAVIGATE per selezionare "Tutte le emittenti" e mostrare in ordine alfanumerico tutte le emittenti locali. Per cercare un'emittente in base al genere, ruotare e premere NAVIGATE per scegliere il genere da cercare.

Popular: scegliere questa opzione per cercare un'emittente radio musicale.

Discover (cercare): premere Cercare quando si cerca in una lista di emittenti per cercare emittenti in base a origine, genere o lingua. Utilizzare l'opzione NAVIGATE per impostare le opzioni e premere Go per mostrare la lista dei risultati.

Podcast: i podcast sono trasmissioni audio preregistrate su una grandissima varietà di tematiche, come commedia, arte, economia e cultura, che possono essere ascoltate in ogni momento. Migliaia di emittenti da tutto il mondo trasmettono online. Ecco come ascoltare emittenti di podcast o podcast:

1. Premere HOME per visualizzare il menu "Funzione".
2. Ruotare e premere la manopola NAVIGATE per selezionare "Podcast".
3. Tenere premuto Menu per accedere al menu principale.
4. Ruotare e premere la manopola NAVIGATE per selezionare una delle seguenti opzioni:

Podcast list: scegliere questa opzione per visualizzare una lista delle emittenti web attualmente disponibili o per ascoltare podcast (vedi "Lista emittenti" per ulteriori informazioni).

System settings (impostazioni di sistema): scegliere questa opzione per

modificare le impostazioni.

Main menu (menu principale): scegliere questa opzione per visualizzare il menu principale.

UNDOK

Il dispositivo può essere controllato tramite tablet o smartphone con l'aiuto della app UNDOK. Scaricare l'app UNDOK su smartphone o tablet da Android Google Play o Apple Store.



Per Android
(Google Play)



Per iOS
(Apple Store)

Prima di utilizzare UNDOK, assicurarsi che smartphone/tablet sia collegato con la stessa rete senza fili della radio.

Avviare l'app. L'app si avvia e cerca la radio internet nella rete. Premere sul dispositivo per stabilire la connessione.

Se necessario, inserire il PIN corrente. Il codice PIN predefinito è "1234". Il PIN della web radio può essere visualizzato e modificato nel menu "Select your desired mode" Il dispositivo è

gestibile nella modalità selezionata sia dalla radio che dal dispositivo mobile.

Nota: tenere presente, che se nella rete in questione c'è un altro smartphone/tablet su cui è installata la app, viene interrotta la connessione originale.

SPOTIFY CONNECT

Il tuo nuovo dispositivo ha Spotify Connect

Utilizza smartphone, tablet o computer come telecomando per Spotify. Su [spotify.com/connect](https://www.spotify.com/connect) sono disponibili maggiori informazioni.



Licenze

Il software Spotify è sottoposto a licenze di parti terze, disponibili a questo indirizzo:

<https://www.spotify.com/connect/third-party-licenses>

Tutte le marche presentate sono marchi registrati delle rispettive aziende. Errori ed omissioni esclusi e soggetti a modifiche tecniche. Si applicano i nostri termini e le nostre condizioni generali.

RADIO DAB/FM

Cambiare emittenti digitali DAB

1. Premere HOME sul dispositivo o telecomando, ruotare e premere la manopola NAVIGATE per selezionare "Radio DAB" dalla schermata di avvio. Quando si seleziona la radio DAB per la prima volta, viene eseguita una ricerca automatica di tutte le emittenti disponibili e viene poi impostata un'emittente.
2. Tenere premuto MENU su dispositivo o telecomando per selezionare un'emittente dalla lista.
3. Premere OK su dispositivo o telecomando per cambiare emittente.

Cambiare emittenti FM

Ricerca emittenti

Premere la manopola NAVIGATE, TUNE< o TUNE > sul lato anteriore per trovare l'emittente FM successiva o precedente con segnale intenso. Se si usa il telecomando, premere TUNE < o TUNE > per trovare l'emittente successiva o precedente.

Ricerca manuale delle emittenti

Ruotare la manopola NAVIGATE a destra o sinistra o premere TUNE < o TUNE > sul pannello frontale per spostarsi di 0,05 MHz in avanti oppure indietro. Se si usa il telecomando, premere TUNE < o TUNE > per spostarsi di 0,05 MHz in avanti o indietro.

Scansione AUTOMATICA

Per cercare nuove emittenti digitali ed eliminare quelle inattive, è possibile utilizzare la funzione di ricerca (sintonizzazione automatica).

Ecco come realizzare una ricerca automatica:

Premere SCAN su dispositivo o telecomando per selezionare "Scan". Il numero di emittenti trovate durante la ricerca automatica viene mostrato sullo schermo. Terminata la ricerca automatica, viene impostata l'ultima emittente ascoltata. Se l'ultima emittente ascoltata non è più disponibile, viene impostata la prima emittente nella lista alfabetica.

Salvare un'emittente in una posizione di programmazione

Si possono salvare per l'accesso rapido un massimo di 20 emittenti DAB, 20 FM e 20 web.

Ecco come salvare un'emittente rapidamente in una posizione (1-10) Impostare l'emittente DAB, FM o web che si desidera salvare. Tenere premuto per 2 secondi il tasto numerato di preselezione (1-10) sul telecomando fino a quando compare un messaggio che conferma il salvataggio dell'impostazione predefinita.

Ecco come salvare un'emittente nella lista predefinita (11-20)

1. Impostare l'emittente DAB, FM o web che si desidera salvare.
2. Tenere premuto PROG/2+ sul dispositivo o telecomando per visualizzare la lista numerica delle impostazioni predefinite memorizzata. Ruotare e premere la manopola NAVIGATE o utilizzare i tasti < OK > sul telecomando per selezionare un qualsiasi numero preimpostato tra 11 e 20. Si possono sovrascrivere le impostazioni predefinite disponibili.
3. Premere OK sul dispositivo o telecomando per salvare l'impostazione predefinita.



Ecco come accedere a un'impostazione predefinita mentre si ascolta la radio digitale, FM o web

1. Per impostare i programmi da 1 a 10, premere il tasto numerico corrispondente sul lato anteriore o sul telecomando (da 1 a 10).
2. Per impostare con il telecomando i programmi da 11 a 20, premere PROG/2+ e rilasciarlo. Usare i tasti di selezione per scorrere tra i programmi e selezionarne uno.
3. Premere OK sul dispositivo o telecomando per salvare.

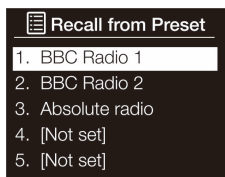

Selecting a preset

Usare l'ingresso AUX

L'ingresso Aux può essere utilizzato per riprodurre musica da telefono o tablet.

Collegare un dispositivo esterno

Collegare Line Out o la connessione cuffie del dispositivo esterno all'ingresso Aux-In usando un cavo adatto.

Selezionare l'ingresso AUX

1. Premere HOME su dispositivo o telecomando per selezionare "Aux In" sulla schermata di avvio.
2. Avviare la riproduzione dei contenuti sul dispositivo esterno.

INGRESSO BT

Il BT può essere utilizzato per stabilire un collegamento senza fili con dispositivi come smartphone o tablet. Questo permette di trasmettere musica in streaming.

Al primo collegamento con un dispositivo BT è necessario realizzare l'accoppiamento. Dopo aver accoppiato un dispositivo, questo viene salvato per la connessione successiva.

Riproduzione da dispositivo BT

1. Premere HOME sul dispositivo o telecomando per selezionare "BT".
2. Attivare sul dispositivo BT Connect CD e instaurare un collegamento.
3. Scegliere il brano desiderato, premere **▶** sul dispositivo BT o su Connect CD per riprodurre o mettere in pausa il brano dal dispositivo BT.
4. Premere **◀▶** per passare al brano precedente o successivo.
5. Se si desidera accoppiare (collegare) Connect CD con un altro dispositivo BT, tenere premuto il tasto di accoppiamento BT sul telecomando per alcuni secondi. "Connect CD" lampeggia. Connect CD entra in modalità di accoppiamento/rilevamento. Ripetere i passaggi 3 e 4.

Nota: ulteriori informazioni sono disponibili nel manuale d'uso del dispositivo BT in questione. Se viene richiesta una password, inserire 0000.

Interrompere il collegamento con un dispositivo BT

Per interrompere il collegamento con un dispositivo BT, procedere in questo modo:

- Premere HOME per passare a radio digitale o FM.
- Spegnerne il BT sul dispositivo collegato.

LETTORE CD

Inserire e riprodurre un CD

1. Premere HOME sul dispositivo o telecomando per selezionare la modalità CD.
2. Inserire il CD nel vano con il lato stampato verso l'alto. Quando si inserisce un CD per la prima volta, Connect CD visualizza "Loading" per alcuni secondi mentre il CD viene caricato. Dopo alcuni secondi, il CD inizia la riproduzione automaticamente.
Riproduzione/Pausa

Per mettere in pausa la riproduzione, premere CD PLAY/PAUSE. Premere di nuovo il tasto per procedere con la riproduzione.

Stop

Per fermare la riproduzione premere STOP.

Saltare un brano: premere ◀ o ▶ per passare al brano precedente o successivo durante la riproduzione.

Selezione diretta della traccia: premere i tasti numerici [1], [2], ..., [0] per selezionare direttamente il brano da riprodurre. Ad es. se si preme [3] e poi OK, si passa al brano 3. Oppure, premendo [1], [2] e OK si passa alla traccia 12.

Ricerca rapida

Tenere premuti ◀ o ▶ durante la riproduzione per avviare la ricerca ad alta velocità.

Quando si lasciano andare ◀ o ▶, riprende la riproduzione a velocità normale.

Ripetere la riproduzione



Questa funzione permette di ripetere il brano o il CD attualmente in ascolto. Ecco come cambiare l'impostazione "Ripetere".

Premere ↻ sul telecomando per selezionare una delle seguenti opzioni:

- Ripetere un brano: selezionare questa opzione per ripetere il brano attualmente in ascolto.
- Ripetere tutti i brani: selezionare questa opzione per ripetere l'intero CD.



- Normale: selezionare questa opzione per non ripetere brani singoli o CD interi.

Riproduzione casuale

Premere  sul telecomando per selezionare "Riproduzione casuale" e ascoltare i brani in sequenza casuale. Sul display compare . Premere di nuovo il tasto per procedere con la normale riproduzione.

Riproduzione programmata

Questo dispositivo può essere programmato per riprodurre una serie di brani selezionati.

1. Inserire un CD e premere PROG/2+ a dispositivo fermo. Compare "P-01" e "01" lampeggia quando compare "T-01".
2. Premere  o  per scegliere il brano desiderato.
3. Premere OK per salvarlo.
4. Ripetere i passaggi 2-4 per programmare fino a 20 brani da CD e fino a 99 brani MP3.
5. Premere  per avviare la riproduzione della playlist.
6. Per cancellare l'elenco memorizzato premere due volte STOP o cambiare modalità.
7. Durante la riproduzione della playlist si possono utilizzare anche le funzioni "Repeat One" o "Repeat All". La riproduzione casuale non è però supportata in modalità playlist.

Informazioni ID3-Tag (solo file MP3 che contengono informazioni ID3-Tag)





Premere INFO per accendere/spegnere le informazioni ID3-Tag. Se sono accese, vengono mostrati brano, interprete e dettagli dell'album del brano MP3.

Espulsione del CD

Premere . Attendere la comparsa di "Eject" e togliere il CD.

RIPRODUZIONE USB



1. Premere HOME per visualizzare il menu "Funzione".
2. Ruotare e premere la manopola NAVIGATE per selezionare "Lettore musicale".

| | |
|---|--|
|  | Premere  per mettere in pausa il titolo in riproduzione. Quando è in pausa, premere di nuovo  per riavviare la riproduzione. |
|  | Premere REW per riprodurre il titolo precedente. Tenere premuto il tasto per tornare indietro velocemente all'interno del brano. |
|  | Premere FFW per passare al brano successivo. Tenere premuto il tasto per avanzare velocemente all'interno del brano. |

Note

- Il dispositivo può riprodurre solo i formati MP3 e WMA in modalità USB.
- Questo dispositivo supporta le versioni USB 2.0 e 3.0.
- Il dispositivo supporta dispositivi USB fino a 32 GB.
- Il dispositivo potrebbe non essere compatibile con tutti i supporti USB. Questo non indica un problema del dispositivo.

Modalità di ripetizione

1. Premere una volta il tasto  sul telecomando. Sul display compare '  '. La cartella attuale viene riprodotta ripetutamente.
2. Premere nuovamente il tasto  per disattivare la funzione di ripetizione.

Ricaricare il dispositivo

E' possibile ricaricare il proprio dispositivo con un cavo USB (non incluso) attraverso la presa USB di questa unità.

Note

- La tensione di carica massima tramite l'USB è di 1 A.
- La ricarica via USB non è garantita per tutti i dispositivi.
- La ricarica via USB funziona durante il funzionamento e non è supportata in modalità STANDBY.

OPZIONI E IMPOSTAZIONI

Tenere premuto Menu sul dispositivo o telecomando per accedere al menu delle impostazioni.

Assistente di configurazione

1. Tenere premuto Menu sul dispositivo o telecomando per accedere al menu delle impostazioni.
2. Ruotare e premere la manopola NAVIGATE o utilizzare i tasti <OK> sul telecomando per selezionare "Menu principale" > "Impostazioni di sistema" > "Assistente di configurazione".
3. Per avviare ora l'assistente di configurazione, girare la manopola NAVIGATE e premerla per selezionare "SI". Per attivarlo in un secondo momento, ruotare e premere NAVIGATE per selezionare "NO".
4. Ruotare e premere NAVIGATE o utilizzare i tasti <OK > sul telecomando per selezionare il formato orario a 12 o 24 ore.
5. Ruotare e premere la manopola NAVIGATE o utilizzare i tasti <OK > sul telecomando per selezionare la modalità di aggiornamento per l'ora. Si può scegliere di utilizzare il segnale DAB o quello FM per l'aggiornamento, oppure un aggiornamento tramite la rete. Per disattivare l'aggiornamento orario automatico, scegliere "Nessun aggiornamento".
6. Ruotare e premere la manopola NAVIGATE o utilizzare i tasti <OK > sul telecomando per impostare il giorno del mese. Ripetere questa procedura per impostare mese, anno, ora e minuti.
7. Se è stato impostato il formato a 12 ore, ruotare e premere la manopola NAVIGATE o utilizzare i tasti <OK> sul telecomando per selezionare la versione "AM" o "PM" dell'ora.
8. Per impostare in modo da poter utilizzare Pure Select per terminare la modalità standby ("Mantenere la connessione alla rete"), ruotare e premere la manopola NAVIGATE per selezionare "SI". Se si desidera disattivare la funzione per risparmiare corrente, ruotare e premere NAVIGATE per selezionare "NO".
9. Compare un messaggio che avverte della conclusione dell'assistente di configurazione.
10. Premere NAVIGATE per terminare l'assistente di configurazione.

Nota utile: la password WiFi differenzia caratteri minuscoli e maiuscoli. Assicurarsi di inserirla esattamente come viene mostrata.

Connessione WiFi con aiuto dell'assistente di configurazione

1. Tenere premuto Menu sul dispositivo o telecomando per accedere al menu delle impostazioni.
2. Ruotare e premere la manopola NAVIGATE o utilizzare i tasti <OK> sul telecomando per selezionare "Menu principale" > "Impostazioni di

sistema" > "Rete" > "Assistente di rete". Cerca reti WiFi disponibili.

3. Ruotare e premere la manopola NAVIGATE o utilizzare i tasti <OK> sul telecomando per selezionare il nome (assistente di rete) della propria rete WiFi. Se la rete richiede una password, seguire i passaggi 5-6.
4. Inserire PIN o password ruotando e premendo la manopola NAVIGATE o utilizzando i tasti <OK> sul telecomando per inserire e selezionare i caratteri. Se si desidera cancellare l'ultimo carattere, ruotare NAVIGATE o utilizzare i tasti <OK> sul telecomando per selezionare "BKSP" e premere per confermare.
5. Ruotare e premere la manopola NAVIGATE o utilizzare i tasti <OK> sul telecomando per selezionare "OK". Collegamento con la rete.

Nota utile: la password WiFi differenzia caratteri minuscoli e maiuscoli, assicurarsi di inserirla esattamente come mostrata.

Collegamento WiFi con Push-Button Connect

Se il router supporta la funzione WPS, si può realizzare il collegamento WiFi premendo Connect. Ulteriori informazioni sul WPS sono disponibili nel manuale d'uso del router.

1. Tenere premuto Menu sul dispositivo o telecomando nel menu delle impostazioni.
2. Ruotare e premere la manopola NAVIGATE o utilizzare i tasti <OK> per selezionare "Menu principale" > "Impostazioni di sistema" > "Rete" > "Configurazione WiFi PBC".
3. Seguire le indicazioni sullo schermo per concludere la configurazione della connessione con il tasto.

Visualizzare le impostazioni di rete

1. Tenere premuto Menu sul dispositivo o telecomando e selezionare il menu delle impostazioni.
2. Ruotare e premere la manopola NAVIGATE o utilizzare i tasti <OK> sul telecomando per selezionare "Menu principale" > "Impostazioni di sistema" > "Rete" > "Impostazioni di visualizzazione".
3. Ruotare e premere la manopola NAVIGATE o utilizzare i tasti <OK> sul telecomando per visualizzare SSID, indirizzo IP e altre impostazioni di rete.

Connessione manuale della rete senza fili

Configurazione manuale della rete senza fili (solo per utenti esperti).

1. Tenere premuto Menu sul dispositivo o telecomando e selezionare il menu delle impostazioni.

2. Ruotare e premere la manopola NAVIGATE o utilizzare i tasti <OK> sul telecomando per selezionare "Menu principale" > "Impostazioni di sistema" > "Rete" > "Impostazioni manuali".
3. CNet Remote PIN Setup Se si desidera limitare i dispositivi che possono essere collegati con Pure Select, può essere richiesto l'inserimento di un PIN al primo collegamento.

Ecco come configurare un PIN

1. Tenere premuto Menu sul dispositivo o telecomando nel menu delle impostazioni.
2. Ruotare e premere la manopola NAVIGATE o utilizzare i tasti <OK> sul telecomando per selezionare "Menu principale" > "Impostazioni di sistema" > "Rete" > "Configurazione PIN NetRemote".
3. Inserire PIN o password ruotando e premendo la manopola NAVIGATE o utilizzando i tasti <OK> sul telecomando per inserire e selezionare i caratteri. Se si desidera cancellare l'ultimo numero, ruotare la manopola NAVIGATE per selezionare "BKSP" e premere i tasti <OK> sul telecomando per confermare.
4. Ruotare e premere la manopola NAVIGATE o utilizzare i tasti <OK> sul telecomando per selezionare "OK". Il PIN deve essere inserito ogni volta che si desidera collegare un dispositivo tramite Pure Select.

Profili di rete

Ogni volta che si stabilisce un collegamento a una nuova rete WiFi, le informazioni di collegamento vengono salvate come profilo, in modo da non dover inserire nuovamente le impostazioni WiFi se si pianifica l'utilizzo in diversi luoghi. Il dispositivo salva i 4 profili WiFi più recenti e cerca di stabilire un collegamento a una rete WiFi con i profili salvati. Se non è possibile stabilire un collegamento con i profili salvati, è necessario stabilire il collegamento manualmente o con l'aiuto dell'assistente.

Se un collegamento WiFi viene utilizzato solo una volta, è possibile rimuoverlo dai profili in questo modo:

1. Tenere premuto Menu sul dispositivo principale o sul telecomando e selezionare il menu delle impostazioni.
2. Ruotare e premere la manopola NAVIGATE o utilizzare i tasti <OK> sul telecomando per selezionare "Menu principale" > "Impostazioni di sistema" > "Rete" > "Profilo di rete".
3. Ruotare e premere la manopola NAVIGATE o utilizzare i tasti <OK> sul telecomando per selezionare il profilo da cancellare.
4. Ruotare e premere la manopola NAVIGATE o utilizzare i tasti <OK> sul telecomando per selezionare "Sì" e cancellare il profilo. Se non si desidera cancellare il profilo, ruotare e premere NAVIGATE o selezionare <OK> sul telecomando per scegliere l'opzione "No".

Nota: non è possibile cancellare il profilo attualmente in uso.

Cancellare le impostazioni di rete

Cancellare tutti i collegamenti WiFi, precedenti, le password e le impostazioni di rete. Se si usa il metodo senza fili, viene realizzata anche una scansione delle reti disponibili.

1. Premere Menu sul telecomando.
2. Ruotare e premere la manopola NAVIGATE o utilizzare i tasti <OK> sul telecomando per selezionare "Menu principale" > "Impostazioni di sistema" > "Rete" > "Cancellare le impostazioni di rete".
3. Ruotare e premere la manopola NAVIGATE o utilizzare i tasti <OK> sul telecomando per selezionare "Sì" e cancellare tutte le impostazioni di rete. Se non si desidera cancellare le impostazioni di rete, ruotare e premere la manopola NAVIGATE o selezionare "No" con i tasti SELECT sul telecomando.

Mantenere il collegamento alla rete

1. Premere Menu sul telecomando.
2. Ruotare e premere la manopola NAVIGATE o utilizzare i tasti <OK> sul telecomando per selezionare "Menu principale" > "Impostazioni di sistema" > "Rete" > "Mantenere il collegamento alla rete".
3. Ruotare e premere la manopola NAVIGATE o selezionare "Sì" con i tasti SELECT sul telecomando per permettere l'uscita dalla modalità standby tramite l'app. Per disattivare e ridurre questa funzione. Potenza assorbita, ruotare e premere la manopola NAVIGATE o utilizzare i tasti <OK> sul telecomando per selezionare "No".

Nota: se si mantiene la connessione alla rete durante lo standby si consuma più corrente.

IMPOSTARE SVEGLIA E TIMER

Impostare una sveglia

1. Tenere premuto Menu sul telecomando o dispositivo e ruotare e premere la manopola NAVIGATE per selezionare "Menu principale".
2. Ruotare e premere la manopola NAVIGATE per selezionare "Alarm".
3. Ruotare e premere la manopola NAVIGATE per selezionare "Alarm1" o "Alarm 2".
4. Ruotare la manopola NAVIGATE per scorrere tra le singole impostazioni. Per cambiare un'impostazione, premere la manopola NAVIGATE. Possono essere inserite le seguenti opzioni per la sveglia:

| | |
|--------|--|
| Enable | Ruotare e premere NAVIGATE per selezionare la sveglia da ripetere. Le opzioni sono "off", "tutti i giorni", "una volta sola", "fine settimana" o "giorni lavorativi". |
| Time | Ruotare e premere la manopola NAVIGATE per impostare l'orario della sveglia. Nota: se è stato impostato il formato a 12 ore, assicurarsi di selezionare AM o PM prima di premere la manopola NAVIGATE. Ripetere questa procedura per impostare i minuti della sveglia. |
| Mode | Ruotare e premere NAVIGATE per selezionare tra "Buzz", "Radio web", "DAB", "FM", "CD" e "USB". |
| Volume | Ruotare e premere la manopola NAVIGATE per impostare il volume della sveglia. |
| Save | Ruotare e premere la manopola NAVIGATE per salvare la sveglia. |

Impostare data e ora

L'ora viene impostata automaticamente tramite segnale radio digitale, FM o tramite la rete. Se data e ora non si aggiornano automaticamente, possono essere impostate manualmente con questa opzione.

Nota: tutti gli aggiornamenti di ora e data ricevuti da emittenti digitali sovrascrivono le impostazioni manuali.

Impostazione manuale di data e ora

1. Premere Menu sul telecomando.
2. Ruotare e premere la manopola NAVIGATE o utilizzare i tasti <OK> sul telecomando per selezionare "Menu principale" > "Impostazioni di sistema" > "Ora/Data".
3. Ruotare e premere la manopola NAVIGATE o utilizzare i tasti <OK> sul telecomando per impostare il giorno del mese. Ripetere per impostare mese, anno, ora e minuti.
4. Se è stato impostato il formato a 12 ore, ruotare e premere la manopola NAVIGATE o utilizzare i tasti <OK> sul telecomando per selezionare la versione "AM" o "PM" dell'ora.

Opzioni di sincronizzazione per ora e data

Data e ora possono essere aggiornate tramite segnale FM, DAB o tramite il collegamento a Internet.

Per definire le opzioni di aggiornamento orario:

1. Premere Menu sul telecomando.
2. Ruotare e premere la manopola NAVIGATE o utilizzare i tasti <OK> sul telecomando per selezionare "Menu principale" > "Impostazioni di sistema" > "Ora/Data".
3. Ruotare e premere la manopola NAVIGATE o utilizzare i tasti <OK> sul telecomando per selezionare "Aggiornamento automatico".
4. Ruotare e premere la manopola NAVIGATE o utilizzare i tasti <OK> sul telecomando per scegliere tra le opzioni "Aggiornamento da DAB", "Aggiornamento da FM", "Aggiornamento dalla rete" e "Nessun aggiornamento".

Cambiare il formato orario

1. Premere Menu sul telecomando.
2. Ruotare e premere la manopola NAVIGATE o utilizzare i tasti <OK> sul telecomando per selezionare "Menu principale" > "Impostazioni di sistema" > "Ora/Data".
3. Ruotare e premere la manopola NAVIGATE o utilizzare i tasti <OK> sul telecomando per selezionare "Impostare formato".

4. Ruotare e premere la manopola NAVIGATE o utilizzare i tasti <OK> sul telecomando per selezionare "12" o "24".

Impostare il fuso orario

1. Premere Menu sul telecomando.
2. Ruotare e premere la manopola NAVIGATE o utilizzare i tasti <OK> sul telecomando per selezionare "Menu principale" > "Impostazioni di sistema" > "Ora/Data".
3. Ruotare e premere la manopola NAVIGATE o utilizzare i tasti <OK> sul telecomando per selezionare "Impostare il fuso orario".
4. Ruotare e premere la manopola NAVIGATE o utilizzare i tasti <OK> sul telecomando per selezionare il proprio fuso orario.

Opzioni ora legale

1. Tenere premuto Menu per accedere al menu principale.
2. Ruotare e premere la manopola NAVIGATE per selezionare "Impostazioni di sistema" > "Ora/Data".
3. Ruotare e premere la manopola NAVIGATE per selezionare "Daylight savings".
4. Ruotare e premere la manopola NAVIGATE. Selezionare "On" se si vuole attivare l'ora legale. Ruotare e premere NAVIGATE per selezionare "Off" e disattivare l'ora legale.

Impostare il timer di autospegnimento

Con questa funzione è possibile programmare il dispositivo per il passaggio in standby allo scadere del tempo impostato.

1. Premere SLEEP sul telecomando e "SLEEP" compare sullo schermo.
2. Premere più volte SLEEP per impostare la durata. Il dispositivo si spegne dopo "Sleep off-15mins - 30mins - 45mins - 60mins". Dopo la selezione, attendere 3 secondi per la conferma. Il dispositivo resta attivo per la durata impostata e si spegne automaticamente.
3. Per interrompere il timer di autospegnimento, premere ripetutamente SLEEP, fino il timer mostra OFF e il simbolo "SLEEP" scompare dallo schermo.

Impostare la lingua

Si può scegliere la lingua utilizzata per menu e opzioni.

1. Premere Menu sul telecomando.
2. Ruotare e premere la manopola NAVIGATE o utilizzare i tasti <OK> sul telecomando per selezionare "Menu principale" > "Impostazioni di sistema" > "Lingua".
3. Ruotare e premere la manopola NAVIGATE o utilizzare i tasti <OK> sul telecomando per selezionare una lingua dal menu.

Retroilluminazione

Si possono impostare durata e intensità dell'illuminazione dello schermo in caso di superamento della durata.

Ecco come impostare la durata della retroilluminazione dello schermo prima del dimmeraggio:

1. Tenere premuto Menu sul telecomando o dispositivo e ruotare e premere la manopola NAVIGATE per selezionare "Menu principale".
2. Ruotare e premere la manopola NAVIGATE per selezionare "Impostazioni di sistema" > "Retroilluminazione".
3. Ruotare e premere la manopola NAVIGATE per selezionare "Timeout".
4. Ruotare e premere la manopola NAVIGATE per selezionare un'impostazione per il superamento della durata. Scegliere "On" per lasciare accesa costantemente la retroilluminazione.

Livello di intensità luminosa durante il funzionamento

1. Tenere premuto Menu sul telecomando o dispositivo e ruotare e premere la manopola NAVIGATE per selezionare "Menu principale".
2. Ruotare e premere la manopola NAVIGATE per selezionare "Impostazioni di sistema" > "Retroilluminazione".
3. Ruotare e premere la manopola NAVIGATE per selezionare "Power-on level".
4. Ruotare e premere la manopola NAVIGATE per scegliere tra "Alto", "Medio" e "Basso".

Luminosità oscurata in standby

1. Tenere premuto Menu sul telecomando o dispositivo e ruotare e premere la manopola NAVIGATE per selezionare "Menu principale".
2. Ruotare e premere la manopola NAVIGATE per selezionare "Impostazioni di sistema" > "Retroilluminazione".
3. Ruotare e premere la manopola NAVIGATE per selezionare "Standby Level".
4. Ruotare e premere la manopola NAVIGATE per scegliere tra "Medio" e "Basso".

Resettare alle impostazioni di fabbrica

Resettando il dispositivo alle impostazioni di fabbrica, vengono cancellate tutte le impostazioni, le emittenti salvate, le sveglie e tutte le opzioni tornano alle impostazioni standard.

1. Premere Menu sul telecomando.
2. Ruotare e premere la manopola NAVIGATE o utilizzare i tasti <OK> sul telecomando per selezionare "Menu principale" > "Impostazioni di sistema" > "Impostazioni di fabbrica".
3. Ruotare e premere la manopola NAVIGATE o utilizzare i tasti <OK> sul telecomando per selezionare "SI" e tornare alle impostazioni di fabbrica. Scegliere "No" per non resettare il dispositivo.

Impostazioni DAB

Sintonizzazione manuale

Ecco come sintonizzare manualmente le emittenti digitali sulla banda DAB III:

1. Premere Menu sul telecomando.
2. Ruotare e premere la manopola NAVIGATE o utilizzare i tasti <OK> sul telecomando per selezionare "Sintonizzazione manuale".
3. Ruotare e premere la manopola NAVIGATE o utilizzare i tasti <OK> sul telecomando per selezionare il canale su cui trasmette l'emittente.
4. Premere Menu per tornare al menu principale.

Rimuovere le emittenti inattive

Ecco come rimuovere le emittenti inattive dalla lista:

1. Premere MENU sul telecomando o tenere premuto ripetutamente MENU sul dispositivo per selezionare la funzione MENU.
2. Ruotare e premere la manopola NAVIGATE o utilizzare i tasti <OK> sul telecomando per selezionre "Prune invalid".
3. Ruotare e premere la manopola NAVIGATE o utilizzare i tasti <OK> sul

telecomando per selezionare "Sì". Tutte le emittenti inattive vengono rimosse dalla lista.

Dynamic Range Control

Il Dynamic Range Control (DRC) viene utilizzato per sentire meglio i suoni più tenui di un'emittente digitale a basso volume o in un ambiente rumoroso. Consultare le emittenti per scoprire se utilizzano il DRC.

Per cambiare le impostazioni DRC:

1. Premere MENU sul telecomando o tenere premuto ripetutamente MENU sul dispositivo per selezionare la funzione MENU.
2. Ruotare e premere la manopola NAVIGATE o utilizzare i tasti <OK> sul telecomando per selezionare "DRC".
3. Ruotare e premere la manopola NAVIGATE o utilizzare i tasti <OK> sul telecomando per selezionare una delle seguenti opzioni:

| | |
|------------|--|
| DRC alto | Applica la massima compressione sul livello DRC. |
| DRC basso | Applica la minima compressione sul livello DRC. |
| DRC spento | Disattiva la compressione DRC. |

CURA DEI CD

I Compact Disc sono abbastanza resistenti ai danneggiamenti, ma possono presentare malfunzionamenti in caso di sporco sulla superficie di lettura. Seguire queste indicazioni per poter sfruttare al meglio la collezione di CD e il lettore.

- Non scrivere sulla superficie del CD. In particolare sul lato riflettente che deve essere letto dal segnale. Non fare segni su questa superficie.
- Tenere il disco al riparo da luce del sole diretta, calore e umidità eccessiva.
- Tenere i CD sempre dal bordo. Impronte digitali, sporco o acqua sul CD può causare rumori di disturbo o interferenze nella riproduzione. Se un CD è sporco o non viene riprodotto correttamente, pulirlo con un panno morbido, partendo dal centro e muovendosi verso l'esterno, lungo il raggio.

SMALTIMENTO



Se nel proprio paese si applicano le regolamentazioni inerenti lo smaltimento di dispositivi elettrici ed elettronici, questo simbolo sul prodotto o sulla confezione segnala che questi prodotti non possono essere smaltiti con i rifiuti normali e devono essere portati a un punto di raccolta di dispositivi elettrici ed elettronici. Grazie al corretto smaltimento dei vecchi dispositivi si tutela il pianeta e la salute delle persone da possibili conseguenze negative. Informazioni riguardanti il riciclo e lo smaltimento di questi prodotti si ottengono presso l'amministrazione locale oppure il servizio di gestione dei rifiuti domestici.

Il prodotto contiene batterie. Se nel proprio paese si applicano le regolamentazioni inerenti lo smaltimento di batterie, non possono essere smaltite con i normali rifiuti domestici. Preghiamo di informarvi sulle regolamentazioni vigenti sullo smaltimento delle batterie. Grazie al corretto smaltimento dei vecchi dispositivi si tutela l'ambiente e la salute delle persone da conseguenze negative.

DICHIARAZIONE DI CONFORMITÀ

**Produttore:**

Chal-Tec GmbH, Wallstraße 16, 10179 Berlino,
Germania.

Importatore per la Gran Bretagna:

Berlin Brands Group UK Limited
PO Box 42
272 Kensington High Street
London, W8 6ND
United Kingdom

Il fabbricante, Chal-Tec GmbH, dichiara che il tipo di apparecchiatura radio Connect CD MKII è conforme alla direttiva 2014/53/UE. Il testo completo della dichiarazione di conformità UE è disponibile al seguente indirizzo Internet: use.berlin/10037490

