



Arizona Sing

Jukebox

10037817

auna

www.auna-multimedia.com

Sehr geehrter Kunde,

wir gratulieren Ihnen zum Erwerb Ihres Gerätes. Lesen Sie die folgenden Hinweise sorgfältig durch und befolgen Sie diese, um möglichen Schäden vorzubeugen. Für Schäden, die durch Missachtung der Hinweise und unsachgemäßen Gebrauch entstehen, übernehmen wir keine Haftung. Scannen Sie den folgenden QR-Code, um Zugriff auf die aktuellste Bedienungsanleitung und weitere Informationen rund um das Produkt zu erhalten:



INHALTSVERZEICHNIS

Technische Daten 4	English 23
Sicherheitshinweise 5	Français 39
Geräteübersicht 7	Español 55
Bedienfeld 8	Italiano 71
Anschlüsse 9	
Bedienung 11	
Reinigung und Pflege 16	
Fehlersuche und Fehlerbehebung 16	
Spezielle Entsorgungshinweise für Verbraucher in Deutschland 19	
Hinweise zur Entsorgung 21	
Konformitätserklärung 21	

English 23
Français 39
Español 55
Italiano 71

TECHNISCHE DATEN

Artikelnummer	10037817
Stromversorgung	DC-Eingang: 9V 1A (AC-Adapter mitgeliefert für AC 100-240 V ~ 50/60 Hz)
Betriebstemperatur	0 °C bis +35 °C
Lautsprecher	1 x 4"
Lautsprecher Ausgangsleistung	1 x 8 W = 8 W RMS
Mikrofon-Anschlüsse	2 x 6,3 mm Mikrofoneingang
Line-In-Eingang	3,5 mm AUX-Buchse
Kompatible Disks	CD, CD+G, CD-R, CD-RW
BT-Frequenz	2402-2480 MHz
BT-Sendeleistung	≤ -3.325 dBm

LIEFERUMFANG

- Jukebox (1x)
- RCA-Kabel (1x)
- Kabelmikrofon (1x)
- Bedienungsanleitung (1x)
- AC-Netzadapter (DC 9 V, 1 A) (1x)

SICHERHEITSHINWEISE

Allgemeine Hinweise

- **Blitzschlag** - Wenn Sie das Gerät länger nicht benutzen oder es gewittert, ziehen Sie den Stecker aus der Steckdose oder trennen Sie das Gerät vom Antennenanschluss. Dadurch werden Schäden am Produkt durch Blitzschlag und Überspannung vermieden.
- **Überlastung** - Überlasten Sie keine Steckdosen, Verlängerungskabel oder integrierten Steckdosen, da dies zu einem Brand oder Stromschlag führen kann.
- **Fremdkörper und Flüssigkeitseintritt** - Schieben Sie niemals Gegenstände jeglicher Art durch Öffnungen in das Gerät, da sie gefährliche Spannungspunkte berühren oder Teile kurzschließen können, die zu einem Brand oder einem elektrischen Schlag führen könnten. Verschütten Sie niemals Flüssigkeiten jeglicher Art auf dem Gerät.
- **Reparatur und Wartung** - Versuchen Sie nicht, dieses Produkt selbst zu warten, da Sie sich durch das Öffnen oder Entfernen von Abdeckungen gefährlichen Spannungen oder anderen Gefahren aussetzen. Überlassen Sie alle Wartungsarbeiten qualifiziertem Servicepersonal.
- **Schäden, die einen Service erfordern** - Ziehen Sie den Netzstecker aus der Steckdose und wenden Sie sich an einen qualifizierten Fachbetrieb, wenn eine der folgenden Situationen eintritt:
 - a) Wenn das Netzkabel oder der Stecker beschädigt ist.
 - b) Wenn Flüssigkeit verschüttet wurde oder Gegenstände auf das Produkt gefallen sind.
 - c) Wenn das Produkt Regen oder Wasser ausgesetzt war.
 - d) Wenn das Produkt heruntergefallen oder beschädigt ist.
 - e) Wenn das Produkt eine deutlich verringerte Leistung aufweist.
- **Ersatzteile** - Wenn Ersatzteile benötigt werden, stellen Sie sicher, dass der Fachbetrieb, der die Teile ersetzt, nur Ersatzteile verwendet, die vom Hersteller zugelassen sind oder dieselben Eigenschaften wie das Originalteil haben. Unbefugter Austausch kann zu Feuer, Stromschlag oder anderen Gefahren führen.
- **Wärme** - Stellen Sie das Gerät nicht in der Nähe von Wärmequellen wie Heizkörpern, Heizregistern, Öfen oder anderen Produkten (einschließlich Verstärkern) auf.

Besondere Hinweise

- Dieses Gerät kann von Kindern ab 8 Jahren sowie von Personen mit verringerten physischen, sensorischen und geistigen Fähigkeiten oder Mangel an Erfahrung und/oder Wissen benutzt werden, wenn sie beaufsichtigt werden oder im sicheren Gebrauch des Gerätes unterwiesen wurden und die daraus resultierenden Gefahren verstanden haben.
- Reinigung und Wartung durch den Benutzer dürfen nicht von Kindern vorgenommen werden, es sei denn, sie sind 8 Jahre oder älter und werden beaufsichtigt.
- Kinder dürfen nicht mit dem Gerät spielen.
- Achten Sie darauf, dass Kinder und Babys nicht mit Plastiktüten oder anderen Verpackungsmaterialien spielen.
- Achten Sie darauf, dass der Netzstecker/Netzadapter immer leicht zugänglich bleibt, damit das Gerät im Notfall schnell von Stromnetz getrennt werden kann.
- Wenn Sie das Gerät nicht mehr benutzen, schalten Sie es aus und ziehen Sie den Stecker aus der Steckdose.

GERÄTEÜBERSICHT

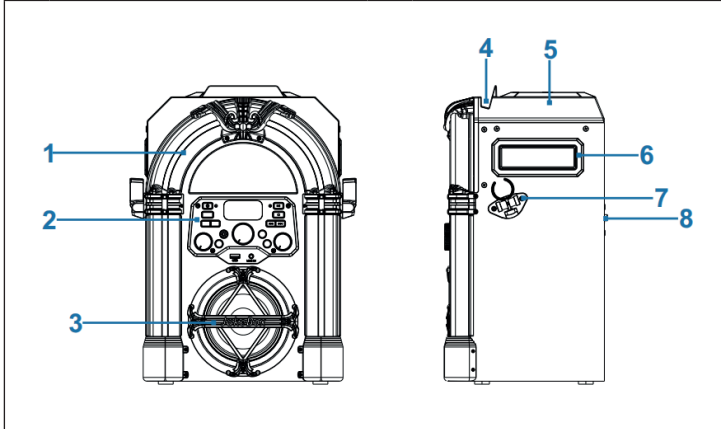

1	LED-Dekorationsleuchte	5	CD-Fach
2	Vorderseite	6	Tragegriff
3	Lautsprecher und Lautsprecherbeleuchtung	7	Mikrofonhalterung
4	Halterung für Smartphone oder Tablet	8	Rückseite

BEDIENFELD

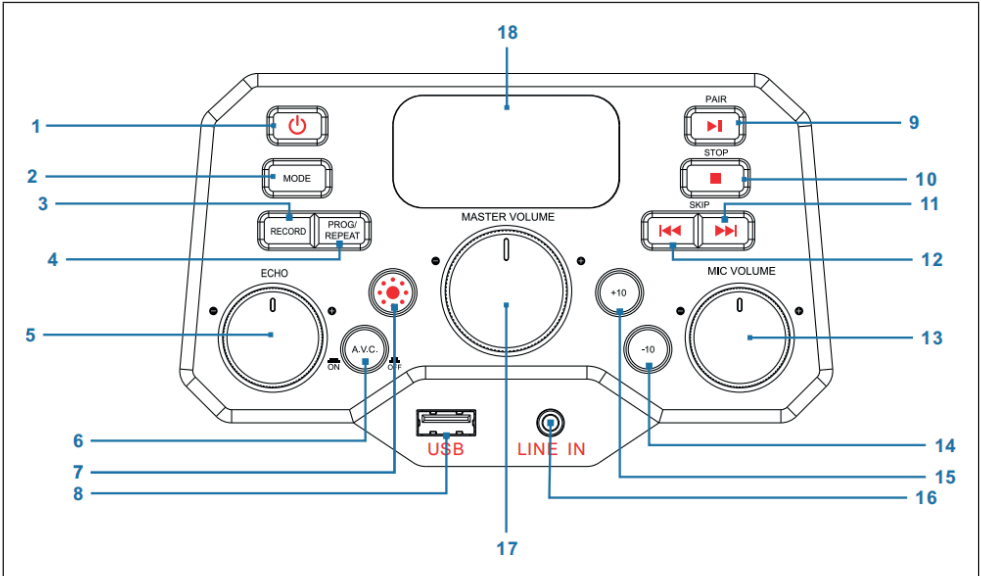

1	Ein/Aus-Taste	10	STOP: Stopp-Taste
2	MODE: Modus-Taste	11	SKIP+: Nächster Titel
3	RECORD: Aufnahme-Taste	12	SKIP-: Vorheriger Titel
4	PROG/REPEAT: Speicher-/Wiederholungstaste	13	MIC VOLUME: Mikrofon-Lautstärkereger
5	ECHO: Regler für die Echoeinstellung	14	-10: Vorherige 10 Titel überspringen
6	A.V.C.: Auto-Voice-Control aktivieren/deaktivieren	15	+10: Nächste 10 Titel überspringen
7	Licht-Modus-Taste	16	LINE IN: 3,5 mm Line-In-Anschluss
8	USB: USB-Anschluss	17	MASTER VOLUME: Haupt-Lautstärkereger
9	PAIR: Play/Pause/Verbinden-Taste	18	LED-Bildschirm

ANSCHLÜSSE

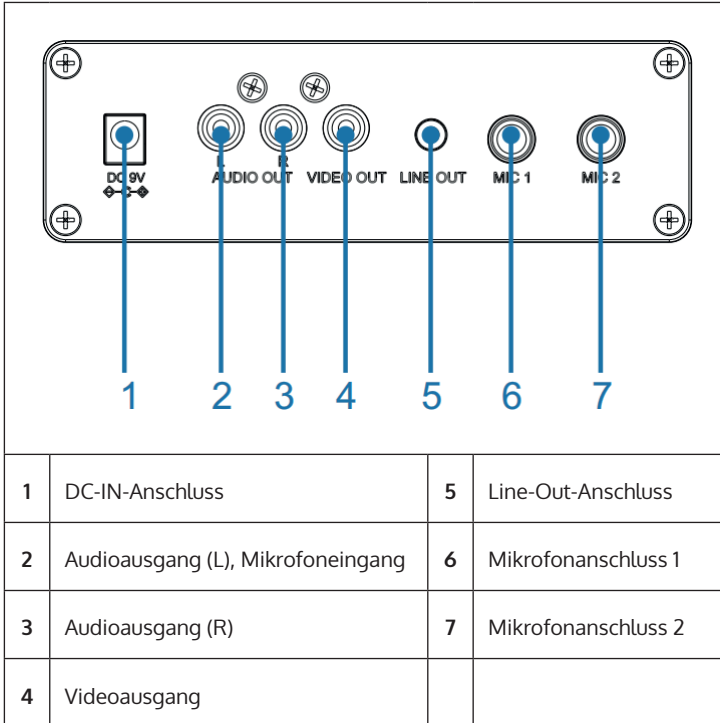

Stromanschluss

1. Stellen Sie das Gerät auf eine flache, stabile Oberfläche.
2. Verbinden Sie das eine Ende des Netzadapters (im Lieferumfang enthalten) mit dem DC-IN-Anschluss an der Rückseite des Geräts und stecken Sie das andere Ende in die Steckdose.

Mikrofonanschluss

Verbinden Sie das Mikrofon mit dem Mikrofonanschluss 1 MIC 1 (6) an der Rückseite des Geräts sowie (falls gewünscht) mit dem Mikrofonanschluss MIC 2 (7).

Hinweis: Lassen Sie das Mikrofon nicht fallen, da dadurch sowohl das Mikrofon als auch die Lautsprecher beschädigt werden könnten. Wirbeln Sie das Mikrofon nicht am Kabel herum, da die ummantelte Verkabelung dadurch beschädigt werden könnte.

Anschluss des Geräts an einen Fernseher

Um Video, Songtext und Audio über Ihren Fernseher wiedergeben zu lassen, müssen die nachfolgenden Schritte befolgt werden:

1. Verbinden Sie das RCA-Videokabel (gelb) mit dem Videoausgang VIDEO OUT (4) und die Audiokabel (weiß und rot) mit den Audioausgängen AUDIO OUT (2 & 3) an der Rückseite des Geräts.
2. Verbinden Sie das andere Ende des RCA-Videokabels (gelb) mit dem Videoeingang und die Audiokabel mit dem Audioeingang Ihres Fernsehers.

HINWEISE:

- Dieses Gerät kann sowohl mit als auch ohne Fernseher verwendet werden. Es wird allerdings empfohlen, das Gerät in Kombination mit einem Fernseher zu nutzen, um alle Funktionen nutzen zu können.
 - Beachten Sie die Bedienungsanleitung Ihres Fernsehers.
 - Um die Songtexte auf dem Bildschirm sehen zu können, müssen CD+G Disks oder MP3+G Dateien verwendet werden.
-

Line-In-Anschluss

3. Drücken Sie zum Einschalten des Geräts die Ein/Aus-Taste (1).
4. Stecken Sie das 3,5 mm Audiokabel (nicht im Lieferumfang enthalten) in den Line-In-Anschluss LINE IN (16) an der Vorderseite des Geräts.
5. Drücken Sie die Taste MODE (2) auf der Vorderseite des Geräts, um in den AUX-Modus zu wechseln.
6. Verwenden Sie die Tasten des angeschlossenen Geräts, um Audiodateien über das Gerät wiedergeben zu lassen.

Line-Out-Anschluss

Dieses Gerät kann für eine größere Audioausgabe via 3,5 mm AUX-Kabel (nicht im Lieferumfang enthalten) an ein anderes Audiosystem angeschlossen werden.

1. Stecken Sie ein Ende des AUX-Kabels in den Line-Out-Ausgang LINE OUT (5) an der Rückseite des Geräts.
2. Stecken Sie das andere Ende des AUX-Kabels in den Line-In-Eingang Ihres externen Audiogeräts. Schauen Sie sich hierfür gegebenenfalls die Bedienungsanleitung des externen Geräts an.

BEDIENUNG

Erste Schritte

- Lesen Sie sich die Bedienungsanleitung aufmerksam durch.
- Entnehmen Sie das Gerät aus der Verpackung.
- Entfernen Sie das gesamte Verpackungsmaterial und bewahren Sie dieses für die zukünftige Verwendung auf (beispielsweise für einen Umzug).

Disko-Lichter

Das Gerät verfügt über drei Lichtmodi:

- **Lichtmodus 1:** Das Gerät synchronisiert sich zu der wiedergegebenen Musik oder zum von Ihnen gesprochenen/gesungenen Ton.
- **Lichtmodus 2:** Das Gerät leuchtet in zufälligen Farben und Mustern auf.
- **Lichtmodus 3:** Die Lichteffekte werden deaktiviert.

HINWEIS: Wenn Sie das Gerät einschalten, wird Lichtmodus 1 automatisch aktiviert. Drücken Sie die Lichtmodus-Taste (7) auf der Vorderseite des Geräts, um in den Lichtmodus 2 zu wechseln. Drücken Sie die Taste erneut, um das Licht auszuschalten.

CD-Wiedergabe

1. Drücken Sie zum Einschalten des Geräts die Ein/Aus-Taste (1).
2. Öffnen Sie das CD-Fach (auf der Oberseite des Holzgehäuses) und legen Sie eine CD (mit Standarddateien oder MP3+G Dateien) oder eine CD+G ein und drücken Sie diese vorsichtig auf die Mittelspindel. Schließen Sie das CD-Fach anschließend.

Was ist eine CD+G?

Eine CD+G (CD+Grafiken) ist das Standardformat für die meisten Karaoke-CDs, welche die Wörter auf dem Bildschirm anzeigen können.

Was ist eine MP3+G?

MP3+G ist das neueste Format für Karakomusik, welches MP3s der kleinsten Dateigröße verwendet. Die Wörter werden auf dem Bildschirm angezeigt.

3. Drücken Sie mehrfach die Taste MODE (2) auf der Vorderseite des Geräts, um den CDG/CD-Modus auszuwählen. Auf dem LED-Bildschirm (18) blinkt „---“ auf, während nach einer CD gesucht wird. Anschließend wird die Gesamtzahl der Titel auf dem Bildschirm angezeigt.
4. Drücken Sie die Taste PAIR (9) auf der Vorderseite des Geräts, um die Wiedergabe zu starten. Wenn Sie eine CD+G Datei verwenden, werden Bild und Songtext auf dem TV-Bildschirm angezeigt (falls verbunden). Wenn eine CDG-Disk eingelegt wird, leuchtet die CDG-Anzeige auf.
 - Falls das Gerät mit einem Fernseher verbunden ist, werden die ausgewählten Songs und Ordner auf dem Bildschirm des Fernsehers angezeigt.
 - Drücken Sie auf der Vorderseite des Geräts die Taste SKIP+ (11) oder SKIP- (12), um den Song, den Sie wiedergeben lassen möchten, auszuwählen.
5. Stellen Sie mit dem Lautstärkereglern MASTER VOLUME (17) die Lautstärke auf ein angenehmes Level an.
6. Schließen Sie ein (zwei) Mikrofon(e) an und schieben Sie den Schalter ON/OFF des Mikrofons in die Position „ON“ (An).
7. Drehen Sie den Lautstärkereglern des Mikrofons MIC VOLUME (13) an der Vorderseite des Geräts, um die Mikrofonlautstärke einzustellen. Dies wirkt sich auf beide Mikrofone aus.
8. Drehen Sie den Regler ECHO (5) auf der Vorderseite, um Ihrer Stimme einen Echoeffekt zu verleihen.
9. Drücken Sie die Taste A.V.C. (6) auf der Vorderseite des Geräts, um die Lautstärke der Hauptstimme zu senken, damit diese von Ihrer Stimme überdeckt wird, wenn Sie einen Song mit Mikrofon singen. Diese Funktion ist nur auf Songs anwendbar, die mit getrenntem Gesang aufgenommen und heruntergeladen wurden.

HINWEISE:

- Legen Sie ausschließlich CDs in das CD-Fach ein. Andernfalls könnte Ihr Gerät beschädigt werden.
 - Wenn keine CD eingelegt wird, erscheint „no“ auf dem Bildschirm.
 - Wenn das Gerät an einen Fernseher oder eine andere Audioquelle angeschlossen wurde, passen Sie die Lautstärke entweder über den Fernseher oder die andere Audioquelle an.
-

USB-Wiedergabe

1. Drücken Sie zum Einschalten des Geräts die Ein/Aus-Taste (1).
2. Stecken Sie einen USB-Stick in den USB-Anschluss USB (8) an der Vorderseite des Geräts.
3. Drücken Sie mehrfach die Taste MODE (2) auf der Vorderseite, um den USB-Modus auszuwählen. „USB“ wird auf dem Bildschirm angezeigt und blinkt während der Suche nach dem USB-Stick. Anschließend wird die Gesamtzahl der auf dem USB-Stick befindlichen Songs angezeigt.

HINWEIS: Es wird empfohlen, das Gerät für die USB-Wiedergabe mit einem Fernseher zu verbinden.

4. Drücken Sie zum Starten der Wiedergabe auf der Vorderseite des Geräts die Taste PAIR (9). Wenn Sie eine MP3+G-Datei hören, werden das Bild und die Songtexte auf dem Fernsehbildschirm angezeigt (falls verbunden).

HINWEISE:

- Wenn das Gerät mit einem Fernseher verbunden ist, werden die ausgewählten Songs und Ordner auf dem Fernsehbildschirm angezeigt.
 - Drücken Sie zur Auswahl des Songs, den Sie abspielen möchten, die Tasten SKIP- (12) und SKIP+ (11) auf der Vorderseite des Geräts.
-
5. Passen Sie die Lautstärke mit dem Lautstärkeregler MASTER VOLUME (17) auf ein angenehmes Level an.

HINWEIS: Wenn Sie das Gerät mit einem Fernseher oder einer anderen Audioquelle verbunden haben, verwenden Sie dessen Lautstärkeanpassung.

6. Schließen Sie ein Mikrofon an und schieben Sie den Schalter ON/OFF des Mikrofons in die Position „ON“ (An).
7. Passen Sie die Mikrofonlautstärke mit dem Regler MIC VOLUME (13) an der Vorderseite des Geräts an. Dies hat Einfluss auf beide Mikrofone.
8. Drehen Sie zum Einstellen eines Echoeffekts auf Ihre Stimme an der Vorderseite des Geräts am Regler ECHO (5).
9. Wiederholen (REPEAT):
 - Drücken Sie während der Wiedergabe auf der Vorderseite des Geräts einmal die Taste PROG/REPEAT (3), um den ausgewählten Song zu wiederholen. Die Wiederholungsanzeige blinkt schnell auf.
 - Drücken Sie die Taste erneut, um den ausgewählten Ordner zu wiederholen. Die Wiederholungsanzeige blinkt langsam auf.
 - Drücken Sie die Taste ein drittes Mal, um alle Ordner zu wiederholen. Die Wiederholungsanzeige leuchtet permanent rot auf.
 - Drücken Sie die Taste ein viertes Mal, um die Wiederholungsfunktion abzubrechen. Die Wiederholungsanzeige erlischt.
10. Pausieren (PAUSE):
 - Drücken Sie zum Pausieren der Musik während der Wiedergabe die Taste PAIR (9) auf der Vorderseite des Geräts. Die Anzeige PLAY/PAUSE blinkt dann auf. Drücken Sie die Taste erneut, um die normale Wiedergabe fortzusetzen.

11. Drücken Sie die Taste STOP (10) auf der Vorderseite des Geräts, um die Wiedergabe zu stoppen.
12. Drücken Sie zum Ausschalten des Geräts die Ein/Aus-Taste (1).

BT-Gerät verwenden

1. Schließen Sie das Gerät wie zuvor beschrieben an. Drücken Sie zum Einschalten des Geräts die Ein/Aus-Taste (1) auf der Vorderseite des Geräts.
2. Drücken Sie mehrfach die Taste MODE (2) auf der Vorderseite des Geräts, um BT auszuwählen. „bt“ wird auf dem LED-Display angezeigt und die BT-Anzeige auf der Vorderseite des Geräts blinkt blau auf. Das Gerät sucht automatisch nach verfügbaren BT-Geräten in der Nähe und verbindet sich automatisch mit einem zuvor gekoppelten Gerät (falls zuvor verbunden). Wenn zuvor noch kein externes BT-Gerät verbunden wurde, stellen Sie die Verbindung wie im nächsten Schritt beschrieben her.

HINWEIS: Sie können, um die Verbindung zu einem anderen BT-Gerät herzustellen, die Taste PAIR (9) auf der Vorderseite des Geräts lang gedrückt halten, um alle gekoppelten Geräte zu trennen und ein neues Gerät zu verbinden.

3. Aktivieren Sie bei Ihrem externen Gerät die BT-Funktion. Wählen Sie aus der Geräteliste des externen Geräts „Arizona Sing“ aus.

Hinweis: Ziehen Sie für detailliertere Hinweise die Bedienungsanleitung des externen Geräts hinzu.

4. Die BT-Anzeige leuchtet dann permanent blau auf und ein Piepen ertönt.

HINWEISE:

- Falls zum Herstellen der BT-Verbindung die Eingabe eines PINs erforderlich sein sollte, geben Sie „0000“ ein.
 - Bei einigen Geräten muss, nach der erfolgreichen Verbindungsherstellung, „als Audiogerät verwenden“ oder ähnliches ausgewählt werden.
 - Falls die Verbindung nach der erfolgreichen Kopplung getrennt wird, sollten Sie den Abstand zwischen dem externen Gerät und Ihrem Gerät verringern. Der Abstand sollte nicht mehr als 10 Meter (30 Fuß) betragen.
-

5. Starten Sie auf dem externen BT-Gerät die Wiedergabe. Drücken Sie während der Wiedergabe die Taste PAIR (9) auf der Vorderseite des Geräts, um einen Song zu pausieren.

6. Durch Drücken der Tasten SKIP- (12) und SKIP+ (11) auf der Vorderseite des Geräts, können Sie den vorherigen/nächsten Titel überspringen.

Aufnahmefunktion

1. Um sowohl Ihren Gesang als auch die Musik aufzunehmen, drücken Sie die Taste RECORD (3) auf der Vorderseite des Geräts. Die Betriebsanzeige blinkt zunächst grün. Wenn sie dauerhaft grün leuchtet, beginnt die Aufnahme.
2. Wenn Sie mit der Aufnahme fertig sind, drücken Sie die Taste RECORD (3) erneut. Die Betriebsanzeige erlischt.
3. Die aufgenommene Audiodatei wird auf dem USB-Laufwerk gespeichert.
4. Um den aufgenommenen Song anzuhören, drücken Sie die Taste MODE (2) an der Vorderseite, um in den USB-Modus zu wechseln. Sie können den aufgezeichnete Song in der REC-Datei finden. Drücken Sie die Tasten SKIP- (12) und SKIP+ (11), um den gewünschten Song auszuwählen.
5. Drücken Sie die Taste PAIR (9), um den ausgewählten Song abzuspielen.

HINWEIS: Die Aufnahmefunktion ist im BT-, AUX- und CD-Modus verfügbar. Im CD-Modus können nur Titel im CD-, CD-R-, CD-RW- und CD+G-Format aufgenommen werden. Für das MP3-Format ist sie nicht verfügbar.

Speicherfunktion

1. Drücken Sie bei eingeschaltetem Gerät die Taste STOP (10), um in den Stopp-Modus zu gelangen. Drücken Sie dann die Taste PROG/REPEAT (4). die Speicheranzeige blinkt und „01“ erscheint auf dem Bildschirm, um anzuzeigen, dass der erste Song gespeichert werden kann.
2. Wählen Sie den ersten Titel mit den Tasten SKIP- (12) und SKIP+ (11) aus.
3. Drücken Sie die Taste PROG/REPEAT (4) erneut, um die Eingabe zu bestätigen.
4. Wiederholen Sie den Vorgang, um bis zu 20 Titel zu speichern. Wenn Sie fertig sind, drücken Sie die Taste PAIR (9), um die Wiedergabe zu starten.

HINWEISE:

- Drücken Sie zweimal die Taste STOP (10), um den Speichervorgang zu stoppen und die Speicherliste zu löschen.
 - Sie können bis zu 20 Titel für die Wiedergabe in beliebiger Reihenfolge speichern. Wenn Sie versuchen, mehr als 20 Titel zu speichern, erscheint „FUL“ auf dem Bildschirm.
 - Die Speicherfunktion ist im CD- und USB-Modus verfügbar.
-

REINIGUNG UND PFLEGE

- Ziehen Sie vor der Reinigung den Netzstecker des Geräts aus der Steckdose.
- Reiben Sie das Gerät, falls es staubig ist, mit einem weichen und trockenen Staubtuch ab.
- Verwenden Sie zur Reinigung, ausschließlich, ein weiches Tuch. Verwenden Sie keinesfalls Wachs, Poliersprays oder aggressive Reinigungsmittel.

Hinweis: Achten Sie darauf, dass während der Reinigung niemals Flüssigkeiten ins Geräteinnere gelangen.

FEHLERSUCHE UND FEHLERBEHEBUNG

Prüfen Sie, bevor Sie das Gerät bei Problemen einsenden oder sich an den Kundendienst wenden, die in der nachfolgenden Tabelle aufgeführten Vorschläge zur Fehlerbehebung. Sollte sich das Problem mit den nachfolgenden Informationen weiterhin nicht beheben lassen, wenden Sie sich an den Hersteller oder den Kundendienst.

Problem	Mögliche Ursache/Lösung
Das Gerät ist aus.	Das Gerät ist ausgeschaltet. Drücken Sie zum Einschalten die Ein/Aus-Taste (1).
	Stellen Sie sicher, dass der Netzadapter richtig an der Rückseite des Geräts angeschlossen ist.
	Stecken Sie den Netzstecker in eine andere Steckdose.
	Falls Sie Batterien verwenden, tauschen Sie die Batterien aus.
Kein Ton (allgemein)	Der Lautstärkereglern MASTER VOLUME steht auf der niedrigsten Einstellung. Erhöhen Sie die Lautstärke.
	Es wurde nicht die richtige Funktion ausgewählt. Wählen Sie die richtige Funktion mit der Taste MODE (2) aus.
	Falls Sie ein externes Gerät nutzen, erhöhen Sie dessen Lautstärke.

Problem	Mögliche Ursache/Lösung
Kein Ton (wenn mit Fernseher verbunden)	Die Fernseher ist stummgeschaltet oder die Lautstärke ist zu niedrig eingestellt. Stellen Sie die Lautstärke wie gewünscht ein.
	Im Fernsehmenü wurde nicht die richtige Quelle (normalerweise AV) ausgewählt.
Der Songtext wird nicht auf dem Fernsehbildschirm angezeigt.	Wenn das Gerät mit einem Fernseher verbunden ist, kann es sein, dass der Stecker des Videokabels nicht richtig angeschlossen ist. Überprüfen Sie dies und stellen Sie die Verbindung her.
	Wenn das Gerät mit einem Fernseher verbunden ist, wählen Sie die richtige Quelle aus (für gewöhnlich AV).
	Die wiedergegebene Datei/der wiedergegebene Titel enthält keinen Songtext.
	Wenn Sie den Line-In-Anschluss oder BT verwenden, wird auf dem Fernsehbildschirm nichts angezeigt.
Kein Ton des Mikrofons.	Stellen Sie sicher, dass das Mikrofon richtig mit dem Mikrofon-Anschluss MIC1 oder MIC2 verbunden ist.
	Stellen Sie sicher, dass der Schalter ON/OFF des Mikrofons sich in der Position „ON“ (An) befindet.
	Stellen Sie sicher, dass die Mikrofon-Lautstärke nicht zu niedrig eingestellt ist.
	Der Lautstärkeregler MASTER VOLUME steht auf der niedrigsten Einstellung. Erhöhen Sie die Lautstärke.
Dateien auf einem USB-Stick werden nicht wiedergegeben.	Die verwendete Datei ist defekt. Ersetzen Sie die Datei.
	Das Dateiformat kann nicht vom Gerät wiedergegeben werden.
	Der angeschlossene USB-Stick wird vom Gerät nicht unterstützt.

Problem	Mögliche Ursache/Lösung
Ein externes BT-Gerät kann nicht mit dem Gerät verbunden werden.	Die BT-Funktion Ihres externen Geräts wurde nicht aktiviert. Lesen Sie sich hierfür die Bedienungsanleitung des externen Geräts durch.
	Das Gerät befindet sich nicht im Kopplungsmodus. Drücken Sie zum Wiederholen des Koppelns die Taste PAIR.
Die Musik ist nach dem erfolgreichen Herstellen einer BT-Verbindung nicht verfügbar.	Stellen Sie sicher, dass ihr externes BT-Gerät das A2DP-BT-Profil unterstützt.
	Die Lautstärke des externen BT-Geräts ist zu niedrig eingestellt oder stumm geschaltet. Passen Sie diese an.

SPEZIELLE ENTSORGUNGSHINWEISE FÜR VERBRAUCHER IN DEUTSCHLAND

Entsorgen Sie Ihre Altgeräte fachgerecht. Dadurch wird gewährleistet, dass die Altgeräte umweltgerecht verwertet und negative Auswirkungen auf die Umwelt und menschliche Gesundheit vermieden werden. Bei der Entsorgung sind folgende Regeln zu beachten:

- Jeder Verbraucher ist gesetzlich verpflichtet, Elektro- und Elektronikaltgeräte (Altgeräte) sowie Batterien und Akkus getrennt vom Hausmüll zu entsorgen. Sie erkennen die entsprechenden Altgeräte durch folgendes Symbol der durchgestrichene Mülltonne (WEEE Symbol). 
- Sie haben Altbatterien und Altakkumulatoren, die nicht vom Altgerät umschlossen sind, sowie Lampen, die zerstörungsfrei aus dem Altgerät entnommen werden können, vor der Abgabe an einer Entsorgungsstelle vom Altgerät zerstörungsfrei zu trennen.
- Bestimmte Lampen und Leuchtmittel fallen ebenso unter das Elektro- und Elektronikgesetz und sind dementsprechend wie Altgeräte zu behandeln. Ausgenommen sind Glühlampen und Halogenlampen. Entsorgen Sie Glühlampen und Halogenlampen bitte über den Hausmüll, sofern Sie nicht das WEEE Symbol tragen.
- Jeder Verbraucher ist für das Löschen von personenbezogenen Daten auf dem Elektro- bzw. Elektronikgerät selbst verantwortlich.

Rücknahmepflicht der Vertreiber

Vertreiber mit einer Verkaufsfläche für Elektro- und Elektronikgeräte von mindestens 400 Quadratmetern sowie Vertreiber von Lebensmitteln mit einer Gesamtverkauffläche von mindestens 800 Quadratmetern, die mehrmals im Kalenderjahr oder dauerhaft Elektro- und Elektronikgeräte anbieten und auf dem Markt bereitstellen, sind verpflichtet,

- 1 bei der Abgabe eines neuen Elektro- oder Elektronikgerätes an einen Endnutzer ein Altgerät des Endnutzers der gleichen Geräteart, das im Wesentlichen die gleichen Funktionen wie das neue Gerät erfüllt, am Ort der Abgabe oder in unmittelbarer Nähe hierzu unentgeltlich zurückzunehmen und
- 2 auf Verlangen des Endnutzers Altgeräte, die in keiner äußeren Abmessung größer als 25 Zentimeter sind, im Einzelhandelsgeschäft oder in unmittelbarer Nähe hierzu unentgeltlich zurückzunehmen; die Rücknahme darf nicht an den Kauf eines Elektro- oder Elektronikgerätes geknüpft werden und ist auf drei Altgeräte pro Geräteart beschränkt.

- Bei einem Vertrieb unter Verwendung von Fernkommunikationsmitteln ist die unentgeltliche Abholung am Ort der Abgabe auf Elektro- und Elektronikgeräte der Kategorien 1, 2 und 4 gemäß § 2 Abs. 1 ElektroG, nämlich „Wärmeüberträger“, „Bildschirmgeräte“ (Oberfläche von mehr als 100 cm²) oder „Großgeräte“ (letztere mit mindestens einer äußeren Abmessung über 50 Zentimeter) beschränkt. Für andere Elektro- und Elektronikgeräte (Kategorien 3, 5, 6) ist eine Rückgabemöglichkeit in zumutbarer Entfernung zum jeweiligen Endnutzer zu gewährleisten.
- Altgeräte dürfen kostenlos auf dem lokalen Wertstoffhof oder in folgenden Sammelstellen in Ihrer Nähe abgegeben werden:
www.take-e-back.de
- Für Elektro- und Elektronikgeräte der Kategorien 1, 2 und 4 anbieten wir auch die Möglichkeit einer unentgeltlichen Abholung am Ort der Abgabe. Beim Kauf eines Neugeräts haben Sie die Möglichkeit eine Altgerätabholung über die Webseite auszuwählen.
- Batterien können überall dort kostenfrei zurückgegeben werden, wo sie verkauft werden (z. B. Super-, Bau-, Drogeriemarkt). Auch Wertstoff- und Recyclinghöfe nehmen Batterien zurück. Sie können Batterien auch per Post an uns zurücksenden. Altbatterien in haushaltsüblichen Mengen können Sie direkt bei uns von Montag bis Freitag zwischen 07:30 und 15:30 Uhr unter der folgenden Adresse unentgeltlich zurückgeben:

Chal-Tec GmbH
Member of Berlin Brands Group
Handwerkerstr. 11
15366 Dahlwitz-Hoppegarten
Deutschland

- Wichtig zu beachten ist, dass Lithiumbatterien aus Sicherheitsgründen vor der Rückgabe gegen Kurzschluss gesichert werden müssen (z. B. durch Abkleben der Pole).
- Finden sich unter der durchgestrichenen Mülltonne auf der Batterie zusätzlich die Zeichen Cd, Hg oder Pb ist das ein Hinweis darauf, dass die Batterie gefährliche Schadstoffe enthält. (»Cd« steht für Cadmium, »Pb« für Blei und »Hg« für Quecksilber).

Hinweis zur Abfallvermeidung

Indem Sie die Lebensdauer Ihrer Altgeräte verlängern, tragen Sie dazu bei, Ressourcen effizient zu nutzen und zusätzlichen Müll zu vermeiden. Die Lebensdauer Ihrer Altgeräte können Sie verlängern indem Sie defekte Altgeräte reparieren lassen. Wenn sich Ihr Altgerät in gutem Zustand befindet, könnten Sie es spenden, verschenken oder verkaufen.

HINWEISE ZUR ENTSORGUNG



Wenn es in Ihrem Land eine gesetzliche Regelung zur Entsorgung von elektrischen und elektronischen Geräten gibt, weist dieses Symbol auf dem Produkt oder auf der Verpackung darauf hin, dass dieses Produkt nicht im Hausmüll entsorgt werden darf. Stattdessen muss es zu einer Sammelstelle für das Recycling von elektrischen und elektronischen Geräten gebracht werden. Durch regelkonforme Entsorgung schützen Sie die Umwelt und die Gesundheit Ihrer Mitmenschen vor negativen Konsequenzen. Informationen zum Recycling und zur Entsorgung dieses Produkts, erhalten Sie von Ihrer örtlichen Verwaltung oder Ihrem Hausmüllentsorgungsdienst.

Dieses Produkt enthält Batterien. Wenn es in Ihrem Land eine gesetzliche Regelung zur Entsorgung von Batterien gibt, dürfen die Batterien nicht im Hausmüll entsorgt werden. Informieren Sie sich über die örtlichen Bestimmungen zur Entsorgung von Batterien. Durch regelkonforme Entsorgung schützen Sie die Umwelt und die Gesundheit Ihrer Mitmenschen vor negativen Konsequenzen.

KONFORMITÄTSERKLÄRUNG

**Hersteller:**

Chal-Tec GmbH, Wallstraße 16, 10179 Berlin, Deutschland.

Importeur für Großbritannien:

Berlin Brands Group UK Ltd
PO Box 1145
Oxford, OX1 9UW
United Kingdom

Hiermit erklärt Chal-Tec GmbH, dass der Funkanlagentyp Arizona Sing der Richtlinie 2014/53/EU entspricht. Der vollständige Text der EU-Konformitätserklärung ist unter der folgenden Internetadresse verfügbar: use.berlin/10037817

Dear Customer,

Congratulations on purchasing this device. Please read the following instructions carefully and follow them to prevent possible damages. We assume no liability for damage caused by disregard of the instructions and improper use. Scan the QR code to get access to the latest user manual and more product information.



CONTENTS

Technical Data	24
Safety Instructions	25
Device Overview	27
Control Panel	28
Connections	29
Operation	31
Cleaning and Maintenance	35
Troubleshooting	36
Disposal Considerations	38
Declaration of Conformity	38

TECHNICAL DATA

Item number	10037817
Power supply	DC input: 9V 1A (AC adaptor supplied for AC 100-240 V ~ 50/60 Hz)
Operation temperature	0 °C bis +35 °C
Speakers	1 x 4"
Speaker output	1 x 8 W = 8 W RMS
Microphone connections	2 x 6.3 mm microphone jack
Line-In	3.5 mm AUX jack
Compatible discs	CD, CD+G, CD-R, CD-RW
BT frequency	2402-2480 MHz
BT transmission power	≤ -3.325 dBm

SCOPE OF DELIVERY

- Jukebox (1x)
- RCA cable (1x)
- Wired microphone (1x)
- Instruction manual (1x)
- AC Adapter (DC 9 V, 1 A) (1x)

SAFETY INSTRUCTIONS

General information

- **Lightning** - If you are not going to use the device for a long time or if there is a storm, disconnect the plug from the electrical outlet and disconnect the device from the antenna connector. This will avoid damage to the product that may be caused by lightning or overvoltage.
- **Overload** - Do not overload power outlets, extension cords, or built-in power outlets, as this may result in a fire or electric shock.
- **Foreign objects and liquid** - Never push objects of any kind through openings in the device as they may touch dangerous voltage points or short out parts, which could result in a fire or electric shock. Never spill liquids of any kind on the device.
- **Repairs and maintenance** - Do not attempt to service this product yourself, as opening or removing covers will expose you to dangerous voltages or other hazards. Leave all maintenance to qualified service personnel.
- **Damage requiring service** - Disconnect the power plug from the outlet and consult a qualified specialist if any of the following conditions occur:
 - a) If the power cord or plug is damaged.
 - b) If liquid has been spilled or objects have fallen onto the product.
 - c) If the product has been exposed to rain or water.
 - d) If the product has been dropped or damaged.
 - e) If the product has a markedly reduced performance.
- **Replacement parts** - When replacement parts are required, make sure that the service professional who replaces the parts only uses replacement parts that have been approved by the manufacturer or that have the same characteristics as the original part. Unauthorized replacement may result in fire, electric shock or other hazards.
- **Heat** - Do not place the unit near heat sources such as radiators, heaters, stoves or other products (including amplifiers).

Special Instructions

- This device may only be used by children from the age of 8 and up and by persons with reduced physical, sensory and mental capabilities or a lack of experience and / or knowledge if they are supervised or have been instructed in the safe use of the device and have understood the resulting dangers.
- Cleaning and user maintenance should not be done by children unless they are 8 years of age or older and are supervised.
- Children must not play with the device.
- Ensure children and babies do not play with plastic bags or any packaging materials.
- Mains plug/power adaptor is used as disconnect device and it should remain readily operable during intended use.
- In order to disconnect the apparatus from the mains completely, the main plug/power adaptor should be disconnected from the mains socket outlet completely.

DEVICE OVERVIEW

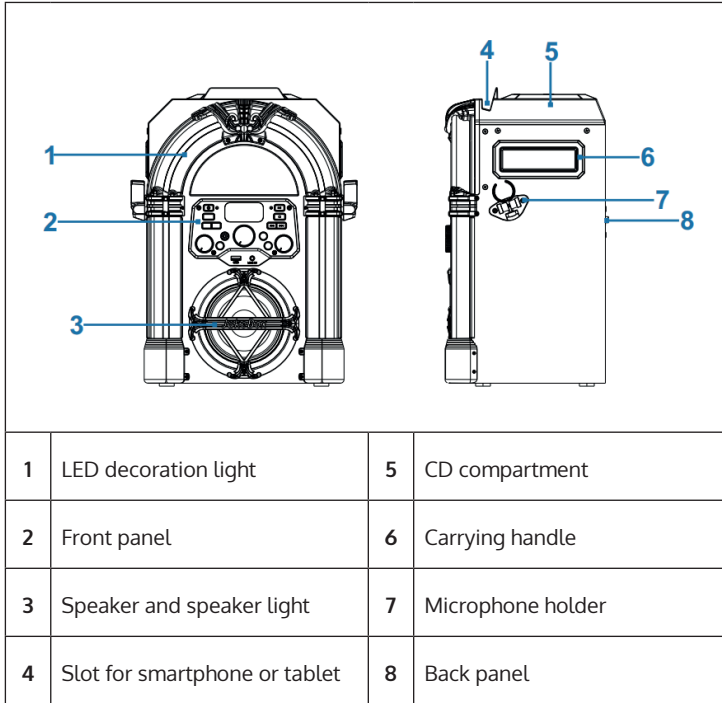

CONTROL PANEL

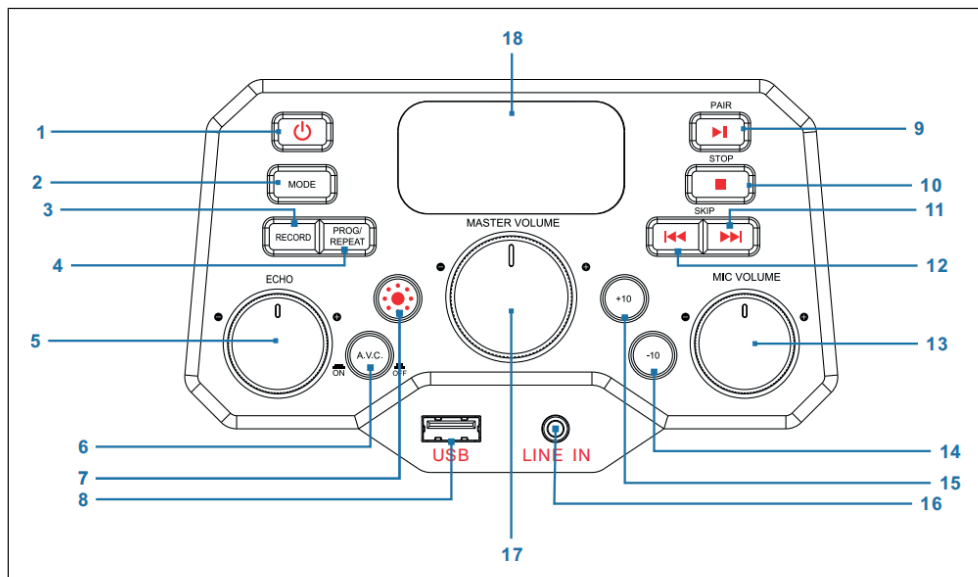

1	Power on/off button	10	STOP button
2	MODE button	11	SKIP+ button: (next track)
3	RECORD button	12	SKIP- button (previous track)
4	PROG/REPEAT button	13	MIC VOLUME knob (microphone volume)
5	ECHO knob	14	-10 button (skip previous 10 tracks)
6	A.V.C. on/of button (Auto Voice Control)	15	+10 button (skip next 10 tracks)
7	Light Mode button	16	LINE IN jack (3.5 mm)
8	USB port	17	MASTER VOLUME knob
9	PAIR button (Play/Pause/Pairing)	18	LED display

CONNECTIONS

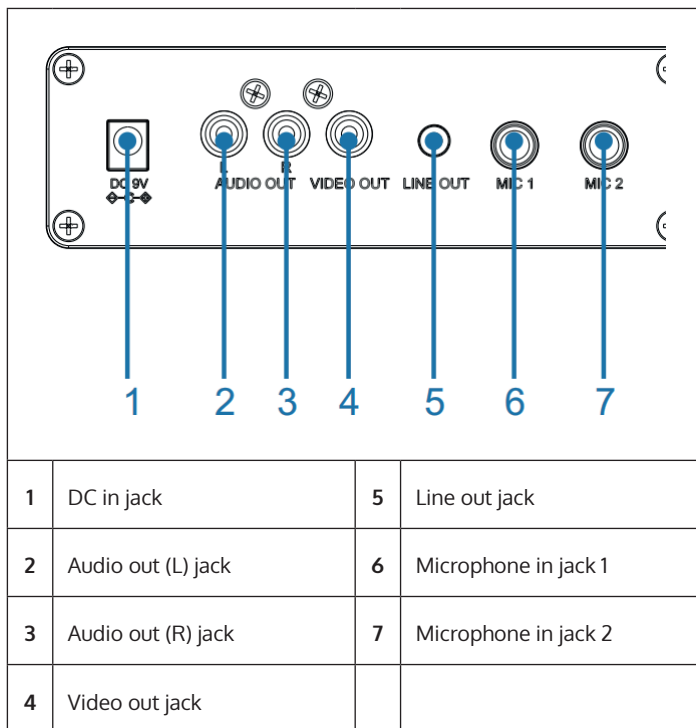

Connecting Power Source

1. Place the unit on a flat, stable surface.
2. Connect AC adaptor (provided) into the DC IN jack (1) on the back panel of the unit and plug the the other end to the mains outlet.

Connecting the Microphone

Connect the microphone into MIC 1 jack (6) on the back panel as well as MIC 2 jack (7) on the back panel (when desired).

Note: Do not drop or tap the Microphone as damage to the Microphone or speakers may occur. Do not twirl the microphone by cord as it will cause damage to the encased wiring.

Connecting the Unit to a TV

To output the video, lyrics and audio to your TV, perform the following steps:

1. Connect the RCA video cable (Yellow) to the VIDEO OUT jack (4) and the audio cables (White and Red) to the AUDIO OUT jacks (2 & 3) located on the back of the jukebox.
2. Connect the opposite end of the RCA video cable (Yellow) to the VIDEO IN jack and the audio cables (White and Red) to the AUDIO IN on your TV.

NOTES:

- This unit can be used with or without a TV, but it is highly recommended to use a TV in order to utilize all the features.
 - Also refer to the TV's User Guide.
 - To see the lyrics on the screen, you must use a CD+G disc or MP3+G files.
-

Connecting to Line In Jack

1. Press the POWER button (1) on the front panel to turn the unit on.
2. Insert the 3.5 mm audio cable (not included) into the LINE IN jack (16) on the front panel.
3. Press the MODE button (2) on the front panel to switch to AUX mode.
4. Use the controls on the connected device to begin playing audio routed through the unit.

Connecting to Line Out Jack

This unit can be connected to another audio system for greater audio output via 3.5 mm AUX cord (not included).

1. Plug one end of AUX cord into the LINE OUT jack (5) located on the back panel.
2. Plug the other end of the AUX cord into the Line In jack on your separate audio device. You may need to refer the instructions of your separate audio device for more details.

OPERATION

First Steps

- Read this instruction manual carefully.
- Remove the appliance from the box.
- Remove the packaging and save it for future use (for example when moving the unit).

Disco Lights

There are three light modes as follows:

- **Light mode 1:** The unit will synchronize to the music being played or with the sound when you speak or sing into the microphone.
- **Light mode 2:** The unit will light up with random colors and patterns.
- **Light mode 3:** The light effects will be turned off.

NOTE: When the unit is turned on, the Light mode 1 is automatically activated. Press LIGHT MODE button (7) on the front panel to switch to Light mode 2, and press again to turn off the light.

Playing a CD

1. Press the POWER button (1) on the front panel to turn the unit on
2. Lift open the CD door (on top of the wooden cabinet) and insert a CD (with standard or MP3+G files) or a CD+G by gently pressing it on the center spindle. Then close the CD door.

What is a CD+G?

A CD+G (CD+Graphics) is the standard format for most karaoke discs that will display the words on the screen.

What is an MP3+G

MP3+G is the newest format for karaoke music utilizing the MP3's small file size. It will display the words on the screen.

3. Repeatedly press the MODE button (2) on the front panel to select the CDG/CD mode; "----" will blink on the LED display (18) when searching the disc and then the total number of tracks will appear.
4. Press the PAIR button (9) on the front panel to start playback. If listening to a CD+G file, the image and lyrics will appear on the TV screen (if connected). When a CDG disc is inserted, the CDG indicator will light.
 - If connected to a TV you will see the selected song and folders on the TV screen.
 - Press the SKIP+ (11) or SKIP- button (12) on the front panel to choose the song that you want to play.
5. Adjust the volume to a comfortable level using the MASTER VOLUME knob (17) on the front panel.
6. Connect microphone(s), and slide the ON/OFF switch on the microphone to the ON position.
7. Rotate the MIC VOLUME knob (13) on the front panel to increase or decrease the microphone volume as you desired, which will affect both microphones.
8. Rotate the ECHO knob (5) on the front panel to adjust the echo effect for your voice.
9. Press A.V.C button (6) on the front panel, the lead vocal will be decreased and covered by your voice when you're singing a song with microphone. This function is only applicable to the songs recorded with separated vocals that is downloaded.

NOTES:

- Never place anything other than a CD in the compartment, as foreign objects can damage the unit.
 - If no disc is inserted, "no" will appear on the display.
 - If connected to a TV or other audio source, adjust the volume of the TV using its own volume control.
-

Playing Songs from the USB

1. Press the POWER button (1) on the front panel to turn the unit on.
2. Insert a USB flash drive into the USB slot (8) on the front panel of the unit.
3. Repeatedly press the MODE button (2) on the front panel to select the USB mode. "USB" will be shown on the display and "USB" will blink when searching the drive and then the total number of tracks will appear.

NOTE: It is highly recommended to have it connected to a TV for USB playback.

4. Press the PAIR button (9) on the front panel to start playback. If listening to an MP3+G file, the image and lyrics will appear on the TV screen (if connected).
-

NOTES:

- If connected to a TV you will see the selected song and folders on the TV screen.
 - Press the SKIP- (12) and SKIP+ (11) buttons on the front panel to choose the song that you want to play.
-

5. Adjust the volume to a comfortable level using the MASTER VOLUME knob (17) on the front panel.
-

NOTE: If connected to a TV or other audio source, adjust the volume of the TV using its own volume control.

6. Connect microphone(s), and slide the ON/OFF switch on the microphone to the ON position.
7. Rotate the MIC VOLUME knob (13) on the front panel to increase or decrease the microphone volume as you desired, which will affect both microphones.
8. Rotate the ECHO knob (5) on the front panel to adjust the echo effect for your voice.
9. REPEAT:
 - During playback, press the PROG/REPEAT button(3) on the front panel once to repeatedly play the selected song, the REPEAT indicator will blink rapidly.
 - Press it again to repeatedly play the selected folder, the REPEAT indicator will blink slowly.
 - Press it again to repeatedly play all the folders, the REPEAT indicator will turn solid red.
 - Press it again to cancel the repeat function, the REPEAT indicator will turn off.
10. PAUSE:
 - During playback, if you wish to pause the music momentarily, press the PAIR button (9) on the front panel, the PLAY/PAUSE indicator will blink. Press again to resume normal playback.
11. Press the STOP button (10) on the front panel to stop playback.
12. Press the POWER button(1) on the front panel to turn the unit off.

Using a BT Device

1. Connect the unit as described previously. Press the POWER button (1) on the front panel to turn the unit on.
2. Repeatedly press MODE button (2) on the front panel to select BT. "bt" will appear in the LED display and BT indicator on the front panel will flash blue. The unit automatically searches for and pairs a previously paired BT device (if previously paired). If no previously paired devices are present, connect as shown in the next step.

NOTE: You can also long press the PAIR button (9) on the front panel to disconnect any paired devices in order to pair another device.

3. Turn on your device's BT option in settings to search for a discoverable device with a BT signal. Select "Arizona Sing" from the device results on the BT menu.

Note: Also refer to the user manual of your BT device for detailed instructions.

4. The BT indicator will light solid blue and a chime will sound.

NOTES:

- If your BT prompts you for a pass code during the pairing process, please enter "0000" to connect.
- On some BT devices, once pairing is complete, select your BT device as "Use as Audio Device" or similar.
- If connection is lost after successful pairing, check to make sure the distance between speaker and BT enabled device does not exceed 10 meters (30 feet).

-
5. Start playback of your BT device. Press the PAIR button (9) on the front panel during playback to pause the song.
 6. Advance or go back one track by pressing the "SKIP- (12) and SKIP+ (11) buttons on the front panel.

Using recording function

1. To record your singing as well as the music, press the RECORD button (3) on the front panel, the POWER indicator will flash green and then turn solid green, the recording will begin.
2. When done recording, press the RECORD button (3) again, the POWER indicator will turn off.
3. The recorded audio file will be recorded onto the USB drive.

4. To listen to the recorded song, press the MODE button (2) on the front panel to switch to USB mode, you can find the recorded song in the REC file. Press th SKIP- (12) and SKIP+ (11) buttons to choose the song that you want to play.
5. Press the PAIR button (9) to play the selected song.

NOTE: The recording function is available in BT, AUX, and CD mode. While in CD mode, it can only record the songs with CD, CD-R, CD-RW, and CD+G format, not available for MP3 format.

Using programming function

1. When the unit is on, press STOP button (10) to enter into STOP mode, press the PROG/REPEAT button (4). The PROGRAM indicator will blink and "01" will appear on the display indicating the first program is ready to program.
2. Select the first track by using the SKIP- (12) and SKIP+ (11) buttons.
3. Press the PROG/REPEAT button (4) again to confirm the entry.
4. Repeat to set up to 20 tracks into memory. When done, press the PAIR button (9) to start playback.

NOTES:

- Press the STOP button (10) TWICE to stop and clear the program.
 - You can program up to 20 tracks for playback in any desired order. If more than 20 tracks are attempted to be programmed, "FUL" will appear in the display.
 - The programming function is available in CD and USB mode.
-

CLEANING AND MAINTENANCE

- Disconnect the appliance from the power source when cleaning.
- If the unit becomes dusty, wipe it with a soft and dry duster.
- Use a soft cloth to clean this appliance. Do not use any wax, polish sprays, or abrasive cleaners on the unit.

Note: Never allow any water or other liquids to get inside the unit while cleaning.

TROUBLESHOOTING

Before taking the unit to be repaired, please check the following table when a problem occurs. Contact the manufacturer or the customer service if the problem cannot be solved with the following information.

Problem	Possible Cause/Solution
No power	Power is not on; press the POWER button (1) to turn power on.
	Confirm the AC adapter is connected securely to the back of the unit.
	Connect the unit to a different outlet.
	If using batteries, replace with new ones.
No sound (general)	MASTER VOLUME is set to minimum; raise volume.
	Correct function was not selected; select using the MODE button (2).
	If using an external device, raise the volume.
No sound (if connected to a TV)	Volume on the TV is muted or too low. Adjust the volume as desired.
	Correct source (usually AV) was not selected on the TV's menu.
Lyrics do not appear on the TV screen	If connected to a TV, Video plug is not connected properly, check carefully and connect it properly.
	If connected to a TV, select the correct source on the TV (usually AV).
	The file/track being played is not a track recording with lyrics. These are the only files that allow you to view the lyrics on the TV screen.
	Nothing will appear on the TV screen when using LINE IN or BT.

Problem	Possible Cause/Solution
No sound from the microphone	Make sure the microphone is firmly connected to the MIC 1 or MIC 2 jack.
	Make sure the Mic's ON/OFF switch on the Mic is set to the ON position
	Make sure the microphone's volume is not set too low.
	MASTER VOLUME is set to minimum; raise volume.
File(s) on USB jack not playing	The file is corrupted; replace the file.
	The file is not in a format this unit will play.
	The connected USB device is not supported by the jukebox.
The BT device cannot be paired or connected with the unit.	You have not activated the BT function of your device; please refer to the BT device user's manual.
	The system is not in pairing mode; press the PLAY/PAUSE button to restart pairing.
The Music is not available on the unit after successfully connecting the BT.	Ensure your BT device can support the A2DP BT profile.
	The volume on the external BT device is set to low or muted; raise as desired.

DISPOSAL CONSIDERATIONS



If there is a legal regulation for the disposal of electrical and electronic devices in your country, this symbol on the product or on the packaging indicates that this product must not be disposed of with household waste. Instead, it must be taken to a collection point for the recycling of electrical and electronic equipment. By disposing of it in accordance with the rules, you are protecting the environment and the health of your fellow human beings from negative consequences. For information about the recycling and disposal of this product, please contact your local authority or your household waste disposal service.

This product contains batteries. If there is a legal regulation for the disposal of batteries in your country, the batteries must not be disposed of with household waste. Find out about local regulations for disposing of batteries. By disposing of them in accordance with the rules, you are protecting the environment and the health of your fellow human beings from negative consequences.

DECLARATION OF CONFORMITY



Manufacturer:

Chal-Tec GmbH, Wallstrasse 16, 10179 Berlin, Germany.

Importer for Great Britain:

Berlin Brands Group UK Ltd
PO Box 1145
Oxford, OX1 9UW
United Kingdom

Hereby, Chal-Tec GmbH declares that the radio equipment type Arizona Sing is in compliance with Directive 2014/53/EU. The full text of the EU declaration of conformity is available at the following internet address: use.berlin/10037817

For Great Britain: Hereby, Chal-Tec GmbH declares that the radio equipment type Arizona Sing is in compliance with the relevant statutory requirements. The full text of the declaration of conformity is available at the following internet address: use.berlin/10037817

Cher client, chère cliente,

Toutes nos félicitations pour l'acquisition de ce nouvel appareil. Lisez attentivement les indications suivantes et suivez-les pour éviter d'éventuels dommages. Nous ne saurions être tenus pour responsables des dommages dus au non-respect des consignes et à la mauvaise utilisation de l'appareil. Scannez le QR-Code pour obtenir la dernière version du mode d'emploi ainsi que d'autres informations concernant le produit :



SOMMAIRE

Fiche technique	40
Consignes de sécurité	41
Aperçu de l'appareil	43
Panneau de commande	44
Connexions	45
Utilisation	47
Nettoyage et entretien	52
Identification et résolution des problèmes	52
Conseils pour le recyclage	54
Déclaration de conformité	54

FICHE TECHNIQUE

Numéro d'article	10037817
Alimentation	Entrée DC : 9V 1A (Adaptateur AC fourni pour AC 100-240 V ~ 50/60 Hz)
Température de fonctionnement	0 °C à +35 °C
Enceinte	1 x 4"
Puissance de sortie de l'enceinte	1 x 8 W = 8 W RMS
Prises micro	2 x entrées de 6,3 mm
Entrée de ligne	Prise AUX 3,5 mm
Disques compatibles	CD / CD+G / CD-R / CD-RW
Fréquence de BT	2402-2480 MHz
Puissance d'émission BT	≤ -3.325 dBm

CONTENU DE L'EMBALLAGE

- Jukebox (1x)
- Câble RCA (1x)
- Câble de micro (1x)
- Mode d'emploi (1x)
- Adaptateur secteur AC (DC 9 V, 1 A) (1x)

CONSIGNES DE SÉCURITÉ

Consignes générales

- **Foudre** - Si vous prévoyez de ne pas utiliser l'appareil pendant une longue période ou en cas d'orage, retirez la fiche de la prise ou débranchez l'antenne de l'appareil. Cela empêchera la foudre et les surtensions d'endommager le produit.
- **Surcharge** - Ne surchargez pas les prises électriques, les rallonges ou les prises électriques intégrées car cela pourrait provoquer un incendie ou une électrocution.
- **Corps étrangers et liquides** - Ne glissez jamais d'objets de quelque sorte que ce soit à travers les ouvertures de l'appareil, car ils pourraient entrer en contact avec des points à la tension dangereuse ou court-circuiter des pièces, ce qui pourrait provoquer un incendie ou une électrocution. Ne renversez jamais de liquides de quelque sorte que ce soit sur l'appareil.
- **Réparations et maintenance** - Ne tentez pas de réparer ce produit vous-même car vous vous exposeriez à des tensions dangereuses ou à d'autres risques en ouvrant ou en retirant les couvercles. Confiez toute la maintenance à un personnel qualifié.
- **Dégâts nécessitant l'intervention d'un professionnel** - Débranchez la fiche d'alimentation de la prise et consultez un spécialiste qualifié si l'un des cas suivants se produit :
 - a) Si le câble d'alimentation ou la prise est endommagé.
 - b) Si du liquide a été renversé ou si des objets sont tombés sur le produit.
 - c) Si le produit a été exposé à la pluie ou à l'eau.
 - d) Si le produit a fait une chute ou a été endommagé.
 - e) Si les performances du produit sont nettement réduites.
- **Pièces de remplacement** - Si des pièces de rechange sont nécessaires, assurez-vous que l'entreprise spécialisée n'utilise que des pièces approuvées par le fabricant ou ayant les mêmes propriétés que la pièce d'origine. Le remplacement non autorisé peut entraîner un incendie, un choc électrique ou d'autres dangers.
- **Chaleur** - Ne placez pas l'appareil à proximité de sources de chaleur telles que des radiateurs, des grilles de chauffage, des fours ou d'autres produits (y compris les amplificateurs).

Consignes particulières

- Les enfants à partir de 8 ans et les personnes souffrant de handicaps mentaux, sensoriels et physiques ne peuvent utiliser l'appareil que s'ils ont été parfaitement familiarisés avec les fonctions et les précautions de sécurité par une personne responsable et s'ils comprennent les risques associés.
- Le nettoyage et l'entretien par l'utilisateur ne doivent pas être effectués par des enfants sauf s'ils sont âgés de plus de 8 ans et sont sous surveillance.
- Les enfants ne sont pas autorisés à jouer avec l'appareil.
- Ne laissez pas les jeunes enfants et les bébés jouer avec les sacs en plastique et autres matériaux d'emballages.
- Assurez-vous que la fiche d'alimentation / l'adaptateur secteur est toujours facilement accessible afin que l'appareil puisse être rapidement déconnecté de l'alimentation électrique en cas d'urgence.
- Lorsque vous n'utilisez plus l'appareil, éteignez-le et débranchez la fiche de la prise.

APERÇU DE L'APPAREIL

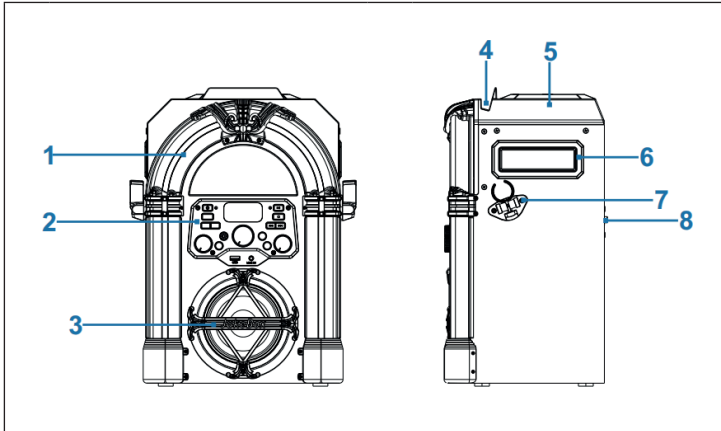

1	Eclairage décoratif LED	5	Compartiment CD
2	Face avant	6	Poignée de transport
3	Enceinte et éclairage d'enceinte	7	Support de micro
4	Support pour smartphone et tablette	8	Dos de l'appareil

PANNEAU DE COMMANDE

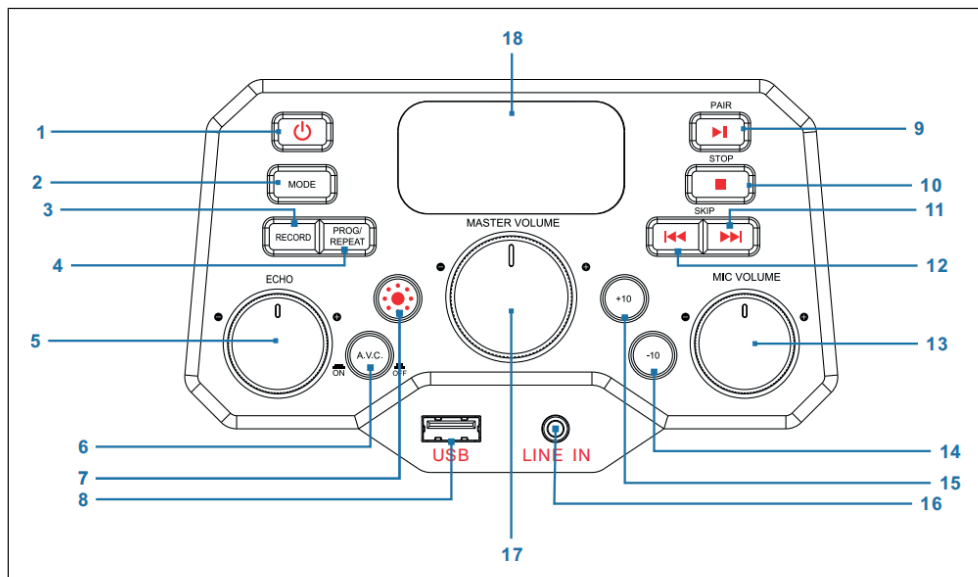

1	Touche de marche/arrêt	10	STOP : Touche stop
2	MODE : Touche mode	11	SKIP+ : titre suivant
3	RECORD : Touche d'enregistrement	12	SKIP- : Titre précédent
4	PROG/REPEAT : Touche mémorisation / répétition	13	MIC VOLUME : (volume du micro)
5	ECHO : Réglage de l'effet écho	14	-10 : saut arrière de 10 titres
6	A.V.C : Auto-Voice-Control activer /désactiver	15	+10 : saut avant de 10 titres
7	Touche du mode éclairage	16	LINE IN : Prise Line-In 3,5 mm
8	USB : Port USB	17	MASTER VOLUME : Réglage du volume principal
9	PAIR : Touche Play/ Pause/Connexion	18	Écran LED

CONNEXIONS

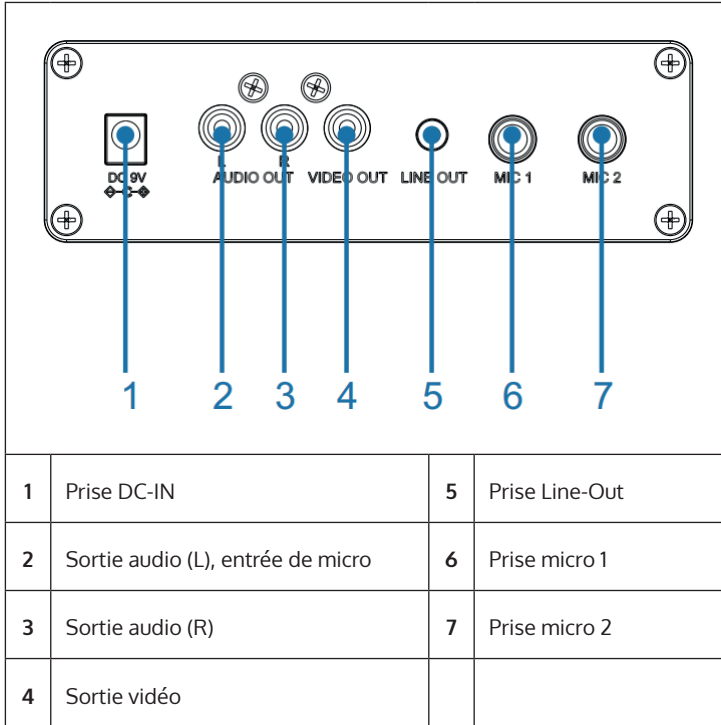

Branchement au secteur

1. Placez l'appareil sur une surface plane et solide.
2. Connectez une extrémité de l'adaptateur secteur (inclus) à la prise DC-IN à l'arrière de l'appareil et branchez l'autre extrémité dans la prise.

Prise micro

Connectez le micro à la prise micro 1 MIC 1 (6) à l'arrière de l'appareil et (si nécessaire) à la connexion micro MIC 2 (7).

Remarque : Ne faites pas tomber le micro car cela pourrait l'endommager ainsi que les enceintes. Ne faites pas tourner le micro au bout de son câble car vous risquez de l'endommager.

Connexion de l'appareil à un téléviseur

Pour lire la vidéo, les paroles et l'audio sur votre téléviseur, suivez les étapes suivantes ci-après :

1. Connectez le câble vidéo RCA (jaune) à la sortie vidéo VIDEO OUT (4) et les câbles audio (blanc et rouge) aux sorties audio AUDIO OUT (2 & 3) à l'arrière de l'appareil.
2. Connectez l'autre extrémité du câble vidéo RCA (jaune) au port d'entrée vidéo et les câbles audio au port d'entrée audio de votre téléviseur.

REMARQUES :

- Cet appareil peut être utilisé avec ou sans téléviseur. Cependant, il est recommandé d'utiliser l'appareil avec un téléviseur afin de pouvoir utiliser toutes les fonctions.
 - Lisez le mode d'emploi de votre téléviseur.
 - Pour voir les paroles des chansons sur l'écran, vous devez utiliser des disques CD+G ou des fichiers MP3+G.
-

Prise Line-In

3. Pour éteindre l'appareil, appuyez sur la touche de Marche/arrêt (1).
4. Branchez le câble audio de 3,5 mm (non fourni) dans la prise d'entrée de ligne LINE IN (16) à l'avant de l'appareil.
5. Appuyez sur la touche mode (2) à l'avant de l'appareil pour sélectionner le mode AUX.
6. Utilisez les touches de l'appareil connecté pour lire des fichiers audio sur l'appareil.

Prise Line-Out

Cet appareil peut être connecté à un autre système audio pour une meilleure sortie audio par câble AUX de 3,5 mm (non inclus).

1. Branchez une extrémité du câble AUX dans le port de sortie LINE OUT (5) à l'arrière de l'appareil.
2. Branchez l'autre extrémité du câble AUX dans l'entrée Line-In de votre périphérique audio externe. Si nécessaire, reportez-vous au mode d'emploi de l'appareil externe.

UTILISATION

Premiers pas

- Lisez attentivement le mode d'emploi.
- Retirez l'appareil de son emballage.
- Retirez tout le matériel d'emballage et conservez-le pour une utilisation future (par exemple pour un déménagement).

Lumières disco

L'appareil dispose de trois modes d'éclairage :

- **Mode éclairage 1 :** L'appareil se synchronise sur la musique en cours de lecture ou le son que vous avez prononcé / chanté.
- **Mode éclairage 2 :** L'appareil s'allume dans des couleurs et des motifs aléatoires.
- **Mode éclairage 3 :** Effets de lumière désactivés.

REMARQUE : Lorsque vous allumez l'appareil, le mode d'éclairage 1 s'active automatiquement. Appuyez sur la touche mode d'éclairage (7) à l'avant de l'appareil pour changer le mode d'éclairage. Appuyez à nouveau sur la touche pour désactiver l'éclairage.

Lecture d'un CD

1. Pour allumer l'appareil, appuyez sur la touche de Marche/arrêt (1).
2. Ouvrez le compartiment CD (sur le dessus du boîtier en bois) et insérez un CD (avec des fichiers standard ou des fichiers MP3 + G) ou CD + G et appuyez doucement dessus sur l'axe central. Fermez ensuite le compartiment CD.

Qu'est-ce qu'un CD+G ?

Un CD + G (CD + Graphics) est le format standard de la plupart des CD de karaoké qui peuvent afficher du texte à l'écran.

Qu'est-ce qu'un MP3+G ?

MP3 + G est le dernier format de musique de karaoké utilisant la taille de fichier MP3 la plus compacte. Les paroles s'affichent à l'écran.

3. Appuyez plusieurs fois sur la touche MODE (2) à l'avant de l'appareil pour choisir le mode CDG/CD. L'écran affiche "---" en clignotant pendant la recherche du CD. Puis l'écran affiche le nombre total de titres.
4. Appuyez sur la touche PAIR (9) à l'avant de l'appareil pour démarrer la lecture. Si vous utilisez un fichier CD + G, l'image et les paroles seront affichées sur l'écran du téléviseur (si connecté). Lorsqu'un disque CDG est inséré, le témoin CDG s'allume.
 - Si l'appareil est connecté à un téléviseur, les morceaux et les dossiers sélectionnés seront affichés sur l'écran du téléviseur.
 - Appuyez sur la touche SKIP+ (11) ou SKIP- (12) à l'avant de l'appareil pour sélectionner le morceau que vous souhaitez lire.
5. Réglez un volume agréable avec MASTER VOLUME (17).
6. Branchez un (deux) micro(s) et glissez l'interrupteur ON/OFF du micro en position "ON" (marche).
7. Tournez la commande de volume du micro MIC VOLUME (13) à l'avant de l'appareil pour régler le volume du micro. La commande agit sur les deux micros.
8. Tournez la commande ECHO (5) sur le panneau avant pour donner à votre voix un effet d'écho.
9. Appuyez sur la touche A.V.C. (6) à l'avant de l'appareil pour baisser le volume de la voix principale afin qu'elle soit couverte par votre voix lorsque vous chantez une chanson avec un micro. Cette fonction s'applique seulement aux morceaux enregistrés et téléchargés avec des voix séparées.

REMARQUES :

- Insérez uniquement des CD dans le compartiment CD. Faute de quoi vous risquez d'endommager votre appareil.
 - En l'absence de CD, l'écran affiche "no"
 - Lorsque l'appareil est branché à un téléviseur ou à une source audio autre, réglez le volume depuis le téléviseur ou depuis la source audio.
-

Lecture par USB

1. Pour allumer l'appareil, appuyez sur la touche de Marche/arrêt (1).
2. Insérez une clé USB dans le port USB (8) à l'avant de l'appareil.
3. Appuyez plusieurs fois sur la touche MODE (2) à l'avant pour choisir le mode USB. L'écran affiche "USB" et clignote pendant la recherche de la clé USB. Puis l'écran affiche le nombre total de titres se trouvant sur la clé USB.

REMARQUE : il est recommandé de connecter l'appareil à un téléviseur pour la lecture par USB.

4. Pour démarrer la lecture, appuyez sur PAIR (9) à l'avant de l'appareil. Si vous utilisez un fichier MP3 + G, l'image et les paroles s'affichent sur l'écran du téléviseur (si connecté).

REMARQUES :

- Si l'appareil est connecté à un téléviseur, les morceaux et les dossiers sélectionnés s'affichent sur l'écran du téléviseur.
 - Pour sélectionner le morceau que vous souhaitez lire, appuyez sur les touches SKIP- (12) et SKIP+ (11) à l'avant de l'appareil.
-

5. Réglez un volume agréable avec MASTER VOLUME (17).

REMARQUE : Si vous avez connecté l'appareil à un téléviseur ou à une autre source audio, utilisez son réglage du volume.

6. Branchez un micro et glissez l'interrupteur ON/OFF du micro en position "ON" (marche).
7. Réglez le volume du micro avec MIC VOLUME (13) à l'avant de l'appareil. La commande agit sur les deux micros.
8. Tournez la commande ECHO (5) sur le panneau avant pour donner à votre voix un effet d'écho.
9. Répétition (REPEAT)
 - Pendant la lecture, appuyez une fois sur PROG / REPEAT (3) à l'avant de l'appareil pour répéter le morceau sélectionné. Le témoin de répétition clignote rapidement.
 - Appuyez à nouveau sur la touche pour répéter le dossier sélectionné. Le témoin de répétition clignote lentement.
 - Appuyez une troisième fois sur la touche pour répéter tous les dossiers. Le témoin de répétition reste allumé en rouge.
 - Appuyez une quatrième fois sur la touche pour annuler la fonction de répétition. Le témoin de répétition s'éteint.
10. Mettre en pause (PAUSE) :
 - Pour mettre en pause la musique pendant la lecture, appuyez sur PAIR (9) à l'avant de l'appareil. L'affichage PLAY/PAUSE se met à clignoter. Appuyez une nouvelle fois sur la touche pour reprendre la lecture normale.
11. Appuyez sur la touche STOP (10) à l'avant de l'appareil pour arrêter la lecture.
12. Pour éteindre l'appareil, appuyez sur la touche de Marche/arrêt (1).

Utilisation d'un appareil BT

1. Branchez l'appareil comme décrit plus haut. Pour allumer l'appareil, appuyez sur la touche de Marche/arrêt (1) à l'avant de l'appareil.
2. Appuyez plusieurs fois sur la touche MODE (2) pour choisir BT. L'écran LED affiche "bt" et le témoin de BT clignote en bleu à l'avant de l'appareil. L'appareil recherche automatiquement des appareils BT disponibles à proximité et se connecte automatiquement avec un appareil déjà connu (si une connexion a déjà été réalisée avec cet appareil). Si vous n'avez encore jamais connecté d'appareil BT externe, établissez la connexion en suivant les étapes ci-après.

REMARQUE : Pour établir la connexion avec un autre appareil BT, maintenez la touche PAIR (9) à l'avant de l'appareil pour déconnecter tous les appareils couplés et connecter un nouvel appareil.

3. Activez la fonction BT sur votre appareil externe. Choisissez "Arizona Sing" dans la liste des appareils disponibles.

Remarque : Pour plus d'informations, reportez-vous au mode d'emploi du périphérique externe.

4. Le témoin BT reste alors allumé en bleu et l'appareil émet un bip.

REMARQUES :

- S'il vous est demandé un code PIN pour établir la connexion BT, saisissez "0000".
- Avec certains appareils, une fois la connexion établie, vous devez sélectionner "Utiliser comme appareil audio" ou quelque chose de similaire.
- Si la connexion se coupe après un couplage réussi, rapprochez l'appareil externe de votre appareil. La distance doit être inférieure à 10 mètres (30 pieds)

-
5. Démarrez la lecture sur votre appareil externe BT. Pour mettre en pause la musique pendant la lecture, appuyez sur PAIR (9) à l'avant de l'appareil.
 6. Sauter la piste précédente / suivante en appuyant sur les touches SKIP- (12) et SKIP+ (11) à l'avant de l'appareil.

Fonction d'enregistrement

1. Pour enregistrer à la fois votre chant et la musique, appuyez sur le bouton RECORD (3) à l'avant de l'appareil. Le témoin de marche clignote alors en vert. Lorsqu'il reste allumé en vert fixe, l'enregistrement commence.
2. Une fois l'enregistrement terminé, appuyez de nouveau sur la touche RECORD (3). Le témoin de marche s'éteint.
3. Le fichier enregistré est mémorisé sur la clé USB.
4. Pour écouter un titre enregistré, appuyez sur la touche MODE (2) à l'avant de l'appareil pour passer en mode USB. Vous trouverez le morceau enregistré dans le fichier REC. Appuyez sur les touches SKIP- (12) et SKIP+ (11) pour sélectionner le morceau souhaité.
5. Appuyez sur la touche PAIR (9) pour lire le titre sélectionné.

REMARQUE : la fonction d'enregistrement est disponible avec les modes BT, AUX et CD. En mode CD, les titres ne peuvent être enregistrés qu'aux formats CD, CD R, CD RW et CD+G. Elle n'est pas disponible pour le format MP3.

Fonction mémoire

1. L'appareil allumé, appuyez sur la touche STOP (10) pour accéder au mode STOP. Appuyez ensuite sur la touche PROG/REPEAT (4). Le témoin de mémorisation clignote et l'écran affiche "01", indiquant que le premier morceau peut être sauvegardé.
2. Choisissez le premier titre avec les touches SKIP-(12) et SKIP+ (11).
3. Appuyez de nouveau sur la touche PROG/REPEAT (4) pour confirmer la saisie.
4. Répétez le processus pour mémoriser jusqu'à 20 titres. Lorsque vous avez terminé, appuyez sur la touche PAIR (9) pour démarrer la lecture.

REMARQUES :

- Appuyez deux fois sur STOP (10) pour arrêter le processus de mémorisation et supprimer la liste en mémoire.
 - Vous pouvez mémoriser une liste de lecture comprenant jusqu'à 20 titres dans l'ordre que vous souhaitez. Si vous essayez de mémoriser plus de 20 titres, l'écran affichera "FUL".
 - La fonction mémorisation est disponible en mode CD et USB.
-

NETTOYAGE ET ENTRETIEN

- Avant le nettoyage, débranchez la fiche d'alimentation de la prise.
- Si l'appareil est poussiéreux, essuyez -le avec un plumeau doux et sec.
- Pour le nettoyage, utilisez uniquement un chiffon doux. N'utilisez en aucun cas de la cire, un spray de polissage ou des produits agressifs.

Remarque : Assurez-vous qu'aucun liquide ne pénètre à l'intérieur de l'appareil pendant le nettoyage.

IDENTIFICATION ET RÉOLUTION DES PROBLÈMES

Avant d'envoyer l'appareil en cas de problème ou de contacter le service client, consultez les suggestions de dépannage dans le tableau ci-dessous. Si les informations suivantes ne vous permettent pas de résoudre le problème, contactez le fabricant ou le service client.

Problème	Cause possible / Solution
L'appareil est éteint.	L'appareil est éteint. Pour allumer l'appareil, appuyez sur la touche de marche/arrêt (1).
	Vérifiez que l'adaptateur secteur est bien branché à l'arrière de l'appareil.
	Branchez la fiche dans une autre prise.
	Si vous utilisez des piles, essayez de les changer.
Pas de son (général)	Le volume MASTER VOLUME est réglé au minimum. Augmentez le volume.
	Vous n'avez pas choisi la bonne fonction. Choisissez la bonne fonction avec la touche MODE (2).
	Si vous utilisez un appareil externe, augmentez le volume sur ce dernier.
Pas de son (appareil connecté à un téléviseur)	Le téléviseur est sur muet ou le volume est réglé trop bas. Réglez le volume à votre convenance.
	Vous n'avez pas choisi la bonne source (généralement AV) dans le menu TV.

Problème	Cause possible / Solution
Les paroles des chansons ne s'affichent pas sur l'écran du téléviseur.	Si l'appareil est connecté à un téléviseur, le connecteur du câble vidéo peut ne pas être correctement connecté. Vérifiez cela et établissez la connexion.
	Lorsque l'appareil est connecté à un téléviseur, choisissez la bonne source (généralement AV).
	Le fichier ou le titre lu ne contient pas de paroles de chansons.
	Si vous utilisez la Line In ou le BT, rien ne s'affichera sur l'écran du téléviseur.
Pas de son au micro	Vérifiez que le micro est bien branché sur MIC1 ou MIC2.
	Vérifiez que l'interrupteur ON/OFF du micro est en position "ON" (marche).
	Vérifiez que le volume du micro n'est pas réglé trop bas.
	Le volume MASTER VOLUME est réglé au minimum. Augmentez le volume.
Les fichiers sur clé USB ne sont pas lus.	Le fichier utilisé est défectueux. Remplacez le fichier.
	Le format de fichier n'est pas lisible par l'appareil.
	La clé USB branchée n'est pas reconnue par l'appareil.
Impossible de connecter un appareil BT externe avec l'appareil.	La fonction BT de votre appareil externe n'est pas activée. Lisez le mode d'emploi de votre appareil externe.
	L'appareil ne se trouve pas en mode d'appairage. Pour effectuer l'appairage de nouveau, appuyez sur la touche PAIR.
La musique n'est pas disponible après l'établissement d'une connexion BT.	Vérifiez que votre appareil externe BT prend en charge le profil A2DP-BT.
	Le volume de l'appareil externe BT est réglé trop bas ou sur muet. Ajustez-le.

CONSEILS POUR LE RECYCLAGE



S'il existe une réglementation pour l'élimination ou le recyclage des appareils électriques et électroniques dans votre pays, ce symbole sur le produit ou sur l'emballage indique que cet appareil ne doit pas être jeté avec les ordures ménagères. Vous devez le déposer dans un point de collecte pour le recyclage des équipements électriques et électroniques.

La mise au rebut conforme aux règles protège l'environnement et la santé de vos semblables des conséquences négatives. Pour plus d'informations sur le recyclage et l'élimination de ce produit, veuillez contacter votre autorité locale ou votre service de recyclage des déchets ménagers.

Ce produit contient des piles. S'il existe une réglementation pour l'élimination ou le recyclage des piles dans votre pays, vous ne devez pas les jeter avec les ordures ménagères. Renseignez-vous sur les dispositions locales relatives à la collecte des piles usagées. La mise au rebut conforme aux règles protège l'environnement et la santé de vos semblables des conséquences négatives.

DÉCLARATION DE CONFORMITÉ



Fabricant :

Chal-Tec GmbH, Wallstraße 16, 10179 Berlin, Allemagne.

Importateur pour la Grande Bretagne :

Berlin Brands Group UK Ltd
PO Box 1145
Oxford, OX1 9UW
United Kingdom

Le soussigné, Chal-Tec GmbH, déclare que l'équipement radioélectrique du type Arizona Sing est conforme à la directive 2014/53/UE. Le texte complet de la déclaration UE de conformité est disponible à l'adresse internet suivante : use.berlin/10037817

Estimado cliente:

Le felicitamos por la adquisición de este producto. Lea atentamente el siguiente manual y siga cuidadosamente las instrucciones de uso con el fin de evitar posibles daños. La empresa no se responsabiliza de los daños ocasionados por un uso indebido del producto o por haber desatendido las indicaciones de seguridad. Escanee el siguiente código QR para obtener acceso al manual de usuario más reciente y otra información sobre el producto.



ÍNDICE

Datos técnicos	56
Indicaciones de seguridad	57
Descripción del aparato	59
Panel de control	60
Conexiones	61
Funcionamiento	63
Limpieza y cuidado	68
Detección y reparación de anomalías	68
Retirada del aparato	70
Declaración de conformidad	70

DATOS TÉCNICOS

Número de artículo	10037817
Alimentación	Entrada CC: 9V 1A (Adaptador CA incluido para CA 100-240 V ~ 50/60 Hz)
Temperatura de funcionamiento	0 °C a +35 °C
Altavoz	1 x 4"
Potencia de salida altavoz	1 x 8 W = 8 W RMS
Conexiones de micrófono	2 entradas de micrófono de 6,3 mm
Entrada de línea	Toma AUX 3,5 mm
Discos compatibles	CD, CD+G, CD-R, CD-RW
Frecuencia BT	2402-2480 MHz
Potencia de transmisión BT	≤ -3.325 dBm

CONTENIDO DEL ENVÍO

- Gramola (x1)
- Cable RCA (x1)
- Micrófono de cable (x1)
- Manual de instrucciones (x1)
- Fuente de alimentación CA (CC 9V, 1A) (x1)

INDICACIONES DE SEGURIDAD

Indicaciones generales

- **Rayos**- Si no va a utilizar la unidad durante un período prolongado de tiempo, o si hay rayos, desenchufe la unidad de la toma de corriente y desconecte el conector de la antena. Esto evitará que el producto resulte dañado por los rayos y las subidas de tensión.
- **Sobrecarga** - No sobrecargue las tomas de corriente, los alargadores o los receptáculos integrales, ya que puede provocar un incendio o una descarga eléctrica.
- **Entrada de objetos extraños y líquidos**- No introduzca nunca objetos de ningún tipo en el producto a través de las aberturas, ya que podrían tocar puntos de tensión peligrosos o provocar un cortocircuito en las piezas que podría dar lugar a un incendio o a una descarga eléctrica. No derrame nunca líquidos de ningún tipo sobre la unidad.
- **Reparación y mantenimiento**- No intente reparar este producto usted mismo, ya que al abrir o retirar las cubiertas puede exponerse a voltajes peligrosos u otros riesgos. Remita todas las reparaciones a personal de servicio cualificado.
- **Daños que requieren servicio técnico** - Desenchufe este producto de la toma de corriente y diríjase a personal de servicio cualificado siempre que se produzca alguna de las siguientes situaciones:
 - a) Si el cable de alimentación o el enchufe están dañados.
 - b) Si se ha derramado líquido o han caído objetos sobre el producto.
 - c) Si el producto ha sido expuesto a la lluvia o al agua.
 - d) Si el producto se ha caído o dañado.
 - e) Si el producto presenta un rendimiento significativamente reducido.
- **Piezas de repuesto** - Cuando se necesiten piezas de repuesto, asegúrese de que el servicio técnico que las sustituya utilice únicamente piezas de repuesto aprobadas por el fabricante o que tengan las mismas características que la pieza original. Las sustituciones no autorizadas pueden provocar incendios, descargas eléctricas u otros peligros.
- **Calor** - No instale el aparato cerca de fuentes de calor como radiadores, registros de calor, estufas u otros productos (incluidos amplificadores).

Instrucciones especiales

- Este aparato puede ser utilizado por niños a partir de 8 años y por personas con capacidades físicas, sensoriales o mentales reducidas o con falta de experiencia y/o conocimientos, siempre que se les supervise o instruya sobre cómo usar el aparato de forma segura y entiendan los peligros que conlleva.
- La limpieza y el mantenimiento no deben ser realizados por niños, a menos que tengan 8 años o más y sean supervisados.
- Los niños no deben jugar con el aparato.
- Asegúrese de que los niños y bebés no jueguen con las bolsas de plástico ni otras partes del embalaje.
- Asegúrese de que el enchufe/fuente de alimentación esté accesible para poder desenchufar el aparato en caso de emergencia.
- Cuando ya no necesite utilizar el aparato, apáguelo y desconecte el enchufe de la toma de corriente.

DESCRIPCIÓN DEL APARATO

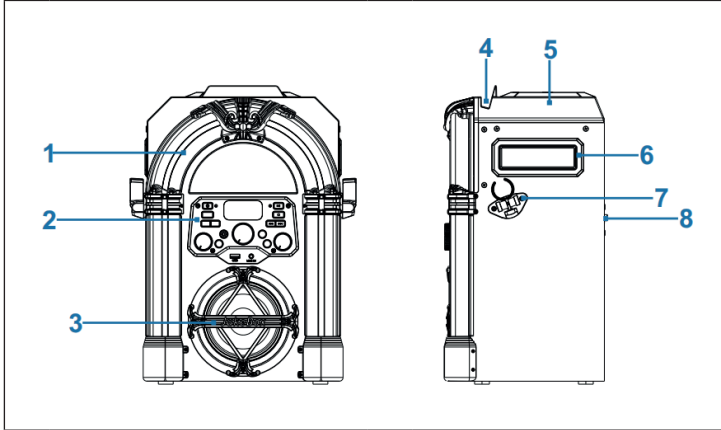

1	Luces LED decorativas	5	Compartimento de CD
2	Parte delantera	6	Asa de transporte
3	Altavoz e iluminación del altavoz	7	Soporte para el micrófono
4	Soporte para smartphone o tablet	8	Parte trasera

PANEL DE CONTROL

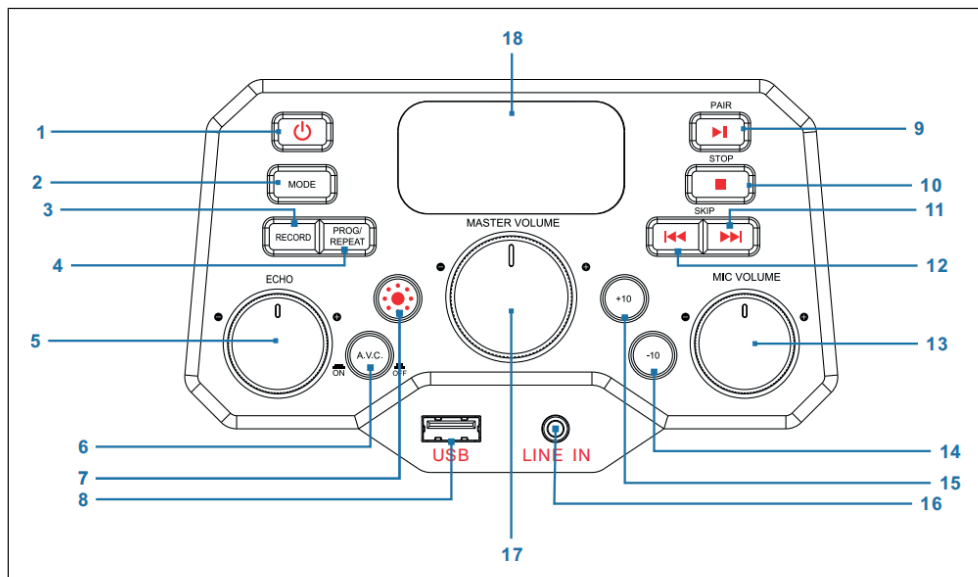

1	Tecla de encendido/apagado	10	STOP : tecla de parada
2	MODE : tecla de modo	11	SKIP+ : pista siguiente
3	RECORD : tecla de grabación	12	SKIP- : pista anterior
4	PROG/REPEAT : tecla de memoria/repetición	13	MIC VOLUME : regulador de volumen del micrófono
5	ECHO : regulador para el ajuste del eco	14	-10 : saltar las 10 pistas anteriores
6	A.V.C. : activar/desactivar control automático de voz	15	+10 : saltar las 10 pistas siguientes
7	Tecla de modo de iluminación	16	LINE IN : conexión de entrada de línea de 3,5 mm
8	USB : toma USB	17	MASTER VOLUME : regulador de volumen principal
9	PAIR : tecla Play/Pause/sincronización	18	Pantalla LED

CONEXIONES

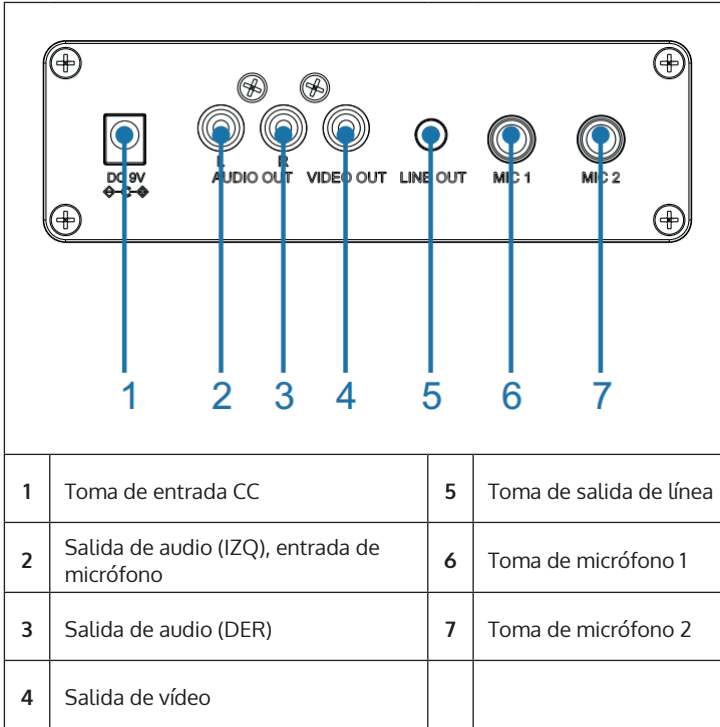

Conexión a la red eléctrica

1. Coloque el aparato en una superficie estable y plana.
2. Conecte un extremo de la fuente de alimentación (incluida en el envío) a la toma de entrada de CC situada en la parte trasera del aparato y el otro extremo, a la toma de corriente.

Toma de micrófono

Conecte el micrófono a la toma de micrófono 1 MIC 1 (6) situada en la parte trasera del aparato, y (si lo desea) a la toma de micrófono MIC 2 (7).

Nota: no deje caer el micrófono, ya que tanto este como los altavoces podrían sufrir daños. No agarre el micrófono por el cable, pues el cableado recubierto podría sufrir daños.

Cómo conectar el aparato a un televisor

Para poder reproducir vídeos, textos de canciones y audio a través de un televisor, debe seguir estos pasos:

1. Conecte el cable de vídeo RCA (amarillo) a la salida de vídeo VIDEO OUT (4) y el cable de audio (blanco y rojo) a las salidas de audio AUDIO OUT (2 y 3) situadas en la parte trasera del aparato.
2. Conecte el otro extremo del cable de vídeo RCA (amarillo) a la entrada de vídeo y el cable de audio, a la entrada de audio de su televisor.

NOTA:

- Este aparato puede utilizarse sin y con televisor. No obstante, se recomienda utilizarlo con un televisor para poder disfrutar de todas las funciones.
 - Consulte el manual de instrucciones de su televisor.
 - Para poder ver los textos de canciones en pantalla, deben utilizarse discos CD+G o archivos MP3+G.
-

Conexión de entrada de línea

3. Pulse la tecla de encendido/apagado (1) para encender el aparato.
4. Conecte el cable de audio de 3,5 mm (no incluido en el envío) a la toma de entrada de línea LINE IN (16) situada en la parte delantera del aparato.
5. Pulse la tecla MODE (2) en la parte frontal del aparato para seleccionar el modo AUX.
6. Utilice los botones del dispositivo conectado para reproducir archivos de audio a través del aparato.

Toma de salida de línea

Para una mayor transmisión de audio, este aparato se puede conectar a otro equipo de audio mediante un cable AUX de 3,5 mm (no incluido en el envío).

1. Conecte un extremo del cable AUX a la salida de línea LINE OUT (5) situada en la parte trasera del aparato.
2. Conecte el otro extremo del cable AUX a la entrada de línea de su dispositivo de audio externo. Para ello, consulte también el manual de instrucciones del dispositivo externo.

FUNCIONAMIENTO

Primeros pasos

- Lea atentamente el manual de instrucciones.
- Retire el aparato de su embalaje.
- Retire todo el material de embalaje y consérvelo para un uso posterior (por ejemplo, en caso de mudanza).

Luces de discoteca

El aparato dispone de tres modos de iluminación:

- **Modo de iluminación 1:** el aparato se sincroniza con la música que se reproduce o con el tono en el que usted habla o canta.
- **Modo de iluminación 2:** el aparato se ilumina en colores y diseños aleatorios.
- **Modo de iluminación 3:** los efectos de luz están desactivados.

NOTA: si enciende el aparato, automáticamente se activa el nivel de iluminación 1. Pulse la tecla del modo de iluminación (7) en la parte delantera del aparato para cambiar al modo de iluminación 2. Pulse de nuevo la tecla para desactivar el modo de iluminación.

Reproducción de CD

1. Pulse la tecla de encendido/apagado (1) para encender el aparato.
2. Abra el compartimento del CD (en la parte superior de la carcasa de madera) e introduzca un CD (con archivos estándar o MP3+G) o un CD+G y presiónelo ligeramente contra el eje central. A continuación, cierre el compartimento del CD.

¿Qué es un CD+G?

Un CD+G (CD+gráficos) es el formato estándar para la mayoría de CD de karaoke, donde se muestran palabras en pantalla.

¿Qué es un MP3+G?

MP3+G es el formato más nuevo para la música de karaoke que utiliza MP3 del tamaño de archivo más pequeño. Las palabras aparecen en la pantalla.

3. Pulse varias veces la tecla MODE (2) en la parte delantera del aparato para seleccionar el modo CDG/CD. En la pantalla LED (18) parpadea "----" mientras se detecta el CD. A continuación, se muestra el número total de pistas en pantalla.
4. Pulse la tecla PAIR (9) en la parte delantera del aparato para iniciar la reproducción. Si utiliza un archivo CD+G, aparece la imagen y el texto de la canción en la pantalla del televisor (si está conectado). Si utiliza un disco CDG, se ilumina el indicador correspondiente.
 - Si el aparato está conectado a un televisor, se muestran las canciones y carpetas seleccionadas en la pantalla del televisor.
 - Pulse en la parte delantera del aparato SKIP+ (11) o SKIP- (12) para seleccionar la canción que desea reproducir.
5. Con el regulador de volumen MASTER VOLUME (17), seleccione el volumen a un nivel agradable.
6. Conecte un (dos) micrófono/s y desplace el interruptor ON/OFF del micrófono a la posición "ON" (encendido).
7. Gire el regulador de volumen del micrófono MIC VOLUME (13) en la parte delantera del aparato para regular el volumen del micrófono. El ajuste afecta a los dos micrófonos.
8. Gire el regulador ECHO (5) en la parte delantera para darle a su voz un efecto eco.
9. Pulse la tecla A.V.C. (6) en la parte delantera del aparato para reducir el volumen de la voz principal para que quede tapada por su voz cuando cante una canción con el micrófono. Esta función solo puede utilizarse en canciones con las voces grabadas y descargadas por separado.

NOTAS:

- Introduzca exclusivamente CD en el compartimento para CD. De lo contrario, podría averiarse el aparato.
 - Si no hay ningún CD dentro, en pantalla aparece "no".
 - Si el aparato se ha conectado a un televisor o a otra fuente de audio, adapte el volumen a través del televisor o de la otra fuente de audio.
-

Reproducción USB

1. Pulse la tecla de encendido/apagado (1) para encender el aparato.
2. Conecte un dispositivo USB a la toma USB (8) de la parte delantera del aparato.
3. Pulse varias veces la tecla MODE (2) en la parte delantera para seleccionar el modo USB. "USB" aparece en pantalla y parpadea mientras se detecta el dispositivo USB. A continuación, aparece el número total de canciones contenidas en el dispositivo USB.

NOTA: se recomienda conectar el aparato para la reproducción USB a un televisor.

4. Para iniciar la reproducción, pulse la tecla PAIR (9) en la parte delantera del aparato. Si está escuchando un archivo MP3+G, en la pantalla del televisor aparecerán la imagen y los textos de la canción (si está conectado).

NOTAS:

- Si el aparato está conectado a un televisor, se muestran las canciones y carpetas seleccionadas en la pantalla del televisor.
 - Para seleccionar la canción que desea reproducir, pulse las teclas SKIP- (12) y SKIP+ (11) en la parte superior del aparato.
-

5. Con el regulador de volumen MASTER VOLUME (17), seleccione el volumen a un nivel agradable.

NOTA: si ha conectado el aparato a un televisor o a otra fuente de audio, utilice su regulación de volumen.

6. Conecte un micrófono y desplace el interruptor ON/OFF del micrófono a la posición "ON" (encendido).
7. Ajuste el volumen del micrófono con el regulador MIC VOLUME (13) en la parte delantera del aparato. Esto afecta a ambos micrófonos.
8. Para ajustar el efecto del eco en su voz, gire el regulador ECHO (5) en la parte delantera del aparato.
9. Repetir (REPEAT):
 - Durante la reproducción, pulse la tecla PROG/REPEAT (3) en la parte delantera del aparato para repetir la canción seleccionada. El indicador de repetición parpadea rápidamente.
 - Presione de nuevo la tecla para repetir la carpeta seleccionada. El indicador de repetición parpadea lentamente.
 - Presione una tercera vez la tecla para repetir todas las carpetas. El indicador de repetición se ilumina de manera permanente.
 - Presione la tecla una cuarta vez para desactivar la función de repetición. El indicador de repetición se apaga.
10. Pausar (PAUSE):
 - Durante la reproducción, pulse la tecla PAIR (9) en la parte delantera del aparato para pausar la música. El indicador PLAY/PAUSE parpadea. Pulse de nuevo la tecla para continuar con la reproducción.
11. Pulse la tecla STOP (10) en la parte delantera del aparato para detener la reproducción.
12. Pulse el botón de encendido/apagado (1) para apagar el aparato.

Utilizar un dispositivo BT

1. Conecte el aparato como se ha descrito anteriormente. Para encender el aparato, pulse la tecla de encendido/apagado (1) en la parte delantera del aparato.
2. Pulse varias veces la tecla MODE (2) en la parte delantera del aparato para seleccionar BT. "bt" aparece en la pantalla LED y el indicador BT de la parte delantera del aparato parpadea. El aparato busca automáticamente dispositivos BT disponibles cercanos y se conecta automáticamente al aparato con el que se haya sincronizado anteriormente (si existe). Si todavía no se ha conectado un dispositivo BT externo, establezca la conexión como se describe en los siguientes pasos.

NOTA: para establecer la conexión con otro dispositivo BT, puede mantener presionada la tecla PAIR (9) en la parte delantera del aparato para desconectar todos los dispositivos sincronizados y conectar uno nuevo.

3. Active la función BT en su dispositivo BT. Seleccione en la lista del dispositivo externo "Arizona Sing".

Nota: para más detalles, consulte el manual de instrucciones del dispositivo externo.

4. El indicador BT se ilumina permanentemente en azul y suena un pitido.

NOTAS:

- Si es necesario introducir un PIN para establecer la conexión BT, introduzca "0000".
- En algunos dispositivos debe seleccionarse "utilizar como dispositivo de audio" o similar tras establecer la conexión.
- Si se desconecta la conexión tras una sincronización correcta, debe reducir la distancia entre el dispositivo externo y el aparato. La distancia no debe ser superior a 10 metros (30 pies).

-
5. Inicie la reproducción en su dispositivo BT externo. Durante la reproducción, pulse la tecla PAIR (9) en la parte delantera del aparato para pausar una canción.
 6. Pulsando las teclas SKIP- (12) y SKIP+ (11) en la parte delantera del aparato puede saltar a la pista anterior/siguiente.

Función de grabación

1. Para grabar tanto su canto como la música, pulse la tecla RECORD (3) en la parte delantera del aparato. El indicador de funcionamiento parpadea en verde. Si se ilumina en verde permanentemente, comienza la grabación.
2. Cuando termine con la grabación, pulse la tecla RECORD (3) de nuevo. El indicador de funcionamiento se apaga.
3. El archivo de audio grabado se guarda en la unidad USB.
4. Para escuchar la canción grabada, pulse la tecla MODE (2) en la parte delantera para pasar al modo USB. Podrá encontrar la canción grabada en los archivos REC. Pulse las teclas SKIP- (12) y SKIP+ (11) para seleccionar la canción correspondiente.
5. Pulse la tecla PAIR (9) para reproducir la canción seleccionada.

NOTA: la función de grabación está disponible en los modos BT, AUX y CD. En el modo CD solo pueden grabarse pistas en formato CD, CD-R, CD-RW y CD+G. No está disponible para el formato MP3.

Función de memoria

1. Con el aparato encendido, pulse la tecla STOP (10) para acceder al modo de parada. A continuación, pulse la tecla PROG/REPEAT (4), el indicador de la memoria parpadea y "01" aparece en pantalla para mostrar que se puede guardar la primera canción.
2. Seleccione la primera pista con las teclas SKIP- (12) y SKIP+ (11).
3. Pulse la tecla PROG/REPEAT (4) de nuevo para confirmar la selección.
4. Repita el proceso para guardar hasta 20 pistas. Cuando termine, pulse la tecla PAIR (9) para iniciar la reproducción.

NOTAS:

- Pulse dos veces la tecla STOP (10) para detener el proceso de memoria y eliminar la lista de memoria.
 - Puede guardar hasta 20 pistas para reproducir en el orden que desee. Si intenta guardar más de 20 pistas, aparecerá "FUL" en pantalla.
 - La función de memoria está disponible en el modo CD y USB.
-

LIMPIEZA Y CUIDADO

- Antes de limpiar el aparato, desconecte el enchufe de la toma de corriente.
- Frote el aparato con una bayeta seca y suave si tiene polvo.
- Utilice solo un paño suave para limpiar el aparato. Nunca utilice cera, sprays abrillantadores o limpiadores agresivos.

Nota: asegúrese de que durante la limpieza nunca se filtren líquidos al interior del aparato.

DETECCIÓN Y REPARACIÓN DE ANOMALÍAS

Antes de enviar el aparato por una avería o de contactar con el servicio de atención al cliente, compruebe la siguiente tabla con propuestas detalladas sobre reparación de anomalías. Si el problema persiste tras haber aplicado la siguiente información, contacte con el fabricante o el servicio de atención al cliente.

Problema	Posible causa/solución
El aparato está apagado.	El aparato está desconectado. Pulse la tecla de encendido/apagado (1) para encender el aparato.
	Asegúrese de que la fuente de alimentación esté correctamente conectada a la parte trasera del aparato.
	Introduzca el enchufe en otra toma de corriente.
	Si utiliza pilas, sustítúyalas.
No hay sonido (general)	El regulador de volumen MASTER VOLUME está ajustado al nivel mínimo. Aumente el volumen.
	No se ha seleccionado la función correcta. Seleccione la función correcta con la tecla MODE (2).
	Si utiliza un dispositivo externo, aumente su volumen.
No hay sonido (si lo conecta al televisor).	El televisor está silenciado o el volumen está ajustado a un nivel muy bajo. Ajuste el volumen como desee.
	En el menú del televisor no se ha seleccionado la fuente correcta (normalmente, AV).

Problema	Posible causa/solución
El texto de la canción no aparece en la pantalla del televisor.	Si el aparato está conectado a un televisor, puede ocurrir que el conector del cable de vídeo no está bien conectado. Compruébelo y establezca la conexión.
	Si el aparato está conectado a un televisor, seleccione la fuente correcta (normalmente, AV).
	El archivo/pista reproducida no contiene texto con canción.
	Si utiliza una toma de entrada de línea o BT, no se mostrará nada en la pantalla del televisor.
No se escucha el sonido del micrófono.	Asegúrese de que el micrófono esté bien conectado a la toma MIC1 o MIC2.
	Asegúrese de que el interruptor ON/OFF del micrófono se sitúe en la posición "ON" (encendido).
	Asegúrese de que el volumen del micrófono no esté ajustado al mínimo.
	El regulador de volumen MASTER VOLUME está ajustado al nivel mínimo. Aumente el volumen.
No se reproducen los archivos de un dispositivo USB.	El archivo utilizado está defectuoso. Sustituya el archivo.
	El formato de archivo no es compatible con el aparato.
	El dispositivo USB conectado no es compatible con el aparato.
No se puede conectar un dispositivo BT externo al aparato.	La función BT de su dispositivo externo está desactivada. Lea el manual de instrucciones del dispositivo externo.
	El aparato no se encuentra en modo sincronización. Para repetir la sincronización, pulse la tecla PAIR.
No se escucha la música tras establecer correctamente la conexión BT.	Asegúrese de que su dispositivo BT externo sea compatible con el perfil A2DP de BT.
	El volumen del dispositivo BT externo es demasiado bajo o está silenciado. Ajústelo.

RETIRADA DEL APARATO



Si en su país existe una disposición legal relativa a la eliminación de aparatos eléctricos y electrónicos, este símbolo estampado en el producto o en el embalaje advierte que no debe eliminarse como residuo doméstico. En lugar de ello, debe depositarse en un punto de recogida de reciclaje de aparatos eléctricos y electrónicos. Una gestión adecuada de estos residuos previene consecuencias potencialmente negativas para el medio ambiente y la salud de las personas. Puede consultar más información sobre el reciclaje y la eliminación de este producto contactando con su administración local o con su servicio de recogida de residuos.

Este producto contiene baterías. Si en su país existe una disposición legal relativa a la eliminación de baterías, estas no deben eliminarse como residuo doméstico. Infórmese sobre la normativa vigente relacionada con la eliminación de baterías. Una gestión adecuada de estos residuos previene consecuencias potencialmente negativas para el medio ambiente y la salud de las personas.

DECLARACIÓN DE CONFORMIDAD

**Fabricante:**

Chal-Tec GmbH, Wallstraße 16, 10179 Berlín, Alemania.

Importador para Gran Bretaña:

Berlin Brands Group UK Ltd

PO Box 1145

Oxford, OX1 9UW

United Kingdom

Por la presente, Chal-Tec GmbH declara que el tipo de equipo radioeléctrico Arizona Sing es conforme con la Directiva 2014/53/UE. El texto completo de la declaración UE de conformidad está disponible en la dirección Internet siguiente: use.berlin/10037817

Gentile cliente,

La ringraziamo per aver acquistato il dispositivo. La preghiamo di leggere attentamente le seguenti istruzioni per l'uso e di seguirle per evitare possibili danni. Non ci assumiamo alcuna responsabilità per danni scaturiti da una mancata osservazione delle avvertenze di sicurezza e da un uso improprio del dispositivo. Scansionare il codice QR seguente, per accedere al manuale d'uso più attuale e per ricevere informazioni sul prodotto.



INDICE

Dati tecnici	72
Avvertenze di sicurezza	73
Descrizione del dispositivo	75
Pannello di controllo	76
Connessioni	77
Utilizzo	79
Pulizia e manutenzione	84
Ricerca e correzione degli errori	84
Smaltimento	86
Dichiarazione di conformità	86

DATI TECNICI

Numero articolo	10037817
Alimentazione	Ingresso DC: 9V 1A (adattatore AC in dotazione per AC 100-240 V ~ 50/60 Hz)
Temperatura operativa	0 °C-+35 °C
Altoparlanti	1 x 4"
Potenza di uscita altoparlanti	1 x 8 W = 8 W RMS
Connessioni microfono	2 x ingressi microfono da 6,3 mm
Ingresso Line-In	Ingresso AUX da 3,5 mm
Dischi compatibili	CD/CD+G/CD-R/CD-RW
Frequenza BT	2402-2480 MHz
Potenza di trasmissione BT	≤ -3.325 dBm

VOLUME DI CONSEGNA

- Jukebox (1x)
- Cavo RCA (1x)
- Cavo microfono (1x)
- Manuale d'uso (1x)
- Adattatore AC (DC 9 V, 1 A) (1x)

AVVERTENZE DI SICUREZZA

Avvertenze generiche

- **Colpo di fulmine** - Se non si usa più il dispositivo o se ci sono temporali, staccare la spina dalla presa elettrica o scollegare il dispositivo dall'antenna. In questo modo si evitano danni al prodotto dovuti a colpi di fulmine e sovratensione.
- **Sovraccarico** - Non sovraccaricare prese elettriche, prolunghe o prese elettriche integrate, altrimenti possono risultare incendi o scosse elettriche.
- **Penetrazione di corpi estranei e liquidi** - Non inserire oggetti di alcun tipo nelle aperture del dispositivo, dato che potrebbero entrare in contatto con pericolosi punti di tensione o causare il cortocircuito di alcuni componenti, con il conseguente rischio di incendi o scosse elettriche. Non versare mai liquidi sul dispositivo.
- **Riparazione e manutenzione** - Non cercare di realizzare autonomamente opere di manutenzione sul dispositivo, dato che l'apertura o la rimozione della copertura possono esporre a tensioni pericolose o altri rischi. Lasciare che tutte le opere di manutenzione siano realizzate da personale di assistenza qualificato.
- **Danni che richiedono l'intervento del servizio di assistenza** - Staccare la spina dalla presa elettrica e rivolgersi a un'azienda tecnica qualificata nelle seguenti situazioni:
 - a) Se il cavo di alimentazione o spina sono danneggiati.
 - b) Se sono stati versati liquidi o sono caduti oggetti sul dispositivo.
 - c) Se il prodotto è stato esposto a pioggia o acqua.
 - d) Se il prodotto è caduto o è danneggiato.
 - e) Se il prodotto presenta prestazioni sensibilmente ridotte.
- **Pezzi di ricambio** - Se sono necessari pezzi di ricambio, assicurarsi che l'azienda tecnica responsabile della sostituzione utilizzi solo pezzi di ricambio autorizzati dal produttore o che presentano le stesse caratteristiche dei componenti originali. Una sostituzione non autorizzata può causare incendi, scosse elettriche o altri pericoli.
- **Calore** - Non posizionare il dispositivo vicino a fonti di calore, come termosifoni, batterie di riscaldamento, forni e altri prodotti (inclusi amplificatori).

Avvertenze particolari

- Questo dispositivo può essere utilizzato da bambini a partire da 8 anni e da persone con limitate capacità fisiche, psichiche e sensoriali o con conoscenza e/o esperienza insufficienti, solo se sono tenuti sotto controllo o se sono stati istruiti sulle modalità di utilizzo sicuro del dispositivo e comprendono i rischi che ne risultano.
- Pulizia e manutenzione da parte dell'utente non possono essere realizzate da bambini, a meno che siano maggiori di 8 anni e siano costantemente supervisionati.
- I bambini non devono giocare con il dispositivo.
- Assicurarsi che bambini e bebè non giochino con sacchetti di plastica o altri materiali di imballaggio.
- Assicurarsi che spina/adattatore siano sempre facilmente accessibili, in modo da poter scollegare rapidamente il dispositivo dalla presa elettrica in caso di emergenza.
- Quando non si usa più il dispositivo, spegnerlo e staccare la spina.

DESCRIZIONE DEL DISPOSITIVO

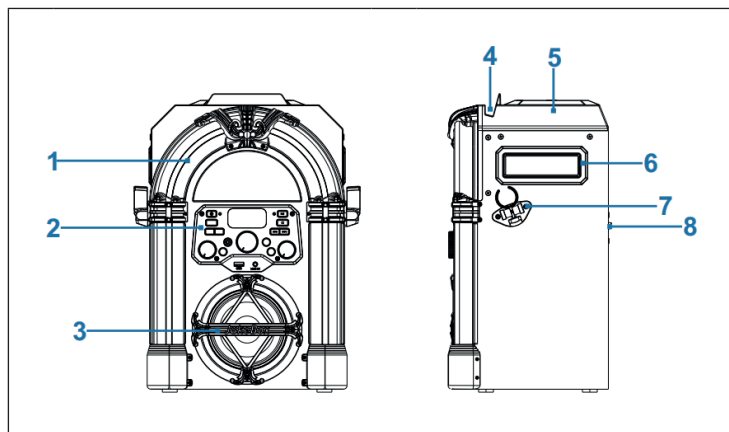

1	Luci LED decorative	5	Vano CD
2	Lato anteriore	6	Impugnatura di trasporto
3	Altoparlanti e illuminazione altoparlanti	7	Supporto microfono
4	Supporto per smartphone o tablet	8	Lato posteriore

PANNELLO DI CONTROLLO

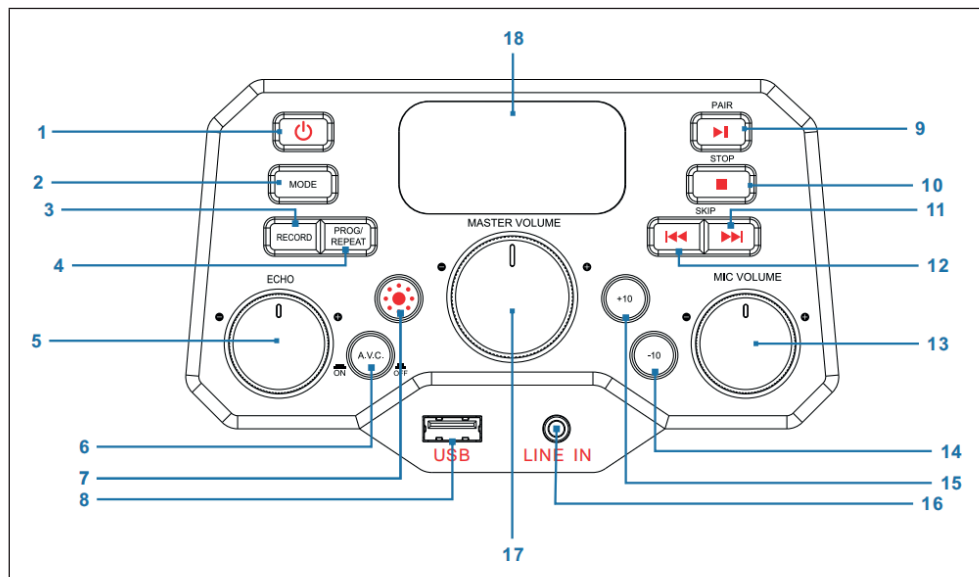

1	Tasto ON/OFF	10	STOP: tasto di arresto
2	MODE: tasto delle modalità	11	SKIP+: titolo successivo
3	RECORD: tasto di registrazione	12	SKIP-: titolo precedente
4	PROG/REPEAT: tasto memoria/ripetizione	13	MIC VOLUME: regolazione del volume del microfono
5	ECHO: manopola per impostare l'eco	14	-10: saltare i 10 titoli precedenti
6	A.V.C.: attivare/disattivare Auto-Voice-Control	15	+10: saltare i 10 titoli successivi
7	Tasto modalità di illuminazione	16	LINE IN: connessione Line-In da 3,5 mm
8	USB: connessione USB	17	MASTER VOLUME: regolazione del volume principale
9	PAIR: tasto Play/Pausa/Collegamento	18	Schermo LED

CONNESSIONI

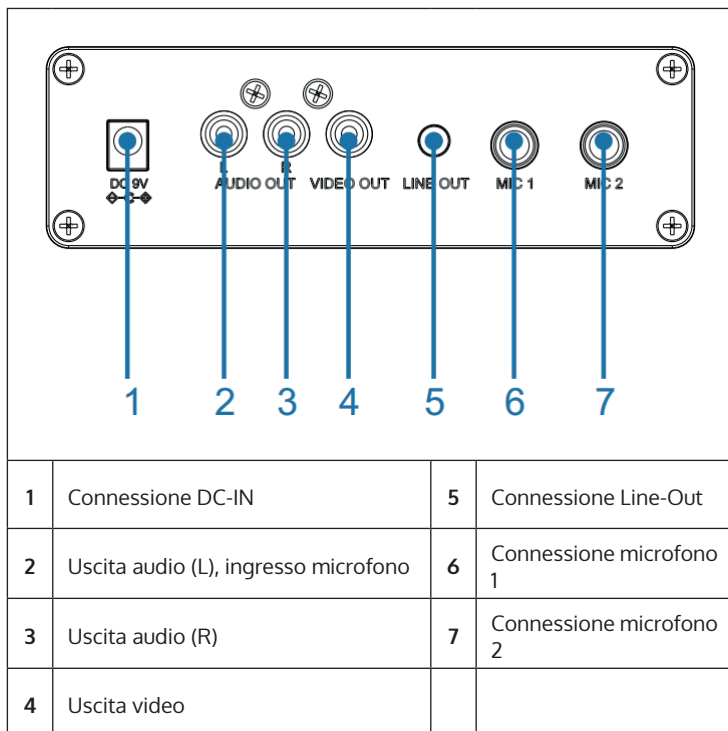

Connessione alla rete elettrica

1. Posizionare il dispositivo su una superficie piana e stabile.
2. Collegare un'estremità dell'adattatore (incluso nel volume di consegna) con la connessione DC-IN sul retro del dispositivo e inserire l'altra estremità in una presa elettrica.

Connessione microfono

Collegare il microfono alla connessione MIC 1 (6) sul retro del dispositivo e (se si desidera) con la connessione MIC 2 (7).

Nota: non far cadere il microfono, altrimenti si potrebbero danneggiare microfono e altoparlante. Non far volteggiare il microfono tenendolo dal cavo, altrimenti si danneggia il rivestimento del cavo.

Collegare il dispositivo a un televisore

Per riprodurre video, testi delle canzoni e audio dal televisore, è necessario seguire questi passaggi:

1. Collegare il cavo video RCA (giallo) con l'uscita video VIDEO OUT (4) e il cavo audio (bianco e rosso) con le uscite audio AUDIO OUT (2 & 3) sul retro del dispositivo.
2. Collegare l'altra estremità del cavo video RCA (giallo) con l'ingresso video e il cavo audio con l'ingresso audio del televisore.

NOTE:

- Il dispositivo può essere utilizzato con o senza televisore. Tuttavia, si consiglia l'utilizzo in combinazione con un televisore, in modo da poter utilizzare tutte le funzioni.
 - Rispettare le indicazioni sul manuale d'uso del televisore.
 - Per poter visualizzare i testi delle canzoni sullo schermo, è necessario utilizzare dischi CD+G o file MP3+G.
-

Connessione Line-In

3. Premere il tasto ON/OFF (1) per accendere il dispositivo.
4. Inserire il cavo audio da 3,5 mm (non incluso nel volume di consegna) nella connessione LINE IN (16) sul lato anteriore del dispositivo.
5. Premere MODE (2) sul lato anteriore del dispositivo per passare in modalità AUX.
6. Utilizzare i tasti del dispositivo collegato per riprodurre file audio dal dispositivo.

Connessione Line-Out

Per un'emissione audio di livello maggiore, questo dispositivo può essere collegato a un altro impianto audio con un cavo AUX da 3,5 mm (non incluso nel volume di consegna).

1. Inserire un'estremità del cavo AUX nell'uscita LINE OUT (5) sul retro del dispositivo.
2. Inserire l'altra estremità del cavo AUX nell'ingresso Line-In del dispositivo audio esterno. A tal fine, se necessario, consultare il manuale d'uso del dispositivo esterno.

UTILIZZO

Primi passaggi

- Leggere attentamente il manuale d'uso.
- Togliere il dispositivo dall'imballaggio.
- Rimuovere tutto il materiale d'imballaggio e conservarlo per futuri utilizzi (ad es. in caso di trasloco).

Luci da discoteca

Il dispositivo è dotato di tre modalità di illuminazione:

- **Modalità di illuminazione 1:** il dispositivo si sincronizza alla musica in riproduzione o all'audio di ciò che si dice/canta.
- **Modalità di illuminazione 2:** il dispositivo si illumina con colori e motivi casuali.
- **Modalità di illuminazione 3:** gli effetti luminosi vengono disattivati.

NOTA: quando si accende il dispositivo, viene attivata automaticamente la modalità di illuminazione 1. Premere il tasto della modalità di illuminazione (7) sul lato anteriore del dispositivo per passare alla modalità di illuminazione 2. Premere di nuovo il tasto per spegnere la luce.

Riproduzione CD

1. Premere il tasto ON/OFF (1) per accendere il dispositivo.
2. Aprire il vano CD (sul lato superiore dell'alloggiamento di legno) e inserire un CD (con file standard o MP3+G) o un CD+G e premere sul perno centrale facendo attenzione. Chiudere poi il vano CD.

Cos'è un CD+G?

Un CD+G (CD+grafica) è il formato standard della maggior parte dei CD per karaoke, che possono mostrare parole sullo schermo.

Cos'è un MP3+G?

MP3+G è il formato più recente per musica al karaoke, che utilizza file MP3 delle dimensioni più piccole. Le parole vengono mostrate sullo schermo.

3. Premere più volte MODE (2) sul lato anteriore del dispositivo per selezionare la modalità CDG/CD. Sullo schermo LED (18) lampeggia "----" mentre viene cercato un CD. In seguito viene mostrato sullo schermo il numero complessivo di titoli.
4. Premere PAIR (9) sul lato anteriore del dispositivo per avviare la riproduzione. Se si utilizza un file CD+G, sullo schermo del televisore (se collegato) vengono mostrati immagine e testo della canzone. Se viene inserito un CDG, si illumina l'indicazione CDG.
 - Se il dispositivo è collegato a un televisore, sul suo schermo vengono mostrate la canzone e la cartella selezionate.
 - Premere SKIP+ (11) o SKIP- (12) sul lato anteriore del dispositivo per selezionare la canzone da riprodurre.
5. Impostare il volume a un livello piacevole con la manopola MASTER VOLUME (17).
6. Collegare un microfono/due microfoni e posizionare l'interruttore ON/OFF del microfono su ON (acceso)
7. Girare la manopola MIC VOLUME (13) sul lato anteriore del dispositivo per impostare il volume del microfono. Questo ha effetto su entrambi i microfoni.
8. Girare la manopola ECHO (5) sul lato anteriore, per donare un effetto eco alla voce.
9. Premere A.V.C. (6) sul lato anteriore del dispositivo per abbassare il volume della voce principale, in modo che questa venga coperta da quella di chi canta al microfono. Questa funzione è disponibile solo per canzoni che sono state registrate e scaricate con traccia canora separata.

NOTE:

- Inserire solo CD nel vano CD. In caso contrario si potrebbe danneggiare il dispositivo.
 - Se non viene inserito alcun CD, sullo schermo compare "no".
 - Se il dispositivo è stato collegato a un televisore a un'altra sorgente audio, regolare il volume dal televisore o dall'altra sorgente audio.
-

Riproduzione USB

1. Premere il tasto ON/OFF (1) per accendere il dispositivo.
2. Inserire una chiavetta USB nella connessione USB (8) sul lato anteriore del dispositivo.
3. Premere più volte MODE (2) sul lato anteriore per selezionare la modalità USB. "USB" compare sullo schermo e lampeggia durante la ricerca della chiavetta USB. In seguito, viene mostrato il numero totale di brani sulla chiavetta USB.

NOTA: si consiglia di collegare il dispositivo a un televisore per la riproduzione USB.

4. Premere PAIR (9) sul lato anteriore del dispositivo per avviare la riproduzione. Se si ascolta un file MP3+G, sullo schermo del televisore (se collegato) vengono mostrati immagine e testi delle canzoni.
-

NOTE:

- Se il dispositivo è collegato a un televisore, sul suo schermo vengono mostrate la canzone e la cartella selezionate.
 - Per scegliere la canzone che si desidera riprodurre, premere SKIP- (12) e SKIP+ (11) sul lato anteriore del dispositivo.
-

5. Impostare il volume a un livello piacevole con la manopola MASTER VOLUME (17).
-

NOTA: se il dispositivo è stato collegato a un televisore o a un'altra sorgente audio, regolare il volume dal relativo dispositivo esterno.

6. Collegare un microfono e posizionare l'interruttore ON/OFF del microfono su ON (acceso).
7. Regolare il volume del microfono con la manopola MIC VOLUME (13) sul lato anteriore del dispositivo. Questo ha effetto su entrambi i microfoni.
8. Girare la manopola ECHO (5) sul lato anteriore, per donare un effetto eco alla voce.
9. Ripetizione (REPEAT):
 - Premere una volta PROG/REPEAT (3) sul lato anteriore del dispositivo durante la riproduzione per ripetere la canzone selezionata. L'indicazione della ripetizione lampeggia rapidamente.
 - Premere di nuovo il tasto per ripetere la cartella desiderata. L'indicazione della ripetizione lampeggia lentamente.
 - Premere il tasto una terza volta per ripetere tutte le cartelle. L'indicazione della ripetizione resta illuminata di rosso.
 - Premere il tasto una quarta volta per interrompere la funzione di ripetizione. L'indicazione della ripetizione scompare.
10. Mettere in pausa (PAUSE):
 - Premere PAIR (9) sul lato anteriore del dispositivo per mettere in pausa la musica in riproduzione. L'indicazione PLAY/PAUSE inizia a lampeggiare. Premere di nuovo il tasto per procedere con la normale riproduzione.
11. Premere STOP (10) sul lato anteriore del dispositivo per arrestare la riproduzione.
12. Premere il tasto ON/OFF (1) per spegnere il dispositivo.

Utilizzare un dispositivo BT

1. Collegare il dispositivo come descritto in precedenza. Premere il tasto ON/OFF (1) sul lato anteriore per accendere il dispositivo.
2. Premere più volte MODE (2) sul lato anteriore per selezionare BT. "bt" compare sul display LED e l'indicazione BT sul lato anteriore del dispositivo si illumina di blu. Il dispositivo cerca automaticamente i dispositivi BT disponibili nelle vicinanze e si collega automaticamente con un dispositivo accoppiato in precedenza (se disponibile). Se non sono stati collegati dispositivi BT esterni in precedenza, stabilire il collegamento come descritto nel prossimo passaggio.

NOTA: per stabilire un collegamento con un altro dispositivo BT, tenere premuto a lungo PAIR (9) sul lato anteriore, in modo da scollegare tutti i dispositivi accoppiati e collegare un nuovo dispositivo.

3. Attivare la funzione BT sul dispositivo esterno. Selezionare "Arizona Sing" dall'elenco sul dispositivo esterno.

Nota: per informazioni più dettagliate, consultare il manuale d'uso del dispositivo esterno.

4. L'indicazione BT rimane illuminata di blu e viene emesso un segnale acustico.

NOTE:

- Se viene richiesta l'immissione di una password per il collegamento BT, inserire "0000".
- In alcuni dispositivi, dopo aver stabilito con successo il collegamento, è necessario selezionare "utilizzare come dispositivo audio" o similari.
- Se il collegamento viene interrotto ad accoppiamento avvenuto, ridurre la distanza tra dispositivo esterno e jukebox. La distanza non deve essere superiore a 10 metri (30 piedi).

-
5. Avviare la riproduzione sul dispositivo BT esterno. Premere PAIR (9) sul lato anteriore del dispositivo durante la riproduzione per mettere in pausa una canzone.
 6. Premere SKIP- (12) e SKIP+ (11) sul lato anteriore del dispositivo per saltare il titolo precedente/successivo.

Funzione di registrazione

1. Per registrare musica e canto, premere RECORD (3) sul lato anteriore del dispositivo. L'indicazione di funzionamento inizia a lampeggiare di verde. Quando rimane illuminata di verde, inizia la registrazione.
2. Quando la registrazione è terminata, premere di nuovo RECORD (3). L'indicazione di funzionamento si spegne.
3. I file registrati vengono salvati sul supporto USB.
4. Per ascoltare il brano registrato, premere MODE (2) sul lato anteriore per passare in modalità USB. Il brano registrato si trova nel file REC. Premere SKIP- (12) e SKIP+ (11) per selezionare il brano desiderato.
5. Premere PAIR (9) per riprodurre il brano desiderato.

NOTA: la funzione di registrazione è disponibile nelle modalità BT, AUX e CD. In modalità CD è possibile registrare solo titoli in formato CD, CD-R, CD-RW e CD+G. Non è disponibile per il formato MP3.

Funzione di memorizzazione

1. Premere STOP (10) a dispositivo acceso per passare in modalità stop. Premere poi PROG/REPEAT (4). L'indicazione di memorizzazione lampeggia e sullo schermo compare "01" per indicare che è possibile salvare la prima canzone.
2. Selezionare il primo titolo con SKIP- (12) e SKIP+ (11).
3. Premere di nuovo PROG/REPEAT (4) per confermare.
4. Ripetere la procedura per salvare fino a 20 titoli. Al termine, premere PAIR (9) per avviare la riproduzione.

NOTE:

- Premere due volte STOP (10) per arrestare la procedura di memorizzazione e per cancellare la playlist.
 - Possono essere salvati fino a 20 titoli per la riproduzione in ordine a scelta. Se si cerca di salvare più di 20 titoli, sullo schermo compare "FUL".
 - La funzione di memorizzazione è disponibile nelle modalità CD e USB.
-

PULIZIA E MANUTENZIONE

- Staccare la spina dalla presa prima della pulizia.
- Se il dispositivo è impolverato, strofinarlo con un panno morbido e asciutto.
- Utilizzare solo un panno morbido per la pulizia. Non utilizzare assolutamente cera, lucidi spray o detergenti aggressivi.

Nota: assicurarsi che non penetrino mai liquidi all'interno del dispositivo durante la pulizia.

RICERCA E CORREZIONE DEGLI ERRORI

Prima di rispedire indietro il dispositivo o di rivolgersi al servizio di assistenza ai clienti, controllare i consigli per la risoluzione dei problemi descritti nella seguente tabella. Se non è possibile risolvere il problema con le informazioni seguenti, rivolgersi al produttore o al servizio di assistenza ai clienti.

Problema	Possibile causa/Soluzione
Il dispositivo è spento.	Il dispositivo è spento. Premere il tasto ON/OFF (1) per accendere il dispositivo.
	Assicurarsi che l'adattatore sul retro del dispositivo sia collegato correttamente.
	Inserire la spina in un'altra presa elettrica.
	Se si usano batterie, sostituirle.
Nessun audio (in generale)	La regolazione del volume MASTER VOLUME è al minimo. Alzare il volume.
	Non è stata selezionata la funzione corretta. Selezionare la funzione corretta con MODE (2).
	Se si usa un dispositivo esterno, alzare il suo volume.
Nessun audio (quando collegato a un televisore)	Il televisore è in funzione muta o il volume è troppo basso. Impostare il volume al livello desiderato.
	Nel menu del televisore non è stata selezionata la sorgente corretta (normalmente AV).

Problema	Possibile causa/Soluzione
Il testo della canzone non viene mostrato sullo schermo del televisore.	Se il dispositivo è collegato a un televisore, può essere che il connettore del cavo video non sia collegato correttamente. Controllare e stabilire il collegamento.
	Quando il dispositivo è collegato a un televisore, selezionare la sorgente corretta (normalmente AV).
	Il file/titolo riprodotto non contiene il testo del brano.
	Se si utilizza la connessione Line-In o il BT, sullo schermo del televisore non viene mostrato nulla.
Nessun audio dal microfono.	Assicurarsi che il microfono sia collegato correttamente con le connessioni MIC1 o MIC2.
	Assicurarsi che l'interruttore del microfono sia in posizione "ON" (acceso).
	Assicurarsi che il volume del microfono non sia troppo basso.
	La regolazione del volume MASTER VOLUME è al minimo. Alzare il volume.
Impossibile riprodurre file da chiavetta USB.	Il file è danneggiato. Sostituire il file.
	Il formato non può essere riprodotto dal dispositivo.
	La chiavetta USB collegata non viene supportata dal dispositivo.
Non è possibile collegare un dispositivo BT esterno con il jukebox.	La funzione BT del dispositivo esterno non è stata attivata. A tal fine, consultare il manuale d'uso del dispositivo esterno.
	Il dispositivo non si trova in modalità di accoppiamento. Premere PAIR per ripetere l'accoppiamento.
La musica non è disponibile dopo aver stabilito con successo un collegamento BT.	Assicurarsi che il dispositivo BT esterno supporti il profilo BT A2DP.
	Il volume del dispositivo esterno è troppo basso o è attivata la funzione muta. Regolare di conseguenza.

SMALTIMENTO



Se nel proprio paese si applicano le regolamentazioni inerenti lo smaltimento di dispositivi elettrici ed elettronici, questo simbolo sul prodotto o sulla confezione segnala che questi prodotti non possono essere smaltiti con i rifiuti normali e devono essere portati a un punto di raccolta di dispositivi elettrici ed elettronici. Grazie al corretto smaltimento dei vecchi dispositivi si tutela il pianeta e la salute delle persone da possibili conseguenze negative. Informazioni riguardanti il riciclo e lo smaltimento di questi prodotti si ottengono presso l'amministrazione locale oppure il servizio di gestione dei rifiuti domestici.

Il prodotto contiene batterie. Se nel proprio paese si applicano le regolamentazioni inerenti lo smaltimento di batterie, non possono essere smaltite con i normali rifiuti domestici. Preghiamo di informarvi sulle regolamentazioni vigenti sullo smaltimento delle batterie. Grazie al corretto smaltimento dei vecchi dispositivi si tutela l'ambiente e la salute delle persone da conseguenze negative.

DICHIARAZIONE DI CONFORMITÀ

**Produttore:**

Chal-Tec GmbH, Wallstraße 16, 10179 Berlino, Germania.

Importatore per la Gran Bretagna:

Berlin Brands Group UK Ltd
PO Box 1145
Oxford, OX1 9UW
United Kingdom

Il fabbricante, Chal-Tec GmbH, dichiara che il tipo di apparecchiatura radio Arizona Sing è conforme alla direttiva 2014/53/UE. Il testo completo della dichiarazione di conformità UE è disponibile al seguente indirizzo Internet: use.berlin/10037817

