



Harvard IR

Kompaktanlage
Compact All-In-One Music System
Chaîne compacte
Impianto compacto
Sistema de música compacto todo en uno
10038355 10034088 10034089

auna

www.auna-multimedia.com

Sehr geehrter Kunde,

wir gratulieren Ihnen zum Erwerb Ihres Gerätes. Lesen Sie die folgenden Hinweise sorgfältig durch und befolgen Sie diese, um möglichen Schäden vorzubeugen. Für Schäden, die durch Missachtung der Hinweise und unsachgemäßen Gebrauch entstehen, übernehmen wir keine Haftung. Scannen Sie den QR-Code, um Zugriff auf die aktuellste Bedienungsanleitung und weitere Informationen rund um das Produkt zu erhalten.



INHALT

Technische Daten	4
Sicherheitshinweise	6
Geräteübersicht	8
Inbetriebnahme	12
Bedienung	13
Menü im Display	14
Spotify Connect	17
CD-Player	18
Wiedergabe über USB	20
DAB und FM-Radio	21
Streaming über BT	22
Spezielle Entsorgungshinweise für Verbraucher in Deutschland	35
Hinweise zur Entsorgung	37
Konformitätserklärung	37

TECHNISCHE DATEN

Artikelnummer 10038355, 10034088, 10034089

Leistungsangaben

Eingang 100-240 V~ 50/60 Hz

Ausgangsleistung 2 CH x 10 W RMS

CD-Player

Empfangsgeräte

Radio FM-Stereo, DAB/FM Super-Heterodyn-Tuner

Antenna DAB/FM-Leitungsantenne

Netzwerk 802.11a, 802.11b und 802.11g unterstützt mit WEP und WPA/WPA2-Verschlüsselung, WPS. 2.412 GHz – 2.472 GHz (Kanäle 1 bis 13), max. Sendeleistung 16,24 dBm (EIRP)
5 GHz. 0,5 MB Breitbandgeschwindigkeit, max. Sendeleistung 12,47 dBm (EIRP)

Frequenzbereiche

DAB/DAB+ Radio 174,928 (5A) MHz-239,200 (13F) MHz

FM Radio 87,5 MHz-108,0 MHz (50-kHz-Schritte)

BT

Frequenz 2402–2480 MHz



Max. Sendeleistung 4 dBm

WARNUNG

 <p>The lightning flash and arrow head within the triangle is warning sign alerting you of dangerous voltage inside the product</p>	<p style="text-align: center;">CAUTION</p> <p style="text-align: center;">RISK OF ELECTRIC SHOCK DO NOT OPEN</p> <p>CAUTION : TO REDUCE THE RISK OF ELECTRIC SHOCK DO NOT REMOVE COVER (OR BACK). NO USER SERVICIABLE PARTS INSIDE. REFER SERVICING TO QUALIFIED SERVICE PERSONNEL.</p>	 <p>The exclamation point within the triangle is a warning sign alerting you of important instructions accompanying the product</p>
--	--	--

VORSICHT: DAS GEHÄUSE NICHT ÖFFNEN, UM EINEN STROMSCHLAG UND ERNSTE PERSONENVERLETZUNGEN ZU VERMEIDEN. IM INNEREN KEINE VOM KUNDEN ZU WARTENDEN KOMponentEN. WENDEN SIE SICH AUSSCHLIESSLICH AN QUALIFIZIERTE FACHLEUTE.

WARNUNG. UM DIE GEFAHR EINES BRANDS ODER EINES STROMSCHLAGS ZU VERRINGERN, DAS GERÄT NICHT IN WASSER, REGEN ODER FEUCHTIGKEIT AUSZUSETZEN.

	<p>Das Dreieck mit den Blitz mit folgendem Hinweis: GEFÄHRLICHE SPANNUNG: Das Blitzsymbol mit Pfeilspitze im gleichseitigen Dreieck soll den Benutzer auf das Vorhandensein einer nicht isolierten gefährlichen Spannung im Gehäuse des Produkts aufmerksam machen, die von ausreichender Größe sein kann, um eine Gefahr eines Stromschlags für Personen darzustellen.</p>
	<p>Das Dreieck mit dem Ausrufezeichen und folgendem Hinweis: ACHTUNG: Das Ausrufezeichen innerhalb des gleichseitigen Dreiecks soll den Benutzer auf das Vorhandensein wichtiger Betriebs- und Wartungsanweisungen in der diesem Produkt beiliegenden Literatur hinweisen.</p>

	<p>VORSICHT: Gefahr einer Personenverletzung</p> <p>Berühren Sie niemals die optische Linse des CD-Fachs und schauen Sie auch nicht hinein. Dieses Gerät ist ein Lasergerät der Klasse 1.</p>
---	--

SICHERHEITSHINWEISE

Lesen Sie die Anleitung. Alle Anwendungshinweise müssen vor der Verwendung des Geräts gelesen werden. Bewahren Sie die Bedienungsanleitung für den späteren Gebrauch auf.

- Kinder ab 8 Jahren, psychisch, sensorisch und körperlich eingeschränkte Menschen dürfen das Gerät nur benutzen, wenn sie vorher von einer für sie verantwortlichen Aufsichtsperson ausführlich mit den Funktionen und den Sicherheitsvorkehrungen vertraut gemacht wurden und die damit verbundenen Risiken verstehen.
- Die Richtlinien für Aufmerksamkeit, Verwendung und Sicherheit müssen eingehalten werden.
- Das Gerät darf nicht in der Nähe von Wasser verwendet oder mit Feuchtigkeit in Berührung gebracht werden.
- Stellen Sie sicher, dass keine Flüssigkeit über die Geräte- und Geräteöffnungen gelangt.
- Bewegen Sie das Gerät vorsichtig, vermeiden Sie Stöße.
- Blockieren Sie nicht den Ausfall der Geräteausgänge.
- Stellen Sie das Gerät nicht in der Nähe einer Wärmequelle (z. B. Heizkörper) auf. Setzen Sie es nicht der Sonne aus.
- Schließen Sie das Gerät wie in dieser Bedienungsanleitung angegeben an.
- Dieses Gerät hat eine Verbindung mit einem Überlastschutz. Der Austausch sollte nur von einem erfahrenen Techniker oder dem Gerätehersteller durchgeführt werden.
- Zur Reinigung des Gerätes beachten Sie bitte die Empfehlungen des Hinweises.
- Das Netzkabel sollte abgezogen werden, wenn Sie es über einen längeren Zeitraum nicht benutzen.
- Das Gerät ist von einer qualifizierten Person zu reparieren, wenn:
 - a. das Netzkabel beschädigt ist.
 - b. Gegenstände in das Gerät gefallen sind oder eine Flüssigkeit in das Gerät eingedrungen ist,.
 - c. Das Gerät war dem Regen ausgesetzt.
 - d. Das Gerät funktioniert nicht korrekt ohne nennenswerte äußere Veränderungen
 - e. Das Gerät ist defekt.
- Der Benutzer darf nicht versuchen, das Gerät über das hinaus zu warten, was in dieser Informationsform beschrieben ist.

- Das Gerät darf keinen Tropfen oder Spritzern ausgesetzt sein und es dürfen keine mit Flüssigkeiten gefüllten Gegenstände, wie z. B. Vasen, auf das Gerät gestellt werden.
- Um die Stromzufuhr vollständig zu trennen, muss der Netzstecker des Gerätes vom Netz getrennt werden, da die Trennvorrichtungen der Netzstecker des Gerätes sind.
- Der Netzstecker des Geräts darf nicht verstopft sein ODER sollte bei bestimmungsgemäßer Verwendung leicht zugänglich sein.
- Die Batterie darf keiner übermäßigen Hitze wie Sonne, Feuer oder dergleichen ausgesetzt werden.
- Übermäßiger Schalldruck von Ohrhörern und Kopfhörern kann zu Hörverlust führen.
- Halten Sie Mindestabstand (8 cm) um das Gerät herum für ausreichende Belüftung ein.
- Die Belüftung darf nicht dadurch behindert werden, dass die Belüftungsöffnung mit Gegenständen wie Zeitungen, Tischdecken, Vorhängen usw. abgedeckt wird.
- Es dürfen keine offenen Flammen wie z. B. brennende Kerzen auf das Gerät gestellt werden;
- Auf die Umweltaspekte der Batterieentsorgung ist zu achten.
- Das Gerät muss in in gemäßigten Klimazonen eingesetzt werden.
- Explosionsgefahr durch unsachgemäßen Batteriewechsel.
- Batterien nur durch den gleichen oder gleichwertigen Typ ersetzen.
- Der Hauptstecker muss leicht zugänglich bleiben.
- Die Belüftung darf nicht dadurch behindert werden, dass die Belüftungsöffnung mit Gegenständen wie Zeitungen, Tischdecken, Vorhängen usw. abgedeckt wird.
- Es dürfen keine offenen Flammen wie z. B. brennende Kerzen auf das Gerät gestellt werden.
- Auf die Umweltaspekte der Batterieentsorgung ist zu achten.
- Das Gerät eignet sich für den Einsatz in gemäßigten Klimazonen.
- Explosionsgefahr durch unsachgemäßen Batteriewechsel. Nur durch den gleichen oder gleichwertigen Typ ersetzen.
- Der Netzstecker muss leicht zugänglich bleiben.

GERÄTEÜBERSICHT

Vorderseite

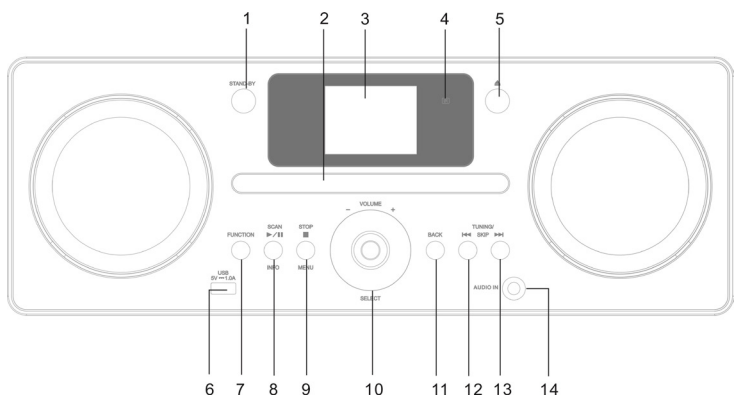

Rückseite

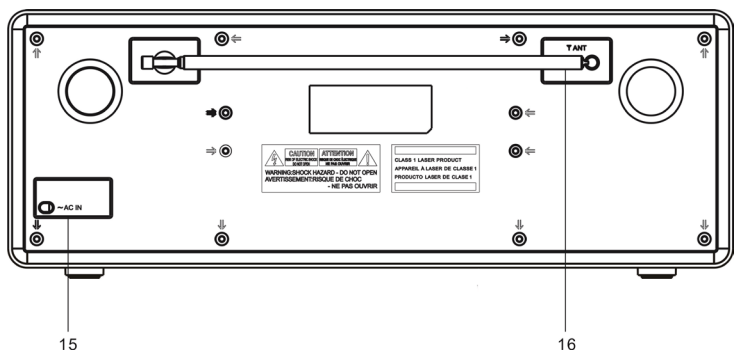

- 1 Ein/Aus-Schalter (Standby)
- 2 CD-Lade
- 3 TFT-Display
- 4 IR-Empfängert
- 5 CD-Fach öffnen / Auswurf
- 6 USB-Anschluss
- 7 Funktionstaste
- 8 Taste: CD/BT/ Wiedergabe/ Pause/ Scan/ Info
- 9 CD: Stopp/Menü
- 10 Lautstäreregler / Select (Auswählen)
- 11 zurück
- 12 CD/BT: zurück
Radio: Sendersuchlauf zurück
- 13 CD/BT: vor
Radio: Sendersuchlauf vor
- 14 Aux-IN-Eingang
- 15 Netzkabelanschluss
- 16 DAB/FM-Antenne

Fernbedienung

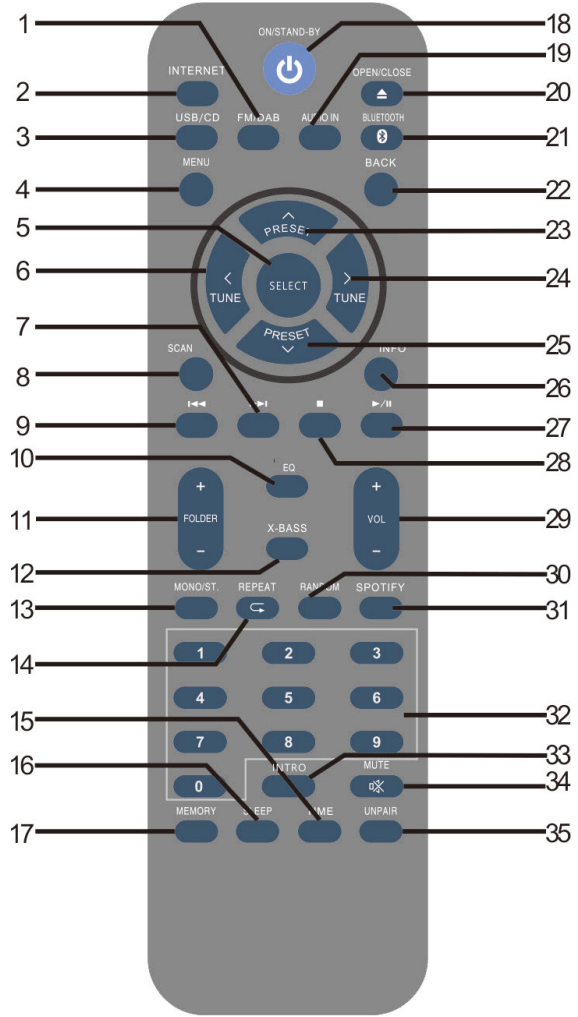

- 1 DAB/GM-funktion
- 2 Internetknopf
- 3 USB/CD-taste
- 4 Menütaste
- 5 Auswahltaste
- 6 Sendersuchlauf zurück
- 7 CD/USB: Titel vor
Zeit/Timer hoch
- 8 Suchlauf DAB/FM
- 9 CD/USB: Titel zurück
Zeit/Timer runter
- 10 Equalizer
- 11 Verzeichnis auf/ab-
- 12 X-Bass-Taste
- 13 FM Mono/Stereo
- 14 Wiederholung
- 15 Zeit/clk.Set-taste
- 16 Schlaf
- 17 Speichertaste
- 18 Ein/Standby-Taste
- 19 Aux in
- 20 Öffnen/Schließen
- 21 BT-Taste
- 22 Zurück-Taste
- 23 PRESET nach oben
- 24 Sendersuchlauf vor
- 25 PRESET nach unten
- 26 DAB-Info-Taste
CD/USB-Display
- 27 CD/USB - Wiedergabe/Pause
- 28 CD/USB/BT - Stopp
- 29 Lautstärke hoch- und runter
- 30 Zufallswiedergabe
- 31 Spotify
- 32 Direktsuche/Zahlenfeld
- 33 Intro
- 34 Stumm
- 35 BT-Kopplung trennen

INBETRIEBNAHME

Beliegenes Zubehör

Entfernen Sie das Gerät und alle Zubehörteile vorsichtig aus der Verpackung.

Bitte vergewissern Sie sich, dass Sie alle folgenden Zubehörteile haben, bevor Sie den Geschenkkarton recyceln.

- Benutzerhandbuch
- Fernsteuerung

Anschluss an die Stromversorgung

Dieses Gerät arbeitet mit 100-240VAC ~ 50/60 Hz Wechselstrom im Haushalt, Versuchen Sie nicht, das Gerät an einer anderen Stromquelle zu betreiben. Sie können das Gerät beschädigen und Ihre Garantie verlieren.

Netzanschluss

Schließen Sie das Netzkabel an eine verfügbare 100-240VAC ~ 50/60 Hz AC-Steckdose an. Vergewissern Sie sich, dass der Stecker fest in die Steckdose eingesteckt ist.

Fernsteuerung

Batteriewechsel für die Fernbedienung

1. Öffnen Sie die Batterieabdeckung.
2. Setzen Sie die 1,5V LR03-Batterie (AAA) ein (nicht im Lieferumfang enthalten). Achten Sie darauf, dass die (+) und (-) Enden der Batterie mit den (+) und (-) Enden im Batteriefach übereinstimmen.
3. Schließen Sie die Abdeckung.



VORSICHT:

Explosionsgefahr durch unsachgemäßen Austausch der Batterie. Nur durch die gleiche oder gleichwertige Batterie ersetzen. Setzen Sie den Batteriehalter wieder in den Batteriefach ein.

HINWEIS: Verwenden Sie nur eine bekannte Batteriemarke, um die längste Lebensdauer und beste Leistung zu gewährleisten.

Vorsichtsmaßnahmen für Batterien

Der Austausch der Batterien muss von einem Erwachsenen durchgeführt werden. Die Einspeiseklemmen dürfen nicht kurzgeschlossen werden. Nicht wiederaufladbare Batterien dürfen nicht wiederaufgeladen werden. Entladene Batterien sind zu entfernen. Es dürfen nur Batterien des gleichen Typs verwendet werden. Die Batterien sind mit der richtigen Polarität

einzusetzen. Entsorgen Sie die Batterien ordnungsgemäß. Entsorgen Sie die Batterien nicht im Feuer. Die Batterien können explodieren oder auslaufen.

Anschluss an die Steckdose

Wickeln Sie das Netzkabel auf die volle Länge ab. Schließen Sie das Netzkabel an der Rückseite des Hauptgerätes an die Netzsteckdose an. Das Gerät ist nun angeschlossen und betriebsbereit.

HINWEIS: Der Anschluss des Geräts an eine andere Stromquelle kann zu Schäden am Gerät führen.

BEDIENUNG

Start

Wenn Sie das Gerät zum ersten Mal an die Steckdose anschließen, befindet sich das Gerät im Standby-Modus, nachdem es "welcome to internet radio starting...." angezeigt hat

1. Drücken Sie die Standby-Taste am Gerät oder an der Fernbedienung, um das Gerät einzuschalten.
2. Drücken Sie die Standby-Taste am Gerät oder an der Fernbedienung, um das Gerät wieder in den Standby-Modus zu versetzen.

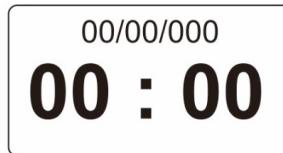

Einstellen und Stummschalten der Lautstärke

Drehen Sie den Lautstärkeregler oder drücken Sie die Lautstärketasten auf der Fernbedienung, um die Lautstärke zu erhöhen oder zu verringern. Drücken Sie das Lautstärkereglerrad oder die Taste Mute auf der Fernbedienung, um die Stummschaltung zu aktivieren.

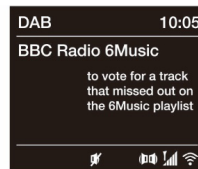
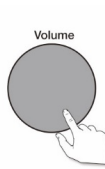
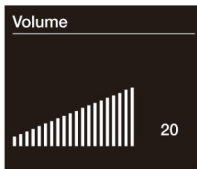
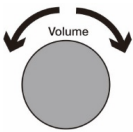

MENÜ IM DISPLAY

Wiedergabequellen

Drücken Sie die Funktionstaste, um das Menü "Funktion" anzuzeigen. Drehen und drücken Sie das Wählrad, um zwischen den Quellen zu wechseln.

Beschreibung	Funktion
Internet Radio	Hören Sie einen Internet-Radiosender oder Podcast.
Spotify	Hören Sie sich die Inhalte an, die von Ihrem Handy oder Tablett gestreamt werden.
My Music Player	Hören Sie sich Titel von Ihrem Computer an.
DAB-Radio	Hören Sie einen digitalen Radiosender an.
FM-Radio	Hören Sie einen FM-Radiosender.
BT	Hören Sie sich Inhalte an, die von Ihrem Handy oder Tablett gestreamt werden.
CD -	Hören Sie sich eine CD an.
Aux In	Hören Sie Inhalte von einem Gerät, das an Ihre Aux-In-Buchse angeschlossen ist.

Änderung der auf dem Bildschirm angezeigten Informationen

Wenn Sie einen digitalen Radiosender, einen FM-Radiosender oder einen Track von Ihrem BT-Gerät aus streamen, können Sie die Informationen ändern, die auf dem Bildschirm angezeigt werden. Wenn Sie ein MP3 auf einer CD, USB, hören, werden Informationen über den Titel angezeigt.

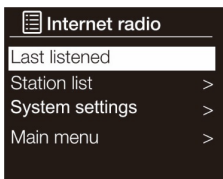

Internet radio menu

Internetradio

Wenn Sie Internet-Radio hören, drücken Sie das Wählrad, um die auf dem Bildschirm angezeigten Informationen zwischen "Laufzeit", "Signalstärke", "Programmtyp", "Ensemble", "Frequenz", "Signalfehler", Bitrate, "Uhrzeit" oder "Datum" umzuschalten.

Digitales Radio

Wenn Sie Digitalradio hören, drücken Sie das Wählrad, um die auf dem Bildschirm angezeigten Informationen zwischen "Laufzeit", "Signalstärke", "Programmtyp", "Ensemble", "Frequenz", "Signalfehler", Bitrate, "Uhrzeit" oder "Datum" umzuschalten.

FM-Radio

Wenn Sie FM-Radio hören, drücken Sie das Wählrad, um die auf dem Bildschirm angezeigten Informationen zwischen "Lauftext", "Programmtyp", "Datum" oder "Frequenz" umzuschalten'

Musik hören via Internetverbindung

Sie können Harvard mit Ihrem Netzwerk verbinden, um auf Tausende von Internet-Radiosendern und Podcasts aus der ganzen Welt zuzugreifen. Sobald Sie mit dem Internet verbunden sind, können Sie auch auf zusätzliche Abonnement-Services wie Spotify zugreifen, das Ihnen sofortigen Zugriff auf Millionen von Musiktiteln bietet.

Anhören von Internetinhalten

Tausende von Radiosendern auf der ganzen Welt senden online. Um einen Internet-Radiosender oder Podcast zu hören:

1. Drücken Sie die Funktionstaste, um das Menü "Funktion" anzuzeigen.
2. Drehen Sie und drücken Sie das Wählrad, um "Internetradio" zu wählen.
3. Drehen Sie das Wählrad und drücken Sie es, um eine der unten aufgeführten Optionen auszuwählen.

Lokal (Meine Favoriten)

Wählen Sie diese Option, um nach einem Internet-Radiosender mit Sitz in Ihrem Land zu hören, den Sie in Ihrer Favoritenliste hinzugefügt haben.

Standort

Wählen Sie diese Option, um nach einem Internet-Radiosender in Ihrem Land zu suchen. Drehen Sie und drücken Sie das Wählrad, um "Alle Sender" auszuwählen, um alle lokalen Sender in alphabetischer Reihenfolge anzuzeigen. Um nach einem Sender zu suchen, der auf dem Genre basiert, drehen und drücken Sie den Auswahlschalter, um das Genre auszuwählen, nach dem Sie suchen möchten.

Sender

Obwohl das Internet-Radio-Portal Tausende von Sendern enthält, möchten Sie möglicherweise nicht aufgeführte Sender hören. Über das Portal (www.wifiradio-frontier.com) können Sie eigene Stationen hinzufügen. Diese hinzugefügten Stationen sind über die Auswahl von " Senderliste > Sender >[Sender] " zugänglich.

Podcasts

Podcasts sind voraufgezeichnete Audio-Shows zu einer Vielzahl von Themen wie Komödie, Kunst, Wirtschaft und Kultur, die Sie jederzeit genießen können. Drehen und drücken Sie das Wählrad, um nach einem Podcast zu suchen, der auf dem Standort oder dem Genre basiert.

Podcasts durchsuchen

Wählen Sie diese Option, um nach einem Podcast zu suchen. Drehen und drücken Sie das Wählrad, um Zeichen zu markieren und auszuwählen. Wählen Sie 'BKSP', um ein Zeichen zu löschen. Drehen und drücken Sie das Wählrad, um die Suche nach einem Podcast zu starten. Um Ihre Suche abzubrechen, drehen Sie den Auswahlsschalter und drücken Sie ihn, um "Abbrechen" zu wählen.

Hilfe

Wählen Sie diese Option, um einige häufig gestellte Fragen zum Thema Internetradio anzuzeigen.

Meine hinzugefügten Sender

Favoriten werden im Internet-Radio-Portal gespeichert und stehen allen Internetradios zur Verfügung, die mit dem gleichen Account registriert sind. Sie müssen das Radio im Internet-Radio-Portal registrieren, bevor Sie die Favoriten nutzen können.

- Um Ihr Radio beim Portal (www.wifiradio-frontier.com) zu registrieren.
- Den Zugangscode finden Sie unter "Stationsliste > Hilfe > Zugangscode abrufen".
- Um einen Lieblingssender zu speichern, halten Sie die Auswahlstaste gedrückt, bis auf dem Display "Favorit hinzugefügt" erscheint. Der Sender ist dann in der Liste der Favoriten gespeichert.

SPOTIFY CONNECT

Dein neues Gerät hat Spotify Connect

Verwende dein Smartphone, Tablet oder deinen Computer als Fernbedienung für Spotify. Auf spotify.com/connect erfährst du mehr.

1. Verbinde den iTunes mit Deinem WLAN-Netzwerk (Siehe Produktanleitung für Details).
2. Öffne die Spotify-App auf Deinem Smartphone, Tablet oder PC und verbinde Dich mit demselben WLAN-Netzwerk.
3. Spiele einen Song auf Spotify ab und tippe auf „VERFÜGBARE GERÄTE“.
4. Wähle "Harvard" aus und höre die Musik im ganzen Raum.

Fertig! Viel Spaß beim Musikhören!



Lizenzen

Die Spotify Software unterliegt den Nutzungsrechten von Drittanbietern, die auf folgender Seite eingesehen werden können:
<https://www.spotify.com/connect/third-party-licenses>

CD-PLAYER

Einlegen einer CD

Drücken Sie die Auf/Zu-Taste, um das Disc-Fach zu öffnen, CD mit der Beschriftungsseite nach oben in das CD-Fach und die Auswurf-Taste, um das Disc-Fach zu schließen. Es wird für einige Sekunden "Lesen" angezeigt, während die CD eingelegt wird. Nach einigen Sekunden beginnt Ihre CD automatisch mit der Wiedergabe.

Wiedergabe eines Titels

Während der Wiedergabe von Audio-CDs zeigt das Display die Titelnummer und die Dauer der Wiedergabe des Tracks an. Es zeigt auch den Dateinamen an, falls dieser verfügbar ist.

Wiedergabesteuerungen



Sie können die folgenden Bedienelemente auf der Vorderseite oder der Fernbedienung verwenden, um die CD-Wiedergabe zu steuern:

▶	Drücken Sie diese Taste, um den gerade wiedergegebenen Titel anzuhalten. Wenn Sie einen Track angehalten haben, drücken Sie diese Taste, um die Wiedergabe fortzusetzen.
▶▶	Drücken Sie diese Taste, um zum nächsten Titel zu gelangen. Halten Sie diese Taste gedrückt, um den aktuell wiedergegebenen Titel schnell vorzuspulen.
◀◀	Drücken Sie diese Taste, um den vorherigen Titel wiederzugeben. Drücken und halten Sie diese Taste gedrückt, um den aktuell wiedergegebenen Titel zurückzuspulen.
■	Drücken Sie diese Taste, um die CD zu stoppen.

Titel wiederholen



Sie können die Einstellung 'Wiederholen' verwenden, um den gerade wiedergegebenen Titel oder die gesamte CD zu wiederholen. Zum Ändern der Einstellung "REPEAT":

1. Drücken Sie die Menütaste, drehen Sie den Drehregler und drücken Sie das Wählrad oder drücken Sie die Wiederholungstaste auf der Fernbedienung, um "Wiederholung" zu wählen.
2. Drehen und drücken Sie das Wählrad oder verwenden Sie die Tasten <Select> auf der Fernbedienung, um eine der folgenden Wiederholungsoptionen auszuwählen.

	Wählen Sie diese Option, wenn Sie den gerade wiedergegebenen Titel wiederholen möchten.
	Wählen Sie diese Option, wenn Sie die gesamte CD wiederholen möchten.
	Wählen Sie diese Option, wenn Sie den gesamten Ordner wiederholen möchten:

Zufallswiedergabe

Alle Titel auf der Disc können in zufälliger Reihenfolge wiedergegeben werden.

1. Drücken Sie im Wiedergabemodus die RANDOM-Taste auf der Fernbedienung. Die Anzeige  wird auf dem Display angezeigt. Alle Titel werden zufällig wiedergegeben.
2. Drücken Sie die Tasten  oder  , um den nächsten zufälligen Titel wiederzugeben.
3. Nachdem alle Titel einmal abgespielt wurden, stoppt die Wiedergabe automatisch.
4. Um die Zufallswiedergabe abubrechen, drücken Sie während der Zufallswiedergabe die RANDOM-Taste. Die normale Wiedergabe wird fortgesetzt.

Auswurf einer CD

Drücken Sie die Taste OPEN/CLOSE. Warten Sie, bis 'OPEN' angezeigt wird und nehmen Sie die CD heraus.

Intro-Wiedergabe

1. Drücken Sie INTRO auf der Fernbedienung. Die Anzeige „ INTR „ erscheint auf dem Display. Das Gerät spielt die ersten 10 Sekunden eines jeden Titels an.
2. Drücken Sie erneut INTRO auf der Fernbedienung, um die normale Wiedergabe fortzusetzen.

WIEDERGABE ÜBER USB

1. Drücken Sie die Funktionstaste, um das Funktionsrad anzuzeigen.
2. Drehen Sie und drücken Sie das Wählrad, um "Music Player" auszuwählen.

▶	Drücken Sie diese Taste, um den laufenden Titel anzuhalten. Wenn Sie einen Track angehalten haben, drücken Sie diese Taste, um die Wiedergabe fortzusetzen.
◀◀	Drücken Sie diese Taste, um den vorherigen Titel wiederzugeben. Drücken und halten Sie diese Taste gedrückt, um den aktuell wiedergegebenen Titel zurückzuspulen.
▶▶	Drücken Sie diese Taste, um zum nächsten Titel zu gelangen. Halten Sie diese Taste gedrückt, um den aktuell wiedergegebenen Titel schnell vorzuspulen.
■	Wiedergabe beenden.

Hinweis: Das Gerät kann nur MP3- und WMA-Dateiformate im USB-Betrieb wiedergeben.

Dieses Gerät unterstützt die USB-Versionen 2.0 und 3.0.

Das Gerät kann USB-Geräte mit bis zu 32 GB Speicherplatz unterstützen.

Das Gerät ist möglicherweise nicht mit allen USB-Geräten kompatibel; dies ist kein Hinweis auf ein Problem mit dem Gerät.

Wiedergabewiederholung

1. Drücken Sie REPEAT einmal auf der Fernbedienung,  wird auf dem Display angezeigt. Es wird der aktuelle Ordner wiederholt wiedergegeben.
2. Drücken Sie REPEAT noch einmal, die Wiederholungsfunktion wird ausgeschaltet.

Aufladen des Geräts

Sie können Ihr Gerät über die USB-Buchse an diesem Gerät mit einem USB-Kabel (nicht mitgeliefert) aufladen.

Notes:

- Der maximale Strom für die USB-Ladung beträgt 1A.
- Es wird nicht garantiert, dass alle Geräte für die USB-Ladung geeignet sind.
- Die USB-Ladung wird im Power ON-Modus unterstützt, im STANDBY-Modus nicht

DAB UND FM-RADIO

Umschalten der digitalen Stationen mit Hilfe der Bedienelemente auf der Vorderseite

1. Drehen Sie das Wählrad nach links oder rechts, um durch die Liste der verfügbaren digitalen Sender zu blättern.
2. Drücken Sie das Auswahlshalter, um die Station zu wechseln.
3. Drücken Sie die \wedge oder \vee Taste auf der Fernbedienung, um durch die Liste der verfügbaren digitalen Sender zu blättern.
4. Drücken Sie die Auswahltaste, um den Sender zu wechseln.

Verwendung der Fernbedienung

1. Drücken Sie die Tasten \wedge oder \vee auf der Fernbedienung, um durch die Liste der verfügbaren digitalen Sender zu blättern.
2. Drücken Sie die Taste $<$ oder $>$ Select, um den Sender zu wechseln.

FM Sender wechseln

Suche nach Tuning: Drücken Sie das Wählrad oder die Tasten \ll/\gg auf der Vorderseite, um zum nächsten oder vorherigen FM-Radiosender mit einem starken Signal zu gelangen. Wenn Sie die Fernbedienung verwenden, drücken Sie die Tasten \ll/\gg auf der Fernbedienung, um zur nächsten oder vorherigen Station zu gelangen.

Manuelles Tuning: Drücken Sie die Tasten \ll/\gg auf der Vorderseite, um zum nächsten oder vorherigen FM-Radiosender auf der Gerätevorderseite, um 0,05 MHz nach oben oder unten zu schalten. Wenn Sie die Fernbedienung verwenden, drücken Sie die Tasten \ll/\gg auf der Vorderseite, um zum nächsten oder vorherigen FM-Radiosender mit, um 0,05 MHz nach oben oder unten zu tunen.

Automatischer Scan: Drücken Sie die SCAN-Taste, um den automatischen Scan zu aktivieren.

Senderliste

1. Halten Sie im DAB-Modus die MENÜ-Taste gedrückt, um das DAB-Menü aufzurufen.
2. Drücken Sie Preset \wedge oder \vee , um „Senderliste“ auszuwählen, und drücken Sie dann zur Bestätigung Select.
3. Eine Liste der DAB-Sender wird auf dem Display angezeigt.



Digital radio screen



Changing digital radio station

STREAMING ÜBER BT

Koppelung eines Mobilgeräts

Bevor Sie Audio streamen können, müssen Sie Ihr Handy oder Tablett koppeln.

Hinweis: Die BT-Kopplung hängt von den verschiedenen mobilen Geräten ab. Weitere Informationen finden Sie im Handbuch Ihres Mobilgeräts.

BT-Kopplung

1. Drücken Sie die Funktionstaste und drehen Sie den Auswahlschalter und drücken Sie ihn, um "BT" auszuwählen. Zeigen Sie die BT-Eingangsanzeige an und das BT-Symbol beginnt zu blinken.

Hinweis: Wenn das BT-Symbol angezeigt wird, ist es bereits mit einem anderen BT-Gerät verbunden. Siehe unten für weitere Informationen.

2. Wählen Sie auf Ihrem mobilen Gerät die Option, um ein neues BT-Gerät hinzuzufügen. Bei einigen mobilen Geräten müssen Sie möglicherweise die Such- oder Scanoption auswählen.
3. Starten Sie den Kopplungsprozess auf Ihrem mobilen Gerät. Wählen Sie dazu aus der Liste der verfügbaren Geräte, die auf dem Bildschirm des Mobilgeräts angezeigt werden, "Harvard" aus. Ihr mobiles Gerät verbindet sich automatisch mit dem Gerät, sobald es gepaart ist.
4. Sie können nun mit dem Streaming von Audio von Ihrem mobilen Gerät aus beginnen.

Trennen eines BT-Mobilgeräts

Sie können immer nur ein mobiles Gerät über BT verbinden. Wenn Sie Audio von einem anderen mobilen Gerät streamen möchten, müssen Sie alle mobilen Geräte trennen, mit denen derzeit eine Verbindung über BT besteht.

1. Drücken Sie die Menütaste und drehen Sie sie und drücken Sie das Wählrad, um "BT-Einstellung" zu wählen.
2. Drücken Sie die Taste SELECT, um "Ja" auszuwählen, um die Verbindung zu Ihrem mobilen Gerät zu trennen.

Wenn Ihr mobiles Gerät außerhalb der BT-Reichweite liegt (in der Regel ca. 10 m), wird die BT-Verbindung des mobilen Geräts automatisch getrennt. Um die Verbindung zu Ihrem mobilen Gerät manuell zu trennen, müssen Sie die BT-Einstellungen auf Ihrem mobilen Gerät öffnen (weitere Informationen finden Sie im Handbuch Ihres mobilen Geräts).

Wenn Sie die Verbindung zu einem mobilen Gerät trennen, bleibt es in der Funktion "BT". Um eine andere Funktion, z.B. Digitalradio, anzuhören,

drücken Sie die Funktionstaste, um das Home-Menü anzuzeigen, und drehen und drücken Sie die Taste
Wählen Sie das Rad, um die Funktion auszuwählen, die Sie hören möchten.

Optionen und Einstellungen

Drücken Sie die Menütaste auf der Fernbedienung, um in das Einstellungsmenü zu gelangen.

Einrichtungsassistent

1. Drücken Sie die Menütaste.
2. Drehen Sie und drücken Sie das Wählrad, um 'Hauptmenü' > 'Systemeinstellungen' > 'Einrichtungsassistent' auszuwählen.
3. Um den Setup-Assistenten jetzt auszuführen, drehen und drücken Sie das Auswahlrاد, um "JA" auszuwählen. Um eine spätere Einrichtung vorzunehmen, drehen und drücken Sie das Wählrad, um "NEIN" auszuwählen.
4. Drehen und drücken Sie das Wählrad, um zwischen einem 12- oder 24-Stunden-Zeitformat zu wählen.
5. Drehen und drücken Sie das Auswahlrاد, um die Methode auszuwählen, die Sie für die Aktualisierung der Zeit verwenden möchten. Sie können wählen, ob Sie die Zeit basierend auf dem Radiosignal "DAB" oder "FM" aktualisieren möchten oder ob Sie die Zeit aus Ihrem Netzwerk aktualisieren möchten. Um die automatische Zeitaktualisierung zu deaktivieren, wählen Sie "Keine Aktualisierung".
6. Drehen und drücken Sie das Wählrad oder verwenden Sie die Tasten <Select> auf der Fernbedienung, um den Tag des Monats einzustellen. Wiederholen Sie dies, um Monat, Jahr, Stunde und Minuten einzustellen.
7. Wenn Sie die Verwendung des 12-Stunden-Zeitformats eingestellt haben, drehen und drücken Sie das Wählrad oder verwenden Sie die Tasten < Select > auf der Fernbedienung, um die Version "AM" oder "PM" der Stunde auszuwählen.
8. Um die Pure Select App so einzustellen, dass Sie den Standby-Modus verlassen können ("Netzwerk verbunden halten"), drehen Sie das Rad und drücken Sie es, um "JA" zu wählen. Wenn Sie diese Funktion deaktivieren möchten, um Strom zu sparen, drehen und drücken Sie das Wählrad, um "NEIN" zu wählen.
9. Es wird eine Meldung angezeigt, die Sie darüber informiert, dass der Setup-Assistent abgeschlossen ist. Drücken Sie das Wählrad, um den Setup-Assistenten zu verlassen.

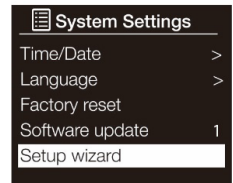
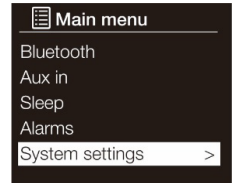

Verbindung Ihres Wi-Fi mit dem Netzwerk-Assistenten herstellen

1. Drücken Sie die Menütaste.
2. Drehen und drücken Sie das Wählrad oder verwenden Sie die Tasten <Select> auf der Fernbedienung, um 'Hauptmenü' > 'Systemeinstellungen' > 'Netzwerk' > 'Netzwerkassistent' auszuwählen. Es wird nach verfügbaren Wi-Fi-Netzwerken gesucht.
3. Drehen und drücken Sie das Wählrad oder verwenden Sie die Tasten <Select> auf der Fernbedienung, um den Namen (Netzwerkassistenten) Ihres Wi-Fi-Netzwerks auszuwählen. Wenn Ihr Netzwerk ein Passwort benötigt, führen Sie die Schritte 5-6 aus.
4. Geben Sie Ihren Netzwerkschlüssel oder Ihr Passwort ein, indem Sie das Wählrad drehen und drücken oder die Tasten <Select> auf der Fernbedienung verwenden, um Zeichen zu markieren und auszuwählen. Wenn Sie das letzte Zeichen löschen möchten, drehen Sie das Wählrad oder verwenden Sie die Tasten <Select> auf der Fernbedienung, um "BKSP" auszuwählen und drücken Sie zur Bestätigung.
5. Drehen und drücken Sie das Wählrad oder wählen Sie mit den Tasten <Select> auf der Fernbedienung "OK". Die Verbindung zu Ihrem Netzwerk wird hergestellt.

Hinweis: Bei Ihrem W-Lan-Schlüssel ist Groß-/Kleinschreibung zu beachten, achten Sie darauf, dass Sie ihn genau wie abgebildet eingeben.

Verbindung Ihres W-Lans über die Drucktaste

Sie können die Drucktastenverbindung verwenden, um Ihr Wi-Fi zu verbinden, wenn Ihr Router WPS unterstützt. Weitere Informationen zu WPS finden Sie in Ihrem Router-Benutzerhandbuch.

1. Drücken Sie die Menütaste.
2. Drehen und drücken Sie das Wählrad oder verwenden Sie die Tasten <Select> auf der Fernbedienung, um 'Hauptmenü' > 'Systemeinstellungen' > 'Netzwerk' > 'PBC WLAN-Setup' auszuwählen.
3. Befolgen Sie die auf dem Bildschirm angezeigten Schritte, um das Setup der Drucktastenverbindung abzuschließen.

Anzeigen von Netzwerkeinstellungen

1. Drücken Sie die Menütaste auf der Fernbedienung.
2. Drehen und drücken Sie das Wählrad oder verwenden Sie die Tasten <Select> auf der Fernbedienung, um 'Hauptmenü' > 'Systemeinstellungen' > 'Netzwerk' > 'Anzeigeeinstellungen' auszuwählen.
3. Drehen und drücken Sie das Wählrad oder verwenden Sie die Tasten <Select> auf der Fernbedienung, um SSID, IP-Adresse und verschiedene

andere Netzwerkeinstellungen anzuzeigen.

Manuelles Verbinden Ihres drahtlosen Netzwerks

Konfigurieren Sie Ihr drahtloses Netzwerk manuell (nur für fortgeschrittene Benutzer).

1. Drücken Sie die Menütaste auf der Fernbedienung.
2. Drehen und drücken Sie das Wählrad oder verwenden Sie die Tasten <Select>, um 'Hauptmenü' > 'Systemeinstellungen' > 'Netzwerk' > 'Manuelle Einstellungen' auszuwählen.
3. CNet Remote PIN-Einrichtung
4. Wenn Sie die Geräte, die sich über die Pure Select App verbinden können, einschränken möchten, können Sie bei der ersten Verbindung eine PIN-Nummer anfordern.

Um eine Pinnummer einzurichten

1. Drücken Sie die Menütaste.
2. Drehen und drücken Sie das Wählrad oder verwenden Sie die Tasten <Select> auf der Fernbedienung, um 'Hauptmenü' > 'Systemeinstellungen' > 'Netzwerk' > 'NetRemote PIN Setup' auszuwählen.
3. Geben Sie Ihren Netzwerkschlüssel oder Ihr Passwort ein, indem Sie das Wählrad drehen und drücken oder die Tasten <Select> auf der Fernbedienung verwenden, um die Zahlen zu markieren und auszuwählen. Wenn Sie die letzte Nummer löschen möchten, wählen Sie mit dem Rad Select die Option 'BKSP' und drücken Sie zur Bestätigung.
4. Drehen und drücken Sie das Wählrad oder verwenden Sie die Tasten <Select> auf der Fernbedienung, um "OK" auszuwählen. Sie muss nun diese PIN eingeben, wenn Sie ein neues Gerät mit der Funktion Pure Select App verbinden möchten.

Netzwerkprofil

Jedes Mal, wenn Sie sich mit einer neuen Wi-Fi verbinden, werden die Verbindungsinformationen als Profil gespeichert, so dass Sie, wenn Sie die Verwendung an mehreren Standorten planen, nicht mehr die Wi-Fi-Einstellungen erneut eingeben müssen. Harvard speichert die vier neuesten Wi-Fi-Profile und versucht, sich mit den gespeicherten Profilen mit einem Wi-Fi-Netzwerk zu verbinden. Sie können sich nicht mit einem der gespeicherten Profile mit dem Wi-Fi verbinden, Sie müssen sich mit Ihrem Netzwerk mit dem Assistenten oder manuell verbinden.

Wenn Sie der Meinung sind, dass Sie eine Wi-Fi-Verbindung nur einmal besuchen werden, können Sie das Profil löschen, indem Sie die Folgendes tun:

1. Drücken Sie die Menütaste auf der Fernbedienung.
2. Drehen und drücken Sie das Wählrad oder verwenden Sie die Tasten <Select> auf der Fernbedienung, um 'Hauptmenü' > 'Systemeinstellungen' > 'Netzwerk' > 'Netzwerkprofil' auszuwählen.
3. Drehen und drücken Sie das Wählrad oder verwenden Sie die Tasten <Select> auf der Fernbedienung, um das Profil auszuwählen, das Sie löschen möchten.
4. Drehen und drücken Sie das Wählrad oder verwenden Sie die Tasten <Select> auf der Fernbedienung, um "Yes" zu wählen, um das Profil zu löschen. Wenn Sie das Profil beibehalten möchten, drehen und drücken Sie das Rad Select oder verwenden Sie die Taste <Select>. Tasten auf der Fernbedienung, um "Nein" zu wählen.

Hinweis: Sie können kein Profil löschen, das derzeit verwendet wird.

Netzwerkeinstellungen löschen

Löschen Sie alle vorherigen Wi-Fi-Verbindungen, Passwörter und andere Netzwerkeinstellungen. Wenn Sie die drahtlose Verbindungsmethode verwenden, wird auch ein neuer Scan nach verfügbaren Netzwerken durchgeführt.

1. Drücken Sie die Menütaste auf der Fernbedienung.
2. Drehen und drücken Sie das Wählrad oder verwenden Sie die Tasten <Select> auf der Fernbedienung, um 'Hauptmenü' > 'Systemeinstellungen' > 'Netzwerk' > 'Netzwerkeinstellungen löschen' auszuwählen.
3. Drehen und drücken Sie das Wählrad oder verwenden Sie die Tasten <Select> auf der Fernbedienung, um 'Yes' zu wählen, um alle Netzwerkeinstellungen zu löschen. Wenn Sie die aktuellen Netzwerkeinstellungen beibehalten möchten, drehen und drücken Sie das Wählrad oder wählen Sie mit den Tasten <Select> auf der Fernbedienung "Nein".

Das Netzwerk bleibt verbunden

1. Drücken Sie die Menütaste auf der Fernbedienung.
2. Drehen und drücken Sie das Wählrad oder verwenden Sie die Tasten <Select> auf der Fernbedienung, um 'Hauptmenü' > 'Systemeinstellungen' > 'Netzwerk' > 'Netzwerk verbunden halten' auszuwählen.
3. Drehen und drücken Sie das Wählrad oder wählen Sie mit den Tasten <Select> auf der Fernbedienung "Ja", um die Entnahme aus dem Standby-Modus über die App zu ermöglichen. Wenn du diese Funktion deaktivieren möchtest, um sie zu reduzieren. Stromverbrauch, drehen und drücken Sie das Wählrad oder verwenden Sie die Tasten <Select> auf der Fernbedienung. um "Nein" zu wählen.

Hinweis: Es verbraucht mehr Strom, wenn Sie sich entscheiden, die Netzwerkverbindung während des Standby-Modus aufrechtzuerhalten..

Equalizer

Dieses System unterstützt eine Vielzahl von Equalizern und Soundeffekten.

1. Drücken Sie die EQ-Taste auf der Fernbedienung, um das Equalizer-Menü alternativ aufzurufen.
2. Wählen Sie im Systemeinstellungsmodus sind, drücken Sie Preset oder , um <Select> Equalizer auszuwählen und drücken Sie dann zur Bestätigung Select.
3. Auf der Anzeige erscheint : WOHNUNG > KLASSIK > ROCK > POP > JAZZ > JAZZ
4. Drücken Sie Preset oder zur Auswahl und drücken Sie dann die Taste <Select> zur Bestätigung.

X-Bass

Wenn das Gerät zum ersten Mal eingeschaltet wird, wechselt es in den zusätzlichen Bassmodus, der die Bassfrequenzen betont, und es erscheint "X-BASS". Um den zusätzlichen Bassmodus zu deaktivieren, drücken Sie die X-BASS-Taste auf der Fernbedienung.

Einstellung von Zeit und Datum

Die Uhr stellt sich automatisch über Ihr digitales Radiosignal, FM-Radiosignal oder Ihr Netzwerk ein. Wenn die Uhrzeit oder das Datum nicht automatisch aktualisiert wird, können Sie sie mit dieser Option manuell einstellen.

Hinweis: Alle Zeit- oder Datumsaktualisierungen, die von einer digitalen Sendung empfangen werden, überschreiben manuelle Einstellungen.

Manuelles Einstellen der Zeit und Datum

1. Drücken Sie die Menütaste auf der Fernbedienung.
2. Drehen und drücken Sie das Wählrad oder verwenden Sie die Tasten <Select> auf der Fernbedienung, um 'Hauptmenü' > 'Systemeinstellungen' > 'Uhrzeit/Datum' auszuwählen.
3. Drehen und drücken Sie das Wählrad oder verwenden Sie die Tasten <Select> auf der Fernbedienung, um den Tag des Monats einzustellen. Wiederholen Sie dies, um den Monat und das Jahr des aktuellen Datums und der Stunde sowie die Minuten der aktuellen Uhrzeit einzustellen.
4. Wenn Sie das 12-Stunden-Zeitformat eingestellt haben, drehen und drücken Sie das Wählrad oder verwenden Sie die Tasten <Select> auf der Fernbedienung, um die Version "AM" oder "PM" der Stunde auszuwählen.

Synchronisationsoptionen für Uhrzeit und Datum

Sie können die Uhrzeit und das Datum entweder über das FM- oder Digitalradio-Signal oder Ihre Internetverbindung synchronisieren. Um die Optionen für die Uhrensynchronisation festzulegen:

1. Drücken Sie die Menütaste auf der Fernbedienung.
2. Drehen und drücken Sie das Wählrad oder verwenden Sie die Tasten <Select> auf der Fernbedienung, um 'Hauptmenü' > 'Systemeinstellungen' > 'Uhrzeit/Datum' auszuwählen.
3. Drehen und drücken Sie das Wählrad oder verwenden Sie die Tasten <Select> auf der Fernbedienung, um 'Auto Update' zu wählen.
4. Drehen und drücken Sie das Wählrad oder verwenden Sie die Tasten <Select> auf der Fernbedienung, um zwischen den Optionen 'Update von DAB', 'Update von FM', 'Update von Netzwerk' und 'No update' Uhrensynchronisation auszuwählen.

Änderung des Zeitformats

1. Drücken Sie die Menütaste auf der Fernbedienung.
2. Drehen und drücken Sie das Wählrad oder verwenden Sie die Tasten <Select> auf der Fernbedienung, um 'Hauptmenü' > 'Systemeinstellungen' > 'Uhrzeit/Datum' auszuwählen.
3. Drehen und drücken Sie das Wählrad oder verwenden Sie die Tasten <Select> auf der Fernbedienung, um 'Format einstellen' zu wählen.
4. Drehen und drücken Sie das Wählrad oder verwenden Sie die Tasten <Select> auf der Fernbedienung, um zwischen '12' und '24' zu wählen.

Einstellen der Zeitzone

1. Drücken Sie die Menütaste auf der Fernbedienung.
2. Drehen und drücken Sie das Wählrad oder verwenden Sie die Tasten <Select> auf der Fernbedienung, um 'Hauptmenü' > 'Systemeinstellungen' > 'Uhrzeit/Datum' auszuwählen.
3. Drehen und drücken Sie das Wählrad oder verwenden Sie die Tasten <Select> auf der Fernbedienung, um 'Set Time Zone' auszuwählen.
4. Drehen und drücken Sie das Wählrad oder verwenden Sie die Tasten <Select> auf der Fernbedienung, um Ihre Zeitzone auszuwählen.

Einstellen der bevorzugten Sprache

Sie können die Sprache auswählen, die für Menüs und Optionen verwendet wird.

1. Drücken Sie die Menütaste auf der Fernbedienung.
2. Drehen und drücken Sie das Wählrad oder verwenden Sie die Tasten <Select> auf der Fernbedienung, um 'Hauptmenü' > 'Systemeinstellungen' > 'Sprache' auszuwählen.
3. Drehen und drücken Sie das Wählrad oder verwenden Sie die Tasten <Select> auf der Fernbedienung, um eine Menüsprache auszuwählen.

Durchführen eines Factory-Resets

Das Zurücksetzen entfernt alle Voreinstellungen, gespeicherten Stationen, Alarmer und setzt alle anderen Optionen auf die Standardeinstellungen zurück.

1. Drücken Sie die Menütaste auf der Fernbedienung.
2. Drehen und drücken Sie das Wählrad oder verwenden Sie die Tasten <Select> auf der Fernbedienung, um 'Hauptmenü' > 'Systemeinstellungen' > 'Werkseinstellung' auszuwählen.
3. Drehen und drücken Sie das Wählrad oder verwenden Sie die Tasten <Select> auf der Fernbedienung, um "JA" auszuwählen, um die Werkseinstellungen zurückzusetzen. Wählen Sie "Nein", wenn Sie nicht auf die Werkseinstellungen zurücksetzen möchten.

Anzeigen der Softwareversion

Um die laufende Version der Software und Spotify anzuzeigen:

1. Drücken Sie die Menütaste auf der Fernbedienung.
2. Drehen und drücken Sie das Wählrad oder verwenden Sie die Tasten <Select> auf der Fernbedienung, um 'Hauptmenü' > 'Systemeinstellungen' > 'Info' auszuwählen.
3. Drehen Sie das Auswählrad, um den Bildschirm nach unten zu scrollen und alle Versionsinformationen anzuzeigen.

Hintergrundbeleuchtung

Sie können die Dauer, für die der Bildschirm beleuchtet wird, und die Helligkeit des Bildschirms beim Einschalten oder im Standby-Modus einstellen.

Einschaltniveau

So legen Sie die Helligkeit des Bildschirms beim Einschalten oder im Standby-Modus fest:

1. Drücken Sie die Menütaste auf der Fernbedienung.
2. Drehen und drücken Sie das Wählrad oder verwenden Sie die Tasten <Select> auf der Fernbedienung, um 'Hauptmenü' > 'Systemeinstellungen' > 'Hintergrundbeleuchtung' auszuwählen.
3. Drehen und drücken Sie das Wählrad oder verwenden Sie die Tasten <Select> auf der Fernbedienung, um die Helligkeit des Bildschirms im Betriebsmodus oder Standby-Modus einzustellen.
4. Drehen und drücken Sie das Wählrad oder wählen Sie mit den Tasten <Select> auf der Fernbedienung zwischen 'Hoch', 'Mittel' oder 'Niedrig' für den eingeschalteten Zustand oder wählen Sie zwischen 'Mittel', 'Niedrig' und 'Aus' für den Standby-Betrieb.

DAB Einstellungen

Hinweis: Sie können die DAB-Einstellungen nur sehen, wenn Sie 'DAB' als Radiofunktion ausgewählt haben.

Scan

Mit der Funktion Scan (Autotune) können Sie automatisch nach neuen digitalen Radiosendern suchen und inaktive entfernen.

Zur Durchführung eines automatischen Tunings:

1. Drücken Sie die Menütaste auf der Fernbedienung.
2. Drehen und drücken Sie das Wählrad oder verwenden Sie die Tasten <Select> auf der Fernbedienung, um "Scan" zu wählen, die Anzahl der gefundenen Sender wird während der automatischen Abstimmung angezeigt. Wenn die automatische Abstimmung beendet ist, wird auf den letzten Sender eingestellt, den Sie gehört haben. Wenn der letzte Sender, den Sie gehört haben, nicht mehr verfügbar ist, wird auf den ersten Sender in der alphabetischen Liste eingestellt.

Manuelles Tuning

So tunen Sie digitale Radiosender, die auf DAB Band III senden, manuell:

1. Drücken Sie die Menütaste auf der Fernbedienung.
2. Drehen und drücken Sie das Wählrad oder verwenden Sie die Tasten <Select> auf der Fernbedienung, um "Manuelles Tuning" zu wählen.

3. Drehen und drücken Sie das Wählrad oder verwenden Sie die Tasten <Select> auf der Fernbedienung, um den Kanal auszuwählen, auf dem der Radiosender sendet.
4. Drücken Sie die Menütaste, um zum Hauptmenü zurückzukehren.

Inaktive Stationen entfernen

So entfernen Sie inaktive Stationen aus der Senderliste:

1. Drücken Sie die MENU-Taste auf der Fernbedienung oder halten Sie die MENU-Taste wiederholt am Hauptgerät gedrückt, um die MENU-Funktion auszuwählen.
2. Drehen und drücken Sie das Wählrad oder verwenden Sie die Tasten <Select> auf der Fernbedienung, um 'Prune invalid' zu wählen.
3. Drehen und drücken Sie das Wählrad oder verwenden Sie die Tasten <Select> auf der Fernbedienung, um " Ja " zu wählen. Entfernt alle inaktiven Stationen aus der Senderliste

Dynamic Range Control

Dynamic Range Control (DRC) wird verwendet, um leisere Töne in einer digitalen Radiosendung bei geringer Lautstärke oder in einer lauten Umgebung besser hören zu können. Erkundigen Sie sich bei den Sendern, ob sie DRC verwenden.

Um die DRC-Einstellungen zu ändern:

1. Drücken Sie die MENÜ-Taste auf der Fernbedienung oder halten Sie die MENÜ-Taste wiederholt am Hauptgerät gedrückt, um die MENÜ-Funktion auszuwählen.
2. Drehen und drücken Sie das Wählrad oder verwenden Sie die Tasten <Select> auf der Fernbedienung, um "DRC" zu wählen.
3. Drehen und drücken Sie das Wählrad oder verwenden Sie die Tasten <Select> auf der Fernbedienung, um zwischen einer der folgenden Optionen zu wählen:

DRC hoch	Wendet die maximale Komprimierung auf den DRC-Level an.
DRC niedrig	Wendet die geringe Komprimierung auf den DRC-Level an.
DRC aus	Entfernt DRC Komprimierung.

Ändern der Reihenfolge der digitalen Radiosender

1. Drücken Sie die MENU-Taste auf der Fernbedienung oder halten Sie die MENU-Taste wiederholt am Hauptgerät gedrückt, um die MENU-Funktion auszuwählen.
2. Drehen und drücken Sie das Wählrad oder verwenden Sie die Tasten <Select> auf der Fernbedienung, um "Station Order" auszuwählen.
3. Drehen und drücken Sie das Wählrad oder verwenden Sie die Tasten <Select> auf der Fernbedienung, um zwischen einer der folgenden Optionen zu wählen:

Alphanumerisch	Wählen Sie diese Option, um digitale Radiosender in alphanumerischer Reihenfolge anzuzeigen.
Ensemble	Wählen Sie diese Option, um Sender in Gruppen nach ihrem Multiplexverfahren aufzulisten. Multiplexe oder Ensembles sind Gruppen von Sendern, die von einem einzigen Anbieter betrieben werden.
Valid	Wählen Sie diese Option, um nur aktive Radiosender anzuzeigen.

FM-Radioeinstellungen

Hinweis: Sie können die FM-Radioeinstellungen nur dann sehen, wenn Sie "FM" als Radiofunktion ausgewählt haben.

FM-Stereo-Option

Sie können beim Hören von FM-Radio zwischen Stereo- und Monoempfang wählen. Mono kann die Verständlichkeit bei schwachen Stereosignalen verbessern.

Zum Umschalten zwischen Stereo- und Monoempfang:

1. Drücken Sie die Menü-Taste auf der Fernbedienung oder halten Sie die Menü-Taste wiederholt am Hauptgerät gedrückt, um die Menü-Funktion auszuwählen.
2. Drehen und drücken Sie das Wählrad oder verwenden Sie die Tasten <Select> auf der Fernbedienung, um 'Audioeinstellung' auszuwählen.
3. Um den Mono-Empfang zu nutzen, drehen und drücken Sie das Wählrad oder wählen Sie mit den Tasten <Select> auf der Fernbedienung JA. Wenn Sie den Stereo-Empfang verwenden möchten, drehen Sie und drücken Sie das Wählrad oder verwenden Sie die Tasten <Select> auf der Fernbedienung, um "NEIN" zu wählen'

FM-Sendersuchlauf

Sie können wählen, ob beim Scannen nach einem FM-Sender automatisch am nächsten verfügbaren FM-Sender oder am nächsten verfügbaren FM-Sender mit einem starken Signal angehalten wird. So ändern Sie die FM-Scan-Einstellung:

1. Drücken Sie die Menü-Taste auf der Fernbedienung oder halten Sie die MENU-Taste wiederholt am Hauptgerät gedrückt, um die MENU-Funktion auszuwählen.
2. Drehen und drücken Sie das Wählrad oder verwenden Sie die Tasten <Select> auf der Fernbedienung, um 'Scan' zu wählen. Einstellung'.
3. Um mit einem starken Signal automatisch beim nächsten verfügbaren FM-Sender anzuhalten, drehen und drücken Sie das Wählrad oder wählen Sie mit den Tasten <Select> auf der Fernbedienung JA. Um unabhängig von der Signalstärke automatisch beim nächsten verfügbaren FM-Sender anzuhalten, drehen und drücken Sie das Wählrad oder verwenden Sie die Tasten <Select> auf der Fernbedienung, um " NEIN " auszuwählen

Chal-Tec

Chal-Tec GmbH
Wallstr. 16 10179 Berlin, Germany
www.chal-tec.com

Die Spotify-Software unterliegt den Nutzungsrechten von Drittanbietern, die auf folgender Seite eingesehen werden können:

www.spotify.com/connect/third-party-licenses

Alle aufgeführten Marken sind Warenzeichen der jeweiligen Unternehmen.
Fehler und Auslassungen ausgenommen und technischen Änderungen unterliegend. Unsere allgemeinen Geschäftsbedingungen finden Anwendung.

SPEZIELLE ENTSORGUNGSHINWEISE FÜR VERBRAUCHER IN DEUTSCHLAND

Entsorgen Sie Ihre Altgeräte fachgerecht. Dadurch wird gewährleistet, dass die Altgeräte umweltgerecht verwertet und negative Auswirkungen auf die Umwelt und menschliche Gesundheit vermieden werden. Bei der Entsorgung sind folgende Regeln zu beachten:

- Jeder Verbraucher ist gesetzlich verpflichtet, Elektro- und Elektronikaltgeräte (Altgeräte) sowie Batterien und Akkus getrennt vom Hausmüll zu entsorgen. Sie erkennen die entsprechenden Altgeräte durch folgendes Symbol der durchgestrichene Mülltonne (WEEE-Symbol). 
- Sie haben Altbatterien und Altakkumulatoren, die nicht vom Altgerät umschlossen sind, sowie Lampen, die zerstörungsfrei aus dem Altgerät entnommen werden können, vor der Abgabe an einer Entsorgungsstelle vom Altgerät zerstörungsfrei zu trennen.
- Bestimmte Lampen und Leuchtmittel fallen ebenso unter das Elektro- und Elektronikgesetz und sind dementsprechend wie Altgeräte zu behandeln. Ausgenommen sind Glühbirnen und Halogenlampen. Entsorgen Sie Glühbirnen und Halogenlampen bitte über den Hausmüll, sofern sie nicht das WEEE-Symbol tragen.
- Jeder Verbraucher ist für das Löschen von personenbezogenen Daten auf dem Elektro- bzw. Elektronikgerät selbst verantwortlich.

Rücknahmepflicht der Vertreiber

Vertreiber mit einer Verkaufsfläche für Elektro- und Elektronikgeräte von mindestens 400 Quadratmetern sowie Vertreiber von Lebensmitteln mit einer Gesamtverkaufsfläche von mindestens 800 Quadratmetern, die mehrmals im Kalenderjahr oder dauerhaft Elektro- und Elektronikgeräte anbieten und auf dem Markt bereitstellen, sind verpflichtet,

1. bei der Abgabe eines neuen Elektro- oder Elektronikgerätes an einen Endnutzer ein Altgerät des Endnutzers der gleichen Geräteart, das im Wesentlichen die gleichen Funktionen wie das neue Gerät erfüllt, am Ort der Abgabe oder in unmittelbarer Nähe hierzu unentgeltlich zurückzunehmen und
2. auf Verlangen des Endnutzers Altgeräte, die in keiner äußeren Abmessung größer als 25 Zentimeter sind, im Einzelhandelsgeschäft oder in unmittelbarer Nähe hierzu unentgeltlich zurückzunehmen; die Rücknahme darf nicht an den Kauf eines Elektro- oder Elektronikgerätes geknüpft werden und ist auf drei Altgeräte pro Geräteart beschränkt.

- Bei einem Vertrieb unter Verwendung von Fernkommunikationsmitteln ist die unentgeltliche Abholung am Ort der Abgabe auf Elektro- und Elektronikgeräte der Kategorien 1, 2 und 4 gemäß § 2 Abs. 1 ElektroG, nämlich „Wärmeüberträger“, „Bildschirmgeräte“ (Oberfläche von mehr als 100 cm²) oder „Großgeräte“ (letztere mit mindestens einer äußeren Abmessung über 50 Zentimeter) beschränkt. Für andere Elektro- und Elektronikgeräte (Kategorien 3, 5, 6) ist eine Rückgabemöglichkeit in zumutbarer Entfernung zum jeweiligen Endnutzer zu gewährleisten.
- Altgeräte dürfen kostenlos auf dem lokalen Wertstoffhof oder in folgenden Sammelstellen in Ihrer Nähe abgegeben werden: www.take-e-back.de
- Für Elektro- und Elektronikgeräte der Kategorien 1, 2 und 4 bieten wir auch die Möglichkeit einer unentgeltlichen Abholung am Ort der Abgabe. Beim Kauf eines Neugeräts haben Sie die Möglichkeit, eine Altgerätabholung über die Webseite auszuwählen.
- Batterien können überall dort kostenfrei zurückgegeben werden, wo sie verkauft werden (z. B. Super-, Bau-, Drogeriemarkt). Auch Wertstoff- und Recyclinghöfe nehmen Batterien zurück. Sie können Batterien auch per Post an uns zurücksenden. Altbatterien in haushaltsüblichen Mengen können Sie direkt bei uns von Montag bis Freitag zwischen 08:00 und 16:00 Uhr unter der folgenden Adresse unentgeltlich zurückgeben:

Chal-Tec Fulfillment GmbH
Norddeutschlandstr. 3
47475 Kamp-Lintfort

- Wichtig zu beachten ist, dass Lithiumbatterien aus Sicherheitsgründen vor der Rückgabe gegen Kurzschluss gesichert werden müssen (z. B. durch Abkleben der Pole).
- Finden sich unter der durchgestrichenen Mülltonne auf der Batterie zusätzlich die Zeichen Cd, Hg oder Pb ist das ein Hinweis darauf, dass die Batterie gefährliche Schadstoffe enthält. (»Cd« steht für Cadmium, »Pb« für Blei und »Hg« für Quecksilber).

Hinweis zur Abfallvermeidung

Indem Sie die Lebensdauer Ihrer Altgeräte verlängern, tragen Sie dazu bei, Ressourcen effizient zu nutzen und zusätzlichen Müll zu vermeiden. Die Lebensdauer Ihrer Altgeräte können Sie verlängern, indem Sie defekte Altgeräte reparieren lassen. Wenn sich Ihr Altgerät in gutem Zustand befindet, könnten Sie es spenden, verschenken oder verkaufen.

HINWEISE ZUR ENTSORGUNG



Wenn es in Ihrem Land eine gesetzliche Regelung zur Entsorgung von elektrischen und elektronischen Geräten gibt, weist dieses Symbol auf dem Produkt oder auf der Verpackung darauf hin, dass dieses Produkt nicht im Hausmüll entsorgt werden darf. Stattdessen muss es zu einer Sammelstelle für das Recycling von elektrischen und elektronischen Geräten gebracht werden. Durch regelkonforme Entsorgung schützen Sie die Umwelt und die Gesundheit Ihrer Mitmenschen vor negativen Konsequenzen. Informationen zum Recycling und zur Entsorgung dieses Produkts, erhalten Sie von Ihrer örtlichen Verwaltung oder Ihrem Hausmüllentsorgungsdienst.

Dieses Produkt enthält Batterien. Wenn es in Ihrem Land eine gesetzliche Regelung zur Entsorgung von Batterien gibt, dürfen die Batterien nicht im Hausmüll entsorgt werden. Informieren Sie sich über die örtlichen Bestimmungen zur Entsorgung von Batterien. Durch regelkonforme Entsorgung schützen Sie die Umwelt und die Gesundheit Ihrer Mitmenschen vor negativen Konsequenzen.

KONFORMITÄTSERKLÄRUNG

**Hersteller:**

Chal-Tec GmbH, Wallstraße 16, 10179 Berlin, Deutschland.

Importeur für Großbritannien:

Berlin Brands Group UK Limited
PO Box 42
272 Kensington High Street
London, W8 6ND
United Kingdom

Hiermit erklärt Chal-Tec GmbH, dass der Funkanlagentyp Harvard der Richtlinie 2014/53/EU entspricht. Der vollständige Text der EU-Konformitätserklärung ist unter der folgenden Internetadresse verfügbar: use.berlin/10038355

Dear Customer,

Congratulations on purchasing this equipment. Please read this manual carefully and take care of the following hints to avoid damages. Any failure caused by ignoring the items and cautions mentioned in the instruction manual are not covered by our warranty and any liability. Scan the QR code to get access to the latest user manual and other information about the product.

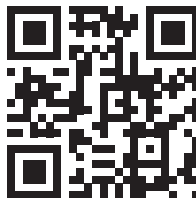

CONTENTS

Technical Data	40
Safety Instructions	42
Overview	44
Getting Started	48
Control Functions	49
Display / Source Menu	50
Spotify Connect	53
CD Player	54
USB Operation	55
Listening to Digital or FM Radio	56
Streaming using BT	57
Disposal Considerations	68
Declaration of Conformity	68

TECHNICAL DATA

Item number 10038355, 10034088, 10034089

Power requirement

Power input 100-240 V~ 50/60 Hz

Output Power 2 CH x 10 W RMS

CD player section

Radio devices

Tuner section FM stereo, DAB/FM super heterodyne tuner

Antenna DAB/FM lead antenna

Network Wi-Fi: 802.11a, 802.11b and 802.11g supported with WEP and WPA/WPA2 encryption WPS. 2.412 GHz ~ 2.472 GHz (channels 1 to 13),
Maximum radio-frequency power 16.24 dBm
5 GHz. 0.5 MB broadband speed
maximum radio-frequency power 12.47 dBm

Radio frequencies

DAB/DAB+ tuner section 174.928 (5A) MHz-239.200 (13F) MHz



FM tuner section 87.5 MHz-108.0 MHz (50 kHz step)



BT

Frequency 2402–2480 MHz

Max. radio-frequency power 4 dBm

WARNING

	<p>CAUTION</p> <p>RISK OF ELECTRIC SHOCK DO NOT OPEN</p>	
<p>CAUTION: TO REDUCE THE RISK OF ELECTRIC SHOCK AND SERIOUS PERSONAL INJURY, DO NOT REMOVE ANY COVER. NO USER-SERVICABLE PARTS INSIDE. REFER SERVICING TO QUALIFIED SERVICE PERSONNEL ONLY.</p> <p>WARNING. TO REDUCE THE RISK OF FIRE OR ELECTRICAL SHOCK, DO NOT EXPOSE THIS PRODUCT TO WATER, RAIN OR MOISTURE.</p>		

	<p>Triangle with lightning plus explanation as follows: DANGEROUS VOLTAGE: The lightning flash with arrowhead symbol within the equilateral triangle is intended to alert the user to the presence of uninsulated dangerous voltage within the product's enclosure that may be of sufficient magnitude to constitute a risk of electric shock to persons.</p>
	<p>Triangle with exclamation point plus explanation as follows: ATTENTION: The exclamation point within the equilateral triangle is intended to alert the user to the presence of important operating and maintenance (servicing) instructions in the literature accompanying this product.</p>

	<p>CAUTION: Danger of personal injury</p> <p>Never touch or look into the optical lens within the CD compartment. This is a CLASS-1 laser product.</p>
--	---

SAFETY INSTRUCTIONS

Read these instructions. All uses guidelines must be read before using the device. Keep the instructions for future use.

- Children over the age of 8 and persons with reduced physical, sensory or mental capabilities or those with a lack of experience and knowledge may only use the device if they are instructed on how to do so by a person responsible for their safety, or if they are supervised and understand the hazards associated with the use of the device.
- Attention, use and security guidelines must be respected.
- The device must not be used near water or be put in contact with moisture.
- Make sure has no liquid is spilled on device and device openings.
- Move device carefully, avoid shocks.
- Do not block the breakdown of the device outputs.
- Do not place the device near from a heat source (e.g. radiator). Do not expose it to the Sun.
- Plug the device as indicate on this information form.
- This device has a connection with overload protection. Replacement should only be done bt an experienced technician or the device manufacturer.
- For cleaning the device, please follow the recommendations of the notice.
- The power cord should be unplugged when not using for a long period of time.
- Device shall be repaired by a qualified person when:
 - a. the power cord is damaged,
 - b. objects have fallen into the apparatus or a liquid has been spilled into device,
 - c. device was exposes to the rain,
 - d. device does not work correctly without notable exterior change,
 - e. device is broken.
- The user shall not try to maintain device beyond that which is described in this information form.
- The apparatus shall not be exposed to dripping or splashing and that no objects filled with liquids, such as vases, shall be placed on apparatus.
- To be completely disconnect the power input, the mains plug of apparatus shall be disconnected from the mains." as the disconnect devices is the mains plug of apparatus.
- The mains plug of apparatus should not be obstructed OR should be

easily accessed during intended use.

- Battery shall not be exposed to excessive heat such as sunshine, fire or the like.
- Excessive sound pressure from earphones and headphones can cause hearing loss.
- Minimum distance (8 cm) around the apparatus for sufficient ventilations.
- The ventilation should not be impeded by covering the ventilation opening with items such as newspaper, table-cloths, curtain etc;
- No naked flame sources such as lighted candles should be placed on the apparatus.
- Attention should be drawn to the environmental aspects of battery disposal.
- The use of apparatus in moderate climates.
- Danger of explosion if battery is incorrectly replaced.
- Replace only with the same or equivalent type.
- The main plug shall remain readily operable.

OVERVIEW

Front

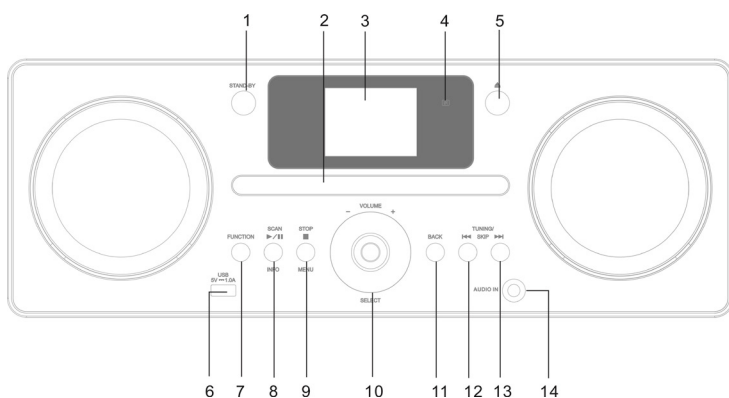

Rear view

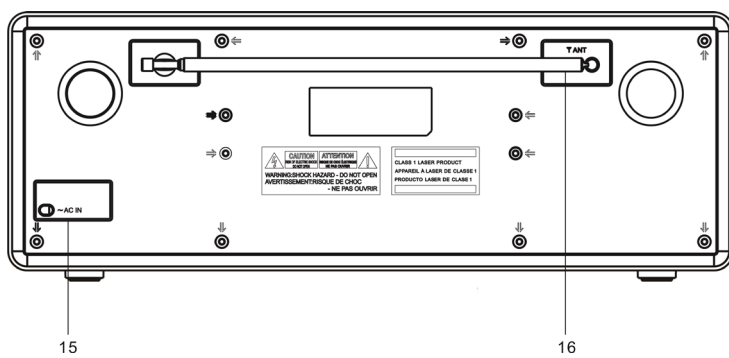

- 1 Power on/standby button
- 2 CD door
- 3 TFT display
- 4 Remote control sensor
- 5 Open/close button
- 6 USB port
- 7 Function button
- 8 CD/bluetooth play/pause /scan button/ info button
- 9 CD stop button/ menu button
- 10 Volume control knob / select button
- 11 Back button
- 12 CD/bluetooth skip/ previous
tune- button
- 13 CD/BT skip
Next / tune+ button
- 14 Aux in jack
- 15 Mains cable
- 16 DAB/FM ant

Remote control

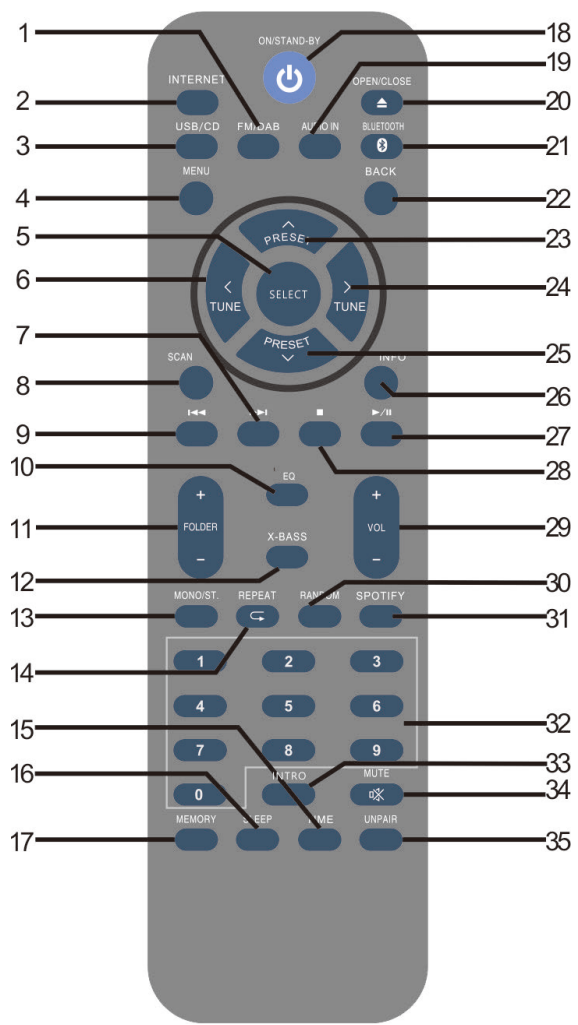

- 1 DAB/FM function
- 2 Internet button
- 3 Usb/CD button
- 4 Menu button
- 5 Select button
- 6 Tuner down button
- 7 CD/USB track up
Time up button
- 8 DAB/fm scan button
- 9 CD/USB track down
Time down button
- 10 EQ button
- 11 Folder up/down button
- 12 X-bass button
- 13 FM mono/st. Button
- 14 Repeat button
- 15 Time/clock.Set button
- 16 Sleep button
- 17 Memory button
- 18 On/standby button
- 19 Aux in select button
- 20 Open/close button
- 21 BT select button
- 22 Back button
- 23 Preset up button
- 24 Tuner up button
- 25 Preset down button
- 26 DAB info button
CD/USB display
- 27 CD/USB play/pause button
- 28 CD /USB/BT stop button
- 29 Volume up and down button
- 30 Random button
- 31 Spotify button
- 32 Direct search / number keys
- 33 Intro button
- 34 Mute button
- 35 BT unpair button

GETTING STARTED

Accessories included

Carefully remove the unit and all accessories from the package. Please verify that you have all the following accessories before recycling the gift box.

- User Manual
- Remote control

Power function

This unit operates on 100-240 V AC ~ 50/60 Hz AC household current ,Do not attempt to operate the unit from any other power source. You could cause damage to the unit and void your warranty.

Ac power connection

Plug the AC power cord into an available 100-240 V AC ~ 50/60 Hz AC outlet. Make sure the plug is securely inserted into the AC outlet.

Remote Control

Battery Replacement for the Remote Control

1. Open the battery cover.
2. Insert the LR03 1.5V (AAA) battery (not included). Make sure to match the (+) and (-) ends of the battery with the (+) and (-) ends indicated in the battery compartment.
3. Close the cover.



CAUTION:

Danger of explosion if the battery is replaced incorrectly. Replace only with the same or equivalent type battery. Insert the battery holder back into the battery slot.
NOTE: Only use a well-known brand of battery to ensure the longest life and best performance.

Battery Precautions

- Replacement of batteries must be done by an adult.
- The supply terminals are not to be short-circuited.
- Non-rechargeable batteries are not to be recharged.
- Exhausted batteries are to be removed.
- Only batteries of the equivalent type are to be used.
- Batteries are to be inserted with the correct polarity.
- Dispose of batteries properly. Do not dispose of batteries in fire. The batteries may explode or leak.

CONNECTING TO THE MAINS SOCKET

Unwind the mains cable to its full length. Connect the mains cable at the rear of the main unit to the mains socket. The unit is now connected and ready to use.

NOTE: Connecting the unit to any other power source may cause damage to the unit

CONTROL FUNCTIONS

Getting started

Powering on/off

When you first connect the unit to the mains socket, the unit will be in standby mode after showing "welcome to Internet radio starting...."

1. Press the standby button on the unit or remote control to switch the unit on.
2. Press the standby button on the unit or remote control to switch the unit back to standby on mode.



Adjusting and muting the volume

Turn the Volume dial or press the Volume buttons on the remote to increase or decrease the volume.

Press the Volume dial or press the Mute button on the remote to mute.

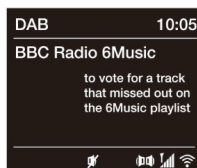
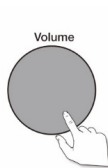
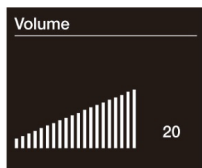
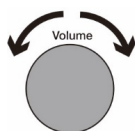

DISPLAY / SOURCE MENU

Press the Function button to display the 'Function' menu. Turn and press the Select dial to switch between sources.

Description	Function
Internet Radio	Listen to an internet radio station or podcast.
Spotify	Listen to Spotify BT Listen to content streamed from your phone or tablet.
My Music Player	Listen to tracks from your computer.
DAB Radio	Listen to a digital radio station.
FM Radio	Listen to an FM radio station.
BT	Listen to content streamed from your phone or tablet.
CD Player	Listen to a CD.
Aux In	Listen to content from a device connected to your Aux in connection.

Changing the information shown on screen

When listening to a digital radio station, FM radio station or you are streaming a track from your BT device, you can change the information that is displayed on screen. When listening to an MP3 on a CD,USB, displays information about the track.

Internet radio

When listening to digital radio, press the Select dial to toggle the information displayed on screen between 'Scrolling text', 'Signal strength', 'Programme type', 'Ensemble', 'Frequency', 'Signal error', Bitrate', 'Time' or 'Date'.

Digital radio

When listening to digital radio, press the Select dial to toggle the information displayed on screen between 'Scrolling text', 'Signal strength', 'Programme type', 'Ensemble', 'Frequency', 'Signal error', 'Bitrate', 'Time' or 'Date'.

FM radio

When listening to FM radio, press the Select dial to toggle the information displayed on screen between 'Scrolling text', 'Programme type', 'Date' or 'Frequency'

Internet listening

You can connect Harvard to your network to access to thousands of internet radio stations and podcasts from around the world. Once connected to the internet you can also access additional subscription services such as Spotify, which provides you with instant access to millions of music tracks.

Listening to internet content

Local (My Favourites)

Select this option to start listening to an internet radio station that you added to your favourites list .

Location

Select this option to browse for an internet radio station based in your country. Turn and press the Select dial to select 'All stations' to view all local based stations in alphabetical order. To browse for a station based on genre, turn and press the Select dial to select the genre you want to browse for.

Stations

Even though the Internet radio portal contains thousands of stations, you may want to listen to stations not listed. You can add your own stations via the portal (www.wifiradio-frontier.com).

These added stations are accessible by selecting "Station list > Stations > [Station]"

Podcasts

Podcasts are prerecorded audio shows on a wide variety of subjects such as comedy, arts, business, and culture, for you to enjoy anytime. Turn and press the Select dial to browse for a podcast based on the 'Location' or 'Genre'.

Search podcasts

Select this option to search for a podcast. Turn and press the Select dial to highlight and select characters. Select 'BKSP' to delete a character. Turn and press the Select dial to start searching for an podcast. To cancel your search, turn and press the Select dial to select 'CANCEL'.

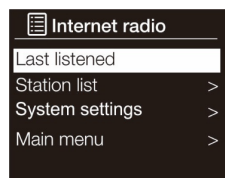

Internet radio menu

Help

Select this option to view some frequently asked questions relating to internet radio.

My added stations

Favourites are stored in the Internet radio portal and are available to all Internet radios that are registered with the same account. You must register the radio in the Internet radio portal before making use of the favourites.

> Register your radio with the portal (www.wifiradio-frontier.com).

> Access code can be found from "Station list > Help > Get access code".

> To store a favourite station, press and hold the select button until the display shows "Favourite added". The station will then save in the list of favourites.

SPOTIFY CONNECT

Your new device has Spotify Connect built in

Use your phone, tablet or computer as a remote control for Spotify.
Go to spotify.com/connect to learn how.

Spotify Connect

1. Connect your iTuner to your wifi network.
2. Open up the Spotify app on your phone, tablet or laptop using the same wifi network.
3. Play a song and select Devices Available.
4. Select your iTuner and start listening.



Licenses

The Spotify Software is subject to third party licenses found here:
<https://www.spotify.com/connect/third-party-licenses>

CD PLAYER

Inserting a CD





Press the open/close button to open the disc tray, CD with the label side up into the CD compartment the open/close button to close the disc tray. displays 'Reading' for a few seconds while the CD loads. After a few seconds, your CD will start to play automatically.

Playing a track

During audio CD playback, display shows the track number and the amount of time the track has been playing. will also display the file name if this is available.

Playback controls



You can use the following controls on the front panel or remote control to control CD playback:

	Press to pause the track that is currently playing. If you have paused a track, press to resume playback.
	Press to skip to the next track. Press and hold to fast forward the track that is currently playing.
	Press to play the previous track. Press and hold to rewind the track that is currently playing.
	Press to stop the CD.

Repeating tracks



You can use the 'Repeat' setting on repeat the track that is currently playing or the entire CD. To change the 'Repeat' setting:

1. Press the Menu button and turn and press the Select dial or press the Repeat button on the remote control to choose 'Repeat'.
2. Turn and press the Select dial or use the <Select> buttons on the remote control to select one of the following repeat options:

	Select this option if you want to repeat the track that is currently playing.
	Select this option if you want to repeat the entire CD.
	Select this option if you want to repeat the entire Folder.

Random playback

All tracks on the disc can be played in a random order.

1. During playback mode, press the RANDOM button on the remote control. The  indicator will show on the display. All tracks will be played randomly.
2. Press the  buttons to playback the next random track.
3. After all the tracks have played once, the playback will stop automatically.
4. To cancel random playback, press the RANDOM button during RANDOM playback. Normal playback will resume

Ejecting a CD





Press the OPEN/CLOCE button. Wait until displays 'OPEN' and remove the CD.

Intro Playback

1. Press INTRO on the remote control. The " INTR " indicator will show on the display. The unit will play the first 10 seconds of each track.
2. Press INTRO on the remote control again to resume normal playback."

USB OPERATION

1. Press the Function button to display the 'function' menu.
2. Turn and press the Select dial to select 'Music Player'.

	Press to pause the track that is currently playing. If you have paused a track, press to resume playback.
	Press to skip to the next track. Press and hold to fast forward the track that is currently playing.
	Press to play the previous track. Press and hold to rewind the track that is currently playing.
	Press to stop the USB.

Note: The unit can only play MP3 and WMA file formats in USB operation.

This unit supports USB version 2.0 and 3.0.

The unit can support USB devices with up to 32GB of memory.

The unit may not compatible with all USB devices; this is not an indication of a problem of the unit.

Repeat Playback

1. Press REPEAT once on the remote control,  will show on the display. It will play the current folder repeatedly.
2. Press REPEAT once more again, the repeat function will turn off.
Charge Your Device

You can charge your device through the USB socket on this unit with a USB cable (not supplied).

Notes:

- The maximum current for USB charging is 1A.
- All devices for USB charging are not guaranteed.
- The USB charging is supported during power ON mode, it is not support during STANDBY mode:

LISTENING TO DIGITAL OR FM RADIO

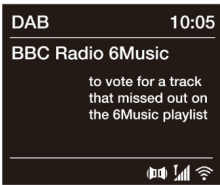

Digital radio screen



Changing digital radio station





Changing digital stations Using the front panel controls





1. Turn the Select dial left or right to browse through the list of available digital stations.
2. Push the Select dial to change the station .Using the remote control
3. Press the ^ or v button on the remote to browse through the list of available digital stations.
4. Press the Select button to change the station.

Using the remote control

1. Press the ^ or v button on the remote to browse through the list of available digital stations.
2. Press the < or > Select button to change the station.

Changing FM stations

Seek tuning: Press the Select dial or press the  or  buttons on the front panel to seek to the next or previous FM radio station that has a strong signal. If you are using the remote control press the  or  buttons on the remote control to seek to the next or previous station.

Manual tuning: Press the  or  buttons on the front panel to step up or down 0.05 MHz. If you are using the remote control press the  or  buttons to step up or down 0.05 MHz.

Auto Scan: Press SCAN button to activate auto scan.

Station List

1. During DAB mode, press and hold MENU button to access DAB menu.
2. Press Preset \wedge or \vee to select "Station List" and then press Select to confirm.
3. A list of DAB stations will show on the display.

STREAMING USING BT

Pairing a mobile device

Before you can stream audio, you will need to pair your phone or tablet.

Note: BT pairing varies on different mobile devices. See your mobile device manual for specific information.

To pair using BT:

1. Press the Function button and turn and press the Select dial to select 'BT'. display the BT input display and the BT icon will start to flash.

Note: If the BT icon is displayed, is already connected to another BT device. See below for more information.

2. On your mobile device, select the option to add a new BT device. On some mobile devices you may need to select the search or scan option.
3. Start the pairing process on your mobile device. Do this by selecting 'Harvard' from the list of available devices that appear on the mobile device's screen. Your mobile device will connect to automatically once paired.
You will now be able to start streaming audio to from your mobile device.

Disconnecting a mobile device

You can only have one mobile device connected to via BT at any one time. If you want to stream audio from a different mobile device, you will need to disconnect any mobile device that is currently connected to via BT first. To disconnect a mobile device:

1. Press the Menu button and turn and press the Select dial to select 'Setup BT'.
2. Press the Select dial to select 'Yes' to disconnect your mobile device.

If your mobile device goes out of BT range (this is usually around 10 m (30 ft)) the mobile device's BT connection is disconnected automatically. To manually disconnect your mobile device , you will need to open the BT settings on your mobile device (see your mobile device's manual for more information).

When you disconnect a mobile device, will remain in the 'BT' Function. To listen to another Function, e.g. digital radio, press the Function button to display the home menu and turn and press the Select dial to choose the Function you want to listen to.

Options and settings

Press the Menu button on the remote control to access the Settings menu.

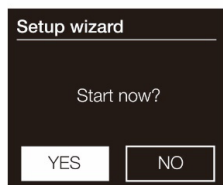
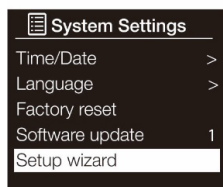
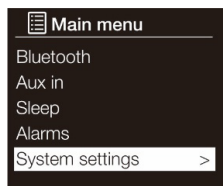

Setup wizard

1. Press the Menu button.
2. Turn and press the Select dial to select 'Main menu' > 'System settings' > 'Setup Wizard'.
3. To run the setup wizard now, turn and press the Select dial to select 'YES'. To set up later, turn and press the Select dial to select 'NO'.
4. Turn and press the Select dial to choose between a 12 or 24 hour time format.
5. Turn and press the Select dial to select the method that you want to use for updating time. You can choose to update the time based on the 'DAB' or 'FM' radio signal or you can update time from your network. To disable automatic time updates, choose 'No update'.
6. Turn and press the Select dial or use the <Select> buttons on the remote control to set the day of the month. Repeat to set the month, year, hour and minutes.
7. If you have set your use the 12 hour time format, turn and press the Select dial or use the <Select > buttons on the remote control to choose the 'AM' or 'PM' version of the hour.
8. To set up so that you can use the Pure Select app to take out of standby ('Keep network connected'), turn and press the Select dial to choose 'YES'. If you want to disable this feature to save power, turn and press the Select dial to choose 'NO'.
9. Will display a message to tell you that the Setup wizard has completed. Press the Select dial to exit the Setup wizard.
Helpful hint: Your Wi-Fi key is case sensitive, make sure to enter it exactly as shown.

Connecting your Wi-Fi using the network wizard

1. Press the Menu button.
2. Turn and press the Select dial or use the <Select> buttons on the remote control to select 'Main menu' > 'System settings' > 'Network' > 'Network wizard'. will search for available Wi-Fi networks.
3. Turn and press the Select dial or use the <Select> buttons on the remote control to select the name (Network wizard) of your Wi-Fi network. If your network requires a key, follow steps 5-6.

4. Enter your network key or password by turning and pressing the Select dial or use the <Select> buttons on the remote control to highlight and select characters. If you want to delete the last character, turn the Select dial or use the <Select> buttons on the remote control to select 'BKSP' and push to confirm.
5. Turn and press the Select dial or use the <Select> buttons on the remote control to select 'OK'. will connect to your network.

Helpful hint: Your Wi-Fi key is case sensitive, make sure to enter it exactly as shown.

Connecting your Wi-Fi using push button connect

You can use push button connect to connect your Wi-Fi if your router supports WPS. Refer to your router user guide for more information on WPS.

1. Press the Menu button.
2. Turn and press the Select dial or use the <Select> buttons on the remote control to select 'Main menu' > 'System settings' > 'Network' > 'PBC WLAN setup'.
3. Follow the steps shown on screen to finish push button connect setup.

Viewing network settings

1. Press the Menu button on the remote control
2. Turn and press the Select dial or use the <Select> buttons on the remote control to select 'Main menu' > 'System settings' > 'Network' > 'View settings'.
3. Turn and press the Select dial or use the <Select> buttons on the remote control to display the SSID, IP address and various other network settings.

Manually connecting your wireless network

Manually configure your wireless network (for advanced users only).

1. Press the Menu button on the remote control
2. Turn and press the Select dial or use the <Select> buttons to select 'Main menu' > 'System settings' > 'Network' > 'Manual settings'.
3. CNet Remote PIN Setup If you want to restrict the devices that can connect using the Pure Select app, you can get request a PIN number when you first connect.

To set up a pin number:

1. Press the Menu button.
2. Turn and press the Select dial or use the <Select> buttons on the remote control to select 'Main menu' > 'System settings' > 'Network' >

'NetRemote PIN Setup'.

3. Enter your network key or password by turning and pressing the Select dial or use the <Select> buttons on the remote control to highlight and select the numbers. If you want to delete the last number, turn the Select dial to select 'BKSP' and push to confirm.
4. Turn and press the Select dial or use the <Select> buttons on the remote control to select 'OK'. You will now need to enter this PIN whenever you want to connect a new device using the Pure Select app.

Network profile

Every time you connect to a new Wi-Fi, it will store the connection information as a profile so that if you plan to use it in several locations, you won't have to keep re-entering the Wi-Fi settings. It stores the four most recent Wi-Fi profiles and will try to connect to a Wi-Fi network using the stored profiles. If it can't connect to the Wi-Fi using one of the stored profiles, you will need to connect to your network using the wizard or manually. If you think you will only visit a Wi-Fi connection once, you can delete the profile by carrying out the following:

1. Press the Menu button on the remote control.
2. Turn and press the Select dial or use the <Select> buttons on the remote control to select 'Main menu' > 'System settings' > 'Network' > 'Network profile'.
3. Turn and press the Select dial or use the <Select> buttons on the remote control to choose the profile that you want to delete.
4. Turn and press the Select dial or use the <Select> buttons on the remote control to choose 'Yes' to delete the profile. If you want to keep the profile, turn and press the Select dial or use the <Select> buttons on the remote control to choose 'No'.

Note: You cannot delete a profile that is currently in use.

Clear network settings

Delete all previous Wi-Fi connections, passwords and other network settings. If using the wireless connection method, this will also perform a fresh scan for available networks.

1. Press the Menu button on the remote control.
2. Turn and press the Select dial or use the <Select> buttons on the remote control to select 'Main menu' > 'System settings' > 'Network' > 'Clear network settings'.
3. Turn and press the Select dial or use the <Select> buttons on the remote control to choose 'Yes' to clear all network settings. If you want to keep the current network settings, turn and press the Select dial or use the

<Select> buttons on the remote control to choose 'No'.

Keep network connected

1. Press the Menu button on the remote control
2. Turn and press the Select dial or use the <Select> buttons on the remote control to select 'Main menu' > 'System settings' > 'Network' > 'Keep network connected'.
3. Turn and press the Select dial or use the <Select> buttons on the remote control to choose 'Yes' to enable be taken out of standby using the app. If you want to disable this feature to reduce power consumption, turn and press the Select dial or use the <Select> buttons on the remote control to choose 'No'.

Note: will consume more power if you decide to maintain the network connection during standby.

Equaliser

This system supports a variety of equalizers and sound effects.

1. Press EQ button on the remote control to access Equaliser menu
Alternatively
2. During System settings mode, Preset \wedge or \vee to <Select> Equaliser and then press Select to confirm.
3. The display will show : FLAT > CLASSIC > ROCK > POP > JAZZ
4. Press Preset \wedge or \vee to select and then press <Select> button to confirm.

X-Bass control

When the power is first turned on, the unit will enter the extra bass mode which emphasises the bass frequencies, and "X-BASS" will appear. To cancel the extra bass mode, press the X-BASS button on the remote control

Time and date settings

The clock will automatically set itself using your digital radio signal, FM radio signal or your network. If the time or date does not update automatically, you can manually set it using this option.

Note: Any time or date updates received by a digital broadcast will override manual settings.

Setting the time and date manually

1. Press the Menu button on the remote control
2. Turn and press the Select dial or use the <Select> buttons on the remote control to select 'Main menu' > 'System settings' > 'Time/Date'.
3. Turn and press the Select dial or use the <Select> buttons on the remote

control to set the day of the month. Repeat to set the month and year of the current date and hour and minutes of the current time.

4. If you have set to use the 12 hour time format, turn and press the Select dial or use the <Select> buttons on the remote control to choose the 'AM' or 'PM' version of the hour.

Time and date synchronization options

You can synchronize the time and date using either the FM or digital radio signal or your internet connection.

To specify the clock synchronization options:

1. Press the Menu button on the remote control.
2. Turn and press the Select dial or use the <Select> buttons on the remote control to select 'Main menu' > 'System settings' > 'Time/Date'.
3. Turn and press the Select dial or use the <Select> buttons on the remote control to choose 'Auto update'.
4. Turn and press the Select dial or use the <Select> buttons on the remote control to choose between the 'Update from DAB', 'Update from FM', 'Update from network' and 'No update' clock synchronization options.

Changing the time format

1. Press the Menu button on the remote control.
2. Turn and press the Select dial or use the <Select> buttons on the remote control to select 'Main menu' > 'System settings' > 'Time/Date'.
3. Turn and press the Select dial or use the <Select> buttons on the remote control to choose 'Set format'.
4. Turn and press the Select dial or use the <Select> buttons on the remote control to choose between '12' and '24'.

Setting the time zone

1. Press the Menu button on the remote control.
2. Turn and press the Select dial or use the <Select> buttons on the remote control to select 'Main menu' > 'System settings' > 'Time/Date'.
3. Turn and press the Select dial or use the <Select> buttons on the remote control to choose 'Set Time zone'.
4. Turn and press the Select dial or use the <Select> buttons on the remote control to choose your Time zone.

Changing your preferred language

You can select the language that uses for menus and options.

1. Press the Menu button on the remote control.
2. Turn and press the Select dial or use the <Select> buttons on the remote control to choose 'Main menu' > 'System settings' > 'Language'.

3. Turn and press the Select dial or use the <Select> buttons on the remote control to select a menu language.

Carrying out a factory reset

Resetting removes all presets, stored stations, alarms and resets all other options to default settings.

1. Press the Menu button on the remote control.
2. Turn and press the Select dial or use the <Select> buttons on the remote control to choose 'Main menu' > 'System settings' > 'Factory Reset'.
3. Turn and press the Select dial or use the <Select> buttons on the remote control to select 'Yes' to reset factory settings. Select 'No' if you do not want to reset to factory settings.

Displaying the software version

To display the version of software and Spotify that is running:

1. Press the Menu button on the remote control.
2. Turn and press the Select dial or use the <Select> buttons on the remote control to choose 'Main menu' > 'System settings' > 'Info'.
3. Turn the Select dial to scroll down the screen and view all of the version information.

Backlight

You can adjust the duration that the screen is illuminated for and the brightness of the screen when switched on or in standby.

Power-on level

To specify the brightness of the screen when switched on or in standby:

1. Press the Menu button on the remote control.
2. Turn and press the Select dial or use the <Select> buttons on the remote control to choose 'Main menu' > 'System settings' > 'Backlight'.
3. Turn and press the Select dial or use the <Select> buttons on the remote control to choose to adjust the screen's brightness in 'Operation Mode' or 'Standby mode'.
4. Turn and press the Select dial or use the <Select> buttons on the remote control to choose between 'High', 'Medium' or 'Low' for when is switched on or choose between 'Medium', 'Low' and 'Off' for when is in standby.

DAB settings

Note: You can only see the DAB settings when you have selected 'DAB' as the radio Function.

Scan

You can use the scan (autotune) function to automatically scan for new digital radio stations and remove inactive ones. To carry out an auto tune:

1. Press the Menu button on the remote control.
2. Turn and press the Select dial or use the <Select> buttons on the remote control to choose 'Scan'. The number of stations found will be displayed during the auto tune. When the auto tune has finished, will tune to the last station that you were listening to. If the last station you were listening to is no longer available, will tune into the first station in the alphabetical list.

Manual tuning

To manually tune digital radio station that broadcasts on DAB Band III:

1. Press the Menu button on the remote control.
2. Turn and press the Select dial or use the <Select> buttons on the remote control to choose 'Manual tune'.
3. Turn and press the Select dial or use the <Select> buttons on the remote control to choose the channel that the radio station is broadcasting on.
4. Press the Menu button to return to the main menu.

Prune invalid

To remove inactive stations from the station list:

1. Press the MENU button on the remote control or hold the MENU button repeatedly on the main unit to select MENU function.
2. Turn and press the Select dial or use the <Select> buttons on the remote control to choose 'Prune invalid'.
3. Turn and press the Select dial or use the <Select> buttons on the remote control to choose 'Yes'. Will remove all inactive stations from the station list.

Dynamic range control

Dynamic Range Control (DRC) is used to make quieter sounds in a digital radio broadcast easier to hear at low volume or in a noisy environment. Check with the broadcasters to find out if they use DRC.

1. To change the DRC settings: Press the MENU button on the remote control or hold the MENU button repeatedly on the main unit to select MENU function.

2. Turn and press the Select dial or use the <Select> buttons on the remote control to choose 'DRC'.
3. Turn and press the Select dial or use the <Select> buttons on the remote control to choose between one of the following options:

DRC high	Applies maximum compression to the DRC level.
DRC low:	Applies reduced compression to the DRC level.
DRC off:	Removes DRC compression.

Changing the digital radio station order

1. Press the MENU button on the remote control or hold the MENU button repeatedly on the main unit to select MENU function.
2. Turn and press the Select dial or use the <Select> buttons on the remote control to choose 'Station Order'.
3. Turn and press the Select dial or use the <Select> buttons on the remote control to choose between one of the following options:

Alphanumeric	Choose this option to display digital radio stations in alphanumerical order.
Ensemble	Choose this option to list stations in groups according to their multiplex. Multiplexes or ensembles are groups of stations owned and broadcast by a single operator.
Valid	Choose this option to only display active radio stations

FM radio settings

Note: You can only see the FM radio settings when you have selected 'FM' as the radio function.

FM stereo option

You can choose between stereo or mono reception when listening to FM radio. Mono may improve clarity where stereo signals are weak.

To change between Stereo or Mono reception:

1. Press the MENU button on the remote control or hold the MENU button repeatedly on the main unit to select MENU function..
2. Turn and press the Select dial or use the <Select> buttons on the remote control to choose 'Audio Setting'.
3. To use mono reception, turn and press the Select dial or use the

<Select> buttons on the remote control to choose 'YES'. If you want to use stereo reception turn and press the Select dial or use the <Select> buttons on the remote control to choose 'NO'.

FM scan

You can choose whether automatically stops at the next available FM station or the next available FM station with a strong signal when scanning for an FM station. To change the FM scan setting:

1. Press the MENU button on the remote control or hold the MENU button repeatedly on the main unit to select MENU function.
2. Turn and press the Select dial or use the <Select> buttons on the remote control to choose 'Scan Setting'.
3. To automatically stop at the next available FM station with a strong signal, turn and press the Select dial or use the <Select> buttons on the remote control to choose 'YES'. To automatically stop at the next available FM station regardless of the signal strength, turn and press the Select dial or use the <Select> buttons on the remote control to choose 'NO'.

Chal-Tec

Chal-Tec GmbH
Wallstr. 16 10179 Berlin, Germany
www.chal-tec.com

The Spotify software is subject to third party licenses found here:

<https://www.spotify.com/connect/third-party-licenses>

All listed brands are trademarks of their companies. Errors and omissions excepted, and subject to technical change. Our general terms of delivery and payment are applied.

DISPOSAL CONSIDERATIONS



If there is a legal regulation for the disposal of electrical and electronic devices in your country, this symbol on the product or on the packaging indicates that this product must not be disposed of with household waste. Instead, it must be taken to a collection point for the recycling of electrical and electronic equipment. By disposing of it in accordance with the rules, you are protecting the environment and the health of your fellow human beings from negative consequences. For information about the recycling and disposal of this product, please contact your local authority or your household waste disposal service.

This product contains batteries. If there is a legal regulation for the disposal of batteries in your country, the batteries must not be disposed of with household waste. Find out about local regulations for disposing of batteries. By disposing of them in accordance with the rules, you are protecting the environment and the health of your fellow human beings from negative consequences.

DECLARATION OF CONFORMITY

**Manufacturer:**

Chal-Tec GmbH, Wallstrasse 16, 10179 Berlin, Germany.

Importer for Great Britain:

Berlin Brands Group UK Limited
PO Box 42
272 Kensington High Street
London, W8 6ND
United Kingdom

Hereby, Chal-Tec GmbH declares that the radio equipment type Harvard is in compliance with Directive 2014/53/EU. The full text of the EU declaration of conformity is available at the following internet address: use.berlin/10038355

For Great Britain: Hereby, Chal-Tec GmbH declares that the radio equipment type Harvard is in compliance with the relevant statutory requirements. The full text of the declaration of conformity is available at the following internet address: use.berlin/10038355

Chère cliente, cher client,

Toutes nos félicitations pour l'acquisition de ce nouvel appareil. Veuillez lire attentivement et respecter les instructions de ce mode d'emploi afin d'éviter d'éventuels dommages. Nous ne saurions être tenus pour responsables des dommages dus au non-respect des consignes et à la mauvaise utilisation de l'appareil. Scannez le QR-Code pour obtenir la dernière version du mode d'emploi et des informations supplémentaires concernant le produit.



SOMMAIRE

Fiche technique	74
Consignes de sécurité	76
Aperçu de l'appareil	78
Mise en marche	82
Utilisation	83
Menu à l'écran	84
Spotify Connect	87
Lecteur CD	88
Lecture par USB	90
Radio dab et FM	91
Streaming par BT	92
Conseils pour le recyclage	105
Déclaration de conformité	105

FICHE TECHNIQUE

Numéro d'article 10038355, 10034088, 10034089

Caractéristiques de performance

Entrée 100-240 V~ 50/60 Hz

Puissance de sortie 2 CH x 10 W RMS

Lecteur CD

Récepteur de

Radio Tuner FM-Stéréo, DAB/FM
superhétérodyne

Antenne Antenne rigide DAB/FM

Réseau Compatible 802.11a, 802.11b et 802.11g
avec WEP et cryptage WPA/WPA2,
WPS. 2.412 GHz – 2.472 GHz (canaux
1 à 13), puissance de radiofréquence
maximale 16,24dBm (EIRP)

5 GHz. Vitesse à large bande 0,5 MB
puissance de radiofréquence maximale
12,47 dBm (EIRP)

Plages de fréquences

Radio DAB/DAB+ 174,928 (5A) MHz-239,200 (13F) MHz

Radio FM 87,5 MHz-108,0 MHz (par pas de 50 kHz)

BT



Fréquence 2402–2480 MHz

Puissance de
radiofréquence maximale 4 dBm

MISE EN GARDE

 <p>The lightning flash and arrow head within the triangle is warning sign alerting you of dangerous voltage inside the product</p>	<p style="text-align: center;">CAUTION</p> <p style="text-align: center;">RISK OF ELECTRIC SHOCK DO NOT OPEN</p> <p>CAUTION : TO REDUCE THE RISK OF ELECTRIC SHOCK DO NOT REMOVE COVER (OR BACK). NO USER SERVICIABLE PARTS INSIDE. REFER SERVICING TO QUALIFIED SERVICE PERSONNEL.</p>	 <p>The exclamation point within the triangle is a warning sign alerting you of important instructions accompanying the product</p>
--	--	--

ATTENTION : POUR RÉDUIRE LES RISQUES DE CHOCS ÉLECTRIQUES, NE DÉMONTÉZ AUCUN CACHE. L'APPAREIL NE CONTIEN AUCUNE PIÈCE À ENTREtenir. ADRESSEZ-VOUS UNIQUEMENT À DES PERSONNELS QUALIFIÉS POUR LA MAINTENANCE. MISE EN GARDE / POUR RÉDUIRE LE RISQUE D'INCENDIE ET DE CHOC ÉLECTRIQUE, NE PONGEZ PAS L'APPAREIL DANS L'EAU ET NE L'EXPOSEZ PAS À LA PLUIE OU À L'HUMIDITÉ.

	<p>Signification du triangle contenant un éclair :</p> <p>TENSION DANGEREUSE L'éclair avec la flèche à l'intérieur du triangle équilatéral est destiné à alerter l'utilisateur de la présence de tension dangereuse non isolée à l'intérieur du boîtier, d'une magnitude suffisante pour constituer un risque de choc électrique aux personnes.</p>
	<p>Signification du triangle avec un point d'exclamation :</p> <p>ATTENTION : le point d'exclamation point dans le triangle équilatéral est destiné à alerter l'utilisateur de la présence d'importantes instructions d'utilisation et d'entretien (maintenance) dans les documents qui accompagne ce produit.</p>

	<p>ATTENTION : risque de blessure aux personnes</p> <p>Ne touchez jamais la lentille du compartiment à CD et ne regardez pas à l'intérieur. Cet appareil est un appareil laser de classe 1.</p>
---	--

CONSIGNES DE SÉCURITÉ

Lisez les indications. Vous devez lire toutes les consignes d'utilisation avant d'utiliser l'appareil. Conservez ce mode d'emploi pour vous y référer ultérieurement.

- Les enfants âgés de plus de 8 ans et les personnes ayant des capacités physiques, sensorielles ou mentales réduites ou dénués d'expérience et de connaissances ne doivent utiliser l'appareil que si la personne responsable de leur sécurité leur en a expliqué le fonctionnement, ou s'ils sont supervisés et comprennent les dangers liés à l'utilisation de l'appareil.
- Les consignes de prudence, d'utilisation et de sécurité doivent être respectées.
- L'appareil ne doit pas être utilisé près de l'eau ni exposé à l'humidité.
- Assurez-vous qu'aucun liquide ne pénètre par les ouvertures de l'appareil.
- Déplacez l'appareil avec précaution, évitez les chocs.
- Ne bloquez pas les sorties de l'appareil.
- Ne placez pas l'appareil près d'une source de chaleur (par exemple, un radiateur). Ne l'exposez pas au soleil.
- Branchez l'appareil comme indiqué dans ce mode d'emploi.
- Cet appareil dispose d'une connexion avec une protection contre les surcharges. Son remplacement ne peut être effectué que par un technicien expérimenté ou le fabricant de l'appareil.
- Pour nettoyer l'appareil, veuillez respecter les consignes.
- Le cordon d'alimentation doit être débranché si vous n'utilisez pas l'appareil pendant une longue période.
- L'appareil doit être réparé par une personne qualifiée si :
 - a. Le câble secteur est endommagé.
 - b. Des objets sont tombés dans l'appareil ou un liquide a pénétré dans l'appareil.
 - c. L'appareil a été exposé à la pluie.
 - d. L'appareil ne fonctionne pas correctement sans impact externe important.
 - e. L'appareil est défectueux.
- L'utilisateur ne doit pas essayer d'obtenir de l'appareil des performances supérieures à ce qui est décrit dans ce formulaire d'information.
- L'appareil ne doit pas être exposé à de l'eau qui s'égoutte ou aux éclaboussures et ne doit porter aucun objet rempli de liquide tel que des vases.

- Pour déconnecter complètement l'alimentation électrique, débranchez la fiche secteur de l'appareil, car il s'agit du dispositif de déconnexion du secteur.
- La fiche secteur de l'appareil ne doit pas être recouverte ET doit être facilement accessible lorsqu'elle est utilisée conformément aux instructions.
- La pile ne doit pas être exposée à une chaleur excessive telle que l'ensoleillement, le feu ou similaires.
- Une pression sonore excessive des écouteurs ou du casque peut entraîner une perte d'audition. Laissez une distance minimale (8 cm) autour de l'appareil pour assurer une ventilation adéquate.
- La ventilation ne doit pas être obstruée en bloquant l'ouverture de ventilation avec des objets tels que des journaux, des nappes, des rideaux, etc.
- Il ne doit y avoir aucune flamme nue telle qu'une bougie allumée sur l'appareil.
- Les aspects environnementaux de la mise au rebut des piles doivent être pris en compte.
- L'appareil doit être utilisé dans les climats tempérés.
- Risque d'explosion en cas de remplacement incorrect de la pile.
- Remplacez les piles avec un type identique ou équivalent uniquement.
- La fiche principale doit rester facilement accessible.
- La ventilation ne doit pas être obstruée en recouvrant l'ouverture de ventilation avec des objets tels que des journaux, des nappes, des rideaux, etc.
- Il ne doit y avoir aucune flamme nue telle qu'une bougie allumée sur l'appareil.
- Les aspects environnementaux de la mise au rebut des piles doivent être pris en compte.
- L'appareil est adapté pour une utilisation dans les climats tempérés.
- Risque d'explosion en cas de remplacement incorrect de la pile. Remplacez les piles par le même type ou un type équivalent uniquement.
- La fiche d'alimentation doit rester facilement accessible.

APERÇU DE L'APPAREIL

Vue de face

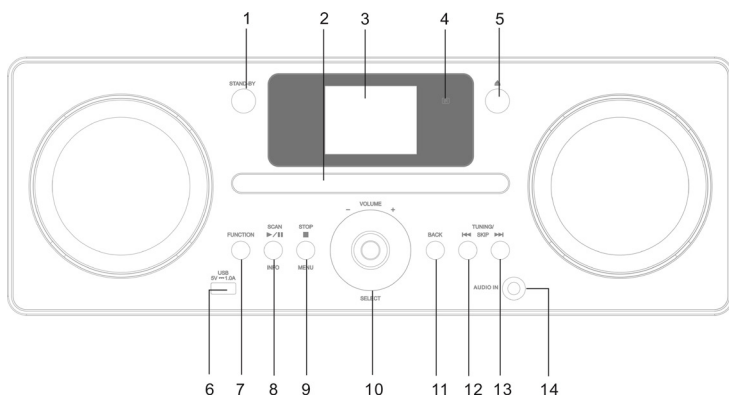

Vue de dos

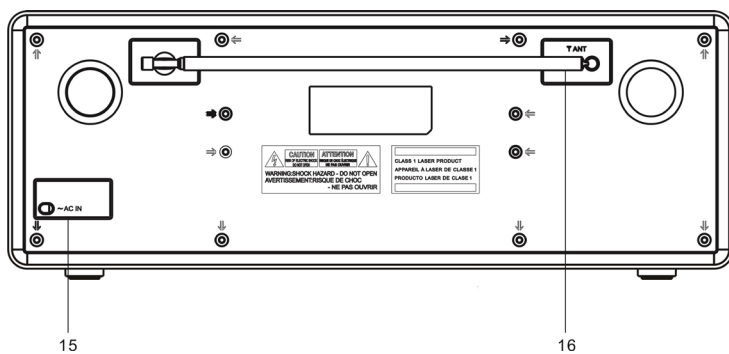

- 1 Bouton de marche/arrêt (veille)
- 2 Lecteur CD
- 3 Ecran TFT
- 4 Capteur IR
- 5 Commande d'ouverture/fermeture
- 6 Port USB
- 7 Touche de fonction
- 8 Touche : CD/BT/ Lecture/ Pause/ Scan/ Info
- 9 CD: Stop/Menu
- 10 Réglage du volume / Select (sélection)
- 11 Retour
- 12 CD/BT : retour
Radio : recherche de stations arrière
- 13 CD/BT: avance
Radio: recherche de stations avant
- 14 Entrée Aux-IN
- 15 Prise de câble d'alimentation
- 16 Antenne DAB/FM

Télécommande

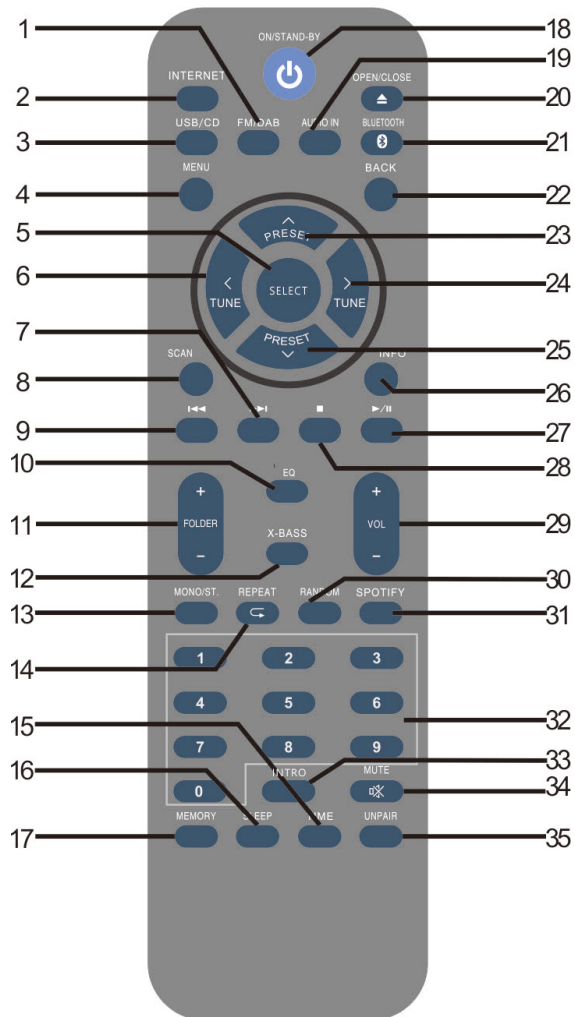

- 1 Fonction DAB/GM
- 2 Bouton Internet
- 3 Touche USB/CD
- 4 Touche de menu
- 5 Touche de sélection
- 6 Recherche de stations bas
- 7 CD/USB : titre suivant
Temps de descente
- 8 Recherche
- 9 CD/USB : titre précédent
Temps de montée
- 10 Egaliseur
- 11 Dossier haut/bas
- 12 Touche X-Bass
- 13 FM Mono/Stéréo
- 14 Répétition
- 15 Touche de réglage de l'heure
- 16 Touche Sleep
- 17 Touche mémoire
- 18 Touche marche/veille
- 19 Aux in
- 20 Ouverture/fermeture
- 21 Touche BT
- 22 Touche retour
- 23 PRESET vers le haut
- 24 Recherche de stations avant
- 25 PRESET vers le bas
- 26 Touche DAB Info
Affichage CD/USB
- 27 CD/USB Lecture/Pause
- 28 CD/USB/BT Stop
- 29 Touche volume haut et bas
- 30 Touche Random
- 31 Spotify
- 32 Touches numériques
- 33 Intro
- 34 Fonction muet
- 35 Déconnexion BT

MISE EN MARCHÉ

Accessoires fournis

Retirez soigneusement l'appareil et tous les accessoires de l'emballage. Assurez-vous de disposer de tous les accessoires suivants avant de recycler le coffret cadeau.

- Livret de l'utilisateur
- Télécommande

Branchement à l'alimentation secteur

Cet appareil fonctionne sur courant alternatif domestique 100-240 VCA ~ 50/60 Hz CA. Ne tentez pas de faire fonctionner sur une source d'alimentation différente. Vous pourriez endommager l'appareil et perdre votre garantie.

Prise secteur

Branchez le cordon d'alimentation sur une prise secteur 100-240 VCA ~ 50/60 Hz disponible. Assurez-vous que la fiche est bien branchée dans la prise de courant.

Télécommande

Remplacement de la pile de la télécommande.

1. Ouvrez le couvercle de la batterie.
2. Insérez la pile LR03 1,5V AAA (non fournie). Assurez-vous que les pôles (+) et (-) de la batterie correspondent aux pôles (+) et (-) du compartiment de la batterie.
3. Fermez le couvercle.



ATTENTION :

Risque d'explosion en cas de remplacement incorrect de la pile. Remplacez la pile uniquement avec une pile identique ou équivalente. Insérez le support de pile dans le compartiment à piles.

REMARQUE : Utilisez uniquement une marque de batterie connue pour assurer la plus longue durée de vie et les meilleures performances.

Précautions de sécurité avec Les piles

Le remplacement des piles doit être effectué par un adulte. Les bornes d'alimentation ne doivent pas être court-circuitées. Ne rechargez pas les piles non rechargeables.

Les piles déchargées doivent être retirées. Seules des piles du même type

peuvent être utilisées. Les piles doivent être insérées en respectant la polarité. Recyclez les piles. Ne jetez pas les piles au feu. Les piles peuvent exploser ou fuir.

Branchement à la prise

Déroulez le cordon d'alimentation sur toute sa longueur. Branchez le cordon d'alimentation situé à l'arrière de l'unité principale dans la prise secteur. L'appareil est maintenant connecté et prêt à être utilisé.

REMARQUE : La connexion de l'appareil à un autre type de source d'alimentation peut l'endommager.

UTILISATION

Démarrage

La première fois que vous branchez l'appareil, celui-ci passe en mode veille après l'affichage de " welcome to internet radio starting..."

1. Appuyez sur la touche de veille de l'appareil ou de la télécommande pour allumer l'appareil.
2. Appuyez sur la touche de veille de l'appareil ou de la télécommande pour remettre l'appareil en mode veille.



Réglage du volume et fonction met

Tournez le bouton de volume ou appuyez sur les touches de volume de la télécommande pour augmenter ou diminuer le volume. Appuyez sur le sélecteur de réglage du volume ou sur la touche Muet de la télécommande pour activer la fonction de mise en sourdine.

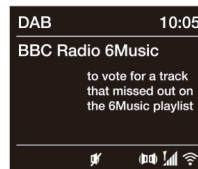
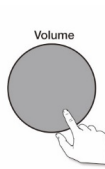
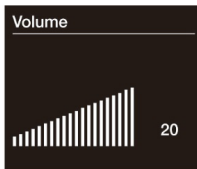
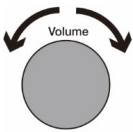

MENU À L'ÉCRAN

Source audio

Appuyez sur la touche de fonction pour afficher le menu "Fonction". Tournez le sélecteur et appuyez dessus pour basculer entre les sources.

Description	Fonction
Internet Radio	Écoutez une station de radio Internet ou un podcast.
Spotify	Écoutez le contenu diffusé depuis votre téléphone ou votre tablette.
My Music Player	Écoutez des titres depuis votre ordinateur.
DAB-Radio	Écoutez une station de radio numérique.
FM-Radio	Écoutez une station de radio FM.
BT	Écoutez le contenu diffusé depuis votre téléphone ou votre tablette.
CD -	Écoutez un CD.
Aux In	Écoutez le contenu d'un appareil connecté à votre prise d'entrée auxiliaire.

Modification des informations affichées à l'écran

Lorsque vous diffusez une station de radio numérique, une station de radio FM ou une piste de votre appareil BT, vous pouvez modifier les informations affichées à l'écran. Lorsque vous écoutez un MP3 sur un CD, USB, des informations sur le titre sont affichées.

Radio Internet

Lorsque vous écoutez la radio Internet, appuyez sur le sélecteur pour afficher les informations affichées à l'écran parmi "texte défilant", "force du signal", "type de programme", "ensemble", "fréquence", "erreur de signal", débit ", " heure " ou "date".

Radio numérique

Lorsque vous écoutez la radio numérique, appuyez sur le sélecteur pour afficher les informations affichées à l'écran parmi "texte défilant", "force du signal", "type de programme", "ensemble", "fréquence", "erreur de signal", débit ", " heure " ou "date".

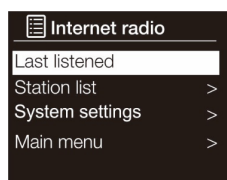

Internet radio menu

Radio FM

Lorsque vous écoutez la radio FM, appuyez sur le sélecteur pour faire basculer les informations affichées à l'écran entre "texte défilant", "type de programme", "date" ou "fréquence".

Écouter de la musique via une connexion Internet

Vous pouvez connecter Harvard à votre réseau pour accéder à des milliers de stations de radio Internet et de podcasts du monde entier. Une fois connecté à Internet, vous pouvez également accéder à des services d'abonnement supplémentaires tels que Spotify, qui vous offre un accès instantané à des millions de titres de musique.

Écouter des contenus Internet

Des milliers de stations de radio du monde entier diffusent en ligne. Pour écouter une station de radio Internet ou un podcast

1. appuyez sur la touche de fonction pour afficher le menu « Fonction ».
2. tournez et appuyez sur la molette de sélection pour sélectionner « Radio Internet ».
3. tournez la molette et appuyez sur celle-ci pour sélectionner l'une des options ci-dessous.

Local (Mes favoris)

Sélectionnez cette option pour écouter une station de radio Internet que vous avez ajoutée à votre liste de favoris.

Emplacement

Sélectionnez cette option pour rechercher une station de radio Internet basée dans votre pays. Tournez et appuyez sur la molette de sélection pour sélectionner « Toutes les stations » pour afficher toutes les stations locales par ordre alphabétique. Pour rechercher une station par genre, tournez et appuyez sur la molette de sélection pour choisir le genre, que vous souhaitez rechercher.

Station

Bien que le portail de la radio Internet contienne des milliers de stations, vous pouvez vouloir écouter des stations non répertoriées Sur le portail (www.wifiradio-frontier.com), vous pouvez ajouter vos propres stations. Ces stations ajoutées sont accessibles en sélectionnant « Liste des stations > Station>[Station] ».

Podcasts

Les podcasts sont des émissions audio pré-enregistrées sur une grande variété de sujets comme la comédie, l'art, l'économie et la culture, dont vous pouvez profiter à tout moment. Tournez et appuyez sur la molette de sélection pour rechercher un podcast en fonction du lieu ou du genre.

Rechercher dans les podcasts

Sélectionnez cette option pour rechercher un podcast. Tournez et appuyez sur la molette de sélection pour mettre en surbrillance et sélectionner des caractères. Sélectionnez « BKSP » pour supprimer un caractère. Tournez et appuyez sur la molette de sélection pour lancer la recherche d'un podcast. Pour annuler votre recherche, tournez le sélecteur et appuyez sur celui-ci pour sélectionner « Annuler ».

Aide

Sélectionnez cette option pour afficher quelques questions fréquemment posées sur la radio Internet.

Mes stations ajoutées

Les favoris sont enregistrés sur le portail de la radio Internet et sont accessibles pour toutes les stations de radio Internet enregistrées avec le même compte. Vous devez enregistrer la radio sur le portail de la radio Internet avant de pouvoir utiliser les favoris.

- Enregistrez votre radio sur le portail (www.wifiradio-frontier.com).
- Vous trouverez le code d'accès sous « Liste des stations > Aide > Obtenir le code d'accès ».
- Pour enregistrer une station préférée, maintenez la touche de sélection jusqu'à ce que « Favori ajouté » s'affiche à l'écran. La station est alors enregistrée dans la liste des favoris.

SPOTIFY CONNECT

Votre nouvel appareil a Spotify Connect

Verwende dein Smartphone, Tablet oder deinen Computer als Fernbedienung für Spotify. Auf spotify.com/connect erfährst du mehr.

1. Connectez l'iTunes à votre réseau Wi-Fi (voir les instructions du produit pour plus de détails).
2. Ouvrez l'application Spotify sur votre smartphone, votre tablette ou votre ordinateur et connectez-vous au même réseau Wi-Fi.
3. Jouez une chanson sur Spotify et appuyez sur "APPAREILS DISPONIBLES".
4. Sélectionnez iTunes et écoutez de la musique dans toute la pièce.

C'est tout ! Profitez bien de votre musique!



Licences

Le logiciel Spotify est soumis aux droits d'utilisation de tiers, disponibles à la page suivante : <https://www.spotify.com/connect/third-party-licenses>:

<https://www.spotify.com/connect/third-party-licenses>

LECTEUR CD

Pour insérer un CD

Appuyez sur la touche ouverture / fermeture pour ouvrir le tiroir à CD, insérez le CD avec l'étiquette vers le haut dans le tiroir et appuyez sur la touche ouverture / fermeture pour fermer le tiroir. „Read“ s'affiche pendant quelques secondes pendant l'insertion du CD. Au bout de quelques secondes, la lecture de votre CD commence automatiquement.

Lecture d'un titre

Pendant la lecture de CD audio, l'écran affiche le numéro de la piste et la durée de la lecture. Il affiche également le nom du fichier, si disponible.

Contrôles de lecture



Vous pouvez utiliser les commandes suivantes du panneau avant ou de la télécommande pour contrôler la lecture du CD :

▶	Appuyez sur cette touche pour mettre en pause le titre en cours de lecture. Si vous avez mis un titre en pause, appuyez sur cette touche pour reprendre la lecture.
◀◀	Appuyez sur cette touche pour lire la piste précédente. Maintenez cette touche pour rembobiner la piste en cours de lecture.
▶▶	Appuyez sur cette touche pour passer à la piste suivante. Maintenez cette touche pour avancer rapidement dans le titre en cours de lecture.
■	Appuyez sur cette touche pour arrêter le CD..

Répétition d'un titre



Vous pouvez utiliser le paramètre «répétition» pour répéter la piste en cours de lecture ou l'ensemble du CD. Pour modifier la fonction «REPEAT» :

1. Appuyez sur la touche Menu, tournez le sélecteur et appuyez dessus ou appuyez sur la touche de répétition de la télécommande pour sélectionner «Répétition».
2. Tournez et appuyez sur le sélecteur ou utilisez les touches <Select> de la télécommande pour sélectionner l'une des options de répétition suivantes.

	Sélectionnez cette option si vous souhaitez répéter la piste en cours de lecture.
	Sélectionnez cette option si vous souhaitez répéter le CD en entier.
	Sélectionnez cette option si vous souhaitez répéter tout le dossier.

Lecture aléatoire

Toutes les pistes du disque peuvent être lues dans un ordre aléatoire.

1. En mode de lecture, appuyez sur la touche RANDOM de la télécommande. Le voyant  s'affiche à l'écran. Tous les titres seront lus dans un ordre aléatoire.
2. Appuyez sur les touches  ou  , upour lire le prochain titre de la liste aléatoire.
3. Une fois que tous les titres ont été lus une fois, la lecture s'arrête automatiquement.
4. Pour annuler la lecture aléatoire, appuyez sur la touche RANDOM pendant la lecture aléatoire. La lecture normale reprend.

Ejection d'un CD

Appuyez sur la touche OPEN / CLOSE. Attendez que le message «OPEN» s'affiche et retirez le CD.

Lecture Intro

1. Appuyez sur INTRO sur la télécommande. Le message «INTR» apparaît sur l'afficheur. L'appareil joue les 10 premières secondes de chaque piste.
2. Appuyez à nouveau sur INTRO sur la télécommande pour reprendre la lecture normale.

LECTURE PAR USB

1. Appuyez sur la touche de fonction pour afficher le sélecteur de fonction.
2. Tournez et appuyez sur le sélecteur pour sélectionner «Lecteur de musique».

▶	Appuyez sur cette touche pour mettre en pause le titre en cours de lecture. Si vous avez mis un titre en pause, appuyez sur cette touche pour reprendre la lecture.
◀◀	Appuyez sur cette touche pour lire le titre précédent. Maintenez cette touche pour rembobiner la piste en cours de lecture.
▶▶	Appuyez sur cette touche pour passer au titre suivant. Maintenez cette touche pour faire avancer rapidement la piste en cours de lecture.
■	Arrêtez la lecture.

Remarque : L'unité ne peut lire les formats de fichiers MP3 et WMA qu'en mode USB. Cet appareil prend en charge les versions USB 2.0 et 3.0.

L'appareil peut prendre en charge les périphériques USB avec jusqu'à 32 Go d'espace de stockage. Il se peut que le périphérique ne soit pas compatible avec tous les périphériques USB ; ce n'est pas un dysfonctionnement de l'appareil.

Répétition de la lecture

1. Appuyez une fois sur REPEAT sur la télécommande,  s'affiche à l'écran. Le dossier en cours sera répété.
2. Appuyez encore une fois sur REPEAT, vous quittez la fonction de répétition.

Rechargement de l'appareil

Vous pouvez charger un appareil avec un câble USB (non fourni) sur le port USB de cet appareil.

Notes:

- Le courant maximal pour la charge USB est de 1A.
- Il n'est pas garanti que tous les appareils sont compatibles avec le chargement USB.
- La charge USB est prise en charge en mode Power ON, non en mode STANDBY

RADIO DAB ET FM

Commutation des stations numériques à l'aide des commandes du panneau avant

1. Tournez le sélecteur vers la gauche ou vers la droite pour parcourir la liste des stations numériques disponibles.
2. Appuyez sur le sélecteur pour changer de station.
3. Appuyez sur les touches \wedge ou \vee de la télécommande pour parcourir la liste des stations numériques disponibles.
4. Appuyez sur la touche de sélection pour changer de station.

Utilisation de la télécommande

1. Appuyez sur les touches \wedge ou \vee de la télécommande pour parcourir la liste des stations numériques disponibles.
2. Appuyez sur la touche $<$ ou $>$ pour changer de station.

Pour changer de station FM

Recherche avec le tuner : appuyez sur le sélecteur ou sur les touches \ll/\gg à l'avant de l'appareil pour passer à la station FM suivante ou précédente avec un fort signal. Si vous utilisez la télécommande, appuyez sur les touches \ll/\gg de la télécommande pour passer à la station suivante ou précédente.

Tuner manuel : tournez le sélecteur vers la droite ou vers la gauche ou appuyez sur les touches \ll/\gg à l'avant de l'appareil pour passer à la station FM suivante ou précédente et modifier la fréquence de 0,05 MHz vers le haut ou vers le bas. Si vous utilisez la télécommande, appuyez sur les touches \ll/\gg de la télécommande pour passer à la station suivante ou précédente et modifier la fréquence de 0,05 MHz vers le haut ou vers le bas.

Scan automatique : Appuyez sur la touche SCAN pour lancer le scan automatique.

Liste des stations

1. En mode DAB, maintenez la touche MENU pour accéder au menu DAB.
2. Appuyez sur Preset \wedge ou \vee pour sélectionner «Liste des stations», puis appuyez sur Select pour confirmer.
3. Une liste des stations DAB apparaît à l'écran.



Digital radio screen



Changing digital radio station

STREAMING PAR BT

Jumelage d'un appareil mobile

Avant de pouvoir faire du streaming, vous devez associer votre téléphone ou votre tablette.

Remarque : la méthode de jumelage BT dépend des différents appareils mobiles. Pour plus d'informations, consultez le manuel de votre appareil mobile.

Jumelage BT

1. Appuyez sur la touche de fonction, tournez le sélecteur et appuyez dessus pour sélectionner "BT". Le symbole BT commence à clignoter.

Remarque : Si l'icône BT est affichée, l'appareil est déjà connecté à un autre appareil BT. Voir ci-dessous pour plus d'informations.

2. Sur votre appareil mobile, sélectionnez l'option ajout d'un nouvel appareil BT. Pour certains appareils mobiles, vous devrez peut-être sélectionner l'option de recherche ou d'analyse.
3. Démarrez le processus de jumelage sur votre appareil mobile. Pour ce faire, sélectionnez "Harvard" dans la liste des périphériques disponibles affichée sur l'écran du périphérique mobile. Votre appareil mobile se connecte automatiquement à l'appareil dès qu'il est jumelé.
4. Vous pouvez maintenant commencer à diffuser de l'audio à partir de votre appareil mobile.

Déconnexion d'un appareil BT

Vous pouvez toujours connecter un seul appareil mobile via BT. Si vous souhaitez diffuser de l'audio à partir d'un autre appareil mobile, vous devez déconnecter tout appareil mobile actuellement connecté via BT.

1. Appuyez sur la touche de menu et tournez-la, puis appuyez sur le sélecteur pour sélectionner "Configuration BT".
2. Appuyez sur SELECT pour sélectionner "Oui" et confirmer la déconnexion de votre appareil mobile.

Si votre appareil mobile se situe en dehors de la portée BT (généralement environ 10 mètres), la connexion BT de l'appareil mobile est automatiquement débranchée. Pour déconnecter manuellement votre appareil mobile, vous devez ouvrir les paramètres BT sur votre appareil mobile (voir le manuel de votre appareil mobile pour plus d'informations). Si vous vous déconnectez d'un appareil mobile, il restera en mémoire dans la fonction "BT". Pour exécuter une autre fonction, par exemple Pour écouter la radio numérique, appuyez sur la touche de fonction pour afficher le menu d'accueil, puis tournez et appuyez sur la touche. Choisissez avec le sélecteur la fonction que vous souhaitez utiliser.

Options et paramètres

Appuyez sur la touche Menu de la télécommande pour accéder au menu des paramètres.

Assistant d'installation

1. Appuyez sur la touche Menu.
2. Tournez et appuyez sur le sélecteur pour sélectionner "Menu principal" > "Paramètres système" > "Assistant de configuration".
3. Pour lancer l'assistant d'installation maintenant, tournez et appuyez sur le sélecteur pour sélectionner "OUI". Pour configurer plus tard, tournez et appuyez sur le sélecteur pour choisir "NON".
4. Tournez et appuyez sur le sélecteur pour choisir le format 12 heures ou 24 heures.
5. Tournez et appuyez sur le sélecteur pour choisir la méthode que vous souhaitez utiliser pour mettre à jour l'heure. Vous pouvez choisir de mettre à jour l'heure en fonction du signal radio "DAB" ou "FM" ou si vous souhaitez mettre à jour l'heure depuis votre réseau. Pour désactiver la mise à jour automatique, sélectionnez "Aucune mise à jour".
6. Tournez et appuyez sur le sélecteur ou utilisez les touches <Select> de la télécommande pour régler le jour du mois. Répétez cette opération pour définir le mois, l'année, l'heure et les minutes.
7. Si vous avez défini le format d'horloge sur 12 heures, tournez et appuyez sur le sélecteur ou utilisez les touches <Select> de la télécommande pour sélectionner la version "AM" ou "PM" de l'heure.
8. Pour que l'application Pure Select quitte le mode veille ("rester connecté au réseau"), tournez le sélecteur et appuyez dessus pour choisir "OUI". Si vous souhaitez désactiver cette fonction pour économiser de l'énergie, tournez et appuyez sur le sélecteur pour choisir "NON".
9. Un message apparaît pour vous informer que l'assistant de configuration est terminé. Appuyez sur le sélecteur pour quitter l'assistant d'installation.

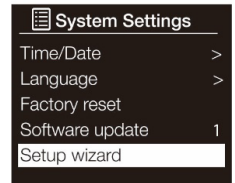
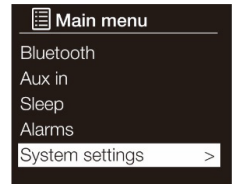

Etablissement de la connexion à votre Wifi avec l'assistant réseau

1. Appuyez sur la touche Menu.
2. Tournez et appuyez sur le sélecteur ou utilisez les touches <Select> de la télécommande pour choisir 'Menu principal' > 'Paramètres système' > 'Réseau' > 'Assistant réseau' > 'Recherche des réseaux Wi-Fi disponibles'.
3. Tournez et appuyez sur le sélecteur ou utilisez les touches <Select> de la télécommande pour sélectionner le nom (assistant réseau) de votre réseau Wifi. Si votre réseau requiert un mot de passe, suivez les étapes 5 et 6.
4. Saisissez votre clé réseau ou votre mot de passe en tournant et en appuyant sur le sélecteur ou en utilisant les touches <Select> de la télécommande pour mettre en surbrillance et sélectionner des caractères. Pour supprimer le dernier caractère, tournez le sélecteur ou utilisez les touches <Select> de la télécommande pour sélectionner "BKSP" et appuyez sur pour confirmer.
5. Tournez et appuyez sur le sélecteur ou utilisez les touches <Select> de la télécommande pour sélectionner "OK". La connexion à votre réseau est établie.

Remarque : Votre clé W-Lan est sensible à la casse, veillez à la saisir exactement comme indiqué.

Connexion à votre réseau Wifi avec la touche Internet

Vous pouvez utiliser la connexion par la touche Internet pour connecter votre réseau Wifi si votre routeur prend en charge le protocole WPS. Pour plus d'informations sur WPS, reportez-vous au Guide de l'utilisateur de votre routeur.

1. Appuyez sur la touche Menu.
2. Tournez et appuyez sur le sélecteur ou utilisez les touches <Select> de la télécommande pour accéder au menu principal > "Préférences Système" > "Réseau" > "Configuration du réseau local sans fil PBC".
3. Suivez les étapes à l'écran pour terminer la configuration de la connexion par la touche Internet.

Affichage des paramètres réseau

1. Appuyez sur la touche de menu de la télécommande.
2. Tournez et appuyez sur le sélecteur ou utilisez les touches <Select> de la télécommande pour sélectionner "Menu principal" > "Paramètres système" > "Réseau" > "Paramètres d'affichage".
3. Tournez et appuyez sur le sélecteur ou utilisez les touches <Select> de la télécommande pour afficher le SSID, l'adresse IP et divers autres paramètres réseau.

Connexion manuelle à votre réseau sans fil

Configurez manuellement votre réseau sans fil (utilisateurs avancés uniquement).

1. Appuyez sur la touche de menu de la télécommande.
2. Tournez et appuyez sur le sélecteur ou utilisez les touches <Select> pour sélectionner Menu principal> Préférences Système> Réseau> Paramètres manuels.
3. Installation du CNet remote PIN
4. Si vous souhaitez limiter les appareils pouvant se connecter via l'application Pure Select, vous pouvez demander un code PIN lors de la première connexion.

Pour configurer un numéro d'identification personnelle

1. Appuyez sur la touche Menu.
2. Tournez et appuyez sur le sélecteur ou utilisez les touches <Select> de la télécommande pour sélectionner "Menu principal"> "Paramètres système"> "Réseau"> "Configuration du code PIN NetRemote".
3. Saisissez votre clé réseau ou votre mot de passe en tournant et en appuyant sur le sélecteur ou en utilisant les touches <Select> de la télécommande pour mettre en surbrillance et sélectionner les numéros. Si vous souhaitez supprimer le dernier numéro, utilisez la molette de sélection pour sélectionner "BKSP" et appuyez pour confirmer.
4. Tournez et appuyez sur le sélecteur ou utilisez les touches <Select> de la télécommande pour sélectionner "OK". Vous devez maintenant entrer ce code PIN si vous souhaitez connecter un nouvel appareil à la fonction Pure Select App.

Profil réseau

Chaque fois que vous vous connectez à un nouveau réseau Wifi, les informations de connexion sont enregistrées en tant que profil. Par conséquent, si vous prévoyez de l'utiliser dans plusieurs endroits, vous n'êtes pas obligé de saisir à nouveau les paramètres WiFi. Harvard stocke les quatre derniers profils Wifi et tente de se connecter aux profils enregistrés sur un réseau Wifi. Si vous n'arrivez pas à vous connecter avec aucun des profils enregistrés au Wifi, vous devez utiliser l'assistant ou établir la connexion manuellement.

Si vous pensez que vous utiliserez une connexion Wifi une seule fois, vous pouvez supprimer le profil en procédant comme suit:

1. Appuyez sur la touche de menu de la télécommande.
2. Tournez et appuyez sur le sélecteur ou utilisez les touches <Select> de la télécommande pour sélectionner 'Menu principal'>'Préférences Système'> 'Réseau'> 'Profil du réseau'.
3. Tournez et appuyez sur le sélecteur ou utilisez les touches <Select> de la

- télécommande pour sélectionner le profil que vous souhaitez supprimer.
4. Tournez et appuyez sur le sélecteur ou utilisez les touches <Select> de la télécommande pour sélectionner "Oui" afin de supprimer le profil. Si vous souhaitez conserver le profil, tournez et appuyez sur le sélecteur ou utilisez les touches <Select> de la télécommande pour sélectionner "Non".

Remarque : Vous ne pouvez pas supprimer un profil en cours d'utilisation.

Pour effacer les paramètres réseau

Supprimez toutes les connexions Wi-Fi, mots de passe et autres paramètres réseau précédents. Si vous utilisez la méthode de connexion sans fil, une nouvelle recherche des réseaux disponibles sera également effectuée.

1. Appuyez sur la touche de menu de la télécommande.
2. Tournez et appuyez sur le sélecteur ou utilisez les touches <Select> de la télécommande pour sélectionner "Menu principal"> "Paramètres système"> "Réseau"> "Supprimer les paramètres réseau".
3. Tournez et appuyez sur le sélecteur ou utilisez les touches <Select> de la télécommande pour sélectionner "Oui" et effacer tous les paramètres réseau. Si vous souhaitez conserver les paramètres réseau actuels, tournez et appuyez sur le sélecteur ou utilisez les touches <Select> de la télécommande pour sélectionner "Non".

Le réseau reste connecté

1. Appuyez sur la touche de menu de la télécommande.
2. Tournez et appuyez sur le sélecteur ou utilisez les touches <Select> de la télécommande pour sélectionner "Menu principal"> "Paramètres système"> "Réseau"> "Conserver le réseau connecté".
3. Tournez et appuyez sur le sélecteur ou utilisez les touches <Select> de la télécommande pour sélectionner "Oui" afin de lui permettre de quitter le mode veille par l'application. Si vous souhaitez désactiver cette fonctionnalité pour réduire votre consommation électrique, tournez et appuyez sur le sélecteur ou utilisez les touches <Select> de la télécommande pour choisir "Non"..

Remarque : L'appareil consomme plus d'énergie si vous décidez de maintenir la connexion réseau en mode veille.

Egaliseur

Ce système prend en charge une variété d'égaliseurs et d'effets sonores..

1. Appuyez sur la touche EQ de la télécommande pour accéder au menu Egaliseur.
2. Si vous êtes en mode de configuration du système, appuyez sur Preset ou <Select> pour sélectionner Égaliseur, puis appuyez sur <Select> pour confirmer.
3. L'écran indiquera : APPARTEMENT> CLASSIQUE> ROCK> POP> JAZZ>
4. Appuyez sur Preset ou <Select> pour sélectionner, puis appuyez sur la touche <Select> pour confirmer.

X-Bass

Au premier démarrage de l'appareil, le mode extra-bass est activé, ce qui accentue les fréquences graves et "X-BASS" apparaît. Pour désactiver le mode "basses renforcées", appuyez sur la touche X-BASS de la télécommande.

Réglage de la date et de l'heure

L'horloge s'ajuste automatiquement via votre signal radio numérique, le signal radio FM ou votre réseau. Si l'heure ou la date ne se met pas à jour automatiquement, vous pouvez la régler manuellement avec cette option.

Remarque : Toute mise à jour de l'heure ou de la date reçue d'une station numérique annule les réglages manuels.

Réglage manuel de la date et de l'heure

1. Appuyez sur la touche de menu de la télécommande.
2. Tournez et appuyez sur le sélecteur ou utilisez les touches <Select> de la télécommande pour sélectionner "Menu principal"> "Paramètres système"> "Heure / Date".
3. Tournez et appuyez sur le sélecteur ou utilisez les touches <Select> de la télécommande pour régler le jour du mois. Répétez l'opération pour définir le mois et l'année de la date et de l'heure actuelles, ainsi que les minutes de l'heure actuelle.
4. Si vous avez choisi le format 12 heures, tournez et appuyez sur le sélecteur ou utilisez les touches <Select> de la télécommande pour préciser la version "AM" ou "PM" de l'heure.

Options de synchronisation de la date et de l'heure

Vous pouvez synchroniser l'heure et la date à l'aide du signal radio FM ou numérique ou de votre connexion Internet. Pour définir les options de synchronisation de l'horloge:

1. Appuyez sur la touche de menu de la télécommande.
2. Tournez et appuyez sur le sélecteur ou utilisez les touches <Select> de la télécommande pour sélectionner "Menu principal"> "Paramètres système"> "Heure / Date".
3. Tournez et appuyez sur le sélecteur ou utilisez les touches <Select> de la télécommande pour sélectionner 'Auto Update'.
4. Tournez et appuyez sur le sélecteur ou utilisez les touches <Select> de la télécommande pour basculer entre la mise à jour DAB, la mise à jour FM, la mise à jour réseau et la synchronisation de l'horloge sans mise à jour.

Modification du format de l'heure

1. Appuyez sur la touche de menu de la télécommande.
2. Tournez et appuyez sur le sélecteur ou utilisez les touches <Select> de la télécommande pour sélectionner "Menu principal"> "Paramètres système"> "Heure / Date".
3. Tournez et appuyez sur le sélecteur ou utilisez les touches <Select> de la télécommande pour sélectionner 'Format'.
4. Tournez et appuyez sur le sélecteur ou utilisez les touches <Select> de la télécommande pour choisir entre "12" et "24".

Réglage du fuseau horaire

1. Appuyez sur la touche de menu de la télécommande.
2. Tournez et appuyez sur le sélecteur ou utilisez les touches <Select> de la télécommande pour sélectionner "Menu principal"> "Paramètres système"> "Heure / Date".
3. Tournez et appuyez sur le sélecteur ou utilisez les touches <Select> de la télécommande pour sélectionner 'Set Time Zone'.
4. Tournez et appuyez sur le sélecteur ou utilisez les touches <Select> de la télécommande pour régler votre fuseau horaire.

Réglage de la langue de préférence

Vous pouvez sélectionner la langue utilisée pour les menus et les options.

1. Appuyez sur la touche de menu de la télécommande.
2. Tournez et appuyez sur le sélecteur ou utilisez les touches <Select> de la télécommande pour sélectionner "Menu principal"> "Paramètres système"> "Langue".
3. Tournez et appuyez sur le sélecteur ou utilisez les touches <Select> de la télécommande pour choisir une langue de menu.

Réinitialisation aux paramètres d'usine

La réinitialisation supprime tous les pré-réglages, les stations enregistrées, les alarmes et réinitialise toutes les autres options aux paramètres par défaut.

1. Appuyez sur la touche de menu de la télécommande.
2. Tournez et appuyez sur le sélecteur ou utilisez les touches <Select> de la télécommande pour sélectionner "Menu principal"> "Paramètres système"> "Paramètres d'usine".
3. Tournez et appuyez sur le sélecteur ou utilisez les touches <Select> de la télécommande pour sélectionner "OUI" et rétablir les paramètres d'usine. Choisissez "NON" si vous ne souhaitez pas réinitialiser l'appareil.

Affichage de la version de Software

Pour afficher la version de Software et de Spotify :

1. Appuyez sur la touche de menu de la télécommande.
2. Tournez et appuyez sur le sélecteur ou utilisez les touches <Select> de la télécommande pour sélectionner "Menu principal"> "Paramètres système"> "Info".
3. Tournez le sélecteur pour faire défiler l'écran et voir toutes les informations de version.

Rétroéclairage

Vous pouvez définir la durée pendant laquelle l'écran est éclairé et la

luminosité de l'écran lorsqu'il est allumé ou en mode veille.

Niveau au démarrage

Pour régler la luminosité de l'écran lorsqu'il est allumé ou en mode veille:

1. Appuyez sur la touche de menu de la télécommande.
2. Tournez et appuyez sur le sélecteur ou utilisez les touches <Select> de la télécommande pour sélectionner "Menu principal"> "Paramètres système">"Rétroéclairage".
3. Tournez et appuyez sur le sélecteur ou utilisez les touches <Select> de la télécommande pour régler la luminosité de l'écran en mode de fonctionnement ou en mode veille.
4. Tournez et appuyez sur le sélecteur ou utilisez les touches <Select> de la télécommande pour choisir parmi "élevé", "moyen" ou "faible" pour le mode allumé ou bien choisissez parmi "moyen", "faible" et "éteint" pour le mode veille.

Paramètres DAB

Remarque : Vous ne pouvez voir les paramètres DAB que si vous avez sélectionné "DAB" comme fonction radio.

Scan

La fonction Scan (Autotune) vous permet de rechercher automatiquement de nouvelles stations de radio numériques et de supprimer celles qui sont inactives.

Pour effectuer un scan automatique :

1. Appuyez sur la touche de menu de la télécommande.
2. Tournez et appuyez sur le sélecteur ou utilisez les touches <Select> de la télécommande pour choisir "Scan", le nombre de stations trouvées s'affiche pendant la recherche automatique. A la fin de la recherche automatique, la dernière station écoutée est lue. Si la dernière station que vous avez écoutée n'est plus disponible, la première station répertoriée dans la liste alphabétique est lue.

Scan manuel

Pour rechercher manuellement les stations de radio numériques diffusant sur DAB Band III :

1. Appuyez sur la touche de menu de la télécommande.
2. Tournez et appuyez sur le sélecteur ou utilisez les touches <Select> de la télécommande pour choisir "recherche manuelle".
3. Tournez et appuyez sur le sélecteur ou utilisez les touches <Select> de la télécommande pour choisir le canal sur lequel la station de radio émet.

4. Appuyez sur la touche de menu pour revenir au menu principal.

Pour supprimer les stations inactives

Pour supprimer les stations inactives de votre liste :

1. Appuyez sur la touche MENU de la télécommande ou maintenez la touche MENU plusieurs fois sur l'appareil, pour choisir la fonction MENU.
2. Tournez et appuyez sur le sélecteur ou utilisez les touches <Select> de la télécommande pour choisir 'Prune invalid'.
3. Tournez et appuyez sur le sélecteur ou utilisez les touches <Select> de la télécommande pour choisir " Oui ", et supprimez toutes les stations inactives de votre liste.

Dynamic Range Control

Le contrôle de la plage dynamique (DRC) est utilisé pour mieux entendre les sons faibles dans une émission de radio numérique à faible volume ou dans un environnement bruyant. Vérifiez auprès des radiodiffuseurs s'ils utilisent DRC.

Pour modifier les paramètres DRC:

1. Appuyez sur la touche MENU de la télécommande ou maintenez la touche MENU plusieurs fois sur l'appareil, pour choisir la fonction MENU.
2. Tournez et appuyez sur le sélecteur ou utilisez les touches <Select> de la télécommande pour choisir "DRC".
3. Tournez et appuyez sur le sélecteur ou utilisez les touches <Select> de la télécommande pour choisir parmi les options suivantes:

DRC haut	Applique un niveau de compression DRC maximal.
DRC bas	Applique un niveau de compression DRC faible.
DRC inactivé	Supprime la compression DRC.

Pour changer l'ordre des stations numériques

1. Appuyez sur la touche MENU de la télécommande ou maintenez la touche MENU plusieurs fois sur l'appareil, pour choisir la fonction MENU.
2. Tournez et appuyez sur le sélecteur ou utilisez les touches <Select> de la télécommande pour choisir "Station Order".
3. Tournez et appuyez sur le sélecteur ou utilisez les touches <Select> de la télécommande pour choisir parmi les options suivantes :

Alphanumerisch	Sélectionnez cette option pour afficher les stations de radio numériques par ordre alphanumérique.
Ensemble	Sélectionnez cette option pour répertorier les canaux dans des groupes en fonction de leur méthode de multiplexage. Les multiplexes ou ensembles sont des groupes de stations exploitées par un seul fournisseur.
Valid	Choose this option to only display active radio stations

Paramètres radio FM

Remarque : vous ne pouvez voir les réglages de la radio FM que si vous avez sélectionné "FM" comme fonction radio.

Options FM stéréo

Vous pouvez choisir entre une réception stéréo et mono lorsque vous écoutez la radio FM. Mono peut améliorer la clarté des signaux stéréo faibles.

Pour basculer entre la réception stéréo et mono

1. Appuyez sur la touche MENU de la télécommande ou maintenez la touche MENU plusieurs fois sur l'appareil, pour choisir la fonction MENU.
2. Tournez et appuyez sur le sélecteur ou utilisez les touches <Select> de la télécommande pour choisir "paramètres audio".
3. Pour utiliser la réception mono, tournez et appuyez sur le sélecteur ou utilisez les touches <Select> de la télécommande pour sélectionner OUI. Si vous souhaitez utiliser la réception stéréo, tournez et appuyez sur le sélecteur ou utilisez les touches <Select> de la télécommande pour sélectionner "NON".

Recherche de stations FM

Vous pouvez choisir de rechercher automatiquement la station FM disponible la plus proche ou la station FM disponible la plus proche avec un signal puissant lors de la recherche d'une station FM. Pour changer le réglage de scan FM :

1. Appuyez sur la touche MENU de la télécommande ou maintenez la touche MENU plusieurs fois sur l'appareil, pour choisir la fonction MENU.
2. Tournez et appuyez sur le sélecteur ou utilisez les touches <Select> de la télécommande pour choisir "paramètres de scan".
3. Pour arrêter automatiquement à la prochaine station FM disponible avec un signal puissant, tournez et appuyez sur le sélecteur ou utilisez les touches <Select> de la télécommande pour sélectionner OUI. Pour arrêter automatiquement à la prochaine station FM disponible quelle que soit la puissance du signal, tournez et appuyez sur le sélecteur ou utilisez les touches <Select> de la télécommande pour sélectionner NON.

Chal-Tec

Chal-Tec GmbH
Wallstr. 16 10179 Berlin, Germany
www.chal-tec.com

Le logiciel Spotify est soumis aux licences de tiers disponibles ici ::

<https://www.spotify.com/connect/third-party-licenses>

Toutes les marques citées sont des marques de leurs sociétés respectives.
Sauf erreurs et omissions et sous réserve de modifications techniques.
Nos conditions générales sont applicables.

CONSEILS POUR LE RECYCLAGE



S'il existe une réglementation pour l'élimination ou le recyclage des appareils électriques et électroniques dans votre pays, ce symbole sur le produit ou sur l'emballage indique que cet appareil ne doit pas être jeté avec les ordures ménagères. Vous devez le déposer dans un point de collecte pour le recyclage des équipements électriques et électroniques. La mise au rebut conforme aux règles protège l'environnement et la santé de vos semblables des conséquences négatives. Pour plus d'informations sur le recyclage et l'élimination de ce produit, veuillez contacter votre autorité locale ou votre service de recyclage des déchets ménagers.

Ce produit contient des piles. S'il existe une réglementation pour l'élimination ou le recyclage des piles dans votre pays, vous ne devez pas les jeter avec les ordures ménagères. Renseignez-vous sur les dispositions locales relatives à la collecte des piles usagées. La mise au rebut conforme aux règles protège l'environnement et la santé de vos semblables des conséquences négatives.

DÉCLARATION DE CONFORMITÉ



Fabricant :

Chal-Tec GmbH, Wallstraße 16, 10179 Berlin, Allemagne.

Importateur pour la Grande Bretagne :

Berlin Brands Group UK Limited
PO Box 42
272 Kensington High Street
London, W8 6ND
United Kingdom

Le soussigné, Chal-Tec GmbH, déclare que l'équipement radioélectrique du type Harvard est conforme à la directive 2014/53/UE. Le texte complet de la déclaration UE de conformité est disponible à l'adresse internet suivante : use.berlin/10038355

Gentile Cliente,

La ringraziamo per aver acquistato il dispositivo. La preghiamo di leggere attentamente le seguenti istruzioni per l'uso e di seguirle per evitare possibili danni tecnici. Non ci assumiamo alcuna responsabilità per danni scaturiti da una mancata osservazione delle avvertenze di sicurezza e da un uso improprio del dispositivo. Scansionare il codice QR seguente, per accedere al manuale d'uso più attuale e per ricevere informazioni sul prodotto.

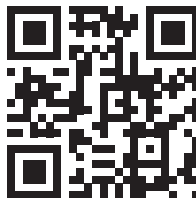

INDICE

Dati tecnici	108
Avvertenze di sicurezza	110
Descrizione del dispositivo	112
Messa in funzione	116
Utilizzo	117
Menu sul display	118
Spotify Connect	121
Lettore CD	122
Riproduzione tramite USB	124
Radio DAB e FM	125
Streaming tramite BT	126
Smaltimento	139
Dichiarazione di conformità	139

DATI TECNICI

Numero articolo 10038355, 10034088, 10034089

Indicazioni sulle prestazioni

Ingresso 100-240 V~ 50/60 Hz

Potenza in uscita 2 CH x 10 W RMS

CD-Player

Dispositivi di ricezione

Radio FM stereo, DAB/FM con ricevitore supereterodina

Antenna Antenna di conduzione DAB/FM

Rete Supporta 802.11a, 802.11b, 802.11g con codifiche WEP e WPA/WPA2, WPS. 2.412 GHz – 2.472 GHz (canali da 1 a 13), 6, massima potenza a radiofrequenza 16,24 dBm (EIRP)
5 GHz. 0 massima potenza a radiofrequenza 12,47 dBm (EIRP)
0,5 MB di velocità di banda larga.

Intervalli di frequenza

RadioDAB/DAB+ 174,928 (5A) MHz-239,200 (13F) MHz



Radio FM 87,5 MHz-108,0 MHz (intervalli da 50 kHz)

BT

Frequenza 2402–2480 MHz



Massima potenza a radiofrequenza 4 dBm

AVVERTIMENTO

 <p>The lightning flash and arrow head within the triangle is warning sign alerting you of dangerous voltage inside the product</p>	<p style="text-align: center;">CAUTION</p> <p style="text-align: center;">RISK OF ELECTRIC SHOCK DO NOT OPEN</p> <p>CAUTION : TO REDUCE THE RISK OF ELECTRIC SHOCK DO NOT REMOVE COVER (OR BACK). NO USER SERVICIABLE PARTS INSIDE. REFER SERVICING TO QUALIFIED SERVICE PERSONNEL.</p>	 <p>The exclamation point within the triangle is a warning sign alerting you of important instructions accompanying the product</p>
--	--	--

ATTENZIONE: NON APRIRE L'ALLOGGIAMENTO, IN MODO DA EVITARE FOLGORAZIONI E SERIE LESIONI. ALL'INTERNO NON CI SONO COMPONENTI CHE NECESSITANO DELLA MANUTENZIONE DA PARTE DELL'UTENTE. RIVOLGERSI ESCLUSIVAMENTE A TECNICI QUALIFICATI.

AVVERTIMENTO: PER RIDURRE IL RISCHIO DI INCENDI E FOLGORAZIONI, NON ESPORRE IL DISPOSITIVO A PIOGGIA, ACQUA O UMIDITÀ.

	<p>Il triangolo con il lampo con la seguente avvertenza: TENSIONE PERICOLOSA: il simbolo del lampo con la punta a freccia all'interno del triangolo serve a indicare all'utente la presenza di una tensione pericolosa non isolata nell'alloggiamento del prodotto, che è di forza sufficiente a rappresentare un pericolo di folgorazione per persone.</p>
	<p>Il triangolo con il punto esclamativo e la seguente avvertenza: ATTENZIONE: il punto esclamativo all'interno del triangolo serve a indicare all'utente la presenza di importanti indicazioni relative a utilizzo e manutenzione del dispositivo contenute nel manuale accluso al prodotto.</p>

	<p>ATTENZIONE: pericolo di lesioni a persone</p> <p>Non toccare mai la lente ottica del vano CD e non guardare direttamente all'interno. Questo è un dispositivo laser di classe 1.</p>
---	--

AVVERTENZE DI SICUREZZA

Leggere il manuale. Tutte le avvertenze di utilizzo devono essere lette prima di procedere all'uso del dispositivo. Conservare il manuale per future consultazioni. Rispettare le direttive relative ad attenzione, utilizzo e sicurezza.

- Questo dispositivo può essere utilizzato dai bambini maggiori di 8 anni e dalle persone con limitate capacità fisiche, sensoriali o mentali o da persone con esperienza e conoscenze insufficienti, solo se sono stati informati sulle funzioni del dispositivo e sono consapevoli dei rischi e dei pericoli connessi.
- Il dispositivo non deve essere utilizzato nelle vicinanze d'acqua o entrare in contatto con umidità.
- Assicurarci che non finiscano liquidi sulle aperture del dispositivo.
- Muovere con cura il dispositivo ed evitare colpi.
- Non bloccare le uscite del dispositivo.
- Non posizionare il dispositivo vicino a fonti di calore (ad es. termosifoni) o al sole.
- Collegare il dispositivo come descritto nel manuale.
- Questo dispositivo è collegato a una protezione da sovraccarico. La sostituzione deve essere realizzata solo da un tecnico esperto o dal produttore del dispositivo.
- Per pulire il dispositivo, rispettare i consigli forniti.
- Scollegare il cavo se il dispositivo non viene utilizzato per lunghi periodi.
- Il dispositivo deve essere riparato da una persona qualificata se:
 - Il cavo di alimentazione è danneggiato.
 - Sono caduti oggetti nel dispositivo o è penetrata umidità al suo interno.
 - Il dispositivo è stato esposto a pioggia.
 - Il dispositivo non funziona correttamente senza valori nominali di modifiche esterne.
 - Il dispositivo è guasto.
- L'utente non deve cercare di effettuare opere di manutenzione che trascendono le informazioni fornite in questo manuale.
- Il dispositivo non deve essere esposto a gocce o spruzzi e non è possibile posizionare sopra al dispositivo oggetti pieni di liquidi, come ad es. vasi.
- Per scollegare completamente l'afflusso di tensione, è necessario staccare la spina dalla presa elettrica, dato che sono i separatori della spina del dispositivo.

- La spina del dispositivo non deve essere ostacolata O deve essere facilmente accessibile secondo l'utilizzo corretto.
- La batteria non deve essere esposta a calore eccessivo come sole, fuoco o simili.
- Una pressione sonora eccessiva di auricolari o cuffie può causare la perdita dell'udito.
- Tenere una distanza minima (8 cm) intorno al dispositivo per garantire una ventilazione sufficiente.
- Non ostacolare la ventilazione. Non coprire le aperture di ventilazione con oggetti come giornali, tovaglie, tende, ecc.
- Non poggiare fiamme libere sul dispositivo, come ad es. candele accese.
- Quando si procede allo smaltimento delle batterie, tenere in considerazione gli aspetti ecologici.
- Il dispositivo deve essere utilizzato in zone climatiche temperate.
- Pericolo di esplosione dovuto a un'errata sostituzione della batteria.
- Sostituire le batterie solo con altre della stessa tipologia o equivalenti.
- La spina deve essere facilmente accessibile.

DESCRIZIONE DEL DISPOSITIVO

Lato anteriore

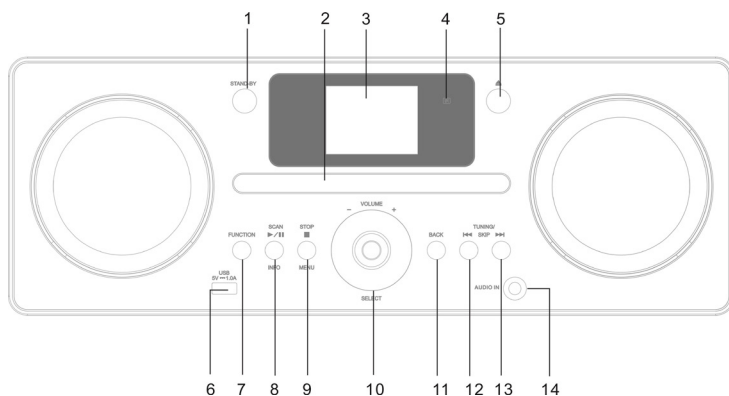

Lato posteriore

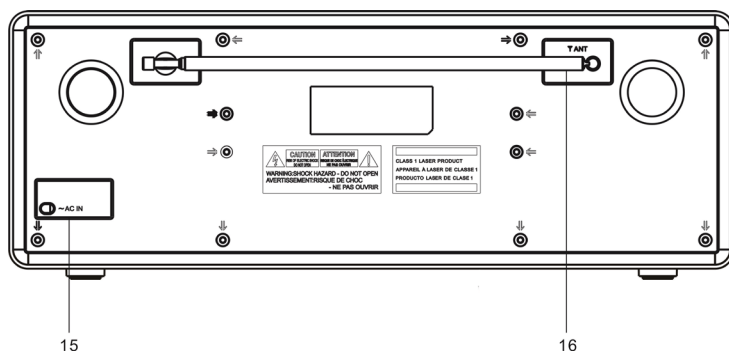

- 1 Interruttore On/Off (standby)
- 2 Vano CD
- 3 Display TFT
- 4 Ricevitore IR
- 5 Tasto Aprire/Chiudere
- 6 Connessione USB
- 7 Tasto funzioni
- 8 Tasto: CD/BT/Play/Pausa/Scan/Info
- 9 CD: Stop/Menu
- 10 Regolazione volume/Select (selezione)
- 11 Indietro
- 12 CD/BT: indietro
Radio: ricerca emittenti all'indietro
- 13 CD/BT: avanti
Radio: ricerca emittenti in avanti
- 14 Ingresso AUX IN
- 15 Connessione cavo di alimentazione
- 16 Antenna DAB/FM

Telecomando

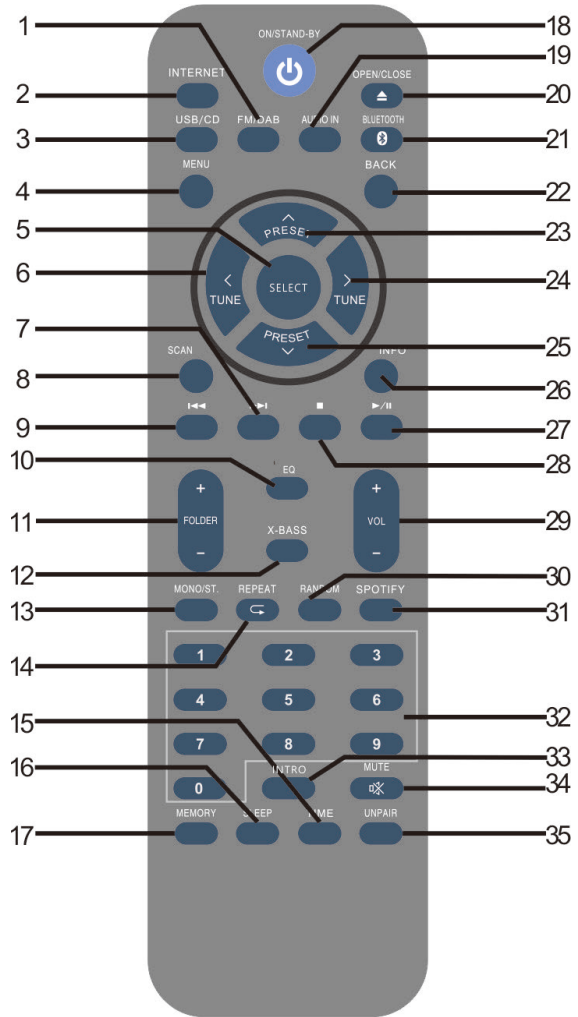

- 1 Funzione DAB/GM
- 2 Tasto Internet
- 3 Tasto USB/CD
- 4 Tasto manu
- 5 Tasto di selezione
- 6 Ricerca emittenti indietro
- 7 CD/USB: titolo successivo
Tempo in basso
- 8 Cerca
- 9 CD/USB: titolo precedente
Tempo in alto
- 10 Equalizzatore
- 11 Indice su/giù
- 12 Tasto X-Bass
- 13 FM Mono/Stereo
- 14 Ripetizione
- 15 Tasto Ora/clock. Set
- 16 Tasto Sleep
- 17 Tasto di salvataggio
- 18 Tasto On/Standby
- 19 Aux In
- 20 Aprire/Chiudere
- 21 Tasto BT
- 22 Tasto indietro
- 23 PRESET verso l'alto
- 24 Ricerca emittenti in avanti
- 25 PRESET verso il basso
- 26 Tasto DAB-Info CD/USB
- 27 Play/Pausa CD/USB
- 28 Stop CD/USB/BT
- 29 Alzare e abbassare il volume
- 30 Tasto Random
- 31 Spotify
- 32 Tasti numerici
- 33 Muto
- 34 Interrompere l'accoppiamento BT

MESSA IN FUNZIONE

Accessori inclusi

Togliere il dispositivo e tutti gli accessori dall'imballaggio. Assicurarsi di avere tutti i seguenti accessori, prima di riciclare il cartone regalo.

- Manuale d'uso
- Telecomando

Collegamento all'alimentazione

Questo dispositivo funziona con corrente alternata casalinga da 100-240VAC ~ 50/60 Hz. Non cercare di utilizzare il dispositivo con una fonte di corrente diversa, altrimenti si potrebbe danneggiare il dispositivo e si perde la garanzia.

Collegamento alla rete

Collegare il cavo di alimentazione a una presa elettrica AC disponibile da 100-240VAC ~ 50/60 Hz. Assicurarsi che la spina sia collegata saldamente alla presa.

Telecomando

Cambiare le batterie del telecomando

1. Aprire la copertura del vano delle batterie.
2. Inserire la batteria LR03 (AAA) da 1,5 W (non inclusa in consegna). Assicurarsi che le estremità (+) e (-) sulla batteria corrispondano con i segni (+) e (-) nel vano.
3. Richiudere il vano.

ATTENZIONE:



Pericolo di esplosione dovuto a una sostituzione impropria della batteria. Sostituire la batteria solo con una uguale o equivalente. Inserire nuovamente il supporto della batteria nel vano.

AVVERTENZA: utilizzare solo marchi di batterie noti, in modo da garantire una lunga vita utile e le migliori prestazioni.

Misure di sicurezza per le batterie

La sostituzione delle batterie deve essere realizzata da un adulto. Non cortocircuitare i contatti. Non ricaricare batterie non ricaricabili. Rimuovere le batterie scariche. Utilizzare solo batterie dello stesso tipo. Le batterie devono essere inserite con la polarità corretta. Smaltire le batterie in modo

conforme alle relative norme. Non buttare le batterie nel fuoco. Le batterie possono esplodere o avere perdite.

Collegamento alla presa elettrica

Srotolare il cavo in tutta la sua lunghezza. Collegare il cavo sul retro del dispositivo alla presa elettrica. Il dispositivo è ora collegato e pronto all'uso.

AVVERTENZA: il collegamento del dispositivo a un'altra fonte di alimentazione può causare danni.

UTILIZZO

Start

Quando si collega il dispositivo alla presa elettrica per la prima volta, dopo aver mostrato il messaggio "Welcome to Internet Radio/Starting...", si trova in modalità standby.

1. Premere il tasto Standby sul dispositivo o sul telecomando per accendere il dispositivo.
2. Premere il tasto Standby sul dispositivo o sul telecomando per tornare in standby.



Impostare il volume e la funzione muto

Ruotare la manopola del volume o premere i tasti del volume sul telecomando per alzare o abbassare il volume. Premere la manopola del volume o Mute sul telecomando per attivare la funzione muto.

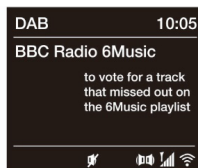
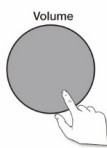
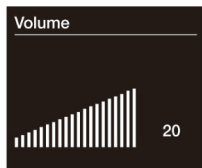
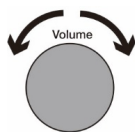

MENU SUL DISPLAY

Fonti di riproduzione

Premere il tasto funzioni per mostrare il menu "Funzione". Ruotare e premere la manopola di selezione per passare da una fonte all'altra.

Descrizione	Funzione
Internet Radio	Ascoltare un'emittente radio Internet o podcast.
Spotify	Ascoltare i contenuti in streaming da smartphone o tablet.
My Music Player	Ascolta i brani dal tuo computer.
DAB-Radio	Ascoltare un'emittente radio digitale.
FM-Radio	Ascoltare un'emittente radio FM.
BT	Ascoltare i contenuti in streaming da smartphone o tablet.
CD -	Ascoltare un CD.
Aux In	Ascoltare i contenuti da un dispositivo collegato all'ingresso Aux In.

Cambiare le informazioni mostrate sullo schermo

Quando si ascolta un'emittente digitale, un'emittente FM o quando si effettua lo streaming da dispositivi BT, le informazioni mostrate sullo schermo possono essere cambiate. Se si ascolta un MP3 su CD o USB, vengono mostrate informazioni sul brano.

Internet radio

Quando si ascolta la Internet radio, premere la manopola di selezione per cambiare informazione sullo schermo in questo ordine: "Testo scorrevole", "Intensità del segnale", "Tipo di programma", "Ensemble", "Frequenza", "Errore di segnale", "Bitrate", "Ora" o "Data".

Radio digitale

Quando si ascolta la radio digitale, premere la manopola di selezione per cambiare informazione sullo schermo in questo ordine: "Testo scorrevole", "Intensità del segnale", "Tipo di programma", "Ensemble", "Frequenza", "Errore di segnale", "Bitrate", "Ora" o "Data".

Radio FM

Quando si ascolta la radio FM, premere la manopola di selezione per cambiare informazione sullo schermo in questo ordine: "Testo scorrevole", "Tipo di programma", "Data" o "Frequenza".

Ascoltare musica tramite la connessione a Internet

È possibile collegare Harvard a Internet per ascoltare migliaia di emittenti radio web e podcast da tutto il mondo. Quando si è connessi a Internet, è possibile anche accedere a ulteriori servizi Spotify in abbonamento, con milioni di titoli musicali a disposizione.

Ascoltare contenuti web

Migliaia di emittenti da tutto il mondo trasmettono online. Per ascoltare un'emittente web o un podcast,

1. premere il tasto funzione per visualizzare il menu "Funzione".
2. Ruotare e premere la manopola per selezionare "Radio Internet".
3. Ruotare e premere la manopola per selezionare una delle opzioni elencate di seguito.

Locale (i miei preferiti)

Selezionare questa opzione per ascoltare un'emittente radio web aggiunta all'elenco dei preferiti.

Località

Scegliere questa opzione per cercare un'emittente web con sede nel Paese in cui ci si trova. Ruotare e premere la manopola per selezionare "Tutte le emittenti" e mostrare tutte le emittenti locali in ordine alfabetico. Per cercare un'emittente in base al genere, ruotare e premere la manopola per scegliere il genere che si desidera cercare.

Emittente

Anche se il portale delle radio web contiene migliaia di emittenti, magari si vorrebbero ascoltare emittenti non elencate. Tramite il portale (www.wifiradio-frontier.com) è possibile aggiungere le proprie emittenti.

Le emittenti aggiunte sono accessibili selezionando "Elenco emittenti >" Emittente > [Emittente]".

Podcast

I podcast sono programmi audio preregistrati su una varietà di argomenti come commedia, arte, economia e cultura, che possono essere ascoltati in qualsiasi momento. Ruotare e premere la manopola per cercare un podcast in base alla località o al genere.



Internet radio menu

Cercare i podcast

Selezionare questa opzione per cercare un podcast. Ruotare e premere la manopola per selezionare e inserire i caratteri. Scegliere "BKSP" per cancellare un carattere. Ruotare e premere la manopola per avviare la ricerca di un podcast. Per annullare la ricerca, ruotare e premere la manopola per selezionare "Annulla".

Aiuto

Selezionare questa opzione per visualizzare alcune domande frequenti sulla radio web.

Le mie emittenti salvate

I preferiti vengono memorizzati nel portale della radio web e sono disponibili per tutte

le radio Internet registrate con lo stesso account.

Per poter utilizzare i preferiti, è necessario registrare la radio nel portale delle radio web.

- Registrare la radio nel portale (www.wifiradio-frontier.com).
- Il codice di accesso si trova presso "Elenco emittenti > Aiuto > Recuperare il codice di accesso".
- Per salvare un'emittente preferita, tenere premuto il tasto di selezione finché sul display non compare "Emittente preferita salvata". L'emittente viene quindi salvata nell'elenco dei preferiti.

SPOTIFY CONNECT

Il tuo nuovo dispositivo è dotato di Spotify Connect

Con Spotify Connect è possibile gestire la musica riprodotta dal dispositivo tramite la app Spotify su smartphone, tablet o PC. Puoi telefonare, giocare e addirittura spegnere il telefono – la musica continua!

1. Collegare Harvard con la rete Wi-Fi (v. istruzioni del prodotto per dettagli).
2. Apri la app Spotify su smartphone, tablet o pc e collegati con la stessa rete.
3. Riproduci una canzone su Spotify e clicca su "DISPOSITIVI DISPONIBILI".
4. Seleziona Harvard e ascolta la musica in tutta la stanza.

Finito! Buon ascolto!



Licenze

Il software Spotify è sottoposto a diritti utente di parti terze, consultabili alla pagina web seguente:

<https://www.spotify.com/connect/third-party-licenses>

LETTORE CD

Inserire un CD





Premere il tasto Aprire/Chiudere per aprire il vano CD, inserire il CD con il lato scritto verso l'alto e premere di nuovo il tasto per chiudere il vano. Mentre il CD viene letto, compare brevemente "In lettura". Dopo alcuni secondi, inizia automaticamente la riproduzione del CD.

Riprodurre un titolo

Durante la riproduzione di CD audio, il display mostra il numero del titolo e la durata della traccia. Se è disponibile, viene mostrato anche il nome del brano.

Controllo della riproduzione



Si possono utilizzare i seguenti elementi di controllo sul lato anteriore del dispositivo o sul telecomando per gestire la riproduzione del CD:

	Premere per mettere in pausa la riproduzione. Premere di nuovo per riprendere la riproduzione.
	Premere per riprodurre il titolo successivo. Tenere premuto per avanzare velocemente all'interno del titolo in riproduzione.
	Premere per riprodurre il titolo precedente. Tenere premuto per tornare indietro velocemente all'interno del titolo in riproduzione.
	Premere per arrestare la riproduzione.

Ripetere un titolo

Si può utilizzare l'impostazione "Ripetere", per ripetere il titolo o l'intero CD in riproduzione. Per cambiare l'impostazione "REPEAT":

1. Premere Menu, girare la manopola e premere la manopola di selezione o premere il tasto di ripetizione sul telecomando per scegliere "Ripetere".
2. Girare e premere la manopola di selezione o utilizzare i tasti <Select> sul telecomando per selezionare una delle seguenti opzioni.

	Scegliere questa opzione per ripetere il titolo in riproduzione.
	Scegliere questa opzione per ripetere l'intero CD.
	Scegliere questa opzione per ripetere l'intera cartella.

Riproduzione casuale

Tutti i titoli sul CD possono essere riprodotti in sequenza casuale.

1. Premere RANDOM in modalità di riproduzione. Sul display compare ∞ . Tutti i titoli vengono riprodotti in ordine casuale.
2. Premere \ll oder \gg per riprodurre il successivo titolo casuale.
3. Una volta riprodotti tutti i titoli una volta, la riproduzione si arresta automaticamente.
4. Per interrompere la riproduzione casuale, premere RANDOM durante la riproduzione casuale e viene ripresa la normale riproduzione.

Espellere un CD





Premere OPEN/CLOSE (Aprire/Chiudere). Attendere che venga mostrato "OPEN" ed estrarre il CD.

Riproduzione intro

1. Premere INTRO sul telecomando. Sul display appare il messaggio "INTR". L'unità riproduce i primi 10 secondi di ogni traccia.
2. Premere nuovamente INTRO sul telecomando per riprendere la riproduzione normale.

RIPRODUZIONE TRAMITE USB

1. Premere il tasto funzioni per mostrare la ruota delle funzioni.
2. Girare e premere la manopola di selezione per scegliere "Music Player".

	Premere per mettere in pausa il titolo attuale. Premere di nuovo per riprendere la riproduzione.
	Premere per riprodurre il titolo successivo. Tenere premuto per avanzare velocemente all'interno del titolo in riproduzione.
	Premere per riprodurre il titolo precedente. Tenere premuto per tornare indietro velocemente all'interno del titolo in riproduzione.
	Terminare la riproduzione.

Avvertenza: il dispositivo può riprodurre solo file WMA e MP3 in modalità USB.

Questo dispositivo supporta le versioni USB 2.0 e 3.0.
 Il dispositivo può supportare dispositivo USB con una memoria fino a 32 GB.
 Il dispositivo potrebbe non essere compatibile con tutti i dispositivi USB;
 questo non indica un problema con il dispositivo.

Ripetere la riproduzione

1. Premere una volta REPEAT sul telecomando e sullo schermo compare . Il titolo attuale viene riprodotto in ripetizione.
2. Premere un'altra volta REPEAT per spegnere la funzione di riproduzione.

Caricare il dispositivo

Possono essere caricati dispositivi, collegandoli alla connessione USB di questo dispositivo con un cavo USB (non incluso in consegna).

Avvertenze:

- La corrente massima per la carica USB è di 1A.
- Non si garantisce la possibilità di carica USB per tutti i dispositivi.
- La carica USB è supportata in modalità Power On ma non in Standby.

RADIO DAB E FM

Cambiare le emittenti digitali con gli elementi di controllo sul lato anteriore

1. Girare la manopola di selezione a destra o sinistra, per sfogliare la lista delle emittenti digitali disponibili.
2. Premere la manopola di selezione per cambiare stazione.
3. Premere \wedge o \vee sul telecomando per sfogliare la lista di emittenti digitali disponibili.
4. Premere il tasto di selezione per cambiare emittente.

Utilizzare il telecomando

1. Premere \wedge o \vee sul telecomando per sfogliare la lista di emittenti digitali disponibili.
2. Premere $</>$ o Select per cambiare emittente.

Cambiare emittente FM

Ricerca in base alla ricezione: premere \ll/\gg FFW sul lato anteriore durante la riproduzione per raggiungere la stazione FM precedente o successiva con segnale intenso. Se si usa il telecomando, utilizzare \ll/\gg per raggiungere la stazione precedente o successiva.

Sintonizzazione manuale: : girare la manopola a destra o sinistra o premere \ll/\gg asul lato anteriore per muoversi di 0,05 MHz verso l'alto o verso il basso verso la stazione FM precedente o successiva. Se si utilizza un telecomando, premere \ll/\gg sul lato anteriore per muoversi di 0,05 MHz verso l'alto o verso il basso verso la stazione FM precedente o successiva.

Automatischer Scan: premere SCAN per attivare la scansione automatica.

Elenco emittenti

1. Tenere premuto MENU in modalità DAB per accedere al menu DAB.
2. Premere Preset \ll/\gg per selezionare "Elenco emittenti" e premere Select per confermare.
3. Viene mostrato sul display un elenco di emittenti DAB.

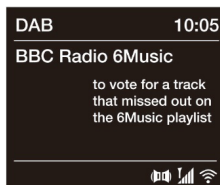

Digital radio screen



Changing digital radio station

STREAMING TRAMITE BT

Accoppiamento di un dispositivo mobile

Prima di poter effettuare streaming audio, è necessario accoppiare smartphone o tablet.

Avvertenza: l'accoppiamento BT dipende dai diversi dispositivi mobili.

Ulteriori informazioni sono disponibili nei manuali dei relativi dispositivi.

Accoppiamento BT

1. Premere il tasto funzioni, ruotare e premere la manopola di selezione per selezionare "BT". Compare l'indicazione di ingresso BT e il simbolo BT inizia a lampeggiare.

Avvertenza: quando viene mostrato il simbolo BT è già collegato a un dispositivo BT. V. sotto per ulteriori informazioni.

2. Sul dispositivo mobile, selezionare l'opzione per aggiungere un nuovo dispositivo BT. In alcuni dispositivi è necessario selezionare l'opzione ricerca o scansione.
3. Iniziare la procedura di accoppiamento sul dispositivo mobile. Scegliere "Harvard" dalla lista di dispositivo BT disponibili sullo schermo del dispositivo mobile. Il dispositivo si collega automaticamente una volta accoppiato.
4. Ora è possibile iniziare lo streaming audio dal dispositivo mobile.

Disconnettere un dispositivo mobile BT

Si può connettere un solo dispositivo BT alla volta. Se si desidera riprodurre audio in streaming da un altro dispositivo, è necessario disconnettere tutti i dispositivi mobili connessi tramite BT.

1. Premere Menu, ruotare e premere la manopola di selezione per selezionare "Impostazione del BT".
2. Premere il tasto SELECT per scegliere "Sì" e disconnettere i dispositivi.

Se il dispositivo mobile si trova fuori dalla portata BT (in genere circa 10 m), la connessione BT viene interrotta automaticamente. Per interrompere manualmente la connessione BT, è necessario aprire le impostazioni BT del dispositivo mobile (per ulteriori informazioni, consultare il manuale del dispositivo mobile in questione).

Se si interrompe la connessione con un dispositivo mobile, questo rimane in funzione "BT". Per selezionare un'altra funzione, ad es. radio digitale, premere il tasto funzioni per mostrare il menu Home e utilizzare la manopola per scegliere la funzione desiderata.

Opzioni e impostazioni

Premere Menu sul telecomando per accedere al menu delle impostazioni.

Assistente per la configurazione

1. Premere Menu.
2. Ruotare e premere la manopola di selezione per scegliere "Menu principale > Impostazioni di sistema > Assistente per la configurazione".
3. Per accedere adesso all'assistente, ruotare e premere la manopola di selezione per scegliere "Sì". Per configurare qualcosa più avanti, ruotare e premere la manopola di selezione per scegliere "No".
4. Ruotare e premere la manopola di selezione per scegliere il formato orario a 12 o 24 ore.
5. Ruotare e premere la manopola di selezione per scegliere le modalità di aggiornamento dell'ora. Si può scegliere tra attualizzazione con segnale "DAB" o "FM" o se si desidera aggiornare l'ora dalla rete. Per disattivare l'aggiornamento automatico dell'ora, selezionare "Nessun aggiornamento".
6. Ruotare e premere la manopola di selezione o utilizzare <Select> sul telecomando, per impostare il giorno del mese. Ripetere per impostare mese, anno, ore e minuti.
7. Se si è impostata la modalità a 12 ore, ruotare e premere la manopola di selezione o utilizzare <Select> sul telecomando, per scegliere "AM" o "PM".
8. Per impostare la app Pure Select in modo tale da poter lasciare la modalità Standby ("Tenere connessa la rete"), ruotare e premere la manopola per scegliere "Sì". Se si desidera disattivare questa funzione per risparmiare energia, selezionare "No".
9. Compare un messaggio, che informa della chiusura dell'assistente. Premere la manopola di selezione per abbandonare l'assistente di configurazione.

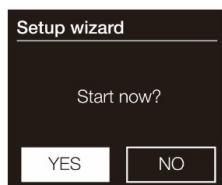
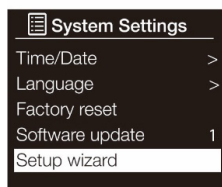
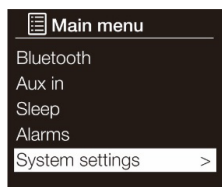

Stabilire connessione Wi-Fi con l'assistente per la configurazione

1. Premere Menu.
2. Ruotare e premere la manopola di selezione o utilizzare i tasti <Select> sul telecomando per scegliere "Menu principale > Impostazioni di sistema > Rete > Assistente per la configurazione". Vengono cercate reti Wi-Fi disponibili.
3. Ruotare e premere la manopola di selezione o utilizzare i tasti <Select> sul telecomando per scegliere i nomi (assistenti di configurazione, della rete Wi-Fi). Se la rete richiede una password, eseguire i passaggi 4-5.
4. Inserire la chiave di rete o la password, ruotando e premendo la manopola di selezione o utilizzando i tasti <Select> sul telecomando per scegliere caratteri. Se si desidera cancellare l'ultimo carattere, girare la manopola o utilizzare <Select> sul telecomando per selezionare "BKSP" e premere per confermare.
5. Ruotare e premere la manopola di selezione o utilizzare <Select> sul telecomando per scegliere "Ok". La connessione alla rete viene stabilita.

Avvertenza: fare attenzione a inserire maiuscole e minuscole corrette quando si immette la chiave per la rete Wi-Fi.

Connessione Wi-Fi tramite tasto

Per connettersi al Wi-Fi, è possibile premere il tasto di collegamento, se il router supporta la funzione WPS. Ulteriori informazioni sul WPS si trovano nel manuale del router in questione.

1. Premere Menu.
2. Ruotare e premere la manopola di selezione o utilizzare i tasti <Select> sul telecomando per scegliere "Menu principale > Impostazioni di sistema > Rete > Configurazione PBC WLAN". Vengono cercate reti Wi-Fi disponibili.
3. Seguire i passaggi mostrati sullo schermo per concludere la configurazione per la connessione premendo il tasto WPS.

Mostrare le impostazioni di rete

1. Premere Menu sul telecomando.
2. Ruotare e premere la manopola di selezione o utilizzare i tasti <Select> sul telecomando per scegliere "Menu principale > Impostazioni di sistema > Rete > Impostazioni di visualizzazione".
3. Ruotare e premere la manopola di selezione o utilizzare i tasti <Select> sul telecomando per scegliere mostrare SSID, indirizzo IP e altre impostazioni di rete.

Connessione manuale della rete senza filo

Configurare manualmente la rete senza filo (solo per utenti esperti).

1. Premere Menu sul telecomando.
2. Ruotare e premere la manopola di selezione o utilizzare i tasti <Select> sul telecomando per scegliere "Menu principale > Impostazioni di sistema > Rete > Impostazioni manuali".
3. Configurazione PIN Net Remote.
4. Se si desiderano limitare i dispositivi che si possono collegare tramite la app Pure Select, è possibile richiedere un numero PIN al primo collegamento.

Per configurare un numero PIN

1. Premere Menu sul telecomando.
2. Ruotare e premere la manopola di selezione o utilizzare i tasti <Select> sul telecomando per scegliere "Menu principale > Impostazioni di sistema > Rete > Configura Pin NetRemote".
3. Inserire la chiave di rete o la password ruotando e premendo la manopola di selezione o con i tasti <Select> sul telefonando per scegliere i numeri. Se si desidera cancellare l'ultimo numero, girare la manopola per selezionare "BKSP" e confermare premendola.
4. Girare e premere la manopola di selezione o usare i tasti <Select> sul telecomando per scegliere "Ok". Ora è necessario inserire questo PIN quando si desidera collegare un nuovo dispositivo con la funzione Pure Select App.

Profilo di rete

Ogni volta che ci si connette con un nuovo Wi-Fi, le informazioni di collegamento vengono salvate come profilo, in modo che, se si pianifica l'utilizzo in più luoghi, non sarà necessario inserire nuovamente le impostazioni Wi-Fi. Harvard salva i 4 profili Wi-Fi più recenti e cerca di collegarli a una rete Wi-Fi. Bisogna connettersi alla rete manualmente o con l'assistente. Se si ritiene che una determinata connessione Wi-Fi verrà usata una sola volta, è possibile cancellare il profilo in questo modo:

1. Premere Menu sul telecomando.
2. Ruotare e premere la manopola di selezione o utilizzare i tasti <Select> sul telecomando per scegliere "Menu principale > Impostazioni di sistema > Rete > Profilo di rete".
3. Ruotare e premere la manopola di selezione o utilizzare i tasti <Select> sul telecomando per scegliere il profilo da cancellare.
4. Ruotare e premere la manopola di selezione o utilizzare i tasti <Select> sul telecomando per scegliere "Yes" per cancellare il profilo. Se si

desidera mantenere il profilo, ruotare e premere la manopola di selezione o utilizzare i tasti <Select> sul telecomando per scegliere "No".

Avvertenza: non è possibile cancellare alcun profilo che è correntemente in uso.

Cancellare le impostazioni di rete

Cancellare tutte le precedenti connessioni Wi-Fi, password e altre impostazioni di rete. Se si utilizza un metodo di connessione senza filo, viene realizzata una scansione delle reti disponibili.

1. Premere Menu sul telecomando.
2. Ruotare e premere la manopola di selezione o utilizzare i tasti <Select> sul telecomando per scegliere "Menu principale > Impostazioni di sistema > Rete > Cancellare le impostazioni di rete".
3. Ruotare e premere la manopola di selezione o utilizzare i tasti <Select> sul telecomando per scegliere "Yes" per cancellare tutte le impostazioni di rete. Se si desidera le attuali impostazioni di rete, ruotare e premere la manopola di selezione o utilizzare i tasti <Select> sul telecomando per scegliere "No".

La rete rimane collegata

1. Premere Menu sul telecomando.
2. Ruotare e premere la manopola di selezione o utilizzare i tasti <Select> sul telecomando per scegliere "Menu principale > Impostazioni di sistema > Rete > La rete rimane collegata".
3. Ruotare e premere la manopola di selezione o utilizzare i tasti <Select> sul telecomando per scegliere "Yes" e permettere l'uscita dalla modalità standby tramite l'app. Se si desidera disattivare questa funzione per ridurre i consumi energetici, scegliere "No"..

Avvertenza: se si decide di mantenere la connessione durante lo standby, i consumi di corrente saranno maggiori.

Equalizzatore

Questo sistema supporta una varietà di equalizzatori ed effetti sonori.

1. Premere EQ sul telecomando per accedere alternativamente al menu dell'equalizzatore.
2. In modalità impostazione di sistema, premere Preset o <Select> per selezionare Equalizer e confermare con Select.
3. Sullo schermo compare: CASA > CLASSICA > ROCK > POP > JAZZ.
4. Premere Preset o per selezionare e confermare con <Select>.

X-Bass

Quando si accende il dispositivo per la prima volta, passa nella modalità Bass aggiuntiva, che sottolinea i bassi e sullo schermo compare "X-Bass". Per disattivare questa modalità, premere X-BASS sul telecomando.

Impostare ora e data

L'ora si imposta automaticamente tramite segnale radio digitale, FM o rete. Se non si desidera aggiornare automaticamente ora e data, è possibile impostarle manualmente.

Avvertenza: tutti gli aggiornamenti di ora o data ricevuti da un'emittente digitale sovrascrivono le impostazioni manuali.

Impostazione manuale di ora e data

1. Premere Menu sul telecomando.
2. Ruotare e premere la manopola di selezione o utilizzare <Select> sul telecomando per scegliere "Menu principale > Impostazioni di sistema > Ora/Data".
3. Ruotare e premere la manopola di selezione o utilizzare <Select> sul telecomando, per impostare il giorno del mese. Ripetere per impostare mese, anno, ore e minuti.
4. Se si è impostata la modalità a 12 ore, ruotare e premere la manopola di selezione o utilizzare <Select> sul telecomando, per scegliere "AM" o "PM".

Opzioni di sincronizzazione per ora e data

Ora e data possono essere sincronizzate tramite segnale radio FM o digitale o tramite la connessione a Internet. Per fissare le opzioni per la sincronizzazione oraria:

1. Premere Menu sul telecomando.
2. Ruotare e premere la manopola di selezione o utilizzare <Select> sul telecomando per scegliere "Menu principale > Impostazioni di sistema > Ora/Data".
3. Ruotare e premere la manopola di selezione o utilizzare <Select> sul telecomando per scegliere "Auto Update".
4. Ruotare e premere la manopola di selezione o utilizzare <Select> sul telecomando per scegliere tra le opzioni "Aggiornamento da DAB", "Aggiornamento da FM", "Aggiornamento da rete" e "No update" (nessun aggiornamento).

Cambiare il formato orario

1. Premere Menu sul telecomando.
2. Ruotare e premere la manopola di selezione o utilizzare <Select> sul telecomando per scegliere "Menu principale > Impostazioni di sistema > Ora/Data".
3. Ruotare e premere la manopola di selezione o utilizzare <Select> sul telecomando per scegliere "Impostare formato".
4. Ruotare e premere la manopola di selezione o utilizzare <Select> sul telecomando per scegliere "12" e "24".

Impostare il fuso orario

1. Premere Menu sul telecomando.
2. Ruotare e premere la manopola di selezione o utilizzare <Select> sul telecomando per scegliere "Menu principale > Impostazioni di sistema > Ora/Data".
3. Ruotare e premere la manopola di selezione o utilizzare <Select> sul telecomando per scegliere "Set Time Zone".
4. Ruotare e premere la manopola di selezione o utilizzare <Select> sul telecomando per scegliere il fuso orario adatto.

Impostare la lingua preferita

Può essere impostata la lingua utilizzata per menu e opzioni.

1. Premere Menu sul telecomando.
2. Ruotare e premere la manopola di selezione o utilizzare <Select> sul telecomando per scegliere "Menu principale > Impostazioni di sistema > Lingua".
3. Ruotare e premere la manopola di selezione o utilizzare <Select> sul telecomando per scegliere una lingua del menu.

Resettare alle impostazioni di fabbrica

Il reset comporta la cancellazione di tutte le impostazioni, delle emittenti salvate, delle sveglie e ristabilisce tutte le opzioni delle impostazioni standard di fabbrica.

1. Premere Menu sul telecomando.
2. Ruotare e premere la manopola di selezione o utilizzare <Select> sul telecomando per scegliere "Menu principale > Impostazioni di sistema > Impostazioni di fabbrica".
3. Ruotare e premere la manopola di selezione o utilizzare <Select> sul telecomando per scegliere "Sì" e resettare alle impostazioni di fabbrica. Selezionare "No" se non si desidera procedere con il reset.

Visualizzare la versione del software

Per visualizzare la versione corrente del software e Spotify:

1. Premere Menu sul telecomando.
2. Ruotare e premere la manopola di selezione o utilizzare <Select> sul telecomando per scegliere "Menu principale > Impostazioni di sistema".
3. Ruotare la manopola di selezione per far scorrere in basso lo schermo e visualizzare tutte le informazioni della versione.

Illuminazione di fondo

È possibile impostare per quanto resta illuminato lo schermo e l'intensità dello schermo all'accensione e in modalità standby.

Livello di accensione

Impostare la luminosità dello schermo all'accensione o in modalità standby:

1. Premere Menu sul telecomando.
2. Ruotare e premere la manopola di selezione o utilizzare <Select> sul telecomando per scegliere "Menu principale > Impostazioni di sistema > Illuminazione di fondo".
3. Ruotare e premere la manopola di selezione o utilizzare <Select> sul telecomando per impostare la luminosità dello schermo a dispositivo acceso o in standby.
4. Ruotare e premere la manopola di selezione o utilizzare <Select> sul telecomando per scegliere tra "Alta", "Media" o "Bassa" a dispositivo acceso o tra "Media", "Bassa" e "Off" in modalità standby.

Impostazioni DAB

Avvertenza: le impostazioni DAB sono visibili solo se si è selezionata la funzione radio "DAB".

Scan

Con la funzione Scan (Autotune) è possibile cercare automaticamente nuove emittenti digitali e rimuovere quelle inattive.

Per realizzare la sintonizzazione automatica

1. Premere Menu sul telecomando.
2. Ruotare e premere la manopola di selezione o utilizzare <Select> sul telecomando per scegliere "Scan". Il numero di emittenti trovate viene mostrato durante la sintonizzazione automatica. Quando la scansione è terminata, viene impostata l'ultima emittente che è stata ascoltata. Se l'ultima emittente ascoltata non è più disponibile, si passa alla prima emittente nell'elenco in ordine alfabetico.

Sintonizzazione manuale

Come sintonizzare manualmente emittenti digitali che trasmettono su DAB Banda III:

1. Premere Menu sul telecomando.
2. Ruotare e premere la manopola di selezione o utilizzare <Select> sul telecomando per scegliere "Sintonizzazione manuale".
3. Ruotare e premere la manopola di selezione o utilizzare <Select> sul

telecomando per scegliere il canale su cui l'emittente trasmette.

4. Premere Menu per tornare al menu principale.

Rimuovere stazioni inattive

Come rimuovere stazioni inattive:

1. Premere Menu sul telecomando o tenere premuto ripetutamente Menu sul dispositivo per selezionare la funzione menu.
2. Ruotare e premere la manopola di selezione o utilizzare <Select> sul telecomando per scegliere "Prune invalid".
3. Ruotare e premere la manopola di selezione o utilizzare <Select> sul telecomando per scegliere "Si". Tutte le stazioni inattive vengono rimosse dall'elenco.

Dynamic Range Control

Il Dynamic Range Control (DRC) viene utilizzato per rendere più udibili dei suoni a basso volume di una stazione digitale in un ambiente rumoroso. Controllare presso le relative emittenti se utilizzano DRC.

Per modificare le impostazioni DRC:

1. Premere Menu sul telecomando o tenere premuto ripetutamente Menu sul dispositivo per selezionare la funzione menu.
2. Ruotare e premere la manopola di selezione o utilizzare <Select> sul telecomando per scegliere "DRC".
3. Ruotare e premere la manopola di selezione o utilizzare <Select> sul telecomando per scegliere tra le seguenti opzioni:

DRC hoch	Utilizza la massima compressione sul livello DRC.
DRC niedrig:	Utilizza la minima compressione sul livello DRC.
DRC aus:	Rimuove la compressione DRC.

Cambiare l'ordine delle emittenti digitali

1. Premere Menu sul telecomando o tenere premuto ripetutamente Menu sul dispositivo per selezionare la funzione menu.
2. Ruotare e premere la manopola di selezione o utilizzare <Select> sul telecomando per scegliere "Station Order".
3. Ruotare e premere la manopola di selezione o utilizzare <Select> sul telecomando per scegliere una delle seguenti opzioni:

Alfanumerico	Selezionare questa opzione per visualizzare le emittenti digitali in ordine alfanumerico.
Ensemble	Selezionare questa opzione per elencare le emittenti in gruppi in base alla loro procedura Multiplex. Multiplex o Ensemble sono gruppi di emittenti, gestiti da un unico fornitore.
Valid	Scegliere questa opzione per visualizzare solo le stazioni radio attive.

Impostazioni radio FM

Avvertenza: le impostazioni radio FM sono visibili solo se è stata selezionata la funzione radio "FM".

Opzione FM stereo

Quando si ascolta radio FM, è possibile scegliere tra mono e stereo. Mono può migliorare la comprensibilità in caso di segnale debole.

Per passare da ricezione stereo a mono:

1. Premere Menu sul telecomando o tenere premuto ripetutamente Menu sul dispositivo per selezionare la funzione menu.
2. Ruotare e premere la manopola di selezione o utilizzare <Select> sul telecomando per scegliere "Impostazione audio".
3. Ruotare e premere la manopola di selezione o utilizzare <Select> sul telecomando per scegliere "Sì" per utilizzare la ricezione mono. Se si desidera utilizzare la ricezione stereo, ruotare e premere la manopola di selezione o utilizzare <Select> sul telecomando per scegliere "No".

Ricerca emittenti FM

È possibile scegliere se durante la scansione automatica di emittenti FM ci si ferma a ogni emittente FM o solo a quello che segnala forte. Ecco come modificare l'impostazione per la scansione FM:

1. Premere Menu sul telecomando o tenere premuto ripetutamente Menu sul dispositivo per selezionare la funzione menu.
2. Ruotare e premere la manopola di selezione o utilizzare <Select> sul telecomando per scegliere "Impostazione scansione".
3. Ruotare e premere la manopola di selezione o utilizzare <Select> sul telecomando per scegliere "Sì" per fermarsi alla prossima emittente FM con segnale intenso. Se si desidera fermare la scansione a tutte le emittenti indipendentemente dall'intensità del segnale, ruotare e premere la manopola di selezione o utilizzare <Select> sul telecomando per scegliere "No".

Chal-Tec

Chal-Tec GmbH
Wallstr. 16 10179 Berlin, Germany
www.chal-tec.com

Il software Spotify è sottoposto ai diritti di utilizzo di parti terze, che possono essere visionati alla pagina web seguente:

<https://www.spotify.com/connect/third-party-licenses>

Tutti i marchi indicati sono marchi registrati delle rispettive aziende. Esclusi errori e omissioni e soggetto a modifiche tecniche. Si applicano le nostre condizioni contrattuali

SMALTIMENTO



Se nel proprio paese si applicano le regolamentazioni inerenti lo smaltimento di dispositivi elettrici ed elettronici, questo simbolo sul prodotto o sulla confezione segnala che questi prodotti non possono essere smaltiti con i rifiuti normali e devono essere portati a un punto di raccolta di dispositivi elettrici ed elettronici. Grazie al corretto smaltimento dei vecchi dispositivi si tutela il pianeta e la salute delle persone da possibili conseguenze negative. Informazioni riguardanti il riciclo e lo smaltimento di questi prodotti si ottengono presso l'amministrazione locale oppure il servizio di gestione dei rifiuti domestici.

Il prodotto contiene batterie. Se nel proprio paese si applicano le regolamentazioni inerenti lo smaltimento di batterie, non possono essere smaltite con i normali rifiuti domestici. Preghiamo di informarvi sulle regolamentazioni vigenti sullo smaltimento delle batterie. Grazie al corretto smaltimento dei vecchi dispositivi si tutela l'ambiente e la salute delle persone da conseguenze negative.

DICHIARAZIONE DI CONFORMITÀ

**Produttore:**

Chal-Tec GmbH, Wallstraße 16, 10179 Berlino, Germania.

Importatore per la Gran Bretagna:

Berlin Brands Group UK Limited
PO Box 42
272 Kensington High Street
London, W8 6ND
United Kingdom

Il fabbricante, Chal-Tec GmbH, dichiara che il tipo di apparecchiatura radio Harvard è conforme alla direttiva 2014/53/UE. Il testo completo della dichiarazione di conformità UE è disponibile al seguente indirizzo Internet: use.berlin/10038355

Estimado cliente,

Le felicitamos por la adquisición de este producto. Lea atentamente el siguiente manual y siga cuidadosamente las instrucciones de uso con el fin de evitar posibles daños. La empresa no se responsabiliza de los daños ocasionados por un uso indebido del producto o por haber desatendido las indicaciones de seguridad. Escanee el siguiente código QR para obtener acceso a la última guía del usuario y más información sobre el producto.



ÍNDICE

Datos técnicos	140
Instrucciones de seguridad	142
Vista general del aparato	144
Puesta en marcha	148
Operación	149
Menú en la pantalla	150
Spotify Connect	153
Lector de CD	154
Reproducción a través de USB	156
Radio dab y FM	157
Streaming a través de bt	158
Retirada del aparato	171
Declaración de conformidad	171

DATOS TÉCNICOS

Número de artículo 10038355, 10034088, 10034089

Datos de rendimiento

Entrada 100-240 V~ 50/60 Hz

Potencia de salida 2 CH x 10 W RMS

CD-Player

Altavoces 2 x 5 W RMS

Receptores

Radio Sintonizador FM estéreo, DAB/FM super heterodino

Antena Antena de cable DAB/FM

Red 802.11a, 802.11b y 802.11g soportados con encriptación WEP y WPA/WPA2, WPS. 2.412 GHz – 2.472 GHz (canales 1 a 13), potencia máxima de radiofrecuencia 16,24 dBm (EIRP)
5 GHz., potencia máxima de radiofrecuencia 12,47 dBm
0.5 MB de velocidad de banda ancha

Rangos de frecuencia

Radio DAB/DAB+ 174,928 (5A) MHz-239,200 (13F) MHz

Radio FM 87,5 MHz-108,0 MHz (pasos de 50 kHz)

BT



Frecuencia 2402–2480 MHz

Potencia máxima de radiofrecuencia 4 dBm

ATENCIÓN

 <p>The lightning flash and arrow head within the triangle is warning sign alerting you of dangerous voltage inside the product</p>	<p style="text-align: center;">CAUTION</p> <p style="text-align: center;">RISK OF ELECTRIC SHOCK DO NOT OPEN</p> <p>CAUTION : TO REDUCE THE RISK OF ELECTRIC SHOCK DO NOT REMOVE COVER (OR BACK). NO USER SERVICIABLE PARTS INSIDE. REFER SERVICING TO QUALIFIED SERVICE PERSONNEL.</p>	 <p>The exclamation point within the triangle is a warning sign alerting you of important instructions accompanying the product</p>
--	--	--

PRECAUCIÓN: : NO ABRA LA CARCASA PARA EVITAR DESCARGAS ELÉCTRICAS Y LESIONES GRAVES. EN EL INTERIOR NO HAY COMPONENTES A MANTENER POR EL CLIENTE. PÓNGASE EN CONTACTO ÚNICAMENTE CON ESPECIALISTAS CUALIFICADOS. ADVERTENCIA. PARA REDUCIR EL RIESGO DE INCENDIO O DESCARGA ELÉCTRICA, NO EXPONGA EL APARATO AL AGUA, LA LLUVIA O LA HUMEDAD. ADVERTENCIA. PARA REDUCIR EL RIESGO DE INCENDIO O DESCARGA ELÉCTRICA, NO EXPONGA EL APARATO AL AGUA, LA LLUVIA O LA HUMEDAD.

	<p>El triángulo con el rayo con el siguiente título: Voltaje peligroso: El símbolo de relámpago con punta de flecha dentro de un triángulo equilátero tiene por objeto alertar al usuario de la presencia de un voltaje peligroso no aislado dentro de la carcasa del producto que puede ser de magnitud suficiente para constituir un riesgo de descarga eléctrica para las personas.</p>
	<p>El triángulo que rodea el signo de exclamación y el siguiente mensaje: PRECAUCIÓN: El signo de exclamación dentro del triángulo equilátero tiene por objeto alertar al usuario de la presencia de instrucciones importantes de operación y mantenimiento en la literatura que acompaña a este producto.</p>

	<p>ATENCIÓN:Riesgo de lesiones personales</p> <p>No toque ni mire nunca el interior de la lente óptica del compartimento para CD. Este dispositivo es un dispositivo láser de Clase 1.</p>
---	---

INSTRUCCIONES DE SEGURIDAD

Lea las instrucciones. Todas las instrucciones de uso deben leerse antes de utilizar la unidad. Conserve el manual de instrucciones para futuras consultas.

- Los niños mayores de 8 años y las personas con discapacidad física, sensorial o psíquica, o con falta de experiencia y conocimientos pueden utilizar el aparato si han sido previamente instruidos por su tutor o supervisor sobre el funcionamiento del mismo y conocen las funciones, las indicaciones de seguridad y los riesgos asociados.
- Deben observarse las directrices de atención, uso y seguridad.
- El dispositivo no debe utilizarse cerca del agua o en contacto con la humedad.
- Asegúrese de que no entre líquido por las aberturas del equipo.
- Mueva el dispositivo con cuidado y evite los golpes.
- No bloquee el fallo de las salidas del dispositivo.
- No coloque el aparato cerca de una fuente de calor (por ejemplo, un radiador). No lo exponga al sol.
- Conecte la unidad como se describe en este manual.
- Este dispositivo tiene una conexión con protección contra sobrecarga. La sustitución sólo debe ser realizada por un técnico experimentado o por el fabricante del equipo.
- Para limpiar el dispositivo, siga las recomendaciones de la nota.
- El cable de alimentación debe desconectarse cuando no se utilice durante un período de tiempo prolongado.
- El aparato debe ser reparado por una persona cualificada si:
 - a. el cable de alimentación está dañado.
 - b. han caído objetos en el aparato o ha penetrado líquido en el aparato.
 - c. El producto ha estado expuesto a la lluvia.
 - d. La unidad no funciona correctamente sin cambios externos apreciables.
 - e. El aparato está defectuoso.
- No exponga la batería a un calor excesivo como el sol, el fuego o similares.
- La presión sonora excesiva de los auriculares y los audífonos puede causar pérdida de audición.
- Mantenga una distancia mínima (8 cm) alrededor de la unidad para una ventilación adecuada.
- No obstruya la ventilación cubriendo la abertura de ventilación con

objetos como periódicos, manteles, cortinas, etc.

- No coloque llamas abiertas, como velas encendidas, sobre el aparato;
- Preste atención a los aspectos medioambientales de la eliminación de baterías.
- La unidad debe utilizarse en climas templados.
- Peligro de explosión debido a una sustitución incorrecta de la pila.
- Reemplace las pilas sólo con pilas del mismo tipo o de tipo equivalente.
- El enchufe principal debe permanecer fácilmente accesible.
- No obstruya la ventilación cubriendo la abertura de ventilación con objetos como periódicos, manteles, cortinas, etc.
- No coloque llamas abiertas, como velas encendidas, sobre el aparato.
- Preste atención a los aspectos medioambientales de la eliminación de baterías.
- El dispositivo es adecuado para su uso en climas templados.
- Peligro de explosión debido a una sustitución incorrecta de la pila. Sustitúyalo sólo por uno del mismo tipo o equivalente.
- El enchufe de la red debe permanecer fácilmente accesible.

VISTA GENERAL DEL APARATO

Fronte

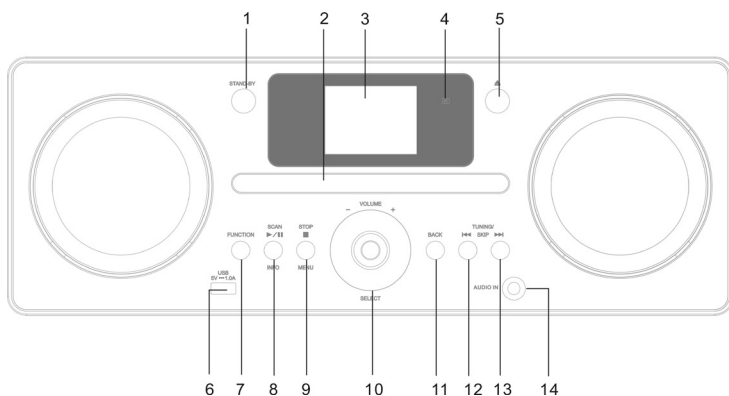

Reverso

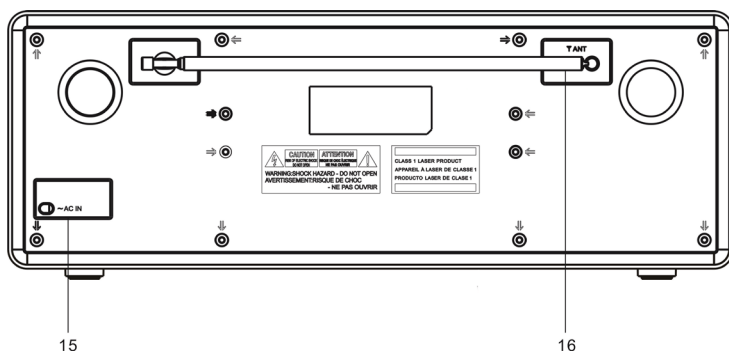

- 1 Interruptor de encendido/apagado (standby)
- 2 Bandeja para CD
- 3 Pantalla TFT
- 4 Receptor de infrarrojos
- 5 Abrir/Cerrar
- 6 Puerto USB
- 7 Tecla funcional
- 8 Botón: CD/BT/ Reproducir/Pausa/ Escanear/ Info
- 9 CD: Detener/Menú
- 10 Control de volumen / Seleccionar
- 11 Atrás
- 12 CD/BT: atrás.
Radio: búsqueda de emisoras.
- 13 CD/BT: adelante.
Radio: Búsqueda de emisoras hacia adelante
- 14 Entrada Aux IN
- 15 Conexión del cable de alimentación
- 16 Antena DAB/FM

Mando a distancia

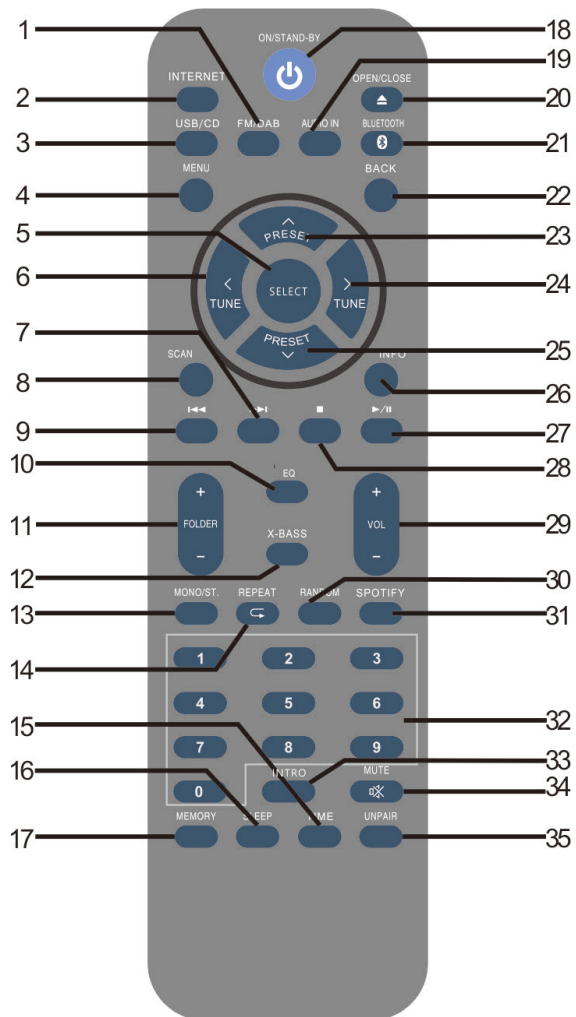

- 1 Función DAB/GM
- 2 Botón de Internet
- 3 Botón USB/CD
- 4 Botón de menú
- 5 Tecla de selección
- 6 Búsqueda de canales de vuelta
- 7 CD/USB: título hacia adelante
Tiempo abajo
- 8 Búsqueda
- 9 CD/USB: Reverso del título
Tiempo arriba
- 10 Ecuualizador
- 11 Directorio arriba/abajo
- 12 Botón X-Bass
- 13 FM Mono/Estéreo
- 14 Repetición
- 15 Hora/reloj. Botón de set
- 16 Botón Sleep
- 17 Botón de memoria
- 18 Botón On/Standby
- 19 Entrada auxiliar
- 20 Abrir/Cerrar
- 21 Clave BT
- 22 Botón Atrás
- 23 Preseleccionar la parte superior de la página
- 24 Búsqueda de canales hacia adelante
- 25 PRESET abajo
- 26 Botón de información DAB / CD / USB
- 27 Reproducir/Pausa CD/USB
- 28 Parada CD/USB/BT
- 29 Tecla de subida y bajada de volumen
- 30 Clave aleatoria
- 31 Spotify
- 32 Campo numérico
- 33 Intro
- 34 Silenciamiento
- 35 Cancelar el acoplamiento BT

PUESTA EN MARCHA

Accesorios

Retire con cuidado el dispositivo y todos los accesorios del embalaje. Por favor, asegúrese de tener todos los siguientes accesorios antes de reciclar la caja de regalo.

- manual de uso
- mando a distancia

Conexión a la fuente de alimentación

Esta unidad funciona con corriente alterna de 100-240VAC ~ 50/60 Hz en el hogar. No intente utilizar la unidad desde ninguna otra fuente de alimentación. Puede dañar el producto y anular la garantía.

Conexión a la red

Conecte el cable de alimentación a una toma de CA disponible de 100-240 VCA ~ 50/60 Hz. Asegúrese de que el enchufe esté bien conectado a la toma de corriente.

Mando a distancia

Cambio de pila para el mando a distancia

1. Abra la tapa de la batería.
2. Inserte la pila LR03 (AAA) de 1,5 V (no suministrada). Asegúrese de que los extremos (+) y (-) de la batería coincidan con los extremos (+) y (-) del compartimento de la batería.
3. Cierre la tapa.

ATENCIÓN:



Peligro de explosión debido a una sustitución incorrecta de la pila. Reemplace sólo con la misma batería o una equivalente. Vuelva a colocar el soporte de la batería en el compartimento de la batería.

NOTA: Utilice sólo una marca conocida de baterías para garantizar la mayor duración y el mejor rendimiento.

Precauciones de la batería

Las baterías deben ser reemplazadas por un adulto. Los terminales de potencia no deben estar en cortocircuito. Las baterías no recargables no deben recargarse. Las baterías descargadas deben ser retiradas. Sólo se pueden utilizar baterías del mismo tipo. Las pilas deben colocarse con la polaridad correcta. Deseche las baterías adecuadamente. No arroje las baterías al fuego. Las pilas pueden explotar o tener fugas.

Conexión a la toma de corriente

Desenrolle el cable de alimentación en toda su longitud. Conecte el cable de alimentación de la parte posterior de la unidad principal a la toma de corriente de la pared. La unidad ya está conectada y lista para su uso.

NOTA: La conexión de la unidad a una fuente de alimentación diferente puede dañar la unidad.

OPERACIÓN

Empezar

La primera vez que conecte el dispositivo a la toma de corriente, el dispositivo estará en modo de espera después de que aparezca "welcome to internet radio starting....".

1. Pulse el botón de espera de la unidad o del mando a distancia para encender la unidad.
2. Pulse el botón de espera de la unidad o del mando a distancia para volver a poner la unidad en el modo de espera.

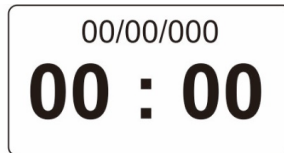

Ajuste y silenciamiento del volumen

Gire el botón de control de volumen o pulse los botones de volumen del mando a distancia para subir o bajar el volumen. Pulse el dial de volumen o el botón Mute del mando a distancia para activar el silenciamiento.

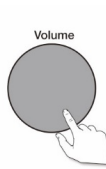
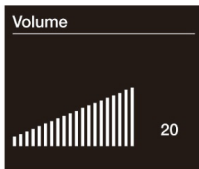
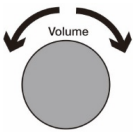

MENÚ EN LA PANTALLA

Fuentes de reproducción

Pulse la tecla de función para visualizar el menú "Función". Gire y pulse la rueda selectora para cambiar entre las fuentes.

Descripción	Función
Internet Radio	Escuche una estación de radio por Internet o un podcast.
Spotify	Escuche el contenido transmitido desde su teléfono móvil o tableta.
My Music Player	Escucha las pistas desde tu ordenador.
DAB-Radio	Escuche una estación de radio digital.
FM Radio	Escuche una estación de radio FM.
BT	Escuche el contenido transmitido por secuencias desde su teléfono o tableta.
CD	Escuche un CD.
AUX-IN	Escuche el contenido de un dispositivo conectado a la toma de entrada auxiliar.

Modificación de la información visualizada en la pantalla

Al transmitir por secuencias una emisora de radio digital, una emisora de radio FM o una canción desde su dispositivo BT, puede cambiar la información que aparece en la pantalla. Cuando escucha un MP3 en un CD, USB, se muestra información sobre la canción.



Internet radio menu

Radio por Internet

Al escuchar la radio por Internet, pulse el botón giratorio para alternar la información visualizada en la pantalla entre "Scrolling Text", "Signal Strength", "Program Type", "Ensemble", "Frequency", "Signal Error", "Bit Rate", "Time" o "Date".

Radio Digital

Cuando oiga la radio digital, pulse el botón giratorio para alternar la información mostrada en la pantalla entre "Scroll Text", "Signal Strength", "Program Type", "Ensemble", "Frequency", "Signal Error", "Bit Rate", "Time" o "Date".

Radio FM

Cuando oiga la radio FM, pulse el botón giratorio para alternar la información mostrada en la pantalla entre "Desplazamiento de texto", "Tipo de programa", "Fecha" o "Frecuencia".

Escuchar música a través de la conexión a Internet

Puedes conectar Harvard a tu red para acceder a miles de estaciones de radio por Internet y podcasts de todo el mundo. Una vez que te conectes a Internet, también podrás acceder a servicios de suscripción adicionales como Spotify, que te ofrece acceso instantáneo a millones de canciones.

Escuchar contenidos de Internet

Miles de emisoras de radio de todo el mundo emiten por Internet. Para escuchar una emisora de radio por Internet o un podcast,

1. pulse la tecla de función para visualizar el menú "Función".
2. gire y presione el regulador para seleccionar "Radio por Internet".
3. gire el regulador y púlselo para seleccionar una de las opciones indicadas a continuación.

Local (mis favoritos)

Seleccione esta opción para escuchar una emisora de radio por Internet que haya añadido a su lista de favoritos.

Ubicación

Seleccione esta opción para buscar una emisora de radio por Internet ubicada en su país. Gire y pulse el regulador para seleccionar "Todas las emisoras" y visualizar todas las emisoras locales por orden alfabético. Para buscar una emisora en función del género, gire y pulse el regulador para elegir el género que le gustaría buscar.

Emisoras

Aunque el portal de la radio por Internet contiene miles de emisoras, probablemente desee escuchar emisoras que no aparecen en la lista. A través del portal (www.wifiradio-frontier.com) puede añadir sus propias emisoras. A estas emisoras añadidas se puede acceder seleccionando "Lista de emisoras > Emisora > [Emisora]".

Podcasts

Los podcasts son programas de audio pregrabados sobre diversos temas, como comedia, arte, economía y cultura, que puede disfrutar en cualquier momento. Gire y pulse el regulador para buscar un podcast según la ubicación o el género.

Buscar podcasts

Seleccione esta opción para buscar un podcast. Gire y pulse el regulador para marcar y seleccionar los caracteres. Seleccione "BKSP" para eliminar un carácter. Gire y pulse el regulador para iniciar la búsqueda de un podcast. Para cancelar la búsqueda, gire el regulador y púlselo para seleccionar "Cancelar".

Ayuda

Seleccione esta opción para ver algunas preguntas frecuentes sobre la radio por Internet.

Mis emisoras añadidas

Los favoritos se almacenan en el portal de radio por Internet y están disponibles para todas las radios de Internet que se registran con la misma cuenta. Debe registrar la radio en el portal de radio por Internet antes de poder utilizar la función de favoritos.

- Registre su radio en el portal (www.wifiradio-frontier.com).
- Puede encontrar el código de acceso en "Lista de emisoras > Ayuda > Recuperar el código de acceso".
- Para guardar una emisora favorita, mantenga pulsado el botón de selección hasta que aparezca "Favorito añadido" en la pantalla. La emisora se guarda entonces en la lista de favoritos.

SPOTIFY CONNECT

Tu nuevo dispositivo tiene Spotify Connect

Con Spotify Connect, puedes usar la aplicación Spotify en tu teléfono, tableta o PC para controlar la música que se reproduce en tu dispositivo. Puedes hacer llamadas telefónicas, jugar e incluso apagar el teléfono: la música sigue sonando.

1. Conecte el iTuner a su red inalámbrica (consulte las instrucciones del producto para obtener más detalles).
2. Abre la aplicación Spotify en tu smartphone, tableta o PC y conéctate a la misma red inalámbrica.
3. Reproduce una canción en Spotify y toca Dispositivos disponibles.
4. Selecciona el iTuner y escucha la música en toda la sala.

Hecho! Diviértete escuchando la música!



Autorizaciones

El software Spotify está sujeto a los derechos de uso de terceros, que pueden consultarse en la página siguiente:

<https://www.spotify.com/connect/third-party-licenses>.

LECTOR DE CD

Inserción de un CD

Pulse el botón Arriba/Abajo para abrir la bandeja de disco, CD con la cara de la etiqueta hacia arriba en la bandeja de CD, y pulse el botón Arriba/Abajo para cerrar la bandeja de disco. „Leer“ aparecerá durante unos segundos mientras se inserta el CD. Después de unos segundos, el CD comenzará a reproducirse automáticamente.

Reproducción de una canción

Durante la reproducción de CD de audio, la pantalla muestra el número de la canción y la duración de la reproducción de la canción. También muestra el nombre del archivo, si está disponible.

Controles de reproducción



Puede utilizar el siguiente panel frontal o los siguientes mandos a distancia para controlar la reproducción de CD:

▶	Pulse este botón para pausar la canción que se está reproduciendo. Cuando haya pausado un tema, púlselo para reanudar la reproducción.
◀◀	Pulse este botón para reproducir la canción anterior. Manténgalo pulsado para rebobinar la canción que se está reproduciendo en ese momento.
▶▶	Pulse este botón para pasar a la siguiente canción. Manténgalo pulsado para avanzar rápidamente por la canción que se está reproduciendo actualmente.
■	Pulse este botón para detener el CD.

Repetir título



Puede utilizar la configuración de repetición para repetir la canción que se está reproduciendo actualmente o el CD completo. Para cambiar el ajuste "REPEAT":

1. Pulse el botón de menú, gire el codificador rotativo y pulse el dial, o pulse el botón de repetición en el mando a distancia para seleccionar "Repetir".
2. Gire y presione el dial o utilice los botones <Seleccionar> del mando a distancia para seleccionar una de las siguientes opciones de repetición.

	Seleccione esta opción si desea repetir la pista que se está reproduciendo actualmente.
	Seleccione esta opción si desea repetir todo el CD.
	Seleccione esta opción si desea repetir toda la carpeta:

Reproducción aleatoria

Todas las pistas del disco se pueden reproducir en orden aleatorio.

1. En el modo Reproducción, pulse el botón  RANDOM del mando a distancia. Aparecerá la pantalla. Todas las canciones se reproducen de forma aleatoria.
2. Pulse el botón  o  , para reproducir la siguiente canción aleatoria.
3. Después de que se hayan reproducido todas las canciones una vez, la reproducción se detiene automáticamente.
4. Para cancelar la reproducción aleatoria, pulse el botón RANDOM durante la reproducción aleatoria. La reproducción normal se reanuda.

Expulsión de un CD





Pulse el botón OPEN/CLOSE. Espere hasta que aparezca 'OPEN' y extraiga el CD.

Reproducción Introductoria

1. Pulse INTRO en el mando a distancia. En el display aparece el mensaje "INTR ". La unidad reproduce los primeros 10 segundos de cada pista.
2. Pulse INTRO en el mando a distancia de nuevo para reanudar la reproducción normal.

REPRODUCCIÓN A TRAVÉS DE USB

1. Presione el botón de función para visualizar el sintonizador de función.
2. Gire y pulse el botón giratorio para seleccionar "Reproductor de música".

	Pulse este botón para pausar la canción que se está reproduciendo. Cuando haya pausado un tema, púlselo para reanudar la reproducción.
	Pulse este botón para reproducir la canción anterior. Manténgalo pulsado para rebobinar la canción que se está reproduciendo en ese momento.
	Pulse este botón para pasar a la siguiente canción. Manténgalo pulsado para avanzar rápidamente por la canción que se está reproduciendo actualmente.
	Pulse este botón para detener el CD.

Nota: La unidad sólo puede reproducir formatos de archivo MP3 y WMA en el modo USB.

Este dispositivo es compatible con las versiones USB 2.0 y 3.0. El dispositivo puede admitir dispositivos USB con hasta 32 GB de espacio de almacenamiento.

Es posible que el dispositivo no sea compatible con todos los dispositivos USB; esto no indica que haya un problema con el dispositivo.

Reproducción repetida

1. Pulse REPEAT una vez en el mando a distancia y  y aparecerá en la pantalla. La carpeta actual se reproduce repetidamente.
2. Pulse REPEAT de nuevo para desactivar la función de repetición.

Carga del dispositivo

Puede cargar el dispositivo con un cable USB (no suministrado) a través de la toma USB de este dispositivo.

Notas:

- La corriente máxima para la carga USB es de 1A.
- No se garantiza que todos los dispositivos sean adecuados para la carga USB.
- La carga USB es compatible con el modo de encendido, no con el modo de ESPERA.

RADIO DAB Y FM

Cambie las estaciones digitales utilizando los controles del panel frontal

1. Gire el dial hacia la izquierda o hacia la derecha para desplazarse por la lista de canales digitales disponibles.
2. Presione el selector para cambiar de emisora.
3. Pulse el botón \wedge o \vee en el Remote Commander para desplazarse por la lista de estaciones digitales disponibles.
4. Pulse la tecla Seleccionar para cambiar de emisora.

Uso del mando a distancia

1. Pulse el botón \wedge o \vee en el mando a distancia para desplazarse por la lista de canales digitales disponibles.
2. Pulse el botón $<$ o $>$ Seleccionar para cambiar de canal.

FM Sender wechseln

Cambiar el transmisor FM: Pulse el dial o los botones \ll/\gg en el panel frontal para ir a la siguiente o anterior emisora de radio FM con una señal fuerte. Cuando utilice el mando a distancia, pulse los botones \ll/\gg del mando a distancia para pasar a la estación siguiente o anterior.

Sintonización manual: Gire el dial a la derecha o a la izquierda o pulse los botones \ll/\gg en el panel frontal para desplazarse a la siguiente o anterior emisora de radio FM en el panel frontal para desplazarse 0,05 MHz hacia arriba o hacia abajo. Cuando utilice el mando a distancia, pulse los botones \ll/\gg en el panel frontal para sintonizar la emisora de radio FM siguiente o anterior o 0,05 MHz hacia arriba o hacia abajo.

Escaneo automático: Pulse el botón SCAN para activar el escaneo automático.

Lista de canales

1. En el modo DAB, pulse y mantenga pulsado el botón MENU para visualizar el menú DAB.
2. Pulse Preset \wedge oder \vee , para seleccionar "Lista de canales" y, a continuación, pulse Select para confirmar.
3. En el display aparece una lista de las emisoras DAB.



Digital radio screen



Changing digital radio station

STREAMING A TRAVÉS DE BT

Acoplamiento de un dispositivo móvil

Antes de que pueda transmitir audio por secuencias, debe emparejar el teléfono o la tableta.

Nota: El emparejamiento de BT depende de los diferentes dispositivos móviles. Consulte el manual de su dispositivo móvil para obtener más información.

Acoplamiento BT

1. Pulse la tecla de función, gire el conmutador selector y púlselo para seleccionar "BT". Visualice el indicador de entrada BT y el icono BT empezará a parpadear.

Nota: Cuando se muestra el icono BT, ya está conectado a otro dispositivo BT. Vea abajo para más información.

2. En su dispositivo móvil, seleccione la opción para agregar un nuevo dispositivo BT. Algunos dispositivos móviles pueden requerir que seleccione la opción de búsqueda o escaneo.
3. Inicie el proceso de emparejamiento en su dispositivo móvil. Para ello, seleccione "Harvard" de la lista de dispositivos disponibles que aparece en la pantalla del dispositivo móvil. Su dispositivo móvil se conectará automáticamente al dispositivo cuando esté emparejado.
4. Ahora puede iniciar la transmisión de audio desde su dispositivo móvil.

Desconexión de un dispositivo móvil BT

Sólo se puede conectar un dispositivo móvil a la vez a través de BT. Si desea transmitir audio desde otro dispositivo móvil, debe desconectar todos los dispositivos móviles conectados actualmente a través de BT.

1. Pulse y gire el botón de menú y pulse el botón giratorio para seleccionar "Configurar el BT".
2. Gire y pulse el botón giratorio para seleccionar "Si" y desconectarse del dispositivo móvil.

Si su dispositivo móvil está fuera del alcance de BT (normalmente unos 10 m), la conexión BT del dispositivo móvil se desconecta automáticamente. Para desconectarse manualmente de su dispositivo móvil, debe abrir la configuración de BT en su dispositivo móvil (consulte el manual de su dispositivo móvil para obtener más información).

Si se desconecta de un dispositivo móvil, permanecerá en la función "BT". Para escuchar otra función, como la radio digital, presione el botón de función para mostrar el menú de inicio y gire y presione el botón.

Seleccione el dial para seleccionar la función que desea escuchar.

Opciones y ajustes

Pulse el botón del menú del mando a distancia para entrar en el menú de configuración.

Asistente para instalación

1. Presione el botón del menú.
2. Gire y pulse la rueda selectora para seleccionar 'Main Menu' > 'System Settings' > 'Setup Wizard'.
3. Para ejecutar el asistente de configuración ahora, gire y pulse el dial de selección para seleccionar "SI". Para realizar una configuración posterior, gire y pulse la rueda selectora para seleccionar "NO".
4. Gire y presione el sintonizador de función para seleccionar un formato de hora de 12 o 24 horas.
5. Gire y pulse el dial de selección para seleccionar el método que desea utilizar para actualizar la hora. Puede seleccionar si desea actualizar la hora en función de la señal de radio "DAB" o "FM" o si desea actualizar la hora desde su red. Para desactivar la actualización automática de la hora, seleccione "Sin actualización".
6. Gire y pulse el dial o utilice los botones <Seleccionar> del mando a distancia para ajustar el día del mes. Repita para ajustar el mes, el año, la hora y los minutos.
7. Si ha configurado el formato de hora de 12 horas, gire y pulse el botón giratorio o utilice los botones < Select > del mando a distancia para seleccionar la versión "AM" o "PM" de la hora.
8. Para configurar la aplicación Pure Select de modo que pueda salir del modo de espera ("Mantener red conectada"), gire el dial y pulse para seleccionar "YES". Si desea desactivar esta función para ahorrar energía, gírela y pulse el botón giratorio para seleccionar "NO".
9. Aparecerá un mensaje informándole de que los EL asistente de instalación está completo. Pulse el dial de selección para seleccionar la opción asistente de instalación.

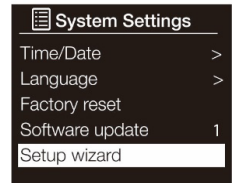
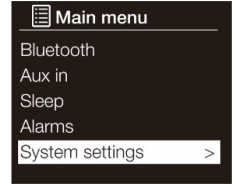

Conexión de su Wi-Fi al Asistente de red

1. Presione el botón del menú.
2. Gire y pulse el dial o utilice los botones <Select> del mando a distancia para seleccionar 'Menú principal' > 'Configuración del sistema' > 'Red' > 'Asistente de red'. Buscará las redes Wi-Fi disponibles.
3. Gire y pulse el dial o utilice los botones <Seleccionar> del mando a distancia para seleccionar el nombre (Asistente de red) de su red Wi-Fi. Si su red requiere una contraseña, siga los pasos 5-6.
4. Introduzca su clave de red o contraseña girando y pulsando el dial o utilizando los botones <Seleccionar> del mando a distancia para resaltar y seleccionar caracteres. Para borrar el último carácter, gire el dial o utilice los botones <Select> del mando a distancia para seleccionar "BKSP" y pulse para confirmar.
5. Gire y pulse el dial de control o utilice los botones <Select> del mando a distancia para seleccionar "OK". Se establece la conexión a su red.

Nota: Su llave W-Lan distingue entre mayúsculas y minúsculas, asegúrese de introducirla exactamente como se muestra.

Conexión de su W-Lan a través del pulsador

Puede utilizar la conexión de botón push para conectar su Wi-Fi si su router soporta WPS. Para obtener más información sobre WPS, consulte la guía del usuario de su router.

1. Presione el botón del menú.
2. Gire y pulse el dial o utilice los botones <Select> del mando a distancia para seleccionar 'Menú principal' > 'Configuración del sistema' > 'Red' > 'PBC WLAN Setup'.
3. Siga los pasos de la pantalla para completar la configuración de la conexión del botón pulsador.

Ver la configuración de red

1. Pulse el botón del menú en el mando a distancia.
2. Gire y pulse el dial o utilice los botones <Select> del mando a distancia para seleccionar 'Menú principal' > 'Configuración del sistema' > 'Red' > 'Configuración de pantalla'.
3. Gire y presione el dial o utilice los botones <Select> del mando a distancia para mostrar SSID, dirección IP y otras configuraciones de red.

Conecte manualmente su red inalámbrica

Configure manualmente su red inalámbrica (sólo para usuarios avanzados)..

1. Pulse el botón del menú en el mando a distancia.
2. Gire y pulse el dial o utilice los botones <Select> para seleccionar 'Menú

principal' > 'Ajustes del sistema' > 'Red' > 'Ajustes manuales'.

3. Configuración del PIN de CNet Remote
4. Si desea restringir los dispositivos que pueden conectarse a través de la aplicación Pure Select, puede solicitar un número PIN la primera vez que se conecte.

Para configurar un número PIN

1. Presione el botón del menú.
2. Gire y pulse el dial o utilice los botones <Select> del mando a distancia para seleccionar 'Main Menu' >'System Settings' > 'Network' > 'NetRemote PIN Setup'.
3. Introduzca su clave de red o contraseña girando y pulsando el dial o utilizando los botones <Seleccionar> del mando a distancia para resaltar y seleccionar los números. Si desea borrar el último número, utilice el dial Select para seleccionar la opción 'BKSP' y pulse para confirmar.
4. Gire y pulse el dial o utilice los botones <Select> del mando a distancia para seleccionar "OK". Ahora debe introducir este PIN si desea conectar un nuevo dispositivo a la función Pure Select App.

Perfil de red

JCada vez que se conecte a una nueva Wi-Fi, la información de conexión se guardará como un perfil, por lo que si planea utilizarla en varias ubicaciones, no tendrá que volver a introducir la configuración de Wi-Fi. Harvard guarda los cuatro últimos perfiles Wi-Fi e intenta conectarse a una red Wi-Fi utilizando los perfiles guardados. No puedes conectarte a Wi-Fi con ninguno de los perfiles guardados, necesitas conectarte a tu red usando el asistente o manualmente. Si crees que sólo visitarás una vez una conexión Wi-Fi, puedes eliminar el perfil haciendo lo siguiente:

1. Pulse el botón del menú en el mando a distancia.
2. Gire y pulse el dial o utilice los botones <Select> del mando a distancia para seleccionar 'Menú principal' > 'Configuración del sistema' > 'Red' > 'Perfil de red'.
3. Gire y pulse el dial o utilice los botones <Seleccionar> del mando a distancia para seleccionar el perfil que desea eliminar.
4. Gire y pulse el dial de modo o utilice los botones <Seleccionar> del mando a distancia para seleccionar "Si" y eliminar el perfil. Si desea mantener el perfil, gire y pulse el dial Select o utilice el botón <Select> del mando a distancia para seleccionar "No".

Nota: No puede eliminar un perfil que esté actualmente en uso.

Eliminar la configuración de red

Elimina las conexiones Wi-Fi, contraseñas y otras configuraciones de red anteriores. Si utiliza el método de conexión inalámbrica, también se realizará un nuevo análisis en busca de redes disponibles.

1. Pulse el botón del menú en el mando a distancia.
2. Gire y pulse el dial o utilice los botones <Seleccionar> del mando a distancia para seleccionar 'Menú principal' > 'Configuración del sistema' > 'Red' > 'Eliminar configuración de red'.
3. Gire y presione el dial o utilice los botones <Seleccionar> del mando a distancia para seleccionar 'Sí' y borrar todos los ajustes de red. Si desea mantener la configuración actual de la red, gire y pulse el botón giratorio o seleccione 'No' con los botones <Select> del mando a distancia.

La red permanece conectada

1. Pulse el botón del menú en el mando a distancia.
2. Gire y pulse el dial o utilice los botones <Seleccionar> del mando a distancia para seleccionar 'Menú principal' > 'Configuración del sistema' > 'Red' > 'Mantener red conectada'
3. Gire y presione el botón giratorio o seleccione "Yes" con los botones <Select> del mando a distancia para permitir la eliminación del modo de espera a través del App. Si desea desactivar esta función para reducir el consumo de energía, gire y pulse el dial o utilice los botones <Select> del mando a distancia para seleccionar "No".

Nota: Consume más energía si decide mantener la conexión de red durante el modo de espera.

Ecuualizador

Este sistema soporta una variedad de ecualizadores y efectos de sonido.

1. Pulse el botón EQ del mando a distancia para visualizar alternativamente el menú del ecualizador.
2. En el modo System Setup, seleccione Preset o <Select> para seleccionar el ecualizador y, a continuación, pulse Select para confirmar.
3. En el display aparece : APARTAMENTO > CLÁSICO > ROCK > POP > JAZZ
4. Pulse Preset y, a continuación, pulse el botón <Select> para confirmar.

X-Bass

Cuando la unidad se enciende por primera vez, cambia al modo de graves adicionales, que enfatiza las frecuencias de graves, y aparece "X-BASS". Para desactivar el modo de graves adicionales, pulse el botón X-BASS del mando a distancia.

Ajuste de la hora y la fecha

El reloj se ajusta automáticamente a través de la señal de radio digital, la señal de radio FM o la red. Si la hora o la fecha no se actualiza automáticamente, puede configurarla manualmente con esta opción.

Nota: Todas las actualizaciones de fecha y hora recibidas desde una emisión digital anulan los ajustes manuales.

Ajuste manual de la hora y la fecha

1. Pulse el botón del menú en el mando a distancia.
2. Gire y pulse el dial o utilice los botones <Select> del mando a distancia para seleccionar 'Menú principal' > 'Configuración del sistema' > 'Hora/ Fecha'.
3. Gire y presione el dial o utilice los botones <Seleccionar> del mando a distancia para ajustar el día del mes. Repita para ajustar el mes y el año de la fecha y hora actuales y los minutos de la hora actual.
4. Cuando haya ajustado el formato de hora de 12 horas, gire y pulse el dial o utilice los botones <Select> del mando a distancia para seleccionar la versión "AM" o "PM" de la hora.

Opciones de sincronización de hora y fecha

Puede sincronizar la hora y la fecha utilizando la señal de radio digital o FM o su conexión a Internet. Para configurar las opciones de sincronización de reloj:

1. Pulse el botón del menú en el mando a distancia.
2. Gire y pulse el dial o utilice los botones <Select> del mando a distancia para seleccionar 'Menú principal' > 'Configuración del sistema' > 'Hora/ Fecha'.
3. Gire y pulse el dial o utilice los botones <Seleccionar> del mando a distancia para seleccionar 'Actualización automática'.
4. Gire y pulse el dial o utilice los botones <Select> del mando a distancia para seleccionar entre las opciones de sincronización de reloj 'Update from DAB', 'Update from FM', 'Update from Network' y 'No update'.

Cambio de formato de hora

1. Pulse el botón del menú en el mando a distancia.
2. Gire y pulse el dial o utilice los botones <Select> del mando a distancia para seleccionar 'Menú principal' > 'Configuración del sistema' > 'Hora/ Fecha'.
3. Gire y pulse el dial o utilice los botones <Select> del mando a distancia para seleccionar 'Set Format'.
4. Gire y pulse el dial o utilice los botones <Select> del mando a distancia para seleccionar entre '12' y '24'.

Ajuste de la zona horaria

1. Pulse el botón del menú en el mando a distancia.
2. Gire y pulse el dial o utilice los botones <Select> del mando a distancia para seleccionar 'Menú principal' > 'Configuración del sistema' > 'Hora/ Fecha'.
3. Gire y pulse el dial o utilice los botones <Seleccionar> del mando a distancia para hacer clic en 'Ajustar zona horaria'.
4. Gire y presione el dial o utilice los botones <Seleccionar> del mando a distancia para seleccionar su zona horaria.

Configurar el idioma preferido

Puede seleccionar el idioma utilizado para los menús y las opciones.

1. Pulse el botón Menú en el mando a distancia.
2. Gire y pulse el dial o utilice los botones <Select> del mando a distancia para seleccionar 'Menú principal' > 'Configuración del sistema' > 'Idioma'.
3. Gire y presione el dial o use los botones <Seleccionar> en el mando a distancia para seleccionar un idioma para los menús.

Realizar un restablecimiento de fábrica

Al reiniciar se eliminan todos los presets, las emisoras almacenadas, las alarmas y se restablecen todas las demás opciones a la configuración predeterminada.

1. Pulse el botón del menú en el mando a distancia.
2. Gire y pulse el dial o utilice los botones <Select> del mando a distancia para seleccionar 'Main Menu' > 'System Settings' > 'Factory Default'.
3. Gire y pulse el dial o utilice los botones <Seleccionar> del mando a distancia para seleccionar "SI" y restablecer los ajustes de fábrica. Seleccione "No" si no desea restablecer los ajustes de fábrica.

Visualización de la versión de software

Para mostrar la versión actual del software y de Spotify:

1. Pulse el botón del menú en el mando a distancia.
2. Gire y pulse el dial o utilice los botones <Select> del mando a distancia para seleccionar 'Menú principal' > 'Configuración del sistema' > 'Información'.
3. Gire el dial de selección para desplazarse por la pantalla y ver toda la información de la versión.

Luz de fondo

Puede ajustar la cantidad de tiempo que la pantalla está iluminada y el brillo de la pantalla cuando está encendida o en modo de espera.

Nivel de conexión

Para ajustar el brillo de la pantalla cuando está encendida o en modo de espera:

1. Pulse el botón del menú en el mando a distancia.
2. Gire y pulse el dial o utilice los botones <Select> del mando a distancia para seleccionar 'Menú principal' > 'Configuración del sistema' > 'Iluminación de fondo'.
3. Gire y pulse el dial o utilice los botones <Select> del mando a distancia para ajustar el brillo de la pantalla en el modo de funcionamiento o en el modo de espera.
4. Gire y pulse la rueda selectora o utilice los botones <Select> del mando a distancia para seleccionar 'Alto', 'Medio' o 'Bajo' para el modo encendido o seleccione 'Medio', 'Bajo' o 'Apagado' para el modo de espera.

Ajustes DAB

Nota: Sólo podrá ver los ajustes DAB si ha seleccionado 'DAB' como función de radio.

Escanear

Con la función Scan (Autotune), puede buscar automáticamente nuevas emisoras de radio digitales y eliminar las inactivas.

Para realizar la sintonía automática:

1. Pulse el botón del menú en el mando a distancia.
2. Gire y pulse el dial o utilice los botones <Select> del mando a distancia para seleccionar "Buscar", el número de emisoras encontradas se mostrará durante la sintonización automática. Cuando finalice la sintonización automática, se sintonizará la última emisora que haya escuchado. Si la última emisora que ha escuchado ya no está disponible, se ajusta a la primera emisora de la lista alfabética.

Sintonización manual

Para sintonizar manualmente emisoras de radio digitales que emiten en la banda III del DAB:

1. Pulse el botón del menú en el mando a distancia.
2. Gire y pulse el dial o utilice los botones <Seleccionar> del mando a distancia para seleccionar "Sintonización manual".

3. Gire y pulse el dial o utilice los botones <Select> del mando a distancia para seleccionar el canal en el que se emite la emisora de radio.
4. Pulse el botón del menú para volver al menú principal.

Eliminar estaciones inactivas

Para eliminar las emisoras inactivas de la lista de canales:

1. Pulse el botón MENU del mando a distancia o mantenga pulsado el botón MENU de la unidad principal varias veces para seleccionar la función MENU.
2. Gire y presione el dial o utilice los botones <Seleccionar> del mando a distancia para seleccionar 'Prune invalid'.
3. Gire y pulse el dial o utilice los botones <Seleccionar> del mando a distancia para seleccionar "Sí". Elimina todas las emisoras inactivas de la lista de canales.

Control de rango dinámico

El Control de Rango Dinámico (DRC) se utiliza para mejorar la capacidad de oír sonidos más bajos en una transmisión de radio digital a bajo volumen o en un entorno ruidoso. Verifique con las estaciones si utilizan DRC.

Para cambiar la configuración de DRC:

1. Pulse el botón MENU del mando a distancia o mantenga pulsado el botón MENU de la unidad principal varias veces para seleccionar la función MENU.
2. Gire y pulse el dial o utilice los botones <Select> del mando a distancia para seleccionar "DRC".
3. Gire y presione el dial de función o utilice los botones <Select> del mando a distancia para seleccionar una de las siguientes opciones:

DRC alto	Aplica la máxima compresión al nivel DRC.
DRC bajo	Aplica la mínima compresión al nivel DRC.
DRC desactivado	Elimina la compresión DRC.

Cambio del orden de las emisoras de radio digitales

1. Pulse el botón MENU del mando a distancia o mantenga pulsado el botón MENU repetidamente en la unidad principal para seleccionar la función MENU.
2. Gire y pulse el dial Select o utilice los botones <Select> del mando a distancia para seleccionar 'Station Order'.
3. Gire y pulse el dial Select o utilice los botones <Select> del mando a distancia para elegir entre una de las siguientes opciones:
- 4.

Alfanumérico	Seleccione esta opción para mostrar las emisoras de radio digitales en orden alfanumérico.
Ensemble	Seleccione esta opción para listar las emisoras en grupos según su método de multiplexación. Los multiplexores o conjuntos son grupos de transmisores operados por un solo proveedor.
Valid	Elija esta opción para mostrar sólo las emisoras de radio activas.

Ajustes de radio FM

Advertencia: sólo podrá ver los ajustes de la radio FM si ha seleccionado "FM" como función de radio.

Opción FM Stereo

Puede elegir entre la recepción estéreo y la recepción mono cuando escuche la radio FM. Mono puede mejorar la inteligibilidad cuando las señales estéreo son débiles.

Cambia entre recepción estéreo y recepción mono:

1. Pulse el botón Menu del mando a distancia o mantenga pulsado el botón Menu de la unidad principal varias veces para seleccionar la función de menú.
2. Gire y pulse el dial o utilice los botones <Select> del mando a distancia para seleccionar 'Audio Setting'.
3. Para utilizar la recepción mono, gire y pulse el dial de modo o seleccione YES con los botones <Select> del mando a distancia. Si desea utilizar la recepción estéreo, gire y pulse el dial o utilice los botones <Select> del mando a distancia para seleccionar 'NO'.

Búsqueda de emisoras de FM

Puede elegir entre detenerse automáticamente en la estación de FM más cercana disponible o en la estación de FM más cercana disponible con una señal fuerte cuando busque una estación de FM. Así puede cambiar la configuración del escáner de FM:

1. Pulse el botón Menu del mando a distancia o mantenga pulsado el botón MENU de la unidad principal varias veces para seleccionar la función MENU.
2. Gire y pulse el dial o utilice los botones <Seleccionar> del mando a distancia para seleccionar 'Escanear'.
3. Para detenerse automáticamente en la siguiente emisora de FM disponible con una señal fuerte, gire y pulse el dial de modo o seleccione YES con los botones <Select> del mando a distancia. Para detenerse automáticamente en la siguiente emisora de FM disponible, independientemente de la intensidad de la señal, gire y pulse el dial de modo o utilice los botones <Select> del mando a distancia para seleccionar "NO".

Chal-Tec

Chal-Tec GmbH
Wallstr. 16 10179 Berlin, Germany
www.chal-tec.com

El software de Spotify está sujeto a licencias de terceros que se encuentran aquí:

<https://www.spotify.com/connect/third-party-licenses>

Todas las marcas que aparecen en la lista son marcas comerciales de sus empresas. Errores y omisiones exceptuados, y sujetos a cambios técnicos. Se aplican nuestras condiciones generales de entrega y pago.

RETIRADA DEL APARATO



Si en su país existe una disposición legal relativa a la eliminación de aparatos eléctricos y electrónicos, este símbolo estampado en el producto o en el embalaje advierte que no debe eliminarse como residuo doméstico. En lugar de ello, debe depositarse en un punto de recogida de reciclaje de aparatos eléctricos y electrónicos. Una gestión adecuada de estos residuos previene consecuencias potencialmente negativas para el medio ambiente y la salud de las personas. Puede consultar más información sobre el reciclaje y la eliminación de este producto contactando con su administración local o con su servicio de recogida de residuos.

Este producto contiene baterías. Si en su país existe una disposición legal relativa a la eliminación de baterías, estas no deben eliminarse como residuo doméstico. Infórmese sobre la normativa vigente relacionada con la eliminación de baterías. Una gestión adecuada de estos residuos previene consecuencias potencialmente negativas para el medio ambiente y la salud de las personas.

DECLARACIÓN DE CONFORMIDAD

**Fabricante:**

Chal-Tec GmbH, Wallstraße 16, 10179 Berlín, Alemania.

Importador para Gran Bretaña:

Berlin Brands Group UK Limited
PO Box 42
272 Kensington High Street
London, W8 6ND
United Kingdom

Por la presente, Chal-Tec GmbH declara que el tipo de equipo radioeléctrico Harvard es conforme con la Directiva 2014/53/UE. El texto completo de la declaración UE de conformidad está disponible en la dirección Internet siguiente: use.berlin/10038355

