



Arizona DAB

Jukebox  
Gramota

10038371

auna

[www.auna-multimedia.com](http://www.auna-multimedia.com)



**Sehr geehrter Kunde,**

wir gratulieren Ihnen zum Erwerb Ihres Gerätes. Lesen Sie die folgenden Hinweise sorgfältig durch und befolgen Sie diese, um möglichen Schäden vorzubeugen. Für Schäden, die durch Missachtung der Hinweise und unsachgemäßen Gebrauch entstehen, übernehmen wir keine Haftung. Scannen Sie den folgenden QR-Code, um Zugriff auf die aktuellste Bedienungsanleitung und weitere Informationen rund um das Produkt zu erhalten:



---

## INHALTSVERZEICHNIS

---

Sicherheitshinweise	4
Geräteübersicht	5
Bedienfeld	6
Bedienung	9
<b>Eine Compact Disc (CD) anhören</b>	<b>9</b>
Radio	12
USB/SD-Quelle	14
Fehlerbehebung	16
Hinweise zur Entsorgung	18

English	19
Français	35
Español	51
Italiano	67

---

## TECHNISCHE DATEN

---

Artikelnummer	10038371
Stromversorgung	100 - 240 V ~ 50/60 Hz
FM-Radio.Frequenzbereich	87.5 - 108 MHz
DAB -Radio-Frequenzbereich	174,928 - 239,200 MkHz
B-Spezifikationen Frequenzbereich Maximale Sendeleistung	2402-2480 MHz 3,5 dBm

## SICHERHEITSHINWEISE

- Beachten Sie alle in der Bedienungsanleitung aufgeführten Hinweise.
- Das Gerät darf nicht in der Nähe von Wasser oder in feuchter Umgebung verwendet werden.
- Achten Sie darauf, dass keine Flüssigkeit über dem Gerät und den Geräteöffnungen verschüttet wird.
- Bewegen Sie das Gerät vorsichtig, um es nicht zu beschädigen.
- Blockieren Sie nicht die Geräteausgänge.
- Stellen Sie das Gerät nicht in die Nähe von Wärmequellen (beispielsweise Heizung). Setzen Sie das Gerät keiner direkten Sonneneinstrahlung aus.
- Stecken Sie den Netzstecker des Geräts auf die dafür vorgesehene Art und Weise in die Steckdose.
- Das Gerät ist mit einem Überlastungsschutz ausgestattet. Sollte dieser ersetzt werden müssen, wenden Sie sich an den Kundendienst oder einen in ähnlicher Weise qualifizierte Person.
- Ziehen Sie den Netzstecker des Geräts aus der Steckdose, wenn Sie dieses für einen längeren Zeitraum nicht verwenden.
- Versuchen Sie keinesfalls, das Gerät selbst zu warten oder zu reparieren. In diesem Fall erlischt die Garantie.
- Der Netzstecker dient dazu, das Gerät nach dem Ausschalten vom Stromnetz zu trennen. Achten Sie darauf, dass der Netzstecker immer frei zugänglich ist.
- Setzen Sie das Gerät keinem Spritzwasser aus und stellen Sie keine mit Flüssigkeit gefüllten Objekte, wie beispielsweise Vasen, auf das Gerät.
- Setzen Sie die Batterien keiner extremen Hitze wie beispielsweise Sonnenlicht oder Feuer aus.
- Behindern Sie die Belüftung des Geräts keinesfalls durch Blockieren der Belüftungsöffnungen mit Gegenständen wie beispielsweise Zeitungen, Tischdecken, Vorhängen etc.
- Vergewissern Sie sich, dass ein Mindestabstand von 5 mm zu allen Seiten des Geräts eingehalten wird.
- Stellen Sie keine Zündquellen mit offener Flamme, wie beispielsweise angezündete Kerzen, auf das Gerät.
- Entsorgen Sie Altbatterien umweltgerecht.
- Verwenden Sie das Gerät nur bei gemäßigttem Klima, nicht bei tropischem Klima.



### WARNUNG

Verletzungsgefahr! Öffnen Sie, zum Reduzieren der Stromschlaggefahr, weder die Geräteabdeckung noch die Rückseite des Geräts. Das Gerät enthält keine Teile, die vom Kunden gewartet werden könnten. Bitte wenden Sie sich zur Wartung und Reparatur an den Kundendienst oder an in ähnlicher Weise qualifiziertes Personal.

## GERÄTEÜBERSICHT

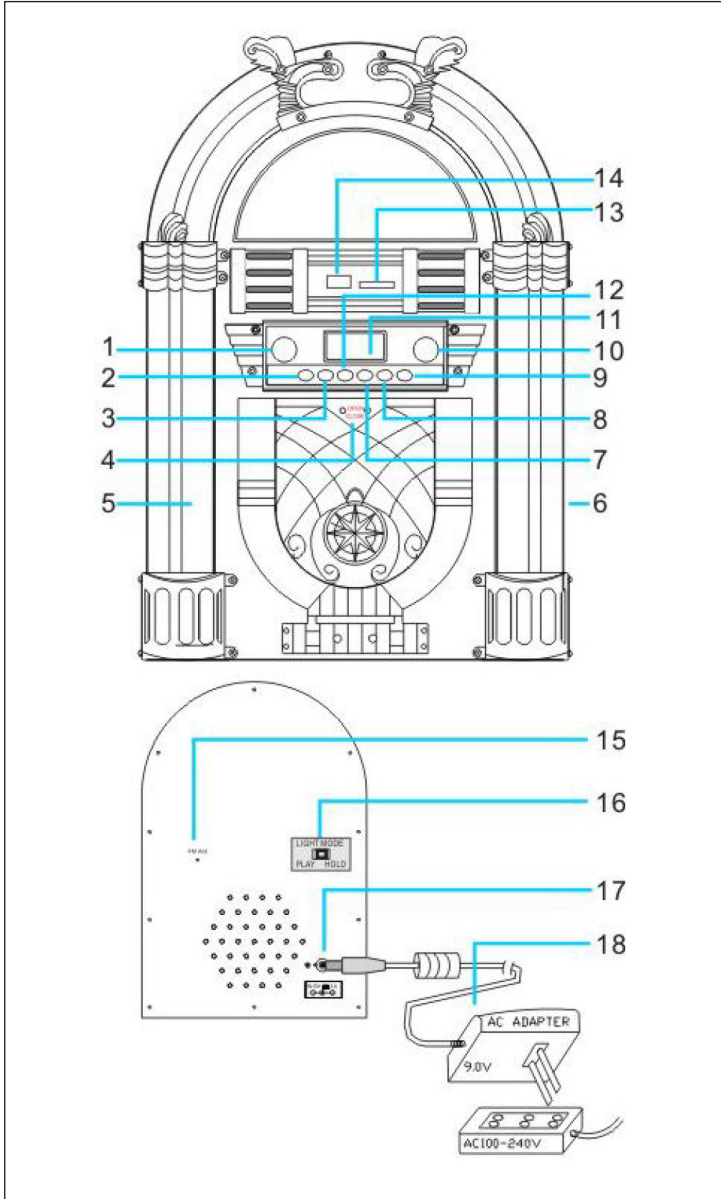

1. Lautstärkereglер
2. Power/Mode
3. Pause/Play/Scan
4. CD-Fach öffnen und schließen
5. 7-farbige LED-Beleuchtung
6. Lautsprecher
7. Prev/Tuner-
8. Prog/Enter
9. Next/Tuner+
10. Lichteffekt EIN/AUS
11. LCD-Anzeige
12. Stopp/Info
13. SD-Slot
14. USB-Steckplatz

15. FM-Antenne
16. LED-Modusschalter
17. Stromeingang
18. Netzteil

---

## BEDIENFELD

---

### Power/Mode

Drücken Sie zum Einschalten des Geräts die Taste Power/Mode. Der werkseitig eingestellte Modus beim ersten Einschalten ist der DAB-Modus. Mit dieser Taste können Sie ebenfalls den gewünschten Wiedergabemodus auswählen.

Durch mehrfaches Drücken der Taste Power/Mode werden die unterschiedlichen Modi in der nachfolgenden Reihenfolge aufgerufen: DAB/FM Radio, CD/MP3, USB, SD und BT. Halten Sie die Taste Power/Mode erneut 3 Sekunden lang gedrückt, um das Gerät auszuschalten.

### ▶/Suche

Verwenden Sie die Taste Stop/Info, um die Titelwiedergabe in den Modi CD, USB und SD zu stoppen. Wenn Sie diese Taste im DAB-/FM-Modus 3 Sekunden lang gedrückt halten, wird das Menü geöffnet.

Wenn Sie die Taste 3 Sekunden lang gedrückt halten, nachdem das USB-Musiklesen abgeschlossen ist, werden die aktuellen Software Update Informationen angezeigt (stellen Sie sicher, dass Sie immer die aktuelle Softwareversion haben).

### Stop / Info ■

Verwenden Sie die Stop/Info-Taste, um die Wiedergabe von Titeln im Wiedergabemodus CD, USB, SD zu stoppen. Im DAB/FM-Status oder halten Sie die Taste "Stop/Info" 3 Sekunden lang gedrückt, um die Menüfunktion aufzurufen.

Nachdem die USB-Musikwiedergabe gestoppt wurde, halten Sie die Taste "Stop/Info" 3 Sekunden lang gedrückt, und die Informationen zur Softwareaktualisierung werden angezeigt (stellen Sie sicher, dass es sich um die neueste Version der entsprechenden Software handelt).

### Prev/◀◀ / Tuner-

Im FM- und DAB-Wiedergabemodus können Sie mit dieser Taste zum vorherigen Sender gelangen, die Menüfunktion öffnen oder das vorherige Projekt auswählen.

Drücken Sie im CD-, USB, und SD-Kartenmodus die Taste Prev/◀◀, um zum vorherigen Titel zu gelangen. Wenn Sie die Taste gedrückt halten, können Sie innerhalb eines Titels zurückspulen. Lassen Sie die Taste los, wenn Sie an der gewünschten Stelle angelangt sind und die Wiedergabe wird fortgesetzt.

Wenn Sie die Taste Prev/◀◀ im BT-Modus drücken, gelangen Sie zum vorherigen Titel.

## Speichern/Wiederholen/Eingabe

Wenn Sie die Taste Prog im CD-, MP3-, USB- oder SD-Kartenmodus einmal drücken, wird der aktuelle Titel wiederholt. In der oberen linken Ecke des LED-Bildschirms blinkt „REP“ auf. Wenn Sie die Taste Prog erneut drücken, wird das aktuelle Album wiederholt „REP FOLDER“ wird auf dem LED-Bildschirm angezeigt. Wenn Sie die Taste Prog erneut drücken, werden alle Titel wiederholt und in der linken oberen Ecke des LED-Bildschirms leuchtet „REP“ permanent auf. Wenn Sie die Taste ein weiteres Mal drücken, wird die Zufallswiedergabe gestartet. An der Unterseite des Bildschirms wird „RAN“ angezeigt.

Drücken Sie im DC-, USB- oder SD-Kartenmodus die Taste Stop, um die Wiedergabe zu stoppen. Wenn Sie anschließend die Taste Prog drücken, können die Titel in einer von Ihnen gewünschten Reihenfolge ausgewählt werden.

Drücken Sie zum Bestätigen Ihrer Auswahl im FM- und DAB-Modus die Taste Prog/Enter.

### Next ►/Tuner+

Wenn Sie diese Taste im FM- und DAB-Modus drücken, gelangen Sie zum nächsten Titel oder können im Menü den nächsten Menüpunkt auswählen. Drücken Sie die Taste Next/►, wenn sich das Gerät im CD-, USB- oder SD-Kartenmodus befindet, um den nächsten Titel wiederzugeben. Wenn Sie innerhalb eines Titels vorspulen möchten, halten Sie die Taste Next/► so lange gedrückt, bis Sie an der gewünschten Stelle angelangt sind. Sobald Sie die Taste loslassen, wird die Wiedergabe fortgesetzt.

## DAB-Empfang

DAB-Frequenzbereich: 174,928-239,200 MHz

1. Drücken Sie die Taste Power/Mode, um das Gerät aus dem Standbymodus in den Betriebszustand zu versetzen. Das Gerät startet automatisch den DAB-Modus und sucht automatisch nach verfügbaren DAB-Signalen.
  2. Drücken Sie die Taste ►, um nach höherliegenden Signalen zu suchen.
  3. Drücken Sie die Taste ◀, um nach niedriger liegenden Signalen zu suchen.
  4. Drücken Sie die Taste Scan, um nach gespeicherten DAB-Sendern zu suchen (bis zu 20).
  5. Drücken Sie die Taste Info, um Informationen über den aktuellen Sender anzuzeigen.
  6. Halten Sie die Taste Info 3 Sekunden lang gedrückt, um in das Menü zu gelangen.
- Lassen Sie sich die Sucheinstellungen „Scan Setting“ anzeigen und drücken Sie zum Bestätigen Enter. Drücken Sie anschließend zu Auswahl

von „All Stations“ (alle Sender) oder „Strong only“ (nur Sender mit starkem Signal) die Tasten ◀◀ oder ▶▶ und bestätigen Sie Ihre Auswahl durch Drücken der Taste Enter.

- Lassen Sie sich die „SW Version“ (Softwareversion) anzeigen. Drücken Sie zum Bestätigen und zum Anzeigen der Versionsnummer (beispielsweise „JYS.....-DAB“ etc.) die Taste Enter.
- Lassen Sie sich die Spracheinstellung „Language“ anzeigen und drücken Sie zum Bestätigen die Taste Enter. Wählen Sie die gewünschte Sprache (Englisch, Deutsch, French oder Italienisch) mit den Tasten ◀◀ oder ▶▶ aus und bestätigen Sie Ihre Auswahl durch Drücken der Taste Enter.
- Lassen Sie sich die Werkseinstellung (Factory Reset) anzeigen. Drücken Sie die Tasten oder um „No“ (Nein) oder „Yes“ (Ja) auszuwählen. Drücken Sie zum Bestätigen Ihrer Auswahl die Taste Enter.
- Drücken Sie zum Wechsel des Modus einfach die Taste Power/Mode. Halten Sie diese Taste 3 Sekunden lang gedrückt, um das Gerät auszuschalten.

### **Hinweise (bezüglich FM und DAB)**

- Die FM-Antenne muss vollständig ausgefahren werden und das Radio muss sich an einem guten Standort befinden (die Signalantenne befindet sich auf der Rückseite des Geräts).
- Sender mit schwachem Signal können ausschließlich manuell eingestellt werden.
- Es können maximal 20 Sender gespeichert werden. Falls sich weniger als 20 Sender unter den Sendern mit starkem Signal befinden, werden nur so viele Sender gespeichert, wie verfügbar sind (wenn Sie keine 20 starken Sender haben können auch keine 20 Sender gespeichert werden).



## BEDIENUNG

Stecken Sie den Stecker des mitgelieferten Netzteils in die Gleichspannungseingangsbuchse des Gerätes (Art.-Nr. 15 in der Abbildung unter „Beschreibung der Komponenten“) und stecken Sie den Stecker des Netzteils in eine Steckdose.

### Ein/Aus-Schalter / Funktionsmodus

Drücken Sie die Power/Mode-Taste, um den Funktionsmodus RADIO, CD, BT oder AUS zu wählen (nach dem Ausschalten für 3 Sekunden gedrückt halten).

### Licht Ein/Aus-Taste

Drücken Sie die Licht-Taste, um die Beleuchtung ein- oder auszuschalten.

## EINE COMPACT DISC (CD) ANHÖREN

- Ein/Aus-Schalter drücken.
- Wählen Sie den CD-Modus.

### CD-Fach öffnen und CD abspielen

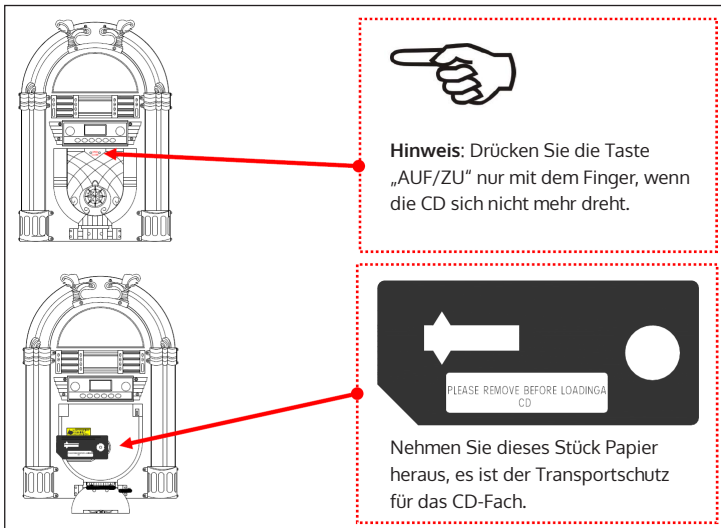

- Legen Sie die CD Disc ins Fach.
- Die Jukebox sollte nun automatisch die Gesamtzahl der auf dem LCD-Display angezeigten Songs erkennen.
- Drücken Sie die Taste PLAY/PAUSE einmal, die CD beginnt zu spielen.
- Drücken Sie erneut PLAY/PAUSE, um den Titel zu PAUSIEREN.

### Lautstärkeregler

Um die Lautstärke einzustellen, drehen Sie den Lautstärkeregler im oder gegen den Uhrzeigersinn.

### Zum vorherigen Titel gelangen

**Drücken Sie, um zum vorherigen Titel zu gelangen, die Taste Prev/◀◀ auf dem Bedienfeld. Halten Sie die Taste gedrückt, um im Titel zurückzuspulen.**

### Zum nächsten Titel gelangen

Drücken Sie, um zum nächsten Titel zu gelangen, die Taste Next/▶▶ auf dem Bedienfeld. Halten Sie die Taste gedrückt, um im Titel vorzuspulen.

### Stoppen eines Titels während der Wiedergabe

Drücken Sie zum Stoppen der Wiedergabe die Taste Stop/Info.

### Speichern (PROG)

1. Während der Wiedergabe im CD-, MP3-, USB- und SD-Karten-Modus ührt das Drücken dieser Taste dazu, dass ein Titel wiederholt wird.
2. Wenn im CD-, MP3-, USB- und SD-Kartenmodus keine Wiedergabe (Stoppzustand) stattfindet, kann durch Drücken dieser Taste ein von Ihnen ausgewählter Titel in der Speicherliste gespeichert werden. Der LCD-Bildschirm zeigt „P01“ an.
3. Drücken Sie zur Auswahl des gewünschten Titels mehrfach die Tasten ◀◀ oder ▶▶.
4. Drücken Sie zum Bestätigen Ihrer Auswahl erneut die Taste Prog. „P02“ wird dann auf dem LCD-Bildschirm angezeigt.
5. Wiederholen Sie die Schritte 3 und 4 und wählen Sie die Titel Ihrer Wahl aus. Diese werden in der von Ihnen gewählten Reihenfolge gespeichert. Fahren Sie so lange fort, bis alle von Ihnen gewünschten Titel gespeichert wurden (bis zu 60 Titel).
6. Drücken Sie, sobald Sie alle Lieder gespeichert haben, zum Starten der Wiedergabe der Speicherliste die Taste ▶|.
7. Drücken Sie zum Löschen der gespeicherten Wiedergabeliste die Taste Stop, öffnen Sie das CD-Fach oder wählen Sie einen anderen Funktionsmodus aus. Die normale Wiedergabe kann das fortgesetzt werden.
8. Wiederholungsmodus und Zufallswiedergabe:  
Drücken Sie im CD-, MP3-, USB- und SD-Karten-Modus einmal die Taste

Prog, um alle Titel zu wiederholen. In der oberen linken Ecke des LCD-Bildschirms wird „REP A“ angezeigt. Drücken Sie die Taste Prog erneut, um einen Titel zu wiederholen. „REP 1“ wird angezeigt. Wenn Sie die Taste „Prog“ erneut drücken, wird das gesamte Album wiederholt. Drücken Sie zum Starten der Zufallswiedergabe so lange die Taste Prog, bis an der Unterseite des Bildschirms „RAND“ angezeigt wird.

## Umgang mit CDs

- Dieses Gerät wurde speziell für die Tonwiedergabe von gekennzeichneten CDs entwickelt. Es können keine anderen Discs verwendet werden.
- Um eine CD aus ihrer Hülle zu entnehmen, drücken Sie auf die Mitte der Hülle und heben Sie die CD heraus, indem Sie sie vorsichtig am Rand halten.
- Fingerabdrücke und Staub sollten sorgfältig mit einem sauberen Tuch von der Oberfläche der CD abgewischt werden. (nicht enthalten)
- Verwenden Sie niemals Chemikalien wie - Plattensprays, antistatische Sprays oder Flüssigkeiten, Benzol oder Verdüner, um CDs zu reinigen. Solche Chemikalien können die Kunststoffoberfläche der CDs irreparabel beschädigen.
- Die Discs sollten nach Gebrauch wieder in ihre Hüllen zurückgebracht werden, um Kratzer zu vermeiden, die dazu führen könnten, dass die Laseraufnahme beim Abspielen überspringt.
- Setzen Sie Discs nicht über einen längeren Zeitraum direktem Sonnenlicht oder hoher Luftfeuchtigkeit und Temperatur aus.
- Bei hohen Temperaturen kann sich die Disc verziehen.
- Kleben Sie kein Papier oder schreiben Sie nichts mit einem Kugelschreiber auf die Oberfläche der Etikettenseite.
- Verwenden Sie keine unregelmäßig geformten CDs (achteckig, herzförmig usw.), die das Gerät beschädigen können.

---

## RADIO

---

- Drücken Sie zum Einschalten des Geräts die Taste Power/Mode.
- Durch Drücken der Taste Scan wird automatisch nach Sendern gesucht. Gefundene Sender werden automatisch gespeichert.
- Suchen Sie, wie bereits oben beschrieben, nach Sendern. Drücken Sie 4 Sekunden lang die Taste ◀◀ oder ▶▶, um einen bereits gespeicherten Sender auszuwählen. Die entsprechende Zahl wird auf dem Bildschirm angezeigt.

### Manuelle Sendersuche

Durch Drücken der Tasten ◀◀ oder ▶▶ wird der Frequenzbereich um 0,05 MHz oder 0,1 MHz gesenkt oder erhöht.

### Info

Halten Sie die Taste Info 3 Sekunden lang gedrückt und wechseln Sie zum Menü.

- Lassen Sie sich die Sucheinstellungen „Scan Setting“ anzeigen und drücken Sie zum Bestätigen Enter. Drücken Sie anschließend zu Auswahl von „All Stations“ (alle Sender) oder „Strong only“ (nur Sender mit starkem Signal) die Tasten ◀◀ oder ▶▶ und bestätigen Sie Ihre Auswahl durch Drücken der Taste Enter.
- Lassen Sie sich die Spracheinstellung „Language“ anzeigen und drücken Sie zum Bestätigen die Taste Enter. Wählen Sie die gewünschte Sprache (Englisch, Deutsch, French oder Italienisch) mit den Tasten ◀◀ oder ▶▶ aus und bestätigen Sie Ihre Auswahl durch Drücken der Taste Enter.
- Lassen Sie sich die Werkseinstellung (Factory Reset) anzeigen. Drücken Sie die Tasten oder um „No“ (Nein) oder „Yes“ (Ja) auszuwählen. Drücken Sie zum Bestätigen Ihrer Auswahl die Taste Enter.

Wechseln Sie zum Beenden des Radiomodus den Modus durch Drücken der Taste Power/Mode oder schalten Sie das Gerät aus, indem Sie die Taste Power/Mode 3 Sekunden lang gedrückt halten.

### Hinweise

Es können maximal 40 Sender gespeichert werden. Wenn weniger als 20 lokale Sender mit starkem Signal verfügbar sind, werden nur die Sender mit starkem Signal gespeichert (wenn es nicht genug Sender mit starkem Signal gibt, ist es normal, dass nicht alle Speicherplätze belegt sind).

## BT-FUNKTION

1. Drücken Sie so lange die Taste Power/Mode, bis auf dem Bildschirm „BT“ angezeigt wird.
2. Wählen Sie aus der Geräteliste Ihres externen Geräts „JUKEBOX“ aus und stellen Sie die Verbindung her. Sobald die Geräte miteinander verbunden sind, kann die Musikwiedergabe beginnen.
3. Wählen Sie die Titel, welche Sie wiedergeben möchten, auf Ihrem externen BT-Gerät aus.
4. Passen Sie die Lautstärke wie gewünscht an.
5. Im BT-Modus können 3 Tasten verwendet werden:
  - Drücken Sie wiederholt PREV oder NEXT, um den gewünschten Song auszuwählen.
  - Drücken Sie die Taste Pause, um einen Song abzuspielen oder anzuhalten.

**Hinweis:** Wenn die Lautstärke zu niedrig zu sein scheint, stellen Sie den Lautstärkeregler an der Frontplatte oder die Lautstärke Ihres Mobilgeräts ein.

### Licht einschalten und Lichtmodi

	<p><b>ON:</b> Licht leuchtet hell  <b>OFF:</b> Kein Licht</p>
	<p><b>PLAY (abspielen):</b> Der Lichtfarbenzyklus ändert sich.  <b>HOLD (anhalten):</b> Lichtfarbe stoppt bei einem bestimmten Zustand</p>

- Der LED-Modus-Schalter befindet sich auf der Rückseite des Bedienfelds. Wählen Sie den Schalter „HOLD“ wählen, um die aktuelle LED-Farbe auszuwählen.
- Drücken Sie die Taste „LIGHT MODE“, um eine andere Farbe auszuwählen. Drücken Sie die Taste einmal, um die neue Lichtfarbe auszuwählen. Drücken Sie den Knopf erneut, um den Farbwechsel fortzusetzen.
- Die LED kann in 7 verschiedenen Farben (hellblau, dunkelblau, grün, pink, rot, gelb oder weiß) leuchten.

---

## USB/SD-QUELLE

---

Diese Jukebox verfügt über einen USB 2.0-Eingang, über den MP3-Dateien auf einen USB 2.0-Stick geladen und über die Jukebox wiedergegeben werden können.

Stecken Sie den USB-Stick in den USB-Eingang der Jukebox und drücken Sie die Power/Mode-Taste am Bedienfeld, um die Jukebox einzuschalten. Drücken Sie die Taste Power/Mode an der Jukebox so oft, bis „USB“ auf dem LCD-Display angezeigt wird. Wenn die Musiktitel korrekt auf den USB-Stick geladen wurden, zeigt die LCD-Anzeige die Anzahl der auf den USB-Stick geladenen Ordner an, indem „F“ gefolgt von 3 Zahlen angezeigt wird

**Beispiel 1:** „F004“ zeigt an, dass 4 Ordner auf dem Laufwerk geladen sind), und zeigt dann die Anzahl der einzelnen auf dem USB-Stick geladenen Titel an.

**Beispiel 2:** „027“ bedeutet, dass insgesamt 27 Titel auf dem USB-Stick geladen wurden). Die Jukebox startet automatisch die Wiedergabe von den Liedern des USB-Sticks.

### Abspielen und Pausieren eines Titels

Drücken Sie die Play/Pause-Taste, um entweder:

- a) Einen Titel abzuspielen, wenn sich der USB-Stick im STOP-Modus befindet;
- b) Alle Titel zu pausieren, die abgespielt werden, oder;
- c) Einen Titel wiederzugeben, wenn er angehalten ist.

### Anhalten eines Titels während der Wiedergabe

Um die USB-Wiedergabe zu stoppen, drücken Sie die Stop/Info-Taste. Wenn Sie die Wiedergabe von Track 1 wieder aufnehmen möchten, drücken Sie die Play/Pause-Taste erneut.

### Zum nächsten Titel springen

Um zum nächsten Titel zu springen, drücken Sie die Taste Next /Tuner+ am Bedienfeld. Es wird zum nächsten Titel im Ordner oder zum nächsten Ordner gesprungen, wenn es der letzte Titel im aktuellen Ordner ist. Wenn sich die Jukebox im Zufallsmodus („RAN“) befindet, wird der nächste Titel zufällig aus einem der geladenen Ordner ausgewählt.

## Zum vorherigen Titel springen

Um zum vorherigen Titel zu springen, drücken Sie die Prev /Tuner-Taste auf dem Bedienfeld. Es springt zum vorherigen Titel im Ordner oder wenn es der erste Titel in diesem Ordner ist, springt es zum letzten Titel im vorherigen Ordner. Befindet sich die Jukebox im Zufallsmodus („RAN“), wird der nächste Titel zufällig aus einem der geladenen Ordner ausgewählt.

## Titel wiederholen und Zufallswiedergabe

1. Um EINEN Titel zu wiederholen, drücken Sie einmal die Taste Prog/ Play Mode (wenn keine Wiederholungsfunktion ausgewählt ist). Das Wiederholungssymbol „REP“ erscheint links oben auf der LCD-Anzeige.
2. Um alle Titel in einem Ordner zu wiederholen (gilt nur für USB-Laufwerke mit mehreren Ordnern), drücken Sie zweimal die Taste Prog/ Play-Modus (wenn keine Wiederholungsfunktion ausgewählt ist). Das aufleuchtende „REP“ wird nun dauerhaft angezeigt und „FOLDER“ erscheint rechts unten auf dem LCD-Display.
3. Um alle Titel auf dem USB-Stick zu wiederholen, drücken Sie erneut die Taste Prog/Play-Modus. Das „REP“-Symbol wird nun dauerhaft angezeigt und „FOLDER“ verschwindet.
4. Drücken Sie erneut die Taste Prog/Play-Modus, um in den Shuffle-Wiedergabemodus zu wechseln. Die Buchstaben „RAN“ werden nun unten links im LCD-Display angezeigt. Um eine Wiederholungs- oder Zufallswiedergabe zu deaktivieren, drücken Sie die Prog/Play-Modus-Taste, bis „REP“ oder „RAN“ nicht mehr auf dem LCD-Display angezeigt wird.

## FEHLERBEHEBUNG

	Problem	Mögliche Ursache	Lösungsansatz
Gerät	Das Gerät schaltet sich nicht ein, wenn der Ein-/Ausschalter gedrückt wird.	Das Gerät ist nicht angeschlossen.	Schließen Sie das Gerät an das mitgelieferte Netzteil an.
	Aus den Lautsprechern kommt kein Ton.	Die Lautstärke wurde auf leise gestellt.	Stellen Sie die Lautstärke ein.
		Der Eingangs-Regler stimmt nicht mit der Wiedergabe-Quelle überein.	Wählen Sie die gewünschte Eingangsquelle erneut aus.
Radio	Der Ton ist gestört.	Die Einheit ist zu nah an einem TV-Gerät oder einem anderen derartigen Gerät.	Schalten Sie den Fernseher oder ein anderes Gerät aus oder stellen Sie die Jukebox an einen anderen Ort.
	Man kann keinen Sender hören oder das Signal erscheint schwach.	Der Sender ist nicht richtig eingestellt.	Stellen Sie den gewünschten Sender richtig ein.
		Ein Fernseher wird in der Nähe benutzt und stört den Radioempfang.	Schalten Sie das störende Fernsehgerät aus.
	Der Ton ist verzerrt.	Die Antenne ist nicht richtig ausgerichtet.	Richten Sie die Antenne neu aus, bis der Empfang besser wird.



Problem	Mögliche Ursache	Lösungsansatz
CD stoppt sofort nach dem Start oder das Gerät pausiert oder stoppt während der Wiedergabe.	Die CD wurde verkehrt herum eingelegt.	Legen Sie die CD mit der bedruckten Seite nach oben ein.
	Die CD ist staubig oder verschmutzt oder es befindet sich Kondenswasser auf der CD.	CD sorgfältig reinigen und trocknen.
Kein Ton	Der CD-Player wurde pausiert.	Drücken Sie die Wiedergabe-/Pause-Taste, um die Wiedergabe des Titels fortzusetzen.
Eine bestimmte CD ist verrauscht oder die Wiedergabe stoppt oder überspringt.	Die CD ist zerkratzt oder beschädigt.	Die CD sollte ausgetauscht werden.
	Die Disc ist stark verschmutzt.	CD sorgfältig reinigen.
Auf dem CD-Display wird "nod" angezeigt	Die CD ist zerkratzt oder beschädigt.	Die CD sollte ausgetauscht werden.
	Die Disc ist stark verschmutzt.	CD sorgfältig reinigen.

---

## HINWEISE ZUR ENTSORGUNG

---



Wenn es in Ihrem Land eine gesetzliche Regelung zur Entsorgung von elektrischen und elektronischen Geräten gibt, weist dieses Symbol auf dem Produkt oder auf der Verpackung darauf hin, dass dieses Produkt nicht im Hausmüll entsorgt werden darf. Stattdessen muss es zu einer Sammelstelle für das Recycling von elektrischen und elektronischen Geräten gebracht werden. Durch regelkonforme Entsorgung schützen Sie die Umwelt und die Gesundheit Ihrer Mitmenschen vor negativen Konsequenzen. Informationen zum Recycling und zur Entsorgung dieses Produkts, erhalten Sie von Ihrer örtlichen Verwaltung oder Ihrem Hausmüllentsorgungsdienst.

---

## KONFORMITÄTSERKLÄRUNG

---

**Hersteller:**

Chal-Tec GmbH, Wallstraße 16, 10179 Berlin, Deutschland.

**Importeur für Großbritannien:**

Chal-Tec UK limited  
Unit 6 Riverside Business Centre  
Brighton Road  
Shoreham-by-Sea  
BN43 6RE  
United Kingdom

Die vollständige Konformitätserklärung des Herstellers finden Sie unter folgendem Link:  
<https://use.berlin/10038371>

**Dear Customer,**

Congratulations on purchasing this equipment. Please read this manual carefully and take care of the following hints to avoid damages. Any failure caused by ignoring the items and cautions mentioned in the instruction manual is not covered by our warranty and any liability. Scan the QR code to get access to the latest user manual and other information about the product:



---

## CONTENTS

---

Safety Instructions	20
Product Overview	21
Control Panel	22
Operation	24
Listening to a Compact Disc	24
Listening to the Radio	27
BT Functions	28
USB/SD Input	29
Troubleshooting	31
Disposal Considerations	33
Declaration of Conformity	33

---

## TECHNICAL DATA

---

Item number	10038371
Power supply	100 - 240 V ~ 50/60 Hz
FM frequency range	87.5 - 108 MHz
DAB frequency range	174.928 - 239.200 MkHz
BT specifications	
Frequency band	2402-2480 MHz
Maximum radio-frequency power	3.5 dBm

---

## SAFETY INSTRUCTIONS

---

- Observe all notes listed in the operating instructions.
- Do not use the unit near water or in a humid environment.
- Make sure that no liquid is spilled over the unit and the unit openings.
- Move the unit carefully to avoid damaging it.
- Do not block the device outputs.
- Do not place the unit near heat sources (e.g. heating). Do not expose the device to direct sunlight.
- Plug the power plug of the unit into the power outlet in the manner intended.
- The device is equipped with overload protection. Should this need to be replaced, contact customer service or a similarly qualified person.
- Unplug the unit from the wall outlet if it will not be used for a long period of time.
- Do not attempt to service or repair the unit yourself. In this case, the warranty expires.
- The mains plug is used to disconnect the device from the mains after it has been switched off. Make sure that the mains plug is always freely accessible.
- Do not expose the device to splash water or place objects filled with liquid, such as vases, on the device.
- Do not expose the batteries to extreme heat such as sunlight or fire.
- Do not obstruct the ventilation of the unit by blocking the ventilation openings with objects such as newspapers, tablecloths, curtains, etc..
- Ensure that a minimum distance of 5 mm to all sides of the unit is maintained.
- Do not place sources of open flame ignition, such as lit candles, on the unit.
- Dispose of used batteries in an environmentally friendly manner.
- Use the device only in temperate climate, not in tropical climate.

**WARNING**

Risk of injury! To reduce the risk of electric shock, do not open either the cover or the back of the unit. The device does not contain any parts that could be serviced by the customer. Please contact customer service or similarly qualified personnel for maintenance and repair.

## PRODUCT OVERVIEW

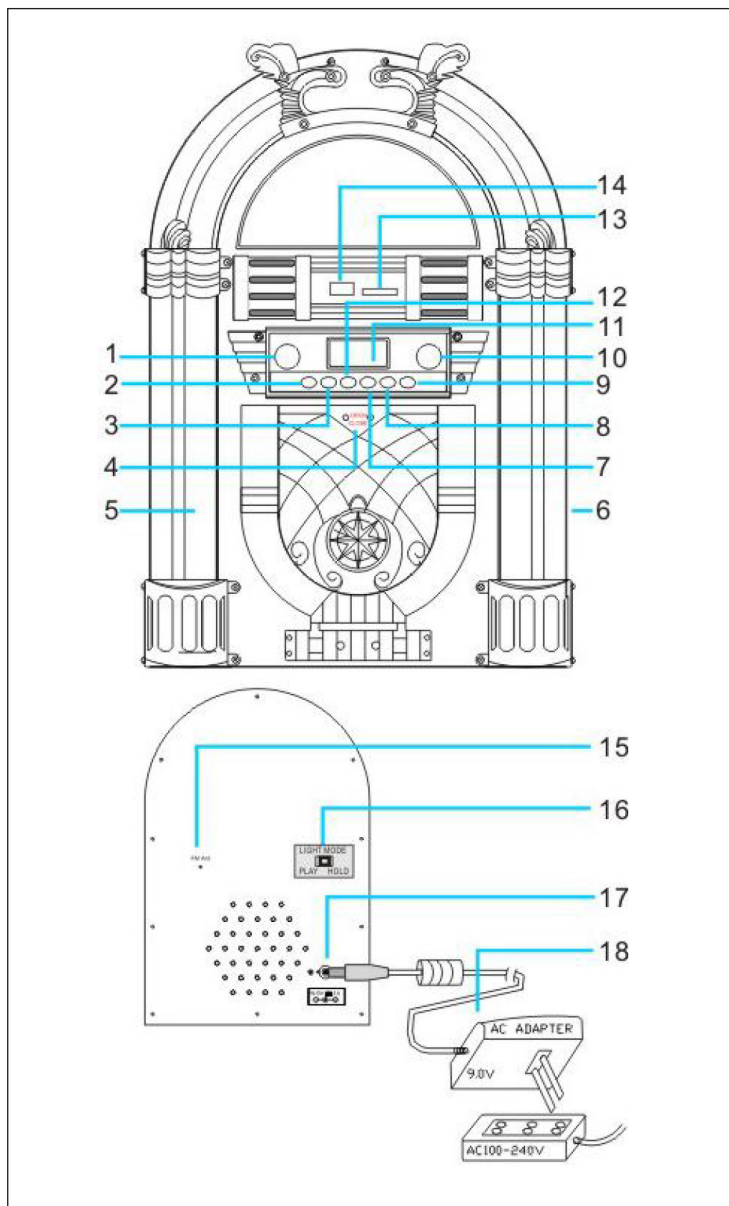

1. Volume knob
2. Power/Mode
3. Pause/Play/Scan
4. CD door Open/Close
5. 7 Colour changing LED lighting
6. Speaker
7. Prev/Tuner-
8. Prog/Enter mode
9. Next/Tuner+
10. Lighting Effect ON/OFF
11. LCD Display
12. Stop /Info
13. SD Slot
14. USB Slot

15. FM Antenna
16. LED Light Mode Switch
17. DC Power Input
18. Power adapter

---

## CONTROL PANEL

---

### Power/Mode

Use the Power/Mode button to turn ON the Jukebox. The default mode when you switch ON is RADIO. This button also allows you to choose your desired playback mode. You will scroll through in order: DAB/FM RADIO, CD/MP3, USB, SD and BT. To power OFF the Jukebox, press and hold down the Power/Mode button for 3 seconds until the display turns OFF.

### ▶|| / SCAN

Use the ▶|| /Scan button to play or pause tracks while in playback modes CD, USB, SD or BT. The Play/Pause/Scan button is also used when in RADIO mode to automatically search for stations.

### Stop / Info ■

Use the Stop/Info button to stop tracks playing in playback modes CD, USB, SD. In DAB/FM status or hold down the Stop/Info button for 3 seconds as the menu function.

After USB music reading stops, press and hold "Stop /Info" for 3 seconds, the software update information will appear (make sure it is the latest version of applicable software).

### Prev ◀◀ / Tuner

In FM and DAB playback state, Selection for the previous station, "Menu" function state, select for the The previous project .

In CD and USB, SD playback state, press "Prev/◀◀" to play the previous track.

Press and hold down the this button for 3 seconds to rewind back through a track, You can then release the button to start play.

In Bluetooth playback state, press "Prev/◀◀" to play the previous track.

### Programming/Repeat/Enter

When playing CD, MP3. USB. SD, press PROG once to repeat one song, the REP indication at the top left corner on the led display will flash. Press the "Prog" display "REP FOLDER" repeat album. Press "Prog" one more time to repeat all songs in the track and the REP indication at the top left corner on the LED display will appear.

Second mortgage to play songs randomly, the LED displays "RAN" on the bottom of the display.

When playing CD, USB, SD, press STOP to stop. When playing CD. USB. SD, press "stop" to stop. press the "Prog" Mode button. Tracks can be

reselected and rearranged. Further info on this function on page 9.  
 In FM and DAB playback state,function of "confirm" by pressing "Prog/  
 Enter" when making relevant selection operation.

### Next ►► / Tuner+

In FM and DAB playback state,Selection for the next station,"Menu"  
 function state, select for the next item.

In CD and USB,SD playback state,press "Next/►►" to play the next track,  
 Press and hold down the this button for 3 seconds to fast forward through a  
 track. You can then release the button to start play.

In Bluetooth playback state,press "Next/►►" to play the next track.

### Digital audio broadcasting Reception

FREQUENCY RANGE: DAB 174.928--239.200 MHZ

1. Press the "Power/ Mode" button (No. 2 on the Jukebox parts list) to wake the Jukebox from standby mode. The unit will automatically enter Digital audio broadcasting mode and automatically search for nearby DAB signals.
2. Press the ►► To the high-end search signal.
3. Press the ◄◄. The low - end search signal.
4. Press the "Scan " search for the saved DAB channel (up to 20 stops).
5. Press the "Info" to see information about the signal site.
6. Press and hold the button "Info" for 3 seconds and then change to MENU.
  - Display "Scan Setting", press "Enter" to confirm, then press ◄◄ or ►► to select "All stations" or "Strong Only ",press "ENTER" to confirm.
  - Display "SW Version". Press "Enter" to confirm and see the Version number (such as "JSY .....-DAB" or something else).
  - Display the "Language", press "Enter" to confirm and then press ◄◄ or ►► to select "English,Deutsch,French or Italiano". Press "Enter" to confirm
  - Display Factory Reset, press ◄◄ or ►► to select "No or Yes" and press "Enter" to confirm.
  - To turn off the radio, simply press the "Mode" button to other audio playing mode by pressing. The Mode button Press and hold for 3 seconds to turn off the power.

### Notes concerning DAB and FM

- The FM antenna must be fully extended and the radio must be in a good location (the signal antenna is on the back of the unit). Stations with a weak signal can only be tuned in manually.
- A maximum of 20 stations can be stored. If there are less than 20 local stations with strong signals, they can only be stored to all stations that can receive strong signals. If you do not have 40 strong stations, you cannot Store 20 position.

## OPERATION

Insert the plug of the supplied Power Adaptor into the unit's DC Input Socket (Part no. 15 shown on Figure under "Description of Parts") and then insert the adaptor plug into a mains power socket.

### Power Button / Function Mode

Press the button to select the function mode: DAB - FM - CD - USB - SD - BT - OFF. Long press for 3 seconds after power off.

### Light On/Off Button

Press this button to Power On or Power Off the lights.

## LISTENING TO A COMPACT DISC

- Press Power Button
- Select the CD Mode

### Opening the CD Compartment and Playing a CD

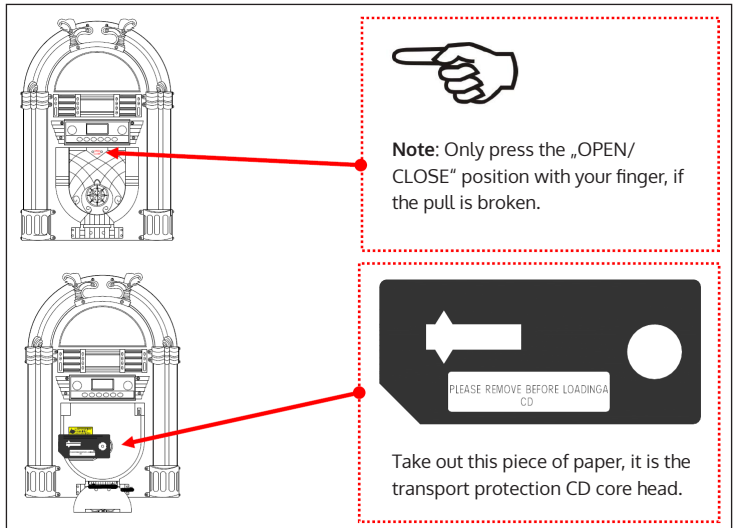



- Place the CD Disc on the holder.
- Jukebox should now automatically identify the total number of songs displayed on the LCD display.
- Press PLAY/PAUSE button once, the CD starts to Play.
- Press PLAY/PAUSE again to PAUSE the track.

### Volume Knob

To adjust the volume level, rotate the volume knob clockwise or anticlockwise.

### PREV ◀◀ / FW / TUNER –

Whilst a track is playing, press this button to skip previous track. Press and hold to rewind the track.

### NEXT ▶▶ / FF / TUNER+

Whilst a track is playing, press this button to skip forward to the next track. Press and hold to fast forward the track.

### STOP ■ / BAND

Press this button to stop playing the track.

### PROG/PLAY MODE

1. Whilst a track is playing, pressing this button enables mode of "Repeat Track"
2. Whilst you are not playing a CD, press this button to Program the playing mode. Press this button (PROG) whilst you are not playing a CD, "P01" would be displayed on the LCD Display.
3. Press "PREV" or "NEXT" buttons repeatedly to select the desired track number.
4. Press "PROG" button again to confirm and save your selection and "P02" will be displayed soon.
5. Repeat steps 3 and 4 by selecting the track numbers of your choice, and the track will be saved in the same order. Continue entering the tracks in this way until all of your desired tracks are stored (up to around 60 songs).
6. When you have entered all track numbers that you want, press the PLAY/PAUSE button to begin playing the programmed sequence of tracks.
7. To erase your programmed tracks, press "STOP" button in program mode, open the CD Door, or change to another function mode, and the normal playback will resume.
8. Repeat and random playback features  
When playing CDMP3. Usb. SD, Press "Prog" once to repeat all songs in the track and the "Rep A" indication at the top left corner on the

## Handling the Discs

- This unit has been designed specifically for sound reproduction from compact discs bearing the mark. No other discs can be used.
- To remove a disc from its storage case, press down on the center of the case and lift the disc out, holding it carefully by the edge.
- Fingerprints and dust should be carefully wiped off the disc recorded surface with a clean cloth.
- Never use chemicals such as record sprays, anti-static sprays or fluid, benzene or thinner to clean compact discs. Such chemicals will do irreparable damage to the discs plastic surface.
- Discs should be returned to their cases after use to avoid serious scratches that could cause the laser pick up to skip.
- Do not expose discs to direct sunlight or high humidity and temperature for extended periods.
- Log exposure to high temperature can warp the disc.
- Do not stick paper or write anything with a ballpoint pen on the surface of the label side.
- Do not use irregular shaped CD's (Octagonal, heart-shape, etc) all of which can damage the unit.

led display will appear; Press the "Prog" display "Rep 1" to repeat one song; Press "Prog" one more time to repeat album. Continue pressing the button to play songs randomly, the led display "Rand" on the bottom of the display.)

---

## LISTENING TO THE RADIO

---

- Press the "POWER" button to choose "FM" Mode. Long press for 3 seconds and then power off.
- Pressing "Scan" will start a search for stations automatically and also searches memory stations.
- Search for stations as above mentioned. Press ⏪ or ⏩ Hold it still for 4 seconds and select Forward or backward the channel you already memory. And the table number will be displayed.

### Manual Tuning

Press ⏪ or ⏩, it will decrease or increase by 0.05 MHz for FM.

### Info

Press and hold the button "Info" for 3 seconds and then change to MENU.

- Display "Scan Setting", press "Enter" to confirm, then press " " or " " to select "All stations" or "Strong Only", press "ENTER" to confirm.
- Display the "Language", press "Enter" to confirm and then press ⏪ or ⏩ to select "English, Deutsch, French or Italiano. Press "Enter" to confirm.
- Display Factory Reset, press " " or " " to select "No or Yes" and press "Enter" to confirm.

To turn off the radio, simply press the "Mode" button to other audio playing mode by pressing.

### Notes:

A maximum of 40 stations can be stored. If there are less than 20 local stations with strong signals, they can only be stored to all stations that can receive strong signals. If you don't have 20 strong stations, you can't Store 20 position.

## BT FUNCTIONS

1. The „mode“ switch function switch to BT.
2. Pairing bluetooth device appear „JUKEBOX“, can be connected, once complete matching, bluetooth device can play music.
3. In place of songs, and then choose the songs you want, your bluetooth device operation.
4. The volume adjustment, adjust the „volume“ control on your demand.
5. This machine has three buttons can be manipulated.
  - Press „PREV „ or „NEXT „ repeatedly to select the desired song.
  - Press „Pause „ button to play or Pause a song.

**Note:** If the volume seems to be too low, adjust the rotary volume control on the front panel Or your mobile device volume.

### Switch on light and light modes

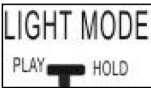
	<p><b>ON:</b> Light bright  <b>OFF:</b> Light not bright</p>
	<p><b>PLAY:</b> The light colour cycle changes.  <b>HOLD:</b> Light colour stops in a certain state</p>

- LED Mode Switch is at the back of main machine panel, Switch select “HOLD”, lock current LED color.
- Push the convert button the colour “LIGHT MODE” Pushbutton once to hold the lights colour. Push the convert button it again to resume colour changing.
- The lights can hold on 7 different colours (light blue, dark blue, green, pink, red, yellow or white).

---

## USB/SD INPUT

---

This Jukebox features a USB 2.0 input which enables MP3 files to be loaded on to a USB 2.0 flash drive and played back through the Jukebox.

Insert the USB drive into the USB input on the Jukebox and press the Power/Mode button on the control panel to switch ON. Press the Power / Mode button on the Jukebox repeatedly until "USB" is shown on the LCD display. If the tracks have been loaded on to the drive correctly, the LCD display will show the number of folders loaded on to the USB drive by showing "F" followed by 3 numbers

Example 1: "F004" indicates there are 4 folders loaded on to the drive), and then display the number of individual tracks loaded on to the drive.

Example 2: "027" indicates that there are 27 tracks loaded on the drive in total). The Jukebox will automatically start playing from the USB drive.

### Playing and Pausing a Track

To either:

- a) Play a track when the USB is in STOP mode;
- b) Pause any tracks that are playing or;
- c) Play a track when it is paused Press the Pause/Play button.

### Stopping a Track from Playing

To stop the USB from playing, press the Stop/Info button. If you wish to commence playing from Track 1 again, press the Pause/Play button again.

### To Skip to the Next Track

To skip to the next track, press the Next/Tuner+ button on the control panel. It will skip to the next track in the folder or to the next folder if it is the last track in the current folder. If the Jukebox is in random ("RAN") mode the next track will be selected at random from any of the loaded folders.

### To Skip to the Previous Track

To skip to the previous track, press the Prev/Tuner- button on the control panel. It will skip to the previous track in the folder or if it is the first track in this folder it will skip to the last track in the previous folder. If the Jukebox is in shuffle ("RAN") mode, the next track will be selected at random from any of the loaded folders.

### To Repeat One/All Tracks or Select Random Play

1. To repeat ONE track, press the Prog/Play Mode button once (when there is no repeat function selected). The repeat symbol "REP" will flash on the top left of the LCD display.
2. To repeat all tracks in a folder (applicable for USB drives with multiple folders only), press the Prog/Play mode button twice (when there is no repeat function selected). The flashing "REP" will now be solid, and the word "FOLDER" will also be displayed on the bottom right of the LCD display.
3. To repeat all tracks on the USB drive, press the Prog/Play mode button again. The "REP" symbol will stay solid, and "FOLDER" will disappear.
4. To shuffle the tracks being played, press the Prog/Play mode button again. The letters "RAN" will now be displayed on the bottom left of the LCD display. To disable any repeat or random selection, press the Prog/Play mode button until "REP" or "RAN" are no longer showing on the LCD display.

---

Notes: The functional operation is the same in SD state.  
Programming Tracks to Play(the function is the same as the CD).

---

## TROUBLESHOOTING

Problem	Possible Cause	Suggested Solution
Power does not come on when the power switch is pressed	Unit is Unplugged	Connect the unit to the power adaptor supplied with the product
No sound comes out of the speakers	The volume is turned down to low level.	Adjust the volume.
	The input selector does not match the playback/source	Re-select the desired input source.
The Sound is disturbed	The unit is too close to a TV Set or another such device	Turn off the TV or other appliance or re-locate the Jukebox device
Cannot listen to any station or signal appears weak	The station is not tuned-in properly.	Tune-in the desired station properly.
	A TV set is being used nearby and is interfering with the radio reception	Turn-Off the interfering TV set.
The sound is distorted.	The antenna is not oriented properly	Re-orient the antenna until the reception improves

UNIT

TUNER

## CD - PLAYER

Problem	Possible Cause	Suggested Solution
CD stops immediately after starting, or unit pauses or stops during play	The CD is inserted upside down.	Insert the CD with the printed side right-side up.
	The CD is dusty or dirty or there is condensation on the CD.	Carefully clean and dry the CD
No sound	The CD Player is Paused	Press the Play/Pause button to resume playing the track
Specific CD is noisy or playback stops or skips	The CD is scratched or damaged.	The CD should be changed.
	The disc is very dirty.	Carefully clean the CD
"nod" is shown on the CD display	The CD is scratched or damaged.	The CD should be changed.
	The disc is very dirty.	Carefully clean the CD



---

## DISPOSAL CONSIDERATIONS

---

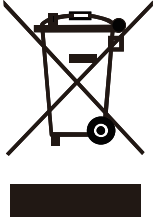

If there is a legal regulation for the disposal of electrical and electronic devices in your country, this symbol on the product or on the packaging indicates that this product must not be disposed of with household waste. Instead, it must be taken to a collection point for the recycling of electrical and electronic equipment. By disposing of it in accordance with the rules, you are protecting the environment and the health of your fellow human beings from negative consequences. For information about the recycling and disposal of this product, please contact your local authority or your household waste disposal service.

---

## DECLARATION OF CONFORMITY

---

**Manufacturer:**

Chal-Tec GmbH, Wallstrasse 16, 10179 Berlin, Germany.

**Importer for Great Britain:**

Chal-Tec UK limited  
Unit 6 Riverside Business Centre  
Brighton Road  
Shoreham-by-Sea  
BN43 6RE  
United Kingdom

The complete declaration of conformity of the manufacturer can be found at the following link:  
<https://use.berlin/10038371>



**Cher client, chère cliente,**

Toutes nos félicitations pour l'acquisition de ce nouvel appareil. Lisez attentivement les indications suivantes et suivez-les pour éviter d'éventuels dommages. Nous ne saurions être tenus pour responsables des dommages dus au non-respect des consignes et à la mauvaise utilisation de l'appareil. Scannez le QR-Code pour obtenir la dernière version du mode d'emploi ainsi que d'autres informations concernant le produit :

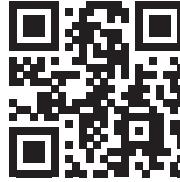

---

## SOMMAIRE

---

Consignes de sécurité	36
Aperçu de l'appareil	37
Panneau de commande	38
Fonctionnement	41
Pour écouter un compact disc (CD)	41
Radio	44
Source USB/SD	46
Résolution des problèmes	48
Informations sur le recyclage	50

---

## FICHE TECHNIQUE

---

<b>Numéro d'article</b>	10038371
Alimentation	100 - 240 V ~ 50/60 Hz
Plage de fréquence de la radio FM	87,5 – 108 MHz
Plage de fréquence de la radio DAB	174,928 - 239,200 MHz
Spécifications B	
Plage de fréquence	2402-2480 MHz
Puissance maximale d'émission	3,5 dBm

## CONSIGNES DE SÉCURITÉ

- Respectez toutes les consignes données dans le mode d'emploi.
- L'appareil ne doit pas être utilisé à proximité de l'eau ou de l'humidité.
- Veillez à ne pas renverser de liquide sur l'appareil ou dans ses ouvertures.
- Déplacez l'appareil avec prudence pour ne pas l'endommager.
- Ne bloquez pas les sorties de l'appareil.
- N'installez pas l'appareil à proximité de sources de chaleur (radiateur par exemple). N'exposez pas l'appareil à l'ensoleillement direct.
- Branchez la fiche d'alimentation de l'appareil dans la prise de la manière prévue.
- L'appareil est équipé d'une protection contre la surcharge. Si celle-ci doit être remplacée, contactez le service client ou une personne de qualification similaire.
- Débranchez l'appareil de la prise murale si vous ne comptez pas l'utiliser pendant une longue période.
- N'essayez jamais de réparer ou de modifier l'appareil vous-même. Cela annule la garantie.
- La fiche d'alimentation sert à déconnecter l'appareil de l'alimentation électrique après l'avoir éteint. Veillez à ce que la fiche reste toujours accessible.
- N'exposez pas l'appareil aux projections d'eau et ne placez pas d'objets remplis de liquide, tels que des vases, sur l'appareil.
- N'exposez pas les piles à une chaleur extrême telle que l'ensoleillement ou le feu.
- N'obstruez pas la ventilation de l'appareil en bloquant les ouvertures de ventilation avec des objets tels que journaux, nappes, rideaux, etc.
- Assurez-vous qu'il y a un espace minimum de 5 mm de tous les côtés de l'appareil.
- Ne placez pas de source d'incendie telle que des bougies sur ou à proximité de l'appareil.
- Jetez les piles usagées dans le respect de l'environnement.
- N'utilisez l'appareil que dans des climats tempérés, non sous un climat tropical.



### MISE EN GARDE :

Risque de blessure ! Pour réduire le risque de choc électrique, n'ouvrez pas le couvercle de l'appareil ni le cache arrière. L'appareil ne contient aucune pièce pouvant être réparée par le client. Veuillez contacter le service client ou un personnel qualifié pour l'entretien et les réparations.

## APERÇU DE L'APPAREIL

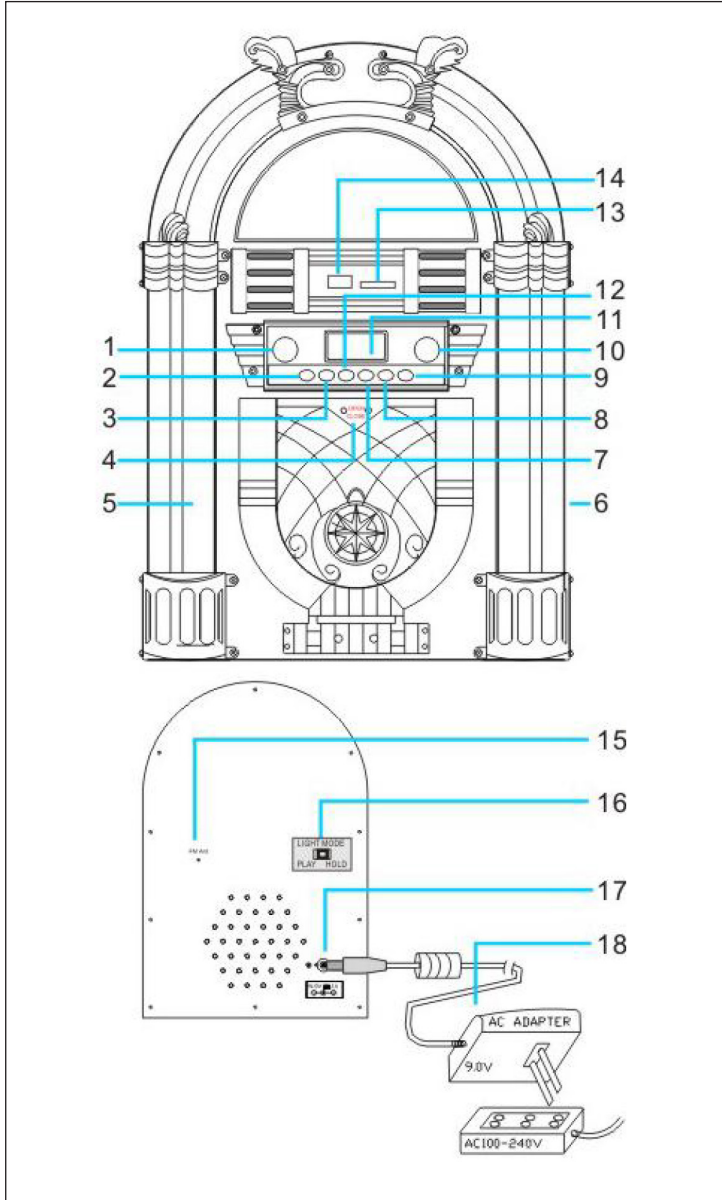

1. Réglage du volume
2. Power/Mode
3. Pause/Play/Scan
4. Ouvrir / fermer le tiroir CD
5. Éclairage LED à 7 couleurs
6. Enceinte
7. Prev/Tuner-
8. Mode Prog/Enter
9. Next/Tuner+
10. Effet de lumière marche / arrêt
11. Affichage LCD
12. Stop / Info
13. Lecteur SD
14. Prise USB

15. Antenne FM
16. Interrupteur de mode LED
17. Prise d'alimentation
18. Adaptateur secteur

---

## PANNEAU DE COMMANDE

---

### Power/Mode

Pour allumer l'appareil, appuyez sur la touche Power/Mode. Le mode par défaut lors de la première mise sous tension est le mode DAB. Vous pouvez également utiliser cette touche pour sélectionner le mode de lecture souhaité.

Appuyant plusieurs fois sur la touche Power / Mode pour appeler les différents modes dans l'ordre suivant : radio DAB / FM, CD / MP3, USB, SD et BT. Maintenez de nouveau la touche Power/Mode pendant 3 secondes pour éteindre l'appareil.

### ⏸/Recherche

Utilisez la touche Stop / Info pour arrêter la lecture de la piste en modes CD, USB et SD. Maintenez cette touche pendant 3 secondes en mode DAB / FM pour ouvrir le menu.

Maintenez la touche pendant 3 secondes après la fin de la lecture de la musique USB pour afficher les dernières informations de mise à jour du logiciel (assurez-vous de toujours disposer de la dernière version du logiciel).

### ⏮ / Tuner-

En mode de lecture FM et DAB, utilisez cette touche pour aller à la station précédente, ouvrir la fonction de menu ou sélectionner le projet précédent. En mode CD, USB et carte SD, appuyez sur la touche Prev / ⏮ pour passer à la piste précédente. Maintenez la touche pour revenir en arrière dans une piste. Relâchez la touche lorsque vous avez atteint le point souhaité pour reprendre la lecture.

En mode BT, appuyez sur la touche Prev / ⏮ pour passer à la piste précédente.

### Enregistrer / répéter / saisir

Appuyez une fois sur la touche Prog en mode CD, MP3, USB ou carte SD pour répéter la piste en cours. "REP" clignote alors dans le coin supérieur gauche de l'écran LED. Appuyez à nouveau sur la touche Prog pour répéter l'album en cours. "REP FOLDER" s'affiche sur l'écran LED. Appuyez à nouveau sur la touche Prog pour répéter tous les titres. "REP" reste allumé dans le coin supérieur gauche de l'écran LED. Appuyez encore sur la touche pour démarrer la lecture aléatoire. "RAN" s'affiche en bas de l'écran.

En mode CD, USB ou carte SD, appuyez sur la touche Stop pour arrêter la lecture. Appuyez ensuite sur la touche Prog pour sélectionner les pistes dans l'ordre de votre choix.

Pour confirmer votre sélection en mode FM et DAB, appuyez sur la touche

Prog / Enter.

### Next ►/Tuner+

Appuyez sur cette touche en mode FM et DAB pour passer à la piste suivante ou sélectionner l'élément de menu suivant dans le menu. Appuyez sur la touche Next/ ► lorsque l'appareil est en mode CD, USB ou carte SD pour lire la piste suivante. Pour avancer rapidement dans une piste, maintenez la touche Next/ ► jusqu'à l'endroit souhaité. La lecture reprend dès que vous relâchez la touche.

### Réception DAB

Plage de fréquence DAB : 174,928–239,200 MHz

1. Appuyez sur la touche Power / Mode pour faire passer l'appareil du mode veille au mode de fonctionnement. L'appareil passe automatiquement en mode DAB et recherche automatiquement les signaux DAB disponibles.
2. Appuyez sur la touche ► pour rechercher des signaux vers le haut.
3. Appuyez sur la touche ◀ pour rechercher les signaux vers le bas.
4. Appuyez sur la touche Scan pour rechercher des stations DAB enregistrées (jusqu'à 20).
5. Appuyez sur la touche INFO pour obtenir des informations sur la station en cours.
6. Maintenez la touche Info pendant 3 secondes pour accéder au menu.
  - Affichez les paramètres de recherche "Scan settings" et appuyez sur Entrée pour confirmer. Appuyez ensuite sur les touches ◀ ou ► pour sélectionner "All stations" (toutes les stations) ou "Strong only" (uniquement les stations avec un signal fort) et confirmez votre sélection en appuyant sur Enter.
  - Affichage de "SW Version" (version du logiciel). Appuyez sur la touche Entrée pour valider et afficher le numéro de version (par exemple "JYS ... - DAB" etc.).
  - Affichez la langue choisie "Language" et appuyez sur Entrée pour confirmer. Sélectionnez la langue souhaitée (anglais, allemand, français ou italien) avec les touches ◀ ou ► et confirmez votre sélection en appuyant sur la touche Enter.
  - Affichez les paramètres d'usine (Factory Reset). Appuyez sur le bouton ou pour sélectionner "No" (non) ou "Yes" (oui). Appuyez sur la touche Entrée pour confirmer votre sélection.
  - Pour changer de mode, appuyez simplement sur la touche Power/ Mode. Maintenez la touche pendant 3 secondes pour éteindre l'appareil.

**Remarques (concernant FM et DAB)**

- L'antenne FM doit être complètement déployée et la radio bien placée (l'antenne de signal se trouve à l'arrière de l'appareil).
- Les stations avec un signal faible ne peuvent être réglées que manuellement.
- Vous pouvez mémoriser jusqu'à 20 stations. S'il y a moins de 20 stations avec un signal fort, seules sont mémorisées les stations disponibles (il peut y avoir moins de 20 stations avec un signal fort, donc moins de 20 stations mémorisées).



## FONCTIONNEMENT

Insérez la fiche du bloc d'alimentation fourni dans la prise d'entrée de tension continue de l'appareil (Réf. 15 dans la figure sous "Description des composants") et insérez la fiche du bloc d'alimentation dans une prise.

### Interrupteur marche / arrêt / mode de fonctionnement

Appuyez sur la touche Power / Mode pour sélectionner le mode de fonction RADIO, CD, BT ou OFF (appuyez et maintenez pendant 3 secondes après la mise hors tension).

### Éclairage touche de marche/arrêt

Appuyez sur cette touche pour allumer/éteindre l'éclairage.

## POUR ÉCOUTER UN COMPACT DISC (CD)

- Appuyez sur l'interrupteur d'alimentation.
- Choisissez le mode CD.

### Ouvrez le tiroir CD et lisez le CD

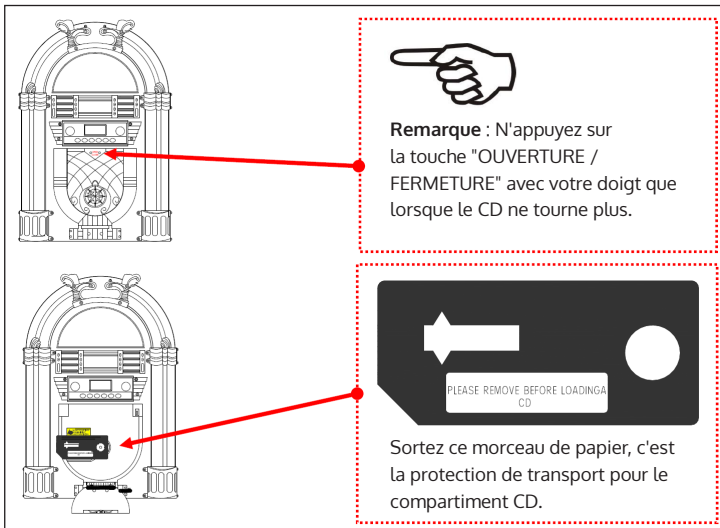

- Placez le disque CD dans le tiroir.
- Le jukebox devrait maintenant détecter automatiquement le nombre total de chansons et les afficher sur l'écran LCD.
- Appuyez une fois sur la touche PLAY / PAUSE pour démarrer la lecture du CD.
- Appuyez à nouveau sur PLAY / PAUSE pour mettre la piste en PAUSE.

### Réglage du volume

Réglez le volume en tournant la commande dans le sens horaire ou anti horaire.

### Pour passer au titre précédent

Pour aller à la piste précédente, appuyez sur Prev / ◀ sur le panneau de commande. Maintenez cette touche pour rembobiner la piste.

### Pour passer au titre suivant

Pour passer à la piste suivante, appuyez sur le bouton Suivant / ▶ sur le panneau de commande. Maintenez cette touche pour avancer la piste.

### Arrêter une piste pendant la lecture

Appuyez sur Stop/Info pour arrêter la lecture.

### Enregistrer (PROG)

1. Pendant la lecture en mode CD, MP3, USB et carte SD, appuyez sur cette touche pour répéter une piste.
2. En mode CD, MP3, USB et carte SD, lorsque l'appareil ne lit pas (mode stop) vous pouvez enregistrer une piste sélectionnée dans la liste de mémoire en appuyant sur cette touche. L'écran LCD affiche "P01".
3. Appuyez plusieurs fois sur les touches ◀ ou ▶ pour sélectionner le titre souhaité.
4. Pour confirmer votre sélection, appuyez à nouveau sur la touche Prog. L'écran LCD affiche alors "P02".
5. Répétez les étapes 3 et 4 et sélectionnez les pistes de votre choix. Celles-ci sont enregistrées dans l'ordre de votre choix. Continuez jusqu'à avoir sauvegardé toutes les pistes souhaitées (jusqu'à 60 pistes).
6. Une fois que vous avez enregistré toutes les pistes, appuyez sur la touche ▶ pour lancer la lecture de la liste mémorisée.
7. Pour supprimer la liste de lecture enregistrée, appuyez sur Stop, ouvrez le compartiment CD ou sélectionnez un autre mode. Vous pouvez reprendre la lecture normale.
8. Mode répétition et lecture aléatoire :  
En mode CD, MP3, USB et carte SD, appuyez une fois sur Prog pour répéter toutes les pistes. "REP A" clignote alors dans le coin supérieur gauche de l'écran LCD. Appuyez de nouveau sur la touche REP pour répéter une piste spécifique. L'écran affiche "REP 1". Appuyez à nouveau

sur la touche Prog pour répéter l'album entier.

Pour lire dans un ordre aléatoire, appuyez à nouveau sur la touche REP jusqu'à ce que "RAND" apparaisse en bas de l'écran LCD.

### Manipulation des CD

- Cet appareil a été spécialement développé pour lire les CD audio marqués "compact disc". Vous ne pouvez pas utiliser d'autres disques.
- Pour retirer un disque de son boîtier, appuyez sur le centre du boîtier et soulevez le disque en le tenant doucement par le bord.
- Essuyez soigneusement les empreintes digitales et la poussière de la surface du CD avec un chiffon propre. (non inclus)
- N'utilisez jamais de produits chimiques tels que des sprays pour disques, sprays antistatiques ou des liquides, du benzène ou un diluant pour nettoyer les CD. De tels produits chimiques peuvent endommager irrémédiablement la surface plastique des CD.
- Les disques doivent être remis dans leur boîtier après utilisation pour éviter les rayures qui pourraient faire sauter l'enregistrement laser pendant la lecture.
- N'exposez pas les disques à la lumière directe du soleil ou à une humidité et une température élevées pendant de longues périodes.
- Le disque peut se déformer à haute température.
- Ne collez pas de papier et n'écrivez rien avec un stylo à bille sur la surface du côté de l'étiquette.
- N'utilisez pas de CD de forme irrégulière (octogonale, en forme de cœur, etc.) qui pourraient endommager l'appareil.

---

## RADIO

---

- Pour allumer l'appareil, appuyez sur la touche Power/Mode.
- Appuyez sur la touche Scan pour rechercher automatiquement les stations. Les stations trouvées sont automatiquement enregistrées.
- Recherchez les stations comme décrit ci-dessus. Appuyez sur la touche ◀◀ ou ▶▶ pendant 4 secondes pour sélectionner une station déjà enregistrée. Le numéro correspondant s'affiche à l'écran.

### Recherche manuelle de stations

Appuyez sur la touche ◀◀ ou ▶▶ pour diminuer ou augmenter la plage de fréquences de 0,05 MHz ou 0,1 MHz.

### Info

Maintenez la touche Info pendant 3 secondes et passez au menu.

- Affichez les paramètres de recherche "Scan settings" et appuyez sur Entrée pour confirmer. Appuyez ensuite sur les touches ◀◀ ou ▶▶ pour sélectionner "All stations" (toutes les stations) ou "Strong only" (uniquement les stations avec un signal fort) et confirmez votre sélection en appuyant sur Enter.
- Affichez la langue choisie "Language" et appuyez sur Entrée pour confirmer. Sélectionnez la langue souhaitée (anglais, allemand, français ou italien) avec les touches ◀◀ ou ▶▶ et confirmez votre sélection en appuyant sur la touche Enter.
- Affichez les paramètres d'usine (Factory Reset). Appuyez sur le bouton ou pour sélectionner "No" (non) ou "Yes" (oui). Appuyez sur la touche Entrée pour confirmer votre sélection.

Pour quitter le mode radio, changez de mode en appuyant sur Power/ Mode ou éteignez l'appareil en maintenant Power/ Mode pendant 3 secondes.

### Remarques

Vous pouvez mémoriser jusqu'à 40 stations. S'il y a moins de 20 stations locales disponibles avec un signal fort, seules ces stations seront mémorisées (s'il n'y a pas assez de stations avec des signaux forts, il est normal que tous les préséglages ne soient pas utilisés)

## FONCTION BT

1. Appuyez sur la touche Power/Mode jusqu'à ce que l'écran LCD affiche "BT".
2. Sélectionnez "JUKEBOX" dans la liste des appareils du périphérique BT externe et établissez la connexion. Dès que les appareils sont connectés, la lecture de musique peut commencer.
3. Sélectionnez les pistes que vous souhaitez lire sur votre appareil BT externe.
4. Réglez le volume à votre convenance.
5. 3 touches peuvent être utilisées en mode BT :
  - Appuyez plusieurs fois sur PREV ou NEXT pour sélectionner le titre souhaité.
  - Appuyez sur la touche Pause pour lire ou mettre en pause un titre.

**Remarque** : Si le volume semble trop faible, réglez-le sur le panneau avant ou le volume sur votre appareil mobile.

### Activer l'éclairage et modes d'éclairage

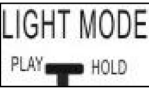
	<p><b>ON</b> : éclairage fort  <b>OFF</b> : pas d'éclairage</p>
	<p><b>PLAY (Lecture)</b> : Le cycle de couleur de la lumière change.  <b>HOLD (maintenir)</b> : La couleur de la lumière s'arrête à un certain état</p>

- Le sélecteur de mode LED se trouve à l'arrière du panneau de commande. Sélectionnez "HOLD" pour garder la couleur actuelle de la LED.
- Appuyez sur "LIGHT MODE" pour sélectionner une couleur différente. Appuyez une fois sur la touche pour choisir une nouvelle couleur d'éclairage. Appuyez à nouveau sur le bouton pour reprendre le changement de couleur.
- La LED peut s'allumer en 7 couleurs différentes (bleu clair, bleu foncé, vert, rose, rouge, jaune ou blanc).

---

## SOURCE USB/SD

---

Ce jukebox dispose d'une entrée USB 2.0 pour charger les fichiers MP3 d'une clé USB 2.0 et les lire sur le jukebox.

Insérez la clé USB dans l'entrée USB du jukebox et appuyez sur la touche Power / Mode sur le panneau de commande pour allumer le jukebox. Appuyez plusieurs fois sur Power / Mode du jukebox jusqu'à ce que l'écran LCD affiche "USB". Lorsque les morceaux de musique ont été correctement chargés sur la clé USB, l'écran LCD affiche le nombre de dossiers chargés sur la clé USB en affichant "F" suivi de 3 chiffres

**Exemple 1** : F004 indique que 4 dossiers sont chargés sur le lecteur, puis affiche le nombre de pistes individuelles chargées sur la clé USB.

**Exemple 2** : "027" signifie qu'un total de 27 pistes ont été chargées sur la clé USB. Le jukebox lance automatiquement la lecture des titres de la clé USB.

### Lecture et mise en pause d'un titre

Appuyez sur Lecture/Pause pour :

- a) Lire une piste lorsque la clé USB est en mode STOP ;
- b) Mettre en pause toutes les pistes en cours de lecture, ou ;
- c) Lire une piste lorsqu'elle est en pause.

### Pour arrêter une piste pendant la lecture

Pour arrêter la lecture USB, appuyez sur la touche Stop / Info. Appuyez de nouveau sur la touche Play/Pause pour reprendre la lecture de la piste 1.

### Pour passer au titre suivant

Pour passer à la piste suivante, appuyez sur la touche Next/ Tuner+ sur le panneau de commande. L'appareil passe à la piste suivante du dossier ou au dossier suivant s'il s'agit de la dernière piste du dossier actuel. Si le jukebox est en mode aléatoire ("RAN"), la piste suivante sera sélectionnée au hasard dans l'un des dossiers chargés.

## Pour passer au titre précédent

Pour aller à la piste précédente, appuyez sur Prev /Tuner- sur le panneau de commande. L'appareil passe à la piste précédente du dossier ou s'il s'agit de la première piste de ce dossier, il saute à la dernière piste du dossier précédent. Si le jukebox est en mode aléatoire ("RAN"), la piste suivante sera sélectionnée au hasard dans l'un des dossiers chargés.

## Répétition des pistes et lecture aléatoire

1. Pour répéter UNE piste, appuyez une fois sur la touche Prog / Play Mode (si aucune fonction de répétition n'est sélectionnée). Le symbole de répétition "REP" apparaît dans le coin supérieur gauche de l'écran LCD.
2. Pour répéter toutes les pistes d'un dossier (uniquement pour les clés USB avec plusieurs dossiers), appuyez deux fois sur Prog / Play Mode (si aucune fonction de répétition n'est sélectionnée). Le "REP" clignotant s'affiche maintenant en permanence et "FOLDER" apparaît en bas à droite de l'écran LCD.
3. Pour répéter tous les titres de la clé USB, appuyez à nouveau sur la touche de mode Prog/Play. Le symbole "REP" s'affiche désormais en permanence et "FOLDER" disparaît.
4. Appuyez à nouveau sur la touche du mode Prog / Play pour passer en mode de lecture aléatoire. Les lettres "RAN" s'affichent maintenant dans le coin inférieur gauche de l'écran LCD. Pour désactiver la lecture répétée ou aléatoire, appuyez sur la touche du mode Prog / Play jusqu'à ce que "REP" ou "RAN" n'apparaisse plus sur l'écran LCD.

## RÉSOLUTION DES PROBLÈMES

	Problème	Cause possible	Solution
Appareil	L'appareil ne s'allume pas lorsque l'on appuie sur marche/arrêt.	L'appareil n'est pas branché.	Connectez l'appareil à l'adaptateur secteur fourni.
	Les enceintes n'émettent pas de son.	Le volume est réglé au minimum.	Réglez le volume à votre convenance.
		Le contrôle d'entrée ne correspond pas à la source de lecture.	Sélectionnez à nouveau la source d'entrée souhaitée.
	Le son est perturbé.	L'appareil est trop proche d'un téléviseur ou d'un autre appareil similaire.	Éteignez le téléviseur ou un autre appareil, ou déplacez le jukebox.
Radio	Impossible d'entendre une station ou le signal semble faible.	La station est mal réglée.	Réglez correctement la station souhaitée.
		Une télévision est utilisée à proximité et perturbe la réception radio.	Éteignez le téléviseur perturbateur.
	Le son est déformé.	L'antenne n'est pas correctement orientée.	Réorientez ou déplacez l'antenne jusqu'à ce que la réception s'améliore.



Problème	Cause possible	Solution
Le CD s'arrête immédiatement après le démarrage ou l'appareil se met en pause ou s'arrête pendant la lecture.	CD inséré à l'envers	Insérez le CD avec la face imprimée vers le haut.
	Le CD est poussiéreux ou sale, ou il y a de la condensation sur le CD.	Nettoyez et séchez soigneusement le CD.
Pas de son	Le lecteur de CD est sur pause.	Appuyez sur la touche Lecture / Pause pour reprendre la lecture de la piste.
Un certain CD est bruyant, ou la lecture s'arrête ou saute.	Le CD est rayé ou endommagé.	Remplacez le CD.
	Le disque est très poussiéreux.	Nettoyez soigneusement le CD.
L'écran du lecteur CD affiche "nod".	Le CD est rayé ou endommagé.	Remplacez le CD.
	Le disque est très poussiéreux.	Nettoyez soigneusement le CD.

---

## INFORMATIONS SUR LE RECYCLAGE

---



Si la mise en rebut des appareils électriques et électroniques est réglementée dans votre pays, ce symbole sur le produit ou sur l'emballage indique qu'il ne doit pas être éliminé avec les ordures ménagères. Vous devez l'acheminer vers un point de collecte pour le recyclage des dispositifs électriques et électroniques. En respectant des règles de recyclage, vous protégez l'environnement et la santé de vos semblables des conséquences négatives. Pour plus d'informations sur le recyclage et l'élimination de ce produit, contactez votre autorité locale ou votre service d'élimination des déchets ménagers.

---

## DÉCLARATION DE CONFORMITÉ

---

**Fabricant :**

Chal-Tec GmbH, Wallstraße 16, 10179 Berlin, Allemagne.

**Importateur pour la Grande Bretagne :**

Chal-Tec UK limited  
Unit 6 Riverside Business Centre  
Brighton Road  
Shoreham-by-Sea  
BN43 6RE  
Royaume Uni

La déclaration complète de conformité du fabricant est accessible par le lien suivant :  
<https://use.berlin/10038371>

**Estimado cliente:**

Le felicitamos por la adquisición de este producto. Lea atentamente el siguiente manual y siga cuidadosamente las instrucciones de uso con el fin de evitar posibles daños. La empresa no se responsabiliza de los daños ocasionados por un uso indebido del producto o por haber desatendido las indicaciones de seguridad. Escanee el siguiente código QR para obtener acceso al manual de usuario más reciente y otra información sobre el producto.

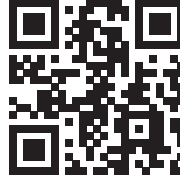

---

## ÍNDICE

---

Indicaciones de seguridad	52
Vista general del aparato	53
Panel de control	54
Puesta en marcha	57
Reproducir un disco compacto (CD)	57
Radio	60
Fuente USB/SD	62
Reparación de anomalías	64
Indicaciones sobre la retirada del aparato	66

---

## DATOS TÉCNICOS

---

Número de artículo	10038371
Alimentación	100 - 240 V ~ 50/60 Hz
Radio FM. Banda de frecuencia	87,5 – 108 MHz
Radio DAB. Banda de frecuencia	174,928 - 239,200 MkHz
Especificaciones B	
Banda de frecuencia	2402-2480 MHz
Potencia máxima de transmisión	3,5 dBm

## INDICACIONES DE SEGURIDAD

- Tenga en cuenta todas las indicaciones del manual de instrucciones.
- No utilice el producto cerca del agua ni en entornos húmedos.
- Procure que no se vierta ningún líquido sobre el aparato ni sobre sus aperturas.
- Mueva el aparato con cuidado para no dañarlo.
- No bloquee las salidas del aparato.
- No coloque el aparato cerca de fuentes de calor (radiadores por ejemplo). No exponga el aparato a los rayos directos del sol.
- Introduzca el enchufe de alimentación del aparato en la toma de corriente de la forma indicada.
- El aparato dispone de una protección contra la sobrecarga. En el caso de que deba emplearlo, contacte con el servicio de atención al cliente o a otra persona de cualificaciones similares.
- Desenchufe el aparato cuando no vaya a utilizarlo durante un periodo de tiempo prolongado.
- No intente en ningún caso reparar o modificar la unidad usted mismo. En el caso de que lo haga, perderá la garantía.
- El enchufe sirve para desconectar el aparato de la fuente eléctrica una vez que haya sido apagado. Procure que el enchufe esté siempre accesible.
- No exponga el aparato a agua pulverizada ni le coloque recipientes con líquidos, vasos por ejemplo, encima.
- No exponga la batería a calor extremo proveniente por ejemplo de la luz solar o de un fuego.
- No bloquee la ventilación del aparato obstaculizando las aperturas de ventilación con objetos como periódicos, manteles, cortinas, etc.
- Asegúrese de que haya una distancia mínima de 5 mm entre todos los lados del aparato y demás objetos.
- No coloque ningún objeto inflamatorio con llamas abiertas, como velas encendidas, encima del aparato.
- Deseche las pilas usadas de forma ecológica.
- Utilice el aparato solo con clima templado, no tropical.



### ADVERTENCIA

¡Riesgo de lesiones! Para reducir el riesgo de descarga eléctrica, no abra ni la cubierta del aparato ni sus laterales. El dispositivo no contiene ninguna pieza que pueda ser reparada por el cliente. Diríjase al servicio de atención al cliente o a alguien de cualificaciones similares para el mantenimiento y la reparación del aparato.

## VISTA GENERAL DEL APARATO

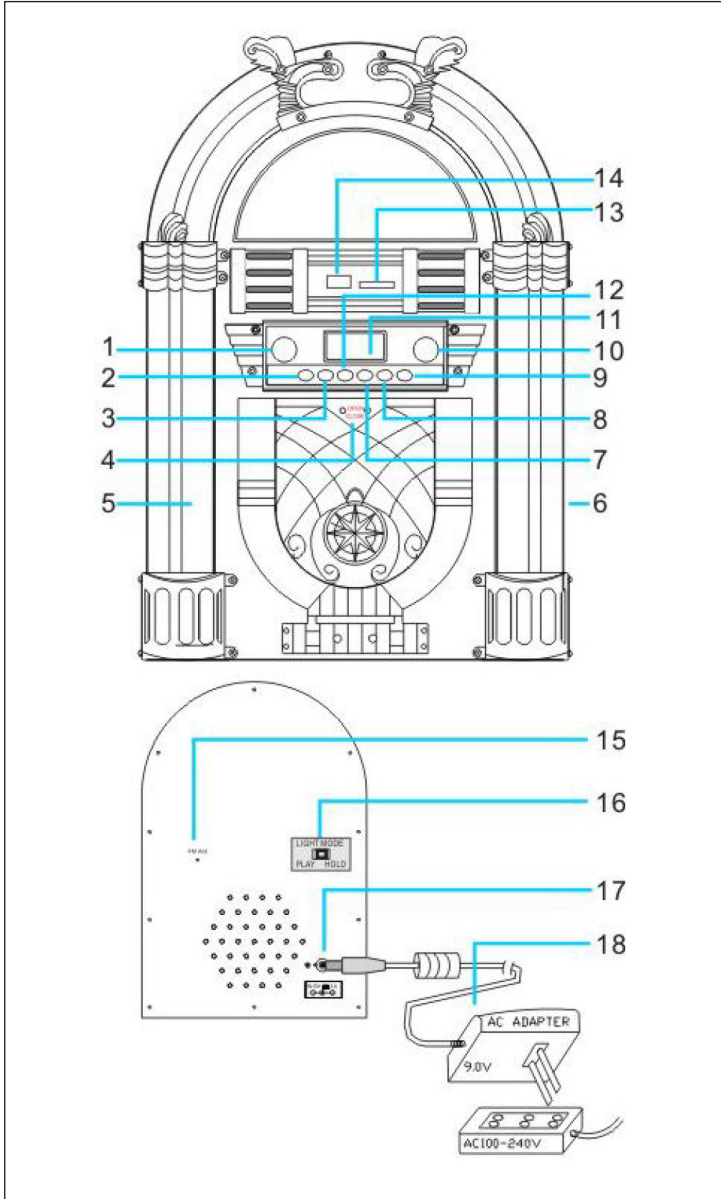

1. Regulador de volumen
2. Power/Mode
3. Pause/Play/Scan
4. Abrir/cerrar la bandeja del CD
5. Iluminación LED en 7 colores
6. Altavoces
7. Prev/Tuner-
8. Prog/Enter
9. Next/Tuner+
10. Efectos de luz ON/OFF
11. Pantalla LCD
12. Parar/Info
13. Ranura SD
14. Puerto USB

15. Antena FM
16. Interruptor LED
17. Entrada electricidad
18. Fuente de alimentación

---

## PANEL DE CONTROL

---

### Power/Mode

Pulse la tecla de Power/Mode para encender el aparato. El modo configurado de fábrica que aparece al encenderlo es el modo DAB. Con esta tecla puede seleccionar también el modo de reproducción que desee. Si pulsa repetidamente la tecla Power/Mode aparecen diferentes modos en la secuencia siguiente: DAB/Radio FM, CD/MP3, USB, SD y BT. Mantenga de nuevo la tecla Power/Mode pulsada durante 3 segundos para apagar el aparato.

### ►/Búsqueda

Utilice la tecla Stop/Info para detener la reproducción de títulos en los modos CD, USB y SD. Si mantiene apretada esta tecla durante 3 segundos en el modo DAB/FM se abrirá el menú.

Si mantiene pulsada la tecla durante 3 segundos una vez que haya terminado la reproducción de la música del USB, se mostrará la información actualizada de Software Update (asegúrese de tener siempre la última versión de software).

### Prev/◀◀ / Tuner-

En el modo repetición de FM y DAB puede pulsar esta tecla para regresar a la emisora anterior, abrir el menu o seleccionar el proyecto anterior. Pulse en los modos CD, USB y SD la tecla Prev/◀◀ para regresar a la canción anterior. Si mantiene pulsada la tecla, puede rebobinar la canción en curso. Sulte la tecla cuando haya llegado a la parte deseada para que continúe la reproducción.

Si pulsa la tecla Prev/◀◀ en el modo BT, se reproducirá la canción anterior.

### Guardar/Repetir/Introducir

Si pulsa una vez la tecla Prog en los modos CD, MP3, USB o SD, se repetirá la canción en curso. En la esquina superior izquierda de la pantalla LED parpadeará "REP". Si vuelve a pulsar la tecla Prog, se repetirá el álbum en curso y aparecerá "REP FOLDER" en la pantalla LED. Si vuelve a pulsar la tecla Prog, se repetirán todas las canciones y en la esquina superior izquierda de la pantalla LED se mostrará "REP" de forma permanente. Si vuelve a pulsar la tecla, activará la reproducción aleatoria. Aparecerá "RAN" en la parte baja de la pantalla.

Pulse la tecla Stop en los modos CD, USB o SD para parar la reproducción. Si pulsa finalmente la tecla Prog, podrá seleccionar en qué orden desea que se reproduzcan las canciones.

Pulse la tecla Prog/Enter para configurar su elección en el modo FM y DAB.

## Next ►/Tuner+

Si pulsa la tecla en el modo FM y DAB, avanzará a la pista siguiente o puede elegir el próximo punto del menú.

Pulse la tecla Next ► en los modos CD, USB o SD para reproducir la canción siguiente. Si quiere adelantar una canción, mantenga pulsada la tecla Next ►/Tuner+ hasta que llegue a la parte deseada. La reproducción continuará en cuanto suelte la tecla.

## Recepción DAB

Banda de frecuencia: DAB 174,928–239,200 MHz

1. Pulse la tecla Power/Mode para que el aparato despierte del modo reposo. El aparato inicia automáticamente el modo DAB y busca automáticamente señales DAB disponibles.
  2. Pulse la tecla ► para buscar señales de mayor frecuencia.
  3. Pulse la tecla ◀ para buscar señales de menor frecuencia.
  4. Pulse la tecla Scan para buscar emisoras DAB guardadas (hasta 20).
  5. Pulse la tecla Info para mostrar más información sobre la emisora actual.
  6. Mantenga pulsada la tecla Info durante 3 segundos para acceder al menú.
- Visualice la configuración de búsqueda "Scan Setting" y pulse Enter para confirmarla. Para finalizar la selección de "All Stations" (todas las emisoras) o "Strong only" (solo las de señal fuerte), pulse las teclas ◀ o ► y confirme su selección pulsando la tecla Enter.
  - Visualice la "SW Version" (versión de Software). Pulse la tecla Enter para confirmar o mostrar el número de versión (por ejemplo, "JYS....DAB", etc.).
  - Visualice la configuración de idioma "Language" y pulse Enter para confirmarla. Seleccione el idioma deseado (inglés, alemán, francés, italiano o español) con las teclas ◀ o ► y confirme su selección pulsando la tecla Enter.
  - Visualice la configuración de fábrica (Factory Reset). Pulse la tecla para seleccionar "No" o "Yes" (Sí). Pulse la tecla Enter para confirmar su selección.
  - Pulse la tecla Power/Mode para cambiar el modo. Mantnga pulsada la tecla durante 3 segundos para apagar el aparato.

## Indicaciones (modo FM y DAB)

- La antena FM debe estar debidamente extendida y la radio debe colocarse en un lugar adecuado (la antena de señal también se ubica en la parte trasera del aparato).
- Las emisoras con señal débil solamente podrán sintonizarse manualmente.

- Pueden guardarse un máximo de 20 emisoras. En el caso de que haya menos de 20 emisores entre las emisoras de señal fuerte, se guardarán las emisoras disponibles (no se puede guardar 20 emisoras si no hay 20 emisoras de señal fuerte disponibles).



## PUESTA EN MARCHA

Enchufe el enchufe del conector incluido en la caja de entrada de voltaje continuo del aparato (Art. Nr. 15 en la imagen bajo "Descripción de los componentes") y conecte el enchufe de la fuente de alimentación en la toma de corriente.

### Interruptor de On/Off / Modo de funcionamiento

Pulse la tecla Power/Moe para seleccionar el modo de funcionamiento RADIO, CD, BT o OFF (apagado) (después mantenga pulsada durante 3 segundos la tecla de apagado).

### Tecla de encendido/apagado de la luz

Pulse la tecla de luz para encender o apagar la iluminación.

## REPRODUCIR UN DISCO COMPACTO (CD)

- Pulse la tecla de encender/apagar.
- Seleccione el modo CD.

### Abra la bandeja de discos y reproduzca el CD

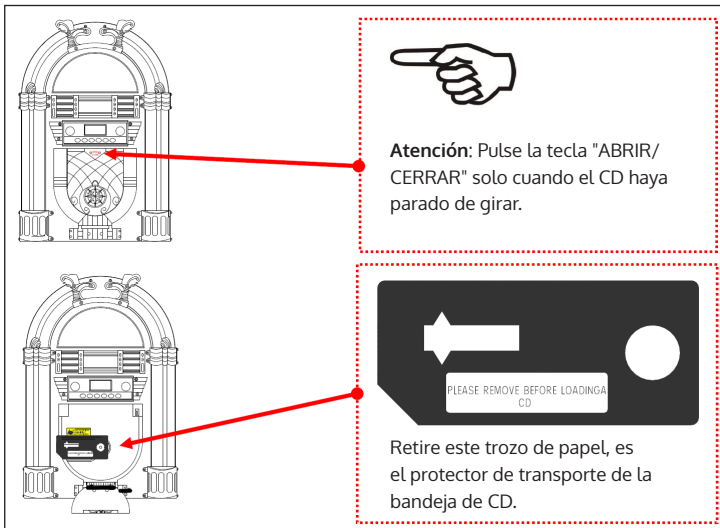

- Coloque el disco CD en la bandeja.
- La Gramola debería reconocer y mostrar automáticamente en la pantalla LCD todas las canciones del CD.
- Pulse la tecla PLAY/PAUSE una vez para iniciar la reproducción del CD.
- Vuelva a pulsar PLAY/PAUSE para pausar la canción.

### **Regulador de volumen**

Gire el control de volumen en el sentido de las agujas del reloj o al revés para configurar el volumen.

### **Regresar a la pista anterior**

Pulse la tecla Prev/◀ del panel de control para regresar a la canción anterior. Mantenga pulsada la tecla para rebobinar la canción.

### **Avanzar a la pista siguiente**

Pulse la tecla Next/▶ del panel de control para avanzar a la siguiente canción. Mantenga pulsada la tecla para adelantar la canción.

### **Parar una canción mientras se reproduce**

Pulse la tecla Stop/Cinta para parar la reproducción.

### **Guardar (PROG)**

1. Si pulsa esta tecla durante la reproducción en los modos CD, MP3, USB y SD se repetirá la canción.
2. De no haber ninguna canción en reproducción (está parada) en los modos CD, MP3, USB y SD, puede pulsar esta tecla para añadir una canción a la lista de pistas guardadas. La pantalla LCD muestra "P01".
3. Pulse repetidamente las teclas ◀ o ▶ para seleccionar la pista que desee.
4. Vuelva a pulsar la tecla Prog para confirmar su selección. En la pantalla LCD aparece "P02".
5. Repita los pasos 3 y 4 y seleccione la pista de su elección. Estas se guardarán en el orden por usted seleccionado. Continúa hasta haber guardado todas las pistas deseadas (hasta 60).
6. Pulse la tecla ▶ en cuanto haya guardado todas las canciones para iniciar la reproducción de la lista.
7. Para borrar la lista, pulse la tecla Stop, abra la bandeja de CD o seleccione otro modo de funcionamiento. La reproducción normal se reanuda.
8. Modo de repetición y reproducción aleatoria:  
Pulse una vez la tecla Prog en los modos CD, MP3, USB o SD para repetir todas las pistas. En la esquina superior izquierda de la pantalla LCD aparece "REP A". Vuelva a pulsar la tecla Prog para repetir una pista. Se muestra "REP 1". Si vuelve a pulsar la tecla "Prog" se repetirá

todo el álbum.

Para iniciar la reproducción aleatoria mantenga pulsada la tecla Prog hasta que aparezca "RAND" en la parte inferior de la pantalla.

### Manejo de los CD

- Este aparato se ha diseñado especialmente para la reproducción de CD identificados. No pueden utilizarse otros tipos de discos.
- Para retirar el disco de su carcasa, pulse en el centro de la carcasa y levante el disco sujetándolo con cuidado por el borde.
- Debe limpiar cuidadosamente las huellas y el polvo de la superficie del CD con un paño limpio (no incluido).
- No utilice nunca productos químicos como aerosoles para discos o antiestáticos, líquidos, benceno o disolventes para limpiar los CD. Químicos como estos pueden dañar irreparablemente la superficie de plástico de los CD.
- Una vez utilizados, debe colocar los discos en su carcasa para evitar rasguños que pudiesen provocar que el barrido láser no los reconozca al reproducirlos.
- No deje que incidan directamente los rayos del sol en los discos ni los exponga a altos niveles de humedad y temperatura durante un espacio de tiempo prolongado.
- Las altas temperaturas pueden dilatar el disco.
- No pegue ningún papel ni escriba nada con bolígrafo en la superficie del lado de la etiqueta.
- No utilice CD de formas irregulares (octogonales o en forma de corazón, etc.) que puedan dañar el aparato.

---

## RADIO

---

- Pulse la tecla de Power/Mode para encender el aparato.
- Al apretar la tecla Scan se buscará automáticamente una emisora. Las emisoras encontradas se almacenarán automáticamente.
- Busque emisoras según las indicaciones previas. Mantenga pulsadas las teclas ◀◀ o ▶▶ durante 4 segundos para seleccionar una emisora ya guardada. La cifra correspondiente se muestra en la pantalla.

### Búsqueda manual de emisoras

Al pulsar las teclas ◀◀ o ▶▶ aumentará o disminuirá la banda de frecuencia en 0,05 MHz o en 0,1 MHz.

### Info

Mantenga pulsada la tecla Info durante 3 segundos y desplácese al menú.

- Visualice la configuración de búsqueda "Scan Setting" y pulse Enter para confirmarla. Para finalizar la selección de "All Stations" (todas las emisoras) o "Strong only" (solo las de señal fuerte), pulse las teclas ◀◀ o ▶▶ y confirme su selección pulsando la tecla Enter.
- Visualice la configuración de idioma "Language" y pulse Enter para confirmarla. Seleccione el idioma deseado (inglés, alemán, francés, italiano o español) con las teclas ◀◀ o ▶▶ y confirme su selección pulsando la tecla Enter.
- Visualice la configuración de fábrica (Factory Reset). Pulse la tecla para seleccionar "No" o "Yes" (Sí). Pulse la tecla Enter para confirmar su selección.

Cambie de modo al terminar con el modo radio pulsando la tecla Power/Mode o apague el aparato pulsando durante 3 segundos la tecla Power/Mode.

### Indicaciones



Pueden guardarse un máximo de 40 emisoras. Si hay menos de 20 emisoras locales de señal fuerte disponibles, solo podrá guardar las emisoras con señal fuerte (si no hay emisoras suficientes con señal fuerte, es normal que no se ocupen todas las plazas de almacenamiento).

## FUNCIONES BT

1. Presione la tecla Power/Mode hasta que aparezca "BT" en pantalla.
2. Seleccione "JUKEBOX" en la lista de dispositivos el dispositivo externo y conéctelos. En cuanto estén conectados, puede comenzar a reproducir música.
3. Seleccione las canciones que quiera reproducir con el dispositivo externo.
4. Ajuste el volumen como prefiera.
5. En el modo BT puede emplear 3 teclas:
  - Pulse varias veces PREV o NEXT para seleccionar la canción que desea escuchar.
  - Pulse la tecla de Pausa para reproducir una canción o pararla.

**Atención:** Si el volumen le parece demasiado bajo, configúrelo con el botón de volumen frontal o con el volumen de su dispositivo móvil.

### Encender la luz y modos de iluminación

	<p><b>ON:</b> La luz se ilumina</p> <p><b>OFF:</b> Sin luz</p>
	<p><b>PLAY (reproducir):</b> El ciclo de colores de la luz cambia.</p> <p><b>HOLD (detener):</b> el color de la luz se detiene en un estado determinado.</p>

- El interruptor LED de modos se encuentra en la parte trasera del panel de control. Seleccione "HOLD" para elegir el color LED actual.
- Presione la tecla "LIGHT MODE" para seleccionar otro color. Pulse una vez la tecla para elegir el color de la luz. Vuelva a pulsar el botón para continuar cambiando la luz.
- La LED se ilumina en 7 colores diferentes (azul claro, azul oscuro, verde, rosa, rojo, amarillo y blanco).

---

## FUENTE USB/SD

---

Esta gramola dispone de un puerto USB 2.0 por el que puede transmitir datos MP3 a un pen drive y reproducirlos en la gramola.

Inserte el lápiz USB en la entrada de la gramola y pulse la tecla Power/ Mode en el panel de control para activar la gramola. Pulse repetidamente la tecla Power/Mode de la gramola hasta que aparezca "USB" en la pantalla LCD. Una vez cargadas correctamente las pistas musicales en el lápiz USB, el indicador LCD mostrará la cantidad de carpetas del lápiz USB con una "F" y tres dígitos.

**Ejemplo 1:** "F004" significa que hay 4 carpetas del dispositivo y muestra además el número de pistas individuales subidas al lápiz USB.

**Ejemplo 2:** "027" quiere decir que hay un total de 27 títulos subidos al lápiz USB. La gramola inicia automáticamente la reproducción de canciones del lápiz USB.

### Reproducción y pausa de una pista

Pulse la tecla Play/Pause para:

- Reproducir una pista cuando el lápiz USB esté en modo STOP;
- Pausar todas las pistas en curso; o
- Continuar reproduciendo una pista si ha sido detenida.

### Parar una canción mientras se reproduce

Para parar la reproducción USB pulse la tecla Stop/Pista Si desea continuar con la reproducción desde la primera pista, pulse nuevamente la tecla Play/Pause.

### Avanzar a la pista siguiente

Pulse la tecla Next/Tuner+ del panel de control para avanzar a la siguiente canción. Avanzará a la siguiente canción de la carpeta o a la carpeta siguiente si es la última pista de la carpeta actual. Si está activada la reproducción aleatoria ("RAM") de la gramola se reproducirá la canción siguiente de forma aleatoria de una de las carpetas subidas.

## Regresar a la pista anterior

Pulse la tecla Prev/Tuner- del panel de control para regresar a la canción anterior. Salta a la pista anterior de la carpeta o, de tratarse de la primera pista de la carpeta, salta a la última canción de la carpeta anterior. Si está activada la reproducción aleatoria ("RAM") de la gramola se reproducirá la canción siguiente de forma aleatoria de una de las carpetas subidas.

## Repetir una pista y reproducción aleatoria

1. Para repetir UNA canción, pulse una vez la tecla Prog/Play Mode (si no ha seleccionado ya ninguna función de repetición). Se muestra el símbolo de repetición "REP" en la parte superior izquierda de la pantalla LCD.
2. Para repetir todas las pistas de una carpeta (solo con memorias USB con más de una carpeta), pulse dos veces la tecla Prog/Play Mode (si no ha seleccionado ya ninguna función de repetición). El indicador "REP" se mostrará ahora de forma continua, así como "FOLDER" en la parte inferior derecha de la pantalla LCD.
3. Para repetir todas las pistas del lápiz USB, vuelva a pulsar la tecla Prog/Play Mode. El símbolo "REP" permanecerá permanentemente mientras que el "FOLDER" desaparece.
4. Vuelva a pulsar la tecla Prog/Play Mode para cambiar el modo Shuffle de repetición. Se muestran ahora las letras "RAN" en la parte inferior izquierda de la pantalla LCD. Para desactivar una repetición o reproducción aleatoria, pulse la tecla Prog/Play Mode hasta que dejen de aparecer "REP" o "RAN" de la pantalla LCD.

## REPARACIÓN DE ANOMALÍAS

	Problema	Posible causa	Propuesta de solución
Aparato	El aparato no enciende al pulsar el botón de encendido/apagado.	El aparato no está conectado.	Enchufe el aparato con el cable de alimentación incluido.
	El altavoz no reproduce ningún sonido.	El volumen está silenciado.	Ajuste el volumen.
		El regulador no se corresponde con la fuente de reproducción.	Vuelva a elegir la fuente de entrada deseada.
	Hay interferencias en el sonido.	La unidad está demasiado cerca de un aparato televisivo u otro dispositivo similar.	Apague el televisor o dispositivos similares o cambie la gramola de sitio.
Radio	No se escucha ninguna emisora o la señal es débil.	La emisora no está correctamente configurada.	Configure la emisora deseada correctamente.
		Hay una televisión activa cerca e interrumpe la recepción radio.	Apague la televisión.
	El sonido está distorsionado.	La antena no está bien colocada.	Coloque bien la antena para que mejore la recepción.



Problema	Posible causa	Propuesta de solución
El CD se detiene justo después de iniciarse o el aparato se pausa o detiene en plena reproducción.	Ha insertado el disco al revés.	Coloque el CD en la bandeja con la cara impresa hacia arriba.
	El CD tiene polvo o está sucio o hay agua condensada en su superficie.	Limpie y seque el CD con cuidado.
No hay sonido	El reproductor de CD está pausado.	Pulse la tecla de reproducción/ pausa para reproducir nuevamente la pista.
Un CD determinado suena distorsionado o se detiene y se salta la reproducción.	El CD está rayado o dañado.	Cambie el CD.
	El disco está muy sucio.	Limpie con cuidado el CD.
El la pantalla del CD se muestra "nod".	El CD está rayado o dañado.	Cambie el CD.
	El disco está muy sucio.	Limpie con cuidado el CD.

---

## INDICACIONES SOBRE LA RETIRADA DEL APARATO

---



Si en su país existe una disposición legal relativa a la eliminación de aparatos eléctricos y electrónicos, este símbolo estampado en el producto o en el embalaje advierte que no debe eliminarse como residuo doméstico. En lugar de ello, debe depositarse en un punto de recogida de reciclaje de aparatos eléctricos y electrónicos. Una gestión adecuada de estos residuos previene consecuencias potencialmente negativas para el medio ambiente y la salud de las personas. Puede consultar más información sobre el reciclaje y la eliminación de este producto contactando con su administración local o con su servicio de recogida de residuos.

---

## DECLARACIÓN DE CONFORMIDAD

---

**Fabricante:**

Chal-Tec GmbH, Wallstraße 16, 10179 Berlín, Alemania.

**Importador para el Reino Unido:**

Chal-Tec UK limited.

Unit 6 Riverside Business Centre

Brighton Road

Shoreham-by-Sea

BN43 6RE

Reino Unido

Puede encontrar la declaración de conformidad completa del fabricante en el siguiente enlace:

<https://use.berlin/10038371>

Gentile cliente,

la ringraziamo per l'acquisto dell'apparecchio. La preghiamo di leggere attentamente le seguenti istruzioni per l'uso e di seguirle per evitare possibili danni. Non ci assumiamo alcuna responsabilità per danni scaturiti da una mancata osservanza delle avvertenze di sicurezza e da un uso improprio del dispositivo. Scansionare il codice QR seguente per accedere al manuale d'uso più attuale e per ricevere informazioni sul prodotto.



---

## INDICE

---

Avvertenze di sicurezza	68
Descrizione del dispositivo	69
Pannello di controllo	70
Utilizzo	73
Ascoltare un compact disc (CD)	73
Radio	76
Fonte USB/SD	78
Correzione degli errori	80
Avviso di smaltimento	82

---

## DATI TECNICI

---

Numero articolo	10038371
Alimentazione	100 - 240 V ~ 50/60 Hz
Gamma di frequenza radio FM	87,5 - 108 MHz
Gamma di frequenza radio DAB	174,928 - 239,200 MkHz
Specifiche B	
Gamma di frequenza	2402-2480 MHz
Potenza di trasmissione max.	3,5 dBm

## AVVERTENZE DI SICUREZZA

- Attenersi a tutte le indicazioni elencate nel manuale di istruzioni.
- Il dispositivo non deve essere utilizzato vicino all'acqua o in un ambiente umido.
- Assicurarsi che non vengano versati liquidi sul dispositivi e sulle sue aperture.
- Spostare il dispositivo delicatamente per non danneggiarlo.
- Non bloccare le uscite del dispositivo.
- Non posizionare il dispositivo vicino a fonti di calore (come il riscaldamento). Non esporre il dispositivo alla luce solare diretta.
- Inserire la spina del dispositivo nella presa elettrica appropriata.
- Questo dispositivo è dotato di una protezione da surriscaldamento. Se è necessario sostituirla, contattare il servizio di assistenza o una persona qualificata.
- Staccare la spina dalla presa di corrente se non si intende utilizzare il dispositivo per un lungo periodo di tempo.
- Non cercare in nessun caso di riparare o modificare il dispositivo in modo autonomo. In tal caso la garanzia non sarà più valida.
- La spina di alimentazione viene utilizzata per scollegare il dispositivo dalla rete dopo averlo spento. Assicurarsi che la spina sia sempre accessibile liberamente.
- Non esporre il dispositivo a spruzzi d'acqua e non collocarvi sopra oggetti pieni di liquido, come vasi.
- Non esporre le pile a calore estremo come luce solare o fuoco.
- Non ostruire la ventilazione del dispositivo bloccando le aperture di aerazione con oggetti come giornali, tovaglie, tende ecc.
- Assicurarsi che vi sia una distanza minima di 5 mm su tutti i lati del dispositivo.
- Non posizionare fonti di ignizione con fiamme libere, come candele accese, sopra al dispositivo.
- Smaltire le pile usate in modo ecocompatibile.
- Utilizzare il dispositivo solo in climi temperati, non in climi tropicali.



### AVVERTENZA

Pericolo di infortuni! Per ridurre il rischio di scosse elettriche, non aprire il coperchio o il retro del dispositivo. Il dispositivo non contiene componenti che possono essere riparati dal cliente. Per assistenza e riparazione contattare il servizio di assistenza o personale qualificato.

## DESCRIZIONE DEL DISPOSITIVO

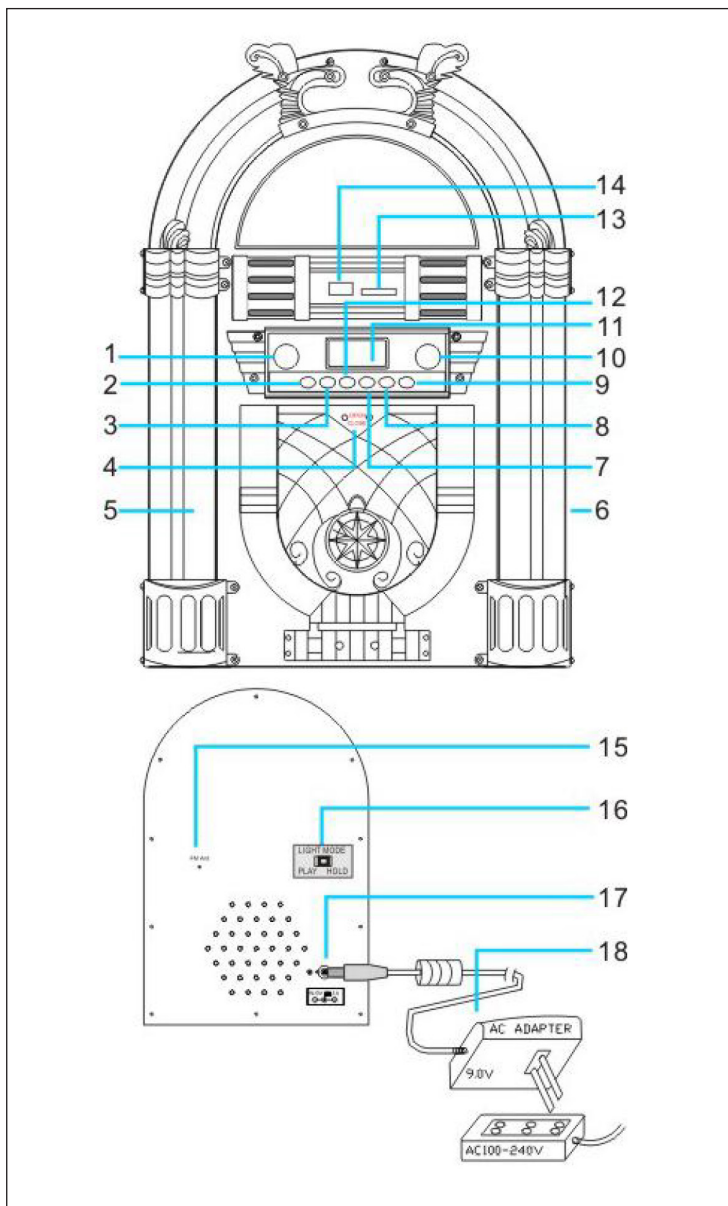

1. Regolazione del volume
2. Power/Mode
3. Pause/Play/Scan
4. Aprire/chiedere il vano CD
5. Illuminazione con 7 LED colorati
6. Altoparlanti
7. Prev/Tuner-
8. Prog/Enter
9. Next/Tuner+
10. Effetto luminoso ON/OFF
11. Schermo LCD
12. Stop/Info
13. Slot SD
14. Ingresso USB

15. Antenna FM
16. Interruttore modalità LED
17. Ingresso alimentazione
18. Alimentatore

---

## PANNELLO DI CONTROLLO

---

### Power/Mode

Premere il tasto Power/Mode per accendere il dispositivo. Quando si accende il dispositivo per la prima volta la modalità impostata di fabbrica è DAB. Con questo tasto è possibile selezionare la modalità di riproduzione desiderata.

Premendo più volte il tasto Power/Mode si può scorrere tra le modalità nella sequenza seguente: DAB/radio FM, CD/MP3, USB, SD e BT. Per spegnere il dispositivo tenere premuto il tasto Power/Mode per 3 secondi.

### ⏏/Ricerca

Utilizzare il tasto Stop/Info per fermare la riproduzione del brano nelle modalità CD, USB e SD. Quando si tiene premuto questo tasto per 3 secondi nella modalità DAB/FM, si apre il menù.

Quando si tiene premuto questo tasto per 3 secondi dopo aver ascoltato la musica da USB, vengono mostrate le informazioni aggiornate sul software (assicurarsi di aver sempre l'ultima versione del software).

### Prev/⏮ / Tuner-

Premendo questo tasto nella modalità di riproduzione FM e DAB è possibile tornare alla stazione precedente, aprire il menù o selezionare il progetto precedente.

Premere in modalità CD, USB e SD il tasto Prev/⏮ per accedere al titolo precedente. Tenere premuto il tasto per tornare indietro nel brano e rilasciarlo quando si è arrivati al punto desiderato e la riproduzione continua.

Quando si preme il tasto Prev/⏮ in modalità BT, si accede al brano precedente.

### Salvare/Ripetere/Invio

Quando si preme una volta il tasto Prog in modalità CD, MP3, USB o SD, il brano attuale viene ripetuto. Sull'angolo superiore sinistro dello schermo a LED lampeggia "REP". Premendo di nuovo Prog viene ripetuto l'album attuale e "REP FOLDER" appare sullo schermo a LED. Premendo di nuovo Prog vengono ripetuti tutti i brani e sull'angolo superiore sinistro dello schermo a LED lampeggia costantemente "REP". Premendo ancora il tasto si avvia la riproduzione casuale. Sul lato inferiore dello schermo appare "RAN".

Premere in modalità DC, USB o SD il tasto Stop per fermare la riproduzione. Se poi si preme il tasto Prog è possibile selezionare i brani nella sequenza desiderata.

Per confermare premere Prog/Enter in modalità FM e DAB.

## Next ►/Tuner+

Premendo questo tasto in modalità FM e DAB è possibile passare al brano successivo o selezionare il prossimo punto nel menù.

Per riprodurre il prossimo brano premere il tasto Next/►► quando il dispositivo si trova in modalità CD, USB o SD. Se si vuole mandare avanti un brano tenere premuto il tasto Next/►► finché si arriva al punto desiderato. Quando si rilascia il tasto la riproduzione prosegue.

## Ricezione DAB

Gamma di frequenza: DAB 174.928–239.200 MHz

1. Premere Power/Mode per passare dalla modalità standby a quella operativa. Il dispositivo si avvia automaticamente in modalità DAB e cerca automaticamente i segnali DAB disponibili.
  2. Premere ►► per cercare segnali più in alto.
  3. Premere ◀◀ per cercare segnali più in basso.
  4. Premere Scan per cercare emittenti DAB salvate (fino a 20).
  5. Premere Info per visualizzare informazioni sulla stazione attuale.
  6. Tenere premuto Info per 3 secondi per accedere al menù.
- Visualizzare le impostazioni "Scan Setting" e premere Enter per confermare. Infine premere ◀◀ o ►► per selezionare "All Stations" (tutte le stazioni) oppure "Strong only" (solo stazioni con segnale potente) e confermare premendo Enter.
  - Visualizzare "SW Version" (versione software). Premere Enter per confermare e visualizzare il numero della versione (ad esempio „JYS.....-DAB" ecc.).
  - Visualizzare l'impostazione della lingua "Language" e premere Enter per confermare. Selezionare la lingua desiderata (inglese, tedesco, francese o italiano) premendo ◀◀ o ►► e confermare con Enter.
  - Visualizzare l'impostazione di fabbrica (Factory Reset). Premere i tasti oppure per selezionare "No" (no) o "Yes" (sì). Premere Enter per confermare.
  - Per cambiare modalità premere Power/Mode. Per spegnere il dispositivo tenere premuto questo tasto per 3 secondi.

## Indicazioni (per FM e DAB)

- L'antenna FM deve essere completamente estratta e la radio deve trovarsi in un buon luogo di ricezione (l'antenna del segnale si trova sul retro del dispositivo).
- Le emittenti con segnale debole possono essere impostate solo manualmente.
- Possono essere salvate fino a 20 emittenti. Se ci sono meno di 20 emittenti tra le stazioni con segnale potente, verranno salvate solo le stazioni disponibili (se non ci sono 20 emittenti potenti non se ne

possono di certo salvare 20).



## UTILIZZO

Inserire il connettore dell'alimentatore fornito nell'ingresso della tensione continua del dispositivo (art. n. 15 nella figura "Descrizione dei componenti") e collegare la spina dell'alimentatore a una presa elettrica.

### Interruttore on/off / Modalità di funzione

Premere Power/Mode per selezionare la modalità di funzione RADIO, CD, BT oppure OFF (tenere premuto per 3 secondi dopo lo spegnimento).

### Luce on/off

Premere questo tasto per accendere o spegnere l'illuminazione.

## ASCOLTARE UN COMPACT DISC (CD)

- Premere l'interruttore on/off.
- Selezionare la modalità CD.

### Aprire il vano CD e riprodurre il CD

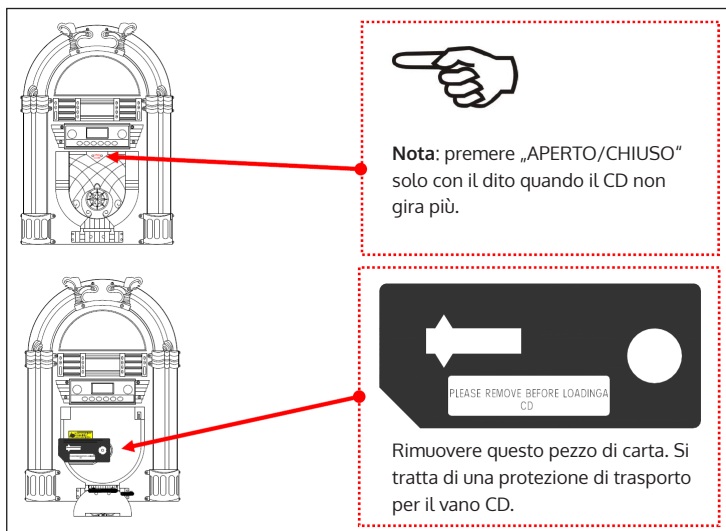

- Mettere un CD nel vano.
- Il jukebox dovrebbe rilevare automaticamente il numero di brani mostrato sul display LCD.
- Premere una volta PLAY/PAUSE per iniziare la riproduzione del CD.
- Premere di nuovo PLAY/PAUSE per mettere il brano in PAUSA.

### Regolazione del volume

Ruotare la manopola del volume in senso orario o antiorario per impostare il volume.

### Accedere al brano precedente

**Premere Prev/◀◀ sul pannello di controllo per passare al brano precedente. Tenere premuto il tasto per tornare indietro velocemente all'interno del brano.**

### Accedere al brano successivo

Premere Next/▶▶ sul pannello di controllo per passare al brano successivo. Tenere premuto il tasto per andare avanti velocemente all'interno del brano.

### Fermare un brano durante la riproduzione

Premere Stop/Info per interrompere la riproduzione.

### Salvare (PROG)

1. Premere questo tasto durante la riproduzione in modalità CD, MP3, USB e SD per riprodurre un brano.
2. Se non avviene la riproduzione in modalità CD, MP3, USB e SD, premendo questo tasto è possibile salvare un brano selezionato nella lista di memoria. Sullo schermo LCD appare "P01".
3. Premere più volte ◀◀ o ▶▶ per selezionare il brano desiderato.
4. Premere ancora Prog per confermare. Sullo schermo LCD appare "P02".
5. Ripetere i punti 3 e 4 e selezionare i brani desiderati, che vengono salvati nella sequenza selezionata. Continuare in questo modo finché tutti i brani desiderati sono stati salvati (fino a 60 brani).
6. Dopo aver salvato tutte le canzoni, premere ▶ per avviare la riproduzione della lista di memoria.
7. Premere Stop per cancellare la lista di riproduzione salvata, aprire il vano CD o selezionare un'altra modalità. Ora è possibile riprendere la normale riproduzione.
8. Modalità di ripetizione e riproduzione casuale:  
in modalità CD, MP3, USB e SD premere una volta Prog per ripetere tutti i brani. Sull'angolo superiore sinistro dello schermo LCD viene mostrato "REP A". Premere nuovamente Prog per ripetere un brano. Compare "REP 1". Premere ancora Prog per ripetere tutto l'album.  
Per avviare la riproduzione casuale, premere Prog fino a quando sul lato

inferiore dello schermo compare "RAND".

### Utilizzo dei CD

- Questo dispositivo è stato sviluppato appositamente per la riproduzione di CD. Non è possibile utilizzare altri dischi.
- Per togliere un CD dalla custodia, premere al centro della custodia e sollevare il CD tenendolo con cura dal bordo.
- Rimuovere impronte digitali e polvere dalla superficie del CD con un panno pulito. (non incluso)
- Non usare prodotti chimici come spray per dischi in vinile, spray antistatici o liquidi, benzolo o diluenti per pulire i CD. Tali prodotti possono danneggiare irrimediabilmente la superficie di plastica dei CD.
- I CD vanno riposti nella custodia dopo l'uso per evitare graffi, che possono portare a salti del file laser durante la riproduzione.
- Non esporre i CD alla luce solare diretta o all'umidità e a temperature elevate per troppo tempo.
- Le temperature elevate causano la deformazione del CD.
- Non incollare carta e non scrivere nulla a penna sulla superficie del lato con l'etichetta.
- Non usare CD con forme strane (ottagonali, a forma di cuore ecc.) che possono danneggiare il dispositivo.

---

## RADIO

---

- Premere il Power/Mode per accendere il dispositivo.
- Premendo Scan il jukebox cerca automaticamente le stazioni. Le emittenti trovate vengono salvate automaticamente.
- Cercare le stazioni come descritto sopra. Premere ◀◀ o ▶▶ per 4 secondi per selezionare una stazione appena salvata. Il numero corrispondente appare sul display.

### Ricerca emittenti manuale

Premendo ◀◀ o ▶▶ la gamma di frequenza si abbassa o si alza di 0,05 MHz o 0,1 MHz.

### Info

Tenere premuto Info per 3 secondi e scorrere nel menù.

- Visualizzare le impostazioni "Scan Setting" e premere Enter per confermare. Infine premere ◀◀ o ▶▶ per selezionare "All Stations" (tutte le stazioni) oppure "Strong only" (solo stazioni con segnale potente) e confermare premendo Enter.
- Visualizzare l'impostazione della lingua "Language" e premere Enter per confermare. Selezionare la lingua desiderata (inglese, tedesco, francese o italiano) premendo ◀◀ o ▶▶ e confermare con Enter.
- Visualizzare l'impostazione di fabbrica (Factory Reset). Premere i tasti oppure selezionare "No" (no) o "Yes" (sì). Premere Enter per confermare.

Per terminare la modalità radio premere Power/Mode o spegnere il dispositivo tenendo premuto per 3 secondi Power/Mode.

### Note



Possono essere salvate fino a 40 emittenti. Se ci sono meno di 20 emittenti locali con segnale potente, verranno salvate solo le emittenti con segnale potente (se non ci sono abbastanza emittenti con segnale potente è normale che non tutte le posizioni di memoria vengano occupate).

## FUNZIONE BT

1. Premere Power/Mode fino a quando sullo schermo compare "BT".
2. Selezionare dalla lista dei dispositivi "JUKEBOX" e instaurare un collegamento. Dopo aver collegato i dispositivi, è possibile riprodurre la musica.
3. Selezionare i brani da ascoltare dal dispositivo BT esterno.
4. Regolare il volume al livello desiderato.
5. In modalità BT si possono usare 3 tasti:
  - Premere ripetutamente PREV o NEXT per selezionare la canzone desiderata.
  - Premere Pause per riprodurre o mettere in pausa una canzone.

**Nota:** se il volume sembra troppo basso, regolarlo sul pannello frontale o impostare quello del dispositivo mobile.

### Accendere la luce e modalità di illuminazione

	<p><b>ON:</b> luce accesa  <b>OFF:</b> luce spenta</p>
	<p><b>PLAY (riprodurre):</b> cambia il ciclo cromatico della luce.  <b>HOLD (fermare):</b> il colore della luce si ferma su una determinata posizione.</p>

- L'interruttore di modalità LED si trova sul retro del pannello di controllo. Selezionare "HOLD" per scegliere il colore LED attuale.
- Premere "LIGHT MODE" per selezionare un altro colore. Premere il tasto una volta per selezionare il nuovo colore delle luci. Premere di nuovo per proseguire con il cambiamento cromatico.
- Il LED ha 7 colori diversi (azzurro, blu scuro, verde, rosa, rosso, giallo o bianco).

---

## FONTE USB/SD

---

Questo jukebox è dotato di un ingresso USB 2.0, con cui è possibile caricare file MP3 tramite chiavetta USB 2.0 e ascoltarli dal jukebox.

Inserire la chiavetta USB nell'ingresso USB del jukebox e premere Power/Mode sul pannello di controllo per accenderlo. Premere Power/Mode fino a quando sul display LCD compare "USB". Se i brani sono stati caricati correttamente sulla chiavetta USB, lo schermo LCD mostra il numero di cartelle caricate sulla chiavetta, mostrando una "F" seguita da 3 cifre.

**Esempio 1:** „F004“ indica che ci sono 4 cartelle sulla chiavetta e viene poi mostrato il numero dei singoli brani sulla chiavetta.

**Esempio 2:** "027" significa che ci sono 27 brani sulla chiavetta USB. Il jukebox inizia automaticamente la riproduzione delle canzoni sulla chiavetta USB.

### Riprodurre e mettere in pausa un brano

Premere Play/Pause per:

- a) riprodurre un brano se la chiavetta USB è in modalità STOP;
- b) mettere in pausa tutti i brani che vengono riprodotti oppure;
- c) riprodurre un brano che è in pausa.

### Fermare un brano durante la riproduzione

Per fermare la riproduzione USB premere Stop/Info. Se si desidera riprendere la riproduzione della traccia 1, premere di nuovo Play/Pause.

### Passare al brano successivo

Premere Next / Tuner+ sul pannello di controllo per passare al brano successivo. Si passa al brano successivo nella cartella o alla cartella successiva se si tratta dell'ultimo brano nella cartella. Se il jukebox è in modalità casuale ("RAN"), il titolo successivo viene selezionato casualmente da una delle cartelle caricate.

## Tornare al brano precedente

Premere Prev /Tuner sul pannello di controllo per tornare al brano precedente. Si passa al brano precedente nella cartella o all'ultimo brano della cartella precedente se si tratta del primo brano in questa cartella. Se il jukebox è in modalità casuale ("RAN"), il titolo successivo viene selezionato casualmente da una delle cartelle caricate.

## Ripetere brano e riproduzione casuale

1. Per ripetere UN brano premere una volta Prog/Play Mode (se non è selezionata alcuna funzione di riproduzione ). In alto a sinistra sullo schermo LCD compare "REP".
2. Per ripetere tutti i brani in una cartella (vale solo per supporti USB con più cartelle), premere due volte Prog/Play Mode (se non è selezionata alcuna funzione di ripetizione). Ora "REP" lampeggia in continuazione e in basso a destra sul display LCD compare "FOLDER".
3. Per ripetere tutti i brani sulla chiavetta USB, premere di nuovo Prog/Play Mode. "REP" viene mostrato di continuo e "FOLDER" scompare.
4. Premere di nuovo Prog/Play Mode per passare alla modalità di riproduzione casuale. In basso a sinistra sul display LCD compare "RAN". Per disattivare la modalità di ripetizione o la riproduzione casuale, premere Prog/Play Mode fino a quando "REP" o "RAN" scompaiono dal display LCD.

## CORREZIONE DEGLI ERRORI

	Problema	Possibile causa	Soluzione
Dispositivo	Il dispositivo non si accende quando viene premuto l'interruttore on/off.	Il dispositivo non è collegato all'alimentazione.	Collegare il dispositivo con l'alimentatore fornito in dotazione.
	Non esce suono dagli altoparlanti.	Il volume è troppo basso.	Regolare il volume.
		L'ingresso non corrisponde con la fonte di riproduzione.	Selezionare nuovamente la fonte di ingresso.
	Il suono è disturbato.	L'unità è troppo vicina a un televisore o a un dispositivo simile.	Spegnere il televisore o un altro dispositivo o posizionare il jukebox in un altro luogo.
Radio	Non è possibile sentire le emittenti o il segnale sembra essere debole.	L'emittente non è impostata correttamente.	Impostare correttamente l'emittente desiderata.
		Un televisore viene usato nelle vicinanze e disturba la ricezione del segnale.	Spegnere il televisore che causa il disturbo.
	Il suono è distorto.	L'antenna non è ben posizionata.	Riposizionare l'antenna per migliorare la ricezione.



Problema	Possibile causa	Soluzione
Il CD si arresta subito dopo l'avvio o il dispositivo entra in pausa o si ferma durante la riproduzione.	Il CD è stato inserito al contrario.	Inserire il CD con il lato stampato verso l'alto.
	Il CD è impolverato, sporco o c'è della condensa sopra.	Pulire e asciugare con cura il CD.
Nessun audio	Il lettore CD è stato messo in pausa.	Premere Play/Pause per proseguire la riproduzione del brano.
Si sentono fruscii su un determinato CD oppure la riproduzione si ferma o salta.	Il CD è graffiato o danneggiato.	Il CD andrebbe sostituito.
	Il CD è molto sporco.	Pulire con cura il CD.
Sul display del CD compare "nod".	Il CD è graffiato o danneggiato.	Il CD andrebbe sostituito.
	Il CD è molto sporco.	Pulire con cura il CD.

---

## AVVISO DI SMALTIMENTO

---



Se nel vostro Paese sono vigenti regolamenti legislativi relativi allo smaltimento di dispositivi elettrici ed elettronici, questo simbolo sul prodotto o sull'imballaggio indica che non è consentito smaltire questo prodotto nei rifiuti casalinghi. Il dispositivo deve invece essere portato in un centro di raccolta per il riciclaggio di dispositivi elettrici ed elettronici. Lo smaltimento conforme tutela l'ambiente e salvaguarda la salute del prossimo da conseguenze negative. Informazioni riguardanti il riciclaggio e lo smaltimento di questo prodotto sono disponibili presso l'amministrazione locale o il servizio di smaltimento dei rifiuti.

---

## DICHIARAZIONE DI CONFORMITÀ

---

**Produttore:**

Chal-Tec GmbH, Wallstraße 16, 10179 Berlino, Germania.

**Importatore per la Gran Bretagna:**

Chal-Tec UK limited  
Unit 6 Riverside Business Centre  
Brighton Road  
Shoreham-by-Sea  
BN43 6RE  
Regno Unito

La dichiarazione di conformità completa del produttore è disponibile al seguente link:  
<https://use.berlin/10038371>



