



388-BT

Stereoanlage

Stereo System

Equipo estéreo

Chaîne stéréo

Impianto stereo

10006791 10038372

auna

www.auna-multimedia.com

Sehr geehrter Kunde,

wir gratulieren Ihnen zum Erwerb Ihres Gerätes. Lesen Sie die folgenden Hinweise sorgfältig durch und befolgen Sie diese, um möglichen Schäden vorzubeugen. Für Schäden, die durch Missachtung der Hinweise und unsachgemäßen Gebrauch entstehen, übernehmen wir keine Haftung. Scannen Sie den folgenden QR-Code, um Zugriff auf die aktuellste Bedienungsanleitung und weitere Informationen rund um das Produkt zu erhalten:

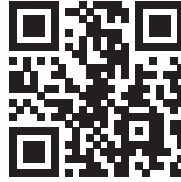

INHALTSVERZEICHNIS

Technische Daten 4	
Sicherheitshinweise 5	
Geräteübersicht 7	
Fernbedienung 9	
Inbetriebnahme 10	
Radio 10	
CD-/USB-/MP3-Wiedergabe 11	
WIEDERGABE VON USB 13	
Schallplatte 13	
Line-Ausgang 14	
Kassettenwiedergabe 14	
MP3-Dateien von CD/Schallplatte/Kassette erstellen 16	
Dateien von USB löschen 18	
Entnehmen von USB 19	
BT-Verbindung und Wiedergabe 19	
Spezielle Entsorgungshinweise für Verbraucher in Deutschland 20	
Hinweise zur Entsorgung 22	
Konformitätserklärung 22	

English 23
Español 41
Français 59
Italiano 77

TECHNISCHE DATEN

Artikelnummer	10006791, 10038372
Anschlüsse	1 x USB-Port (frontseitig) 1 x BT-Schnittstelle 1 x Cinch-Line-Ausgang 1 x Cinch-Lautsprecher-Ausgang 1 x 3,5 mm Kopfhörer-Ausgang
Kompatibles Dateiformat	MP3
Disc-Formate	CD, MP3-CD, Schallplatte
Encoding-Bitrate	128 kbps, 44,1 khz
Stromversorgung	230 V ~ 50 Hz
Leistungsaufnahme	20 W
Maße Gerät	31,8 x 28,5 x 28,5 cm (B x H x T)
Maße Lautsprecher	14,7 x 22,5 x 14,2 cm
Gewicht	ca 5,7 kg
Lieferumfang	Gerät, 2x Lautsprecher, Fernbedienung, Bedienungsanleitung
FM-Frequenz	88-108 MHz
BT-Frequenz	2402-2480 MHz
BT-Sendeleistung (max.)	4 dBm

SICHERHEITSHINWEISE

Allgemeine Sicherheitshinweise



VORSICHT

Verletzungsgefahr! Hören Sie nicht mit übermäßig hoher Lautstärke Musik, da dies zu Hörschäden führen kann.

- Kinder ab 8 Jahren, psychisch, sensorisch und körperlich eingeschränkte Menschen dürfen das Gerät nur benutzen, wenn sie vorher von einer für sie verantwortlichen Aufsichtsperson ausführlich mit den Funktionen und den Sicherheitsvorkehrungen vertraut gemacht wurden und die damit verbundenen Risiken verstehen.
- Legen Sie nur CDs in das CD-Fach.
- Öffnen Sie niemals die Geräteabdeckung und versuchen Sie keinesfalls, selbst Reparaturen am Gerät vorzunehmen.
- Wenden Sie sich für Reparaturen an hierfür qualifiziertes Personal. Das Gerät enthält keine vom Nutzer zu wartenden Gerätebestandteile.
- Eine unsachgemäße Handhabung kann zu Schäden am Gerät und zum Erlöschen des Garantieanspruchs führen.

Stromanschluss

- Verwenden Sie ausschließlich das im Lieferumfang enthaltene Netzteil. Die Verwendung eines anderen Netzteils kann zum Erlöschen der Garantie und/oder irreparablen Schäden am Gerät führen.
- Ziehen Sie während Gewittern den Stecker des Geräts aus der Steckdose.
- Stellen Sie sicher, dass das Gerät ausgeschaltet wurde, bevor Sie den Netzstecker ziehen.
- Wenn Sie eine Mehrfachsteckdose oder den Stecker als Trennvorrichtung verwenden, sollten Sie darauf achten, dass diese immer leicht zugänglich und betriebsbereit sind.
- Werfen Sie Batterien niemals in offenes Feuer und versuchen Sie keinesfalls, deren Außenhülle zu öffnen.
- Batterien sind, wenn sie verschluckt werden, gesundheitsgefährdend und sollten deshalb außerhalb der Reichweite von kleinen Kindern gelagert werden.

Belüftung

- Blockieren oder bedecken Sie keinesfalls die Belüftungsöffnungen, Löcher oder Öffnungen des Geräts, mit Gegenständen wie Teppichen, Tüchern und ähnlichem, da andernfalls die Funktionalität und/oder die Belüftung für eine sicherer Verwendung nicht gewährleistet werden können.
- Die Unterseite des Geräts kann warm werden, wenn das Gerät über einen längeren Zeitraum verwendet wird. Dies ist normal.

Standort

- Vergewissern Sie sich, dass das Gerät auf einer flachen und stabilen Oberfläche steht.
- Stellen Sie das Gerät maximal 1,4 Meter von der nächsten Steckdose entfernt auf. Vergewissern Sie sich, dass das Netzstromkabel und die Lautsprecherkabel nicht zu einer Stolperfalle werden können.
- Platzieren Sie das Gerät mindestens einen Meter von anderen elektrischen Geräten entfernt, um Störgeräusche zu vermeiden.
- Stellen Sie das Gerät so auf, dass es sich innerhalb der Reichweite von externen BT-Geräten (beispielsweise iPod/ iPhone/iPad/ Androidgeräte/ Computer etc.) befindet. Die Reichweite beträgt (ohne Hindernisse) maximal 10 Meter (33 Fuß).
- Achten Sie darauf, dass das Gerät genug Platz nach oben hat, so dass die Antenne richtig ausgerichtet werden kann.
- Stellen Sie das Gerät niemals direkt auf antike oder polierte Oberflächen.

Hinweise zum Laser



VORSICHT

Verletzungsgefahr! Berühren Sie niemals die optische Linse im CD-Fach und schauen sie auch nicht in diese hinein.

- Bei diesem Gerät handelt es sich um ein Laserprodukt der Klasse 1
- Die Verwendung von nicht in der Bedienungsanleitung aufgeführten Steuerungen oder eine nicht autorisierte Modifikation des Geräts, kann zu einer schädlichen Freisetzung von Laserstrahlung führen.

GERÄTEÜBERSICHT

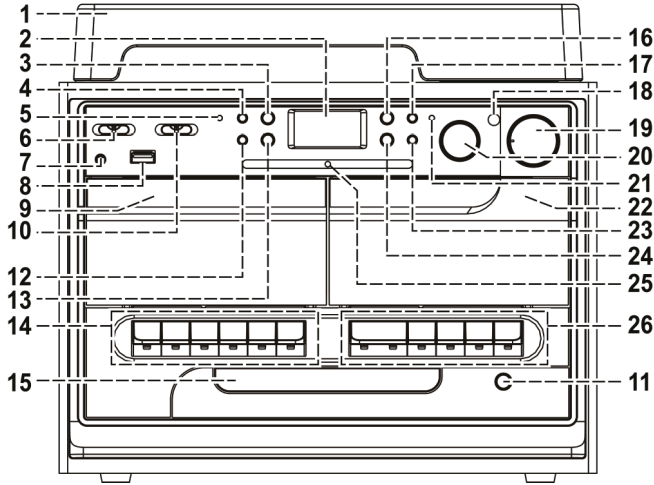

1	Staubschutz	14	Tasten Kassettendeck 1
2	LCD-Anzeige	15	CD-Fach
3	Aufnahme-Taste	16	Wiedergabe/Pause/Stopp
4	Quelle-Taste	17	BT/Schallplatten Taste
5	BT-Anzeige	18	Fernbedienungsempfänger
6	Funktionswahlschalter	19	Ein/Aus / Lautstärkeregl. +/-
7	3,5mm-Kopfhöreranschluss	20	Frequenzregler
8	USB-Anschluss	21	FM Stereo LED-Anzeige
9	Kassettendecktür 1	22	Kassettendecktür 2
10	Band/FM Stereowahl	23	Schnell-Synchronisations-Taste
11	CD-Fach öffnen/schließen	24	Überspringen vor Taste
12	MP3 Ordner hoch	25	LED FM-Frequenzbandanzeige
13	Überspringen zurück Taste	26	Tasten Kassettendeck 2

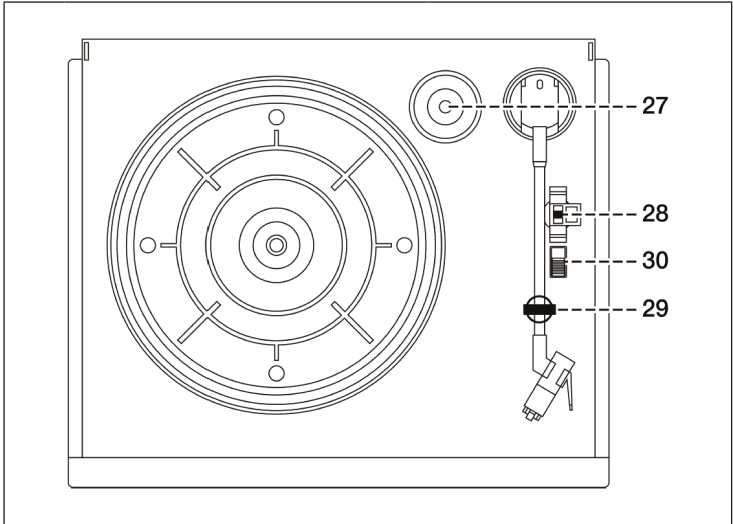

27	Spindeladapter	29	Tonarmhalter
28	Geschwindigkeitsregler	30	Auto-Stopp ein/aus

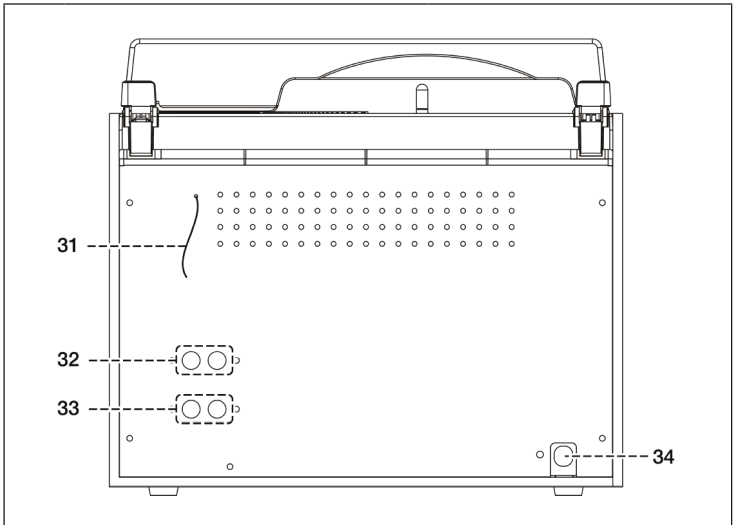

31	FM-Antenne	33	Lautsprecheranschluss
32	Line-Ausgang	34	Netzkabel

FERNBEDIENUNG

Hinweis: Die Fernbedienung benötigt zum Betrieb 2 AAA-Batterien. Die Batterien sind nicht im Lieferumfang enthalten!

	1	Öffnen / Schließen	Taste drücken, um das CD-Fach zu öffnen oder zu schließen.
	2	INFO	Encodierungs-Bitrate wählen
	3	REC	Aufnahme / Kopieren
	4	PLAY MODE	Wiederholung / Intro / Zufallswiedergabe
	5	PROG.	Programmierte Wiedergabe
	6	Play/Pause	Wiedergabe / Pause
	7	Rückwärts spulen oder suchen	Überspringen oder Vorlauf
	7	Vorwärts spulen oder suchen	Überspringen oder Rücklauf
	8	Stop	Stop / Programmierte Wiedergabe beenden
	9	FOLDER	Ordner aufwärts
	10	SOURCE	CD/USB-Modus
11	TS (Track Separation)	Titeltrennung während der Aufnahme	

INBETRIEBNAHME

Installation

- Entpacken Sie das Gerät und alle Teile und entfernen Sie die Schutzverpackungen/-folien
- Verbinden Sie das Gerät erste mit der Stromquelle, wenn alle anderen notwendigen Verbindungen sichergestellt wurden.
- Verdecken Sie nicht die Belüftungsöffnungen. Stellen Sie sicher, dass rund um das Gerät einige Zentimeter Luft sind.

Abdeckung anbringen

- Drücken Sie die Metallklammern zur Rückseite.
- Verbinden Sie die Abdeckung mit der Metallklammer.
- Verbinden Sie das Scharnier der Abdeckung mit dem Hauptgerät.

Stromanschluss

- Verbinden Sie das Netzkabel (35) mit einer Steckdose und schließen Sie die Lautsprecher am Lautsprecheranschluss (33) an.
- Schalten Sie das Gerät durch Drehen des Reglers (19) bis zur Klick.
- Stellen Sie den Funktionswahlschalter (6) auf „Tuner“ und die Anzeige (2) schaltet sich ein. Das Gerät ist nun betriebsbereit und kann Musik wiedergeben.

RADIO

Manuelle Sendersuche:

- Stellen Sie die Funktionswahltaste (6) auf „Tuner“ und wählen sie das gewünschte Band mit dem Band- wahlshalter (10).
- Drehen sie den Frequenzregler (18) um den gewünschten Sender zu erhalten.
- Regeln Sie die Lautstärke mit dem Lautstärkeregler (19).

FM-Stereo Empfang:

- Stellen Sie den Bandwahlschalter (10) auf FM und die Sender werden in Mono empfangen. Im manchen Fällen wird hierdurch der Empfang von schwachen Sendern verbessert.
- Stellen Sie den Bandwahlschalter (10) auf FM-St und die Sender werden in Stereo empfangen. Die FM-St LED leuchtet nun.

Für bestmöglichen Empfang:

- AM: Die Stabantenne kann bewegt und umpositioniert werden um die Empfangsqualität zu verbessern.
- FM: Die Wurfantenne (31) sollte vollständig abgewickelt und ausgestreckt sein.

CD-/USB-/MP3-WIEDERGABE

Stellen Sie die Funktionswahltaste (6) auf „CD/USB“ und drücken (11) der bedruckten Seite nach oben ein und schließen die Tür. Die CD wird durchsucht und auf der Anzeige erscheinen die Anzahl der Titel und die Spieldauer.

- Drücken Sie „Play/pause/stop“ (16) um die Wiedergabe des ersten Titels zu starten
- Um die Wiedergabe zu unterbrechen, drücken Sie „Play/pause/stop“ (16). Die Abspieldauer hält an. Drücken Sie zum Fortsetzen der Wiedergabe erneut „Play/pause/stop“ (16).
- Falls Sie „Play/pause/stop“ (16) für mehr als 2 Sekunden gedrückt halten, wird die Wiedergabe gestoppt.
- Drücken Sie während der Wiedergabe „skip up“ (24) wechselt das Gerät zum nächsten Titel. Drücken Sie während der Wiedergabe „skip down“ (13) wechselt das Gerät zum Beginn des aktuellen Titels. Für schnellen Vorlauf/Rücklauf halten Sie die jeweilige Pfeiltaste gedrückt.

Für MP3-CD:

- Drücken Sie „Folder up“ (12) und die Ordnernummer erhöht sich.
- Drücken Sie „skip up/down“ (24,13) um die Titelnummer zu ändern.
- Nachdem Sie den Titel gewählt haben, drücken Sie zum Starten der Wiedergabe „Play/pause/stop“ (16).

ID3 (Titel/Album) Funktion (über Fernbedienung)

- Drücken Sie „Info“ während der MP3-Wiedergabe und die Titelinformation wird angezeigt. Drücken Sie zum Deaktivieren erneut „Info“.

Titel/Ordnername Suchfunktion (über Fernbedienung)

- Drücken Sie einmal „Find“ und danach „skip up“ (oder „skip down“) (24,13). Nun können Sie die Titel in alphabetischer Reihenfolge durchsuchen und durch Drücken von „Play/pause/stop“ (16) wiedergeben.
- Drücken Sie ein weiteres Mal „Find“ und danach „skip up“ (oder „skip down“) (24,13). Nun können Sie die Ordner in alphabetischer Reihenfolge durchsuchen und durch Drücken von „Play/pause/stop“ (16) alle Titel in diesem Ordner wiedergeben.

Wiederholung/Intro/Zufallswiedergabe

Drücken Sie „repeat/intro/random“ vor oder während der Wiedergabe, um einen Titel, einen Ordner oder alle Titel in verschiedenen Modi wiederzugeben.

Für CD: (1) Wiederholung 1 ->(2) Wiederholung alle Titel -> (3) Intro -> (4) Zufallswiedergabe -> (5) aus

Für MP3-CD: (1) Wiederholung 1 -> (2) Wiederholung Ordner -> (3) Wiederholung alle Titel -> (4) Intro -> (5) Zufallswiedergabe -> (6) aus

Programmierte CD-Wiedergabe (über Fernbedienung)

Sie können bis zu 32 CD/MP3-Titel in beliebiger Reihenfolge wiedergeben. Das Gerät muss sich dafür im Stopp-Modus befinden:

- Wechseln Sie in den CD/USB-Modus und stoppen Sie die Wiedergabe.
- Drücken Sie „Program“ und „PROG“ wird angezeigt. Des weiteren wird die Programm- und die Titel- nummer angezeigt.
- Wählen Sie den gewünschten Titel mit (24,13).
- Drücken Sie „Program“ um den Titel der Programmierung hinzuzufügen.
- Wiederholen Sie die Schritte 3 und 4 für alle weiteren Titel.
- Haben Sie alle Titel der Wiedergabeliste hinzugefügt drücken Sie zum Starten der Wiedergabe (16).
- Zum Beenden der Wiedergabe drücken Sie „stop“ bis „PROG“ auf der Anzeige (2) erlischt.

Hinweis: Ist für den Titel kein Name festgelegt, wird „none“ oder „unknown“ auf der LCD-Anzeige (2) angezeigt. Die LCD-Anzeige (2) unterstützt nur englische Schriftzeichen. Anforderungen an MP3-Titel: MP3-Bitrate: 32kbps ~ 256kbps. Die Wiedergabeleistung variiert je nach Aufnahmequalität. Das Einlesen der CDs ist durch die längere Spieldauer auch länger.

WIEDERGABE VON USB

Das System ist in der Lage, MP3 Dateien die auf USB Speichermedien sind, wiederzugeben.

- Stellen Sie die Funktionswahltaste (6) auf „USB“ und wählen Sie mit der Quelle-Taste (4) „USB“ aus.
- Schließen Sie einen USB-Speicher an ein.
- Legen Sie ein USB-Medium falsch herum ein, kann dies das Gerät und/oder den Speicher beschädigen.
- Das Gerät liest das Medium nach dem Einlegen automatisch ein und zeigt die Anzahl der vorhandenen Titel an.
- Die Bedienung der Wiedergabe erfolgt wie bei der CD/MP3-CD.

Hinweis: Das Gerät kann MP3-Dateien nur über den USB-Anschluss erkennen und lesen. Falls Sie einen MP3-Player anschließen, kann er unter Umständen wegen abweichender Dateiformate nicht erkannt werden. Dies ist keine Fehlfunktion. Der USB-Anschluss unterstützt keine USB-Verlängerungskabel und kann auch nicht direkt mit einem PC verbunden werden.

SCHALLPLATTE

- Entfernen Sie den Nadelschutz und lösen Sie den Tonarm vor dem Gebrauch vom Halter und befestigen Sie diesen nach Gebrauch wieder am Halter.
- Stellen Sie die Funktionswahltaste (6) auf „Phono“ und den „BT/Phono“-Schalter auf „PHONO“.
- Stellen Sie die Geschwindigkeit am Geschwindigkeitsregler ein.
- Legen Sie die Schallplatte auf den Plattenteller (verwenden Sie den Spindeladapter falls notwendig).
- Heben Sie den Tonarm an und bewegen Sie diesen langsam zum Rand der Schallplatte. Der Plattenteller beginnt sich zu drehen.
- Legen Sie den Tonarm auf die gewünschte Stelle der Schallplatte.
- Regeln Sie die Lautstärke.
- Am Ende der Schallplatte stoppt der Plattenteller automatisch. Heben Sie nun den Tonarm an und legen diesen auf den Halter.
- Um den Plattenteller manuell zu stoppen, heben Sie den Tonarm an und legen diesen auf den Halter.

Hinweis: Sollte die Schallplatte über Auto-Stopp-Bereiche verfügen und Auto-Stopp aktiv sein, hält der Plattenteller vor dem Ende der Schallplatte an. (Zum Aktivieren der Auto-Stopp-Funktion schalten Sie das Gerät aus und den Auto-Stopp-Schalter (30) auf ein). Beginnen Sie nun die Wiedergabe.

LINE-AUSGANG

Sie können das Gerät an ein vorhandenes HiFi-System mittels Cinch-Kabel anschließen. Verwenden Sie hierzu den Line-Ausgang (32).

KASSETTENWIEDERGABE

Allgemeine Bedienung

Stopp/Auswerfen	Alle Funktionen stoppen. Ein weiteres Mal drücken zum Öffnen der Tür.
Schneller Vor- & Rücklauf	Drücken für schnelle Vor-/Rücklauf. Stopp drücken zum Beenden.
Wiedergabe	Drücken zur Wiedergabe.
Pause	Drücken zum Pausieren. Ein weiteres Mal drücken zum Fortsetzen.
Aufnahme (nur Deck 1)	Zusammen mit Wiedergabe drücken um die Aufnahme zu starten.

Wiedergabe:

- Wählen Sie die Funktion „Tape“ (6).
- Legen Sie eine Kassette ein.
- Drücken Sie zur Wiedergabe „Play“.
- Regeln Sie die Lautstärke (19).
- Drücken Sie Pause falls Sie die Wiedergabe unterbrechen wollen.
- Drücken Sie „Stop/eject“ falls Sie die Wiedergabe beenden wollen.

Hinweis: Es ist möglich eine Kassette nach der anderen wiederzugeben. Falls Sie „Pause“ & „Play“ an Deck 1 und „Play“ an Deck 2 drücken, wird zuerst Deck 1 automatisch nach Deck 2 wiedergegeben.

Aufnahme von Kassette (Deck 2 zu Deck 1)

Sie können mit diesem Gerät Kassetten duplizieren. Dies erfolgt immer von Deck 1 (Wiedergabe) zu Deck 2 (Aufnahme).

Synchronisation bei normaler Geschwindigkeit:

Wählen Sie die Funktion „Tape“ (6).

- Legen Sie eine bespielte Kassette in Deck 2 und eine leere in Deck 1 ein.
- Drücken Sie zuerst „Pause“ und dann „Record“ & „Play“ an Deck 1.
- Drücken Sie nun „Play“ an Deck 2 und drücken Sie Pause an Deck 1, um die Aufnahme zu starten.
- Drücken Sie am Ende „Pause“ an Deck 1 und „Stop“ an Deck 2.

Synchronisation bei hoher Geschwindigkeit:

Sie können auf Kassetten mit hoher Geschwindigkeit kopieren. Hierbei sparen Sie 2/3 der Zeit zur normalen Aufnahme.

- Stellen Sie „Dubbing“ (23) auf „Hi“ und führen das Kopieren wie oben beschrieben durch.
- Bei der Kopie bei hoher Geschwindigkeit kann es zu Tonstörungen kommen. Um diese zu verhindern, stellen Sie die Lautstärke auf Minimum.
- Regeln Sie „Dubbing“ (23) nicht während der Aufnahme, da dieses die Kassetten beschädigen kann.

Aufnahme von Radio

- Wählen Sie die Funktion „Tuner“ (6).
- Wählen Sie den gewünschten Sender und legen Sie eine leere Kassette in Deck 1 ein.
- Drücken Sie „Record“ & „Play“ zum Starten der Aufnahme.
- Drücken Sie zum Beenden „Pause“ und dann „Stop/eject“.

Aufnahme von Schallplatte

- Wählen Sie die Funktion „Phono“ (6).
- Legen Sie eine leere Kassette in Deck 1 ein.
- Drücken Sie zuerst „Pause“ und dann „Record“ & „Play“. Die Aufnahme ist nun auf Standby.
- Starten Sie nun die Wiedergabe der Schallplatte und drücken „Pause“ um die Aufnahme zu beginnen.
- Drücken Sie zum Beenden zuerst „Pause“ und dann „Stop/eject“ am Kassettendeck und legen dann den Tonarm zurück auf den Halter.

MP3-DATEIEN VON CD/SCHALLPLATTE/ KASSETTE ERSTELLEN

Das Gerät kann von CD, Schallplatte und Kassette MP3-Dateien erstellen und auf USB speichern.

CD encodieren

(1) Titel aufnehmen:

- Geben Sie die CD wie gewohnt wieder
- Drücken Sie „Record“ (3) während der gewünschte Titel wiedergegeben wird
- Drücken Sie  & **REC** und die Anzeige blinkt während der Encodierung
- Nach der Encodierung stoppt die Wiedergabe.

(2) Komplette CD aufnehmen:

- Legen Sie wie gewohnt eine CD ein und schließen das CD-Fach
- Drücken Sie „Record“ (3). Notiz: Nicht „Play“ & „Record“, da sonst nur ein Titel aufgenommen wird
- Drücken Sie  & **REC** und die Anzeige blinkt während der Encodierung.
- Nach der Encodierung stoppt die Wiedergabe.

(3) Programmiertes Encodieren:

- Legen Sie wie gewohnt eine CD ein und schließen das CD-Fach
- Programmieren Sie die Wiedergabeliste (Siehe Programmierte CD-Wiedergabe (über Fernbedienung)) und drücken dann „play/pause/stop“ (16)
- Drücken Sie während der Wiedergabe zum Stoppen „play/pause/stop“ (16) für 2 Sekunden.
- Drücken Sie „Record“ (3),  & **REC** blinken während der Encodierung auf der Anzeige. Nach dem Encoding stoppt die Wiedergabe.

Hinweise:

- Die Aufnahmegeschwindigkeit beträgt 1:1 zur Wiedergabedauer.
- Im Kopiermodus werden nur MP3-Dateien kopiert.
- Das Gerät erstellt einen Ordner „audio“ zur Encodierung und einen Ordner „fcopy“ zum Kopieren.
- Das Aufnahmeformat ist voreingestellt - MP3-Bitrate: 128kbps, 44.1khz.
- Kein Titel wird während der Encodierung aufgenommen.
- Um die Aufnahme zu unterbrechen, drücken Sie erneut „Record“.
- Die Dateien werden auf USB gespeichert, falls USB eingesteckt ist.
- Es können nur komplette Titel von USB kopiert werden. Wird der Kopiervorgang unterbrochen, wird kein Titel auf USB gespeichert.

(4) MP3-Datei kopieren:

Ist eine MP3-CD statt einer Audio-CD eingelegt kopiert das Gerät diese Dateien auf USB, wenn Si „Record“ (3) drücken. Die Bedienung ist wie oben erläutert. Sobald MP3-Dateien erkannt werden, werden diese kopiert.

Hinweise:

- Die Dateien werden auf USB gespeichert, falls USB eingesteckt ist.

Schallplatte encodieren

- Schließen Sie einen USB-Speicher mit ausreichend freiem Speicher an.
- Wählen Sie die Funktion „Phono“ (6) und drücken Sie danach sofort „Record“ (3).
- Die LCD-Anzeige (2) zeigt blinkend „USB“ an und danach während der Encodierung  & **REC**.
- Starten Sie die Wiedergabe der gewünschten Schallplattentitel.
- Drücken Sie zum Beenden „Record“ (3), das Display hört auf zu blinken und zeigt „Phono“ an.

Kassette encodieren

- Schließen Sie einen USB-Speicher mit ausreichend freiem Speicher an.
- Wählen Sie die Funktion „Tape“ (6) und drücken Sie danach sofort „Record“ (3).
- Die LCD-Anzeige (2) zeigt blinkend „USB“ an und danach während der Encodierung  & **REC**.
- Starten Sie die Wiedergabe der gewünschten Kassettentitel.
- Drücken Sie zum Beenden „Record“ (3), das Display hört auf zu blinken und zeigt „Tape“ an.

Encoding-Bitrate (über Fernbedienung)

Sie können die Bitrate nach Ihren Wünschen zu Qualität und Speicherplatz einstellen. Der Bereich ist 32/64/96/128/192/256 kbps.

- Wählen Sie „Phono“ (6) und verbleiben Sie im Stopp-Modus.
- Drücken Sie „Info“ und auf der LCD-Anzeige (2) wird die Standard-Bitrate (128 kbps) angezeigt.
- Stellen Sie mit (13,24) die Bitrate ein.
- Drücken Sie zum Bestätigen erneut „Info“ und die Anzeige zeigt wieder „Phono“ an.

Titeltrennung (über Fernbedienung)

Sie können die von Schallplatte zu USB aufgenommene Musik in Titel aufteilen. Jedes Mal wenn Sie „TB“ drücken, wird eine neue Datei/Titel erzeugt. Der Text „PHONO“ bzw. „TAPE“ blinkt zur Bestätigung kurz auf der Anzeige (2).

DATEIEN VON USB LÖSCHEN

Eine Datei löschen

- Wählen Sie den USB-Modus.
- Drücken und halten Sie „Info“ für 3 Sekunden und auf der Anzeige (2) erscheint (del ---001).
- Wählen Sie nun mittels (13,24) die zu löschende Datei.
- Drücken Sie „REC“ und wählen Sie dann mittels (13/24) „yes/no“ (ja/nein).
- Drücken Sie zur Bestätigung der Eingabe „REC“.

Alle Dateien löschen (über Fernbedienung)

- Wählen Sie den USB-Modus.
- Drücken und halten Sie „Info“ für 3 Sekunden und auf der Anzeige (2) erscheint (del ---001).
- Drücken und halten Sie „Info“ ein weiteres Mal und es wird blinkend „format y/n“ angezeigt. Wählen Sie nun mittels (13/24) y (ja) oder n (nein).
- Drücken Sie zur Bestätigung der Eingabe „REC“.

Hinweise:

- Ein USB-Speicher werden vollständig formatiert, wenn alle Dateien gelöscht werden sollen.
- Drücken Sie „Stop“ um den Löschmodus zu verlassen.

ENTNEHMEN VON USB

Um ein Speichermedium zu entnehmen, muss das Gerät zuerst ausgeschaltet oder in einen anderen Modus z.B. CD, Kassette, Schallplatte geschaltet werden. Ziehen Sie einen USB-Speicher ab gerade aus dem Kartenslot.

BT-VERBINDUNG UND WIEDERGABE

- Wählen Sie mit der Funktionswahl-Taste (6) „PHONO/BT“. Stellen Sie dann den „BT/Phono“-Regler auf „BT“.
- Die BT LED (5) blinkt auf. Das bedeutet, es besteht keinen Verbindung/ es wird eine Verbindung gesucht.
- Wählen Sie den BT Modus in Ihrem BT-Gerät (z.B. Handy) und wählen Sie AUNA 388-BT für den Verbindungsaufbau.
- Sobald die Verbindung hergestellt werden konnte, leuchtet die BT LED dauerhaft.
- Sie können nun die Wiedergabe starten.

Hinweis: Um Energie zu sparen, schaltet sich das Gerät ab sobald 15 Minuten keine Musik gespielt wird.

SPEZIELLE ENTSORGUNGSHINWEISE FÜR VERBRAUCHER IN DEUTSCHLAND

Entsorgen Sie Ihre Altgeräte fachgerecht. Dadurch wird gewährleistet, dass die Altgeräte umweltgerecht verwertet und negative Auswirkungen auf die Umwelt und menschliche Gesundheit vermieden werden. Bei der Entsorgung sind folgende Regeln zu beachten:

- Jeder Verbraucher ist gesetzlich verpflichtet, Elektro- und Elektronikaltgeräte (Altgeräte) sowie Batterien und Akkus getrennt vom Hausmüll zu entsorgen. Sie erkennen die entsprechenden Altgeräte durch folgendes Symbol der durchgestrichene Mülltonne (WEEE Symbol). 
- Sie haben Altbatterien und Altkumulatoren, die nicht vom Altgerät umschlossen sind, sowie Lampen, die zerstörungsfrei aus dem Altgerät entnommen werden können, vor der Abgabe an einer Entsorgungsstelle vom Altgerät zerstörungsfrei zu trennen.
- Bestimmte Lampen und Leuchtmittel fallen ebenso unter das Elektro- und Elektronikgesetz und sind dementsprechend wie Altgeräte zu behandeln. Ausgenommen sind Glühlampen und Halogenlampen. Entsorgen Sie Glühlampen und Halogenlampen bitte über den Hausmüll, sofern Sie nicht das WEEE Symbol tragen.
- Jeder Verbraucher ist für das Löschen von personenbezogenen Daten auf dem Elektro- bzw. Elektronikgerät selbst verantwortlich.

Rücknahmepflicht der Vertreiber

Vertreiber mit einer Verkaufsfläche für Elektro- und Elektronikgeräte von mindestens 400 Quadratmetern sowie Vertreiber von Lebensmitteln mit einer Gesamtverkauffläche von mindestens 800 Quadratmetern, die mehrmals im Kalenderjahr oder dauerhaft Elektro- und Elektronikgeräte anbieten und auf dem Markt bereitstellen, sind verpflichtet,

- 1 bei der Abgabe eines neuen Elektro- oder Elektronikgerätes an einen Endnutzer ein Altgerät des Endnutzers der gleichen Geräteart, das im Wesentlichen die gleichen Funktionen wie das neue Gerät erfüllt, am Ort der Abgabe oder in unmittelbarer Nähe hierzu unentgeltlich zurückzunehmen und
- 2 auf Verlangen des Endnutzers Altgeräte, die in keiner äußeren Abmessung größer als 25 Zentimeter sind, im Einzelhandelsgeschäft oder in unmittelbarer Nähe hierzu unentgeltlich zurückzunehmen; die Rücknahme darf nicht an den Kauf eines Elektro- oder Elektronikgerätes geknüpft werden und ist auf drei Altgeräte pro Geräteart beschränkt.

- Bei einem Vertrieb unter Verwendung von Fernkommunikationsmitteln ist die unentgeltliche Abholung am Ort der Abgabe auf Elektro- und Elektronikgeräte der Kategorien 1, 2 und 4 gemäß § 2 Abs. 1 ElektroG, nämlich „Wärmeüberträger“, „Bildschirmgeräte“ (Oberfläche von mehr als 100 cm²) oder „Großgeräte“ (letztere mit mindestens einer äußeren Abmessung über 50 Zentimeter) beschränkt. Für andere Elektro- und Elektronikgeräte (Kategorien 3, 5, 6) ist eine Rückgabemöglichkeit in zumutbarer Entfernung zum jeweiligen Endnutzer zu gewährleisten.
- Altgeräte dürfen kostenlos auf dem lokalen Wertstoffhof oder in folgenden Sammelstellen in Ihrer Nähe abgegeben werden: www.take-e-back.de
- Für Elektro- und Elektronikgeräte der Kategorien 1, 2 und 4 an bieten wir auch die Möglichkeit einer unentgeltlichen Abholung am Ort der Abgabe. Beim Kauf eines Neugeräts haben sie die Möglichkeit eine Altgerätabholung über die Webseite auszuwählen.
- Batterien können überall dort kostenfrei zurückgegeben werden, wo sie verkauft werden (z. B. Super-, Bau-, Drogeriemarkt). Auch Wertstoff- und Recyclinghöfe nehmen Batterien zurück. Sie können Batterien auch per Post an uns zurücksenden. Altbatterien in haushaltsüblichen Mengen können Sie direkt bei uns von Montag bis Freitag zwischen 08:00 und 16:00 Uhr unter der folgenden Adresse unentgeltlich zurückgeben:

Chal-Tec Fulfillment GmbH
Norddeutschlandstr. 3
47475 Kamp-Lintfort

- Wichtig zu beachten ist, dass Lithiumbatterien aus Sicherheitsgründen vor der Rückgabe gegen Kurzschluss gesichert werden müssen (z. B. durch Abkleben der Pole).
- Finden sich unter der durchgestrichenen Mülltonne auf der Batterie zusätzlich die Zeichen Cd, Hg oder Pb ist das ein Hinweis darauf, dass die Batterie gefährliche Schadstoffe enthält. (»Cd« steht für Cadmium, »Pb« für Blei und »Hg« für Quecksilber).

Hinweis zur Abfallvermeidung

Indem Sie die Lebensdauer Ihrer Altgeräte verlängern, tragen Sie dazu bei, Ressourcen effizient zu nutzen und zusätzlichen Müll zu vermeiden. Die Lebensdauer Ihrer Altgeräte können Sie verlängern indem Sie defekte Altgeräte reparieren lassen. Wenn sich Ihr Altgerät in gutem Zustand befindet, könnten Sie es spenden, verschenken oder verkaufen.

HINWEISE ZUR ENTSORGUNG



Wenn es in Ihrem Land eine gesetzliche Regelung zur Entsorgung von elektrischen und elektronischen Geräten gibt, weist dieses Symbol auf dem Produkt oder auf der Verpackung darauf hin, dass dieses Produkt nicht im Hausmüll entsorgt werden darf. Stattdessen muss es zu einer Sammelstelle für das Recycling von elektrischen und elektronischen Geräten gebracht werden. Durch regelkonforme Entsorgung schützen Sie die Umwelt und die Gesundheit Ihrer Mitmenschen vor negativen Konsequenzen. Informationen zum Recycling und zur Entsorgung dieses Produkts, erhalten Sie von Ihrer örtlichen Verwaltung oder Ihrem Hausmüllentsorgungsdienst.

Dieses Produkt enthält Batterien. Wenn es in Ihrem Land eine gesetzliche Regelung zur Entsorgung von Batterien gibt, dürfen die Batterien nicht im Hausmüll entsorgt werden. Informieren Sie sich über die örtlichen Bestimmungen zur Entsorgung von Batterien. Durch regelkonforme Entsorgung schützen Sie die Umwelt und die Gesundheit Ihrer Mitmenschen vor negativen Konsequenzen.

KONFORMITÄTSERKLÄRUNG

**Hersteller:**

Chal-Tec GmbH, Wallstraße 16, 10179 Berlin, Deutschland.

Importeur für Großbritannien:

Berlin Brands Group UK Limited
PO Box 42
272 Kensington High Street
London, W8 6ND
United Kingdom

Hiermit erklärt Chal-Tec GmbH, dass der Funkanlagentyp 388-BT der Richtlinie 2014/53/EU entspricht. Der vollständige Text der EU-Konformitätserklärung ist unter der folgenden Internetadresse verfügbar: use.berlin/10006791

Dear customer,

Congratulations on the purchase of your device. Please read the following instructions carefully and follow them to prevent potential damage. We accept no liability for damage caused by disregarding the instructions or improper use. Please scan the QR code to access the latest operating instructions and for further information about the product.

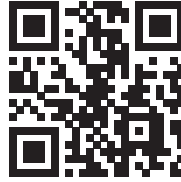

CONTENTS

Technical data	24
Safety instructions	25
Device overview	27
Remote control	29
Getting started	30
Radio	30
CD / USB / MP3 playback	31
Playback from USB	33
Vinyl	33
Line output	34
Cassette playback	34
Creating MP3 files from CD / LP / cassette	36
Delete files from USB	38
Eject from USB	39
BT connection and playback	39
Disposal considerations	40
Declaration of conformity	40

TECHNICAL DATA

Article number	10006791, 10038372
Connections	1 x USB port (front side) 1 x BT interface 1 x RCA line output 1 x RCA speaker output 1 x 3.5 mm headphone output
Compatible data formats	MP3
Disc formats	CD, MP3-CD, vinyl
Encoding bit rate	128 kbps, 44.1 khz
Power supply	230 V ~ 50 Hz
Power consumption	20 W
Dimensions device	31.8 x 28.5 x 28.5 cm (B x H x T)
Dimensions speaker	14.7 x 22.5 x 14.2 cm
Weight	ca 5.7 kg
Package contents	Device, 2 x speakers, remote control, operating instructions
FM frequency	88-108 MHz
BT frequency	2402-2480 MHz
BT transmission power (max.)	4 dBm

SAFETY INSTRUCTIONS

General Safety Instructions



CAUTION

Risk of injury! Do not listen to music at excessively high volumes as this may cause hearing damage.

- Children over 8 years as well as mentally, sensory and physically impaired persons may only use the device if they have been informed in detail about the functions and safety precautions by a supervisor responsible for them beforehand and understand the associated risks.
- Only place CDs in the CD compartment.
- Never open the unit cover and never attempt to carry out repairs to the unit yourself.
- Contact qualified personnel for repairs. The device does not contain any user serviceable parts.
- Improper handling may damage the unit and invalidate the warranty.

Power connection

- Use only the power supply unit included in the scope of delivery. The use of any other power supply may invalidate the warranty and/or cause irreparable damage to the unit.
- Unplug the device during thunderstorms.
- Make sure that the unit has been switched off before unplugging it from the mains.
- If you are using a power strip or the plug as a disconnecting device, make sure that they are always easily accessible and ready for use.
- Never throw batteries into an open fire and never try to open their outer casing.
- Batteries are hazardous to health if swallowed and should therefore be stored out of the reach of small children.

Ventilation

- Do not block or cover the air vents, holes or openings of the device with objects such as rugs, cloths and the like, otherwise the functionality and/or ventilation cannot be guaranteed for safe use.
- The bottom of the unit may become warm if the unit is used for a long period of time. This is normal.

Location

- Make sure that the unit is placed on a flat and stable surface.
- Place the unit no more than 1.4 metres from the nearest power socket. Make sure that the mains power cable and the speaker cables cannot become a trip hazard.
- Place the unit at least one metre away from other electrical equipment to avoid noise interference.
- Position the unit so that it is within range of external BT devices (for example, iPod/iPhone/iPad/Android devices/computers, etc.). The maximum range (without obstacles) is 10 metres (33 feet).
- Make sure that the unit has enough space upwards so that the antenna can be properly aligned.
- Never place the device directly on antique or polished surfaces.

Notes on the Laser



CAUTION

Risk of injury! Never touch or look into the optical lens in the CD compartment.

- This unit is a class 1 laser product
- Use of controls other than those specified in the instruction manual, or unauthorised modification of the unit, may result in harmful exposure to laser radiation.

DEVICE OVERVIEW

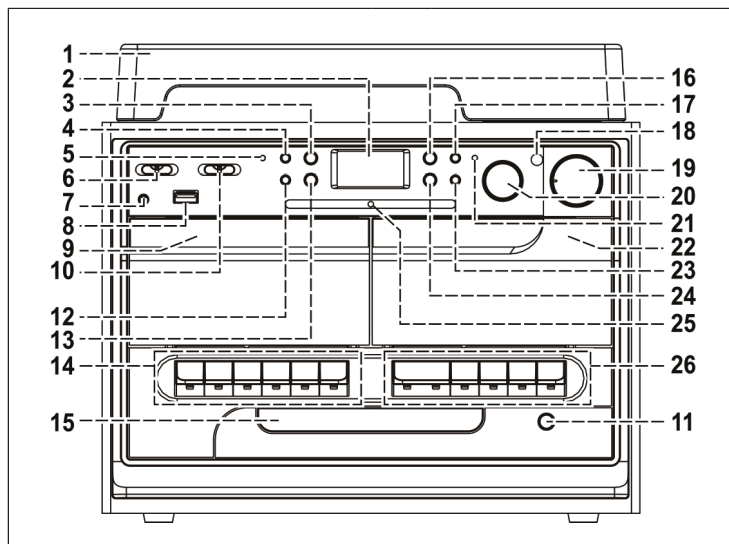

1	Dust protection	14	Cassette deck 1 buttons
2	LCD display	15	CD compartment
3	Record button	16	Play / pause / stop
4	Source button	17	BT / vinyl button
5	BT display	18	Remote control receiver
6	Function selection switch	19	On / off / volume control +/-
7	3.5 mm headphone connection	20	Frequency controller
8	USB connection	21	FM stereo LED display
9	Cassette deck door 1	22	Cassette deck door 2
10	Band / FM stereo selection	23	Quick sync button
11	Open/close CD compartment	24	Skip forward button
12	MP3 folder up	25	LED FM frequency band display
13	Skip return button	26	Cassette deck 2 buttons

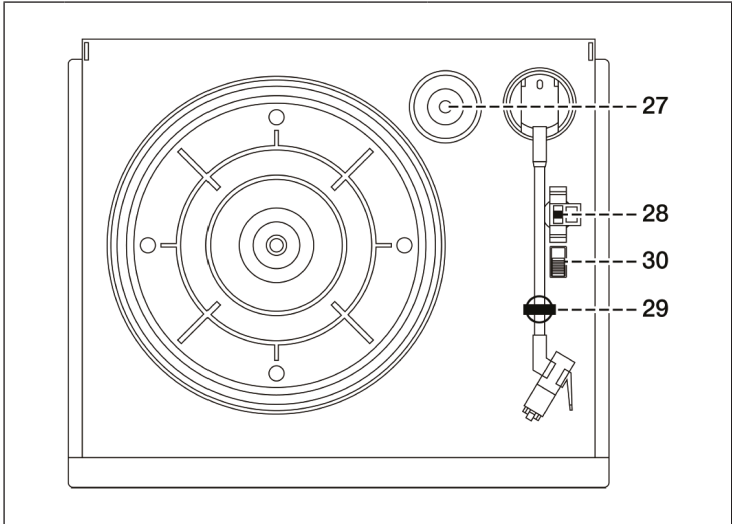

27	Spindle adapter	29	Tone arm holder
28	Speed controller	30	Auto stop on / off

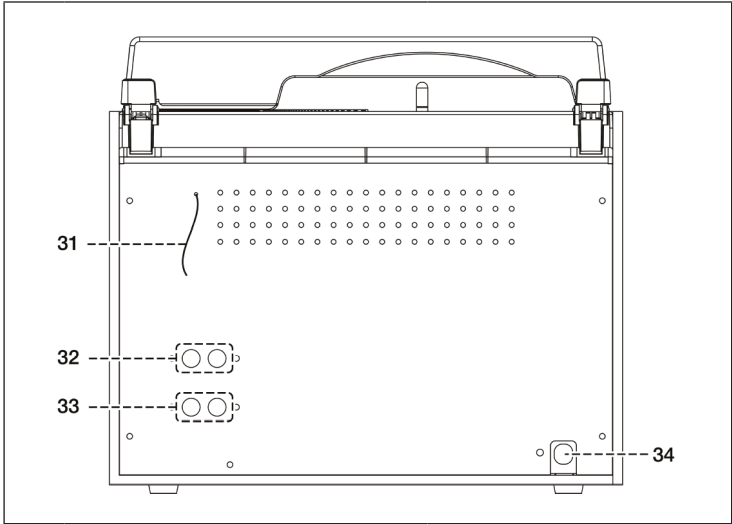

31	FM antenna	33	Speaker connection
32	Line output	34	Power cable

REMOTE CONTROL

Note: The remote control requires 2 AAA batteries for operation. Batteries are not included in the scope of delivery.

	1	Open / close	Press button to open or close the CD compartment.
	2	INFO	Choose encoding bit rate
	3	REC	Record / copy
	4	PLAY MODE	Repeat / intro / shuffle playback
	5	PROG.	Programmed playback
	6	Play / pause	Playback / pause
	7	Rewind or seek	Skip or advance
		Fast forward or search	Skip or rewind
	8	Stop	Stop / end programmed playback
	9	FOLDER	Folder upwards
	10	SOURCE	CD/USB mode
11	TS (Track Separation)	Title separation during recording	

GETTING STARTED

Installation

- Unpack the device and all parts and remove the protective packaging and film.
- Do not connect the device to the power source until all other necessary connections have been made.
- Do not cover the air vents. Please make sure that there are a few centimetres of clearance on all sides of the device.

Attach cover

- Push the metal clips to the back.
- Connect the cover to the metal clip.
- Connect the cover hinge to the main unit.

Power connection

- Connect the power cord (35) to a power outlet and connect the speakers to the speaker connector (33).
- Turn on the device by turning the knob (19) until it clicks.
- Set the function selector switch (6) to "Tuner" and the display (2) will turn on. The device is now ready for operation and can play music.

RADIO

Manual channel search:

- Set the function selection button (6) to "Tuner" and select the desired band with the band selector switch (10).
- Turn the frequency control (18) to get the desired station.
- Adjust the volume with the volume control (19).

FM stereo reception:

- Set the tape selector switch (10) to FM and the radio stations will be received in mono. In some cases, this improves the reception of weak transmitters.
- Set the tape selector switch (10) to FM-St and the radio stations will be received in stereo. The FM-St LED now lights up.

For the best possible reception:

- AM: The rod antenna can be moved and repositioned to improve reception quality.
- FM: The throwing antenna (31) should be fully unwound and stretched out.

CD / USB / MP3 PLAYBACK

Set the function selection button (6) to "CD / USB" and press (11) print side up and close the door. The CD will be searched and the number of tracks and running time appear on the display.

- Press "Play / pause / stop" (16) to start playback of the first track.
- To pause playback, press "Play / pause / stop" (16). The playing time continues. Press "Play / pause / stop" (16) again to continue playback.
- If you press and hold "Play / pause / stop" (16) for more than 2 seconds, the playback will be stopped.
- If you press "skip up" (24) during playback, the device skips to the next track. Press "skip down" (13) during playback to skip to the beginning of the current track. To fast forward / rewind, press and hold the respective arrow button.

For MP3-CD:

- Press "Folder up" (12) and the folder number will increase.
- Press "skip up / down" (24,13) to change the track number.
- After selecting the track, press "Play / pause / stop" (16) to start playback.

ID3 (track/album) function (via remote control)

- Press "Info" during MP3 playback and the track information is displayed. Press "Info" again to deactivate.

Title / folder name search function (via remote control)

- Press "Find" once and then "skip up" (or "skip down") (24,13). Now you can browse the titles in alphabetical order and play them by pressing "Play / pause / stop" (16).
- Press "Find" again and then "skip up" (or "skip down") (24,13). Now you can browse the folders in alphabetical order and play all tracks in this folder by pressing "Play / pause / stop" (16).

Repeat / intro / random playback

Press the "repeat / intro / random" button before or during playback to play a track, a folder or all tracks in different modes.

For CD: (1) Repeat 1 -> (2) Repeat all tracks -> (3) Intro -> (4) Shuffle -> (5) Off

For MP3-CD: (1) Repeat 1 -> (2) Repeat folder -> (3) Repeat all tracks -> (4) Intro -> (5) Shuffle -> (6) Off

Programmed CD playback (via remote control)

You can play up to 32 CD/MP3 tracks in any order. The device must be in stop mode for this:

- Switch to CD / USB mode and stop playback.
- Press "Program" and "PROG" is displayed. The programme number and the track number are also displayed.
- Select the desired title with (24, 13).
- Press "Program" to add the title to the programming.
- Repeat steps 3 and 4 for all the remaining titles.
- When you have added all tracks to the playlist, press (16) to start playback.
- To stop playback, press "stop" until "PROG" on the display (2) turns off.

Note: If no name is set for the track, "none" or "unknown" will be displayed on the LCD display (2). The LCD display (2) only supports English characters. MP3 song requirements: MP3 bit rate: 32 kbps ~ 256 kbps. The playback performance varies depending on the recording quality. The reading of the CDs also takes longer due to the longer playing time.

PLAYBACK FROM USB

The system is able to play back MP3 files stored on USB storage media.

- Set the function selection button (6) to "USB" and select "USB" with the source button (4).
- Connect a USB memory device.
- Inserting a USB medium in the wrong direction can damage the device and/or the memory.
- After inserting the medium, the device automatically reads it in and displays the number of titles available.
- Playback is operated in the same way as for CD/MP3-CD.

Note: The device can only recognise and read MP3 files via the USB connection. If you connect an MP3 player, it may not be recognised due to different file formats. This is not a malfunction. The USB port does not support USB extension cables, nor can it be connected directly to a PC.

VINYL

- Remove the stylus guard and detach the tone arm from the holder before use and reattach it to the holder after use.
- Set the function selection button (6) to "Phono" and the "BT / Phono" switch to "PHONO".
- Use the speed controller to set the speed.
- Place the record on the turntable (use the spindle adapter if necessary).
- Raise the tone arm and move it slowly to the edge of the record. The turntable will start to spin.
- Place the tone arm on the desired position of the record.
- Adjust the volume.
- Once the record is finished, the turntable stops automatically. Now lift the tone arm and place it on the holder.
- To stop the turntable manually, lift the tone arm and place it on the holder.

Note: If the record has auto-stop ranges and auto-stop is active, the turntable will stop before the record ends. (To activate the auto-stop function, switch off the unit and turn on the auto-stop switch (30)). Now start playback.

LINE OUTPUT

You can connect the device to an existing HiFi system using an RCA cable. Use the line output (32) for this purpose

CASSETTE PLAYBACK

General operation

Stop / eject	All functions stop. Press again to open the door.
Quick fast forward & rewind	Press for quick fast forward / rewind. Press stop to exit.
Playback	Press to play.
Pause	Press to pause. Press again to continue.
Recording (deck 1 only)	Press together with play to start recording.

Playback:

- Select the "Tape" function (6).
- Insert a cassette.
- Press "Play" for playback.
- Adjust the volume (19).
- Press "Pause" if you want to pause playback.
- Press "Stop / eject" if you want to stop playback.

Note: It is possible to play back one cassette after the other. If you press "Pause" & "Play" on deck 1 and "Play" on deck 2, deck 1 will automatically play after deck 2.

Recording from cassette (deck 2 to deck 1)

You can duplicate cassettes with this device. This is always done from deck 1 (playback) to deck 2 (recording).

Sync at normal speed:

Select the "Tape" function (6).

- Insert a recorded cassette into deck 2 and a blank cassette into deck 1.
- First press "Pause" and then "Record" & "Play" on deck 1.
- Now press "Play" on deck 2 and press "Pause" on deck 1 to start recording.
- At the end, press "Pause" on deck 1 and "Stop" on deck 2.

Sync at higher speed:

You can copy onto tapes at high speed. This way you can save 2/3 of the time for normal recording.

- Set "Dubbing" (23) to "Hi" and copy as described above.
- When copying at high speed, the sound may be disturbed. To prevent this, turn the volume down to minimum.
- Do not adjust "Dubbing" (23) during recording, as this can damage the cassettes.

Recording from radio

- Select the "Tuner" function (6).
- Select the desired station and insert a blank cassette into deck 1.
- Press "Record" & "Play" to start recording.
- To exit, press "Pause" and then "Stop/eject".

Recording a vinyl record

- Select the "Phono" function (6).
- Insert a blank cassette into deck 1.
- First press "Pause" and then "Record" & "Play". The recording is now on standby.
- Now start playing the record and press "Pause" to start recording.
- To stop, first press "Pause" and then "Stop/eject" on the cassette deck and then put the tone arm back on the holder.

CREATING MP3 FILES FROM CD / LP / CASSETTE

The device can create MP3 files from CD, vinyl record and cassette and save them on USB.

Encode CD

(1) Record title:

- Play the CD as usual
- Press "Record" (3) while the desired track is playing
- Press  & **REC** and the indicator flashes during encoding
- After encoding, playback stops.

(2) Record entire CD:

- Insert a CD as usual and close the CD compartment
- Press "Record" (3). Note: Not "Play" & "Record", otherwise only one title will be recorded
- Press  & **REC** and the indicator flashes during encoding.
- After encoding, playback stops.

(3) Programmed encoding:

- Insert a CD as usual and close the CD compartment
- Program the playlist (see programmed CD play (via remote control)) then press "play / pause / stop" (16)
- During playback, press and hold "play / pause / stop" (16) for 2 seconds to stop.
- Press "Record" (3),  & **REC** will flash on the display while encoding. After encoding, playback stops.

Notes:

- The recording speed is 1:1 in relation to the playback time.
- In copy mode, only MP3 files are copied.
- The device creates an "audio" folder for encoding and an "fcopy" folder for copying.
- The recording format is preset - MP3 bit rate: 128 kbps, 44.1 khz.
- No title is recorded during encoding.
- To discontinue the recording, press "Record" again.
- Files will be saved to USB if USB is plugged in.
- Only complete titles can be copied from USB. If the copying process is interrupted, no title will be saved on the USB.



(4) Copy MP3 file:

If an MP3 CD is inserted instead of an audio CD, the device copies these files to USB when you press "Record" (3). The operation is as explained above. As soon as MP3 files are recognised, they will be copied.



Notes:

- Files will be saved to USB if USB is plugged in.

Record encoding

- Connect a USB memory device with sufficient free space.
- Select the function "Phono" (6) and then immediately press "Record" (3).
- The LCD display (2) displays a flashing "USB" and then during encoding  & .
- Start playback of the desired record titles.
- Press "Record" (3) to finish, the display stops flashing and shows "Phono".

Encode cassette

- Connect a USB memory device with sufficient free space.
- Select the function "Tape" (6) and then immediately press "Record" (3).
- The LCD display (2) displays a flashing "USB" and then during encoding  & .
- Start playback of the desired cassette titles.
- Press "Record" (3) to finish, the display stops flashing and shows "Tape".

Encoding bit rate (via remote control)

You can set the bit rate according to your quality and storage needs. The range is 32/64/96/128/192/256 kbps.

- Select "Phono" (6) and remain in stop mode.
- Press "Info" and the LCD display (2) will show the standard bit rate (128 kbps).
- Use (13,24) to set the bit rate.
- Press "Info" again to confirm and the display will show "Phono" again.

Title separation (via remote control)

You can divide the music recorded from vinyl to USB in tracks. Each time you press "TB", a new file / title is created. The text "PHONO" or "TAPE" flashes briefly on the display (2) as confirmation.

DELETE FILES FROM USB

Delete a file

- Select the USB mode.
- Press and hold "Info" for 3 seconds and the display (2) will show (del ---001).
- Now use (13,24) to select the file to be deleted.
- Press "REC" and then use (13/24) to select "yes/no".
- Press "REC" to confirm the entry.

Delete all files (via remote control)

- Select the USB mode.
- Press and hold "Info" for 3 seconds and the display (2) will show (del ---001).
- Press and hold "Info" again and you will see a flashing "format y/n". Now use (13/24) to select y (yes) or n (no).
- Press "REC" to confirm the entry.

Notes:

- A USB memory will be fully formatted when all files are to be erased.
- Press "Stop" to exit delete mode.

EJECT FROM USB

To remove a storage medium, the device must first be switched off or switched to another mode, e.g. CD, cassette, record. Pull a USB memory device straight out of the card slot.

BT CONNECTION AND PLAYBACK

- Use the function selection button (6) to select "PHONO/BT". Then set the "BT/Phono" controller to "BT".
- The BT LED (5) flashes. This means there is no connection / a connection is being sought.
- Select the BT mode in your BT device (e.g. mobile phone) and select AUNA 388-BT for connection.
- As soon as the connection can be established, the BT LED lights up continuously.
- You can now start playback.

Note: In order to save energy, the device switches off after 15 minutes of no music being played.

DISPOSAL CONSIDERATIONS



If there is a legal regulation for the disposal of electrical and electronic devices in your country, this symbol on the product or on the packaging indicates that this product must not be disposed of with household waste. Instead, it must be taken to a collection point for the recycling of electrical and electronic equipment. By disposing of it in accordance with the rules, you are protecting the environment and the health of your fellow human beings from negative consequences. For information about the recycling and disposal of this product, please contact your local authority or your household waste disposal service.

This product contains batteries. If there is a legal regulation for the disposal of batteries in your country, the batteries must not be disposed of with household waste. Find out about local regulations for disposing of batteries. By disposing of them in accordance with the rules, you are protecting the environment and the health of your fellow human beings from negative consequences.

DECLARATION OF CONFORMITY



Manufacturer:

Chal-Tec GmbH, Wallstrasse 16, 10179 Berlin, Germany.

Importer for Great Britain:

Berlin Brands Group UK Limited
PO Box 42
272 Kensington High Street
London, W8 6ND
United Kingdom

Chal-Tec GmbH hereby declares that the radio equipment type 388-BT complies with Directive 2014/53/EU. The complete text of the EU declaration of conformity is available at the following internet address: use.berlin/10006791

For Great Britain: Hereby, Chal-Tec GmbH declares that the radio equipment type 388-BT is in compliance with the relevant statutory requirements. The full text of the declaration of conformity is available at the following internet address: use.berlin/10006791

Estimado cliente:

Le felicitamos por la adquisición de este producto. Lea atentamente el siguiente manual y siga cuidadosamente las instrucciones de uso con el fin de evitar posibles daños. La empresa no se responsabiliza de los daños ocasionados por un uso indebido del producto o por haber desatendido las indicaciones de seguridad. Escanee el siguiente código QR para obtener acceso al manual de usuario más reciente y otra información sobre el producto.

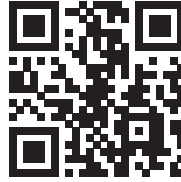

ÍNDICE

Datos técnicos	42
Indicaciones de seguridad	43
Vista general del aparato	45
Mando a distancia	47
Puesta en marcha	48
FM	48
Reproducción de CD/MP3/USB	49
Reproducción de USB	51
Disco de vinilo	51
Salida de línea	52
Reproducción de casetes	52
Crear archivos MP3 a partir de un CD/disco de vinilo/Casete	54
Borrar los datos del USB	56
Extracción del USB	57
Conexión y reproducción de BT	57
Indicaciones sobre la retirada del aparato	58
Declaración de conformidad	58

DATOS TÉCNICOS

Número del artículo	10006791, 10038372
Conexiones	1 x Puerto USB (frontal) 1 x Interfaz BT 1 x salida de línea cinch 1 x salida de altavoz cinch 1 x Salida para auriculares 3,5 mm
Formato de archivo compatible	MP3
Formato disco	CD, CD MP3, Disco vinilo
Velocidad de codificación	128 kbps, 44,1 khz
Suministro eléctrico	230 V ~ 50 Hz
Consumo eléctrico	20 W
Medidas del aparato	Dimensiones del aparato: 31,8 x 28,5 x 28,5 cm (ancho x alto x fondo)
Medidas de los altavoces	14,7 x 22,5 x 14,2 cm
Peso	aprox. 5,7 kg
Contenido del envío	Aparato, 2 x altavoces, mando a distancia, instrucciones de uso
Frecuencia FM	88-108 MHz
Frecuencia BT	2402 - 2480 MHz
Potencia de transmisión BT (máx.)	4 dBm

INDICACIONES DE SEGURIDAD

Indicaciones generales de seguridad



ATENCIÓN

¡Peligro de lesiones! No escuche la música a un volumen demasiado alto, ya que podría provocar daños auditivos.

- Los niños mayores de 8 años y las personas con discapacidad física, sensorial o psíquica pueden utilizar el aparato si han sido previamente instruidos por una persona responsable sobre el funcionamiento del mismo y conocen las funciones, las indicaciones de seguridad y los riesgos asociados.
- Introduzca solo CD en el compartimento para CD.
- Nunca abra la tapa del aparato y no intente reparar el aparato usted mismo.
- Contacte con personal cualificado en caso de reparaciones. El aparato no contiene piezas que el usuario pueda reparar.
- Un uso inadecuado puede dañar el aparato y provocar la cancelación de la garantía.

Conexión a la red eléctrica

- Utilice solamente la fuente de alimentación incluida en el envío. El uso de cualquier otra fuente de alimentación puede provocar la cancelación de la garantía o causar daños irreparables en el aparato.
- En caso de tormenta, desconecte el enchufe de la toma de corriente.
- Asegúrese de que el aparato esté apagado antes de desenchufarlo de la red eléctrica.
- Si utiliza una base múltiple o el enchufe como dispositivo de desconexión, debe tener en cuenta que siempre deba estar accesible y listo para funcionar.
- Nunca tire las pilas al fuego ni intente abrir la carcasa protectora.
- Las pilas son nocivas si se ingieren y deben guardarse fuera del alcance de los niños.

Ventilación

- No obstruya ni cubra las rejillas de ventilación, orificios o aberturas del aparato con objetos como alfombras, paños y similares, ya que podrían poner en riesgo su funcionalidad o ventilación en cuanto a un uso seguro.
- La parte inferior del aparato puede calentarse si se utiliza durante un periodo de tiempo prolongado. Se trata de un fenómeno normal.

Lugar de instalación

- Asegúrese de que el aparato esté colocado sobre una superficie plana y estable.
- Coloque el aparato a un máximo de 1,4 metros de la toma de corriente más cercana. Asegúrese de que el cable de alimentación y el cable del altavoz no provoquen tropiezos.
- Coloque el aparato al menos a un metro de otros dispositivos eléctricos para evitar interferencias.
- Coloque el aparato de tal manera que se encuentre dentro del alcance de los dispositivos BT externos (por ejemplo, iPod, iPhone, iPad, dispositivos Android, ordenadores, etc.). El alcance (sin obstáculos) es de un máximo de 10 metros (33 pies).
- Asegúrese de que el aparato tenga suficiente espacio hacia arriba para que la antena se pueda orientar correctamente.
- Nunca coloque el aparato directamente sobre superficies antiguas o pulidas.

Indicaciones sobre el láser



ATENCIÓN

¡Peligro de lesiones! Nunca toque ni mire directamente la lente óptica del compartimento de CD.

- Este aparato es un producto láser de clase 1.
- El uso de controles distintos a los especificados en el manual de instrucciones o la modificación no autorizada del aparato puede provocar una exposición perjudicial a la radiación láser.

VISTA GENERAL DEL APARATO

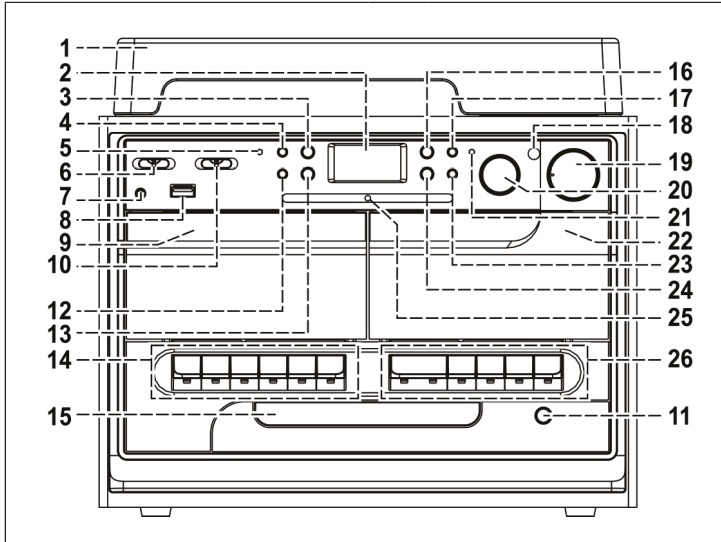

1	Protección contra el polvo	14	Teclas de la tapa de casete 1
2	Pantalla LCD	15	Compartimento de CD
3	Botón de grabación	16	Reproducir/Pausar/Parar
4	Botón de fuente	17	BT/Tecla de vinilo
5	Pantalla BT	18	Receptor de control remoto
6	Selector de funciones	19	Encendido/apagado /control de volumen +/-
7	Conexión auriculares 3,5 mm	20	Regulador de frecuencia
8	Puerto USB	21	Indicador led de FM estéreo
9	Tapa del casete 1	22	Tapa del casete 2
10	Selección de banda/FM estéreo	23	Tecla de sintonización rápida
11	Abrir/cerrar el compartimento del CD	24	Botón de avance
12	Subir en carpeta MP3	25	LED de frecuencia FM
13	Botón de retroceso	26	Teclas de la tapa de casete 2

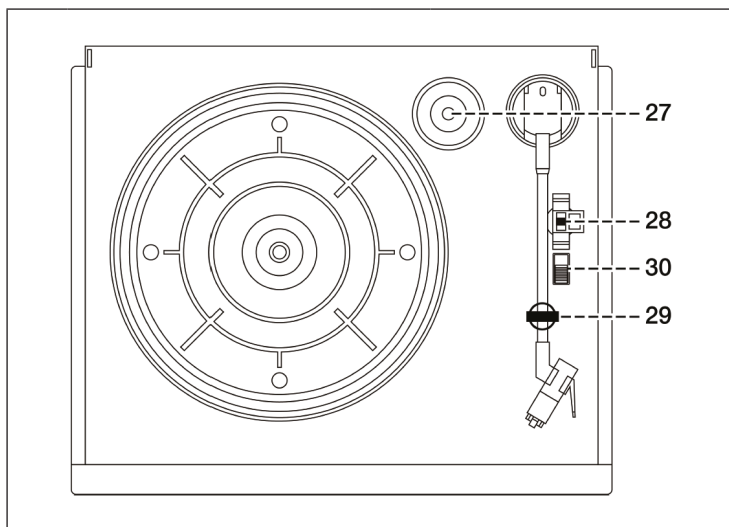

27	Adaptador de husillo	29	Soporte del brazo
28	Regulador de velocidad	30	Activación/desactivación de la parada automática

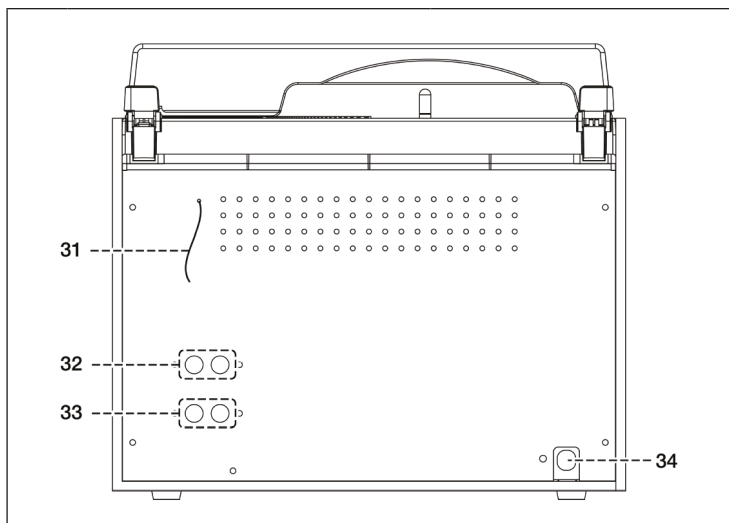

31	Antena FM	33	Conexión para altavoces
32	Salida de línea	34	Cable de alimentación

MANDO A DISTANCIA

Nota: el mando a distancia necesita 2 pilas AAA (no incluidas) para funcionar. Las pilas no están incluidas en el envío.

	1	Abrir/cerrar	Pulsar tecla para cerrar o abrir el CD.
	2	INFO	Seleccione la tasa de bits de codificación
	3	REC	Grabar / copiar
	4	PLAY MODE	Repetición / Introducción / Reproducción aleatoria
	5	PROG.	Reproducción programada
	6	Play/Pause	Reproducción /pausa
	7	Retroceder o buscar	Saltar o avanzar
	7	Avanzar o buscar	Saltar o retroceder
	8	STOP	Detener/finalizar la reproducción programada
	9	CARPETA	Carpeta arriba
	10	FUENTE	Modo CD/USB
11	TS (TRACK SEPARATION)	Separación de títulos durante la grabación	

PUESTA EN MARCHA

Instalación

- Desembale el aparato, las piezas y retire los plásticos de protección.
- Conecte el aparato a una red eléctrica una vez haya realizado todas las conexiones necesarias.
- No bloquee los orificios de ventilación. Asegúrese de que alrededor del aparato hay suficiente espacio.

Coloca la cubierta

- Presione los clips metálicos hacia atrás.
- Conecte la tapa al clip metálico.
- Conecte la bisagra de la tapa a la unidad principal.

Conexión a la red eléctrica

- Conecte el cable de alimentación (35) a una toma de corriente y conecte los altavoces al conector de altavoces (33).
- Conecte el aparato girando el botón (19) hasta que haga clic.
- Ponga el conmutador selector de funciones (6) en "Sintonizador" y se encenderá la pantalla (2). El aparato ya está listo para funcionar y puede reproducir música.

FM

Búsqueda manual de emisoras

- Ajuste el interruptor de selección de funciones (6) en «Sintonizador» y seleccione la banda deseada con el interruptor de selección de banda (10).
- Gire el regulador de frecuencia (18) hasta encontrar la emisora deseada.
- Ajuste el volumen deseado con el regulador de volumen (19).

Recepción de FM estéreo

- Ajuste el interruptor de banda (10) en «FM» para recibir las emisoras en modo «Mono». En algunos casos, esto mejora la recepción de transmisores débiles.
- Ajuste el interruptor de banda (10) en «FM-St» para recibir las emisoras en modo «Estéreo». El led FM-St se ilumina ahora.

Para una recepción óptima:

- AM: puede mover y recolocar la antena de varilla para mejorar la calidad de la recepción.
- FM: desenrolle y estire completamente la antena retráctil (31).

REPRODUCCIÓN DE CD/MP3/USB

Ajuste el botón de selección de función (6) a "CD/USB" y pulse (11) con la cara impresa hacia arriba y cierre la puerta. El CD se busca y el número de pistas y la duración aparecen en la pantalla.

- Pulse el botón «Reproducir/Pausar/Parar» (16) para iniciar la reproducción de la primera pista
- Para pausar la reproducción, pulse el botón «Reproducir/Pausar/Parar» (16). El tiempo de reproducción se detiene. Pulse de nuevo el botón «Reproducir/Pausar/Parar» (16) para reanudar la reproducción.
- Si mantiene pulsado «Reproducir/Pausar/Parar» (16) durante más de 2 segundos, la reproducción se detendrá.
- Si durante la reproducción pulsa «Botón de avance» (24), el aparato reproducirá la siguiente pista. Si durante la reproducción pulsa «Botón de retroceso» (13), el aparato reproducirá la pista actual. Para avanzar/retroceder rápidamente, mantenga pulsada la tecla de flecha correspondiente.

Para CD de MP3

- Pulse "Carpeta arriba" (12) y el número de carpeta aumentará.
- Pulse „skip up/down“ (24,13) para cambiar el número de pista.
- Una vez seleccionado el título, pulse "Reproducir/pausa/parar" (16) para iniciar la reproducción.

Función ID3 (título/álbum) (mediante mando a distancia)

- Pulse «Info» durante la reproducción de MP3 para ver la información de la pista. Pulse de nuevo «Info» para desactivar la visualización de la información.

Función de búsqueda del título/nombre de la carpeta (mediante mando a distancia)

- Pulse "Buscar" una vez y luego "saltar hacia arriba" (o "saltar hacia abajo") (24,13). Ahora puede navegar por las pistas en orden alfabético y reproducirlas pulsando «Reproducir/Pausar/Para» (16).
- Pulse "Buscar" otra vez y luego "saltar hacia arriba" (o "saltar hacia abajo") (24,13). Ahora puede navegar por las carpetas en orden alfabético y reproducirlas todas pulsando «Reproducir/Pausar/Para» (16).

Repetición/Intro/Reproducción aleatoria

Pulse el botón "repeat/intro/random" antes o durante la reproducción para reproducir una pista, una carpeta o todas las pistas en diferentes modos.

Para CD: (1) Repetir 1 ->(2) Repetir todas las pistas -> (3) Intro -> (4) Aleatorio -> (5) Apagado

Para CD MP3: (1) Repetir 1 -> (2) Repetir carpeta -> (3) Repetir todas las pistas -> (4) Intro -> (5) Aleatorio -> (6) Apagado

Reproducción programada (mediante mando a distancia)

Puede reproducir hasta 32 pistas de CD / MP3 en el orden que desee. Para ello, el aparato debe estar en modo parada:

- Ponga la unidad en modo CD/USB y detenga la reproducción.
- Pulse «Programa» y aparecerá «PROG». También se muestran el número de programa y pista.
- Seleccione la pista deseada con (24,13).
- Pulse «Programa» para añadir la pista a la lista.
- Repita los pasos 3 und 4 para añadir otras pistas.
- Una vez que haya añadido todas las pistas a la lista de reproducción, pulse para iniciar la reproducción (16).
- Para detener la reproducción, pulse «STOP» hasta que se apague «PROG» en la pantalla (2).

Nota: Si una pista no tiene nombre, se mostrará nofile en la pantalla LCD (2). La pantalla LCD (2) solo admite caracteres en inglés. Requisitos de las pistas MP3: Velocidad de bits MP3: 32 kbps ~ 256 kbps. El rendimiento de la reproducción varía en función de la calidad de la grabación. La lectura de los CD también es más larga debido al mayor tiempo de reproducción.

REPRODUCCIÓN DE USB

El sistema es capaz de reproducir archivos MP3 guardados en medios de almacenamiento USB.

- Ajuste el interruptor de selección de funciones (6) a «USB» y seleccione «USB» o «Tarjeta» con el botón de fuente (4).
- Conecte un dispositivo de almacenamiento USB.
- Si inserta un medio USB al revés, puede dañar el dispositivo o la memoria.
- El aparato lee automáticamente el medio introducido y muestra el número de pistas presentes e inicia la reproducción.
- El funcionamiento de reproducción es el mismo que para CD/MP3.

Nota: La unidad sólo puede reconocer y leer los archivos en formato MP3 a través de la conexión USB. Si conectas un reproductor MP3, es posible que no se reconozca debido a los diferentes formatos de archivo. Esto no es un mal funcionamiento de la unidad. El puerto USB no admite cables de extensión USB y no puede conectarse directamente a un PC.

DISCO DE VINILO

- Retire el protector de la aguja y separe el brazo de tono del soporte antes de su uso, y vuelva a colocarlo en el soporte después de su uso.
- Ponga el botón de selección de función (6) en "Phono" y el conmutador "BT/Phono" en "PHONO".
- Ajuste la velocidad con el regulador de velocidad.
- Coloque un disco en el tocadiscos (utilice un adaptador si es necesario).
- Levante el brazo de la aguja y muévalo lentamente hacia el borde del disco. La plataforma giratoria comienza a girar.
- Coloque el brazo de la aguja en la posición deseada en el disco.
- Regule el volumen
- Al final del disco, el plato deja de girar automáticamente. Levante el brazo de la aguja y colóquelo en el soporte.
- Para detener la plataforma giratoria manualmente, levante el brazo de la aguja y colóquelo en el soporte.

Nota: Si el disco tiene zonas de parada automática y la función de parada automática está activada, el plato se detiene antes del final del disco. (Para activar la función de parada automática, apague el aparato y ponga el interruptor de parada automática (30) en posición de encendido). Ahora, inicie la reproducción.

SALIDA DE LÍNEA

Puede conectar el aparato a un sistema de alta fidelidad existente mediante un cable RCA. Para ello, utilice la salida de línea (32).

REPRODUCCIÓN DE CASETES

Funcionamiento general

Stop/Expulsar	Detener todas las funciones Pulsar de nuevo para abrir la tapa.
Adelantar y rebobinar rápido	Pulse para avanzar/retroceder rápidamente. Pulsar stop para detener
Reproducción	Pulsar para reproducir.
Pausa	Pulsar para pausar Pulsar de nuevo para reanudar
Grabar (solo tape 1)	Pulse junto con la tecla de reproducción para iniciar la grabación.

Reproducción:

- Seleccione la función "Tape" (6).
- Introduzca un casete.
- Pulsar "Play" para reproducir.
- Regule el volumen (19).
- Pulse pausa si desea interrumpir la reproducción.
- Pulse "Detener/expulsar" si desea detener la reproducción.

Nota: Es posible reproducir un casete tras otro. Si pulsa "Pausa" y "Reproducir" en el deck 1 y "Reproducir" en el deck 2, el deck 1 se reproducirá primero automáticamente después del deck 2.

Grabación de casete (pletina 2 a pletina 1)

Puede duplicar casetes con esta unidad. Esto se hace siempre del deck 1 (reproducción) al deck 2 (grabación).

Sincronización a velocidad normal:

Seleccione la función "Tape" (6).

- Coloque un casete grabado en la casetera 2 y un casete vacío en la casetera 1.
- Pulse primero "Pausa" y luego "Grabar" y "Reproducir" en el deck 1.
- Ahora pulsa "Play" en el deck 2 y pulsa Pause en el deck 1 para empezar a grabar.
- Al final, pulsa "Pausa" en el deck 1 y "Stop" en el deck 2.

Sincronización a velocidad alta:

Puedes copiar en casetes a alta velocidad. Aquí se ahorran 2/3 del tiempo de grabación normal.

- Ajuste "Doblaje" (23) en "Hi" y copie como se ha descrito anteriormente.
- Pueden producirse interferencias de sonido al copiar a alta velocidad. Para evitarlo, ajuste el volumen al mínimo.
- No regule el "Dubbing" (23) durante la grabación, ya que podría dañar los casetes.

Grabar la radio

- Seleccione la función "Tuner" (6).
- Sintonice la emisora deseada e introduzca un casete vacío en la casetera 1.
- Pulse "Grabar" y "Reproducir" para iniciar la grabación.
- Para salir, pulse "Pausa" y luego "Parar/expulsar".

Grabación de un disco

- Seleccione la función "Tape" (6).
- Inserte un casete vacío en la casetera 1.
- Pulse primero "Pausa" y luego "Grabar" y "Reproducir". La grabación está ahora en espera.
- Ahora inicie la reproducción del disco y pulse "Pausa" para iniciar la grabación.
- Para parar, pulse primero "Pausa" y después "Parar/Expulsar" en la pletina de casete y, a continuación, vuelva a colocar el brazo de tono en el soporte.

CREAR ARCHIVOS MP3 A PARTIR DE UN CD/ DISCO DE VINILO/CASETTE

El aparato puede crear archivos MP3 a partir de discos de vinilo y almacenarlos en una tarjeta USB.

Codificar un CD

(1) Grabar pista:

- Reproducir el CD como de costumbre
- Pulse "Grabar" (3) mientras se reproduce la pista deseada
- Pulse  & **REC** y la pantalla parpadeará durante la codificación
- Tras la codificación, la reproducción se detiene.

(2) Grabe el CD completo:

- Introduzca un CD y cierre el compartimento para CDs.
- Pulse "Grabar" (3). Nota: No pulse "Reproducir" y "Grabar", de lo contrario sólo se grabará una pista.
- Pulse  & **REC** y la pantalla parpadeará durante la codificación
- Tras la codificación, la reproducción se detiene.

(3) Codificación programada:

- Introduzca un CD y cierre el compartimento para CDs.
- Programe la lista de reproducción (Consulte Reproducción programada de CD (a través del mando a distancia) y, a continuación, pulse "play/pause/stop" (16).
- Durante la reproducción, pulse "play/pause/stop" (16) durante 2 segundos para detenerla.
- Pulse "Grabar" (3),  & **REC** parpadea en la pantalla durante la codificación. Tras la codificación, la reproducción se detiene.

Nota:

- La velocidad de grabación es 1:1 con respecto al tiempo de reproducción.
- Después de la codificación, la reproducción se detiene.
- El aparato crea una carpeta "audio" para la codificación y una carpeta "fcopy" para la copia.
- El formato de grabación está preconfigurado. Tasa de bits MP3: 128 kbps, 44.1 kHz.
- No se graba ninguna pista durante la digitalización.
- Para interrumpir la grabación, pulse de nuevo «Grabar».
- Los archivos se guardan en el lápiz USB si está insertado.
- Sólo se pueden copiar títulos completos desde USB. Si se interrumpe la copia, no se guarda ningún título en el USB.

(4) Copiar archivo MP3:

Si se introduce un CD MP3 en lugar de un CD de audio, la unidad copia estos archivos en USB cuando se pulsa "Grabar" (3). El funcionamiento es el explicado anteriormente. En cuanto se reconocen los archivos MP3, se copian.

Nota:

- Los archivos se guardan en el lápiz USB si está insertado.

Digitalizar discos de vinilo

- Conecte un lápiz USB con suficiente espacio libre.
- Seleccione la función «Phono» (7) y luego pulse «Grabar» (3).
- La pantalla LCD (2) muestra parpadeando "USB" y luego durante la codificación  & **REC**.
- Inicie la reproducción de las pistas deseadas del disco.
- Pulse «Grabar» (3) para finalizar, la pantalla deja de parpadear y muestra «Phono».

Descodificar casete

- Conecte un lápiz USB con suficiente espacio libre.
- Seleccione la función «Tape» (6) y luego pulse «Grabar» (3).
- La pantalla LCD (2) muestra parpadeando "USB" y luego durante la codificación  & **REC**.
- Inicie la reproducción de las pistas deseadas del casete.
- Pulse «Grabar» (3) para finalizar, la pantalla deja de parpadear y muestra «Tape».

Tasa de bits de codificación (por control remoto)

Puedes ajustar la tasa de bits según tus deseos de calidad y espacio de almacenamiento. La gama es de 32/64/96/128/192/256 kbps.

- Seleccione "Phono" (6) y permanezca en modo de parada.
- Pulse "Info" y la pantalla LCD (2) mostrará la velocidad de transmisión estándar (128 kbps).
- Ajuste la tasa de bits con (13,24).
- Pulse de nuevo "Info" para confirmar y la pantalla volverá a mostrar "Phono".

Separación de pistas (mediante mando a distancia)

Puede dividir la música grabada desde el vinilo al USB en pistas. Cada vez que se pulsa "TB", se crea un nuevo archivo/pista. El texto «PHONO» o "TAPE" parpadea brevemente en la pantalla (2) para confirmar.

BORRAR LOS DATOS DEL USB

Eliminar un solo archivo

- Selecciona el modo USB.
- Mantenga pulsado "Info" durante 3 segundos y la pantalla (2) mostrará (del ---001).
- Seleccione ahora el fichero que desea borrar mediante (13,24).
- Pulse "REC" y seleccione "sí/no" mediante (13/24).
- Pulse "REC" para confirmar la entrada.

Borrar todos los archivos (a través del mando a distancia)

- Selecciona el modo USB.
- Mantenga pulsado "Info" durante 3 segundos y la pantalla (2) mostrará (del ---001).
- Mantenga pulsado "Info" una vez más y aparecerá "formato sí/no" parpadeando. Seleccione ahora y (sí) o n (no) mediante (13/24).
- Pulse "REC" para confirmar la entrada.

Nota:

- Una memoria USB se formatea completamente si se van a borrar todos los archivos.
- Pulse "Stop" para salir del modo de borrado.

EXTRACCIÓN DEL USB

Para extraer un soporte de almacenamiento, primero hay que apagar el aparato o ponerlo en otro modo, por ejemplo, CD, casete, disco. Desconecte el lápiz USB de la ranura para tarjetas.

CONEXIÓN Y REPRODUCCIÓN DE BT

- Seleccione "PHONO/BT" con el botón de selección de funciones (6). A continuación, ajuste el control "BT/Phono" en "BT".
- El LED BT (5) parpadea. Esto significa que no hay conexión/se está buscando una conexión.
- Seleccione el modo BT en su dispositivo BT (por ejemplo, teléfono móvil) y seleccione AUNA 388-BT para establecer la conexión.
- En cuanto se establece la conexión, el LED BT se enciende de forma permanente.
- Ahora puede iniciar la reproducción.

Nota: Para ahorrar energía, el aparato se apaga en cuanto no se reproduce música durante 15 minutos.

INDICACIONES SOBRE LA RETIRADA DEL APARATO



Si en su país existe una disposición legal relativa a la eliminación de aparatos eléctricos y electrónicos, este símbolo estampado en el producto o en el embalaje advierte de que no debe eliminarse como residuo doméstico. En lugar de ello, debe depositarse en un punto de recogida de reciclaje de aparatos eléctricos y electrónicos. Una retirada de aparatos conforme a las leyes contribuye a proteger el medio ambiente y a las personas a su alrededor frente a posibles consecuencias perjudiciales para la salud. Para obtener información más detallada sobre el reciclaje de este producto, póngase en contacto con su ayuntamiento o con el servicio de eliminación de residuos domésticos.

Este producto contiene baterías. Si en su país existe una normativa para la eliminación de baterías, estas no deben ser arrojadas al cubo de la basura común. Infórmese sobre la legislación de su país que regula la retirada y eliminación de las pilas y baterías. La retirada y eliminación de pilas conforme a la ley protege el medio ambiente y a las personas frente a posibles riesgos para la salud.

DECLARACIÓN DE CONFORMIDAD



Fabricante:

Chal-Tec GmbH, Wallstraße 16, 10179 Berlín, Alemania.

Importador para el Reino Unido:

Berlin Brands Group UK Limited
PO Box 42
272 Kensington High Street
London, W8 6ND
Reino Unido

Chal-Tec GmbH declara por la presente que el tipo de equipo de radio tipo 388-BT cumple la Directiva 2014/53/UE. El texto completo de la declaración de conformidad de la UE está disponible en la siguiente dirección de Internet: use.berlin/10006791

Cher client, chère cliente,

Toutes nos félicitations pour l'acquisition de ce nouvel appareil. Lisez attentivement les consignes suivantes et suivez-les pour éviter d'éventuels dommages. Nous ne saurions être tenus pour responsables des dommages dus au non-respect des consignes et à la mauvaise utilisation de l'appareil. Scannez le QR-Code pour obtenir la dernière version du mode d'emploi ainsi que d'autres informations concernant le produit :



SOMMAIRE

Fiche technique	60
Consignes de sécurité	61
Aperçu de l'appareil	63
Télécommande	65
Mise en marche	66
Radio	66
Lecture de CD/USB/MP3	67
Lecture USB	69
Disque vinyle	69
Sortie de ligne	70
Lecture d'une cassette	70
Création de fichiers MP3 à partir d'un CD / disque vinyle / cassette	72
Supprimer des fichiers de l'USB	74
Éjecter l'USB	75
Connexion BT et lecture	75
Informations sur le recyclage	76
Déclaration de conformité	76

FICHE TECHNIQUE

Numéro d'article	10006791, 10038372
Connexions	1 x port USB (en façade) 1 x Interface BT 1 x sortie de ligne RCA 1 x sortie d'enceinte RCA 1 x Sortie casque 3,5 mm
Format de fichier compatible	MP3
Formats de disques	CD, CD MP3, disque vinyle
débit d'encodage	128 kbit/s, 44,1 kHz
Alimentation	230 V ~ 50 Hz
Puissance consommée	20 W
Dimensions de l'appareil	31,8 x 28,5 x 28,5 cm (LxHxP)
Dimensions des enceintes	14,7 x 22,5 x 14,2 cm
Poids	env. 5,7 kg
Contenu de l'emballage	Appareil, 2 x enceintes, télécommande, mode d'emploi
Fréquence FM	88 - 108 MHz
Fréquence de BT	2402-2480 MHz
Puissance d'émission BT (max)	4 dBm

CONSIGNES DE SÉCURITÉ

Consignes générales de sécurité



ATTENTION

Risque de blessure ! N'écoutez pas de musique à un volume trop élevé, car cela pourrait endommager votre audition.

- Les enfants à partir de 8 ans et les personnes souffrant de handicaps mentaux, sensoriels et physiques ne peuvent utiliser l'appareil que s'ils ont été parfaitement familiarisés avec les fonctions et les précautions de sécurité par une personne responsable et s'ils comprennent les risques associés.
- Ne placez que des CD dans le compartiment à CD.
- N'ouvrez jamais le couvercle de l'appareil et n'essayez jamais d'effectuer vous-même des réparations sur l'appareil.
- Contactez le personnel qualifié pour les réparations. L'appareil ne contient aucun composant pouvant être réparé par l'utilisateur.
- Une manipulation incorrecte peut endommager l'appareil et annuler la garantie.

Branchement au secteur

- Utilisez uniquement le bloc d'alimentation inclus dans la livraison. L'utilisation de toute autre alimentation peut annuler la garantie et/ou causer des dommages irréparables à l'appareil.
- Débranchez l'appareil pendant les orages.
- Assurez-vous que l'appareil a été éteint avant de le débrancher du secteur.
- Si vous utilisez une multiprise ou la fiche comme dispositif de déconnexion, veillez à ce qu'elles soient toujours facilement accessibles et prêtes à être utilisées.
- Ne jetez jamais les piles dans un feu ouvert et n'essayez jamais d'ouvrir leur boîtier extérieur.
- Les piles sont dangereuses pour la santé si elles sont avalées et doivent donc être conservées hors de portée des jeunes enfants.

Aération

- N'obstruez pas et ne couvrez pas les ouvertures de ventilation, les trous ou les ouvertures de l'appareil avec des objets tels que des tapis, des chiffons et autres, sinon le fonctionnement et/ou la ventilation ne peuvent être garantis pour une utilisation sûre.
- Le dessous de l'appareil peut devenir chaud si l'appareil est utilisé pendant une longue période. Cela est normal.

Emplacement

- Veillez à ce que l'appareil soit placé sur une surface plane et stable.
- Ne placez pas l'appareil à plus de 1,4 mètre de la prise de courant la plus proche. Veillez à ce que le câble d'alimentation secteur et les câbles des enceintes ne risquent pas de provoquer un trébuchement.
- Placez l'appareil à au moins un mètre des autres appareils électriques pour éviter les parasites sonores.
- Placez l'appareil de manière à ce qu'il soit à portée des appareils BT externes (par exemple, iPod/ iPhone/iPad/ appareils Android/ ordinateurs, etc.) La portée maximale (sans obstacles) est de 10 mètres (33 pieds).
- Veillez à ce que l'appareil dispose d'un espace suffisant vers le haut pour que l'antenne puisse être correctement alignée.
- Ne placez jamais l'appareil directement sur des surfaces anciennes ou polies.

Remarques sur le Laser



ATTENTION

Risque de blessure ! Ne touchez ou ne regardez jamais la lentille optique du compartiment CD.

- Cet appareil est un produit laser de classe 1
- L'utilisation de commandes autres que celles spécifiées dans le manuel d'instructions, ou la modification non autorisée de l'appareil, peut entraîner une exposition dangereuse aux rayonnements laser.

APERÇU DE L'APPAREIL

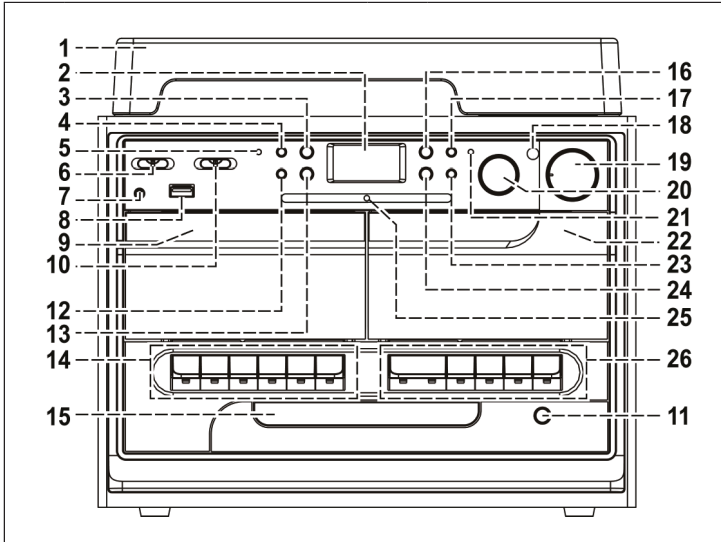

1	Protection contre la poussière	14	Touches du lecteur de cassettes 1
2	Affichage LCD	15	Compartiment CD
3	Touche d'enregistrement	16	Lecture/Pause/Arrêt
4	Touche source	17	Touche BT/vinyles
5	Indicateur BT	18	Récepteur de télécommande
6	Sélecteur de fonction	19	Marche/arrêt / contrôle du volume +/-
7	Prise casque 3,5 mm	20	Réglage de la fréquence
8	Port USB	21	Voyant LED FM stéréo
9	Porte du lecteur de cassettes 1	22	Porte du lecteur de cassettes 2
10	Sélection bande/FM stéréo	23	Bouton de synchronisation rapide
11	Ouvrir / fermer le tiroir CD	24	Touche Saut avant
12	MP3 Dossier vers le haut	25	Affichage LED de la bande de fréquence FM
13	Touche Saut arrière	26	Touches du lecteur de cassettes 2

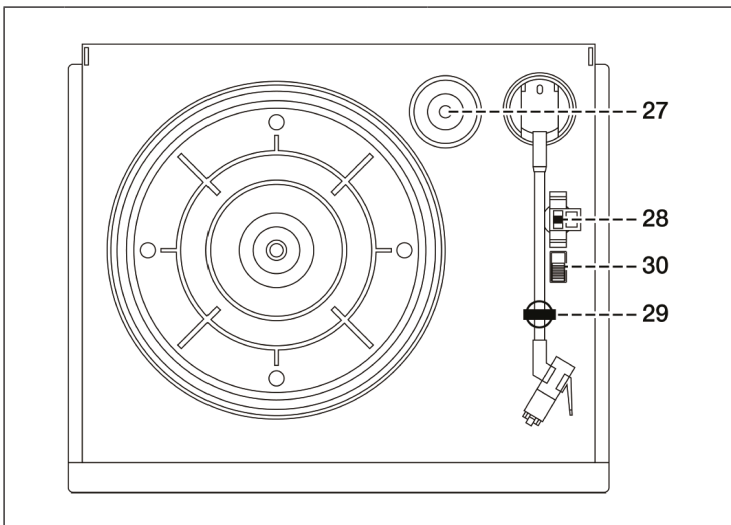

27	Centreur	29	Support de bras de lecture
28	Sélecteur de vitesse	30	Arrêt automatique marche/arrêt

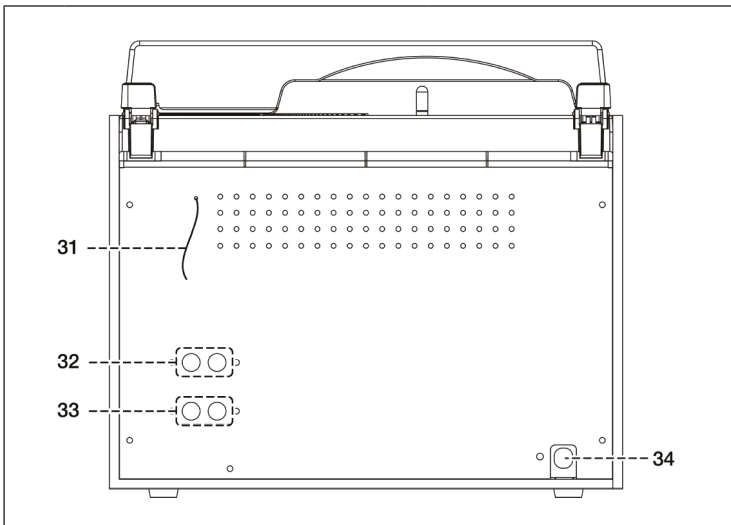

31	Antenne FM	33	Branchement des enceintes
32	Sortie de ligne	34	Câble secteur

TÉLÉCOMMANDE

Remarque : la télécommande nécessite 2 piles AAA. Les piles ne sont pas fournies !

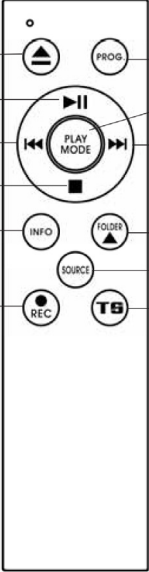
	1	Ouvrir / fermer	Appuyez sur la touche pour ouvrir ou fermer le compartiment CD.
	2	INFO	Choisissez le débit d'encodage
	3	REC	Enregistrement / copie
	4	PLAY MODE	Répétition / Intro / lecture aléatoire
	5	PROG	Lecture programmée
	6	Lecture / Pause	Lecture / pause
	7	Rembobiner ou chercher	Sauter ou avancer
		Avance rapide ou recherche	Sauter ou rembobiner
	8	Arrêt	Stop/fin de la lecture programmée
	9	FOLDER	Dossier vers le haut
	10	SOURCE	Mode CD/USB
11	TS (Track Separation)	Séparation des titres pendant l'enregistrement	

MISE EN MARCHÉ

Installation

- Déballez l'appareil et toutes les pièces et retirez les matériaux et films d'emballage.
- Ne branchez l'appareil à la source d'alimentation qu'après avoir effectué toutes les autres connexions nécessaires.
- Ne couvrez pas les ouvertures de ventilation. Assurez-vous qu'il y a quelques centimètres d'air autour de l'appareil.

Installation du couvercle

- Poussez les clips métalliques vers l'arrière.
- Fixez le couvercle au clip métallique.
- Reliez la charnière du couvercle à l'unité principale.

Branchement au secteur

- Branchez le cordon d'alimentation (35) à une prise de courant et connectez les enceintes à la prise d'enceinte (33).
- Allumez l'appareil en tournant le bouton (19) jusqu'au déclic.
- Réglez le sélecteur de fonction (6) sur « Tuner » et l'écran (2) s'allume. L'appareil est maintenant prêt à fonctionner et à lire de la musique.

RADIO

Recherche manuelle de stations

- Réglez le sélecteur de fonction (6) sur « Tuner » et sélectionnez la bande souhaitée avec le sélecteur de bande (10).
- Tournez le sélecteur de fréquence (18) pour obtenir la station souhaitée.
- Réglez le volume souhaité avec la commande de volume (19).

Réception en FM stéréo

- Placez le sélecteur de bande (10) sur FM et les stations seront reçues en mono. Dans certains cas, cela permet d'améliorer la réception des stations faibles.
- Placez le sélecteur de bande (10) sur FM-St pour recevoir les stations en stéréo. La LED FM-St s'allume alors.

Pour la meilleure réception possible :

- AM : L'antenne fouet est mobile et peut s'orienter pour améliorer la qualité de réception.
- FM : L'antenne filaire (31) doit être complètement déroulée.

LECTURE DE CD/USB/MP3

Réglez le sélecteur de fonction (6) sur CD/USB et appuyez sur (11) face imprimée vers le haut et fermez la porte. Le CD est parcouru et le nombre de pistes apparaît sur l'écran ainsi que la durée de lecture.

- Appuyez sur « Play/pause/stop » (16) pour démarrer la lecture du premier titre.
- Pour mettre en pause la lecture, appuyez sur la touche « Play/pause/stop » (16). La durée de lecture s'arrête. Appuyez à nouveau sur la touche « Play/pause/stop » (16) pour reprendre la lecture.
- Appuyez sur "Play/pause/stop" (16) pendant plus de 2 secondes pour arrêter la lecture.
- Pendant la lecture, appuyez sur « skip up » (24) pour passer à la piste suivante. Pendant la lecture, appuyez sur « skip down » (13) pour retourner au début de la piste en cours. Pour avancer/rembobiner rapidement, maintenez la touche fléchée correspondante.

Pour les CD MP3 :

- Appuyez sur « Folder up » (12) pour augmenter le numéro de dossier.
- Appuyez sur « skip up/down » (24,13) pour changer le numéro de piste.
- Après avoir sélectionné la piste, appuyez sur « play/pause/stop » (16) pour démarrer la lecture.

Fonction ID3 (nom du titre/album) (sur la télécommande)

- Appuyez sur « Info » pendant la lecture d'un MP3 pour afficher les informations sur le titre. Pour désactiver, appuyez à nouveau sur « Info ».

Fonction de recherche par titre / nom de dossier (avec la télécommande)

- Appuyez une fois sur « Find », puis sur « skip up » (ou sur « skip down ») (24,13). Vous pouvez maintenant parcourir les titres dans l'ordre alphabétique et les lire en appuyant sur « Play/pause/stop » (16).
- Appuyez encore une fois sur « Find », puis sur « skip up » (ou sur « skip down ») (24,13). Vous pouvez maintenant parcourir les dossiers dans l'ordre alphabétique et lire tous les titres d'un dossier en appuyant sur « Play/pause/stop » (16).

Répétition/intro/lecture aléatoire

Appuyez sur la touche « repeat/intro/random » avant ou pendant la lecture pour lire une piste, un dossier ou toutes les pistes dans différents modes.

Pour les CD : (1) répéter 1 > (2) répéter toutes les pistes > (3) Intro > (4) lecture aléatoire -> (5) désactivé

Pour les CD MP3 : (1) Répéter 1 -> (2) Répéter le dossier -> (3) Répéter toutes les pistes -> (4) Intro -> (5) Lecture aléatoire -> (6) désactivé

Lecture CD programmée (sur la télécommande)

Vous pouvez lire jusqu'à 32 pistes CD/MP3 dans n'importe quel ordre. L'appareil doit être en mode arrêt pour cela :

- Passez en mode CD/USB et arrêtez la lecture.
- Appuyez sur « Program » et « PROG » s'affiche. Le programme et le numéro du titre sont également affichés.
- Sélectionnez le titre souhaité avec (24,13).
- Appuyez sur « Program » pour ajouter le titre à la programmation.
- Répétez les étapes 3 et 4 pour tous les autres titres.
- Après avoir ajouté toutes les pistes à la liste de lecture, appuyez sur (16) pour démarrer la lecture.
- Pour arrêter la lecture, appuyez sur Stop jusqu'à ce que PROG s'éteigne sur l'écran (2).

Remarque : Si aucun nom n'est défini pour la piste, l'écran LCD (2) affiche « none » ou « unknown ». L'écran LCD (2) ne prend en charge que les caractères anglais. Conditions requises pour les morceaux MP3 : Débit binaire MP3 : 32 kbps ~ 256 kbps. Les performances de lecture varient en fonction de la qualité de l'enregistrement. Le chargement des CD est également plus long pour une durée de lecture plus longue.

LECTURE USB

Le système lit les fichiers MP3 stockés sur les supports USB ou les cartes mémoire.

- Réglez le sélecteur de fonction (6) sur USB et sélectionnez USB avec la touche de source (4).
- Connectez un périphérique de stockage USB.
- Si vous insérez un support USB dans le mauvais sens, vous risquez d'endommager l'appareil et/ou le support.
- L'appareil lit automatiquement le média inséré, affiche le nombre de titres présents.
- Le fonctionnement est le même que pour la lecture d'un CD/CD MP3.

Remarque : L'appareil ne peut reconnaître et lire les fichiers au format MP3 que sur le port USB. Si vous connectez un lecteur MP3, il se peut qu'il ne soit pas reconnu en raison de différents formats de fichiers. Il ne s'agit pas d'un dysfonctionnement de l'appareil. Le port USB ne prend pas en charge les rallonges USB et ne peut pas non plus être connecté directement à un PC.

DISQUE VINYLE

- Retirez la protection de l'aiguille et libérez le bras de lecture du support avant utilisation et rattachiez-le au support après utilisation.
- Réglez le sélecteur de fonction (6) sur Phono et le commutateur BT/Phono sur PHONO.
- Réglez la vitesse avec le sélecteur de vitesse.
- Placez le disque sur la platine (utilisez l'adaptateur centreur si nécessaire).
- Soulevez le bras de lecture et déplacez-le lentement vers le bord du disque. La platine commence à tourner.
- Placez le bras de lecture à l'emplacement souhaité sur le disque.
- Réglez le volume.
- À la fin du disque, la platine s'arrête automatiquement. Soulevez le bras de lecture et reposez-le sur son support.
- Pour arrêter manuellement la platine, soulevez le bras de lecture et placez-le sur le support.

Remarque : Si le disque dispose de zones d'arrêt automatique et que l'arrêt automatique est activé, la platine s'arrête avant la fin du disque. (Pour activer la fonction d'arrêt automatique, éteignez l'appareil et mettez le bouton d'arrêt automatique (30) sur marche). Commencez maintenant la lecture.

SORTIE DE LIGNE

Vous pouvez raccorder l'appareil à un système hi-fi existant au moyen d'un câble RCA. Utilisez pour cela la sortie de ligne (32).

LECTURE D'UNE CASSETTE

Utilisation courante

Stop / éjection	Arrêter toutes les fonctions. Appuyez à nouveau pour ouvrir la porte.
Avance & Retour rapides	Appuyez pour avancer/rembobiner rapidement. Appuyez sur Stop pour quitter.
Lecture	Appuyez pour lancer la lecture
Pause	Appuyez pour mettre en pause Appuyez à nouveau pour poursuivre.
Enregistrement (platine 1 seulement)	Appuyer sur cette touche en même temps que sur la touche de lecture pour démarrer l'enregistrement.

Lecture

- Sélectionnez la fonction « Tape » (6).
- Insérez une cassette.
- Appuyez sur Play pour lancer la lecture
- Réglez le volume (19).
- Appuyez sur la touche Pause pour interrompre temporairement la lecture.
- Appuyez sur Stop/eject si vous voulez arrêter la lecture.

Remarque : Il est possible de lire une cassette après l'autre. Si vous appuyez sur Pause et Play sur la platine 1 et sur Play sur la platine 2, la platine 1 jouera automatiquement après la platine 2.

Enregistrement à partir d'une autre cassette (platine 2 vers platine 1)

Vous pouvez dupliquer des cassettes avec cet appareil. La copie se fait toujours de la platine 1 (lecture) vers la platine 2 (enregistrement).

Synchronisation à vitesse normale :

Sélectionnez la fonction « Tape » (6).

- Insérez une cassette enregistrée dans la platine 1 et une cassette vierge dans la platine 2.
- Appuyez d'abord sur « Pause » puis sur « Record" & "Play » sur la platine 1.
- Appuyez maintenant sur Play sur la platine 2 et appuyez sur Pause sur la platine 1 pour commencer l'enregistrement.
- À la fin, appuyez sur Pause sur la platine 1 et sur Stop sur la platine 2.

Synchronisation à vitesse rapide :

Vous pouvez copier sur cassette à grande vitesse. Vous gagnerez ainsi 2/3 du temps d'un enregistrement normal.

- Réglez « Dubbing » (23) sur « Hi » et copiez comme décrit ci-dessus.
- Lors de la copie à grande vitesse, le son peut être perturbé. Pour éviter cela, baissez le volume au minimum.
- Ne réglez pas Dubbing (23) pendant l'enregistrement, car cela pourrait endommager les cassettes.

Enregistrement de la radio

- Sélectionnez la fonction « Tuner » (6).
- Réglez la station souhaitée et insérez une cassette vierge dans la platine 1.
- Appuyez sur Record & Play pour commencer l'enregistrement.
- Pour terminer, appuyez sur Pause puis sur Stop/eject.

Enregistrement d'un disque vinyle

- Sélectionnez la fonction « Phono » (6).
- Insérez une cassette vierge dans la platine 1.
- Appuyez d'abord sur « Pause » puis sur « Record" & "Play ».
L'enregistrement est maintenant en attente.
- Commencez maintenant à lire le disque et appuyez sur Pause pour commencer l'enregistrement.
- Pour arrêter, appuyez d'abord sur Pause puis sur Stop/eject sur la platine cassette puis remettez le bras de lecture sur le support.

CRÉATION DE FICHIERS MP3 À PARTIR D'UN CD / DISQUE VINYLE / CASSETTE

L'appareil peut créer des fichiers MP3 à partir d'un CD, d'un disque vinyle ou d'une cassette et les enregistrer sur un support USB.

Encodage d'un CD

(1) Pour enregistrer un titre :

- Lisez le CD comme d'habitude
- Appuyez sur Record (3) pendant la lecture de la piste souhaitée
- Appuyez sur  & **(REC)** et l'indicateur clignote pendant l'encodage
- Après l'encodage, la lecture s'arrête.

(2) Enregistrement d'un CD entier :

- Insérez un CD et fermez le compartiment CD.
- Appuyez sur Record (3). Remarque : et non pas Play et Record, sinon une seule piste sera enregistrée
- Appuyez sur  & **(REC)** et l'indicateur clignote pendant l'encodage
- Après l'encodage, la lecture s'arrête.

(3) Encodage programmé :

- Insérez un CD et fermez le compartiment CD.
- Programmez la liste de lecture (Voir Lecture CD programmée (via la télécommande)) puis appuyez sur play/pause/stop (16)
- Pendant la lecture, appuyez sur « play/pause/stop » (16) pendant 2 secondes pour arrêter.
- Appuyez sur Record (3),  & **(REC)** clignotent sur l'écran pendant l'encodage. Après l'encodage, la lecture s'arrête.

Remarques :

- La vitesse d'enregistrement est de 1:1 par rapport à la durée de lecture.
- En mode copie, seuls les fichiers MP3 sont copiés.
- L'appareil crée un dossier « audio » pour l'encodage et un dossier « fcopy » pour la copie.
- Le format d'enregistrement est pré-réglé - Débit binaire MP3 : 128 kbps, 44,1 kHz.
- Aucun titre n'est enregistré pendant l'encodage
- Pour interrompre l'enregistrement, appuyez à nouveau sur « Record ».
- Les fichiers sont enregistrés sur USB si le support USB est inséré.
- Seuls les titres complets peuvent être copiés depuis USB. Si le processus de copie est interrompu, aucun titre ne sera enregistré sur la clé USB.

(4) Copie de fichiers MP3 :

Si vous insérez un CD MP3 à la place d'un CD audio, l'appareil copie ces fichiers sur USB lorsque vous appuyez sur Record (3). Le fonctionnement est expliqué ci-dessus. Dès que les fichiers MP3 sont reconnus, ils sont copiés.

Remarques :

- Les fichiers sont enregistrés sur USB si le support USB est inséré.

Encodage d'un disque vinyle

- Branchez une clé USB avec suffisamment de mémoire libre.
- Sélectionnez la fonction « Phono » (6) et appuyez ensuite immédiatement sur « Record » (3).
- L'écran LCD (2) affiche USB en clignotant, puis pendant l'encodage  & **(REC)**.
- Démarrez la lecture des titres de disques souhaités.
- Pour quitter, appuyez sur « Record » (3), l'écran cesse de clignoter et affiche « Phono ».

Encodage d'une cassette

- Branchez une clé USB avec suffisamment de mémoire libre.
- Sélectionnez la fonction « Tape » (6) et appuyez ensuite immédiatement sur « Record » (3).
- L'écran LCD (2) affiche USB en clignotant, puis pendant l'encodage  & **(REC)**.
- Démarrez la lecture des titres de cassette souhaités.
- Pour quitter, appuyez sur « Record » (3), l'écran cesse de clignoter et affiche « Tape ».

Débit binaire d'encodage (avec la télécommande)

Vous pouvez définir le débit binaire en fonction de vos besoins en matière de qualité et de stockage. Vous pouvez choisir un débit de 32/64/96/128/192/256 kbps.

- Sélectionnez Phono (6) et restez en mode stop.
- Appuyez sur Info et l'écran LCD (2) affichera le débit binaire par défaut (128 kbps).
- Utilisez (13,24) pour régler le débit binaire.
- Appuyez à nouveau sur « Info » pour confirmer et l'écran affichera à nouveau « Phono ».

Séparation des titres (sur la télécommande)

Vous pouvez diviser la musique enregistrée du vinyle sur USB en pistes. Chaque fois que vous appuyez sur « TB », un nouveau fichier/titre est créé. Le texte PHONO ou TAPE clignote brièvement sur l'écran pour confirmer (2).

SUPPRIMER DES FICHIERS DE L'USB

Supprimer un seul fichier

- Choisissez le mode USB.
- Appuyez et maintenez Info pendant 3 secondes, l'écran (2) affiche (del ---001).
- Utilisez maintenant (13,24) pour sélectionner le fichier à supprimer.
- Appuyez sur « REC » puis utilisez (13/24) pour sélectionner « yes/no » (« oui/non »).
- Appuyez sur REC pour confirmer la saisie.

Suppression de tous les fichiers (avec la télécommande)

- Choisissez le mode USB.
- Appuyez et maintenez Info pendant 3 secondes, l'écran (2) affiche (del ---001).
- Appuyez à nouveau sur Info et maintenez la touche, l'écran affiche « format y/n » en clignotant. Utilisez maintenant (13/24) pour sélectionner y (oui) ou n (non).
- Appuyez sur REC pour confirmer la saisie.

Remarques :

- La mémoire USB est entièrement formatée lorsque vous effacez tous les fichiers.
- Remarque : Appuyez une fois sur la touche « STOP » pour quitter le mode de suppression.

ÉJECTER L'USB

Pour retirer un support de stockage, l'appareil doit d'abord être éteint ou commuté sur un autre mode, par exemple CD, cassette, disque. Déconnectez la clé USB du lecteur.

CONNEXION BT ET LECTURE

- Utilisez le sélecteur de fonction (6) pour sélectionner PHONO/BT. Réglez ensuite le bouton « BT/Phono » sur « BT ».
- La LED BT (5) clignote. Cela signifie qu'il n'y a pas de connexion/qu'une connexion est recherchée.
- Sélectionnez le mode BT sur votre appareil BT (par exemple, un téléphone portable) et sélectionnez AUNA 388-BT pour la connexion.
- Dès que la connexion a pu être établie, la LED BT reste allumée en continu.
- Vous pouvez maintenant démarrer la lecture.

Remarque : Pour économiser de l'énergie, l'appareil s'éteint après 15 minutes sans lecture de musique.

INFORMATIONS SUR LE RECYCLAGE



Si la mise en rebut des appareils électriques et électroniques est réglementée dans votre pays, ce symbole sur le produit ou sur l'emballage indique qu'il ne doit pas être éliminé avec les ordures ménagères. Vous devez l'acheminer vers un point de collecte pour le recyclage des appareils électriques et électroniques. En respectant des règles de recyclage, vous protégez l'environnement et la santé de vos semblables des conséquences négatives. Pour plus d'informations sur le recyclage et l'élimination de ce produit, contactez votre autorité locale ou votre service d'élimination des déchets ménagers.

Ce produit contient des piles. S'il existe une réglementation légale pour l'élimination des piles dans votre pays, ne les jetez pas avec les ordures ménagères. Renseignez-vous sur les réglementations locales concernant la mise au rebut des piles. En respectant des règles de recyclage, vous protégez l'environnement et la santé de vos semblables des conséquences négatives.

DÉCLARATION DE CONFORMITÉ

**Fabricant :**

Chal-Tec GmbH, Wallstraße 16, 10179 Berlin, Allemagne.

Importateur pour la Grande Bretagne :

Berlin Brands GOLup UK Ltd
PO Box 42
272 Kensington High Street
London, W8 6ND
United Kingdom

Chal-Tec GmbH déclare par la présente que l'équipement radio de type 388-BT est conforme à la directive 2014/53/UE. Le texte intégral de la déclaration de conformité UE est disponible à l'adresse Internet suivante : use.berlin/10006791

Gentile cliente,

La ringraziamo per l'acquisto del dispositivo. La preghiamo di leggere attentamente le seguenti indicazioni e di seguirle per evitare eventuali danni. Non ci assumiamo alcuna responsabilità per danni scaturiti da una mancata osservanza delle indicazioni relative alla sicurezza e da un uso improprio del dispositivo. Scansionare il codice QR seguente per accedere al manuale d'uso più attuale e ricevere informazioni sul prodotto.



INDICE

Avvertenze di sicurezza	79
Descrizione del dispositivo	81
Telecomando	83
Messa in funzione	84
FM	84
Riproduzione CD/USB/MP3	85
Riproduzione DA USB	87
Vinili	87
Uscita Line	88
Riproduzione di cassette	88
Creare file MP3 da CD/vinile/cassetta	90
Cancellare file da USB	92
Rimozione del supporto USB	93
Connessione e riproduzione BT	93
Avviso di smaltimento	94
Dichiarazione di conformità	94

DATI TECNICI

Numero articolo	10006791, 10038372
Connessioni	1 x porta USB (lato anteriore) 1 x interfaccia BT 1 x uscita RCA Line 1 x uscita RCA per diffusori 1 x uscita cuffie da 3,5 mm
Formati compatibili	MP3
Formati dei dischi	CD, CD MP3, vinili
Velocità di trasmissione per la codifica	128 kbps, 44,1 kHz
Alimentazione	230 V ~ 50 Hz
Potenza assorbita	20 W
Dimensioni del dispositivo	31,8 x 28,5 x 28,5 cm (L x A x P)
Dimensioni dei diffusori	14,7 x 22,5 x 14,2 cm
Peso	ca 5,7 kg
Volume di consegna	Dispositivo, 2 x diffusori, telecomando, manuale d'uso
Frequenza FM	88-108 MHz
Frequenza BT	2402-2480 MHz
Potenza di trasmissione BT (max.)	4 dBm

AVVERTENZE DI SICUREZZA

Avvertenze di sicurezza generiche



ATTENZIONE

Pericolo di lesioni! Non ascoltare la musica a volumi eccessivamente alti, poiché ciò potrebbe causare danni all'udito.

- I bambini a partire da 8 anni e le persone con limitate capacità fisiche, psichiche e sensoriali possono utilizzare il dispositivo solo se sono stati istruiti da una persona responsabile della loro sicurezza sulle modalità d'uso e sulle procedure di sicurezza e se comprendono i rischi associati.
- Inserire solo CD nell'apposito vano.
- Non aprire mai la copertura del dispositivo e non tentare assolutamente di effettuare autonomamente riparazioni sull'unità.
- Per eventuali riparazioni, rivolgersi a personale qualificato. Il dispositivo non contiene componenti che necessitano di manutenzione da parte dell'utente.
- Un trattamento improprio può danneggiare il dispositivo e invalidare la garanzia.

Connessione alla rete elettrica

- Utilizzare solo l'alimentatore incluso in consegna. L'uso di qualsiasi altro alimentatore può invalidare la garanzia e/o causare danni irreparabili al dispositivo.
- Togliere la spina dalla presa elettrica durante i temporali.
- Assicurarsi che il dispositivo sia stato spento prima di scollegarlo dalla rete.
- Se si usa una presa multipla o la spina come dispositivo di scollegamento, assicurarsi che sia sempre facilmente accessibile e pronta all'uso.
- Non gettare mai le batterie nelle fiamme libere e non cercare assolutamente di aprire il loro involucro esterno.
- Se ingerite, le batterie sono pericolose per la salute e devono quindi essere conservate fuori dalla portata dei bambini piccoli.

Ventilazione

- Non bloccare o coprire le prese d'aria, i fori o le aperture del dispositivo con oggetti come tappeti, panni e simili, altrimenti la funzionalità e/o la ventilazione necessarie per un uso sicuro non possono essere garantite.
- Il lato inferiore del dispositivo può diventare caldo se resta in funzione per un lungo periodo di tempo. Questo è del tutto normale.

Luogo di posizionamento

- Assicurarsi che il dispositivo sia posizionato su una superficie piana e stabile.
- Posizionare il dispositivo a non più di 1,4 metri dalla presa di corrente più vicina. Assicurarsi che il cavo di alimentazione e i cavi dei diffusori non rappresentino un pericolo di inciampo.
- Posizionare il dispositivo ad almeno un metro di distanza da altre apparecchiature elettriche per evitare interferenze.
- Posizionare il dispositivo in modo che si trovi nel raggio d'azione di dispositivi BT esterni (ad esempio, iPod/ iPhone/iPad/dispositivi Android/computer, ecc.) Il raggio d'azione massimo (senza ostacoli) è di 10 metri (33 piedi).
- Assicurarsi che il dispositivo abbia abbastanza spazio verso l'alto, in modo che l'antenna possa essere orientata correttamente.
- Non mettere mai il dispositivo direttamente su superfici antiche o lucide.

Note sul laser



ATTENZIONE

Pericolo di lesioni! Non toccare la lente ottica nel vano CD e non guardarla direttamente.

- Questo dispositivo è un prodotto laser di classe 1.
- L'uso di controlli diversi da quelli specificati nel manuale d'uso o la modifica non autorizzata del dispositivo può causare un'emissione dannosa di raggi laser.

DESCRIZIONE DEL DISPOSITIVO

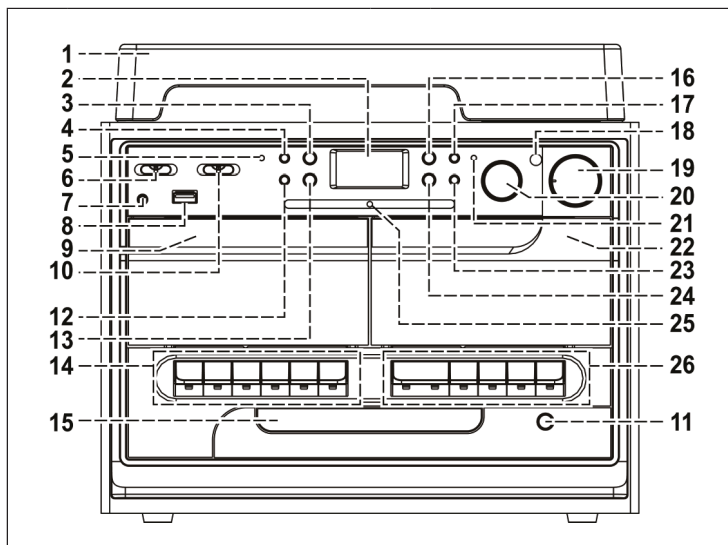

1	Copertura antipolvere	14	Tasto per il mangiacassette 1
2	Schermo LCD	15	Vano CD
3	Tasto di registrazione	16	Riproduzione/Pausa/Stop
4	Tasto per selezionare la sorgente	17	Tasto BT/Vinile
5	Indicazione BT	18	Ricevitore del telecomando
6	Selettore delle funzioni	19	On/Off/Volume +/-
7	Connessione per le cuffie da 3,5 mm	20	Regolazione della frequenza
8	Connessione USB	21	Indicazione LED FM stereo
9	Sportello del mangiacassette 1	22	Sportello del mangiacassette 2
10	Banda di frequenza/Selezione FM stereo	23	Tasto di sincronizzazione rapida
11	Aprire/chudere il vano CD	24	Tasto Avanti
12	Cartella MP3 precedente	25	Indicazione LED della banda di frequenza FM
13	Tasto Indietro	26	Tasto per il mangiacassette 2

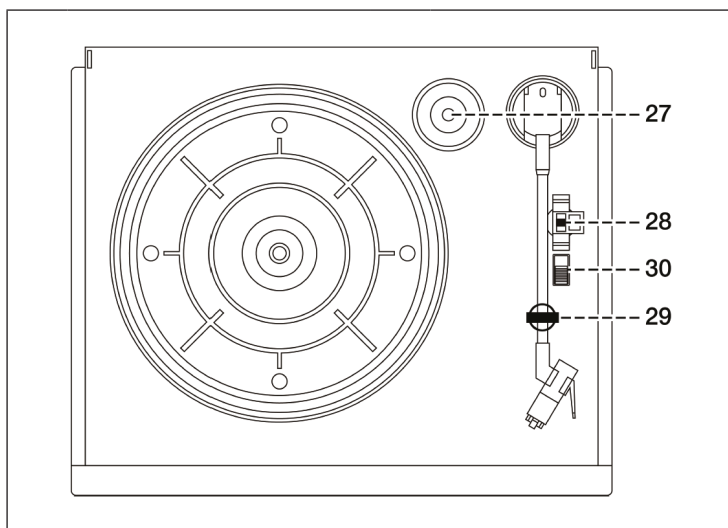

27	Adattatore del perno centrale	29	Supporto del braccio del pickup
28	Regolazione della velocità	30	Arresto automatico on/off

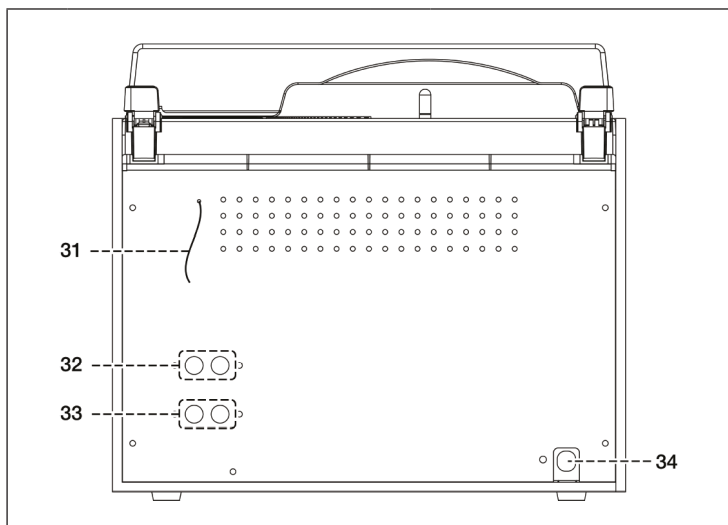

31	Antenna FM	33	Connessione dei diffusori
32	Uscita Line	34	Cavo di alimentazione

TELECOMANDO

Nota: per il telecomando sono necessarie 2 batterie AAA. Le batterie non sono incluse nel volume di consegna.

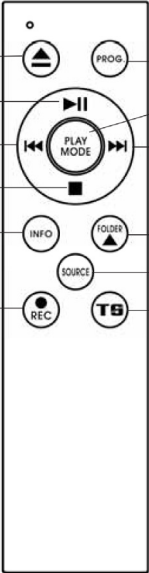
 <p>The diagram shows a vertical remote control with the following buttons and features:</p> <ul style="list-style-type: none"> 1: Power button (triangle with a dot) 2: INFO button 3: REC button 4: PLAY MODE button (play/pause symbol) 5: PROG. button 6: Play/Pause button (play/pause symbol) 7: Left and right arrow buttons (fast forward/rewind) 8: Stop button (square) 9: FOLDER button 10: SOURCE button 11: TS (Track Separation) button 	1	Aprire/Chiudere	Premere il tasto per aprire o chiudere il vano CD.
	2	INFO	Selezionare la velocità di trasmissione per la codifica.
	3	REC	Registrare/Copiare
	4	PLAY MODE	Ripetizione/Intro/Riproduzione casuale
	5	PROG.	Riproduzione programmata
	6	Play/Pause	Riproduzione/Pausa
	7	Riavvolgere o muoversi all'indietro nella ricerca	Saltare o andare avanti velocemente
	7	Avanzare o muoversi in avanti nella ricerca	Saltare o andare indietro velocemente
	8	Stop	Stop/Terminare la riproduzione programmata
	9	FOLDER	Cartella successiva
	10	SOURCE	Modalità CD/USB
11	TS (Track Separation)	Separazione dei brani durante la registrazione	

MESSA IN FUNZIONE

Installazione

- Togliere il dispositivo e tutti i componenti dalla confezione e rimuovere pellicole e imballaggi protettivi.
- Collegare il dispositivo alla fonte di alimentazione solo quando tutti gli altri collegamenti necessari sono stati eseguiti.
- Non coprire le aperture di ventilazione. Assicurarsi che vi siano alcuni centimetri di spazio libero intorno al dispositivo.

Installare la copertura

- Premere le clip in metallo sul lato posteriore.
- Collegare la copertura con le clip in metallo.
- Collegare la cerniera della copertura al dispositivo principale.

Connessione alla rete elettrica

- Collegare il cavo di alimentazione (35) a una presa elettrica e i diffusori all'apposita connessione (33).
- Accendere il dispositivo ruotando la manopola (19) fino a sentire un clic.
- Posizionare il selettore delle funzioni (6) su "Tuner" e lo schermo (2) si accende. Il dispositivo è ora pronto all'uso e può riprodurre musica.

FM

Ricerca manuale delle emittenti:

- Posizionare il selettore delle funzioni (6) su "Tuner" e selezionare la banda desiderata con il selettore di banda (10).
- Girare la manopola della frequenza (18) per impostare l'emittente desiderata.
- Impostare il volume con l'apposita manopola (19).

Ricezione FM stereo:

- Impostare il selettore di banda (10) su FM per ricevere le emittenti in mono. In alcuni casi, questo migliora la ricezione di emittenti con segnale debole.
- Impostare il selettore di banda (10) su FM-St per ricevere le emittenti in stereo. Il LED FM-St si accende.

Per ottenere la migliore ricezione:

- AM: l'antenna ad asta può essere spostata e posizionata diversamente per migliorare la qualità della ricezione.
- FM: l'antenna filare (31) deve essere completamente srotolata ed estesa.

RIPRODUZIONE CD/USB/MP3

Posizionare il selettore delle funzioni (6) su "CD/USB" e premere (11).

Posizionare il CD con il lato stampato verso l'alto e chiudere lo sportello.

Inizia la scansione del CD e sul display compaiono il numero di tracce e la durata di riproduzione.

- Premere "Play/Pause/Stop" (16) per avviare la riproduzione del primo brano.
- Per interrompere la riproduzione, premere "Play/Pause/Stop" (16). La durata di riproduzione si ferma. Premere nuovamente "Play/Pause/Stop" (16) per continuare la riproduzione.
- Se si tiene premuto "Play/Pause/Stop" (16) per più di 2 secondi, la riproduzione si ferma.
- Durante la riproduzione, premere "Skip up" (24) per passare al brano successivo. Durante la riproduzione, premere "Skip down" (13) per tornare all'inizio del brano attuale. Per avanzare/retrocedere, tenere premuto il tasto freccia corrispondente.

Per CD MP3:

- Premere "Folder up" (12) e il numero della cartella aumenta.
- Premere "Skip up/down" (24/13) per cambiare il numero del brano.
- Dopo aver selezionato il brano, premere "Play/Pause/Stop" (16) per avviare la riproduzione.

Funzione ID3 (brano/album) (con il telecomando)

- Se si preme "Info" durante la riproduzione di MP3, vengono mostrate le informazioni relative al brano. Premere nuovamente "Info" per disattivare la funzione.

Funzione di ricerca del brano/nome della cartella (con il telecomando)

- Premere una volta "Find" e poi "Skip up" (o "Skip down) (24/13). Ora è possibile sfogliare i brani in ordine alfabetico e riprodurli premendo "Play/Pause/Stop" (16).
- Premere un'altra volta "Find" e poi "Skip up" (o "Skip down) (24/13). Ora è possibile sfogliare le cartelle in ordine alfabetico e riprodurre tutti i brani al suo interno premendo "Play/Pause/Stop" (16).

Ripetizione/Intro/Riproduzione casuale

Premere "Repeat/Intro/Random" prima o durante la riproduzione per ascoltare una traccia, una cartella o tutte le tracce in diverse modalità.

Per CD: (1) Ripetizione di 1 brano -> (2) Ripetizione di tutti i brani -> (3) Intro -> (4) Riproduzione casuale > (5) Off.

Per CD MP3: (1) Ripetizione di 1 brano -> (2) Ripetizione della cartella -> (3) Ripetizione di tutti i brani -> (4) Intro -> (5) Riproduzione casuale > (6) Off.

Riproduzione CD programmata (con il telecomando)

È possibile creare una playlist con 32 titoli CD/MP3. A tal fine, il dispositivo deve essere in modalità Stop:

- Passare in modalità CD/USB e fermare la riproduzione.
- Premere "Program" e compare l'indicazione "PROG". Vengono mostrati anche il numero del programma e del brano.
- Selezionare il brano desiderato con (24/13).
- Premere "Program" per aggiungere il brano alla playlist.
- Ripetere i passaggi 3 e 4 per tutti gli altri brani.
- Una volta aggiunti tutti i brani alla playlist, premere (16) per avviare la riproduzione.
- Per fermare la riproduzione, premere "Stop" finché "PROG" scompare dal display (2).

Nota: se non si imposta alcun nome per il brano, sul display LCD (2) compare "None" o "Unknown". Il display LCD (2) supporta solo caratteri inglesi. Prerequisiti per i brani MP3: velocità di trasmissione MP3 di 32 kbps ~ 256 kbps. Le prestazioni di riproduzione variano in base alla qualità della registrazione. La lettura dei CD dura di più a causa del tempo di riproduzione più lungo.

RIPRODUZIONE DA USB

L'impianto è in grado di riprodurre file MP3 salvati su supporti USB.

- Posizionare il selettore delle funzioni (6) su "USB" e scegliere "USB" con il tasto per selezionare la sorgente (4).
- Collegare un supporto USB.
- Se si inserisce un supporto USB al contrario, si può danneggiare il dispositivo e/o il supporto stesso.
- Il dispositivo legge automaticamente il supporto dopo l'inserimento e mostra il numero di brani disponibili.
- La gestione della riproduzione è identica a quella per CD/MP3.

Nota: l'impianto può rilevare e leggere file MP3 solo attraverso la connessione USB. Se si collega un lettore MP3, in alcuni casi potrebbe non essere riconosciuto a causa di file di formato diverso. Questo non indica un malfunzionamento. La porta USB non supporta le prolunghe USB e non può essere collegata direttamente a un PC.

VINILI

- Rimuovere la protezione della puntina e staccare il braccio del pickup dal supporto prima dell'uso e riattaccarlo al supporto dopo l'uso.
- Posizionare il selettore delle funzioni (6) su "Phono" e il selettore "BT/Phono" su "PHONO".
- Impostare la velocità con l'apposita manopola.
- Poggiare il disco sul piatto (utilizzare l'adattatore per il perno se necessario).
- Sollevare il braccio del pickup e muoverlo lentamente verso il bordo del disco. Il piatto inizia a girare.
- Poggiare il braccio del pickup sul punto del disco che si desidera ascoltare.
- Regolare il volume.
- Quando il disco giunge al termine, il piatto si ferma automaticamente. Sollevare il braccio del pickup e appoggiarlo sul supporto.
- Per fermare manualmente il piatto, sollevare il braccio del pickup e metterlo sul supporto.

Nota: se il disco dovesse avere zone di arresto automatico e questa funzione è attiva, il piatto si ferma prima della fine del disco. (Per attivare la funzione di arresto automatico, spegnere il dispositivo e posizionare l'apposito interruttore (30) su "On"). Ora si può iniziare la riproduzione.

USCITA LINE

È possibile collegare il dispositivo a un impianto Hi Fi utilizzando un cavo RCA. Utilizzare l'uscita Line (32).

RIPRODUZIONE DI CASSETTE

Utilizzo generico

Stop/Espulsione	Arrestare tutte le funzioni. Premerlo un'altra volta per aprire lo sportello.
Avanzare & retrocedere velocemente	Premere per avanzare/retrocedere velocemente. Premere "Stop" per arrestare la riproduzione.
Riproduzione	Premerlo per avviare la riproduzione.
Pausa	Premerlo per mettere in pausa la riproduzione. Premerlo un'altra volta per riprendere la riproduzione.
Registrazione (solo mangiacassette 1)	Premerlo insieme al tasto di riproduzione per avviare la registrazione.

Riproduzione:

- Selezionare la funzione "Tape" (6).
- Inserire una cassetta.
- Premere "Play" per avviare la riproduzione.
- Regolare il volume (19).
- Premere "Pause" per interrompere la riproduzione.
- Premere "Stop/Eject" per terminare la riproduzione.

Nota: è possibile riprodurre una cassetta dopo l'altra. Se si preme "Pause" & "Play" sul mangiacassette 1 e "Play" sul mangiacassette 2, il mangiacassette 1 viene riprodotto automaticamente dopo il mangiacassette 2.

Registrazione da una cassetta (dal mangiacassette 2 al mangiacassette 1)

Con questo dispositivo è possibile duplicare le cassette. Questo avviene sempre dal mangiacassette 2 (riproduzione) al mangiacassette 1 (registrazione).

Sincronizzazione a velocità normale:

Selezionare la funzione "Tape" (6).

- Inserire una cassetta da riprodurre nel mangiacassette 2 e una cassetta vuota nel mangiacassette 1.
- Premere prima "Pause" e poi "Record" & "Play" sul mangiacassette 1.
- Premere ora "Play" sul mangiacassette 2 e "Pause" sul mangiacassette 1 per avviare la registrazione.
- Al termine, premere "Pause" sul mangiacassette 1 e "Stop" sul mangiacassette 2.

Sincronizzazione a velocità elevata:

Le cassette possono essere copiate a velocità elevata. Questo permette di risparmiare 2/3 del tempo rispetto alla registrazione normale.

- Impostare "Dubbing" (23) su "Hi" e copiare la cassetta seguendo le istruzioni fornite in precedenza.
- La copia a velocità elevata può causare disturbi all'audio. Per evitare tali problemi, impostare il volume al minimo.
- Non regolare la funzione "Dubbing" (23) durante la registrazione, altrimenti le cassette potrebbero danneggiarsi.

Registrazione dalla radio

- Selezionare la funzione "Tuner" (6).
- Impostare l'emittente desiderata e inserire una cassetta vuota nel mangiacassette 1.
- Premere "Record" & "Play" per avviare la registrazione.
- Premere "Pause" e poi "Stop/Eject" per terminare la registrazione.

Registrazione da vinile

- Selezionare la funzione "Phono" (6).
- Inserire una cassetta vuota nel mangiacassette 1.
- Premere prima "Pause" e poi "Record" & "Play". La registrazione si trova ora in standby.
- Avviare la riproduzione del vinile e premere "Pause" per iniziare la registrazione.
- Premere prima "Pause" e poi "Stop/Eject" sul mangiacassette per terminare la registrazione e riposizionare il braccio del pickup sul supporto.

CREARE FILE MP3 DA CD/VINILE/CASSETTA

Il dispositivo può creare file MP3 da CD, vinile e cassetta e salvarli su un supporto USB.

Codifica di un CD

(1) Registrare un brano:

- Riprodurre il CD come di consueto.
- Premere "Record" (3) mentre viene riprodotto il brano desiderato.
- Premere  & **REC** e l'indicazione lampeggia durante la codifica.
- Al termine della codifica, la riproduzione viene arrestata.

(2) Registrare un CD intero:

- Inserire un CD come di consueto e chiudere il vano.
- Premere "Record" (3). Nota: non premere "Play" & "Record", altrimenti viene registrato solo un brano.
- Premere  & **REC** e l'indicazione lampeggia durante la codifica.
- Al termine della codifica, la riproduzione viene arrestata.

(3) Codificare una playlist:

- Inserire un CD come di consueto e chiudere il vano.
- Programmare la playlist (v. Riproduzione CD programmata (con il telecomando)) e premere "Play/Pause/STOP" (16).
- Premere "Play/Pause/Stop" (16) per 2 secondi durante la riproduzione per arrestarla.
- Premere "Record" (3),  & **REC** lampeggiano sullo schermo durante la codifica. Al termine della codifica, la riproduzione viene arrestata.

Note:

- La velocità di registrazione è 1:1 rispetto alla durata di riproduzione.
- In modalità di duplicazione vengono copiati solo file MP3.
- Il dispositivo crea una cartella "audio" per la codifica e una "fcopy" per la copia.
- Il formato di registrazione predefinito ha una velocità di trasmissione MP3 di 128 kbps, 44,1 kHz.
- Durante la codifica non viene registrato alcun brano.
- Per interrompere la registrazione, premere nuovamente "Record".
- I file vengono salvati su USB se è inserito un supporto USB.
- Possono essere copiati solo brani interi da USB. Se si interrompe la procedura di duplicazione, non vengono salvati brani sul supporto USB.



(4) Copiare file MP3:

Se si inserisce un CD MP3 invece che un CD audio, il dispositivo copia questi file su USB se si preme "Record" (3). La procedura è uguale a quella descritta in precedenza. Non appena vengono rilevati i file MP3, vengono copiati.



Note:

- I file vengono salvati su USB se è inserito un supporto USB.

Codificare un vinile

- Collegare un dispositivo di memoria USB con sufficiente spazio libero.
- Selezionare la funzione "Phono" (6) e poi premere immediatamente "Record" (3).
- Sul display LCD (2) lampeggia "USB" e poi durante la codifica  & .
- Avviare la riproduzione del brano desiderato sul disco.
- Premere "Record" (3) per terminare, il display smette di lampeggiare e mostra "Phono".

Codificare una cassetta

- Collegare un dispositivo di memoria USB con sufficiente spazio libero.
- Selezionare la funzione "Tape" (6) e poi premere immediatamente "Record" (3).
- Sul display LCD (2) lampeggia "USB" e poi durante la codifica  & .
- Avviare la riproduzione del brano desiderato sulla cassetta.
- Premere "Record" (3) per terminare, il display smette di lampeggiare e mostra "Tape".

Velocità di trasmissione per la codifica (con il telecomando)

La velocità di trasmissione può essere impostata in base alle preferenze relative a qualità e spazio per il salvataggio. L'intervallo è 32/64/96/128/192/256 kbps.

- Scegliere "Phono" (6) e rimanere in modalità Stop.
- Premere "Info" e sullo schermo LCD (2) viene mostrata la velocità di trasmissione standard (128 kbps).
- Impostare la velocità di trasmissione con (13/24).
- Premere nuovamente "Info" per confermare e lo schermo torna a mostrare "Phono".

Suddivisione dei brani (con il telecomando)

È possibile suddividere in brani la musica registrata dal vinile su USB. Ogni volta che si preme "TB", viene creato un nuovo file/brano. Il testo "PHONO" o "TAPE" lampeggia brevemente sul display (2) per confermare.

CANCELLARE FILE DA USB

Cancellare un file

- Selezionare la modalità USB.
- Tenere premuto "Info" per 3 secondi e sullo schermo (2) compare (del ---001).
- Selezionare ora il file da cancellare con (13/24).
- Premere "REC" e scegliere "yes/no" (sì/no) con (13/24).
- Premere "REC" per confermare la selezione.

Cancellare tutti i file (con il telecomando)

- Selezionare la modalità USB.
- Tenere premuto "Info" per 3 secondi e sullo schermo (2) compare (del ---001).
- Tenere premuto nuovamente "Info" e lampeggia "format y/n". Scegliere "y" (sì) o "n" (no) con (13/24).
- Premere "REC" per confermare la selezione.

Note:

- Formattare completamente un supporto USB per cancellare tutti i file.
- Premere "Stop" per abbandonare la modalità di cancellazione.

RIMOZIONE DEL SUPPORTO USB

Per rimuovere un supporto di memorizzazione, il dispositivo deve essere prima spento o impostato su un'altra modalità, ad esempio CD, cassetta, vinile. Scollegare il supporto USB dall'apposita connessione.

CONNESSIONE E RIPRODUZIONE BT

- Impostare "PHONO/BT" con il selettore delle funzioni (6). Impostare il selettore "BT/Phono" su "BT".
- Il LED BT (5) lampeggia. Ciò significa che non è disponibile alcun collegamento/viene cercato un collegamento.
- Impostare la modalità BT sul dispositivo esterno (ad es. smartphone) e selezionare AUNA 388-BT per stabilire il collegamento.
- Non appena il collegamento è stato stabilito, la spia BT resta costantemente accesa.
- Ora è possibile avviare la riproduzione.

Nota: per risparmiare energia, il dispositivo si spegne se non viene riprodotta musica per 15 minuti.

AVVISO DI SMALTIMENTO



Se nel tuo Paese sono vigenti regolamenti legislativi relativi allo smaltimento di dispositivi elettrici ed elettronici, questo simbolo sul prodotto o sull'imballaggio indica che non può essere smaltito con i rifiuti domestici. Il dispositivo deve invece essere portato in un centro di raccolta per il riciclaggio di dispositivi elettrici ed elettronici. Lo smaltimento conforme tutela l'ambiente e salvaguarda la salute del prossimo da conseguenze negative. Informazioni riguardanti il riciclaggio e lo smaltimento di questo prodotto sono disponibili presso l'amministrazione locale o il servizio di smaltimento dei rifiuti.

Questo prodotto contiene batterie. Se nel tuo Paese esistono regolamenti legislativi per lo smaltimento di batterie, queste non possono essere smaltite insieme ai rifiuti domestici. Informarsi in relazione alle normative locali sullo smaltimento di batterie. Lo smaltimento conforme tutela l'ambiente e salvaguarda la salute del prossimo da conseguenze negative.

DICHIARAZIONE DI CONFORMITÀ



Produttore:

Chal-Tec GmbH, Wallstraße 16, 10179 Berlino, Germania.

Importatore per la Gran Bretagna:

Berlin Brands Group UK Limited
PO Box 42
272 Kensington High Street
London, W8 6ND
United Kingdom

Con la presente, Chal-Tec GmbH dichiara l'impianto radio 388-BT conforme alla direttiva 2014/53/UE. Il testo completo della dichiarazione di conformità UE è disponibile al seguente indirizzo internet: use.berlin/10006791

