

# LAS PILAS LOLORU

Elektrischer Kamin  
Electric Fireplace  
Cheminée électrique  
Camino elettrico  
Chimenea eléctrica

10038629 10038630 10038631 10038632



COMFORTING  
OMFORTING  
FORTINGCOI  
TINGCOMFO  
COMFORTING  
OMFORTING  
FORTINGCOI  
TINGCOMFO

## KLARSTEIN

[www.klarstein.com](http://www.klarstein.com)

**Hinweis:** Dieses Gerät ist nur für gut isolierte Räume oder für den gelegentlichen Gebrauch geeignet.

**Note:** This product is only suitable for well insulated spaces or occasional use.

**Advertencia:** Este producto está indicado únicamente en lugares abrigados o para una utilización puntual.

**Remarque :** Ce produit ne peut être utilisé que dans des locaux bien isolés ou de manière occasionnelle.

**Nota:** Questo prodotto è adatto solo per spazi ben isolati o uso occasionale.



**Sehr geehrter Kunde,**

wir gratulieren Ihnen zum Erwerb Ihres Gerätes. Lesen Sie die folgenden Hinweise sorgfältig durch und befolgen Sie diese, um möglichen Schäden vorzubeugen. Für Schäden, die durch Missachtung der Hinweise und unsachgemäßen Gebrauch entstehen, übernehmen wir keine Haftung. Scannen Sie den folgenden QR-Code, um Zugriff auf die aktuellste Bedienungsanleitung und weitere Informationen rund um das Produkt zu erhalten.



---

## INHALTSVERZEICHNIS

---

Sicherheitshinweise 3

Montage 6

Bedienelemente und Funktionen 7

Reinigung und Wartung 12

Fehlerbehebung 13

Spezielle Entsorgungshinweise für Verbraucher in Deutschland 14

Hinweise zur Entsorgung 16

Hersteller & Importeur (UK) 16

Montage 29

---

## TECHNISCHE DATEN

---

|                      |                                               |
|----------------------|-----------------------------------------------|
| <b>Artikelnummer</b> | <b>10038629, 10038630, 10038631, 10038632</b> |
| Stromversorgung      | 220-240 V~ 50-60 Hz                           |
| Leistungsstufen      | Stufe 1: 900 W<br>Stufe 2: 1800 W             |

---

## SICHERHEITSHINWEISE

---

- Prüfen Sie vor der Benutzung die Angabe zur Spannung auf dem Typenschild und schließen Sie das Gerät nur an Steckdosen an, die der Nennspannung des Geräts entsprechen.
- Falls das Netzkabel beschädigt ist, lassen Sie es von einer ausgebildeten Fachkraft ersetzen.
- Stellen Sie den Kamin nicht direkt unter der Steckdose auf.
- Halten Sie einen Meter Abstand zu brennbaren Materialien wie Möbeln, Vorhängen oder Ähnlichem.
- Benutzen Sie das Gerät außerhalb der Reichweite von Kindern. Kinder dürfen das Gerät nur unter Aufsicht bedienen.
- Das Gerät ist nicht für den kommerziellen Gebrauch, sondern nur für Gebrauch im Haushalt und in ähnlichen Umgebungen vorgesehen.
- Benutzen Sie das Gerät nicht wenn es Fehlfunktionen aufweist oder in irgendeiner Form beschädigt wurde.
- Reparaturen dürfen nur von ausgebildeten Fachkräften durchgeführt werden.
- Falsch oder eigenständig ausgeführte Reparaturen stellen ein Verletzungsrisiko dar.
- Verlegen Sie das Netzkabel nicht unter Teppichen oder Läufern.
- Achten Sie darauf, dass das Netzkabel nicht über scharfe Kanten oder heiße Oberflächen verläuft.
- Decken Sie den Kamin nicht ab, um Überhitzen zu vermeiden.
- Benutzen Sie das Gerät nicht mit einem externen Timer, einer ferngesteuerten Steckdose oder einem anderen Gerät, das den Kamin automatisch ein- und ausschaltet.
- Tauchen Sie das Gerät nicht in Wasser oder andere Flüssigkeiten.
- Benutzen Sie das Gerät nicht in der Nähe von Badewannen, Duschen oder Swimmingpools.
- Benutzen Sie das Gerät nicht im Freien.
- Benutzen Sie das Gerät nicht mit nassen Händen.
- Benutzen Sie das Gerät nicht auf oder in der Nähe heißer Oberflächen.
- Benutzen Sie das Gerät nicht mit beschädigtem Netzkabel.
- Ziehen Sie vor der Reinigung den Stecker aus der Steckdose und lassen Sie das Gerät vollständig abkühlen.
- Benutzen Sie zur Reinigung keine Scheuermittel.

- Verwenden Sie nur Zubehör, das vom Hersteller ausdrücklich dafür zugelassen ist.
- Kinder ab 8 Jahren, psychisch, sensorisch und körperlich eingeschränkte Menschen dürfen das Gerät nur benutzen, wenn sie vorher von einer für sie verantwortlichen Aufsichtsperson ausführlich mit den Funktionen und den Sicherheitsvorkehrungen vertraut gemacht wurden und die damit verbundenen Risiken verstehen.
- Achten Sie darauf, dass Kinder nicht mit dem Gerät spielen.

**VORSICHT**

Verbrennungsgefahr! Einige Geräteteile können sehr heiß werden.  
Achten Sie darauf, dass Sie oder Ihre Kinder sich nicht daran verbrennen.

## MONTAGE

### Lieferumfang

| Teil | Beschreibung    | Anzahl |
|------|-----------------|--------|
| 1    | Kaminmantel     | 1      |
| 2    | Zierleistensatz | 1      |
| 3    | Fernbedienung   | 1      |

Für den Zusammenbau brauchen Sie einen Kreuzschlitzschraubendreher notwendig (nicht im Lieferumfang enthalten).

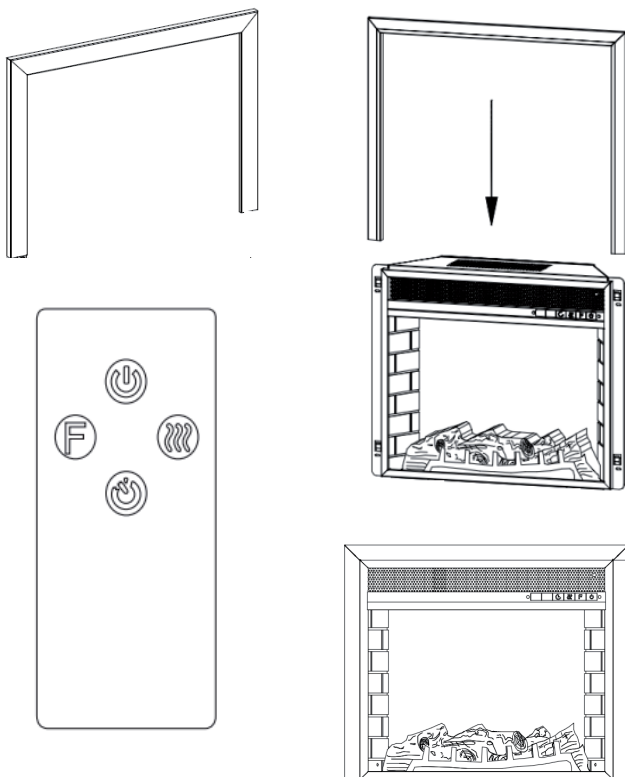



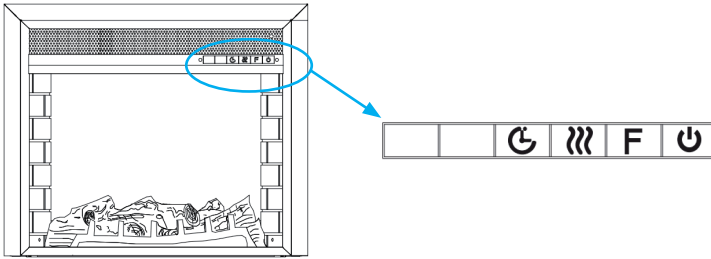

1. An jeder Seite des Kamins befinden sich vier Halterungen.
2. Schieben Sie den Rahmen auf die Halterung. Die Aussparungen im Rahmen passen auf die Halterung.
3. Drücken Sie den Rahmen sanft nach unten, bis dieser vollständig sitzt.

## BEDIENELEMENTE UND FUNKTIONEN



### Panel Controls

| Taste                                                                               | Aktion/Funktion                                                                                                                                                                                                                                                                                                     | Anzeige/Ergebnis                                                                                                                                                                                                                                                                    |
|-------------------------------------------------------------------------------------|---------------------------------------------------------------------------------------------------------------------------------------------------------------------------------------------------------------------------------------------------------------------------------------------------------------------|-------------------------------------------------------------------------------------------------------------------------------------------------------------------------------------------------------------------------------------------------------------------------------------|
|    | <p>1. Drücken Sie diese Taste einmal, um den Flammeneffekt einzuschalten, das Brennstoffbett wird erleuchtet und das Bedienfeld und die Fernbedienung werden aktiviert.</p> <p>2. Drücken Sie diese Taste erneut, um den Flammeneffekt auszuschalten und die Fernbedienung und alle Funktionen zu deaktivieren.</p> | <p>1. Der Flammeneffekt und das Brennstoffbett werden eingeschaltet. Das Bedienfeld und die Fernbedienung können verwendet werden.</p> <p>2. Der Flammeneffekt und die Anzeigeleuchte werden ausgeschaltet. Das Bedienfeld und die Fernbedienung können nicht verwendet werden.</p> |
|   | <p>Mit dem Dimmer kann die Helligkeit des Flammeneffekts reguliert werden. Drücken Sie die Taste mehrfach, um den Flammeneffekt wie gewünscht anzupassen.</p>                                                                                                                                                       | <p>Die verschiedenen Stufen des Flammeneffekts werden zyklisch durchlaufen und beginnen anschließend wieder bei der ersten Stufe.</p>                                                                                                                                               |
|  | <p>Zum Verwenden der Heizfunktion muss der Flammeneffekt aktiviert sein.</p> <p>1. Das Gerät verfügt über 12 Temperatureinstellungen von 18 °C – 30 °C.</p> <p>2. Halten Sie diese Taste 3 Sekunden lang gedrückt, um von Grad Celsius auf Grad Fahrenheit zu wechseln.</p>                                         | <p>1. Stellen Sie mit dem Thermostat die gewünschte Temperatur ein. Nach dem Ausschalten des Geräts kann es vorkommen, dass das Heizgerät weiterhin Luft abgibt, um sich selbst abzukühlen.</p>                                                                                     |
|  | <p>Drücken Sie mehrfach die Timertaste, um die gewünschte Timereinstellung (1 H, ...; 8 H, Aus) auszuwählen.</p>                                                                                                                                                                                                    |                                                                                                                                                                                                                                                                                     |

Fernbedienung

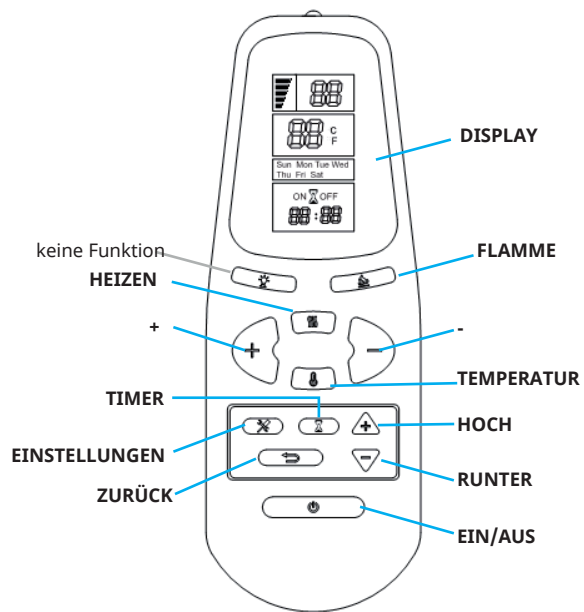



**EIN/AUS:** Wenn das Gerät zum ersten Mal verwendet wird, leuchtet, nachdem eine Batterie des Typs LR03 (AAA) in die Fernbedienung eingelegt wurde, „10:00“ und „MON“ auf dem Bildschirm auf.

Drücken Sie einmal die EIN/AUS-Taste auf der Fernbedienung, um das Gerät und den Flammeneffekt einzuschalten. Auf dem LED-Bildschirm wird „H0“ angezeigt.

**Heizen:** Drücken Sie die Taste HEIZEN, um die Heizfunktion zu aktivieren. Wenn Sie die Taste einmal drücken, wird die niedrige Hitzeinstellung (900 W) aktiviert. Auf dem LED-Bildschirm wird „H1“ angezeigt. Wenn Sie die Taste zweimal drücken, wird die hohe Hitzeinstellung (1800 W) aktiviert. Auf dem Bildschirm wird „H2“ angezeigt. Wenn Sie die Taste erneut drücken, wird die Hitzeinstellung deaktiviert.

**Temperatur:** Wenn Sie die Taste TEMPERATUR drücken, zeigt die Temperatur zunächst 18 °C an. Drücken Sie die linke Taste +, um die Temperatur zu steigern. Drücken Sie die Taste -, um die Temperatur zu senken. Es gibt 12 verschiedene Temperatureinstellungen von 18 °C - 30 °C.

Wenn Sie die TEMPERATUR-Taste erneut drücken, wird die Temperatureinstellung auf die ursprüngliche Heizfunktion zurückgesetzt: Wenn die Einstellung beispielsweise zuvor H0 war, wird diese wieder auf H0 zurückgesetzt.

Halten Sie die TEMPERATUR-Taste circa 3 Sekunden lang gedrückt, um von Grad Celsius auf Grad Fahrenheit zu wechseln.

**Flamme:** Drücken Sie für den Dimmermodus die FLAMMEN-Taste. Jedes Mal, wenn die Taste gedrückt wird, sinkt die Flammenintensität. Das Gerät verfügt über 5 Helligkeitsstufen, die durch jedes Drücken der Taste zyklisch durchlaufen werden (F5, F4, F3, F2, F1). Der LED-Bildschirm zeigt dies nicht an. Dies wird auf dem Gerät gezeigt.

**Timer:** Drücken Sie die TIMER-Taste.

Wenn Sie die Taste Timer zum ersten Mal drücken, blinkt „MON“ auf dem Digitalbildschirm auf. Verwenden Sie die Tasten HOCH und RUNTER, um den Timer für die Wochentage Montag bis Sonntag einzustellen.

**Einstellungen:** Wenn Sie die Taste EINSTELLUNGEN drücken, blinkt „HOUR“ auf dem Digitalbildschirm auf.

Verwenden Sie die Tasten HOCH und RUNTER, um die Stunden zwischen 00:00 und 24:00 einzustellen. Drücken Sie die Taste EINSTELLUNGEN ein zweites Mal, um die Minuten einzustellen. Die Minutenanzeige blinkt auf dem Digitalbildschirm auf. Verwenden Sie die Tasten HOCH und RUNTER, um 00:00-12:00 AM bis 13:00-24:00 PM einzustellen. Wenn Sie die Taste SETTING ein drittes Mal drücken, werden alle Timereinstellungen bestätigt.

**Timer- und Temperatureinstellung aktivieren/ deaktivieren**

1. Wenn Sie die TIMER-Taste drücken, blinkt „MON“ auf. Drücken Sie die Einstellungstaste dreimal. „ON“ blinkt auf dem Bildschirm auf. Stellen Sie die Uhrzeit ein, zu welcher der Timer aktiviert werden soll. Verwenden Sie zum Einstellen der Stunden und Minuten die Tasten + und -. Wenn Sie die Taste ZURÜCK drücken, wird die Timereinstellung gelöscht.
2. Wenn Sie die Einstellungstaste drücken, blinkt „OFF“ auf dem Bildschirm auf. Stellen Sie die Uhrzeit ein, zu welcher der Timer deaktiviert werden soll. Verwenden Sie zum Einstellen der Stunden und Minuten die Tasten + und -. Wenn Sie die Taste ZURÜCK drücken, wird die Timereinstellung gelöscht. Wenn Sie die Taste EINSTELLUNG erneut drücken, zeigt der Digitalbildschirm „18“ an. Verwenden Sie zum Anpassen der Temperatur die Tasten + und -. Drücken Sie die Taste HEIZEN. Wenn Sie die Taste einmal drücken, wird die niedrige Hitzeeinstellung (900 W) aktiviert. Auf dem LED-Bildschirm wird „H1“ angezeigt. Wenn Sie die Taste HEIZEN zweimal drücken, wird die hohe Hitzeeinstellung (1800 W) aktiviert. Auf dem Bildschirm wird „H2“ angezeigt. Wenn Sie die Taste erneut drücken, wird die Hitzeeinstellung deaktiviert.
3. Wenn Sie die Taste EINSTELLUNG erneut drücken, blinkt „TUES“ auf dem Digitalbildschirm auf. Stellen Sie die Startzeit für Dienstag ein. Verwenden Sie hierfür die Tasten HOCH und RUNTER. Sobald Sie die Taste EINSTELLUNGEN drücken, blinkt „OFF“ auf dem Bildschirm auf. Stellen Sie die Endzeit für Dienstag ein. Verwenden Sie hierfür die Tasten + und -. Wenn Sie die Taste EINSTELLUNGEN erneut drücken, wird auf dem Bildschirm „18“ angezeigt. Passen Sie die Temperatur für Dienstag mit den Tasten + und - an. Drücken Sie die Taste HEAT. Wenn Sie die HEAT-Taste einmal drücken, wird die niedrige Hitzeeinstellung (900 W) aktiviert. Auf dem LED-Bildschirm wird „H1“ angezeigt. Wenn Sie die Taste zweimal drücken, wird die hohe Hitzeeinstellung (1800 W) aktiviert. Auf dem Bildschirm wird „H2“ angezeigt. Wenn Sie die Taste erneut drücken, wird die Hitzeeinstellung deaktiviert.
4. Befolgen Sie Schritt 2, für die Einstellung aller weiteren Wochentage.

## Temperatur-Warnfunktion

Wenn das Gerät sich im Betriebszustand befindet und die Innenraumtemperatur innerhalb von 10 Minuten um mehr als 5 °C fällt, piept das Gerät drei Mal auf, um Sie zu warnen. Die Heizfunktion wird anschließend deaktiviert. Sie sollten überprüfen, ob Fenster geöffnet sind.

## Replacing the remote control battery

Wenn die Fernbedienung nicht mehr funktioniert oder deren Reichweite eingeschränkt ist, sollten Sie die Batterie ersetzen.

1. Das Batteriefach befindet sich auf der Rückseite der Fernbedienung.
2. Drücken und schieben Sie die Batteriefachabdeckung nach unten. Legen Sie eine Batterie des Typs LR03 (AAA) in das Batteriefach ein. Stellen Sie sicher, dass die „+“ und „-“ Markierungen an der Batterie und im Batteriefach übereinstimmen.
3. Setzen Sie die Batteriefachabdeckung wieder ein.
  - Vermischen Sie keine alten mit neuen Batterien.
  - Verwenden Sie für die Fernbedienung keine aufladbaren Silberoxid-Batterien.
  - Vermischen Sie keine Alkali-Batterien mit Standardbatterien (Karbon-Zink) oder aufladbaren Batterien (Nickel-Kadmium).
  - Werfen Sie Batterien niemals ins Feuer. Eine unzureichende Entsorgung der Batterien kann dazu führen, dass diese lecken oder explodieren.

---

## REINIGUNG UND WARTUNG

---

### Holz

- Reiben Sie die Oberfläche vorsichtig mit einem feuchten Tuch oder einem Staubfangtuch ab.
- Verwenden Sie niemals aggressive Reinigungsmittel, Flüssigsprays oder andere Reinigungsmittel, durch welche die Oberfläche zerkratzt werden könnte.

### Metall

- Reinigen Sie die Oberfläche mit einem weichen Tuch, angefeuchtet mit einem Produkt auf Zitronenölbasis.
- Verwenden Sie keine Messingpolitur oder Haushaltsreiniger, da die Metalloberfläche dadurch beschädigt werden könnte.

### Glas

- Verwenden Sie einen hochwertigen Glasreiniger und trocknen Sie das Glas anschließend sorgfältig mit einem Papiertuch oder einem lösungsmittelfreien Tuch.
- Verwenden Sie niemals aggressiver Reinigungsmittel, Flüssigreiniger oder andere Reinigungsmittel, durch welche die Oberfläche beschädigt werden könnte.

### Belüftungsöffnungen

- Verwenden Sie einen Staubsauger oder Staubwedel, um das Heizgerät und die Belüftungsschlitze von Staub und Schmutz zu befreien.
- Reinigen Sie das Äußere des Heizgeräts mit einem feuchten Tuch oder einem Staubwedel.



#### **WARNUNG Gefahr eines Stromschlags!**

NICHT ÖFFNEN! Keine vom Nutzer zu wartenden Bestandteile im Geräteinneren! Schalten Sie das Gerät vor der immer aus und ziehen Sie den Netzstecker aus der Steckdose, bevor Sie Reinigungs- oder Wartungsarbeiten durchführen oder das Gerät an einen anderen Ort bewegen. Missachtung kann zu Stromschlägen, Feuer oder Personenschäden führen.

## FEHLERBEHEBUNG

| Problem                                                                                                                                        | Mögliche Ursache                                                                                      | Lösung                                                                                                                                                                                   |
|------------------------------------------------------------------------------------------------------------------------------------------------|-------------------------------------------------------------------------------------------------------|------------------------------------------------------------------------------------------------------------------------------------------------------------------------------------------|
| Keine Anzeige.                                                                                                                                 | Der Dimmer ist zu niedrig eingestellt und die Flammen sind kaum sichtbar.                             | Drücken Sie die Dimmertaste, um die Flammenhelligkeit anzupassen.                                                                                                                        |
|                                                                                                                                                | Die LED-Glühlampen sind durchgebrannt.                                                                | Kontaktieren Sie einen Techniker.                                                                                                                                                        |
|                                                                                                                                                | Der „Flammenstab“ hat sich aus der Halterung gelöst.                                                  | Entnehmen Sie die hintere Abdeckung. Sichern Sie den „Flammenstab“ wieder in der Halterung.                                                                                              |
|                                                                                                                                                | Der Motor des „Flammenstabs“ funktioniert nicht.                                                      | Kontaktieren Sie einen Techniker                                                                                                                                                         |
| Das Gerät schaltet sich aus und lässt sich nicht mehr einschalten oder das Gerät schaltet sich nicht ein, wenn die Taste ON/OFF gedrückt wird. | Der Überhitzungsschutz wurde aktiviert.                                                               | Schalten Sie das Gerät aus, ziehen Sie den Netzstecker aus der Steckdose und lassen Sie das Gerät mindestens 10 Minuten lang abkühlen.                                                   |
|                                                                                                                                                | Die Sicherung im Haus wurde ausgelöst.                                                                | Setzen Sie die Sicherung zurück.                                                                                                                                                         |
| Die Fernbedienung funktioniert nicht.                                                                                                          | Die Batterien sind leer.                                                                              | Ersetzen Sie die Batterien in der Fernbedienung.                                                                                                                                         |
|                                                                                                                                                | Die manuelle Bedienung des Geräts muss aktiviert sein, bevor die Fernbedienung verwendet werden kann. | Schalten Sie das Gerät manuell über das Bedienfeld ein. Die Fernbedienung kann nun verwendet werden. Das Gerät muss eingeschaltet werden, damit die Fernbedienung verwendet werden kann. |

## SPEZIELLE ENTSORGUNGSHINWEISE FÜR VERBRAUCHER IN DEUTSCHLAND

Entsorgen Sie Ihre Altgeräte fachgerecht. Dadurch wird gewährleistet, dass die Altgeräte umweltgerecht verwertet und negative Auswirkungen auf die Umwelt und menschliche Gesundheit vermieden werden. Bei der Entsorgung sind folgende Regeln zu beachten:

- Jeder Verbraucher ist gesetzlich verpflichtet, Elektro- und Elektronikaltgeräte (Altgeräte) sowie Batterien und Akkus getrennt vom Hausmüll zu entsorgen. Sie erkennen die entsprechenden Altgeräte durch folgendes Symbol der durchgestrichene Mülltonne (WEEE Symbol). 
- Sie haben Altbatterien und Altakkumulatoren, die nicht vom Altgerät umschlossen sind, sowie Lampen, die zerstörungsfrei aus dem Altgerät entnommen werden können, vor der Abgabe an einer Entsorgungsstelle vom Altgerät zerstörungsfrei zu trennen.
- Bestimmte Lampen und Leuchtmittel fallen ebenso unter das Elektro- und Elektronikgesetz und sind dementsprechend wie Altgeräte zu behandeln. Ausgenommen sind Glühbirnen und Halogenlampen. Entsorgen Sie Glühbirnen und Halogenlampen bitte über den Hausmüll, sofern Sie nicht das WEEE Symbol tragen.
- Jeder Verbraucher ist für das Löschen von personenbezogenen Daten auf dem Elektro- bzw. Elektronikgerät selbst verantwortlich.

### Rücknahmepflicht der Vertreiber

Vertreiber mit einer Verkaufsfläche für Elektro- und Elektronikgeräte von mindestens 400 Quadratmetern sowie Vertreiber von Lebensmitteln mit einer Gesamtverkauffläche von mindestens 800 Quadratmetern, die mehrmals im Kalenderjahr oder dauerhaft Elektro- und Elektronikgeräte anbieten und auf dem Markt bereitstellen, sind verpflichtet,

- 1 bei der Abgabe eines neuen Elektro- oder Elektronikgerätes an einen Endnutzer ein Altgerät des Endnutzers der gleichen Geräteart, das im Wesentlichen die gleichen Funktionen wie das neue Gerät erfüllt, am Ort der Abgabe oder in unmittelbarer Nähe hierzu unentgeltlich zurückzunehmen und
- 2 auf Verlangen des Endnutzers Altgeräte, die in keiner äußeren Abmessung größer als 25 Zentimeter sind, im Einzelhandelsgeschäft oder in unmittelbarer Nähe hierzu unentgeltlich zurückzunehmen; die Rücknahme darf nicht an den Kauf eines Elektro- oder Elektronikgerätes geknüpft werden und ist auf drei Altgeräte pro Geräteart beschränkt.

- Bei einem Vertrieb unter Verwendung von Fernkommunikationsmittel ist die unentgeltliche Abholung am Ort der Abgabe auf Elektro- und Elektronikgeräte der Kategorien 1, 2 und 4 gemäß § 2 Abs. 1 ElektroG, nämlich „Wärmeüberträger“, „Bildschirmgeräte“ (Oberfläche von mehr als 100 cm<sup>2</sup>) oder „Großgeräte“ (letztere mit mindestens einer äußeren Abmessung über 50 Zentimeter) beschränkt. Für andere Elektro- und Elektronikgeräte (Kategorien 3, 5, 6) ist eine Rückgabemöglichkeit in zumutbarer Entfernung zum jeweiligen Endnutzer zu gewährleisten.
- Altgeräte dürfen kostenlos auf dem lokalen Wertstoffhof oder in folgenden Sammelstellen in Ihrer Nähe abgegeben werden: [www.take-e-back.de](http://www.take-e-back.de)
- Für Elektro- und Elektronikgeräte der Kategorien 1, 2 und 4 an bieten wir auch die Möglichkeit einer unentgeltlichen Abholung am Ort der Abgabe. Beim Kauf eines Neugeräts haben sie die Möglichkeit eine Altgerätabholung über die Webseite auszuwählen.
- Batterien können überall dort kostenfrei zurückgegeben werden, wo sie verkauft werden (z. B. Super-, Bau-, Drogeriemarkt). Auch Wertstoff- und Recyclinghöfe nehmen Batterien zurück. Sie können Batterien auch per Post an uns zurücksenden. Altbatterien in haushaltsüblichen Mengen können Sie direkt bei uns von Montag bis Freitag zwischen 07:30 und 15:30 Uhr unter der folgenden Adresse unentgeltlich zurückgeben:

**Chal-Tec GmbH**  
**Member of Berlin Brands Group**  
**Handwerkerstr. 11**  
**15366 Dahlewitz-Hoppegarten**  
**Deutschland**

- Wichtig zu beachten ist, dass Lithiumbatterien aus Sicherheitsgründen vor der Rückgabe gegen Kurzschluss gesichert werden müssen (z. B. durch Abkleben der Pole).
- Finden sich unter der durchgestrichenen Mülltonne auf der Batterie zusätzlich die Zeichen Cd, Hg oder Pb ist das ein Hinweis darauf, dass die Batterie gefährliche Schadstoffe enthält. (»Cd« steht für Cadmium, »Pb« für Blei und »Hg« für Quecksilber).

### **Hinweis zur Abfallvermeidung**

Indem Sie die Lebensdauer Ihrer Altgeräte verlängern, tragen Sie dazu bei, Ressourcen effizient zu nutzen und zusätzlichen Müll zu vermeiden. Die Lebensdauer Ihrer Altgeräte können Sie verlängern indem Sie defekte Altgeräte reparieren lassen. Wenn sich Ihr Altgerät in gutem Zustand befindet, könnten Sie es spenden, verschenken oder verkaufen.

---

## HINWEISE ZUR ENTSORGUNG

---



Wenn es in Ihrem Land eine gesetzliche Regelung zur Entsorgung von elektrischen und elektronischen Geräten gibt, weist dieses Symbol auf dem Produkt oder auf der Verpackung darauf hin, dass dieses Produkt nicht im Hausmüll entsorgt werden darf. Stattdessen muss es zu einer Sammelstelle für das Recycling von elektrischen und elektronischen Geräten gebracht werden. Durch regelkonforme Entsorgung schützen Sie die Umwelt und die Gesundheit Ihrer Mitmenschen vor negativen Konsequenzen. Informationen zum Recycling und zur Entsorgung dieses Produkts, erhalten Sie von Ihrer örtlichen Verwaltung oder Ihrem Hausmüllentsorgungsdienst.

Dieses Produkt enthält Batterien. Wenn es in Ihrem Land eine gesetzliche Regelung zur Entsorgung von Batterien gibt, dürfen die Batterien nicht im Hausmüll entsorgt werden. Informieren Sie sich über die örtlichen Bestimmungen zur Entsorgung von Batterien. Durch regelkonforme Entsorgung schützen Sie die Umwelt und die Gesundheit Ihrer Mitmenschen vor negativen Konsequenzen.

---

## HERSTELLER & IMPORTEUR (UK)

---

**Hersteller:**

Chal-Tec GmbH, Wallstraße 16, 10179 Berlin, Deutschland.

**Importeur für Großbritannien:**

Berlin Brands für Group UK Ltd

PO Box 1145

Oxford, OX1 9UW

United Kingdom



# ZUSAMMENBAU

Assembly | Ensamblaje | Assemblée | Assemblaggio

Las Pilas (10038629, 10038630)

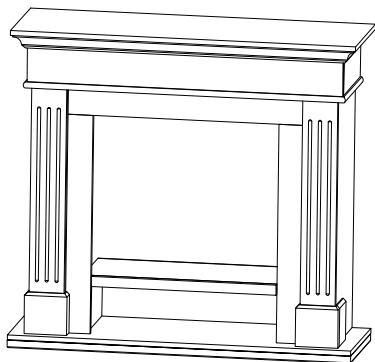

**A**  
X24



**B**  
X12



**C**  
X18



**D**  
X18



**E**  
X1



**F**  
X7



**G**  
X4



**H**  
X4



**J**  
X4

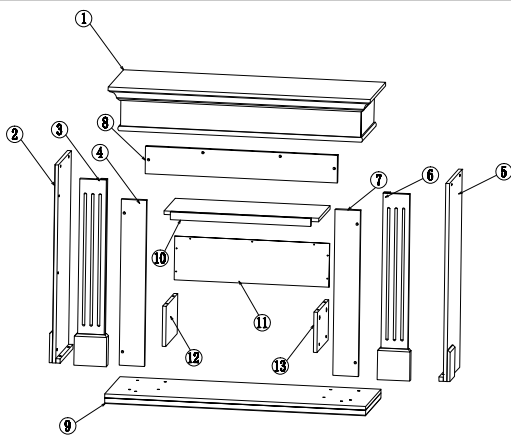

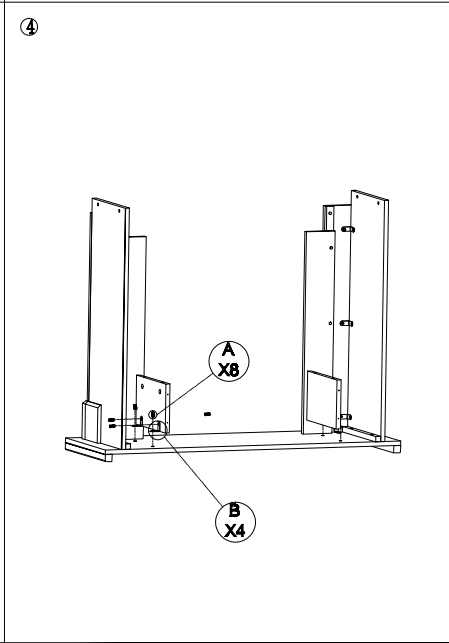
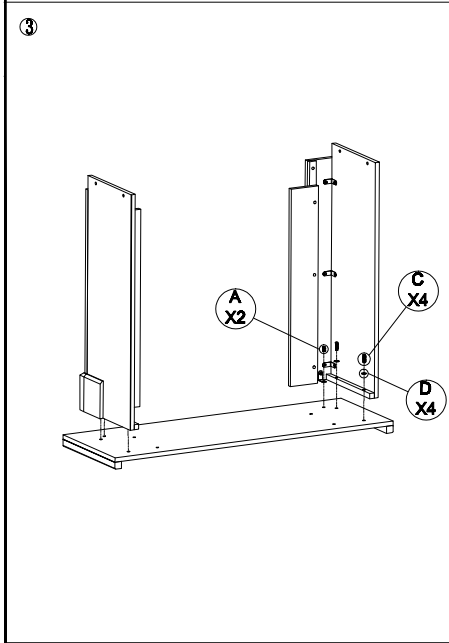
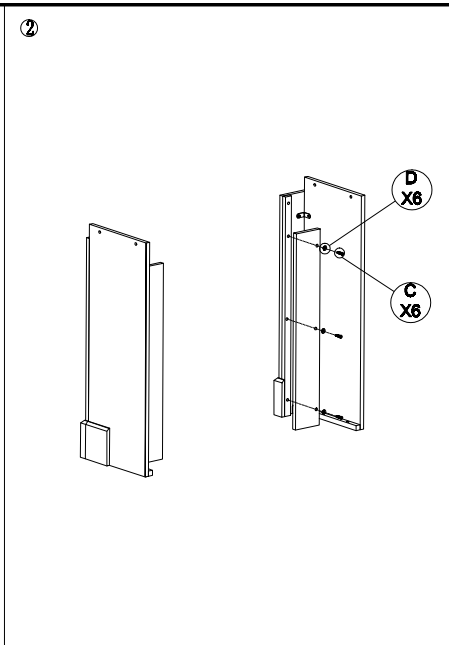
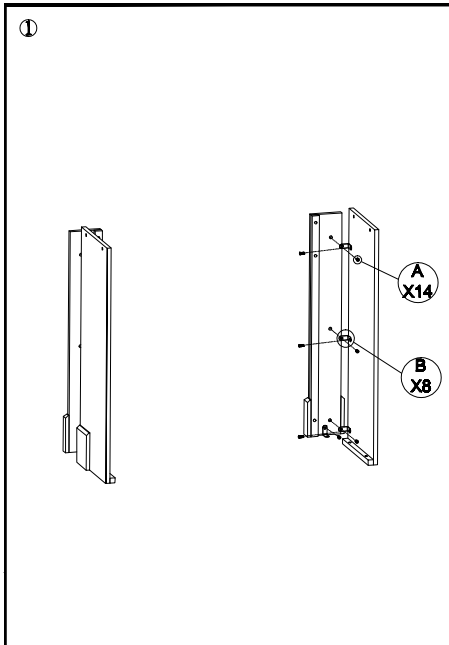

5

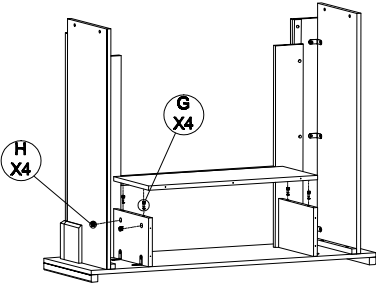

6

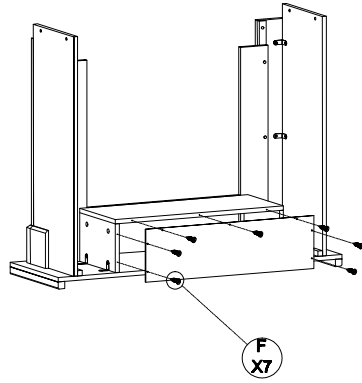

7

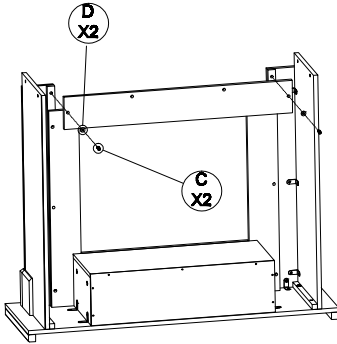

8

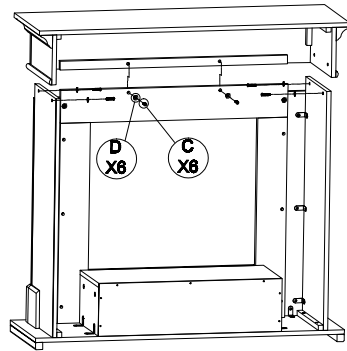

9

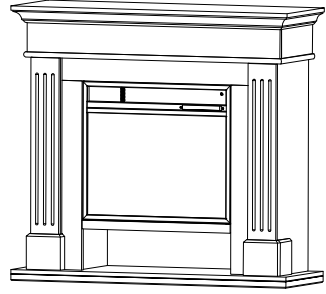
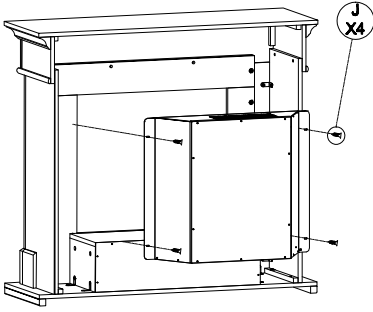

Loloru (10038631, 10038632)

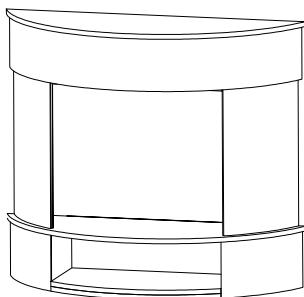

**A**  
X16



**B**  
X8



**C**  
X1



**D**  
X1



**E**  
X2

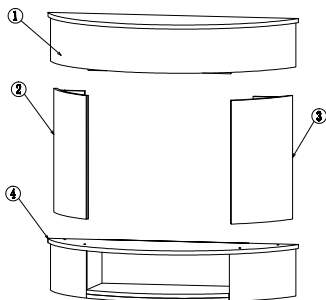

①

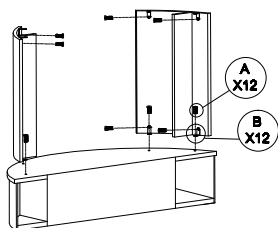

②

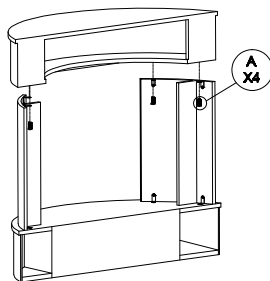

③

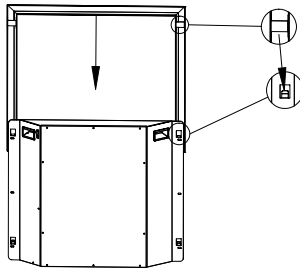

④

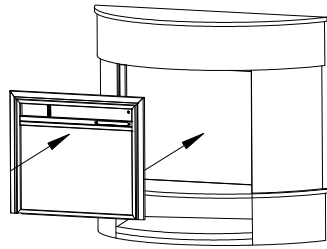

⑤

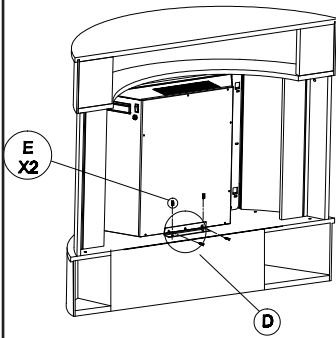

⑥

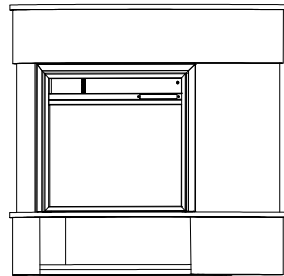

Dear customer,

Congratulations on your purchase. Please read the following instructions carefully and follow them to prevent potential damage. We accept no liability for damage caused by disregarding the instructions and improper use. Please scan the QR code to access the latest operating instructions and further information about the product.



---

## CONTENTS

---

|                              |    |
|------------------------------|----|
| Safety Instructions          | 24 |
| Assembly                     | 26 |
| Controls and functions       | 27 |
| Cleaning and Maintenance     | 32 |
| Troubleshooting              | 33 |
| Disposal Considerations      | 34 |
| Manufacturer & Importer (UK) | 34 |

---

## TECHNICAL DATA

---

|                       |                                               |
|-----------------------|-----------------------------------------------|
| <b>Article number</b> | <b>10038629, 10038630, 10038631, 10038632</b> |
| Power supply          | 220-240 V~ 50-60 Hz                           |
| Power levels          | Stage 1: 900 W<br>Stage 2: 1800 W             |

---

## SAFETY INSTRUCTIONS

---

- Before use, check the voltage information on the rating plate and only connect the device to sockets that correspond to the nominal voltage of the device.
- If the power cord is damaged, have it replaced by a trained professional.
- Do not place the fireplace directly under the mains socket.
- Keep a distance of one metre from combustible materials such as furniture, curtains or similar.
- Use the appliance out of the reach of children. Children may only operate the device under supervision.
- The appliance is intended for use in the home and similar environments only. It is not intended for commercial use.
- Do not use the device if it malfunctions or has been damaged in any way.
- Repairs may only be carried out by trained specialists.
- Incorrectly or independently performed repairs pose a risk of injury.
- Do not run the power cord under carpets or rugs.
- Make sure that the power cord does not come into contact with sharp edges or hot surfaces.
- To prevent overheating, do not cover the fireplace.
- Do not use the appliance with an external timer, a remote controlled socket or any other device that automatically turns the fireplace on and off.
- Do not immerse the device in water or other liquids.
- Do not use the appliance near bathtubs, showers or swimming pools.
- Do not use the device outdoors.
- Do not use the device with wet hands.
- Do not use the appliance on or near hot surfaces
- Do not use the device with a damaged power cord.
- Before cleaning, unplug the appliance from the wall outlet and allow it to cool completely.
- Do not use abrasive cleaners for cleaning.



- Only use accessories that are expressly approved for this purpose by the manufacturer.
- Children from the age of 8 years and mentally, sensory and physically impaired persons may only use the device if they have been informed in detail about the functions and safety precautions by a supervisor responsible for them beforehand and understand the associated risks.
- Make sure that children do not play with the appliance.

**CAUTION**

Risk of burns! Some parts of the appliance can become very hot. Be careful not to burn yourself or your children with it.

## ASSEMBLY

### Package contents

| Part | Description      | Quantity |
|------|------------------|----------|
| 1    | Fireplace mantle | 1        |
| 2    | Trim kit         | 1        |
| 3    | Remote control   | 1        |

You will need a Phillips screwdriver for assembly (not included).

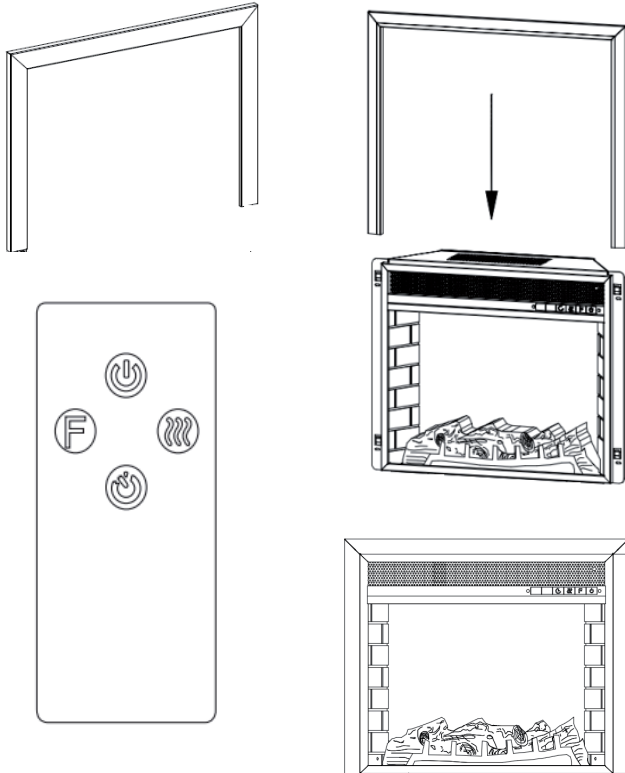



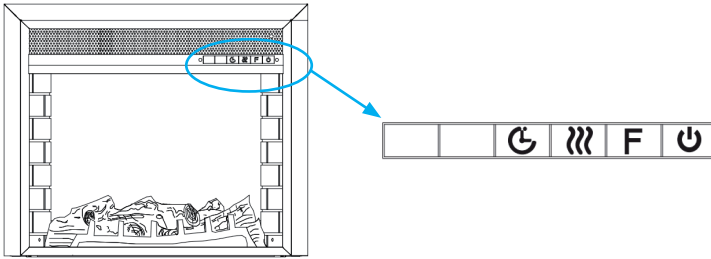

1. There are four brackets on each side of the fireplace.
2. Slide the frame onto the bracket. The recesses in the frame fit the bracket.
3. Gently press the frame down until it is fully seated.

## CONTROLS AND FUNCTIONS



### Panel controls

| Key                                                                                 | Action/function                                                                                                                                                                                                                                                                                                        | Display/result                                                                                                                                                                                                                                                                                |
|-------------------------------------------------------------------------------------|------------------------------------------------------------------------------------------------------------------------------------------------------------------------------------------------------------------------------------------------------------------------------------------------------------------------|-----------------------------------------------------------------------------------------------------------------------------------------------------------------------------------------------------------------------------------------------------------------------------------------------|
|    | <ol style="list-style-type: none"> <li>1. Press this button once to switch on the flame effect, the fuel bed is illuminated and the control panel and remote control are activated.</li> <li>2. Press this button again to switch off the flame effect and deactivate the remote control and all functions.</li> </ol> | <ol style="list-style-type: none"> <li>1. The flame effect and the fuel bed are switched on. The control panel and the remote control can be used.</li> <li>2. The flame effect and the indicator light are switched off. The control panel and the remote control cannot be used.</li> </ol> |
|    | The brightness of the flame effect can be regulated with the dimmer. Press the button several times to adjust the flame effect as desired.                                                                                                                                                                             | The different stages of the flame effect will be cycled through and will then start again from the first stage.                                                                                                                                                                               |
|  | <p>To use the heating function, the flame effect must be activated.</p> <ol style="list-style-type: none"> <li>1. The unit has 12 temperature settings from 18 °C - 30 °C.</li> <li>2. Press and hold this button for 3 seconds to switch from Celsius to Fahrenheit.</li> </ol>                                       | 1. Set the desired temperature with the thermostat. After switching off the unit, the heater may continue to emit air to cool itself down.                                                                                                                                                    |
|  | Press the timer key several times to select the desired timer setting (1 H, ...; 8 H, Off).                                                                                                                                                                                                                            |                                                                                                                                                                                                                                                                                               |

Remote control

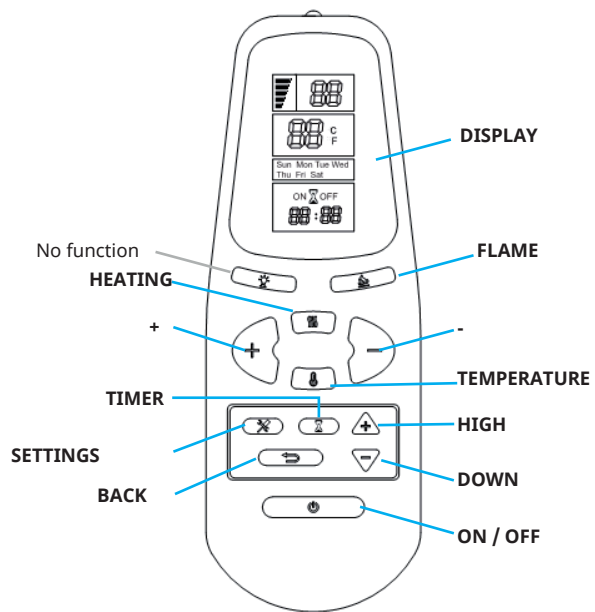

**ON/OFF:** When the unit is used for the first time, after an LR03 (AAA) battery is inserted in the remote control, '10:00' and 'MON' light up on the screen. Press the ON/OFF button on the remote control once to switch on the appliance and the flame effect. 'H0' is displayed on the LED screen.

**Heating:** Press the HEAT button to activate the heating function. Pressing the button once activates the low heating setting (900 W). 'H1' is displayed on the LED screen. If you press the button twice, the high heating setting (1800 W) is activated. 'H2' is displayed on the screen. Pressing the button again will disable the heating setting.

**Temperature:** When you press the TEMPERATURE button, the temperature initially shows 18 °C. Press the left + button to raise the temperature. Press the - button to lower the temperature. There are 12 different temperature settings from 18 °C - 30 °C.

If you press the TEMPERATURE button again, the temperature setting is reset to the original heating function: for example, if the setting was previously H0, it will be reset to H0.

Press and hold the TEMPERATURE button for about 3 seconds to change from degrees Celsius (°C) to degrees Fahrenheit (°F).

**Flame:** Press the FLAME button for the dimmer mode. Each time the button is pressed, the flame intensity decreases. The device has 5 brightness levels that are cycled through each time the button is pressed (F5, F4, F3, F2, F1). The LED screen does not show this. This is shown on the unit.

**Timer:** Press the Timer button.

When you press the TIMER button for the first time, 'MON' flashes on the digital screen. Use the UP and DOWN buttons to set the timer for the days of the week Monday through Sunday.

**Settings:** When you press the SETTINGS button, 'HOUR' will flash on the digital screen.

Use the UP and DOWN buttons to set the hours between 00:00 and 24:00. Press the SETTINGS button a second time to set the minutes. The minute display flashes on the digital screen.

Use the UP and DOWN buttons to set 00:00-12:00 AM to 13:00-24:00 PM. If you press the SETTINGS button a third time, all timer settings are confirmed.

### Activate/deactivate timer and temperature setting

1. When you press the TIMER button, 'MON' flashes. Press the SETTINGS button three times. 'ON' flashes on the screen. Set the time at which the timer is to be activated. Use the + and - buttons to set the hours and minutes. When you press the BACK button, the timer setting is deleted.
2. When you press the SETTINGS button, 'OFF' flashes on the screen. Set the time at which the timer is to be deactivated. Use the + and - buttons to set the hours and minutes. When you press the BACK button, the timer setting is deleted. When you press the SETTINGS button again, the digital screen shows '18'. Use the + and - buttons to adjust the temperature. Press the HEATING button. Pressing the button once activates the low heating setting (900 W). 'H1' is displayed on the LED screen. If you press the HEATING button twice, the high heating setting (1800 W) is activated. 'H2' is displayed on the screen. Pressing the button again will disable the heating setting.
3. When you press the SETTINGS button again, 'TUES' flashes on the digital screen. Set the start time for Tuesday. Use the UP and DOWN keys to do this. As soon as you press the SETTINGS button, 'OFF' flashes on the screen. Set the end time for Tuesday. Use the + and - keys to do this. When you press the SETTINGS button again, the screen displays '18'. Adjust the temperature for Tuesday using the + and - buttons. Press the HEAT button. Pressing the HEAT button once activates the low heating setting (900 W). 'H1' is displayed on the LED screen. If you press the button twice, the high heating setting (1800 W) is activated. 'H2' is displayed on the screen. Pressing the button again will disable the heating setting.
4. Follow step 2 to make the settings for all other weekdays.

### Temperature warning function

If the device is in operation and the indoor temperature drops by more than 5 °C within 10 minutes, the appliance will beep three times to warn you. The heating function is then deactivated. You should check whether windows are open.

### Replacing the remote control battery

If the remote control no longer works or its range is limited, you should replace the battery.

1. The battery compartment is located on the back of the remote control.
2. Press and slide the battery compartment cover down. Insert a type LR03 (AAA) battery into the battery compartment. Make sure that the '+' and '-' markings on the battery and in the battery compartment match.
3. Put the battery cover back on.
  - Do not mix old batteries with new ones.
  - Do not use rechargeable silver oxide batteries for the remote control.
  - Do not mix alkaline batteries with standard batteries (carbon-zinc) or rechargeable batteries (nickel-cadmium).
  - Never throw batteries into a fire. Inadequate disposal of batteries can cause them to leak or explode.

---

## CLEANING AND MAINTENANCE

---

### Wood

- Carefully rub the surface with a damp cloth or a dusting cloth.
- Never use aggressive cleaning agents, liquid sprays or other cleaning agents that could scratch the surface.

### Metal

- Clean the surface with a soft cloth moistened with a lemon oil-based product.
- Do not use brass polish or household cleaners as this could damage the metal surface.

### Glass

- Use a high-quality glass cleaner and then dry the glass carefully with a paper towel or a solvent-free cloth.
- Never use aggressive cleaning agents, liquid cleaners or other cleaning agents that could damage the surface.

### Ventilation openings

- Use a vacuum cleaner or feather duster to remove dust and dirt from the heater and ventilation slots.
- Clean the outside of the heater with a damp cloth or feather duster.



#### **WARNING Danger of electrocution!**

DO NOT OPEN! No user-serviceable parts inside the device! Always switch off the device before doing any cleaning or maintenance work or before moving the device to another location. Disregarding this can lead to electric shocks, fire or personal injury.



## TROUBLESHOOTING

| Problem                                                                                                                 | Potential cause                                                                       | Solution                                                                                                                                                |
|-------------------------------------------------------------------------------------------------------------------------|---------------------------------------------------------------------------------------|---------------------------------------------------------------------------------------------------------------------------------------------------------|
| No display.                                                                                                             | The dimmer is set too low and the flames are barely visible.                          | Press the Dimmer button to adjust the flame brightness.                                                                                                 |
|                                                                                                                         | The LED light bulbs have burnt out.                                                   | Contact a technician.                                                                                                                                   |
|                                                                                                                         | The 'flame rod' has come loose from the holder.                                       | Remove the rear cover. Secure the 'flame rod' back in the holder.                                                                                       |
|                                                                                                                         | The motor of the 'flame rod' does not work.                                           | Contact a technician.                                                                                                                                   |
| The unit switches off and cannot be switched on again or the unit does not switch on when the ON/OFF button is pressed. | The overheating protection has been activated.                                        | Switch off the device, pull the power plug out of the socket and let the device cool down for at least 10 minutes.                                      |
|                                                                                                                         | The fuse in the house has been tripped.                                               | Reset the fuse.                                                                                                                                         |
| The remote control does not work.                                                                                       | The batteries are dead.                                                               | Replace the batteries in the remote control.                                                                                                            |
|                                                                                                                         | Manual operation of the unit must be activated before the remote control can be used. | Switch on the unit manually via the control panel. The remote control can now be used. The unit must be switched on in order to use the remote control. |

---

## DISPOSAL CONSIDERATIONS

---



If there is a legal regulation in your country regarding the disposal of electrical and electronic equipment, this symbol on the product or on the packaging indicates that this product must not be disposed of with household waste. Instead, it must be taken to a collection point for the recycling of electrical and electronic equipment. By disposing of this product in accordance with the regulations, you protect the environment and the health of those around you from negative consequences. For information on recycling and disposal of this product, contact your local government or household waste disposal service.

This product contains batteries. If there is a legal regulation in your country regarding the disposal of batteries, the batteries must not be disposed of in household waste. Consult your local regulations for the disposal of batteries. By disposing of this product in accordance with the regulations, you protect the environment and the health of those around you from negative consequences.

---

## MANUFACTURER & IMPORTER (UK)

---

**Manufacturer:**

Chal-Tec GmbH, Wallstrasse 16, 10179 Berlin, Germany.

**Importer for Great Britain:**

Berlin Brands Group UK Ltd  
PO Box 1145  
Oxford, OX1 9UW  
United Kingdom

**Cher client, chère cliente,**

Toutes nos félicitations pour l'acquisition de ce nouvel appareil. Lisez attentivement les indications suivantes et suivez-les pour éviter d'éventuels dommages. Nous ne saurions être tenus pour responsables des dommages dus au non-respect des consignes et à la mauvaise utilisation de l'appareil. Scannez le QR-Code pour obtenir la dernière version du mode d'emploi ainsi que d'autres informations concernant le produit.

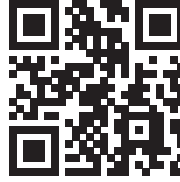

---

## SOMMAIRE

---

Consignes de sécurité 36  
 Montage 38  
 Éléments de commande et fonctions 39  
 Nettoyage et maintenance 44  
 Résolution des problèmes 45  
 Informations sur le recyclage 46  
 Fabricant et importateur (GB) 46

---

## FICHE TECHNIQUE

---

|                         |                                               |
|-------------------------|-----------------------------------------------|
| <b>Numéro d'article</b> | <b>10038629, 10038630, 10038631, 10038632</b> |
| Alimentation            | 220-240 V~ 50-60 Hz                           |
| Niveaux de puissance    | Niveau 1 : 900 W<br>Niveau 2 : 1800 W         |

---

## CONSIGNES DE SÉCURITÉ

---

- Avant utilisation, vérifiez la tension sur l'étiquette de l'appareil et connectez l'appareil uniquement à des prises qui correspondent à sa tension.
- Si le cordon d'alimentation est endommagé, faites-le remplacer par un spécialiste qualifié.
- Ne placez pas la cheminée directement sous la prise.
- Gardez une distance d'un mètre avec des matériaux inflammables tels que des meubles, des rideaux ou similaires.
- Utilisez l'appareil hors de portée des enfants. Les enfants ne sont autorisés à utiliser l'appareil que sous surveillance.
- L'appareil n'est pas destiné à un usage commercial, mais uniquement à un usage domestique et à des environnements similaires.
- N'utilisez pas l'appareil en cas de dysfonctionnement ou endommagement de quelque façon que ce soit.
- Les réparations ne peuvent être effectuées que par des spécialistes qualifiés.
- Les réparations effectuées de manière incorrecte ou de manière indépendante représentent un risque de blessure.
- Ne faites pas passer le cordon d'alimentation sous une moquette ou un tapis.
- Assurez-vous que le cordon d'alimentation ne passe pas sur des bords tranchants ou des surfaces chaudes.
- Ne couvrez pas la cheminée pour éviter la surchauffe.
- N'utilisez pas l'appareil avec une minuterie externe, une prise télécommandée ou tout autre dispositif permettant d'allumer et d'éteindre automatiquement la cheminée.
- Ne plongez pas l'appareil dans l'eau ou dans d'autres liquides.
- N'utilisez pas l'appareil à proximité d'une baignoire, d'une douche ou d'une piscine.
- N'utilisez pas l'appareil à l'extérieur.
- N'utilisez pas l'appareil avec les mains mouillées.
- N'utilisez pas l'appareil sur ou à proximité de surfaces chaudes.
- N'utilisez pas l'appareil si le câble est endommagé.
- Avant le nettoyage, débranchez la fiche de la prise et laissez l'appareil refroidir complètement.
- N'utilisez pas de produits abrasifs pour le nettoyage.

- N'utilisez que des accessoires expressément approuvés par le fabricant.
- Les enfants à partir de 8 ans et les personnes souffrant de handicaps mentaux, sensoriels et physiques ne peuvent utiliser l'appareil que s'ils ont été parfaitement familiarisés avec les fonctions et les précautions de sécurité par une personne responsable et s'ils comprennent les risques associés.
- Veillez à ce que les enfants ne jouent pas avec l'appareil.

**ATTENTION**

Risque de brûlure ! Certaines parties de l'appareil peuvent être très chaudes. Faites attention à ne pas vous brûler vous-même ni vos enfants.

## MONTAGE

### Contenu de l'emballage

| Pièce | Description         | Quantité |
|-------|---------------------|----------|
| 1     | Revêtement cheminée | 1        |
| 2     | Jeu de moulures     | 1        |
| 3     | Télécommande        | 1        |

Pour l'assemblage, vous avez besoin d'un tournevis cruciforme (non fourni).

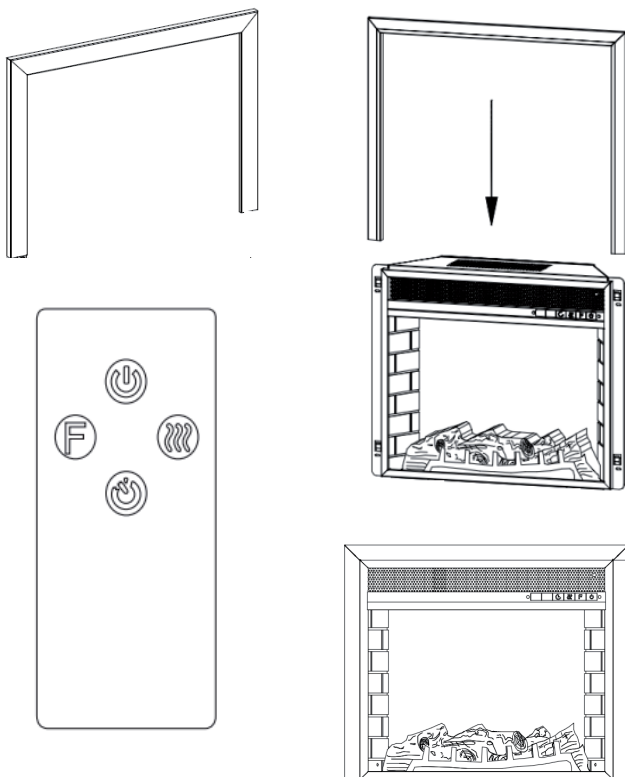



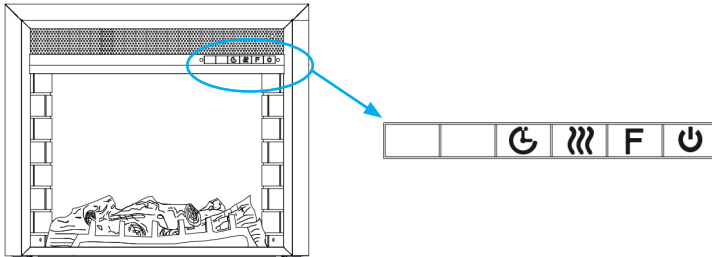

1. Quatre supports sont placés de chaque côté de la cheminée.
2. Faites glisser le cadre sur le support. Les encoches du cadre s'adaptent au support.
3. Poussez doucement le cadre vers le bas jusqu'à ce qu'il soit complètement en place.

## ÉLÉMENTS DE COMMANDE ET FONCTIONS



### Contrôles du panneau

| Touche                                                                              | Action/fonction                                                                                                                                                                                                                                                                                                                                 | Affichage/résultat                                                                                                                                                                                                                                                                                              |
|-------------------------------------------------------------------------------------|-------------------------------------------------------------------------------------------------------------------------------------------------------------------------------------------------------------------------------------------------------------------------------------------------------------------------------------------------|-----------------------------------------------------------------------------------------------------------------------------------------------------------------------------------------------------------------------------------------------------------------------------------------------------------------|
|    | <ol style="list-style-type: none"> <li>Appuyez une fois sur cette touche pour activer l'effet de flamme, le lit de combustible s'illumine et le panneau de commande et la télécommande s'activent.</li> <li>Appuyez à nouveau sur ce bouton pour désactiver l'effet de flamme et désactiver la télécommande et toutes les fonctions.</li> </ol> | <ol style="list-style-type: none"> <li>L'effet de flamme et le lit de combustible s'allument. Le panneau de commande et la télécommande peuvent être utilisés.</li> <li>L'effet de flamme et le voyant lumineux s'éteignent. Le panneau de commande et la télécommande ne peuvent pas être utilisés.</li> </ol> |
|    | Le variateur permet de régler la luminosité de l'effet de flamme. Appuyez plusieurs fois sur le bouton pour ajuster l'effet de flamme comme vous le souhaitez.                                                                                                                                                                                  | Les différents niveaux de l'effet de flamme sont parcourus de manière cyclique et recommencent ensuite au premier niveau.                                                                                                                                                                                       |
|  | <p>Pour utiliser la fonction de chauffage, l'effet de flamme doit être activé.</p> <ol style="list-style-type: none"> <li>L'appareil dispose de 12 réglages de température allant de 18 °C à 30°C.</li> <li>Maintenez ce bouton enfoncé pendant 3 secondes pour basculer entre les degrés Fahrenheit et Celsius.</li> </ol>                     | 1. Réglez simplement le thermostat sur la température souhaitée. Après avoir éteint l'appareil, il se peut que l'appareil de chauffage continue à émettre de l'air pour se refroidir.                                                                                                                           |
|  | Appuyez plusieurs fois sur le bouton de la minuterie pour sélectionner le réglage de la minuterie souhaité (1h, ... ; 8h, arrêt).                                                                                                                                                                                                               |                                                                                                                                                                                                                                                                                                                 |

## Télécommande

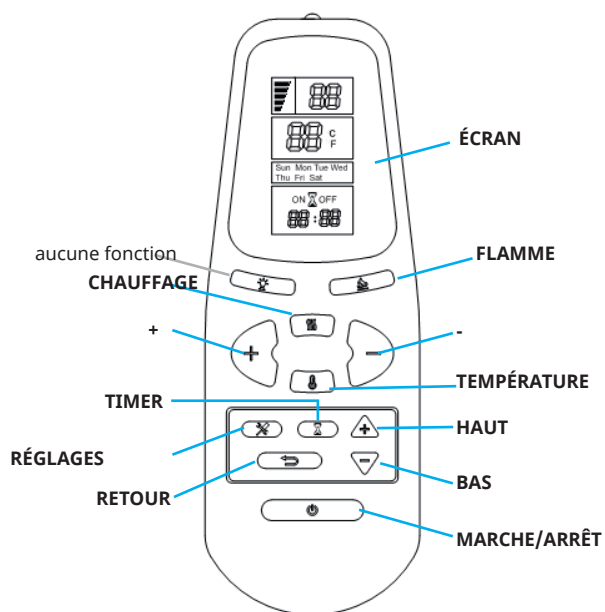



**MARCHE/ARRÊT** : lorsque l'appareil est utilisé pour la première fois, après avoir inséré une pile de type LR03 (AAA) dans la télécommande, " 10:00 " et " MON " s'allument à l'écran.

Appuyez une fois sur la touche ON/OFF de la télécommande pour allumer l'appareil et l'effet de flamme. L'écran LED affiche « H0 ».

**Chauffage** : appuyez sur le bouton CHAUFFAGE pour activer la fonction de chauffage. Appuyez une fois sur la touche pour régler le chauffage sur la plus faible intensité (900 W). L'écran LED affiche « H1 ». Appuyez deux fois sur la touche pour régler le chauffage sur l'intensité plus élevée (1800 W). L'écran affiche « H2 ». Appuyez à nouveau sur la touche pour désactiver le chauffage.

**Température** : appuyez sur la touche TEMPÉRATURE, la température affiche initialement 18 °C. Appuyez sur la touche + pour augmenter la température. Appuyez sur la touche - pour réduire la température. Il existe 12 réglages de température différents, de 18 °C à 30 °C.

En appuyant à nouveau sur la touche TEMPÉRATURE, le réglage de la température sera réinitialisé à la fonction de chauffage d'origine : par exemple, si le réglage était précédemment « H0 », il sera réinitialisé à « H0 ».

Maintenez la touche TEMPERATURE pendant 3 secondes pour passer de Celsius à Fahrenheit.

**Flamme** : appuyez sur la touche FLAMME pour le mode gradateur. Chaque fois que vous appuyez sur la touche, l'intensité de la flamme diminue. L'appareil dispose de 5 niveaux de luminosité qui défilent de manière cyclique chaque fois que l'on appuie sur le bouton (F5, F4, F3, F2, F1). L'écran LED n'indique pas cette information. Cette information est indiquée sur l'appareil.

**Timer** : appuyez sur la touche TIMER

Lorsque vous appuyez sur la touche TIMER pour la première fois, « MON » clignote sur l'écran numérique Utilisez les touches HAUT et BAS pour régler la minuterie pour les jours de semaine du lundi au dimanche.

**Réglages** : lorsque vous appuyez sur la touche RÉGLAGES, « HOUR » clignote sur l'écran numérique.

Utilisez les touches HAUT ou BAS pour régler les heures entre 00:00 et 24:00.

Appuyez une seconde fois sur la touche RÉGLAGES pour régler les minutes.

L'affichage des minutes clignote à l'écran.

Utilisez les touches HAUT ou BAS pour régler les heures entre 00:00 - 12:00 et

13:00-24:00. Si vous appuyez une troisième fois sur la touche RÉGLAGES, tous les réglages de la minuterie sont confirmés.

### Activation/désactivation de la minuterie et du réglage de la température

1. Lorsque vous appuyez sur la touche TIMER, « MON » clignote. Appuyez trois fois sur le bouton RÉGLAGES. « ON » clignote à l'écran. Réglez d'abord l'heure à laquelle la minuterie doit être activée. Utilisez les touches + et - pour régler les heures et les minutes. Lorsque vous appuyez sur la touche RETOUR, le réglage de la minuterie est supprimé.
2. Lorsque vous appuyez sur la touche de réglages, « OFF » clignote sur l'écran. Réglez l'heure à laquelle la minuterie doit être désactivée. Utilisez les touches + et - pour régler les heures et les minutes. Lorsque vous appuyez sur la touche RETOUR, le réglage de la minuterie est supprimé. Si vous appuyez à nouveau sur la touche RÉGLAGE, l'écran numérique affiche « 18 ». Utilisez les touches + et - pour régler la température. Appuyez sur la touche CHAUFFAGE. Appuyez une fois sur la touche pour régler le chauffage sur la plus faible intensité (900 W). L'écran LED affiche « H1 ». Appuyez deux fois sur la touche CHAUFFAGE pour régler le chauffage sur l'intensité plus élevée (1800 W). L'écran affiche « H2 ». Appuyez à nouveau sur la touche pour désactiver le chauffage.
3. Lorsque vous appuyez à nouveau sur la touche RÉGLAGES, « TUES » clignote sur l'écran numérique. Définissez l'heure de début pour le mardi. Pour ce faire, utilisez les touches HAUT et BAS. Lorsque vous appuyez sur la touche RÉGLAGES, « OFF » clignote sur l'écran. Définissez l'heure de fin pour le mardi. Pour ce faire, utilisez les touches + et -. Lorsque vous appuyez à nouveau sur la touche RÉGLAGE, l'écran numérique affiche « 18 ». Utilisez les touches + et - pour régler la température pour le mardi. Appuyez sur la touche HEAT. Lorsque vous appuyez une fois sur la touche HEAT, le chauffage se règle sur la plus faible intensité (900 W). L'écran LED affiche « H ». Appuyez deux fois sur la touche pour régler le chauffage sur l'intensité plus élevée (1800 W). L'écran affiche « H2 ». Appuyez à nouveau sur la touche pour désactiver le chauffage.
4. Suivez l'étape 2 pour effectuer les réglages pour tous les autres jours de la semaine.

### **Fonction d'avertissement de température**

Si l'appareil est en fonctionnement et que la température intérieure baisse de plus de 5 °C en 10 minutes, l'appareil émet trois bips pour vous avertir. La fonction de chauffage est alors désactivée. Vous devez vérifier si des fenêtres sont ouvertes.

### **Remplacer la pile de la télécommande**

Si la télécommande ne fonctionne plus ou si sa portée est limitée, vous devez remplacer la pile.

1. Le compartiment à pile se trouve au dos de la télécommande.
2. Appuyez sur le couvercle du compartiment des piles et faites-le glisser vers le bas. Insérez une pile de type LR03 (AAA). Faites bien correspondre les repères « + » et « - » sur la pile et dans le compartiment de la pile.
3. Remettez le couvercle du compartiment des piles en place.
  - Ne mélangez jamais des piles usagées avec des piles neuves.
  - N'utilisez pas de piles rechargeables à l'oxyde d'argent pour la télécommande.
  - Ne pas mélanger les piles alcalines, standard (carbone-zinc) ou rechargeables (nickel-cadmium).
  - Ne jetez jamais de piles au feu. Une élimination inadéquate des piles peut entraîner une fuite ou une explosion.

---

## NETTOYAGE ET MAINTENANCE

---

### Bois

- Frottez délicatement la surface avec un chiffon humide ou un chiffon anti-poussière.
- N'utilisez jamais de produits de nettoyage agressifs, de sprays liquides ou d'autres produits de nettoyage qui pourraient rayer la surface.

### Métal

- Nettoyez la surface avec un chiffon doux, humidifié avec un produit à base d'huile de citron.
- N'utilisez pas de polish pour laiton ou de nettoyant ménager, car cela pourrait endommager la surface métallique.

### Vitre

- Utilisez un nettoyant pour vitres de qualité et séchez ensuite délicatement le verre avec une serviette en papier ou un chiffon sans solvant.
- N'utilisez jamais de produits de nettoyage agressifs, de sprays liquides ou d'autres produits de nettoyage qui pourraient rayer la surface.

### Ouvertures d'aération

- Utilisez un aspirateur ou un plumeau pour enlever la poussière et la saleté du chauffage et des fentes d'aération.
- Nettoyez les surfaces extérieures du chauffage avec un chiffon humide ou un plumeau.



#### **MISE EN GARDE risque d'électrocution !**

NE PAS OUVRIR ! Il n'y a aucune pièce réparable par l'utilisateur à l'intérieur de l'appareil ! Avant le nettoyage et la maintenance ou avant de déplacer l'appareil, éteignez-le et débranchez la fiche de la prise. Le non-respect de cette consigne peut entraîner des décharges électriques, un incendie ou des dommages corporels.

## RÉSOLUTION DES PROBLÈMES

| Problème                                                                                                                 | Cause possible                                                                                     | Solution                                                                                                                                                                                |
|--------------------------------------------------------------------------------------------------------------------------|----------------------------------------------------------------------------------------------------|-----------------------------------------------------------------------------------------------------------------------------------------------------------------------------------------|
| Pas d'indication.                                                                                                        | Le variateur est réglé trop bas et les flammes sont à peine visibles.                              | Appuyez sur la touche du variateur pour régler la luminosité de la flamme.                                                                                                              |
|                                                                                                                          | Les ampoules LED sont grillées.                                                                    | Contactez un technicien.                                                                                                                                                                |
|                                                                                                                          | La " base de la flamme " s'est détachée de son support.                                            | Retirez le couvercle arrière. Fixez à nouveau la " base de la flamme " dans son support.                                                                                                |
|                                                                                                                          | Le moteur de la " base de la flamme " ne fonctionne pas.                                           | Contactez un technicien.                                                                                                                                                                |
| L'appareil s'éteint et ne peut plus être rallumé ou l'appareil ne s'allume pas lorsque l'on appuie sur le bouton ON/OFF. | La protection contre la surchauffe de l'appareil s'est déclenchée.                                 | Éteignez l'appareil, débranchez la fiche de la prise et laissez l'appareil refroidir complètement au moins 10 minutes.                                                                  |
|                                                                                                                          | Le fusible de l'habitation s'est déclenché.                                                        | Réarmez le fusible.                                                                                                                                                                     |
| La télécommande ne fonctionne pas.                                                                                       | Les piles sont à plat.                                                                             | Remplacez les piles de la télécommande.                                                                                                                                                 |
|                                                                                                                          | Le fonctionnement manuel de l'appareil doit être activé avant de pouvoir utiliser la télécommande. | Allumez l'appareil manuellement à l'aide du panneau de commande. La télécommande peut ensuite être utilisée. L'appareil doit être allumé pour que la télécommande puisse être utilisée. |

---

## INFORMATIONS SUR LE RECYCLAGE

---



Si l'élimination des appareils électriques et électroniques est réglementée dans votre pays, ce symbole sur le produit ou sur l'emballage indique qu'il ne doit pas être mis au rebut avec les ordures ménagères. Vous devez l'acheminer vers un point de collecte pour le recyclage des appareils électriques et électroniques. En respectant des règles de recyclage, vous protégez l'environnement et la santé de vos semblables des conséquences négatives. Pour plus d'informations sur le recyclage et l'élimination de ce produit, contactez votre autorité locale ou votre service d'élimination des déchets ménagers.

Ce produit contient des batteries. S'il existe une réglementation légale pour l'élimination des batteries dans votre pays, ne les jetez pas avec les ordures ménagères. Renseignez-vous sur les réglementations locales concernant la mise au rebut des batteries. En respectant des règles de recyclage, vous protégez l'environnement et la santé de vos semblables des conséquences négatives.

---

## FABRICANT ET IMPORTATEUR (GB)

---

**Fabricant :**

Chal-Tec GmbH, Wallstraße 16, 10179 Berlin, Allemagne.

**Importateur pour la Grande-Bretagne :**

Berlin Brands Group UK Ltd

PO Box 1145

Oxford, OX1 9UW

United Kingdom

**Estimado cliente:**

Le felicitamos por la adquisición de este producto. Lea atentamente el siguiente manual y siga cuidadosamente las instrucciones de uso con el fin de evitar posibles daños. La empresa no se responsabiliza de los daños ocasionados por un uso indebido del producto o por haber desatendido las indicaciones de seguridad. Escanee el siguiente código QR para obtener acceso al manual de usuario más reciente e información adicional sobre el producto.

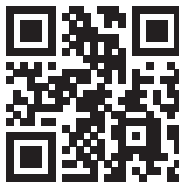

---

## ÍNDICE

---

|                                            |    |
|--------------------------------------------|----|
| Indicaciones de seguridad                  | 48 |
| Montaje                                    | 50 |
| Controles y funciones                      | 51 |
| Limpieza y mantenimiento                   | 56 |
| Solución de problemas                      | 57 |
| Indicaciones sobre la retirada del aparato | 58 |
| Fabricante e importador (Reino Unido)      | 58 |

---

## DATOS TÉCNICOS

---

|                            |                                               |
|----------------------------|-----------------------------------------------|
| <b>Número del artículo</b> | <b>10038629, 10038630, 10038631, 10038632</b> |
| Suministro eléctrico       | 220-240 V~ 50-60 Hz                           |
| Niveles de potencia        | Nivel 1: 900 W<br>Nivel 2: 1800 W             |

---

## INDICACIONES DE SEGURIDAD

---

- Antes de su utilización, compruebe la tensión indicada en la placa técnica del aparato y conéctelo solamente a tomas de corriente con la misma tensión.
- Si el cable de alimentación está dañado, contacte con un servicio técnico cualificado para su sustitución.
- No coloque la chimenea directamente bajo una toma de corriente.
- Mantenga un metro de distancia con materiales inflamables como muebles, cortinas o similares.
- Utilice el aparato exclusivamente fuera del alcance de los niños. Los niños solo podrán utilizar el aparato bajo supervisión.
- Este aparato no es indicado para uso comercial, sino para uso doméstico o entornos similares.
- No utilice el aparato si presenta fallos en el funcionamiento o si ha sufrido cualquier tipo de daño.
- Las reparaciones deberán ser realizadas unicamente por personal formado.
- Las reparaciones realizadas de forma incorrecta o por cuenta propia suponen un riesgo de lesiones.
- No pase el cable de alimentación por debajo de alfombras o felpudos.
- Asegúrese de que el cable de alimentación no pase por bordes afilados o superficies calientes.
- No cubra la chimenea para evitar un sobrecalentamiento.
- No utilice el aparato con un temporizador externo, una toma de corriente con control remoto u otro aparato que encienda y apague automáticamente la chimenea.
- Nunca sumerja el aparato en agua ni en ningún otro líquido.
- No utilice el aparato cerca de bañeras, duchas o piscinas.
- No utilice el aparato al aire libre.
- No utilice el aparato con las manos mojadas.
- No utilice el aparato encima o cerca de superficies calientes.
- No utilice el aparato con un cable de alimentación dañado.
- Desenchufe el aparato y deje que se enfríe totalmente antes de limpiarlo.
- No utilice productos abrasivos para la limpieza.



- Utilice solamente accesorios que hayan sido expresamente autorizados por el fabricante.
- Los niños mayores de 8 años y las personas con discapacidad física, sensorial o psíquica pueden utilizar el aparato solamente si han sido previamente instruidos por una persona responsable sobre el funcionamiento del mismo y conocen las funciones, las indicaciones de seguridad y los riesgos asociados.
- No permita que los niños jueguen con el aparato.

**ATENCIÓN**

¡Peligro de quemaduras! Algunos componentes del aparato pueden alcanzar temperaturas muy elevadas. Asegúrese de que ni usted ni los niños se quemen.

## MONTAJE

### Contenido del envío

| Pieza | Descripción                  | Cantidad |
|-------|------------------------------|----------|
| 1     | Manto de chimenea            | 1        |
| 2     | Juego de piezas ornamentales | 1        |
| 3     | Mando a distancia            | 1        |

Para el montaje se necesita un destornillador de estrella (no incluido en el suministro).

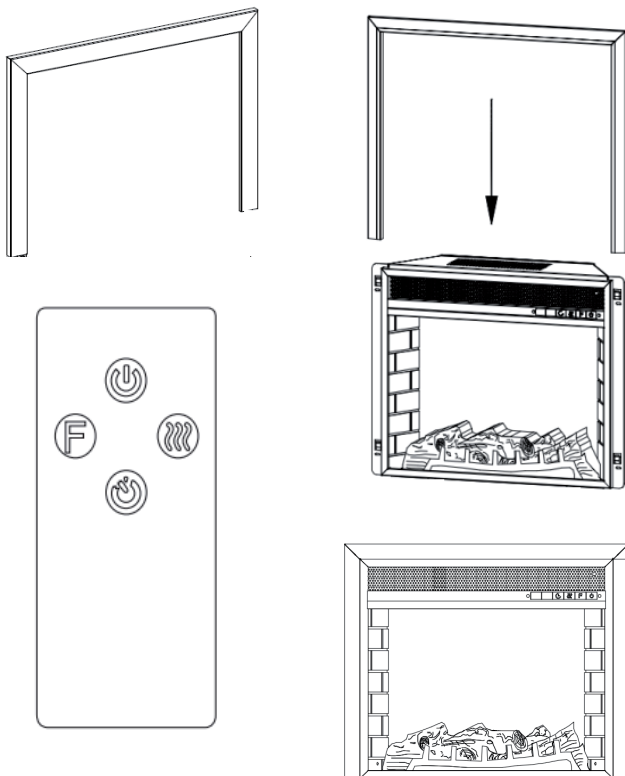



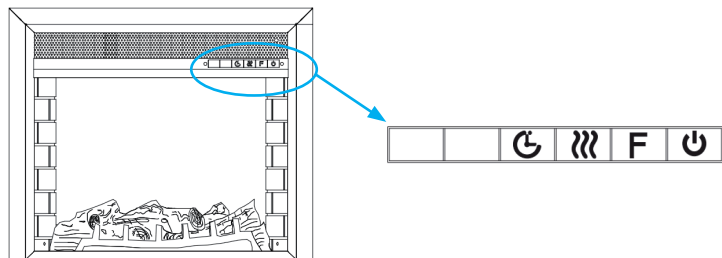

1. Hay cuatro soportes a cada lado de la chimenea.
2. Deslice el marco en el soporte. Los huecos en el marco se ajustan al soporte.
3. Presione suavemente el marco hacia abajo hasta que esté completamente asentado.

## CONTROLES Y FUNCIONES



### Controles del panel

| Botón                                                                               | Acción/Función                                                                                                                                                                                                                                                                                                                                       | Indicador/Resultado                                                                                                                                                                                                                                                                                                         |
|-------------------------------------------------------------------------------------|------------------------------------------------------------------------------------------------------------------------------------------------------------------------------------------------------------------------------------------------------------------------------------------------------------------------------------------------------|-----------------------------------------------------------------------------------------------------------------------------------------------------------------------------------------------------------------------------------------------------------------------------------------------------------------------------|
|    | <ol style="list-style-type: none"> <li>1. Pulse este botón una vez para encender el efecto de la llama, el lecho de combustible se ilumina y el panel de control y el mando a distancia se activan.</li> <li>2. Pulse de nuevo este botón para desconectar el efecto de la llama y desactivar el mando a distancia y todas las funciones.</li> </ol> | <ol style="list-style-type: none"> <li>1. El efecto de la llama y el lecho de combustible están encendidos. Se puede utilizar el panel de control y el mando a distancia.</li> <li>2. El efecto de la llama y el indicador luminoso se apagan. No se pueden utilizar el panel de control y el mando a distancia.</li> </ol> |
|    | El brillo del efecto de la llama se puede regular con el atenuador. Pulse el botón varias veces para ajustar el efecto de la llama como desee.                                                                                                                                                                                                       | Las diferentes etapas del efecto de la llama pasan cíclicamente y luego comienzan de nuevo en la primera etapa.                                                                                                                                                                                                             |
|  | <p>Para utilizar la función de calefacción, el efecto de la llama debe estar activado.</p> <ol style="list-style-type: none"> <li>1. El aparato dispone de 12 ajustes de temperatura entre 18 °C y 30 °C.</li> <li>2. Mantenga pulsado este botón durante 3 segundos para cambiar de grados Celsius a grados Fahrenheit.</li> </ol>                  | <ol style="list-style-type: none"> <li>1. Ajuste la temperatura deseada con el termostato. Después de apagar el aparato, el calentador puede continuar emitiendo aire para enfriarse.</li> </ol>                                                                                                                            |
|  | Pulse el botón del temporizador varias veces para seleccionar el ajuste del temporizador deseado (1 H, ..., 8 H, Off).                                                                                                                                                                                                                               |                                                                                                                                                                                                                                                                                                                             |

Mando a distancia

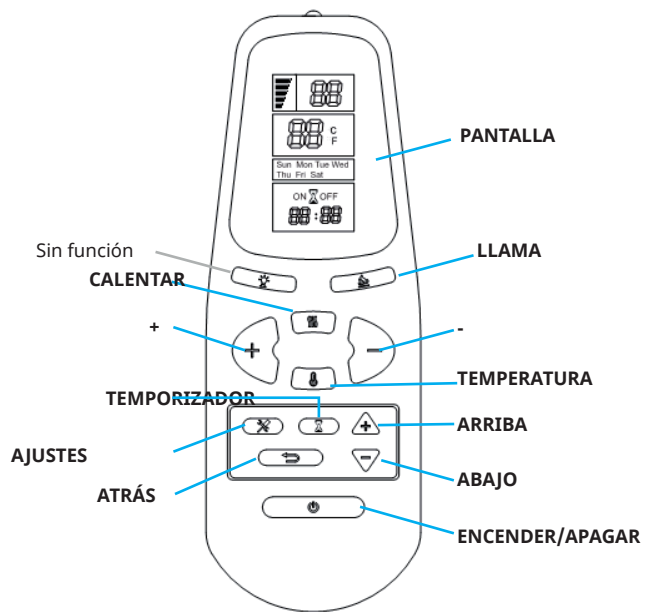

**ENCENDER/APAGAR:** cuando el aparato se utiliza por primera vez, después de insertar una pila LR03 (AAA) en el mando a distancia, "10:00" y "MON" se iluminan en la pantalla.

Pulse una vez el botón ENCENDIDO/APAGADO del mando a distancia para encender el aparato y el efecto de la llama. En la pantalla LED aparece "H0".

**Calefacción:** pulse el botón CALENTAR para activar la función de calefacción. Si pulsa el botón una vez, se activará el nivel de calentamiento bajo (900 W). En la pantalla LED aparece "H1". Si se pulsa el botón dos veces, se activa el nivel de calentamiento alto (1800 W). En la pantalla aparece "H2". Si se vuelve a pulsar el botón, el ajuste de calor se desactiva.

**Temperatura:** al pulsar el botón TEMPERATURA, la temperatura muestra inicialmente 18 °C. Pulse el botón izquierdo + para aumentar la temperatura. Pulse el botón - para bajar la temperatura. Hay 12 ajustes de temperatura diferentes, desde 18 °C hasta 30 °C.

Si se vuelve a pulsar el botón TEMPERATURA, se restablecerá el ajuste de temperatura a la función de calefacción original (por ejemplo, si el ajuste era previamente "H0", se restablecerá a "H0").

Mantenga pulsado el botón TEMPERATURA durante unos 3 segundos para cambiar de Celsius (°C) a Fahrenheit (°F)

**Llama:** pulse el botón LLAMAS para el modo de atenuación. Cada vez que se pulsa el botón, la intensidad de la llama disminuye. El aparato tiene 5 niveles de brillo que se pasan cíclicamente cada vez que se pulsa el botón: F5, F4, F3, F2, F1. La pantalla LED no lo muestra. Esto se muestra en el aparato.

**Temporizador:** pulse el botón TEMPORIZADOR.

Al pulsar el botón TEMPORIZADOR por primera vez, "MON" parpadea en la pantalla digital. Utilice los botones ARRIBA y ABAJO para ajustar el temporizador para los días de la semana de lunes a domingo

**Ajustes:** al pulsar el botón AJUSTES, "HORA" parpadea en la pantalla digital. Utilice los botones ARRIBA y ABAJO para ajustar las horas entre 00:00 y 24:00. Pulse el botón AJUSTES una segunda vez para ajustar los minutos. El indicador del minuto parpadea en la pantalla digital.

Utilice los botones ARRIBA y ABAJO para ajustar las horas entre 00:00 AM y 24:00 PM. Si pulsa por tercera vez el botón AJUSTES, se confirman todos los ajustes del temporizador.

### Activar/desactivar el temporizador y el ajuste de la temperatura

1. Al pulsar el botón TEMPORIZADOR, parpadea "MON". Pulse tres veces el botón AJUSTES. En la pantalla parpadea "ON". En primer lugar, ajuste la hora a la que debe activarse el temporizador. Utilice los botones + y - para ajustar las horas y los minutos. Al pulsar el botón ATRÁS, se borra el ajuste del temporizador.
2. Al pulsar el botón de ajuste, "OFF" parpadea en la pantalla. En primer lugar, ajuste la hora a la que debe desactivarse el temporizador. Utilice los botones + y - para ajustar las horas y los minutos. Al pulsar el botón ATRÁS, se borra el ajuste del temporizador. Al pulsar de nuevo el botón de AJUSTES, la pantalla digital muestra "18". Utilice los botones + y - para ajustar la temperatura. Pulse el botón CALENTAR. Si pulsa el botón una vez, se activará el nivel de calentamiento bajo (900 W). En la pantalla LED aparece "H1". Si se pulsa el botón CALENTAR dos veces, se activa el nivel de calentamiento alto (1800 W). En la pantalla aparece "H2". Si se vuelve a pulsar el botón, el ajuste de calor se desactiva.
3. Al pulsar otra vez el botón AJUSTES, en la pantalla digital parpadea "TUES". Fijar la hora de inicio para el martes. Utilice los botones ARRIBA y ABAJO para hacerlo. En cuanto se pulsa el botón AJUSTES, en la pantalla parpadea "OFF". Fijar la hora de finalización para el martes. Para ello, utilice las teclas + y -. Al pulsar de nuevo el botón de AJUSTES, la pantalla digital muestra "18". Ajuste la temperatura para el martes con los botones + y -. Pulse el botón HEAT. Si pulsa el botón HEAT una vez, se activará el nivel de calentamiento bajo (900 W). En la pantalla LED aparece "H1". Si se pulsa el botón dos veces, se activa el nivel de calentamiento alto (1800 W). En la pantalla aparece "H2". Si se vuelve a pulsar el botón, el ajuste de calor se desactiva.
4. Siga el paso 2 para realizar los ajustes para los demás días de la semana.

### **Función de aviso de temperatura**

Si el aparato está en funcionamiento y la temperatura interior desciende más de 5 °C en 10 minutos, el aparato emite tres pitidos para avisarle. La función de calefacción se desactiva entonces. Debe comprobar si las ventanas están abiertas.

### **Sustitución de la pila del mando a distancia**

Si el mando a distancia deja de funcionar o su alcance es limitado, debe sustituir la pila.

1. El compartimento de pilas se encuentra en la parte trasera del mando a distancia.
2. Presione y deslice la tapa del compartimento de pilas hacia abajo. Introduzca una pila del tipo LR03 (AAA) en el compartimento de pilas. Asegúrese de que las marcas "+" y "-" de la pila y del compartimento de pilas coinciden.
3. Vuelva a colocar la tapa del compartimento de pilas.
  - No mezcle las pilas viejas con las nuevas.
  - No utilice pilas recargables de óxido de plata para el mando a distancia.
  - No mezcle pilas alcalinas, estándar (de zinc-carbón) o recargables (de níquel-cadmio).
  - Nunca tire las pilas al fuego. La eliminación inadecuada de las pilas puede hacer que tengan fugas o exploten.

---

## LIMPIEZA Y MANTENIMIENTO

---

### Madera

- Frote suavemente la superficie con un paño húmedo o un paño para polvo.
- No utilice nunca productos de limpieza agresivos, sprays líquidos u otros productos de limpieza que puedan rayar la superficie.

### Metal

- Limpie la superficie con un paño suave humedecido con un producto a base de aceite de limón.
- No utilice pulidor de latón ni limpiadores domésticos, ya que podrían dañar la superficie metálica.

### Cristal

- Utilice un limpiacristales de alta calidad y luego seque el cristal cuidadosamente con una toalla de papel o un paño sin disolventes.
- No utilice nunca productos de limpieza agresivos, limpiadores líquidos u otros productos de limpieza que puedan dañar la superficie.

### Aperturas de ventilación

- Utilice una aspiradora o un plumero para eliminar el polvo y la suciedad del calentador y las rejillas de ventilación.
- Limpie el exterior del aparato con un paño húmedo o un plumero.



#### **ADVERTENCIA ¡Peligro de descarga eléctrica!**

¡NO ABRIR! ¡No hay componentes reparables por el usuario en el interior del aparato! Apague el aparato y desconecte el enchufe de la toma de corriente antes de limpiarlo o de realizar algún mantenimiento o mover el aparato a otro lugar. Su inobservancia puede provocar descargas eléctricas, incendios o daños personales.



## SOLUCIÓN DE PROBLEMAS

| Problema                                                                                                   | Posible causa                                                                                       | Solución                                                                                                                                                                                         |
|------------------------------------------------------------------------------------------------------------|-----------------------------------------------------------------------------------------------------|--------------------------------------------------------------------------------------------------------------------------------------------------------------------------------------------------|
| Ninguna indicación                                                                                         | El atenuador está ajustado demasiado bajo y las llamas apenas son visibles.                         | Pulse el botón atenuador para ajustar el brillo de la llama.                                                                                                                                     |
|                                                                                                            | Las bombillas LED se han fundido.                                                                   | Contacta con un técnico.                                                                                                                                                                         |
|                                                                                                            | La "varilla de la llama" se ha soltado del soporte.                                                 | Retire la tapa trasera. Vuelva a colocar la "varilla de la llama" en el soporte.                                                                                                                 |
|                                                                                                            | El motor de la "varilla de la llama" no funciona.                                                   | Contacta con un técnico.                                                                                                                                                                         |
| El aparato se apaga y no se puede volver a encender o el aparato no se enciende al pulsar el botón ON/OFF. | Se ha activado la protección contra el sobrecalentamiento.                                          | Apague el aparato, desconecte el enchufe de la toma de corriente y deje que el aparato se enfríe durante al menos 10 minutos.                                                                    |
|                                                                                                            | El fusible de la casa se ha disparado.                                                              | Vuelva a reactivar el fusible.                                                                                                                                                                   |
| El mando a distancia no funciona.                                                                          | La batería está vacía.                                                                              | Cambie las pilas del mando a distancia.                                                                                                                                                          |
|                                                                                                            | Para poder utilizar el mando a distancia es necesario activar el funcionamiento manual del aparato. | Encienda el aparato manualmente a través del panel de control. A continuación, se puede utilizar el mando a distancia. El aparato debe estar encendido para poder utilizar el mando a distancia. |

---

## INDICACIONES SOBRE LA RETIRADA DEL APARATO

---



Si en su país existe una disposición legal relativa a la eliminación de aparatos eléctricos y electrónicos, este símbolo estampado en el producto o en el embalaje advierte de que no debe eliminarse como residuo doméstico. En lugar de ello, debe depositarse en un punto de recogida de reciclaje de aparatos eléctricos y electrónicos. Una retirada de aparatos conforme a las leyes contribuye a proteger el medio ambiente y a las personas a su alrededor frente a posibles consecuencias perjudiciales para la salud. Para obtener información más detallada sobre el reciclaje de este producto, póngase en contacto con su ayuntamiento o con el servicio de eliminación de residuos domésticos.

Este producto contiene baterías. Si en su país existe una normativa para la eliminación de baterías, estas no deben ser arrojadas al cubo de la basura común. Infórmese sobre la legislación de su país sobre la retirada y eliminación de las pilas y baterías. Una retirada de aparatos conforme a las leyes contribuye a proteger el medio ambiente y a las personas a su alrededor frente a posibles consecuencias perjudiciales para la salud.

---

## FABRICANTE E IMPORTADOR (REINO UNIDO)

---

**Fabricante:**

Chal-Tec GmbH, Wallstraße 16, 10179 Berlín, Alemania.

**Importador para Gran Bretaña:**

Berlin Brands Group UK Ltd

PO Box 1145

Oxford, OX1 9UW

Reino Unido

**Gentile cliente,**

La ringraziamo per avere acquistato questo dispositivo. La preghiamo di leggere attentamente le seguenti indicazioni e di seguirle per prevenire eventuali danni. Non ci assumiamo alcuna responsabilità per danni scaturiti da una mancata osservanza delle avvertenze di sicurezza e da un uso improprio del dispositivo. Scansionare il seguente codice QR per accedere al manuale d'uso più recente e ricevere informazioni sul prodotto.



---

**INDICE**

---

|                                |    |
|--------------------------------|----|
| Avvertenze di sicurezza        | 60 |
| Montaggio                      | 62 |
| Comandi e funzioni             | 63 |
| Pulizia e manutenzione         | 68 |
| Risoluzione dei problemi       | 69 |
| Indicazione per lo smaltimento | 70 |
| Produttore e importatore (UK)  | 70 |

---

**DATI TECNICI**

---

|                        |                                               |
|------------------------|-----------------------------------------------|
| <b>Numero articolo</b> | <b>10038629, 10038630, 10038631, 10038632</b> |
| Alimentazione          | 220-240 V~ 50-60 Hz                           |
| Livelli di potenza     | Livello 1: 900 W<br>Livello 2: 1800 W         |

---

## AVVERTENZE DI SICUREZZA

---

- Prima dell'utilizzo verificare la tensione sulla targhetta del dispositivo e collegarlo solo a prese che abbiano la stessa tensione.
- Se il cavo d'alimentazione è danneggiato, farlo sostituire da un tecnico qualificato.
- Non posizionare il camino direttamente sotto la presa elettrica.
- Tenere il dispositivo ad almeno un metro di distanza da materiali infiammabili come mobili, tende o simili.
- Utilizzare il dispositivo fuori dalla portata dei bambini. I bambini possono usare il dispositivo solo con la dovuta supervisione.
- Il dispositivo non è adatto ad uso commerciale, ma solo domestico e in ambienti simili.
- Non utilizzare il dispositivo se presenta malfunzionamenti o se è stato danneggiato in qualche modo.
- Le riparazioni devono essere eseguite solo da personale qualificato.
- Riparazioni errate o realizzate autonomamente possono comportare il rischio di infortuni.
- Non far passare il cavo di alimentazione sotto a tappeti o guide.
- Assicurarsi che il cavo d'alimentazione non sia collocato su bordi taglienti o superfici bollenti.
- Per evitare il surriscaldamento non coprire il camino.
- Non utilizzare il camino con un timer esterno, una presa di corrente con comando a distanza o con un altro dispositivo che accende e spegne il camino automaticamente.
- Non immergere il dispositivo in acqua o in altri liquidi.
- Non utilizzare il dispositivo vicino a vasche, docce o piscine.
- Non utilizzare il dispositivo all'aperto.
- Non toccare il dispositivo con le mani bagnate.
- Non utilizzare il dispositivo sopra o vicino a superfici bollenti.
- Non utilizzare il dispositivo con il cavo di alimentazione danneggiato.
- Prima della pulizia, staccare la spina e lasciar raffreddare completamente il dispositivo.
- Non utilizzare prodotti abrasivi per la pulizia.

- Utilizzare solo accessori espressamente autorizzati dal produttore.
- I bambini a partire da 8 anni e le persone con limitate capacità fisiche, psichiche e sensoriali possono utilizzare il dispositivo solo se sono stati istruiti da una persona responsabile della loro sicurezza sulle modalità d'uso e sulle procedure di sicurezza e se questi comprendono i rischi associati.
- Assicurarsi che i bambini non giochino con il dispositivo.

**ATTENZIONE**

Pericolo di ustioni! Alcuni componenti possono diventare estremamente caldi. Assicurarsi che i bambini non si ustionino.

## MONTAGGIO

### Volume di consegna

| Compo-<br>nente | Descrizione                 | Quan-<br>tità |
|-----------------|-----------------------------|---------------|
| 1               | Mantello per camino         | 1             |
| 2               | Kit rivestimento decorativo | 1             |
| 3               | Telecomando                 | 1             |

E' necessario un cacciavite con punta a croce per il montaggio (non incluso).

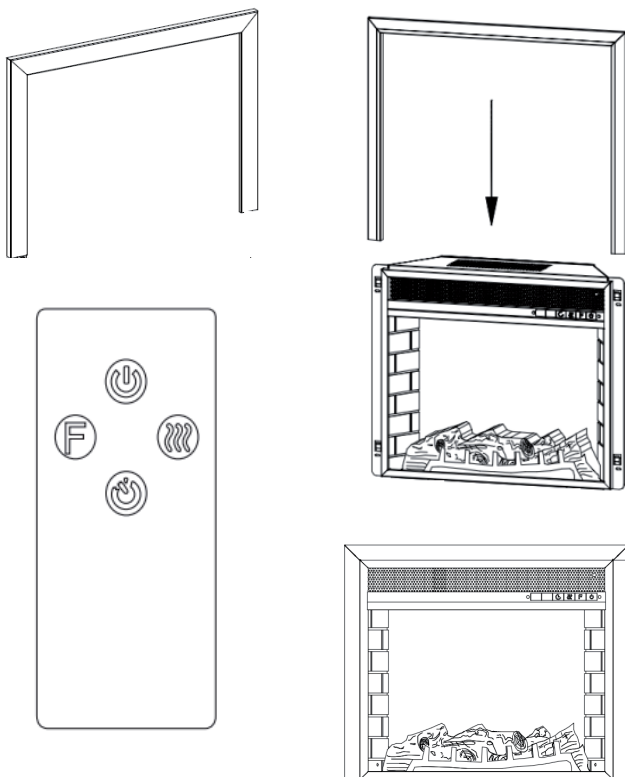



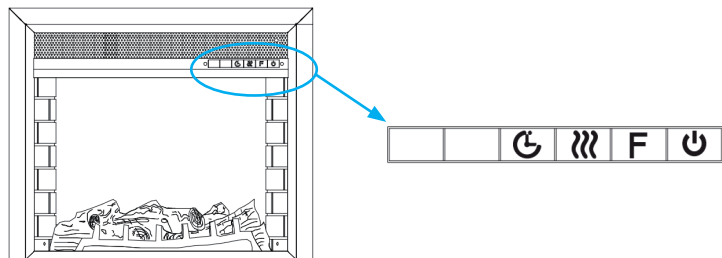

1. Ci sono quattro staffe su ogni lato del camino.
2. Far scorrere il telaio sulla staffa. Gli incavi del telaio si adattano alla staffa.
3. Premere delicatamente il telaio verso il basso fino a quando non è completamente incastrato.

## COMANDI E FUNZIONI



### Pannello di controllo

| Tasto                                                                               | Azione/Funzione                                                                                                                                                                                                                                                                                                                              | Visualizzazione/Risultato                                                                                                                                                                                                                                                                            |
|-------------------------------------------------------------------------------------|----------------------------------------------------------------------------------------------------------------------------------------------------------------------------------------------------------------------------------------------------------------------------------------------------------------------------------------------|------------------------------------------------------------------------------------------------------------------------------------------------------------------------------------------------------------------------------------------------------------------------------------------------------|
|    | <ol style="list-style-type: none"> <li>1. Premere questo pulsante una volta per accendere l'effetto fiamma, il letto di braci si illumina e il pannello di controllo e il telecomando sono attivi.</li> <li>2. Premere nuovamente questo pulsante per spegnere l'effetto fiamma e disattivare il telecomando e tutte le funzioni.</li> </ol> | <ol style="list-style-type: none"> <li>1. L'effetto fiamma e il letto di braci sono accesi. Il pannello di controllo e il telecomando possono essere utilizzati.</li> <li>2. L'effetto fiamma e la spia sono spenti. Il pannello di controllo e il telecomando non si possono utilizzare.</li> </ol> |
|    | La luminosità dell'effetto fiamma può essere regolata con il dimmer. Premere più volte il pulsante per regolare l'effetto fiamma come desiderato.                                                                                                                                                                                            | I diversi livelli dell'effetto fiamma scorrono ciclicamente e poi ricominciano dal primo livello.                                                                                                                                                                                                    |
|  | <p>Per utilizzare la funzione di riscaldamento, l'effetto fiamma deve essere attivato.</p> <ol style="list-style-type: none"> <li>1. Il dispositivo dispone di 12 impostazioni di temperatura da 18 °C a 30 °C.</li> <li>2. Tenere premuti entrambi i pulsanti per 3 secondi per passare da Celsius a Fahrenheit.</li> </ol>                 | 1. Impostare la temperatura desiderata con il termostato. Dopo aver spento il dispositivo può succedere che il camino continui a emettere aria per raffreddarsi.                                                                                                                                     |
|  | Premere più volte il tasto timer per selezionare l'impostazione del timer desiderata (1 H, ..., 8 H, Off).                                                                                                                                                                                                                                   |                                                                                                                                                                                                                                                                                                      |

## Telecomando

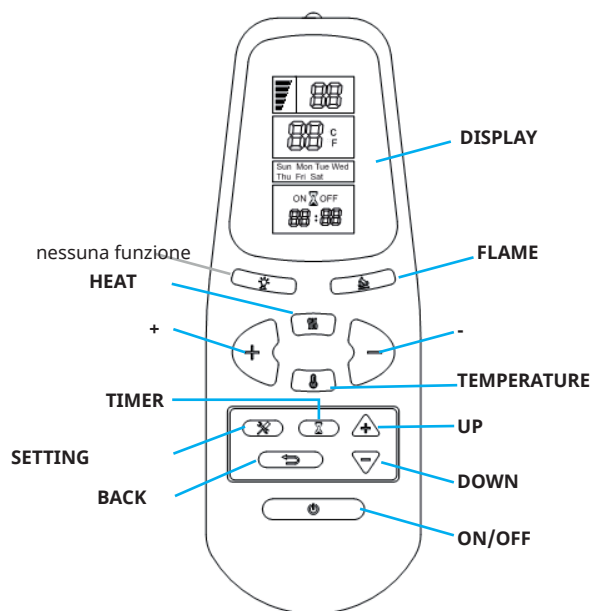



**ON/OFF:** quando il dispositivo viene usato per la prima volta, dopo aver inserito una batteria LR03 (AAA) nel telecomando, "10:00" e "MON" si illuminano sullo schermo.

Premere una volta il tasto ON/OFF sul telecomando per accendere il dispositivo e l'effetto fiamma. Sullo schermo a LED appare "H0".

**Riscaldamento:** premere il pulsante HEAT per attivare la funzione di riscaldamento. Se si preme il tasto una volta, si attiva il livello di riscaldamento basso (900 W). Sullo schermo a LED appare "H1". Se si preme il tasto due volte, si attiva il livello di riscaldamento alto (1800 W). Sullo schermo appare "H2". Premerlo un'altra volta per disattivare il riscaldamento.

**Temperatura:** quando si preme TEMPERATURE, la temperatura mostra inizialmente 18 °C. Premere il tasto sinistro + per alzare la temperatura. Premere il tasto - per abbassare la temperatura. Ci sono 12 diverse impostazioni di temperatura da 18 °C a 30 °C.

Premendo di nuovo TEMPERATURE l'impostazione della temperatura verrà resettata alla funzione di riscaldamento originale: per esempio, se l'impostazione precedente era H0, verrà resettata a H0.

Tenere premuto TEMPERATURE per 3 secondi per passare da Celsius a Fahrenheit.

**Fiamma:** premere FLAME per la modalità dimmer. Ogni volta che si preme il tasto, l'intensità della fiamma diminuisce. Il dispositivo dispone di 5 livelli di luminosità che scorrono ciclicamente ogni volta che si preme il tasto (F5, F4, F3, F2, F1). Lo schermo a LED non lo mostra, ma viene bensì indicato sul dispositivo.

**Timer:** premere TIMER.

Quando si preme TIMER per la prima volta, "MON" lampeggia sullo schermo digitale. Utilizzare i pulsanti UP e DOWN per impostare il timer per i giorni della settimana da lunedì a domenica.

**Impostazioni:** quando si preme SETTING, „HOUR“ lampeggia sullo schermo digitale.

Utilizzare i pulsanti UP e DOWN per impostare le ore tra le 00:00 e le 24:00.

Premere SETTING una seconda volta per impostare i minuti. L'indicazione dei minuti lampeggia sullo schermo digitale.

Utilizzare i pulsanti UP e DOWN per impostare le ore tra 00:00-12:00 AM e 13:00-24:00 PM. Se si preme SETTING una terza volta, tutte le impostazioni del timer vengono confermate.

**Attivare/disattivare l'impostazione della temperatura e del timer**

1. Quando si preme TIMER, "MON" lampeggia. Premere tre volte SETTING . Sullo schermo lampeggia "ON". Impostare l'ora in cui il timer deve accendersi. Utilizzare i pulsanti + e - per impostare le ore e i minuti. Quando si preme BACK, l'impostazione del timer viene cancellata.
2. Quando si preme SETTING, "OFF" lampeggia sullo schermo. Impostare l'ora in cui il timer deve spegnersi. Utilizzare i pulsanti + e - per impostare le ore e i minuti. Quando si preme BACK, l'impostazione del timer viene cancellata. Quando si preme di nuovo SETTING, sullo schermo digitale appare "18". Utilizzare i pulsanti + e - per regolare la temperatura. Premere il tasto HEAT. Se si preme il tasto una volta, si attiva il livello di riscaldamento basso (900 W). Sullo schermo a LED appare "H1". Se si preme HEAT due volte, si attiva il livello di riscaldamento alto (1800 W). Sullo schermo appare "H2". Premerlo un'altra volta per disattivare il riscaldamento.
3. Quando si preme nuovamente SETTING, "TUES" lampeggia sullo schermo digitale. Impostare l'ora di inizio per martedì utilizzando i tasti UP e DOWN. Quando si preme SETTING, "OFF" lampeggia sullo schermo. Impostare l'orario finale per martedì utilizzando i tasti + e -. Quando si preme di nuovo SETTING, sullo schermo appare "18". Utilizzare i pulsanti + e - per regolare la temperatura per martedì. Premere il tasto HEAT. Se si preme il tasto una volta, si attiva il livello di riscaldamento basso (900 W). Sullo schermo a LED appare "H1". Se si preme il tasto due volte, si attiva il livello di riscaldamento alto (1800 W). Sullo schermo appare "H2". Premerlo un'altra volta per disattivare il riscaldamento.
4. Seguire il punto 2 per eseguire le impostazioni per tutti gli altri giorni della settimana.

### **Funzione di avvertimento della temperatura**

Se il dispositivo è in funzione e la temperatura interna scende più di 5 °C entro 10 minuti, il caminetto emette tre segnali acustici per avvisare. La funzione di riscaldamento viene poi disattivata. Controllare se le finestre sono aperte.

### **Sostituire la batteria del telecomando**

Se il telecomando non funziona più o il suo raggio d'azione è limitato, è necessario sostituire la pila.

1. Il vano batterie si trova sul retro del telecomando.
2. Premere e far scorrere il coperchio del vano batterie verso il basso. Inserire una pila LR03 (AA) nel vano batterie. Assicurarsi che i segni "+" e "-" sulla pila e nel vano batterie corrispondano.
3. Richiudere il coperchio.
  - Non mischiare assolutamente batterie vecchie e nuove.
  - Non utilizzare pile ricaricabili all'ossido di argento per il telecomando.
  - Non mischiare pile alcaline con quelle standard (zinco-carbone) o ricaricabili (nichel-cadmio).
  - Non gettare mai le pile nel fuoco. Lo smaltimento inadeguato delle batterie può causare perdite o esplosioni.

---

## PULIZIA E MANUTENZIONE

---

### Legno

- Strofinare accuratamente la superficie con un panno umido o un panno per spolverare.
- Non usare mai detersivi aggressivi, spray liquidi o altri detersivi che potrebbero graffiare la superficie.

### Metallo

- Pulire la superficie con un panno morbido inumidito con un prodotto a base di olio di limone.
- Non usare lucidanti per ottone o detersivi per la casa, perché potrebbero danneggiare la superficie metallica.

### Vetro

- Usare un detersivo per vetri di alta qualità e poi asciugare il vetro con attenzione con della carta assorbente o un panno senza solventi.
- Non usare mai detersivi aggressivi, spray liquidi o altri detersivi che potrebbero danneggiare la superficie.

### Fessure di ventilazione

- Usare un aspirapolvere o un piumino per spolverare per rimuovere la polvere e lo sporco dal camino e dalle fessure di aerazione.
- Pulire l'esterno del dispositivo con un panno umido o un piumino per spolverare.



#### **AVVERTENZA pericolo di scossa elettrica!**

**NON APRIRE!** All'interno del dispositivo non ci sono componenti che necessitano di manutenzione da parte dell'utente! Prima della pulizia o della manutenzione o di spostare il camino altrove, spegnere sempre il dispositivo e staccare la spina dalla presa elettrica. La mancata osservanza può causare scosse elettriche, incendi o lesioni personali.

## RISOLUZIONE DEI PROBLEMI

| Problema                                                                                                | Possibile causa                                                                                         | Soluzione                                                                                                                                                                                |
|---------------------------------------------------------------------------------------------------------|---------------------------------------------------------------------------------------------------------|------------------------------------------------------------------------------------------------------------------------------------------------------------------------------------------|
| Nessun avviso.                                                                                          | Il dimmer è troppo basso e le fiamme sono appena visibili.                                              | Premere il tasto dimmer per regolare la luminosità della fiamma.                                                                                                                         |
|                                                                                                         | Le lampadine a LED si sono bruciate.                                                                    | Contattare un tecnico.                                                                                                                                                                   |
|                                                                                                         | La "bacchetta della fiamma" si è staccata dal supporto.                                                 | Rimuovere il coperchio posteriore. Fissare la "bacchetta della fiamma" di nuovo nel supporto.                                                                                            |
|                                                                                                         | Il motore della "bacchetta della fiamma" non funziona.                                                  | Contattare un tecnico.                                                                                                                                                                   |
| Il dispositivo si spegne e non può essere riacceso o non si accende quando si preme il pulsante ON/OFF. | La protezione dal surriscaldamento è stata attivata.                                                    | Spegner il dispositivo, staccare la spina e lasciar raffreddare il camino per almeno 10 minuti.                                                                                          |
|                                                                                                         | Si è attivato il fusibile.                                                                              | Rimettere a posto il fusibile.                                                                                                                                                           |
| Il telecomando non funziona.                                                                            | Le batterie sono scariche.                                                                              | Sostituire le pile del telecomando.                                                                                                                                                      |
|                                                                                                         | Il funzionamento manuale del dispositivo deve essere attivato prima di poter utilizzare il telecomando. | Accendere il dispositivo manualmente tramite il pannello di controllo. Ora è possibile utilizzare il telecomando. Il dispositivo deve essere acceso per poter utilizzare il telecomando. |

---

## INDICAZIONE PER LO SMALTIMENTO

---



Se nel vostro Paese sono vigenti regolamenti legislativi relativi allo smaltimento di dispositivi elettrici ed elettronici, questo simbolo sul prodotto o sull'imballaggio indica che non è consentito smaltire questo prodotto insieme ai rifiuti domestici. Il dispositivo deve invece essere portato in un centro di raccolta per il riciclaggio di dispositivi elettrici ed elettronici. Lo smaltimento conforme tutela l'ambiente e salvaguarda la salute del prossimo da conseguenze negative. Informazioni riguardanti il riciclaggio e lo smaltimento di questo prodotto sono disponibili presso l'amministrazione locale o il servizio di smaltimento dei rifiuti.

Questo prodotto contiene batterie. Se nel vostro Paese sono presenti regolamenti legislativi per lo smaltimento di batterie, queste non possono essere smaltite nei rifiuti casalinghi. Informarsi in relazione alle normative locali sullo smaltimento di batterie. Lo smaltimento conforme tutela l'ambiente e salvaguarda la salute del prossimo da conseguenze negative.

---

## PRODUTTORE E IMPORTATORE (UK)

---

**Produttore:**

Chal-Tec GmbH, Wallstraße 16, 10179 Berlino, Germania.

**Importatore per la Gran Bretagna:**

Berlin Brands Group UK Ltd

PO Box 1145

Oxford, OX1 9UW

United Kingdom





**KLARSTEIN**