



FunPro

fun pro Insane²

Scooter

10039566

10039568

10039569

10039570

10039571

10039572

Sehr geehrter Kunde,

wir gratulieren Ihnen zum Erwerb Ihres Gerätes. Lesen Sie die folgenden Hinweise sorgfältig durch und befolgen Sie diese, um möglichen Schäden vorzubeugen. Für Schäden, die durch Missachtung der Hinweise und unsachgemäßen Gebrauch entstehen, übernehmen wir keine Haftung. Scannen Sie den folgenden QR-Code, um Zugriff auf die aktuellste Bedienungsanleitung und weitere Informationen rund um das Produkt zu erhalten:

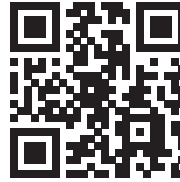

INHALTSVERZEICHNIS

Sicherheitshinweise 4
Korrekte Fahr- und Bremstechnik 4
Zusammenbau 5
Erste Fahrversuche 6
Wartung und Pflege 6

English 7
Español 11
Français 15
Italiano 19

HERSTELLER & IMPORTEUR (UK)

Hersteller:

Chal-Tec GmbH, Wallstraße 16, 10179 Berlin, Deutschland.

Importeur für Großbritannien:

Chal-Tec UK limited
Unit 6 Riverside Business Centre
Brighton Road
Shoreham-by-Sea
BN43 6RE
United Kingdom

SICHERHEITSHINWEISE

Unserer Erfahrung nach empfehlen sich ein paar Sicherheitsvorkehrungen, um möglichst lange und gesund Spaß mit einem fun pro Roller zu haben:

- Dieser Roller ist bis maximal 100 KG Gesamtzuladung zugelassen.
- Persönliche Schutzausrüstung tragen! (Mindestens Hand-/Handgelenkschutz, Knieschutz, Kopfschutz und Ellenbogenschutz).

Bitte beachten Sie:

- Dass der Benutzer oder Erziehungsberechtigte die Einschränkung des Einsatzbereiches durch die Straßenverkehrsordnung zu prüfen hat.
- Die Empfehlung oder Beschreibung geeigneter Einsatzflächen (glatt, sauber, trocken und möglichst frei von anderen Verkehrsteilnehmern).
- Dass mindestens die folgenden Schutzausrüstungen zu verwenden sind: Hand-/Handgelenkschutz, Knieschutz, Kopfschutz und Ellenbogenschutz.
- Dass zu überprüfen ist, dass die Lenkung richtig eingestellt ist und, dass alle Verbindungsteile festgezogen und nicht defekt sind.
- Die Beschreibung der korrekten Fahr- und Bremstechnik.
- Wie der Kick-Scooter so in Betrieb gebracht wird, dass Stürze oder ein Verfangen vermieden werden.
- Dass immer Schuhe zu tragen sind.
- Dass nicht bei Dunkelheit zu fahren ist.
- Dass die Bremsenrichtung bei Dauergebrauch heiß wird und nach dem Bremsvorgang nicht zu berühren ist.

KORREKTE FAHR- UND BREMSTECHNIK

- Fahren Sie nur so schnell, das Sie immer sicher bremsen können.
- Verwenden Sie den Roller nur für das Fahren auf ebenen Untergründen.
- Halten Sie beide Hände am Lenker an den dafür vorgesehenen Stellen.
- Stellen Sie den Standfuß auf das Standbrett und geben Sie mit dem anderen Fuß Schwung.
- Nutzen Sie den Fuß mit dem Sie Schwung geben um die Bremse zu nutzen.
- Zum Bremsen drücken Sie mit dem Schwungfuß die Bremse auf das Hinterrad hernieder. Je doller Sie drücken, desto stärker bremsen Sie.

ZUSAMMENBAU

Der Insane² by fun pro verfügt über ein HIC Kompressionssystem. Machen Sie sich zunächst mit den Bestandteilen vertraut.

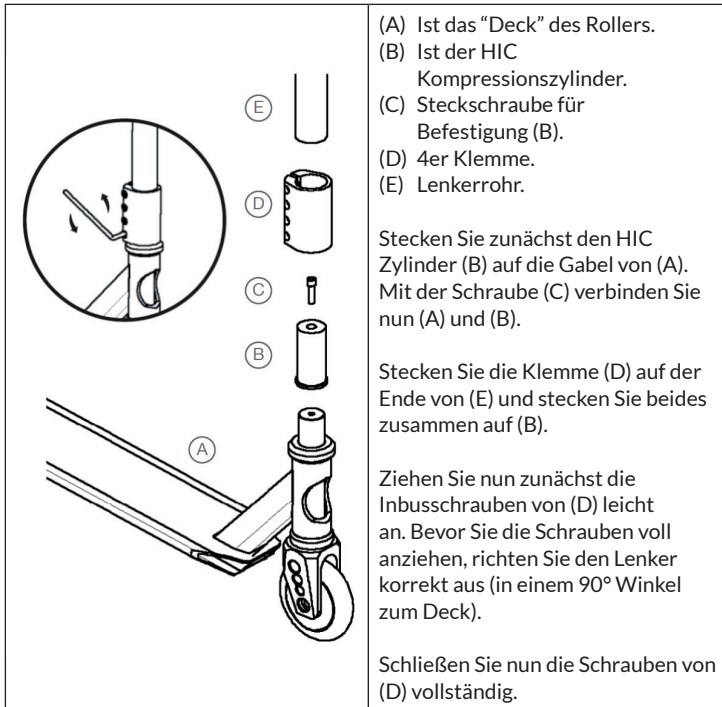

Testen Sie, ob alle Komponenten korrekt miteinander verbunden sind. Nehmen Sie hierzu den Roller an den Griffenden und am Deck und schütteln Sie jeweils. Es darf sich nichts an der Lenkerstange bewegen.

Beginnen Sie nach der Montage mit langsamen und vorsichtigen Testfahrten und ziehen Sie die Schrauben von (D) nach einigen Minuten noch mal leicht nach.

ERSTE FAHRVERSUCHE

- Üben Sie auf einem abgeschlossenen Bereich wo Sie niemanden gefährden und selber nicht gefährdet werden.
- Bei einem Kind: Erste Fahrversuche nur in Begleitung eines Erwachsenen.
- Begleiten Sie die Fahrversuche so lange, bis sichergestellt ist, dass das Kind den Roller sicher beherrscht.

Artistik

Ein Scooter wird oftmals auch für Artistik eingesetzt. Wir versuchen unsere Roller bestmöglich auf diesen Einsatz vorzubereiten. Dennoch müssen wir darauf hinweisen, dass Artistik wie Sprünge oder das Befahren einer Half Pipe den Raum der üblichen Produktgewährleistung verlassen und auf eigenes Risiko stattfinden.

WARTUNG UND PFLEGE

- Nutzen Sie den Roller nur bei trockenem Wetter.
- Lassen Sie den Roller nicht im Freien stehen nach Benutzung.
- Überprüfen Sie regelmäßig den festen Sitz aller Verschraubungen.

Dear Customer,

Congratulations on purchasing this device. Please read the following instructions carefully and follow them to prevent possible damages. We assume no liability for damage caused by disregard of the instructions and improper use. Scan the QR code to get access to the latest user manual and more product information.



CONTENTS

Safety Instructions 8
Correct Driving and Braking Technique 8
Assembling 9
First Road Tests 10
Maintenance and Care 10

MANUFACTURER & IMPORTER (UK)

Manufacturer:

Chal-Tec GmbH, Wallstrasse 16, 10179 Berlin, Germany.

Importer for Great Britain:

Chal-Tec UK limited
Unit 6 Riverside Business Centre
Brighton Road
Shoreham-by-Sea
BN43 6RE
United Kingdom

SAFETY INSTRUCTIONS

In our experience, a few safety precautions are recommended in order to have fun with a fun pro scooter for as long and healthy a time as possible:

- This scooter is approved for a maximum total load of 100 KG.
- Wear personal protective equipment! (At least hand / wrist protection, knee protection, head protection and elbow protection)

Please note:

- That the user or legal guardian has to check the restriction of the area of use by the road traffic regulations.
- The recommendation or description of suitable surfaces for use (smooth, clean, dry and as free as possible from other road users).
- That at least the following protective equipment shall be used: Hand/wrist protection, knee protection, head protection and elbow protection.
- That the steering is correctly adjusted and that all connecting parts are tightened and not defective.
- The description of the correct driving and braking technique.
- How to operate the Kick-Scooter in such a way as to avoid falling or getting caught.
- That shoes should always be worn.
- That the scooter is not to be driven in the dark.
- That the braking device becomes hot during continuous use and cannot be touched after braking.

CORRECT DRIVING AND BRAKING TECHNIQUE

- Drive only so fast that you can always brake safely.
- Only use the scooter for driving on level surfaces.
- Keep both hands on the handlebars in the designated places.
- Place the foot on the board and use the other foot to give momentum.
- Use the foot with which you give momentum to use the brake.
- To brake, press the brake down onto the rear wheel with the flywheel. The harder you press, the more you brake.

ASSEMBLY

The Insane² by fun pro has a HIC compression system. First of all, make yourself familiar with the components.

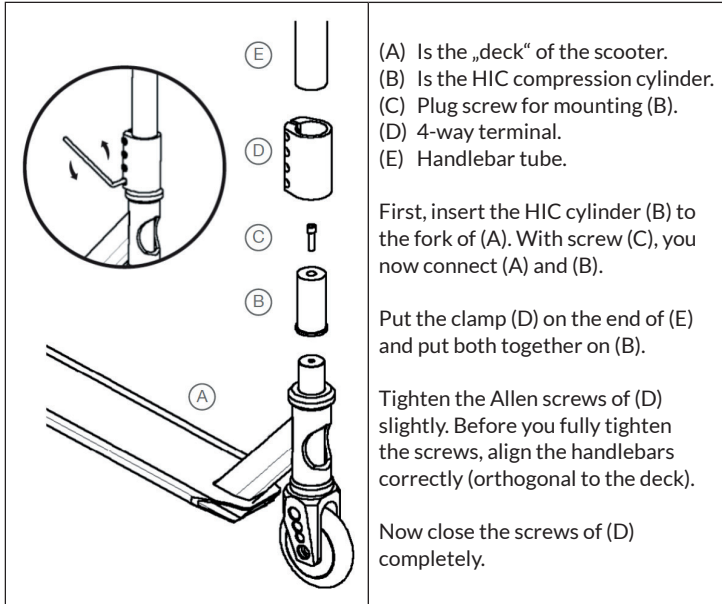

Test that all components are correctly connected. To do this, take the scooter by the handle ends and by the deck and shake each one. Nothing should move on the handlebars.

After assembly, start with slow and careful test rides and retighten the screws of (d) slightly after a few minutes.

FIRST ROAD TESTS

- Practice on a closed area where you do not endanger anyone and you are not endangered yourself.
- For a child: First driving attempts only when accompanied by an adult.
- Accompany the test rides until you are sure that the child can handle the scooter safely.

Artistics

A scooter is often also used for artistic purposes. We try to prepare our scooters for this use in the best possible way. However, we have to point out, that artistic activities like jumps or riding a half pipe leave the area of the usual product warranty and take place at your own risk.

MAINTENANCE AND CARE

- Only use the scooter in dry weather.
- Do not leave the scooter in the open after use.
- Check the tightness of all screw connections regularly.

Estimado cliente,

Le felicitamos por la adquisición de este producto. Lea atentamente las siguientes instrucciones y sígalas para evitar posibles daños. No asumimos ninguna responsabilidad por los daños causados por el incumplimiento de las instrucciones y el uso inadecuado. Escanee el siguiente código QR para obtener acceso a la última guía del usuario y más información sobre el producto.



ÍNDICE

Instrucciones de seguridad 12
Técnica correcta de conducción y frenado 12
Montaje 13
Primeras pruebas de carretera 14
Mantenimiento y cuidado 14

FABRICANTE E IMPORTADOR (REINO UNIDO)

Fabricante:

Chal-Tec GmbH, Wallstraße 16, 10179 Berlín, Alemania.

Importador para Gran Bretaña:

Chal-Tec UK limited
Unit 6 Riverside Business Centre
Brighton Road
Shoreham-by-Sea
BN43 6RE
United Kingdom

INSTRUCCIONES DE SEGURIDAD

Según nuestra experiencia, se recomiendan algunas precauciones de seguridad para divertirse con un scooter profesional durante el mayor tiempo posible y de forma saludable:

- Este scooter está aprobado para una carga total máxima de 100 KG.
- ¡Usen equipo de protección personal! (Al menos protección de manos y muñecas, protección de rodillas, protección de cabeza y protección de codos).

Por favor, tenga en cuenta:

- Que el usuario o el tutor legal tiene que comprobar la restricción de la zona de uso por las normas de tráfico vial.
- La recomendación o descripción de superficies adecuadas para su uso (lisas, limpias, secas y lo más libres posible de otros usuarios de la carretera).
- Que se utilice al menos el siguiente equipo de protección: Protección de manos y muñecas, rodillas, cabeza y codos.
- Que la dirección esté correctamente ajustada y que todas las piezas de conexión estén apretadas y no sean defectuosas.
- La descripción de la técnica correcta de conducción y frenado.
- Cómo operar el Kick-Scooter de manera que no se caiga o quede atrapado.
- Que los zapatos deben ser usados siempre.
- Que no debe ser conducida en la oscuridad.
- Que el dispositivo de frenado se calienta durante el uso continuo y no se puede tocar después de frenar.

TÉCNICA CORRECTA DE CONDUCCIÓN Y FRENADO

- Conduce sólo tan rápido que siempre puedas frenar con seguridad.
- Sólo usa el scooter para conducir en superficies planas.
- Mantenga ambas manos en el manubrio en los lugares designados.
- Coloca el pie en la tabla y usa el otro pie para dar impulso.
- Usa el pie con el que das el impulso para usar el freno.
- Para frenar, presiona el freno en la rueda trasera con el volante. Cuanto más fuerte se presiona, más se frena.

MONTAJE

El Insane² de Fun Pro tiene un sistema de compresión HIC. En primer lugar, familiarícese con los componentes.

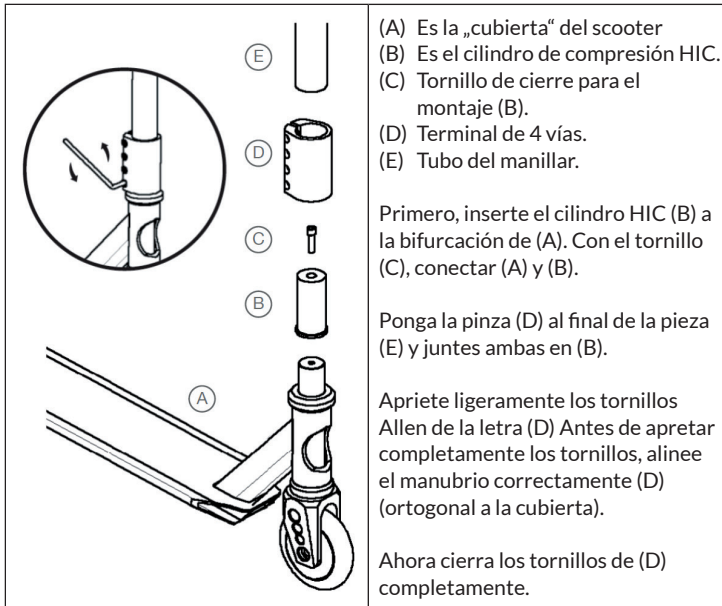

Comprueba que todos los componentes están correctamente conectados. Para ello, tome el scooter por los extremos del mango y por la cubierta y sacuda cada uno. Nada debe moverse en el manubrio.

Después del ensamblaje, empiece con paseos de prueba lentos y cuidadosos y vuelva a apretar los tornillos de (d) ligeramente después de unos minutos.

PRIMERAS PRUEBAS DE CARRETERA

- Practica en un área cerrada donde no pongas en peligro a nadie y no te pongas en peligro a ti mismo.
- Para un niño: Los primeros intentos de conducir sólo cuando está acompañado por un adulto.
- Acompaña los viajes de prueba hasta que esté seguro de que el niño puede manejar el scooter con seguridad.

Artistas

Un scooter también se usa a menudo con fines artísticos. Tratamos de preparar nuestras motos para este uso de la mejor manera posible. Sin embargo, tenemos que señalar, que las actividades artísticas como los saltos o el montar un medio tubo dejan el área de la garantía habitual del producto y tienen lugar bajo su propio riesgo.

MANTENIMIENTO Y CUIDADO

- Sólo usa el scooter en tiempo seco.
- No deje el scooter al aire libre después de su uso.
- Compruebe el apriete de todas las conexiones de los tornillos con regularidad.

Chère cliente, cher client,

Toutes nos félicitations pour l'acquisition de ce nouvel appareil. Veuillez lire attentivement et respecter les instructions de ce mode d'emploi afin d'éviter d'éventuels dommages. Nous ne saurions être tenus pour responsables des dommages dus au non-respect des consignes et à la mauvaise utilisation de l'appareil. Scannez le QR-Code pour obtenir la dernière version du mode d'emploi et des informations supplémentaires concernant le produit.



SOMMAIRE

Instructions de sécurité 16
Une conduite et une technique de freinage correctes 16
Assemblage 17
premiers essais sur routet 18
Entretien et maintenance 18

FABRICANT ET IMPORTATEUR (UK)

Fabricant :

Chal-Tec GmbH, Wallstraße 16, 10179 Berlin, Allemagne.

Importateur pour la Grande Bretagne :

Chal-Tec UK limited
Unit 6 Riverside Business Centre
Brighton Road
Shoreham-by-Sea
BN43 6RE
United Kingdom

INSTRUCTIONS DE SÉCURITÉ

D'après notre expérience, quelques précautions de sécurité sont recommandées afin de s'amuser avec un scooter pro fun le plus longtemps et le plus sainement possible :

- Ce scooter est homologué pour une charge totale maximale de 100 KG.
- Portez un équipement de protection individuelle ! (Au moins une protection de la main / du poignet, des genoux, de la tête et des coudes)

Veillez noter :

- L'utilisateur ou son tuteur légal doit vérifier la restriction de la zone d'utilisation par le code de la route.
- La recommandation ou la description des surfaces appropriées pour l'utilisation (lisses, propres, sèches et aussi libres que possible des autres usagers de la route).
- Qu'au moins les équipements de protection suivants soient utilisés : Protection des mains et des poignets, protection des genoux, protection de la tête et des coudes.
- Que la direction est correctement réglée et que toutes les pièces de liaison sont serrées et ne sont pas défectueuses.
- La description de la technique de conduite et de freinage correcte.
- Comment faire fonctionner le Kick-Scooter de manière à éviter de tomber ou de se faire prendre.
- Que les chaussures doivent toujours être portées.
- Qui ne doit pas être conduit dans l'obscurité.
- Que le dispositif de freinage devienne chaud pendant l'utilisation continue et ne puisse pas être touché après le freinage.

UNE CONDUITE ET UNE TECHNIQUE DE FREINAGE CORRECTES

- Conduisez si vite que vous pouvez toujours freiner en toute sécurité.
- N'utilisez le scooter que pour la conduite sur des surfaces planes.
- Gardez les deux mains sur le guidon aux endroits prévus à cet effet.
- Placez le pied sur la planche et utilisez l'autre pied pour donner de l'élan.
- Utilisez le pied avec lequel vous donnez l'impulsion pour utiliser le frein.
- Pour freiner, appuyez sur la roue arrière avec le volant d'inertie. Plus on appuie fort, plus on freine.

ASSEMBLAGE

Le Insane² de Fun Pro est doté d'un système de compression HIC. Tout d'abord, familiarisez-vous avec les composants.

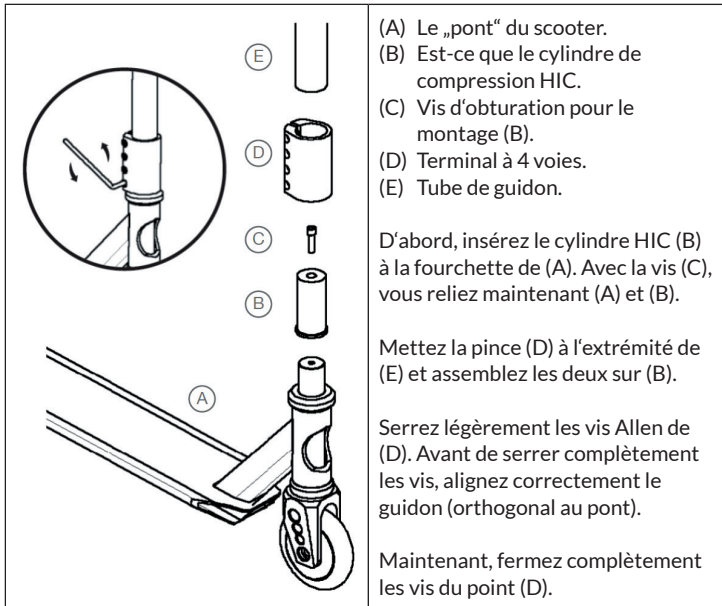

Vérifiez que tous les composants sont correctement connectés. Pour ce faire, prenez le scooter par les extrémités des poignées et par le pont et secouez-les l'un et l'autre. Rien ne doit bouger sur le guidon.

Après le montage, commencez par des essais lents et prudents et resserrez les vis de (d) légèrement après quelques minutes.

PREMIERS ESSAIS SUR ROUTET

- Pratique sur une zone fermée où vous ne mettez personne en danger et où vous n'êtes pas vous-même en danger.
- Pour un enfant : premières tentatives de conduite uniquement lorsqu'il est accompagné par un adulte.
- Accompagnez les essais jusqu'à ce que vous soyez certain que l'enfant peut manipuler la trottinette en toute sécurité.

Artistique

Un scooter est souvent utilisé à des fins artistiques. Nous essayons de préparer nos scooters à cet usage de la meilleure façon possible. Cependant, nous devons souligner que les activités artistiques telles que les sauts ou la conduite d'un half pipe ne sont pas couvertes par la garantie habituelle du produit et se déroulent à vos propres risques.

ENTRETIEN ET MAINTENANCE

- N'utilisez le scooter que par temps sec.
- Ne laissez pas le scooter à l'air libre après utilisation.
- Vérifiez régulièrement le serrage de tous les raccords à vis.

Gentile cliente,

La ringraziamo per aver acquistato il dispositivo. La preghiamo di leggere attentamente le seguenti istruzioni per l'uso e di seguirle per evitare possibili danni. Non ci assumiamo alcuna responsabilità per danni scaturiti da una mancata osservazione delle avvertenze di sicurezza e da un uso improprio del dispositivo. Scansionare il codice QR seguente, per accedere al manuale d'uso più attuale e per ricevere informazioni sul prodotto.



INDICE

Istruzioni di sicurezza 20
Tecnica di guida e di frenata corretta 20
Montaggio 21
Prime prove su strada 22
Manutenzione e cura 22

PRODUTTORE E IMPORTATORE (UK)

Produttore:

Chal-Tec GmbH, Wallstraße 16, 10179 Berlino, Germania.

Importatore per la Gran Bretagna:

Chal-Tec UK limited
Unit 6 Riverside Business Centre
Brighton Road
Shoreham-by-Sea
BN43 6RE
United Kingdom

ISTRUZIONI DI SICUREZZA

Secondo la nostra esperienza, alcune precauzioni di sicurezza sono raccomandate al fine di divertirsi con uno scooter pro divertente per un tempo più lungo e sano possibile:

- Questo scooter è approvato per un carico totale massimo di 100 KG.
- Indossare l'equipaggiamento di protezione personale! (Almeno protezione delle mani / polso, protezione delle ginocchia, protezione della testa e protezione dei gomiti).

Si prega di notare:

- Che l'utente o il tutore legale deve verificare la restrizione dell'area di utilizzo da parte del codice della strada.
- La raccomandazione o la descrizione di superfici adatte all'uso (lisce, pulite, asciutte e il più possibile libere da altri utenti della strada).
- Che vengano utilizzati almeno i seguenti dispositivi di protezione: Protezione delle mani e dei polsi, protezione delle ginocchia, protezione della testa e protezione dei gomiti.
- Che lo sterzo sia regolato correttamente e che tutte le parti di collegamento siano serrate e non siano difettose.
- La descrizione della corretta tecnica di guida e di frenata.
- Come utilizzare il Kick-Scooter in modo da evitare di cadere o di rimanere impigliati.
- Che le scarpe devono essere sempre indossate.
- Che non deve essere guidato nel buio.
- Che il dispositivo di frenatura diventi caldo durante l'uso continuo e non possa essere toccato dopo la frenata.

TECNICA DI GUIDA E DI FRENATA CORRETTA

- Guidare solo così velocemente da poter sempre frenare in sicurezza.
- Utilizzare lo scooter solo per la guida su superfici piane.
- Tenere entrambe le mani sul manubrio nei punti designati.
- Posizionare il piede sulla tavola e utilizzare l'altro piede per dare slancio.
- Utilizzare il piede con cui si dà slancio per usare il freno.
- Per frenare, premere il freno sulla ruota posteriore con il volano. Più si preme forte, più si frena.

MONTAGGIO

Insane² by fun pro ha un sistema di compressione HIC. Prima di tutto, familiarizzate con i componenti.

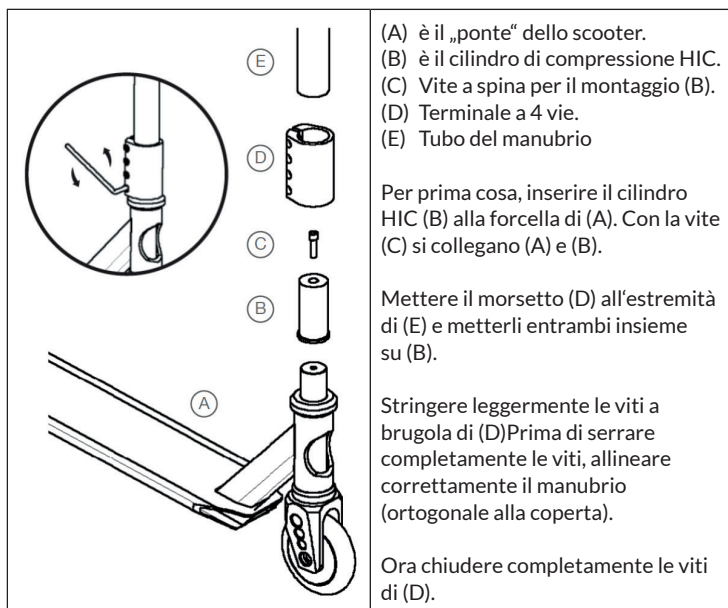

Verificare che tutti i componenti siano collegati correttamente. Per fare questo, prendere lo scooter per le estremità del manico e per il ponte e scuotere ciascuno di essi. Niente dovrebbe muoversi sul manubrio.

Dopo il montaggio, iniziare con lenti ed accurati giri di prova e serrare leggermente le viti di (d) dopo pochi minuti.

PRIME PROVE SU STRADA

- Esercitatevi in un'area chiusa dove non mettete in pericolo nessuno e non siete in pericolo voi stessi.
- Per un bambino: i primi tentativi di guida solo se accompagnato da un adulto.
- Accompagnare i giri di prova fino a quando non si è sicuri che il bambino può gestire lo scooter in modo sicuro.

Artistica

Uno scooter è spesso utilizzato anche per scopi artistici. Cerchiamo di preparare al meglio i nostri scooter per questo uso. Tuttavia, dobbiamo sottolineare che le attività artistiche come i salti o l'uso di un mezzo tubo escono dall'area della garanzia del prodotto e si svolgono a proprio rischio e pericolo.

MANUTENZIONE E CURA

- Utilizzare lo scooter solo con tempo asciutto.
- Non lasciare lo scooter all'aperto dopo l'uso.
- Controllare regolarmente la tenuta di tutti i collegamenti a vite.

**BERLIN
BRANDS
GROUP®**



KLARSTEIN



auna



blumfeldt

brunolie



sleepwise



CAPITAL SPORTS