



blumfeldt

Tacora Metal Tray

Kabelwanne

Cable Tray

Bandeja portacables

Chemin de câbles

Canalina per cavi

10039710 10039711



Sehr geehrter Kunde,

wir gratulieren Ihnen zum Erwerb Ihres Produktes. Lesen Sie die folgenden Hinweise sorgfältig durch und befolgen Sie diese, um möglichen Schäden vorzubeugen. Für Schäden, die durch Missachtung der Hinweise und unsachgemäßen Gebrauch entstehen, übernehmen wir keine Haftung. Scannen Sie den folgenden QR-Code, um Zugriff auf die aktuellste Bedienungsanleitung und weitere Informationen rund um das Produkt zu erhalten:

**Dear Customer,**

Congratulations on purchasing this product. Please read the following instructions carefully and follow them to prevent possible damages. We assume no liability for damage caused by disregard of the instructions and improper use. Scan the QR code to get access to the latest user manual and more product information.

**Estimado cliente,**

Le felicitamos por la adquisición de este producto. Lea atentamente las siguientes instrucciones y sígalas para evitar posibles daños. No asumimos ninguna responsabilidad por los daños causados por el incumplimiento de las instrucciones y el uso inadecuado. Escanee el siguiente código QR para obtener acceso a la última guía del usuario y más información sobre el producto.

**Chère cliente, cher client,**

Toutes nos félicitations pour l'acquisition de ce nouveau produit. Veuillez lire attentivement et respecter les instructions de ce mode d'emploi afin d'éviter d'éventuels dommages. Nous ne saurions être tenus pour responsables des dommages dus au non-respect des consignes et à la mauvaise utilisation. Scannez le QR-Code pour obtenir la dernière version du mode d'emploi et des informations supplémentaires concernant le produit.

**Gentile cliente,**

La ringraziamo per aver acquistato il prodotto. La preghiamo di leggere attentamente le seguenti istruzioni per l'uso e di seguirle per evitare possibili danni. Non ci assumiamo alcuna responsabilità per danni scaturiti da una mancata osservazione delle avvertenze di sicurezza e da un uso improprio del prodotto. Scansionare il codice QR seguente, per accedere al manuale d'uso più attuale e per ricevere informazioni sul prodotto.



INSTALLATION

Option A: Befestigung mit Schrauben / Option A: Install with screws

1

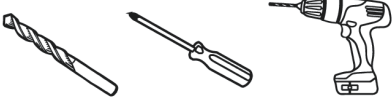

Verwenden Sie einen Akkubohrer mit einem Ø 3-mm-Bohrer und einem Kreuzschlitzschraubendreher und schon kann es losgehen. Bohren Sie Vorbohrungen, um Probleme bei der Installation zu vermeiden.

Grab your cordless drill with a Ø 3 mm drill bit and a Phillips head screwdriver and you are good to go. Drill pilot holes to prevent any issues with the installation.

2

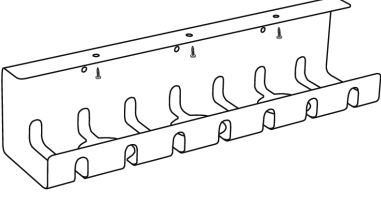

Montieren Sie die Kabelwanne mit den mitgelieferten Befestigungselementen.

Mount the tray using the provided fasteners.

3

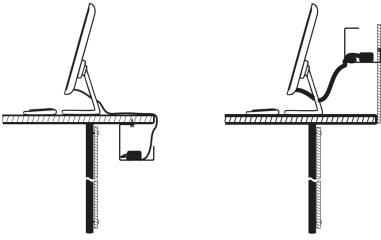

Installieren Sie die Kabelwanne an einer beliebigen vertikalen Fläche - an einem Schreibtischteiler oder direkt an der Wand (Dübel nicht im Lieferumfang enthalten!).

Install the cable tray on any vertical surface- desk divider screen or straight on the wall (drywall plugs not included!).

4

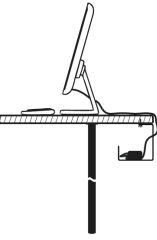

Die Kabelwanne kann je nach Art des Schreibtisches von vorne oder von hinten montiert werden. Verwenden Sie die Schablone an der Seite des Kartons, um die Vorbohrungen vorzunehmen.

The cable tray can be installed for front or rear access depending on your type of desk. Use the template on the side of the box to pre-drill the pilot holes.

**Option B: Befestigung mit doppelseitigen Klebeflächen /
Option B: Install with doublesided adhesives**

1

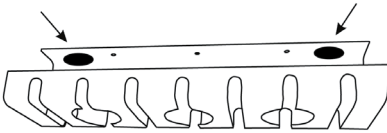

Suchen Sie die 2 roten doppelseitigen Klebeflächen im Inneren der Kabelwanne und entfernen Sie die Schutzfolie.

Locate the 2 red double-sided adhesives inside the tray and remove the protective film from them.

2

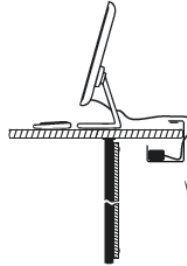

Reinigen Sie die Oberfläche Ihres Schreibtisches und bringen Sie die Kabelwanne mit den doppelseitigen Klebeflächen an.

Clean the surface of your desk and install the tray using the double-sided adhesives.

INSTALACIÓN / INSTALLATION

Opción A: atornillar / Option A : fixation avec vis

1

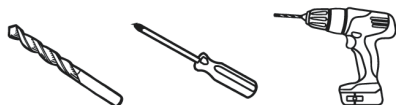

Utilice un taladro inalámbrico con una broca de 3 mm de diámetro y un destornillador de estrella. Taladre agujeros piloto para evitar problemas durante la instalación.

Utilisez une perceuse sans fil avec une mèche de \varnothing 3 mm et un tournevis cruciforme. Faites des pré-perçages pour éviter tout problème lors de l'installation.

2

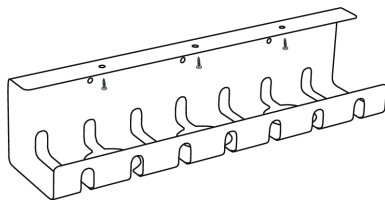

Monte la bandeja para cables con los elementos de sujeción suministrados.

Montez le chemin de câbles à l'aide des éléments de fixation fournis.

3

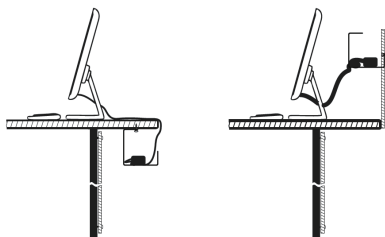

Instale la bandeja portacables en cualquier superficie vertical, como un tabique de la mesa o directamente en la pared (¡tacos no incluidos!).

Installez le chemin de câbles sur n'importe quelle surface verticale - sur une cloison de bureau ou directement sur le mur (chevilles non fournies !).

4

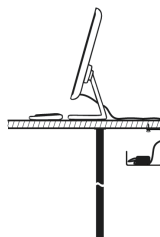

Puede fijar la bandeja por delante o por detrás según el tipo de escritorio. Utilice la plantilla del lateral del cartón para preperforar los agujeros.

Le chemin de câbles peut se fixer à l'avant ou à l'arrière, selon le type de bureau. Utilisez le gabarit sur le côté de l'emballage pour pré-percer les trous.

**Opción B: fijar con adhesivos de doble cara /
Option B : fixation avec des les surfaces adhésives double face**

1

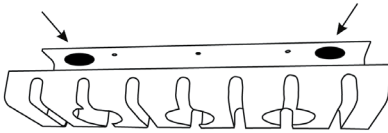

Localice las 2 almohadillas adhesivas rojas de doble cara en el interior de la bandeja portacables y retire la película protectora.

Repérez les 2 surfaces adhésives doubles-faces rouges à l'intérieur du chemin de câbles et retirez le film de protection.

2

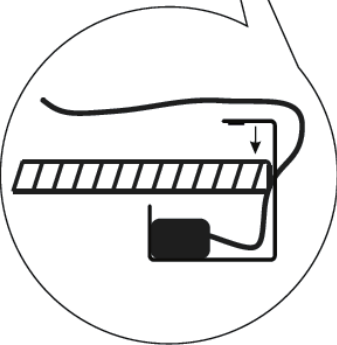
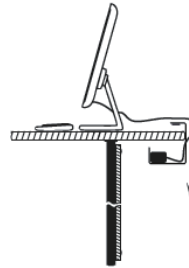

Limpe la superficie de su escritorio y fije la bandeja de cables con las almohadillas adhesivas de doble cara.

Nettoyez la surface de votre bureau et fixez le chemin de câbles à l'aide des surfaces adhésives double face.

INSTALLAZIONE

Opzione A: fissaggio con viti

1

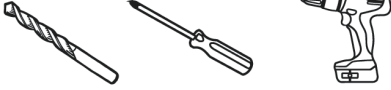

Utilizzare un trapano a batteria con una punta di \varnothing 3 mm e un cacciavite a croce. Praticare i fori in anticipo per evitare problemi durante l'installazione.

2

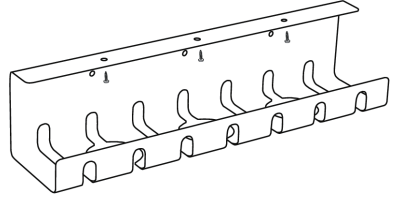

Montare la canalina per cavi con gli elementi di fissaggio in dotazione.

3

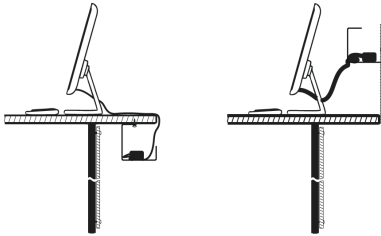

Installare la canalina su qualsiasi superficie verticale, su un divisorio della scrivania o direttamente sul muro (tasselli non inclusi!).

4

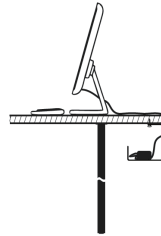

La canalina per cavi può essere fissata dal lato anteriore o posteriore, a seconda del tipo di scrivania. Usare la sagoma sul lato del cartone per praticare i fori.

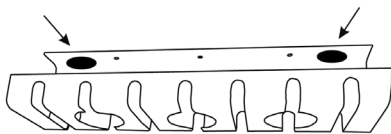
Opzione B: Fissaggio con fogli biadesivi**1**

Individuare i 2 fogli biadesivi rossi all'interno della canalina e rimuovere la pellicola protettiva.

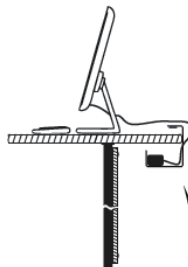
2

Pulire la superficie della scrivania e fissare il passacavi con i fogli biadesivi.

HERSTELLER

Producer | Fabricante | Fabricant | Produttore

Chal-Tec GmbH, Wallstraße 16, 10179 Berlin, Deutschland (Germany).

IMPORTEUR FÜR GROSSBRITANNIEN

Importer for Great Britain | Importador para Gran Bretaña | Importateur pour la Grande Bretagne | Importatore per la Gran Bretagna

Berlin Brands Group UK Ltd
PO Box 1145
Oxford, OX1 9UW
United Kingdom

