



CAPITAL SPORTS

BT-Armband
BT Wristband
Pulsera BT
Bracelet BT
Polsino BT

10039938

Sehr geehrter Kunde,

wir gratulieren Ihnen zum Erwerb Ihres Gerätes. Lesen Sie die folgenden Hinweise sorgfältig durch und befolgen Sie diese, um möglichen Schäden vorzubeugen. Für Schäden, die durch Missachtung der Hinweise und unsachgemäßen Gebrauch entstehen, übernehmen wir keine Haftung. Scannen Sie den QR-Code, um Zugriff auf die aktuellste Bedienungsanleitung und weitere Informationen rund um das Produkt zu erhalten.



KONFORMITÄTSERKLÄRUNG

**Hersteller:**

Chal-Tec GmbH, Wallstraße 16, 10179 Berlin,
Deutschland.

Importeur für Großbritannien:

Chal-Tec UK limited
Unit 6 Riverside Business Centre
Brighton Road
Shoreham-by-Sea
BN43 6RE
United Kingdom



English 9
Español 15
Français 21
Italiano 27

Die vollständige Konformitätserklärung des Herstellers
finden Sie unter folgendem Link:
<https://use.berlin/10039938>

SICHERHEITSHINWEISE

Dieses Produkt ist eines der Herzfrequenz-Messgeräte unseres Unternehmens, das die Echtzeit-Herzfrequenzdaten über BLE oder ANT+ an Herzfrequenz-Empfangsgeräte, Sport- und Gesundheits-Apps überträgt und Ihnen hilft, Ihre Trainingsintensität nach wissenschaftlichen Maßstäben zu kontrollieren. Diese Bedienungsanleitung dient der besseren Nutzung des Produkts. Bewahren Sie sie diese zum späteren Nachschlagen auf. (Dieses Produkt ist nur für sportliche Zwecke gedacht und ersetzt keine medizinische Beratung).

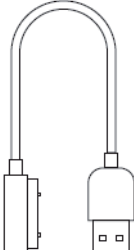
LIEFERUMFANG

		
Herzfrequenzarmband	Ladekabel	Bedienungsanleitung

TECHNISCHE DATEN

Maße (mm)	46,5 x 36 x 14
Gewicht	12,3 g
Leistung	90 mAH aufladbarer Lithiumakku
Batterielebensdauer	16 Stunden kontinuierliche Herzfrequenzmessung
Wasserresistenz	IP67
Betriebstemperatur	0 °C ~ 40 °C
Übertragung	ANT+, BLE

FUNKTION UND BEDIENUNG

Einschalten: Drücken Sie die Starttaste. Die LED-Leuchte blinkt so lange schnell blau auf, bis die Herzfrequenz gefunden wurde.

Ausschalten: Halten Sie die Starttaste gedrückt. Die LED-Leuchte blinkt rot auf, das Gerät vibriert und wird ausgeschaltet.

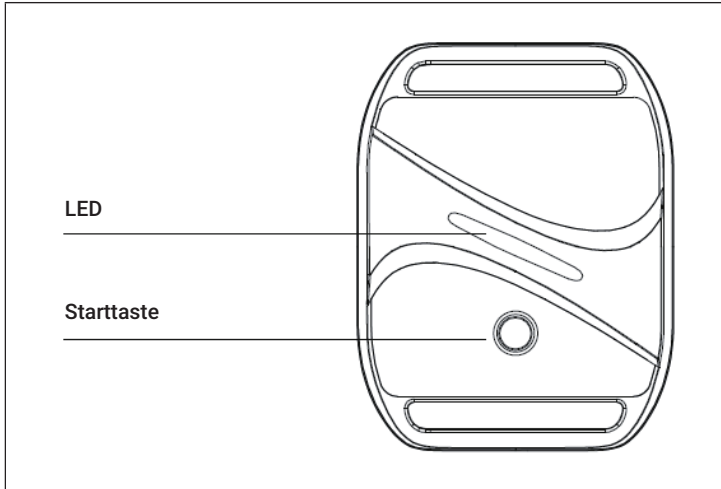

Herzfrequenzanzeige

* Maximale Herzfrequenz Rate (MHR) = 180 (werkseitig eingestellt)

Zone	Farbe	Bereich (werkseitig eingestellt)
Zone 1	Blau	Unter 60 % MHR
Zone 2	Grün	61 % ~ 70 % MHR
Zone 3	Gelb	71 % ~ 80 % MHR
Zone 4	Lila	81 % ~ 90 % MHR
Zone 5	Rot	über 91 % MHR

Herzfrequenzalarm: Sobald die Herzfrequenz den eingestellten Maximalwert übersteigt, vibriert der Sensor 3-mal kontinuierlich.

Stromversorgung

Alarm bei niedrigem Akkustand: Die LED-Leuchte blinkt abwechseln rot und grün auf und das Gerät vibriert einmal

Aufladen: Die LED blinkt während des Ladevorgangs grün auf. Sobald das Armband vollständig geladen ist, leuchtet die LED permanent grün auf.

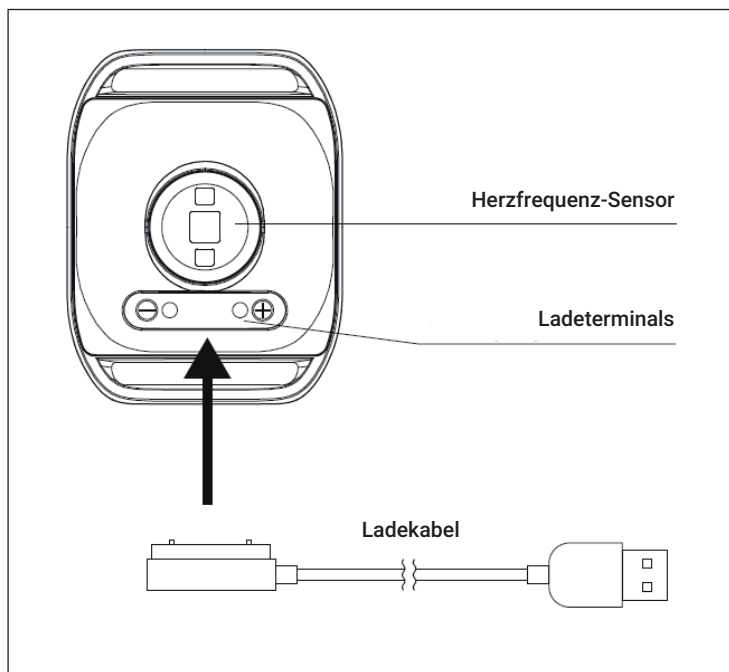

Tragen des Armbands

Tragen Sie das Armband im oberen Bereich des Unterarms. Der Sensor sollte sich an der Unterseite oder der Oberseite des Unterarms. Es sollte eng genug anliegen, damit es nicht am Unterarm verrutschen kann, aber nicht so eng sein, dass die Blutzufuhr eingeschränkt wird.

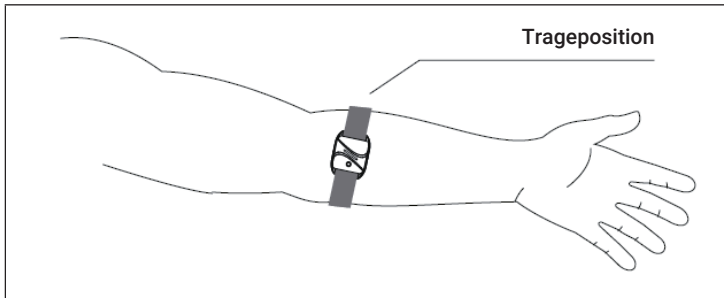

Erstes Einrichten der BLE Smart Fitness App

- 1 Aktivieren Sie BLE am mobilen Endgerät.
- 2 Öffnen Sie in der BLE Smart Fitness App die Sensoreinstellung.
- 3 Verbinden Sie die App mit dem Armband, indem Sie dieses einschalten.

Erstes Einrichten von BLE Smart Geräten

(Sportuhren, Fitnessausrüstung und GYM Team Training Systemen)

- 1 Wählen Sie im Geräteeinstellungsmenü „Add HR sensor“ aus.
- 2 Verbinden Sie das Gerät mit dem Armband, indem Sie dieses einschalten.

Kompatible Apps

Endomondo, Wahoo, Runtastic, UA Run, Zwift etc.

Kompatible Modelle

- iOS 9.0 Version und höher, iPhone 5S und höher
- Alle BT 4.0 fähigen Androidgeräte der Version 4.3 und höher

HINWEISE ZUR ENTSORGUNG



Wenn es in Ihrem Land eine gesetzliche Regelung zur Entsorgung von elektrischen und elektronischen Geräten gibt, weist dieses Symbol auf dem Produkt oder auf der Verpackung darauf hin, dass dieses Produkt nicht im Hausmüll entsorgt werden darf. Stattdessen muss es zu einer Sammelstelle für das Recycling von elektrischen und elektronischen Geräten gebracht werden. Durch regelkonforme Entsorgung schützen Sie die Umwelt und die Gesundheit Ihrer Mitmenschen vor negativen Konsequenzen. Informationen zum Recycling und zur Entsorgung dieses Produkts, erhalten Sie von Ihrer örtlichen Verwaltung oder Ihrem Hausmüllentsorgungsdienst.

Dieses Produkt enthält Batterien. Wenn es in Ihrem Land eine gesetzliche Regelung zur Entsorgung von Batterien gibt, dürfen die Batterien nicht im Hausmüll entsorgt werden. Informieren Sie sich über die örtlichen Bestimmungen zur Entsorgung von Batterien. Durch regelkonforme Entsorgung schützen Sie die Umwelt und die Gesundheit Ihrer Mitmenschen vor negativen Konsequenzen.

Dear Customer,

Congratulations on purchasing this device. Please read the following instructions carefully and follow them to prevent possible damages. We assume no liability for damage caused by disregard of the instructions and improper use. Scan the QR code to get access to the latest user manual and more product information.



DECLARATION OF CONFORMITY



Manufacturer:

Chal-Tec GmbH, Wallstrasse 16, 10179 Berlin,
Germany.

Importer for Great Britain:



Chal-Tec UK limited
Unit 6 Riverside Business Centre
Brighton Road
Shoreham-by-Sea
BN43 6RE
United Kingdom

The complete declaration of conformity of the
manufacturer can be found at the following link:
<https://use.berlin/10039938>

SAFETY INSTRUCTIONS

This product is one of our company's heart rate monitors, which transmits the real-time heart rate data to heart rate receiving devices, sports and health apps via BLE or ANT+, and helps you control your exercise intensity according to scientific standards. This instruction manual is for better use of the product. Keep it for future reference. (This product is intended for athletic use only and is not a substitute for medical advice).

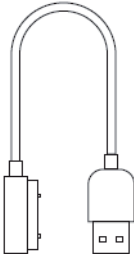
SCOPE OF DELIVERY

		
Heart rate wristband	Charging cable	Instruction manual

TECHNICAL DATA

Dimensions (mm)	46.5 x 36 x 14
Weight	12,3 g
Power	90 mAH rechargeable lithium battery
Battery life	16 hours continuous heart rate measurement
Water resistance	IP67
Operating temperature	0 °C ~ 40 °C
Transmission	ANT+, BLE

FUNCTION AND OPERATION

Switching on: Press the start button. The LED light will flash blue rapidly until the heart rate is found.

Switching off: Press and hold the start button. The LED light flashes red, the device vibrates and turns off.

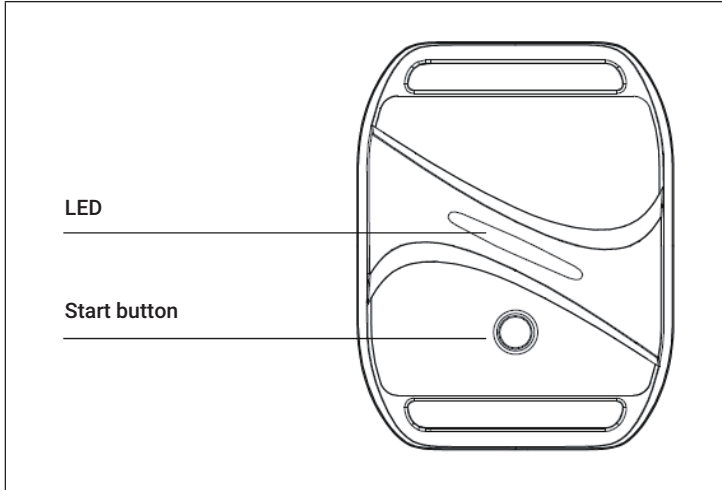

Heart Rate Display

* Maximum heart rate rate (MHR) = 180 (factory set).

Zone	Color	Range (factory set)
Zone 1	Blue	Below 60 % MHR
Zone 2	Green	61 % ~ 70 % MHR
Zone 3	Yellow	71 % ~ 80 % MHR
Zone 4	Purple	81 % ~ 90 % MHR
Zone 5	Red	Above 91 % MHR

Heart rate alarm: As soon as the heart rate exceeds the set maximum value, the sensor vibrates 3 times continuously.

Power supply

Low battery alarm: LED light flashes red and green alternately and the device vibrates once

Charging: The LED flashes green while charging. Once the wristband is fully charged, the LED will turn solid green.

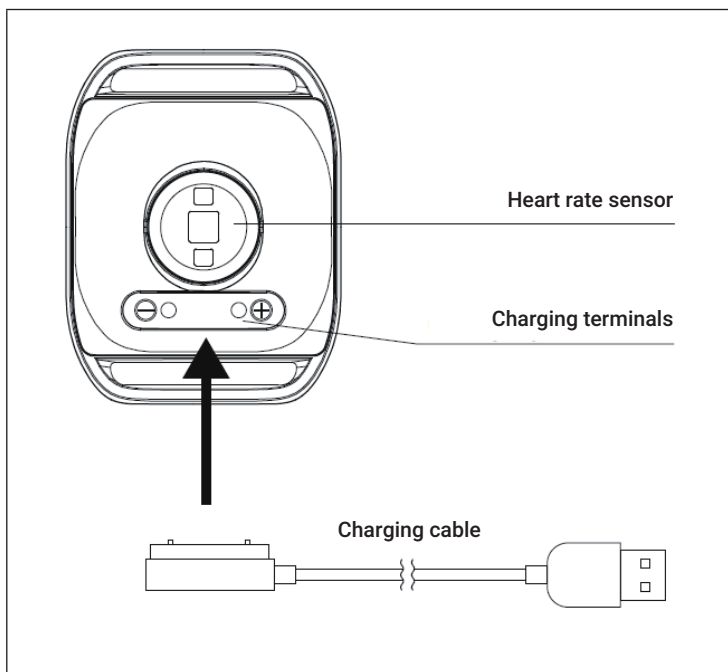

Wearing the wristband

Wear the wristband on the upper part of the forearm. The sensor should be on the bottom or top of the forearm. It should be tight enough to not slip on the forearm, but not so tight as to restrict blood flow.

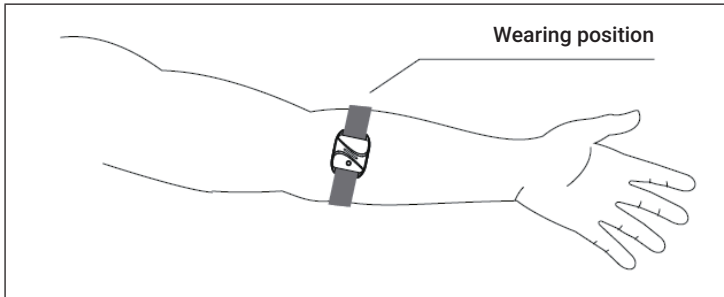

Initial setup of the BLE Smart Fitness app.

- 1 Enable BLE on the mobile device.
- 2 In the BLE Smart Fitness app, open the sensor setting.
- 3 Connect the app to the wristband by turning it on.

Initial setup of BLE smart devices

(Sports watches, fitness equipment and GYM Team Training systems).

- 1 Select „Add HR sensor“ from the device settings menu.
- 2 Connect the device to the wristband by turning it on.

Compatible apps

Endomondo, Wahoo, Runtastic, UA Run, Zwift, etc.

Compatible models

- iOS 9.0 version and above, iPhone 5S and above.
- All BT 4.0 enabled Android devices version 4.3 and above

DISPOSAL CONSIDERATIONS



If there is a legal regulation for the disposal of electrical and electronic devices in your country, this symbol on the product or on the packaging indicates that this product must not be disposed of with household waste. Instead, it must be taken to a collection point for the recycling of electrical and electronic equipment. By disposing of it in accordance with the rules, you are protecting the environment and the health of your fellow human beings from negative consequences. For information about the recycling and disposal of this product, please contact your local authority or your household waste disposal service.

This product contains batteries. If there is a legal regulation for the disposal of batteries in your country, the batteries must not be disposed of with household waste. Find out about local regulations for disposing of batteries. By disposing of them in accordance with the rules, you are protecting the environment and the health of your fellow human beings from negative consequences.

Estimado cliente:

Le felicitamos por la adquisición de este producto. Lea atentamente el siguiente manual y siga cuidadosamente las instrucciones de uso con el fin de evitar posibles daños. La empresa no se hace responsable por los daños causados por el incumplimiento de las instrucciones y el uso indebido. Escanee el siguiente código QR para acceder al último manual de usuario y a más información sobre el producto.



DECLARACIÓN DE CONFORMIDAD

**IMPORTADOR:**

Chal-Tec GmbH, Wallstraße 16, 10179 Berlín, Alemania.

Importador para el Reino Unido:

Chal-Tec UK limited.
Unit 6 Riverside Business Centre
Brighton Road
Shoreham-by-Sea
BN43 6RE
Reino Unido



Puede encontrar la declaración de conformidad completa del fabricante en el siguiente enlace:

<https://use.berlin/10039938>

INDICACIONES DE SEGURIDAD

Este producto es uno de los pulsómetros de nuestra empresa que transmite los datos de la frecuencia cardíaca en tiempo real a través de BLE o ANT+ a dispositivos receptores de frecuencia cardíaca y a otras aplicaciones deportivas y de salud, ayudándole a controlar la intensidad del ejercicio según los estándares científicos. Estas instrucciones de uso están destinadas a optimizar el uso del producto. Conserve las instrucciones para posteriores consultas. (Este producto es sólo para fines deportivos y no sustituye el asesoramiento médico).

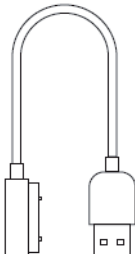
CONTENIDO DEL ENVÍO

		
Pulsera de frecuencia cardíaca	Cable de carga	Manual de instrucciones

DATOS TÉCNICOS

Dimensiones (mm)	46,5 x 36 x 14
Peso	12,3 g
Potencia	Batería de litio recargable de 90 mAH
Duración de la batería	16 horas de medición continua de la frecuencia cardíaca
Resistencia al agua	IP67
Temperatura de funcionamiento	0 °C ~ 40 °C
Transmisión	ANT+, BLE

FUNCIONAMIENTO Y MANEJO

Encender: pulse el botón de inicio. La luz LED parpadeará en azul rápidamente hasta que se detecte la frecuencia cardíaca.

Apagar: mantenga pulsado el botón de inicio. La luz LED parpadea en rojo, el aparato vibra y se apaga.

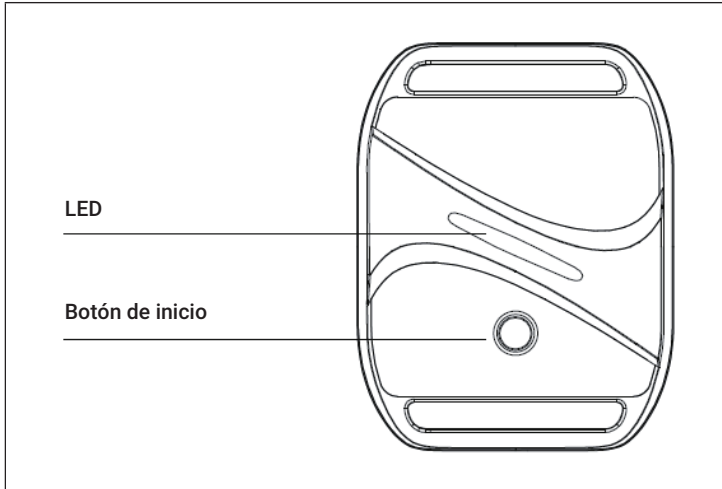

Visualización de la frecuencia cardíaca

* Frecuencia cardíaca máxima (MHR) = 180 (ajustado de fábrica)

Zona	Color	Rango (ajustado de fábrica)
Zona 1	Azul	Por debajo del 60 % de la MHR
Zona 2	Verde	61 % ~ 70 % de la MHR
Zona 3	Amarillo	71 % ~ 80 % de la MHR
Zona 4	Violeta	81 % ~ 90 % de la MHR
Zona 5	Rojo	más del 91 % de la MHR

Alarma de frecuencia cardíaca: en cuanto la frecuencia cardíaca supere el valor máximo establecido, el sensor vibra 3 veces de forma continua.

Suministro eléctrico

Alarma de batería baja: la luz LED parpadea de manera alterna en rojo y verde y el aparato vibra una vez

Carga: el LED parpadea en verde durante la carga. En cuanto la pulsera esté completamente cargada, el LED se ilumina permanentemente en verde.

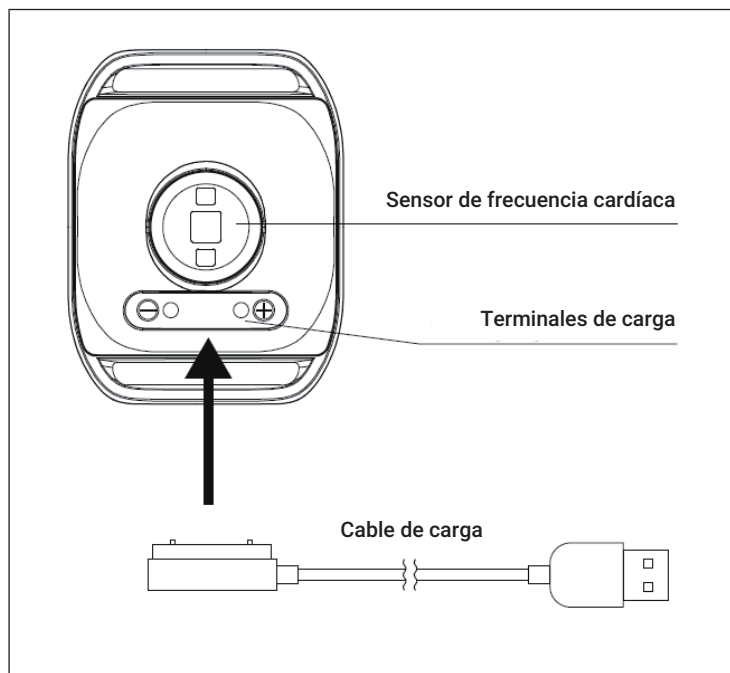

Cómo colocarse la pulsera

Lleve la pulsera en la parte superior del antebrazo. El sensor debe estar en la parte inferior o superior del antebrazo. Debe estar lo suficientemente apretada para que no pueda deslizarse por el antebrazo, pero no tan apretada como para limitar la circulación de sangre.

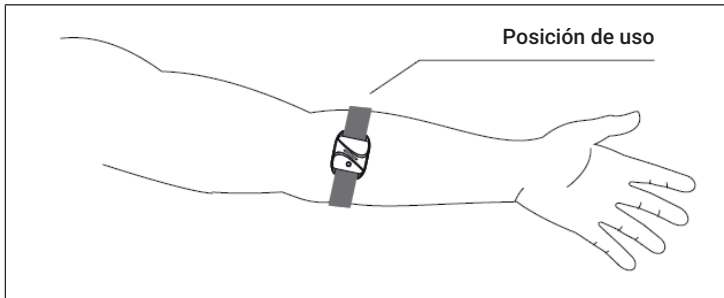

Configurar la aplicación BLE Smart Fitness por primera vez

- 1 Active BLE en el dispositivo móvil.
- 2 Abra la configuración del sensor en la aplicación BLE Smart Fitness.
- 3 Conecte la aplicación a la pulsera encendiendo esta última.

Cómo configurar los dispositivos inteligentes BLE por primera vez

(Relojes deportivos, equipos de fitness y sistemas de entrenamiento en equipo GYM)

- 1 Seleccione "Add HR Sensor" en el menú de configuración de la unidad.
- 2 Conecte el aparato a la pulsera encendiendo esta última.

Aplicaciones compatibles

Endomondo, Wahoo, Runtastic, UA Run, Zwift, etc.

Modelos compatibles

- versión iOS 9.0 y superior, iPhone 5S y superior
- Todos los dispositivos Android compatibles con BT 4.0 de la versión 4.3 y superior

INDICACIONES SOBRE LA RETIRADA DEL APARATO



Si en su país existe una disposición legal relativa a la eliminación de aparatos eléctricos y electrónicos, este símbolo estampado en el producto o en el embalaje advierte de que no debe eliminarse como residuo doméstico. En lugar de ello, debe depositarse en un punto de recogida de reciclaje de aparatos eléctricos y electrónicos. Una retirada de aparatos conforme a las leyes contribuye a proteger el medio ambiente y a las personas a su alrededor frente a posibles consecuencias perjudiciales para la salud. Para obtener información más detallada sobre el reciclaje de este producto, póngase en contacto con su ayuntamiento o con el servicio de eliminación de residuos domésticos.

Este producto contiene baterías. Si en su país existe una normativa para la eliminación de baterías, estas no deben ser arrojadas al cubo de la basura común. Infórmese sobre la legislación de su país que regula la retirada y eliminación de las pilas y baterías. Al eliminar los residuos de acuerdo con las normas, proteges el medio ambiente y la salud de tus semejantes de las consecuencias negativas.

Cher client, chère cliente,

Toutes nos félicitations pour l'acquisition de ce nouvel appareil. Lisez attentivement les indications suivantes et suivez-les pour éviter d'éventuels dommages. Nous ne saurions être tenus pour responsables des dommages dus au non-respect des consignes et à la mauvaise utilisation de l'appareil. Scannez le QR-Code pour obtenir la dernière version du mode d'emploi ainsi que d'autres informations concernant le produit



DÉCLARATION DE CONFORMITÉ



Fabricant :

Chal-Tec GmbH, Wallstraße 16, 10179 Berlin,
Allemagne.

Importateur pour la Grande Bretagne :

Chal-Tec UK limited
Unit 6 Riverside Business Centre
Brighton Road
Shoreham-by-Sea
BN43 6RE
Royaume Uni



La déclaration complète de conformité du fabricant est accessible par le lien suivant :

<https://use.berlin/10039938>

CONSIGNES DE SÉCURITÉ

Ce produit est l'un des moniteurs de fréquence cardiaque de notre société qui transmet les données de fréquence cardiaque en temps réel par BLE ou ANT+ aux appareils de réception de fréquence cardiaque, aux applications de sport et de santé, vous aidant à contrôler l'intensité de votre exercice selon les normes scientifiques. Ce mode d'emploi est destiné à améliorer l'utilisation du produit. Conservez le mode d'emploi pour vous y référer ultérieurement. (Ce produit est destiné à des fins sportives uniquement et ne remplace pas un avis médical).

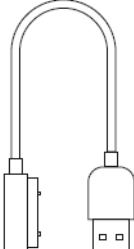
CONTENU DE L'EMBALLAGE

		
Bracelet de fréquence cardiaque	Câble de chargement	Mode d'emploi

FICHE TECHNIQUE

Dimensions (mm)	46,5 x 36 x 14
Poids	12,3 g
Puissance	Batterie rechargeable au lithium de 90 mAH
Autonomie de la batterie	16 heures de mesure continue de la fréquence cardiaque
Résistance à l'eau	IP67
Température de fonctionnement	0 °C ~ 40 °C
Transmission	ANT+, BLE

FUNCTION ET UTILISATION

Pour allumer : appuyez sur la touche Start. Le voyant LED clignote rapidement en bleu jusqu'à trouver la fréquence cardiaque.

Éteindre : Appuyez sur la touche Start et maintenez-la. Le voyant LED clignote en rouge, l'appareil vibre et s'éteint.

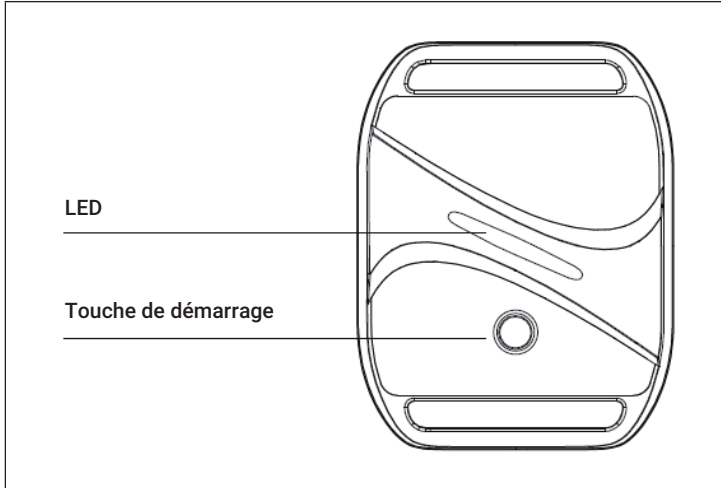

Affichage de la fréquence cardiaque

* Fréquence cardiaque maximale (FCM) = 180 (réglage d'usine)

Zone	Couleur	Plage (réglage par défaut)
Zone 1	Bleu	Moins de 60 % de la FCM
Zone 2	Vert	61 % ~ 70 % MHR
Zone 3	Jaune	71 % ~ 80 % MHR
Zone 4	Violet	81 % ~ 90 % MHR
Zone 5	Rouge	plus de 91 % de la FCM

Alarme de fréquence cardiaque : dès que la fréquence cardiaque dépasse la valeur maximale définie, le capteur vibre 3 fois en continu.

Alimentation

Alarme de batterie faible : le voyant LED clignote alternativement en rouge et en vert et l'appareil vibre une fois

Chargement : La LED clignote en vert pendant la charge. Dès que le bracelet est entièrement chargé, le voyant s'allume en vert permanent.

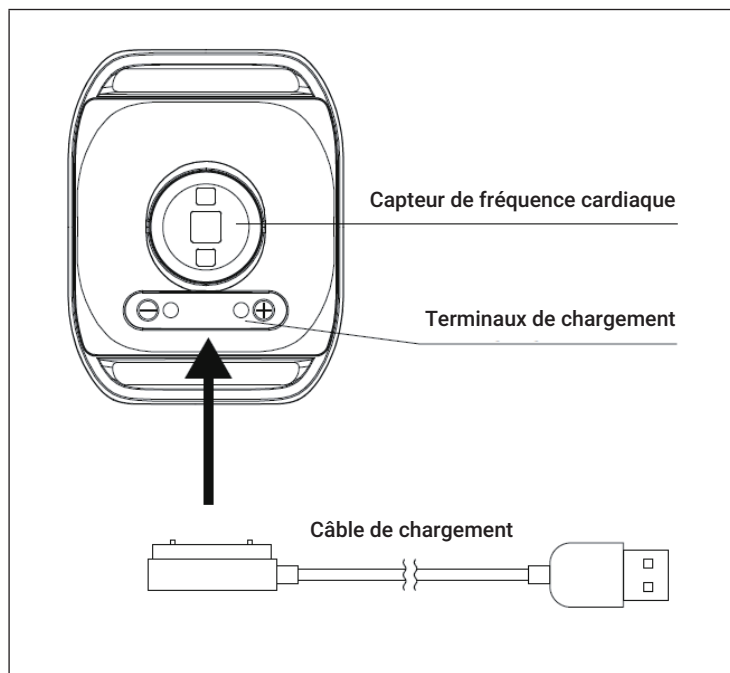

Porter le bracelet

Portez le bracelet sur la partie supérieure de l'avant-bras. Le capteur doit se trouver sur la face inférieure ou supérieure de l'avant-bras. Il doit être suffisamment serré pour ne pas glisser sur l'avant-bras, mais pas au point de restreindre l'apport sanguin.

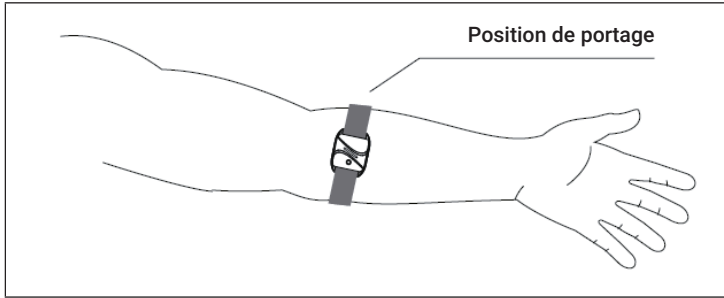

Première configuration de l'application BLE Smart Fitness

- 1 Activez la technologie BLE sur l'appareil mobile.
- 2 Ouvrez le paramètre du capteur dans l'application BLE Smart Fitness.
- 3 Connectez l'application au bracelet en l'allumant.

Première configuration des appareils intelligents BLE

(Montres de sport, équipements de fitness et systèmes d'entraînement d'équipe GYM Team)

- 1 Sélectionnez « Ajouter un capteur RH » dans le menu des paramètres de l'appareil.
- 2 Connectez l'appareil au bracelet en allumant ce dernier.

Applications compatibles

Endomondo, Wahoo, Runtastic, UA Run, Zwift, etc.

Modèles compatibles

- version iOS 9.0 et supérieure, iPhone 5S et supérieur
- Tous les appareils Android compatibles BT 4.0 de la version 4.3 ou supérieure

INFORMATIONS SUR LE RECYCLAGE



Si la mise en rebut des appareils électriques et électroniques est réglementée dans votre pays, ce symbole sur le produit ou sur l'emballage indique qu'il ne doit pas être éliminé avec les ordures ménagères. Vous devez l'acheminer vers un point de collecte pour le recyclage des appareils électriques et électroniques. En respectant des règles de recyclage, vous protégez l'environnement et la santé de vos semblables des conséquences négatives. Pour plus d'informations sur le recyclage et l'élimination de ce produit, contactez votre autorité locale ou votre service d'élimination des déchets ménagers.

Ce produit contient des piles. S'il existe une réglementation légale pour l'élimination des piles dans votre pays, ne les jetez pas avec les ordures ménagères. Renseignez-vous sur les réglementations locales concernant la mise au rebut des piles. En respectant des règles de recyclage, vous protégez l'environnement et la santé de vos semblables des conséquences négatives.

Gentile cliente,

la ringraziamo per l'acquisto del dispositivo. La preghiamo di leggere attentamente le seguenti istruzioni per l'uso e di seguirle per evitare possibili danni. Non ci assumiamo alcuna responsabilità per danni scaturiti da una mancata osservanza delle avvertenze di sicurezza e da un uso improprio del dispositivo. Scansionare il codice QR seguente per accedere al manuale d'uso più attuale e per ricevere informazioni sul prodotto.



DICHIARAZIONE DI CONFORMITÀ



Produttore:

Chal-Tec GmbH, Wallstraße 16, 10179 Berlino,
Germania.

Importatore per la Gran Bretagna:



Chal-Tec UK limited
Unit 6 Riverside Business Centre
Brighton Road
Shoreham-by-Sea
BN43 6RE
Regno Unito

La dichiarazione di conformità completa del produttore è disponibile al seguente link:
<https://use.berlin/10039938>

AVVERTENZE DI SICUREZZA

Questo prodotto è uno dei cardiofrequenzimetri della nostra azienda che trasmette i dati della frequenza cardiaca in tempo reale via BLE o ANT+ ai dispositivi di ricezione e alle app di sport e salute, aiutando a controllare l'intensità dell'allenamento secondo standard scientifici. Questo manuale ha lo scopo di migliorare l'uso del prodotto. Conservare il manuale per future consultazioni. (Questo prodotto è adatto solo per scopi sportivi e non sostituisce il consiglio medico).

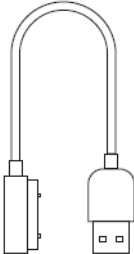
VOLUME DI CONSEGNA

		
Bracciale cardiofrequenzimetro	Cavo di carica	Manuale d'uso

DATI TECNICI

Dimensioni (mm)	46,5 x 36 x 14
Peso	12,3 g
Potenza	Batteria al litio ricaricabile da 90 mAH
Durata della batteria	16 ore di misurazione continua della frequenza cardiaca
Resistenza all'acqua	IP67
Temperatura operativa	0 °C ~ 40 °C
Trasmissione	ANT+, BLE

FUNZIONI E UTILIZZO

Accensione: premere il tasto Start. La luce LED lampeggia rapidamente in blu fino a quando la frequenza cardiaca viene trovata.

Spegnimento: tenere premuto il pulsante Start. La luce LED lampeggia in rosso, il dispositivo vibra e si spegne.

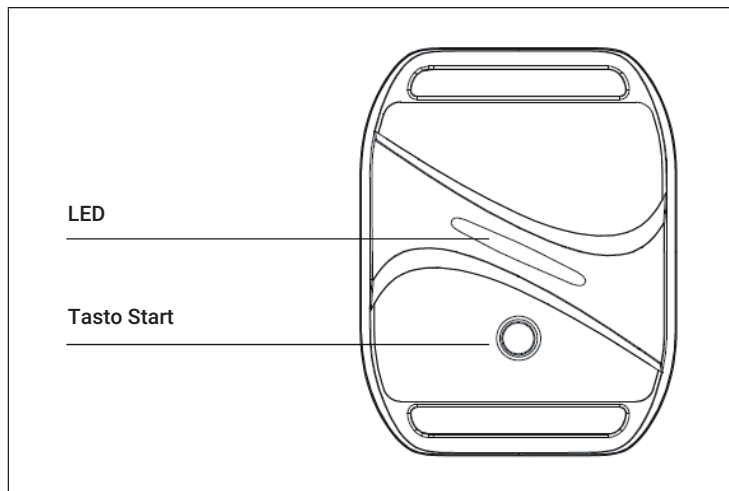

Visualizzazione della frequenza cardiaca

* Frequenza cardiaca massima (MHR) = 180 (impostazione di fabbrica)

Zona	Colore	Intervallo (impostato in fabbrica)
Zona 1	Blu	Sotto il 60 % MHR
Zona 2	Verde	61 % ~ 70 % MHR
Zona 3	Giallo	71 % ~ 80 % MHR
Zona 4	Viola	81 % ~ 90 % MHR
Zona 5	Rosso	oltre il 91% MHR

Allarme della frequenza cardiaca: non appena la frequenza cardiaca supera il valore massimo impostato, il sensore vibra 3 volte continuamente.

Alimentazione

Allarme in caso di batteria scarica: il LED lampeggia alternativamente in rosso e verde e il dispositivo vibra una volta

Carica: il LED lampeggia in verde durante la carica. Non appena il bracciale è completamente carico, il LED resta illuminato di verde.

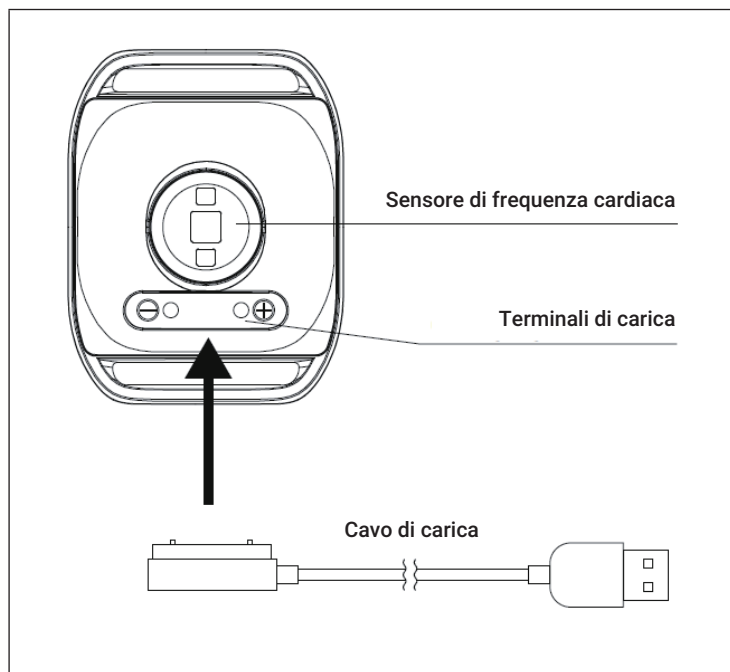

Indossare il braccialetto

Indossare il braccialetto sulla parte superiore dell'avambraccio. Il sensore dovrebbe essere sulla parte inferiore o superiore dell'avambraccio. Deve essere abbastanza stretto da non scivolare sull'avambraccio, ma non così stretto da limitare l'afflusso di sangue.

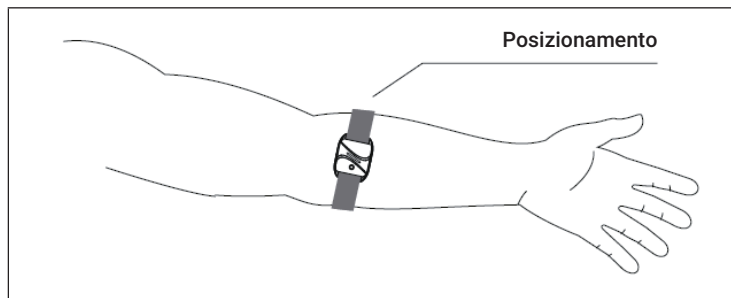

Impostare l'app BLE Smart Fitness per la prima volta

- 1 Attivare BLE sul dispositivo mobile.
- 2 Aprire l'impostazione del sensore nell'app BLE Smart Fitness.
- 3 Collegare l'app al braccialetto accendendolo.

Impostare i dispositivi smart BLE per la prima volta

(orologi sportivi, attrezzature per il fitness e sistemi GYM Team Training)

- 1 Selezionare "Add HR sensor" nel menu delle impostazioni del dispositivo.
- 2 Collegare il dispositivo al braccialetto accendendolo.

App compatibili

Endomondo, Wahoo, Runtastic, UA Run, Zwift, ecc.

Modelli compatibili

- iOS versione 9.0 e successiva, iPhone 5S e successivo
- Tutti i dispositivi Android compatibili con BT 4.0 della versione 4.3 e successiva

AVVISO DI SMALTIMENTO



Se nel vostro Paese sono vigenti regolamenti legislativi relativi allo smaltimento di dispositivi elettrici ed elettronici, questo simbolo sul prodotto o sull'imballaggio indica che non è consentito smaltire questo prodotto nei rifiuti casalinghi. Il dispositivo deve invece essere portato in un centro di raccolta per il riciclaggio di apparecchi elettrici ed elettronici. Lo smaltimento conforme tutela l'ambiente e salvaguarda la salute del prossimo da conseguenze negative. Informazioni riguardanti il riciclaggio e lo smaltimento di questo prodotto sono disponibili presso l'amministrazione locale o il servizio di smaltimento dei rifiuti.

Questo prodotto contiene batterie. Se nel vostro Paese sono presenti regolamenti legislativi per lo smaltimento di batterie, queste non possono essere smaltite nei rifiuti casalinghi. Informarsi in relazione alle normative locali sullo smaltimento di batterie. Lo smaltimento conforme tutela l'ambiente e salvaguarda la salute del prossimo da conseguenze negative.

