



TT-Play Prime

Plattenspieler
Record Player

10040093 10040094

auna

www.auna-multimedia.com

Sehr geehrter Kunde,

wir gratulieren Ihnen zum Erwerb Ihres Gerätes. Lesen Sie die folgenden Hinweise sorgfältig durch und befolgen Sie diese, um möglichen Schäden vorzubeugen. Für Schäden, die durch Missachtung der Hinweise und unsachgemäßen Gebrauch entstehen, übernehmen wir keine Haftung. Scannen Sie den folgenden QR-Code, um Zugriff auf die aktuellste Bedienungsanleitung und weitere Informationen rund um das Produkt zu erhalten.



INHALT

Technische Daten	3
Sicherheitshinweise	4
Geräteübersicht	6
Bedienung	7
Einstellung des Tonarm-Balance-gewichts für den Auflagedruck	10
Spezielle Entsorgungshinweise für Verbraucher in Deutschland	11
Hinweise zur Entsorgung	13
Konformitätserklärung	13

TECHNISCHE DATEN

Artikelnummer	10040093, 10040094
Stromversorgung	230 V~ 50/60 Hz
RMS-Leistung	2x15 W RMS
BT-Spezifikationen	
BT-Version	5.0
Frequenzband	2402–2480 MHz
Max. Sendeleistung	<20 dBm
Abspielgeschwindigkeiten	33 1/3 / 45

SICHERHEITSHINWEISE

- Lesen Sie die Anleitung. Alle Anwendungshinweise müssen vor der Verwendung des Geräts gelesen werden.
- Bewahren Sie die Bedienungsanleitung für den späteren Gebrauch auf.
- Die Richtlinien für Aufmerksamkeit, Verwendung und Sicherheit müssen eingehalten werden.
- Das Gerät darf nicht in der Nähe von Wasser verwendet oder mit Feuchtigkeit in Berührung gebracht werden.
- Stellen Sie sicher, dass keine Flüssigkeit über die Geräte- und Geräteöffnungen gelangt.
- Bewegen Sie das Gerät vorsichtig, vermeiden Sie Stöße.
- Blockieren Sie nicht den Ausfall der Geräteausgänge.
- Stellen Sie das Gerät nicht in der Nähe einer Wärmequelle (z. B. Heizkörper) auf. Setzen Sie es nicht der Sonne aus.
- Schließen Sie das Gerät wie in dieser Bedienungsanleitung angegeben an.
- Dieses Gerät hat eine Verbindung mit einem Überlastschutz. Der Austausch sollte nur von einem erfahrenen Techniker oder dem Gerätehersteller durchgeführt werden.
- Zur Reinigung des Gerätes beachten Sie bitte die Empfehlungen des Hinweises.
- Das Netzkabel sollte abgezogen werden, wenn Sie es über einen längeren Zeitraum nicht benutzen.
- Das Gerät ist von einer qualifizierten Person zu reparieren, wenn:
 - a. das Netzkabel beschädigt ist.
 - b. Gegenstände in das Gerät gefallen sind oder eine Flüssigkeit in das Gerät eingedrungen ist,.
 - c. Das Gerät war dem Regen ausgesetzt.
 - d. Das Gerät funktioniert nicht korrekt ohne nennenswerte äußere Veränderungen
 - e. Das Gerät ist defekt.
- Der Benutzer darf nicht versuchen, das Gerät über das hinaus zu warten, was in dieser Informationsform beschrieben ist.
- Das Gerät darf keinen Tropfen oder Spritzern ausgesetzt sein und es dürfen keine mit Flüssigkeiten gefüllten Gegenstände, wie z. B. Vasen, auf das Gerät gestellt werden.
- Um die Stromzufuhr vollständig zu trennen, muss der Netzstecker des Gerätes vom Netz getrennt werden, da die Trennvorrichtungen der Netzstecker des Gerätes sind.
- Der Netzstecker des Geräts darf nicht verstopft sein ODER sollte bei

- bestimmungsgemäßer Verwendung leicht zugänglich sein.
- Die Batterie darf keiner übermäßigen Hitze wie Sonne, Feuer oder dergleichen ausgesetzt werden.
- Übermäßiger Schalldruck von Ohrhörern und Kopfhörern kann zu Hörverlust führen.
- Halten Sie Mindestabstand (8 cm) um das Gerät herum für ausreichende Belüftung ein.
- Die Belüftung darf nicht dadurch behindert werden, dass die Belüftungsöffnung mit Gegenständen wie Zeitungen, Tischdecken, Vorhängen usw. abgedeckt wird.
- Es dürfen keine offenen Flammen wie z. B. brennende Kerzen auf das Gerät gestellt werden;
- Auf die Umweltaspekte der Batterieentsorgung ist zu achten.
- Das Gerät muss in in gemäßigten Klimazonen eingesetzt werden.
- Explosionsgefahr durch unsachgemäßen Batteriewechsel.
- Batterien nur durch den gleichen oder gleichwertigen Typ ersetzen.
- Der Hauptstecker muss leicht zugänglich bleiben.
- Die Belüftung darf nicht dadurch behindert werden, dass die Belüftungsöffnung mit Gegenständen wie Zeitungen, Tischdecken, Vorhängen usw. abgedeckt wird.
- Es dürfen keine offenen Flammen wie z. B. brennende Kerzen auf das Gerät gestellt werden.
- Auf die Umweltaspekte der Batterieentsorgung ist zu achten.
- Das Gerät eignet sich für den Einsatz in gemäßigten Klimazonen.
- Explosionsgefahr durch unsachgemäßen Batteriewechsel. Nur durch den gleichen oder gleichwertigen Typ ersetzen.
- Der Netzstecker muss leicht zugänglich bleiben.

GERÄTEÜBERSICHT

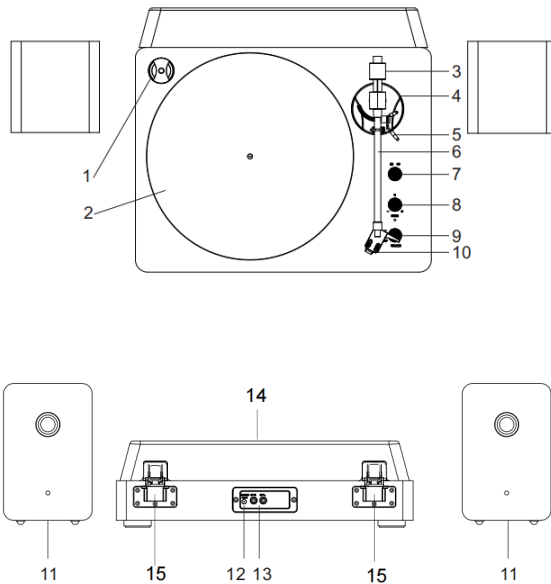

- 1 Puck (Adapter für 45er-Schallplatten)
- 2 Plattenteller
- 3 Tonarm-Balancegewicht
- 4 Tonarmstütze
- 5 Tonarmhebel
- 6 Tonarm
- 7 33/45 U/min Wahlschalter
- 8 Höhenregler
- 9 Ein/Aus-Schalter
- Lautstärkereglern
BT-Schalter
- 10 Nadel
- 11 Stereo-Lautsprecher
- 12 Stromanschluss
- 13 Lautsprecheranschluss
- 14 Staubabdeckung
- 15 Scharnier

BEDIENUNG

Entpacken

1. Nehmen Sie das Gerät vorsichtig aus der Verpackung und nehmen Sie es aus dem Plastikbeutel.
2. Entfernen Sie die schwarze Banderole, indem Sie sie aufdrehen und vorsichtig unter dem Tonarm herausschieben.
3. Entfernen Sie die weiße Nadelschutzabdeckung, indem Sie sie vorsichtig zur Vorderseite des Geräts ziehen.



Zusammenbau des Plattenspielers

1. Zentrieren Sie die Keramikwelle des Vertikallagers sehr vorsichtig mit der vertikalen Lageröffnung an der Unterseite des Plattentellers. Senken Sie den Plattenteller auf die Keramikwelle ab, wobei der Plattenteller parallel zur Oberseite des Plattentellers gehalten werden muss.
2. Halten Sie den Riemen am Umfang des Plattentellers an einer der vertikalen Lageröffnungen fest und legen Sie den Riemen dann auf die Riemenscheibe des Motors.
3. Legen Sie die Gleitmatte auf den Plattenteller und richten Sie ihr Mittelloch mit der Mittelspindel aus.
4. Stecken Sie die Enden der Lautsprecherkabel (freiliegende Drähte) in die Klemmen auf der Rückseite des Hauptgeräts, um die Lautsprecher mit dem Plattenspieler zu verbinden.



Das Netzkabel anschließen

Wickeln Sie das Netzkabel nach dem Anschließen der Lautsprecher vollständig ab und schließen Sie es an eine beliebige Steckdose mit 220 V~/ 50 Hz an.

Bedienung des Plattenspielers

Schalten Sie das Gerät ein, indem Sie den Netzschalter (9) an der Bedienfront drehen.

1. Stellen Sie den Wahlschalter für die Geschwindigkeit in die richtige Position (33 $\frac{1}{3}$ oder 45 U/min). Legen Sie die Schallplatte auf die Gleitmatte. Bei 45er Schallplatten setzen Sie den 45er-Adapter auf die mittlere Spindel, bevor Sie die Platte auf den Plattenteller legen.
2. Entfernen Sie das Band am Tonarm und entriegeln Sie ihn. Drücken Sie den Lifthebel nach hinten, um den Tonarm anzuheben, und bewegen Sie den Tonarm vorsichtig in die gewünschte Position über der Schallplatte. Senken Sie den Tonarm ab, indem Sie den Hebel zum Anheben des Tonarms in die Position DOWN stellen. Der Tonarm senkt sich langsam auf die Schallplatte und die Wiedergabe beginnt.
3. Stellen Sie den Lautstärkereglern (9) auf die gewünschte Lautstärke ein.
4. Falls gewünscht, drehen Sie den Höhenregler (8) in Richtung +/-, um die Höhe einzustellen. (Hinweis: Der Schalter für die TonhöhenEinstellung hat eine mittlere Raststellung für 0% Tonhöhenänderung.)
5. Am Ende einer Schallplatte, hält der Tonarm automatisch in der Mitte an und das Gerät geht in den BT-Modus. Heben Sie den Tonarm von der Schallplatte an und führen ihn auf die Tonarmauflage zurück.
6. Um die Wiedergabe manuell anzuhalten, heben Sie den Tonarm von der Schallplatte hoch und führen ihn zur Tonarmauflage zurück.

BT-Funktion

1. Schalten Sie den Einschaltknopf ein. Der Standardmodus ist der BT-Modus. (Wenn Sie den Tonarm an der Schallplatte anheben, schaltet das Gerät automatisch in den Phono-Modus um).
2. Schalten Sie die BT-Funktion auf Ihrem Mobiltelefon oder Tablet-PC ein und suchen Sie den Gerätenamen 'TT-Play Prime'. Nach der Kopplung und Verbindung können Sie Ihre Musik von Ihrem Mobiltelefon oder Tablet-PC über diesen Plattenspieler abspielen.
3. Drehen Sie den Lautstärkereglern, um die Lautstärke einzustellen. Die Lautstärkeregelung des Mobiltelefons oder Tablet-PCs hat ebenfalls Einfluss auf die Gesamtlautstärke. Bitte stellen Sie diese bei Bedarf ebenfalls ein.

Tipps für das optimale Ergebnis

- Berühren Sie die Nadelspitze nicht mit den Fingern. Vermeiden Sie es, die Nadel an der Matte des Plattenspielers oder an der Kante einer Schallplatte anzustoßen.
- Reinigen Sie die Nadelspitze regelmäßig mit einer weichen Bürste und einer Bewegung von hinten nach vorne.
- Wenn Sie eine Reinigungsflüssigkeit für die Abtastnadel verwenden, gehen Sie sparsam damit um.
- Wischen Sie die Staubschutzhaube und das Gehäuse des Plattenspielers vorsichtig mit einem weichen Tuch ab. Verwenden Sie nur eine kleine Menge einer milden Reinigungslösung, um den Plattenspieler zu reinigen.
- Wenden Sie niemals scharfe Chemikalien oder Lösungsmittel auf Teile des Plattenspielersystems an.
- Ziehen Sie den Netzstecker, bevor Sie den Plattenspieler bewegen.

EINSTELLUNG DES TONARM-BALANCE-GEWICHTS FÜR DEN AUFLAGEDRUCK

1. Entfernen Sie den Nadelschutz vom Tonabnehmer und vermeiden Sie es, die Nadelspitze während der Einstellung zu berühren.
2. Lösen Sie den Tonarm-Haltebügel, halten Sie den Tonarm vorsichtig fest und bewegen Sie ihn von der Tonarmauflage weg. Zu diesem Zeitpunkt ist der Tonarm nicht mehr im Gleichgewicht und kann frei schwingen.
3. Halten Sie den Tonarm fest und drehen Sie das Balancegewicht vorsichtig in Richtung der Vorderseite des Plattenspielers, bis der Tonarm horizontal ausbalanciert ist und frei über dem Plattenteller schwebt, ohne dass die Abtastnadel die Oberfläche des Plattentellers berührt.
4. Setzen Sie den Tonarm wieder auf die Tonarmstütze und schließen Sie den Halteclip.
5. Halten Sie das Balancegewicht fest, ohne es zu drehen, und drehen Sie vorsichtig nur die Skala für die Auflagekraft, bis die „0“ auf der Skala mit der Mittellinie auf der Oberseite des Tonarms übereinstimmt.
6. Drehen Sie das Balancegewicht einschließlich der Skala für den Anpressdruck im Uhrzeigersinn (von der Vorderseite des Plattenspielers aus gesehen), bis die Skala den empfohlenen Wert für den Anpressdruck der Abtastnadel anzeigt.



Hinweis: Der empfohlene Druck für die werkseitig installierte Kartusche beträgt 3,5 g. Die Patrone reicht nur bis zu 2 g. Sie müssen eine volle Umdrehung machen und sie auf 1,5 g einstellen, um 3,5 g zu erreichen.

TonhöhenEinstellung

Die Geschwindigkeit des Plattenspielers kann durch Drehen des Höhenreglers um ca. 10% erhöht oder verringert werden. Um die Geschwindigkeit zu erhöhen, drehen Sie den Höhenregler im Uhrzeigersinn. Um die Geschwindigkeit zu verringern, drehen Sie den Knopf gegen den Uhrzeigersinn.

SPEZIELLE ENTSORGUNGSHINWEISE FÜR VERBRAUCHER IN DEUTSCHLAND

Entsorgen Sie Ihre Altgeräte fachgerecht. Dadurch wird gewährleistet, dass die Altgeräte umweltgerecht verwertet und negative Auswirkungen auf die Umwelt und menschliche Gesundheit vermieden werden. Bei der Entsorgung sind folgende Regeln zu beachten:

- Jeder Verbraucher ist gesetzlich verpflichtet, Elektro- und Elektronikaltgeräte (Altgeräte) sowie Batterien und Akkus getrennt vom Hausmüll zu entsorgen. Sie erkennen die entsprechenden Altgeräte durch folgendes Symbol der durchgestrichene Mülltonne (WEEE Symbol). 
- Sie haben Altbatterien und Altakkumulatoren, die nicht vom Altgerät umschlossen sind, sowie Lampen, die zerstörungsfrei aus dem Altgerät entnommen werden können, vor der Abgabe an einer Entsorgungsstelle vom Altgerät zerstörungsfrei zu trennen.
- Bestimmte Lampen und Leuchtmittel fallen ebenso unter das Elektro- und Elektronikgesetz und sind dementsprechend wie Altgeräte zu behandeln. Ausgenommen sind Glühbirnen und Halogenlampen. Entsorgen Sie Glühbirnen und Halogenlampen bitte über den Hausmüll, sofern Sie nicht das WEEE Symbol tragen.
- Jeder Verbraucher ist für das Löschen von personenbezogenen Daten auf dem Elektro- bzw. Elektronikgerät selbst verantwortlich.

Rücknahmepflicht der Vertrieber

Vertreiber mit einer Verkaufsfläche für Elektro- und Elektronikgeräte von mindestens 400 Quadratmetern sowie Vertrieber von Lebensmitteln mit einer Gesamtverkauffläche von mindestens 800 Quadratmetern, die mehrmals im Kalenderjahr oder dauerhaft Elektro- und Elektronikgeräte anbieten und auf dem Markt bereitstellen, sind verpflichtet,

1. bei der Abgabe eines neuen Elektro- oder Elektronikgerätes an einen Endnutzer ein Altgerät des Endnutzers der gleichen Geräteart, das im Wesentlichen die gleichen Funktionen wie das neue Gerät erfüllt, am Ort der Abgabe oder in unmittelbarer Nähe hierzu unentgeltlich zurückzunehmen und
2. auf Verlangen des Endnutzers Altgeräte, die in keiner äußeren Abmessung größer als 25 Zentimeter sind, im Einzelhandelsgeschäft oder in unmittelbarer Nähe hierzu unentgeltlich zurückzunehmen; die Rücknahme darf nicht an den Kauf eines Elektro- oder Elektronikgerätes geknüpft werden und ist auf drei Altgeräte pro Geräteart beschränkt.

- Bei einem Vertrieb unter Verwendung von Fernkommunikationsmitteln ist die unentgeltliche Abholung am Ort der Abgabe auf Elektro- und Elektronikgeräte der Kategorien 1, 2 und 4 gemäß § 2 Abs. 1 ElektroG, nämlich „Wärmeüberträger“, „Bildschirmgeräte“ (Oberfläche von mehr als 100 cm²) oder „Großgeräte“ (letztere mit mindestens einer äußeren Abmessung über 50 Zentimeter) beschränkt. Für andere Elektro- und Elektronikgeräte (Kategorien 3, 5 ,6) ist eine Rückgabemöglichkeit in zumutbarer Entfernung zum jeweiligen Endnutzer zu gewährleisten
- Altgeräte dürfen kostenlos auf dem lokalen Wertstoffhof oder in folgenden Sammelstellen in Ihrer Nähe abgegeben werden: www.take-e-back.de
- Für Elektro- und Elektronikgeräte der Kategorien 1, 2 und 4 anbieten wir auch die Möglichkeit einer unentgeltlichen Abholung am Ort der Abgabe. Beim Kauf eines Neugeräts haben sie die Möglichkeit eine Altgerätabholung über die Webseite auszuwählen.
- Batterien können überall dort kostenfrei zurückgegeben werden, wo sie verkauft werden (z. B. Super-, Bau-, Drogeriemarkt). Auch Wertstoff- und Recyclinghöfe nehmen Batterien zurück. Sie können Batterien auch per Post an uns zurücksenden. Altbatterien in haushaltsüblichen Mengen können Sie direkt bei uns von Montag bis Freitag zwischen 07:30 und 15:30 Uhr unter der folgenden Adresse unentgeltlich zurückgeben:

Chal-Tec GmbH
Member of Berlin Brands Group
Handwerkerstr. 11
15366 Dahlwitz-Hoppegarten
Deutschland

- Wichtig zu beachten ist, dass Lithiumbatterien aus Sicherheitsgründen vor der Rückgabe gegen Kurzschluss gesichert werden müssen (z. B. durch Abkleben der Pole).
- Finden sich unter der durchgestrichenen Mülltonne auf der Batterie zusätzlich die Zeichen Cd, Hg oder Pb ist das ein Hinweis darauf, dass die Batterie gefährliche Schadstoffe enthält. (»Cd« steht für Cadmium, »Pb« für Blei und »Hg« für Quecksilber).

Hinweis zur Abfallvermeidung

Indem Sie die Lebensdauer Ihrer Altgeräte verlängern, tragen Sie dazu bei, Ressourcen effizient zu nutzen und zusätzlichen Müll zu vermeiden. Die Lebensdauer Ihrer Altgeräte können Sie verlängern indem Sie defekte Altgeräte reparieren lassen. Wenn sich Ihr Altgerät in gutem Zustand befindet, könnten Sie es spenden, verschenken oder verkaufen.

HINWEISE ZUR ENTSORGUNG



Wenn es in Ihrem Land eine gesetzliche Regelung zur Entsorgung von elektrischen und elektronischen Geräten gibt, weist dieses Symbol auf dem Produkt oder auf der Verpackung darauf hin, dass dieses Produkt nicht im Hausmüll entsorgt werden darf. Stattdessen muss es zu einer Sammelstelle für das Recycling von elektrischen und elektronischen Geräten gebracht werden. Durch regelkonforme Entsorgung schützen Sie die Umwelt und die Gesundheit Ihrer Mitmenschen vor negativen Konsequenzen. Informationen zum Recycling und zur Entsorgung dieses Produkts, erhalten Sie von Ihrer örtlichen Verwaltung oder Ihrem Hausmüllentsorgungsdienst.

KONFORMITÄTSERKLÄRUNG

**Hersteller:**

Chal-Tec GmbH, Wallstraße 16, 10179 Berlin, Deutschland.

Importeur für Großbritannien:

Berlin Brands Group UK Ltd
PO Box 1145
Oxford, OX1 9UW
United Kingdom

Hiermit erklärt Chal-Tec GmbH, dass der Funkanlagentyp TT-Play Prime der Richtlinie 2014/53/EU entspricht. Der vollständige Text der EU-Konformitätserklärung ist unter der folgenden Internetadresse verfügbar: use.berlin/100400093

Dear Customer,

Congratulations on purchasing this equipment. Please read this manual carefully and take care of the following hints to avoid damages. Any failure caused by ignoring the items and cautions mentioned in the instruction manual are not covered by our warranty and any liability. Scan the QR code to get access to the latest user manual and other information about the product.



CONTENTS

Technical Data 15
Safety Instructions 16
Product Overview 18
Operating Instructions 19
Tonearm Counterweight Adjustment for Stylus Pressure 21
Disposal Considerations 22
Declaration of Conformity 22

TECHNICAL DATA

Item number	10040093, 10040094
Power supply	230 V~ 50/60 Hz
RMS-Leistung	2 x 15 W RMS
BT specifications	
BT version	5.0
Frequency band	2402–2480 MHz
Max. radio-frequency power	<20 dBm
Record speeds	33 1/3 / 45

SAFETY INSTRUCTIONS

Read these instructions. All uses guidelines must be read before using the device. Keep the instructions for future use.

- Attention, use and security guidelines must be respected.
- The device must not be used near water or be put in contact with moisture.
- Make sure has no liquid is spilled on device and device openings.
- Move device carefully, avoid shocks.
- Do not block the breakdown of the device outputs.
- Do not place the device near from a heat source (e.g. radiator). Do not expose it to the Sun.
- Plug the device as indicate on this information form.
- This device has a connection with overload protection. Replacement should only be done bt an experienced technician or the device manufacturer.
- For cleaning the device, please follow the recommendations of the notice.
- The power cord should be unplugged when not using for a long period of time.
- Device shall be repaired by a qualified person when:
 - a. the power cord is damaged,
 - b. objects have fallen into the apparatus or a liquid has been spilled into device,
 - c. device was exposes to the rain,
 - d. device does not work correctly without notable exterior change,
 - e. device is broken.
- The user shall not try to maintain device beyond that which is described in this information form.
- The apparatus shall not be exposed to dripping or splashing and that no objects filled with liquids, such as vases, shall be placed on apparatus.
- To be completely disconnect the power input, the mains plug of apparatus shall be disconnected from the mains.” as the disconnect devices is the mains plug of apparatus.
- The mains plug of apparatus should not be obstructed OR should be easily accessed during intended use.
- Battery shall not be exposed to excessive heat such as sunshine, fire or the like.
- Excessive sound pressure form earphones and headphones can cause hearing loss.

- Minimum distance (8 cm) around the apparatus for sufficient ventilations;
- The ventilation should not be impeded by covering the ventilation opening with items such as newspaper, table-cloths, curtain etc;
- No naked flame sources such as lighted candles should be placed on the apparatus;
- Attention should be drawn to the environmental aspects of battery disposal;
- The use of apparatus in moderate climates.
- Danger of explosion if battery is incorrectly replaced.
- Replace only with the same or equivalent type.
- The main plug shall remain readily operable.

PRODUCT OVERVIEW

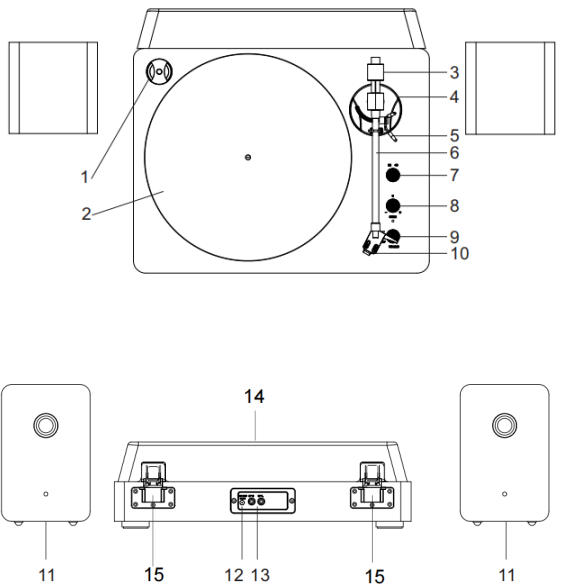

- 1 Record adapter (for 45-rpm records)
- 2 Turntable platter
- 3 Tonearm counterweight
- 4 Tonearm holder
- 5 Lift lever
- 6 Tonearm
- 7 33/45 rpm speed selector
- 8 Pitch adjust switch
- 9 Power Switch/Volume Control/BT Control
- 10 Stylus needle
- 11 Stereo speakers
- 12 Power socket
- 13 Speaker wire terminal
- 14 Dust cover
- 15 Hinge

OPERATING INSTRUCTIONS

Unpacking the turntable

1. Carefully remove unit from its package and take it out of the plastic bag.
2. Remove black tie-wrap by untwisting and gently sliding out from under tone arm.
3. Remove white protective needle cover by gently pulling towards front of unit.



Assembling the turntable

1. Very carefully centre the vertical bearing ceramic shaft with the vertical bearing opening on the bottom of the turntable platter. Lower the platter onto the ceramic shaft while keeping the platter parallel with the top surface of the turntable.
2. Hold the belt on the circumference of the platter from one of the vertical bearing openings and then place the belt onto the pulley of the motor.
3. Put the slip mat on the turntable platter, lining up its centre hole with the centre spindle.
4. Insert the speaker cable ends (exposed wires) into the terminals located on the back of the main unit to connect the speakers with the turntable.



Connecting the AC power cord

After connecting the speakers unwind the AC power cord fully and connect it to any convenient household 220 V~ 50 Hz AC outlet.

Turntable operation

Switch the unit on by turning the POWER SWITCH (9) located on the front panel .

1. Set the SPEED SELECTOR (7) to desire speed (33 1/3 or 45 rpm). Place the record on the slip mat. For 45-rpm records, place the 45 rpm adapter on the centre spindle before placing the record on the platter.
2. Remove the tie-wrap on the tonearm and unlock it. Push the lift lever backward to raise the tonearm and gently move the tonearm towards the desired position over the record. Lower the tone arm by moving

the tone arm lift control lever to the DOWN position. The tone arm descends slowly onto the record and play begins.

3. Adjust the VOLUME control (9) to the desired level.
4. If desired, switch the PITCH ADJUST SWITCH (8) to +/- direction to make pitch adjustments. (Note: The pitch adjust switch has centre detent position for 0% pitch variation.)
5. At the end of the record, the tone arm will stop automatically by the centre and the unit will switch to BT mode. Lift the tone arm from the record and return it to the rest.
6. To stop manually, gently lift the tone arm from the record and return it to the rest.

BT Function

1. Turn on the power switch knob. The default mode is BT mode. (When lifting the tone arm on the record, it automatically switches to Phono mode.)
2. Turn on the BT function on your mobile phone or tablet PC and search device name 'TT-Play Prime'. After pairing and connection, you can play your music from your mobile phone or tablet PC through this turntable player.

Turn the VOLUME CONTROL KNOB to adjust the volume. The mobile phone or tablet PC's volume control also impact the overall volume level. Please adjust that as well if necessary.

Tips for better performance

- Do not touch the stylus tip with your fingers; avoid bumping the stylus on the turntable mat or a record's edge.
- Clean the stylus tip frequently, using a soft brush and a back-to-front motion.
- If you use a stylus cleaning fluid, use it sparingly.
- Wipe the dust cover and turntable housing gently with a soft cloth. Use only a small amount of mild detergent solution to clean the turntable.
- Never apply harsh chemicals or solvents to any part of the turntable system.
- Prior to moving the turntable, always unplug it from the AC.

TONEARM COUNTERWEIGHT ADJUSTMENT FOR STYLUS PRESSURE

1. Remove the stylus protector from the cartridge and avoid touch the stylus tip during the adjustment.
2. Release the tonearm hold down clip, gently hold the tonearm and move it away from the Tonearm Rest. At this point, the tonearm is unbalance and free to swing.
3. While gently holding the tonearm, carefully rotate the Counterweight towards the front of the turntable until the tonearm is horizontally balanced and hovers freely just above the platter without the stylus touching the platter surface.
4. Return the tonearm to the tonearm rest and lock the hold down clip.
5. While holding the counterweight steady without any rotation, rotate carefully only the Downforce Scale Dial until the "0" on the scale lines up with the centerline marked along the top of the tonearm.
6. Rotate the counterweight including the downforce scale dial counter-clockwise (as seen from the front of the turntable) until the scale shows the recommended pressure value for stylus.



Note: The recommended pressure for the factory-installed cartridge is 3.5g. The cartridge only goes up to 2g. You will need to make one full rotation and set it to 1.5 g to reach 3.5 g.

Pitch control

The turntable speed can be increased or decreased by approximately 10% by rotating the pitch control knob. To increase the speed, turn the Pitch Control knob clockwise. To decrease the speed, turn the knob counter-clockwise.

DISPOSAL CONSIDERATIONS



If there is a legal regulation for the disposal of electrical and electronic devices in your country, this symbol on the product or on the packaging indicates that this product must not be disposed of with household waste. Instead, it must be taken to a collection point for the recycling of electrical and electronic equipment. By disposing of it in accordance with the rules, you are protecting the environment and the health of your fellow human beings from negative consequences. For information about the recycling and disposal of this product, please contact your local authority or your household waste disposal service.

DECLARATION OF CONFORMITY



Manufacturer:

Chal-Tec GmbH, Wallstrasse 16, 10179 Berlin, Germany.

Importer for Great Britain:

Berlin Brands Group UK Ltd
PO Box 1145
Oxford, OX1 9UW
United Kingdom

Hereby, Chal-Tec GmbH declares that the radio equipment type TT-Play Prime is in compliance with Directive 2014/53/EU. The full text of the EU declaration of conformity is available at the following internet address: use.berlin/100400093

For Great Britain: Hereby, Chal-Tec GmbH declares that the radio equipment type TT-Play Prime is in compliance with the relevant statutory requirements. The full text of the declaration of conformity is available at the following internet address: use.berlin/100400093



Cher client, chère cliente,

Toutes nos félicitations pour l'acquisition de ce nouvel appareil. Lisez attentivement les indications suivantes et suivez-les pour éviter d'éventuels dommages. Nous ne saurions être tenus pour responsables des dommages dus au non-respect des consignes et à la mauvaise utilisation de l'appareil. Scannez le QR-Code pour obtenir la dernière version du mode d'emploi ainsi que d'autres informations concernant le produit.



SOMMAIRE

Fiche technique 25

Consignes de sécurité 26

Aperçu de l'appareil 28

Utilisation 29

Réglage du poids d'équilibre du bras de lecture et de la pression d'appui 32

Informations sur le recyclage 33

Déclaration de conformité 33

FICHE TECHNIQUE

Numéro d'article	10040093, 10040094
Alimentation	230 V ~ 50/60 Hz
Puissance RMS	2 x 15 W RMS
Spécifications BT	
Version de BT	5.0
Bande de fréquence	2402 - 2480 MHz
Puissance d'émission max.	<20 dBm
Vitesses de lecture	33 1/3 / 45

CONSIGNES DE SÉCURITÉ

- Lisez le mode d'emploi. Vous devez avoir lu toutes les consignes avant d'utiliser l'appareil.
- Conservez le mode d'emploi pour vous y référer ultérieurement.
- Respectez les consignes d'attention, d'utilisation et de sécurité.
- L'appareil ne doit pas être utilisé à proximité de l'eau ou mis en contact avec de l'humidité.
- Assurez-vous qu'aucun liquide ne se répande sur l'appareil ou dans ses ouvertures.
- Déplacez l'appareil avec précaution, évitez les chocs.
- Ne bloquez pas les prises de l'appareil.
- Ne placez pas l'appareil à proximité d'une source de chaleur (radiateur par exemple). Ne l'exposez pas au soleil.
- Nettoyez l'appareil exactement comme indiqué dans le mode d'emploi.
- Cet appareil dispose d'une connexion avec une protection contre les surcharges. L'échange ne doit être effectué que par un technicien expérimenté ou le fabricant de l'appareil.
- Pour nettoyer l'appareil, veuillez suivre les recommandations des consignes.
- Débranchez le cordon d'alimentation si vous n'utilisez pas l'appareil pendant une longue période.
- L'appareil doit être réparé par un personnel qualifié si :
 - a. le câble secteur est endommagé.
 - b. des objets sont tombés dans l'appareil ou du liquide s'est répandu dans l'appareil.
 - c. l'appareil a été exposé à la pluie.
 - d. l'appareil ne fonctionne pas correctement sans modification externe particulière.
 - e. l'appareil est défectueux.
- L'utilisateur ne doit pas tenter de réparer l'appareil au-delà de ce qui est décrit dans ce formulaire d'information.
- L'appareil ne doit pas être exposé à l'égouttement ou aux éclaboussures et aucun objet contenant du liquide ne doit être posé dessus, tel qu'un vase par exemple.
- Pour couper complètement l'alimentation électrique, débranchez la fiche secteur de l'appareil car il s'agit de son seul dispositif de déconnexion.
- La fiche d'alimentation de l'appareil ne doit pas être inaccessible OU BIEN doit être

- facilement accessible dans le cadre d'une utilisation normale.
- La pile ne doit pas être exposée à une chaleur excessive telle que le soleil, le feu ou autre.
- Une pression sonore excessive du casque ou des écouteurs peut entraîner une perte auditive.
- Maintenez une distance minimale (8 cm) autour de l'appareil pour une ventilation adéquate.
- La ventilation ne doit pas être entravée en recouvrant son ouverture avec des articles tels que journaux, nappes, rideaux, etc.
- Aucune flamme nue ne doit être placée sur l'appareil, telle qu'une bougie allumée par exemple.
- Soyez attentif aux aspects environnementaux de la mise au rebut des piles.
- L'appareil doit être utilisé dans un climat tempéré.
- Il y a risque d'explosion en cas de changement incorrect de la pile.
- Remplacez les piles uniquement par un type identique ou équivalent.
- La fiche principale doit rester facilement accessible.
- La ventilation ne doit pas être entravée en recouvrant son ouverture avec des objets tels que journaux, nappes, rideaux, etc.
- Aucune flamme nue ne doit être placée sur l'appareil, telle qu'une bougie allumée par exemple.
- Soyez attentif aux aspects environnementaux pour la mise au rebut des piles.
- L'appareil doit être utilisé dans un climat tempéré.
- Il y a risque d'explosion en cas de remplacement incorrect de la pile. Remplacez les piles uniquement par un type identique ou équivalent.
- La fiche principale doit rester facilement accessible.

APERÇU DE L'APPAREIL

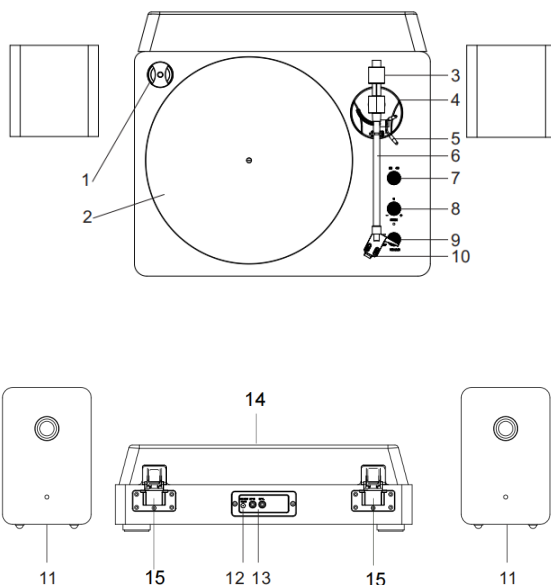

- 1 Centreur (adaptateur pour disques 45 tours)
- 2 Platine
- 3 Poids d'équilibre du bras de lecture
- 4 Support du bras de lecture
- 5 Levier du bras de lecture
- 6 Bras de lecture
- 7 Sélecteur 33/45 tr/min
- 8 Régulateur de hauteur
- 9 Marche/arrêt
réglage du volume
Interrupteur BT
- 10 Aiguille
- 11 Enceintes stéréo
- 12 Branchement au secteur
- 13 Branchement des enceintes
- 14 Couvercle anti-poussière
- 15 Charnière

UTILISATION

Déballage

1. Retirez délicatement l'appareil de son emballage et sortez-le de son sac en plastique.
2. Retirez la banderole noire en la dévissant et en la faisant glisser délicatement sous le bras de lecture.
3. Retirez le protège-aiguille blanc en le tirant doucement vers l'avant de l'appareil.



Assemblage de la platine vinyle

1. Centrez très soigneusement l'arbre en céramique du palier vertical avec l'ouverture du palier vertical sur la face inférieure de la platine. Abaissez la platine sur l'arbre en céramique, en la maintenant parallèle à la face supérieure de la platine.
2. Maintenez la courroie autour de la platine par l'une des ouvertures verticales du palier, puis placez la courroie sur la poulie du moteur.
3. Placez le tapis coulissant sur le plateau et alignez son trou central avec l'axe central.
4. Branchez les extrémités des câbles des enceintes (fils exposés) dans les bornes situées à l'arrière de l'unité principale afin de connecter les enceintes à la platine.

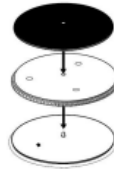

Branchement du câble d'alimentation

Après avoir branché les enceintes, déroulez complètement le câble d'alimentation et branchez-le sur n'importe quelle prise de courant de 220 V~/50 Hz.

Utilisation de la platine vinyle

Allumez l'appareil en tournant l'interrupteur d'alimentation (9) sur le panneau de commande.

1. Placez le sélecteur de vitesse sur la bonne position (33 1/3 ou 45 tr/min). Posez le disque sur le tapis de glissement. Pour les disques 45 tours, placez l'adaptateur 45 tours sur la broche centrale avant de placer le disque sur la platine.
2. Retirez le ruban du bras de lecture et déverrouillez-le. Poussez le levier du bras de lecture vers l'arrière pour relever le bras de lecture et déplacez-le avec précaution jusqu'à la position souhaitée au-dessus du disque. Abaissez le bras de lecture en plaçant le levier du bras de lecture en position DOWN. Le bras de lecture s'abaisse lentement sur le disque et la lecture commence.
3. Réglez le volume souhaité avec la commande de volume (9).
4. Si vous le souhaitez, tournez le réglage des aigus (8) vers +/- pour ajuster les aigus. (Remarque : le réglage de la hauteur tonale a un cran moyen pour 0% de changement de hauteur tonale)
5. À la fin d'un disque, le bras de lecture s'arrête automatiquement au milieu et l'appareil passe en mode BT. Soulevez le bras de lecture du disque et ramenez-le sur son support.
6. Pour mettre la lecture en pause manuellement, soulevez le bras de lecture du disque et ramenez-le sur son support.

Fonction BT

1. Appuyez sur le bouton de mise en marche. Le mode par défaut est le mode BT. (Si vous soulevez le bras de lecture au-dessus du disque, l'appareil passe automatiquement en mode phono).
2. Activez la fonction BT sur votre téléphone portable ou votre tablette et recherchez le nom de l'appareil « TT-Play Prime ». Une fois couplé et connecté, vous pouvez écouter la musique de votre téléphone portable ou de votre tablette sur cette platine vinyle.
3. Tournez la commande de volume pour régler le volume. Le réglage du volume du téléphone portable ou de la tablette a également une influence sur le volume global. Veuillez également les régler si nécessaire.

Conseils pour un résultat optimal

- Ne touchez pas la pointe de l'aiguille avec les doigts. Évitez de cogner l'aiguille contre le tapis de la platine ou le bord d'un disque.
- Nettoyez régulièrement la pointe de l'aiguille avec une brosse douce en frottant doucement de l'arrière vers l'avant.
- Si vous devez utiliser du liquide de nettoyage pour aiguilles, utilisez-en avec parcimonie.
- Essuyez doucement le boîtier de la platine vinyle avec un chiffon doux. N'utilisez qu'une petite quantité de liquide vaisselle pour nettoyer la platine vinyle.
- N'utilisez jamais de produits chimiques agressifs ou de solvants pour nettoyer la platine vinyle.
- Débranchez la fiche d'alimentation avant de déplacer la platine vinyle.

RÉGLAGE DU POIDS D'ÉQUILIBRE DU BRAS DE LECTURE ET DE LA PRESSION D'APPUI

1. Retirez le protège-aiguille de la tête de lecture et évitez de toucher la pointe de l'aiguille pendant le réglage.
2. Libérez le clip de verrouillage du bras de lecture, tenez le bras de lecture avec précaution et éloignez-le de son support. À ce moment-là, le bras de lecture n'est plus en équilibre et oscille librement.
3. Tenez fermement le bras de lecture et tournez doucement le poids d'équilibrage vers l'avant de la platine jusqu'à ce que le bras de lecture soit équilibré horizontalement et flotte librement au-dessus de la platine sans que l'aiguille de lecture ne touche la surface de la platine.
4. Remettez le bras de lecture sur son support et fermez le clip de verrouillage.
5. Maintenez le poids d'équilibre sans le tourner et tournez avec précaution uniquement l'échelle de la force d'appui jusqu'à ce que le « 0 » sur l'échelle soit aligné avec la ligne centrale sur le haut du bras de lecture.
6. Tournez le poids d'équilibre avec l'échelle de pression de contact dans le sens des aiguilles d'une montre (vu de l'avant de la platine) jusqu'à ce que l'échelle indique la valeur de pression de contact recommandée pour l'aiguille de lecture.



Remarque : la pression recommandée pour la cartouche installée en usine est de 3,5 g. La cartouche ne suffit que jusqu'à 2 g. Vous devez faire un tour complet et la régler sur 1,5 g pour obtenir 3,5 g.

Réglage de la hauteur de son

La vitesse de la platine peut être augmentée ou diminuée d'environ 10 % en tournant le réglage des aigus. Pour augmenter la vitesse, tournez le réglage des aigus dans le sens des aiguilles d'une montre. Pour diminuer la vitesse, tournez le bouton en sens inverse des aiguilles d'une montre.

INFORMATIONS SUR LE RECYCLAGE



Si la mise en rebut des appareils électriques et électroniques est réglementée dans votre pays, ce symbole sur le produit ou sur l'emballage indique qu'il ne doit pas être éliminé avec les ordures ménagères. Vous devez l'acheminer vers un point de collecte pour le recyclage des appareils électriques et électroniques. En respectant des règles de recyclage, vous protégez l'environnement et la santé de vos semblables des conséquences négatives. Pour plus d'informations sur le recyclage et l'élimination de ce produit, contactez votre autorité locale ou votre service d'élimination des déchets ménagers.

DÉCLARATION DE CONFORMITÉ

**Fabricant :**

Chal-Tec GmbH, Wallstraße 16, 10179 Berlin, Allemagne.

Importateur pour la Grande Bretagne :

Berlin Brands Group UK Ltd
PO Box 1145
Oxford, OX1 9UW
United Kingdom

Chal-Tec GmbH déclare par la présente que le type de système radio TT-Play Prime est conforme à la directive 2014/53/UE. Le texte intégral de la déclaration de conformité UE est disponible à l'adresse Internet suivante : use.berlin/100400093

Gentile cliente,

La ringraziamo per l'acquisto del dispositivo. La preghiamo di leggere attentamente le seguenti indicazioni e di seguirle per prevenire eventuali danni. Non ci assumiamo alcuna responsabilità per danni scaturiti da una mancata osservanza delle avvertenze di sicurezza e da un uso improprio del dispositivo. Scansionare il seguente codice QR per accedere al manuale d'uso più recente e ricevere informazioni sul prodotto.

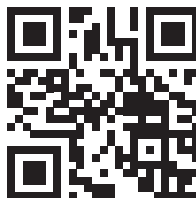

INDICE

Dati tecnici	35
Avvertenze di sicurezza	36
Descrizione del dispositivo	38
Utilizzo	39
Regolazione del contrappeso del braccio del pick up per la pressione di appoggio	42
Avviso di smaltimento	43
Dichiarazione di conformità	43

DATI TECNICI

Numero articolo	10040093, 10040094
Alimentazione	230 V~ 50/60 Hz
Potenza RMS	2 x 15 W RMS
Specifiche BT	
Versione BT	5,0
Banda di frequenza	2402–2480 MHz
Potenza di trasmissione max.	<20 dBm
Velocità di riproduzione	33 1/3 /45

AVVERTENZE DI SICUREZZA

- Leggere il manuale. Tutte le avvertenze di utilizzo devono essere lette prima di procedere all'uso del dispositivo.
- Conservare il manuale d'uso per futuri utilizzi.
- Rispettare le direttive relative ad attenzione, utilizzo e sicurezza.
- Il dispositivo non deve essere utilizzato nelle vicinanze d'acqua o entrare in contatto con umidità.
- Assicurarsi che non finiscano liquidi sulle aperture del dispositivo.
- Muovere con cura il dispositivo ed evitare colpi.
- Non bloccare le uscite del dispositivo.
- Non posizionare il dispositivo vicino a fonti di calore (ad es. termosifoni). Non esporre il dispositivo al sole.
- Collegare il dispositivo esattamente come indicato nel manuale.
- Questo dispositivo è collegato a una protezione da sovraccarico. La sostituzione deve essere realizzata solo da un tecnico esperto o dal produttore del dispositivo.
- Per pulire il dispositivo, rispettare le indicazioni fornite.
- Scollegare il cavo se il dispositivo non viene utilizzato per lunghi periodi.
- Il dispositivo deve essere riparato da una persona qualificata se:
 - a. Il cavo di alimentazione è danneggiato.
 - b. Sono caduti oggetti nel dispositivo oppure è penetrata umidità al suo interno.
 - c. Il dispositivo è stato esposto a pioggia.
 - d. Il dispositivo non funziona correttamente senza modifiche esterne degne di nota.
 - e. Il dispositivo è guasto.
- L'utente non deve cercare di effettuare opere di manutenzione che trascendono le informazioni fornite in questo manuale.
- Il dispositivo non deve essere esposto a gocce o spruzzi e non è possibile posizionare sopra al dispositivo oggetti pieni di liquidi, ad esempio dei vasi.
- Per scollegare completamente l'afflusso di tensione, è necessario staccare la spina dalla presa elettrica, dato che sono i separatori della spina del dispositivo.
- La spina del dispositivo non deve essere bloccata O deve

- essere facilmente accessibile in un contesto di utilizzo corretto.
- La batteria non deve essere esposta a calore eccessivo come sole, fuoco o simili.
- Un pressione sonora eccessiva da cuffie e auricolari può causare la perdita dell'udito.
- Tenere una distanza minima (8 cm) intorno al dispositivo per garantire una ventilazione sufficiente.
- Non ostacolare la ventilazione. Non coprire le aperture di ventilazione con oggetti come giornali, tovaglie, tende, ecc.
- Non poggiare fiamme libere sul dispositivo, come ad es. candele accese.
- Quando si procede allo smaltimento delle batterie, tenere in considerazione gli aspetti ecologici.
- Il dispositivo deve essere utilizzato in zone climatiche temperate.
- Pericolo di esplosione dovuto a un'errata sostituzione della batteria.
- Sostituire le batterie solo con altre della stessa tipologia o equivalenti.
- La spina deve essere facilmente accessibile.
- Non ostacolare la ventilazione. Non coprire le aperture di ventilazione con oggetti come giornali, tovaglie, tende, ecc.
- Non poggiare fiamme libere sul dispositivo, come ad es. candele accese.
- Quando si procede allo smaltimento delle batterie, tenere in considerazione gli aspetti ecologici.
- Il dispositivo è adatto all'utilizzo in zone climatiche temperate.
- Pericolo di esplosione dovuto a un'errata sostituzione della batteria. Sostituirle solo con altre della stessa tipologia o equivalenti.
- La spina deve essere facilmente accessibile.

DESCRIZIONE DEL DISPOSITIVO

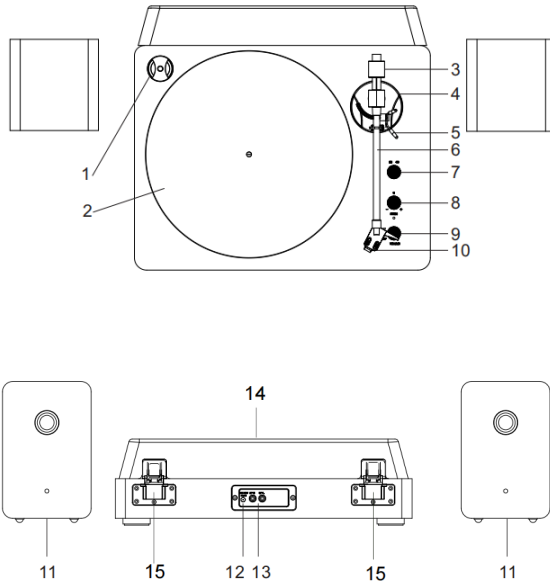

- 1 Puck (adattatore per dischi da 45 giri)
- 2 Piatto del giradischi
- 3 Contrappeso del braccio del pick up
- 4 Supporto del braccio del pick up
- 5 Leva del braccio del pick up
- 6 Braccio del pick up
- 7 Interruttore per selezionare 33/45 giri/min.
- 8 Controllo dei toni alti
- 9 Interruttore on/off
Manopola del volume
Interruttore BT
- 10 Puntina
- 11 Altoparlanti stereo
- 12 Connessione alla rete elettrica
- 13 Connessione altoparlanti
- 14 Copertura antipolvere
- 15 Cerniera

UTILIZZO

Disimballare

1. Rimuovere con attenzione il dispositivo dall'imballaggio e toglierlo dal sacchetto di plastica.
2. Rimuovere la fascetta nera svitandola e facendola scivolare con attenzione da sotto il braccio del pick up.
3. Rimuovere la copertura bianca della puntina tirandola delicatamente verso la parte anteriore del dispositivo.



Montaggio del giradischi

1. Centrare molto attentamente l'albero di ceramica del cuscinetto verticale con il foro del cuscinetto verticale situato sul lato inferiore del giradischi. Abbassare il piatto sull'albero di ceramica, mantenendo il piatto parallelo alla parte superiore del piatto.
2. Tenere la cinghia intorno alla circonferenza del piatto in uno dei fori verticali del cuscinetto e poi posizionare la cinghia sulla puleggia del motore.
3. Posizionare il tappetino scorrevole sul piatto e allineare il foro centrale con il mandrino centrale.
4. Inserire le estremità dei cavi dei diffusori (fili scoperti) nei morsetti sul retro del dispositivo principale per collegare gli altoparlanti al giradischi.



Collegare il cavo di alimentazione

Dopo aver collegato i diffusori, svolgere completamente il cavo di alimentazione e collegarlo a qualsiasi presa da 220 V~/ 50 Hz.

Funzionamento del giradischi

Accendere l'unità girando l'interruttore di alimentazione (9) sul pannello frontale.

1. Impostare l'interruttore per selezionare la velocità sulla posizione corretta (33 $\frac{1}{3}$ o 45 rpm). Posizionare il disco sul piatto. Per i 45 giri, posizionare l'adattatore sul perno centrale prima di mettere il disco sul piatto.
2. Rimuovere il nastro dal braccio del pick up e sbloccarlo. Spingere indietro la leva di sollevamento per sollevare il braccio del pick up e spostarlo con attenzione nella posizione desiderata sopra il disco. Abbassare il braccio del pick up spostando la leva in posizione DOWN. Il braccio del pick up si abbassa lentamente sul disco e inizia la riproduzione.
3. Impostare il volume desiderato con la manopola (9).
4. Si può anche ruotare il controllo degli alti (8) in direzione +/- per regolare le tonalità alte. (Nota: l'interruttore per la regolazione degli alti ha una posizione di arresto centrale per il cambio dell'intonazione allo 0%)
5. Alla fine di una registrazione, il braccio del pick up si ferma automaticamente nel mezzo e il dispositivo passa in modalità BT. Sollevare il braccio del pick up dal disco e rimetterlo sul supporto.
6. Per arrestare manualmente la riproduzione, sollevare il braccio del pick up dal disco e rimetterlo sul supporto.

Funzione BT

1. Premere il tasto di accensione. L'impostazione predefinita è la modalità BT. (Quando si solleva il braccio del pick up sul disco, il dispositivo passa automaticamente alla modalità Phono).
2. Attivare la funzione BT sul cellulare o tablet PC e cercare il nome del dispositivo 'TT-Play Prime'. Dopo l'accoppiamento e la connessione, è possibile riprodurre la musica dal telefono cellulare o tablet PC attraverso questo giradischi.
3. Regolare il volume con l'apposita manopola. Anche la regolazione del volume del telefono cellulare o del tablet PC influenza il volume complessivo. Si prega di regolare anche questi, se necessario.

Consigli per risultati ottimali

- Non toccare l'estremità della puntina con le dita. Evitare di urtare la puntina sul piatto del giradischi o sul bordo di un disco.
- Pulire regolarmente la puntina con una spazzola morbida, muovendola dalla parte posteriore a quella anteriore.
- Se è necessario utilizzare un liquido detergente per puntine, usarne solo lo stretto indispensabile.
- Pulire la copertura del giradischi con un panno morbido, facendo attenzione. Usare solo una piccola quantità di soluzione detergente delicata per pulire il giradischi.
- Non utilizzare assolutamente prodotti chimici aggressivi o solventi per pulire il giradischi.
- Staccare la spina prima di spostare il giradischi.

REGOLAZIONE DEL CONTRAPPESO DEL BRACCIO DEL PICK UP PER LA PRESSIONE DI APPOGGIO

1. Rimuovere la protezione della puntina dal pick up ed evitare di toccare la punta durante la regolazione.
2. Rilasciare la clip di fissaggio del braccio, tenere il braccio con cura e allontanarlo dal suo supporto. A questo punto, il braccio del pick up non è più in equilibrio e può oscillare liberamente.
3. Tenere saldamente il braccio e girare con attenzione il contrappeso verso la parte anteriore del giradischi, fino a quando il braccio è bilanciato orizzontalmente e oscilla liberamente sopra il piatto senza che la puntina tocchi la superficie.
4. Rimettere il braccio del pick up sul suo supporto e chiudere la clip di fissaggio.
5. Tenere il contrappeso senza girarlo e ruotare attentamente solo la scala di misurazione per la pressione di appoggio, fino a quando lo "0" sulla scala è in corrispondenza della linea centrale sulla parte superiore del braccio del pick up.
6. Ruotare il contrappeso con la scala della pressione di appoggio in senso orario (visto dalla parte anteriore del giradischi) fino a quando la scala indica il valore raccomandato per la pressione della puntina.



Nota: la pressione raccomandata per la puntina installata in fabbrica è di 3,5 g. La cartuccia è sufficiente solo fino a 2 g. Bisogna realizzare un giro completo e impostarla a 1,5 g per raggiungere i 3,5 g.

Regolazione degli alti

La velocità del giradischi può essere aumentata o diminuita di circa il 10% ruotando il controllo degli alti. Ruotare il controllo degli alti in senso orario per aumentare la velocità. Ruotare la manopola in senso antiorario per diminuire la velocità.

AVVISO DI SMALTIMENTO



Se nel tuo Paese sono vigenti regolamenti legislativi relativi allo smaltimento di dispositivi elettrici ed elettronici, questo simbolo sul prodotto o sull'imballaggio indica che non è consentito smaltire questo prodotto insieme ai rifiuti domestici. Il dispositivo deve invece essere portato in un centro di raccolta per il riciclaggio di dispositivi elettrici ed elettronici. Lo smaltimento conforme tutela l'ambiente e salvaguarda la salute del prossimo da conseguenze negative. Informazioni riguardanti il riciclaggio e lo smaltimento di questo prodotto sono disponibili presso l'amministrazione locale o il servizio di smaltimento dei rifiuti.

DICHIARAZIONE DI CONFORMITÀ

**Produttore:**

Chal-Tec GmbH, Wallstraße 16, 10179 Berlino,
Germania.

Importatore per la Gran Bretagna:

Berlin Brands Group UK Ltd
PO Box 1145
Oxford, OX1 9UW
United Kingdom

Con la presente, Chal-Tec GmbH dichiara l'impianto radio TT-Play Prime conforme alla direttiva 2014/53/UE. Il testo completo della dichiarazione di conformità UE è disponibile al seguente indirizzo Internet: use.berlin/100400093

Estimado cliente:

Le felicitamos por la adquisición de este producto. Lea atentamente el siguiente manual y siga cuidadosamente las instrucciones de uso con el fin de evitar posibles daños. La empresa no se responsabiliza de los daños ocasionados por un uso indebido del producto o por haber desatendido las indicaciones de seguridad. Escanee el siguiente código QR para obtener acceso al manual de usuario más reciente y otra información sobre el producto.



CONTENIDO

Datos técnicos	45
Indicaciones de seguridad	46
Vista general del aparato	48
Funcionamiento	49
Ajuste del peso de equilibrio del brazo para la presión de apoyo	52
Indicaciones sobre la retirada del aparato	53
Declaración de conformidad	53

DATOS TÉCNICOS

Número del artículo	10040093, 10040094
Suministro eléctrico	230 V ~ 50/60 Hz
Potencia RMS	2 x 15 W RMS
Especificaciones BT	
Versión BT	5,0
Banda de frecuencia	2402-2480 MHz
Potencia de transmisión	<20 dBm
Velocidades de reproducción	33 1/3 / 45

INDICACIONES DE SEGURIDAD

- Lea las instrucciones. Deben leerse todas las instrucciones de uso antes de utilizar el aparato.
- Guarde el manual de instrucciones para futuras consultas.
- Deben seguirse las directrices de atención, uso y seguridad.
- No utilice el producto cerca del agua ni lo ponga en contacto con la humedad.
- Asegúrese de que no se derrame ningún líquido sobre la unidad o las aberturas del equipo.
- Mueva el dispositivo con cuidado, evite los golpes.
- No bloquee las salidas de la unidad.
- No coloque la unidad cerca de una fuente de calor (por ejemplo, un radiador). No lo exponga a la luz del sol.
- Conecte el dispositivo como se describe en este manual.
- Este dispositivo tiene una conexión con una protección de sobrecarga. La sustitución sólo debe ser llevada a cabo por un técnico experimentado o por el fabricante del dispositivo.
- Para limpiar el dispositivo, por favor, siga las recomendaciones de la nota.
- El cable de alimentación debe desconectarse si no se utiliza la unidad durante un largo período de tiempo.
- Una persona cualificada debe reparar la unidad si:
 - a. el cable de alimentación está dañado.
 - b. los objetos han caído en la unidad o se ha derramado líquido en la unidad.
 - c. La unidad ha sido expuesta a la lluvia.
 - d. La unidad no funciona correctamente sin cambios externos significativos.
 - e. El dispositivo está defectuoso.
- El usuario no debe intentar dar servicio a la unidad más allá de lo que se describe en este manual.
- La unidad no debe quedar expuesta a goteo o salpicaduras y no se deben colocar objetos llenos de líquidos, como jarrones, sobre la unidad.
- Para desconectar completamente la fuente de alimentación, el enchufe de la unidad debe estar desconectado de la red eléctrica, ya que los dispositivos de desconexión son los enchufes de la unidad.
- El enchufe del aparato no debe obstruirse O debe

- estar fácilmente accesible para un uso adecuado.
- La batería no debe ser expuesta a un calor excesivo como la luz del sol, el fuego o similares.
- La presión sonora excesiva de los auriculares y audífonos puede causar pérdida de audición.
- Mantenga una distancia mínima (8 cm) alrededor de la unidad para una ventilación adecuada.
- No obstruya la ventilación cubriendo la abertura de ventilación con objetos como periódicos, manteles, cortinas, etc.
- No coloque fuentes de llamas abiertas, como velas encendidas en el aparato.
- Preste atención a los aspectos ambientales de la eliminación de las pilas.
- La unidad debe utilizarse en climas templados.
- Riesgo de explosión debido a la sustitución inadecuada de la batería.
- Sólo cambie las baterías con el mismo tipo o equivalente.
- El enchufe principal debe permanecer fácilmente accesible.
- No obstruya la ventilación cubriendo la abertura de ventilación con objetos como periódicos, manteles, cortinas, etc.
- No coloque fuentes de llama abierta, tales como velas encendidas, sobre el aparato.
- Preste atención a los aspectos ambientales de la eliminación de las pilas.
- La unidad es adecuada para su uso en climas moderados.
- Riesgo de explosión debido a la sustitución inadecuada de la batería. Sólo reemplace con el mismo tipo o uno equivalente.
- El enchufe de la red debe permanecer fácilmente accesible.

VISTA GENERAL DEL APARATO

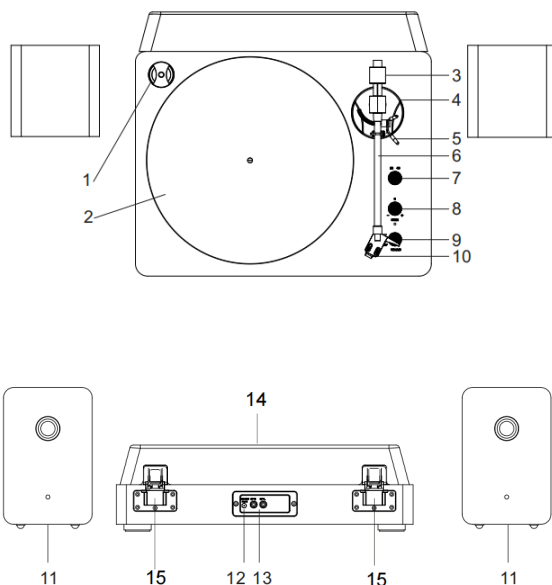

- 1 Puck (adaptador para discos de 45)
- 2 Tocadoiscos
- 3 Peso de equilibrio del brazo
- 4 Soporte de brazo
- 5 Palanca del brazo
- 6 Brazo
- 7 selector de 33/45 rpm
- 8 Control de agudos
- 9 Interruptor de encendido/apagado
Control de volumen
Interruptor de BT
- 10 Aguja
- 11 Altavoces estéreo
- 12 Conexión a la red eléctrica
- 13 Conexión para altavoces
- 14 Cubierta de polvo
- 15 Bisagra

FUNCIONAMIENTO

Desembale

1. Saque con cuidado la unidad del embalaje y sáquela de la bolsa de plástico.
2. Retire la banda negra desenroscándola y deslizándola con cuidado por debajo del brazo.
3. Retire la cubierta blanca de la aguja tirando suavemente de ella hacia la parte delantera de la unidad.



Montaje del plato giratorio

1. Centre el eje de cerámica del cojinete vertical con mucho cuidado con el agujero del cojinete vertical en la parte inferior de la plataforma giratoria. Baje el plato sobre el eje de cerámica, manteniendo el plato paralelo a la parte superior del plato.
2. Sujete la correa alrededor de la circunferencia de la plataforma giratoria en uno de los orificios verticales del cojinete y luego coloque la correa en la polea del motor.
3. Coloque la alfombrilla deslizante en la plataforma giratoria y alinee su orificio central con el eje central.
4. Enchufe los extremos de los cables de los altavoces (cables expuestos) en los terminales de la parte posterior de la unidad principal para conectar los altavoces al giradiscos.

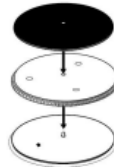

Conecte el cable de alimentación

Después de conectar los altavoces, desenrolle completamente el cable de alimentación y conéctelo a cualquier toma de corriente 220 V~/ 50 Hz.

FUNCIONAMIENTO DEL TOCADISCOS

Encienda la unidad girando el interruptor de encendido (9) en el panel frontal.

1. Coloque el selector de velocidad en la posición correcta de (33 1/3 o 45 rpm). Coloque el disco en la alfombra deslizante. Para los discos de 45, coloque el adaptador de 45 en el eje central antes de colocar el disco en el plato.
2. Retire la cinta del brazo de tono y desbloquéela. Empuje hacia atrás la palanca elevadora del brazo para levantar el brazo de la aguja y muévelo con cuidado hasta la posición deseada sobre el disco. Baje el brazo de tono moviendo la palanca de elevación del brazo de tono a la posición ABAJO. El brazo de tono baja lentamente sobre el disco y comienza la reproducción.
3. Ajuste el control de volumen (9) al volumen deseado.
4. Si lo desea, gire el control de agudos (8) en la dirección +/- para ajustar la altura. (Nota: El interruptor de ajuste de tono tiene una posición de retención media para un cambio de tono del 0%)
5. Al final de una grabación, el brazo de tono se detiene automáticamente en el centro y la unidad pasa al modo BT. Levante el brazo tonal del disco y vuelva a colocarlo en el soporte del brazo tonal.
6. Para detener manualmente una reproducción, levante el brazo de la aguja del disco y vuelva a colocarlo en el soporte.

Función BT

1. Encienda el botón de encendido. El modo por defecto es el modo BT. (Al levantar el brazo de tono del disco, la unidad cambia automáticamente al modo fonos).
2. Active la función BT en su teléfono móvil o tableta y busque el nombre del dispositivo "TT-Play Prime". Tras el emparejamiento y la conexión, puedes reproducir tu música desde tu teléfono móvil o tablet PC a través de este tocadiscos.
3. Gire el regulador de volumen para ajustar el volumen. El control de volumen del teléfono móvil o de la tableta también influye en el volumen general. Por favor, publique esto también si es necesario.

Consejos para un resultado óptimo

- No toque la punta de la aguja con los dedos. Evite que la aguja choque con la alfombra del plato o con el borde de un disco.
- Limpie la punta de la aguja periódicamente con un cepillo suave y realizando un movimiento de atrás hacia adelante.
- Si utiliza un líquido de limpieza para la aguja, utilícelo con moderación.
- Limpie cuidadosamente la tapa y la carcasa del tocadiscos con un paño suave. Utilice sólo una pequeña cantidad de solución limpiadora para limpiar el tocadiscos.
- No aplique nunca productos químicos agresivos o disolventes a ninguna parte del sistema del tocadiscos.
- Desenchufe el tocadiscos de la red eléctrica antes de moverlo.

AJUSTE DEL PESO DE EQUILIBRIO DEL BRAZO PARA LA PRESIÓN DE APOYO

1. Retire el protector de la aguja del pick-up y evite tocar la punta de la aguja durante el ajuste.
2. Afloje el clip de sujeción del brazo, sujételo con cuidado y aléjelo del soporte. En este punto, el brazo ya no está en equilibrio y puede vibrar libremente.
3. Sujete firmemente el brazo y gire con cuidado el contrapeso hacia la parte delantera del plato hasta que el brazo esté equilibrado horizontalmente y flote libremente sobre el plato sin que la aguja toque la superficie del plato.
4. Vuelva a colocar el brazo en el soporte del brazo y cierre el clip de retención.
5. Sujete el peso de la balanza sin girarlo y gire con cuidado sólo la escala de la fuerza de sustentación hasta que el "0" de la escala esté en línea con la línea central de la parte superior del brazo.
6. Gire el peso de la balanza, incluida la escala de presión de contacto, en el sentido de las agujas del reloj (visto desde la parte delantera del tocadiscos) hasta que la escala indique el valor recomendado para la presión de contacto de la aguja.



Nota: La presión recomendada para el cartucho instalado de fábrica es de 3,5 g. El cartucho solo llega hasta 2 g. Hay que dar una vuelta completa y ponerlo a 1,5 g para llegar a 3,5 g.

Ajuste del tono

La velocidad de la plataforma giratoria puede aumentarse o reducirse en un 10% aproximadamente girando el control de agudos. Para aumentar la velocidad, gire el control de agudos en el sentido de las agujas del reloj. Para reducir la velocidad, gire el mando en sentido contrario a las agujas del reloj.

INDICACIONES SOBRE LA RETIRADA DEL APARATO



Si en su país existe una disposición legal relativa a la eliminación de aparatos eléctricos y electrónicos, este símbolo estampado en el producto o en el embalaje advierte de que no debe eliminarse como residuo doméstico. En lugar de ello, debe depositarse en un punto de recogida de reciclaje de aparatos eléctricos y electrónicos. Una retirada de aparatos conforme a las leyes contribuye a proteger el medio ambiente y a las personas a su alrededor frente a posibles consecuencias perjudiciales para la salud. Para obtener información más detallada sobre el reciclaje de este producto, póngase en contacto con su ayuntamiento o con el servicio de eliminación de residuos domésticos.

DECLARACIÓN DE CONFORMIDAD

**Fabricante:**

Chal-Tec GmbH, Wallstraße 16, 10179 Berlín, Alemania.

Importador para el Reino Unido:

Berlin Brands Group UK Ltd
PO Box 1145
Oxford, OX1 9UW
Reino Unido

Por la presente, Chal-Tec GmbH declara que el equipo de radio tipo TT-Play Prime cumple con la Directiva 2014/53/UE. El texto completo de la declaración de conformidad de la UE está disponible en la siguiente dirección de Internet: use.berlin/100400093

