



# Franklin 388 DAB

Stereoanlage  
Stereo System  
Equipo estéreo  
Chaîne stéréo  
Impianto stereo

10040360 10040361

# auna

[www.auna-multimedia.com](http://www.auna-multimedia.com)



## Sehr geehrter Kunde,

wir gratulieren Ihnen zum Erwerb Ihres Gerätes. Lesen Sie die folgenden Hinweise sorgfältig durch und befolgen Sie diese, um möglichen Schäden vorzubeugen. Für Schäden, die durch Missachtung der Hinweise und unsachgemäßen Gebrauch entstehen, übernehmen wir keine Haftung. Scannen Sie den folgenden QR-Code, um Zugriff auf die aktuellste Bedienungsanleitung und weitere Informationen rund um das Produkt zu erhalten:

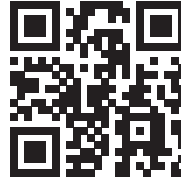

---

## INHALTSVERZEICHNIS

---

Technische Daten 4	
Sicherheitshinweise 5	
Geräteübersicht 7	
Fernbedienung 10	
Inbetriebnahme 13	
FM-Radio 14	
DAB-Radio 15	
Schallplatten-Modus 16	
CD-Wiedergabe 17	
USB-Modus 21	
Kassettenwiedergabe 22	
BT-Verbindung 24	
Aux-in-Anschluss 25	
Ausschaltfunktion 25	
Einstellung des Weckers 26	
Voreingestellte EQ-Funktion 27	
X-BASS 27	
Kopfhöreranschluss 27	
Spezielle Entsorgungshinweise für Verbraucher in Deutschland 28	
Hinweise zur Entsorgung 30	
Konformitätserklärung 30	
	English 31
	Français 57
	Español 83
	Italiano 109

---

## TECHNISCHE DATEN

---

Artikelnummer	10040360, 10040361
Stromversorgung	230 V ~ 50 Hz
FM-Frequenz	87,5-108 MHz
DAB-Frequenz	174.92 MHz – 239.2 MHz
BT-Frequenz	2400-2480 MHz
BT-Sendeleistung (max.)	4 dBm

---

# SICHERHEITSHINWEISE

---

## Allgemeine Sicherheitshinweise



### VORSICHT

Verletzungsgefahr! Hören Sie nicht mit übermäßig hoher Lautstärke Musik, da dies zu Hörschäden führen kann.

- Kinder ab 8 Jahren, psychisch, sensorisch und körperlich eingeschränkte Menschen dürfen das Gerät nur benutzen, wenn sie vorher von einer für sie verantwortlichen Aufsichtsperson ausführlich mit den Funktionen und den Sicherheitsvorkehrungen vertraut gemacht wurden und die damit verbundenen Risiken verstehen.
- Legen Sie nur CDs in das CD-Fach.
- Öffnen Sie niemals die Geräteabdeckung und versuchen Sie keinesfalls, selbst Reparaturen am Gerät vorzunehmen.
- Wenden Sie sich für Reparaturen an hierfür qualifiziertes Personal. Das Gerät enthält keine vom Nutzer zu wartenden Gerätebestandteile.
- Eine unsachgemäße Handhabung kann zu Schäden am Gerät und zum Erlöschen des Garantieanspruchs führen.

## Stromanschluss

- Verwenden Sie ausschließlich das im Lieferumfang enthaltene Netzteil. Die Verwendung eines anderen Netzteils kann zum Erlöschen der Garantie und/oder irreparablen Schäden am Gerät führen.
- Ziehen Sie während Gewittern den Stecker des Geräts aus der Steckdose.
- Stellen Sie sicher, dass das Gerät ausgeschaltet wurde, bevor Sie den Netzstecker ziehen.
- Wenn Sie eine Mehrfachsteckdose oder den Stecker als Trennvorrichtung verwenden, sollten Sie darauf achten, dass diese immer leicht zugänglich und betriebsbereit sind.
- Werfen Sie Batterien niemals in offenes Feuer und versuchen Sie keinesfalls, deren Außenhülle zu öffnen.
- Batterien sind, wenn sie verschluckt werden, gesundheitsgefährdend und sollten deshalb außerhalb der Reichweite von kleinen Kindern gelagert werden.

## Belüftung

- Blockieren oder bedecken Sie keinesfalls die Belüftungsöffnungen, Löcher oder Öffnungen des Geräts, mit Gegenständen wie Teppichen, Tüchern und ähnlichem, da andernfalls die Funktionalität und/oder die Belüftung für eine sicherer Verwendung nicht gewährleistet werden können.
- Die Unterseite des Geräts kann warm werden, wenn das Gerät über einen längeren Zeitraum verwendet wird. Dies ist normal.

## Standort

- Vergewissern Sie sich, dass das Gerät auf einer flachen und stabilen Oberfläche steht.
- Stellen Sie das Gerät maximal 1,4 Meter von der nächsten Steckdose entfernt auf. Vergewissern Sie sich, dass das Netzstromkabel und die Lautsprecherkabel nicht zu einer Stolperfalle werden können.
- Platzieren Sie das Gerät mindestens einen Meter von anderen elektrischen Geräten entfernt, um Störgeräusche zu vermeiden.
- Stellen Sie das Gerät so auf, dass es sich innerhalb der Reichweite von externen BT-Geräten (beispielsweise iPod/ iPhone/iPad/ Androidgeräte/ Computer etc.) befindet. Die Reichweite beträgt (ohne Hindernisse) maximal 10 Meter (33 Fuß).
- Achten Sie darauf, dass das Gerät genug Platz nach oben hat, so dass die Antenne richtig ausgerichtet werden kann.
- Stellen Sie das Gerät niemals direkt auf antike oder polierte Oberflächen.

## Hinweise zum Laser



### VORSICHT

Verletzungsgefahr! Berühren Sie niemals die optische Linse im CD-Fach und schauen sie auch nicht in diese hinein.

- Bei diesem Gerät handelt es sich um ein Laserprodukt der Klasse 1
- Die Verwendung von nicht in der Bedienungsanleitung aufgeführten Steuerungen oder eine nicht autorisierte Modifikation des Geräts, kann zu einer schädlichen Freisetzung von Laserstrahlung führen.

# GERÄTEÜBERSICHT

Ansicht von vorne

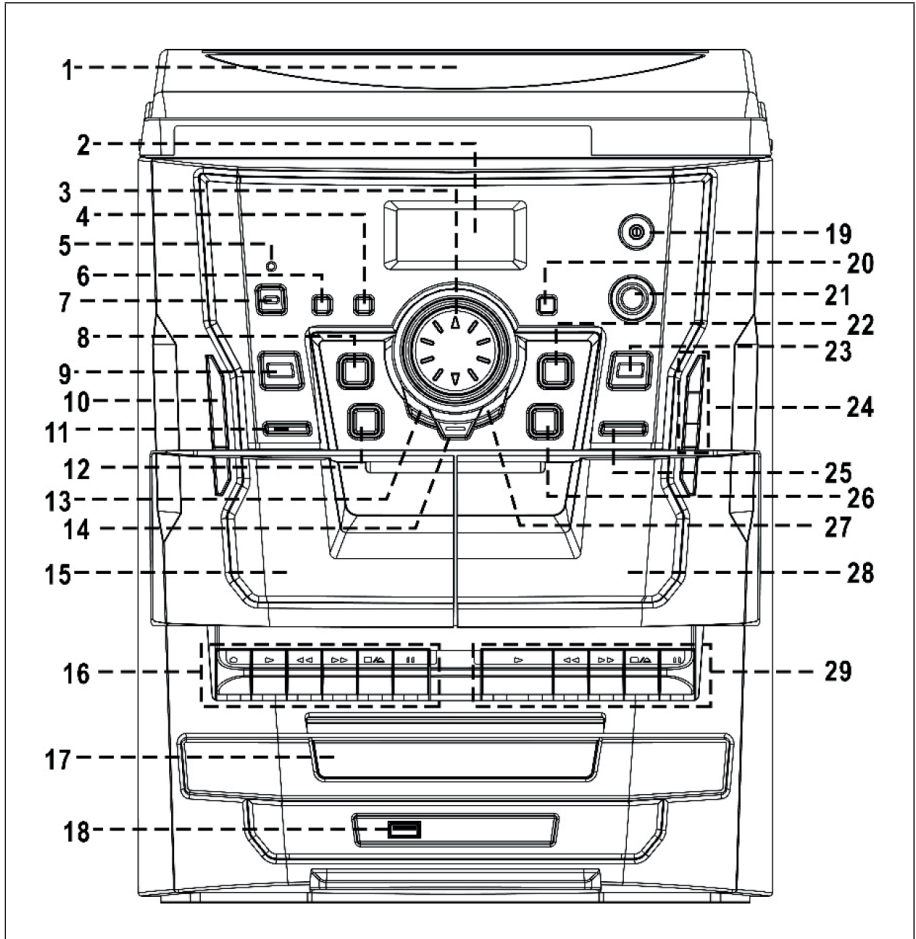

1	Staubschutzabdeckung	16	Bedientasten für das Kassettendeck 1
2	LCD-Bildschirm	17	CD-Fach-Tür
3	Lautstärke erhöhen ▲ und senken ▼	18	USB-Anschluss
4	Taste für zusätzliche Bassregelung	19	3,5 mm Kopfhöreranschluss
5	Standby LED-Anzeige	20	Fernbedienungssensor
6	ÜBERSPIELEN MIT HOHER/ NORMALER GESCHWINDIGKEIT	21	Equalizertaste
7	Einschalten / Standby	22	Wiedergabe/Pause ►   / Suchtaste
8	Stopp ■ / Info-Taste	23	CD überspringen/Eingabe
9	USB-TASTE	24	Funktionsauswahl: Phono, BT, AUX, DAB/FM, Kasette
10	CD-TASTE	25	CD-Fach öffnen
11	Sleep / Timer einstellen	26	Nächster Sender/ Vorspulen ►►
12	Vorheriger Sender/ Zurückspulen ◄◄	27	Gespeicherte Sender aufrufen ▲/ +10
13	Wiederholung / Zufallswiedergabe / Gespeicherte Sender aufrufen ▼	28	Kassettenfach-Tür (2)
14	Speichern von Radiosendern / Uhrzeit anpassen	29	Kontrolltasten für das Kassettendeck 2
15	Kassettendeck 1		



## Plattenspieler und Seitenansicht

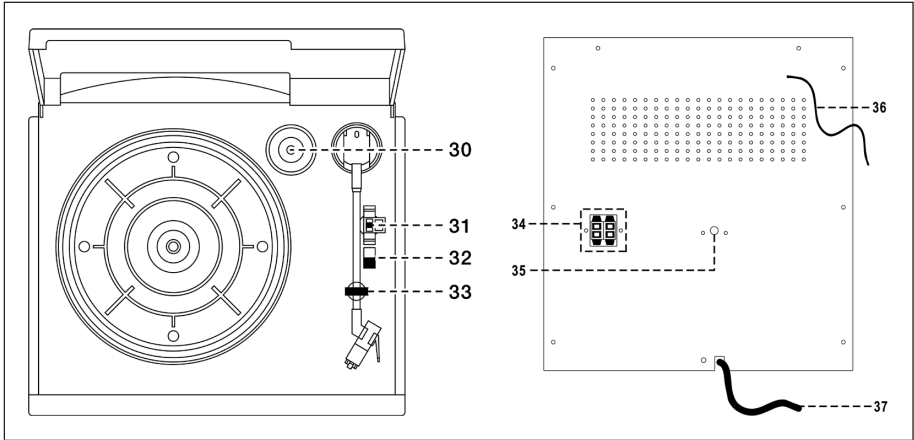

30	Spindeladapter	34	Lautsprecheranschluss
31	Geschwindigkeitsauswahl Drehteller	35	AUX-IN-ANSCHLUSS
32	Automatischer Stoppschalter	36	DAB/FM ANTENNENANSCHLUSS
33	Tonarmhalterung	37	AC-Netzanschluss

## FERNBEDIENUNG

**Hinweis:** Die Fernbedienung benötigt zum Betrieb 2 AAA-Batterien.

Das Batteriefach befindet sich an der Rückseite der Fernbedienung.

1. Entfernen Sie die Batteriefachabdeckung, indem Sie das Batteriefach nach unten drücken und es abnehmen.
2. Legen Sie 2 Batterien des Typs AAA (nicht im Lieferumfang enthalten) in das Batteriefach ein. Achten Sie auf die Polaritätsmarkierungen im Batteriefach.
3. Setzen Sie die Batteriefachabdeckung wieder ein.

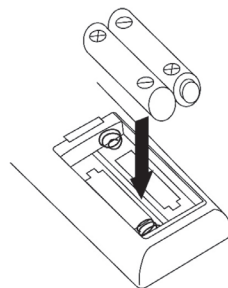

### Batterie-Vorsichtsmaßnahmen

- Der Wechsel von Batterien muss von einem Erwachsenen durchgeführt werden.
- Vermischen Sie keine alten mit neuen Batterien.
- Mischen Sie keine Alkali-, Standard- (Zink-Kohle-) oder wiederaufladbaren (Nickel-Cadmium-) Batterien.
- Die Anschlussklemmen dürfen nicht kurzgeschlossen werden.
- Nicht aufladbare Batterien dürfen nicht wieder aufgeladen werden.
- Entfernen Sie leere Batterien.
- Verwenden Sie ausschließlich Batterien des gleichen Typs.
- Legen Sie die Batterien gemäß der richtigen Polarität ein.
- Entsorgen Sie die Batterien ordnungsgemäß. Entsorgen Sie Batterien nicht im Feuer. Die Batterien könnten explodieren oder auslaufen.

	<b>I/O</b>	Drücken, um das Gerät einzuschalten oder in den Standby-Modus zu wechseln
	<b>▲</b>	CD-Fach öffnen/ schließen
	<b>DISC SKIP/ ENTER</b>	Im CD-Modus: Drücken, um CD 1, 2 bzw. 3 auszuwählen. Im Radio-Modus: Drücken Sie diese Taste, um den FM-Betrieb auszuwählen
	<b>◀◀/ TUNE -</b>	Im CD-Modus: Auswahl des vorherigen CD-Titels. Im Radio-Modus: drücken, um die Frequenz zu verringern. Im Timer/Clk-adj-Modus: drücken, um die Minuten zu verringern
	<b>▶▶/ TUNE +</b>	Im CD-Modus: Auswahl des nächsten CD-Titels. Im Radio-Modus: drücken, um die Frequenz zu erhöhen. Im Timer/Clk-adj-Modus: drücken, um die Minuten zu erhöhen
	<b>▶/SCAN</b>	Im CD/USB-Modus einmal drücken, um die Wiedergabe zu starten. Erneut drücken, um in den Pausenmodus zu gelangen. Im DAB/FM-Modus: drücken, um den DAB/FM-Suchlauf zu aktivieren
	<b>■/INFO</b>	Im CD-Modus: Drücken Sie diese Taste, um die CD/ USB-Wiedergabe zu beenden oder den gesamten Senderspeicher zu löschen. Im FM/DAB-Modus: Drücken Sie diese Taste, um die Informationen des empfangenen Senders zu prüfen
	<b>CD</b>	Drücken Sie diese Taste, um die CD-Funktion der CD zu wählen
	<b>PHONO/BT/AUX</b>	Drücken Sie diese Taste, um die Plattenspieler-, BT- oder Aux-Funktion auszuwählen
	<b>USB</b>	Drücken Sie diese Taste, um die USB-Funktion auszuwählen
	<b>TAPE</b>	Drücken Sie diese Taste, um die Kassettenfunktion auszuwählen
	<b>DAB/FM</b>	Drücken, um DAB/FM auszuwählen
	<b>VOL -/+</b>	Lautstärke erhöhen oder verringern
	<b>DISC 1/ DISC 2/ DISC 3</b>	Drücken, um die CD für die direkte Wiedergabe auszuwählen
	<b>-10</b>	Im CD-Modus drücken, um 10 Titel rückwärts zu springen

	<p><b>REP/RAN/PRE▼</b></p>	<p>Im MP3/USB-Modus: Drücken, um Wiederholungsmodus/ Zufallswiedergabe zu wählen. Im Radio-Modus: drücken, um den Senderspeicher in absteigender Reihenfolge aufzurufen</p>
	<p><b>+10/PRE▲</b></p>	<p>Im CD/USB-Modus: Drücken, um 10 Titel vorwärts zu springen. Im Radio-Modus: drücken, um den Senderspeicher der Reihe nach aufzurufen</p>
	<p><b>MEM/CLK-ADJ</b></p>	<p>Im Standby-Modus: drücken, um die Uhreinstellung zu aktivieren / gedrückt halten, um die Timer-(Alarm-) Einstellung zu aktivieren. Im CD/USB-Modus: drücken, um die Speicherfunktion zu aktivieren</p>
	<p><b>DISPLAY</b></p>	<p>Timer-Modus: drücken, um die verschiedenen Informationen des Geräts anzuzeigen</p>
	<p><b>EQ</b></p>	<p>Drücken, um verschiedene EQ-Modi für den Musikgenuss auszuwählen</p>
	<p><b>SLEEP</b></p>	<p>Drücken, um die Ausschaltfunktion während der Musikwiedergabe zu aktivieren</p>
	<p><b>TIMER</b></p>	<p>Drücken, um die Weckfunktion zu aktivieren oder zu deaktivieren</p>
	<p><b>MUTE</b></p>	<p>Drücken, um die Stummschaltfunktion zu aktivieren</p>

---

# INBETRIEBNAHME

---

## Installation

- Entpacken Sie alle Teile aus und entfernen Sie das Schutzmaterial.
- Schließen Sie das Gerät erst an Stromnetz, nachdem Sie die Netzspannung überprüft und alle anderen Anschlüsse vorgenommen haben.
- Decken Sie die Lüftungsöffnungen keinesfalls ab und achten Sie darauf, dass um das Gerät herum ein Mindestabstand von mehreren Zentimetern zur ausreichenden Belüftung vorhanden ist.

## Anschluss

- Verbinden Sie das Netzkabel im AC-Netzanschluss (37) mit der Steckdose.
- Wenn Sie das Gerät zum ersten Mal an das Stromnetz anschließen, wechselt das Gerät in den Standby-Modus.
- Schließen Sie das Lautsprecherkabel an den Lautsprecheranschluss (34) auf der Rückseite des Geräts an.
- Schalten Sie das Gerät durch Drücken der Taste On/Standby (7) ein. Wenn die Hintergrundbeleuchtung des LCD-Bildschirms (2) eingeschaltet ist, bedeutet dies, dass die Stromversorgung des Geräts funktioniert. Es kann nun Musik abgespielt werden.

## Uhrzeiteinstellung

1. Stellen Sie am Gerät den Standbymodus ein.
2. Halten Sie die Taste Mem/clk-adj (14) gedrückt. Die Uhrzeitanzeige beginnt auf dem LCD-Bildschirm (2) zu blinken. Stellen Sie mit den Tasten ◀◀ (12) oder ▶▶ (26) die gewünschte Stunde ein. Drücken Sie zum Speichern die Taste Mem/clk-adj (14). Die Minutenanzeige beginnt zu blinken.
3. Stellen Sie mit den Tasten ◀◀ (12) oder ▶▶ (26) die gewünschten Minuten ein.
4. Drücken Sie zum Speichern die Taste Mem/clk-adj (14).

**Hinweis:** Im Falle eines Stromausfalls oder wenn der Stecker gezogen wird, muss die Zeit neu eingestellt werden. Wir empfehlen Ihnen daher das System in den Standby-Modus zu versetzen und dieses nicht komplett vom Stromnetz zu trennen.

---

## FM-RADIO

---

### Manuelle Sendersuche

1. Drücken Sie zum Einschalten des Geräts die Taste On/Standby (7) und wählen Sie mit der Taste DAB/FM (24) den FM-Modus aus.
2. Wählen Sie mit den Tasten ◀◀ (12) oder ▶▶ (26) den gewünschten Sender aus.
3. Passen Sie die Lautstärke mit den Tasten ▲ oder ▼ (3) an.

### Automatische Sendersuche

1. Stellen Sie den FM-Modus ein.
2. Drücken Sie kurz die Taste ▶▶ (26). Das Gerät beginnt die Sendersuche aufwärts und stoppt beim nächsten verfügbaren Radiosender. Drücken Sie kurz die Taste ◀◀ (12). Das Gerät beginnt die Sendersuche abwärts und stoppt beim nächsten verfügbaren Radiosender. Wenn vom eingestellten Sender ein RDS-Signal empfangen wird, stellt das Gerät die Uhrzeit automatisch ein.
3. Passen Sie die Lautstärke mit dem Lautstärketasten ▲ oder ▼ (3) an.

### FM- und FM-Stereoempfang

- Das Gerät befindet sich werkseitig eingestellt im FM-Modus. Wenn ein FM-Stereosignal empfangen wird, wird automatisch „Stereo“ eingestellt. Wenn das Stereosignal schwach ist und das Gerät deshalb bei der Wiedergabe rauscht, ist es empfehlenswert, durch Drücken der Eingabetaste (23) auf Mono zu wechseln.
- Überprüfen Sie durch Drücken der Eingabetaste (23) dem FM-Empfang.

### Hinweise für den besten Empfang

FM/DAB: der Receiver funktioniert mit einer abnehmbaren DAB-/FM-Kabelantenne. Stellen Sie sicher, dass die Antenne in den Antennenanschluss (36) gesteckt wurde und vollständig abgewickelt wurde, um den besten Empfang zu gewährleisten.

---

## DAB-RADIO

---

1. Versetzen Sie das Gerät in den DAB-Modus, indem Sie die Taste DAB/FM (24) drücken.
2. Drücken Sie einmal auf die Taste ►||/Scan (22). Das Gerät beginnt mit einem vollständigen Suchlauf im Bereich 11b – 12d. Drücken Sie die Tasten ◀◀ (12) oder ▶▶ (26), um den gewünschten DAB-Kanal auszuwählen.
3. Drücken Sie mehrmals die Taste Stop■/Info (8), um die folgenden, von DAB zur Verfügung gestellten, Informationen abzurufen: Gruppenname > Frequenz > Übertragungsrate > Signalstärke > Lauftext > Programmtyp
4. Drücken Sie die Lautstärketaste (3), um die gewünschte Lautstärke einzustellen.

### Gespeicherte Sender

Sie können insgesamt bis zu 40 Radiosender im Speicher sichern (20-FM/20-DAB).

1. Wählen Sie den FM/DAB-Modus aus.
2. Wählen Sie den gewünschten Radiosender mit der manuellen oder automatischen Sendersuche aus.
3. Halten Sie die Taste Mem/clk-adj (14) gedrückt, um den Speicherstatus zu aktivieren.
4. Drücken Sie die Tasten ▲ oder ▼ (13/27), um den gewünschten Senderspeicher zu wählen.
5. Drücken Sie erneut die Taste Mem/clk-adj (14), um die Einstellung zu bestätigen.
6. Wiederholen Sie die Schritte 2 bis 5, um weitere Sender zu speichern.

### Abrufen gespeicherter Sender

1. Drücken Sie die Taste Mem/clk-adj (14) einmal, um den Abrufstatus zu aktivieren.
2. Drücken Sie die Tasten ▲ oder ▼ (13/27), um den gewünschten gespeicherten Sender auszuwählen.
3. Drücken Sie die Taste Mem/clk-adj (14), um den abgerufenen Speicherplatz zu bestätigen.

## Das Gerät auf Werkseinstellungen zurücksetzen

Wenn das Gerät nach einer Fehlbedienung nicht mehr funktioniert oder Sie alle gespeicherten Sender auf einfache Weise entfernen möchten, können Sie das Gerät im DAB-Modus wie unten beschrieben zurücksetzen.

1. Halten Sie die Taste Stop■/ Info (8) einige Sekunden lang gedrückt. Auf dem LCD-Bildschirm (2) wird „Press Enter key to Reset“ angezeigt.
2. Drücken Sie die Eingabetaste (23), um das Zurücksetzen zu bestätigen. Dann beginnt das Gerät mit dem Zurücksetzen und alle Informationen werden gelöscht.

---

## SCHALLPLATTEN-MODUS

---

- Entfernen Sie den Nadelschutz.
- Vergewissern Sie sich, dass der Tonarm vor dem Betrieb von der Tonarmauflage gelöst und danach wieder befestigt wird.

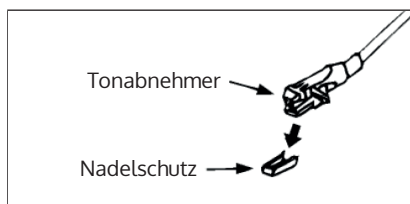

1. Wählen Sie den Modus „Phono“ mit der Phono-Taste (24)
2. Stellen Sie den Geschwindigkeitsregler (31) auf die richtige Position, je nach Art der abzuspielenden Schallplatte.
3. Legen Sie die Schallplatte auf den Plattenteller (verwenden Sie bei Bedarf den Spindeladapter (30)).
4. Heben Sie den Tonarm von der Tonarmhalterung (33) und bewegen Sie ihn langsam zur Schallplatte. Der Plattenteller beginnt sich zu drehen.

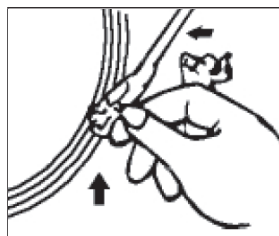



5. Bringen Sie den Tonarm in die gewünschte Position der Schallplatte.
6. Stellen Sie die Lautstärketasten (3) auf die gewünschte Lautstärke ein.
7. Am Ende der Aufnahme hört der Plattenteller automatisch auf, sich zu drehen. Heben Sie den Tonarm von der Schallplatte und bringen Sie ihn in die Ruheposition auf dem Tonarmhalter (33).
8. Um manuell zu stoppen, heben Sie den Tonarm von der Schallplatte ab und bringen Sie ihn in die Ruheposition auf dem Tonarmhalter (33) zurück.

**Hinweis:** Bei einigen Aufnahmen liegt der Auto-Stopp-Bereich außerhalb der Geräteeinstellung, so dass die Aufnahme vor dem Ende des letzten Titels stoppt. Stellen Sie in diesem Fall den Auto-Stopp-Schalter (32) auf die Position „off“, dann läuft das Gerät bis zum Ende der Aufzeichnung, hält aber nicht automatisch an (schalten Sie das Gerät mit der Netztaaste aus oder stellen Sie den Auto-Stopp-Schalter (32) wieder auf die Position „on“, um die Drehung des Plattentellers zu stoppen). Bringen Sie dann den Tonarm wieder in die Ruheposition auf dem Tonarmhalter (33).

---

## CD-WIEDERGABE

---

### Erste Schritte

1. Wählen Sie den CD-Modus mit der Taste CD (10) aus.
2. Drücken Sie auf die Taste CD-Fach öffnen (25), um das CD-Fach zu öffnen.
3. Legen Sie eine CD mit der bedruckten Seite nach oben in das CD-Fach ein.
4. Drücken Sie auf die Taste CD überspringen (23), um das CD-Fach zu drehen und das andere CD-Fach zu verwenden.
5. Drücken Sie die Taste CD-Fach öffnen (25), um das CD-Fach zu schließen, nachdem Sie alle CDs eingelegt haben.
6. Während des CD-Suchlaufs wird auf dem LCD-Bildschirm (2) die Gesamtzahl der Titel angezeigt.

**Hinweis:** Die CD-Suche wird jedes Mal durchgeführt, wenn Sie in den CD-Modus wechseln oder das CD-Fach schließen. Alle CD-Funktionen werden erst nach Abschluss des CD-Lesevorgangs aktiviert.

## Wiedergabe/Pause-Modus

1. Drücken Sie die Taste ►|| (22), um die Wiedergabe zu starten. Der erste Titel der ersten CD wird wiedergegeben und die Wiedergabeinformationen werden auf dem LCD-Bildschirm (2) angezeigt.
2. Alternativ können Sie auch die Taste CD überspringen (23) drücken, um direkt die CD im gewünschten Fach abzuspielen.
3. Um die Wiedergabe zu unterbrechen, drücken Sie einmal auf die Taste ►|| (22) und die Informationen auf dem LCD-Bildschirm (2) beginnen zu blinken. Drücken Sie die Taste erneut, um die Wiedergabe fortzusetzen.

**Hinweis:** Das CD-Fach öffnet sich, wenn Sie während der Wiedergabe die Taste CD-Fach öffnen (25) drücken. So können Sie die beiden anderen CDs wechseln/entnehmen, ohne die Musikwiedergabe zu unterbrechen.

## Stop-Modus

Wenn die Taste Stop ■ (8) während der Wiedergabe oder Pause gedrückt wird, wechselt das Gerät in den Stop-Modus.

## Skip-Modus (Aufwärts-/Abwärts-Springen)

1. Wenn Sie während der Wiedergabe oder Pause die Taste ►► (26) drücken, wechselt das Gerät zum nächsten Titel, zeigt die Titelnummer an und wechselt dann in den Wiedergabemodus.
2. Wenn Sie während der Wiedergabe oder Pause die Taste ◄◄ (12) drücken, kehren Sie zum Anfang des Titels zurück, die ursprüngliche Titelnummer wird angezeigt und Sie wechseln in den Wiedergabemodus.
3. Drücken Sie nach Schritt 2 erneut die Taste ◄◄ (12), um zum vorherigen Titel zu gelangen und in den Wiedergabemodus zu wechseln.

## Suchmodus

1. Halten Sie während der Wiedergabe kurz die Taste ►► (26) gedrückt, um die Vorwärtssuche zu starten.
2. Halten Sie während der Wiedergabe kurz die Taste ◄◄ (12) gedrückt, um die Rückwärtssuche zu starten.

## MP3-Disc

1. Nachdem die Fokussuche durchgeführt wurde, wird die Gesamtzahl der Titel und Ordner auf dem LCD-Bildschirm (2) angezeigt.
2. Drücken Sie die Taste ►► (26) oder ◄◄ (12), um die Titelnummer auszuwählen.
3. Drücken Sie die Taste ▲/+10 (27), um den Titel schneller auszuwählen.
4. Wenn der gewünschte Titel ausgewählt wurde, drücken Sie die Taste ►II (22), um die Wiedergabe zu starten.

### Anforderungen an das MP3-Titelformat



Die Leistung bei der Wiedergabe von MP3-Discs hängt von der Qualität der Disc und der Aufnahmemethode ab. Außerdem ist die Suchzeit bei MP3-CDs aufgrund des abweichenden Formats länger als bei normalen CDs.

### Wiederholungsmodus / Zufallswiedergabe

Wenn Sie vor oder während der Wiedergabe die Taste Pre-dn/Repeat/Random (13) drücken, können Sie einen einzelnen Titel, eine einzelne CD oder alle Titel im Wiederholungsmodus wie folgt abspielen:

#### Bei CDs/MP3 Discs

(1) alle wiederholen > CD (2) eine CD wiederholen > (3) einen Titel wiederholen > (4) Wiederholen aus

Wiedergabemodus	LCD-Anzeige
Wiederholen (alle CDs)	 ALL DISC
Wiederholen (1 CD)	 ONE DISC
Wiederholen (1 Titel)	 ONE
Wiederholungsmodus aus	-----

### Wiederholungsmodus

Mit dieser Funktion können Titel, CDs oder Ordner in Dauerschleife wiedergegeben werden.

## Zufallswiedergabe

In jedem Modus (außer im Wiederholungsmodus mit einem Titel) können die Titel, nach der Auswahl der Zufallswiedergabe, in zufälliger Reihenfolge wiedergegeben werden. Drücken Sie hierfür so oft die Taste Pre-dn/Repeat/Random (13) bis „RAN“ auf dem LCD-Bildschirm angezeigt wird. Das Gerät gibt die Titel im ausgewählten Modus dann in zufällig gewählter Reihenfolge wieder.

## CD/MP3-Disc Speicherliste erstellen

Es können bis zu 60 Titel in beliebiger Reihenfolge gespeichert werden. Drücken Sie vor dem Erstellen der Speicherliste die Taste Stop ■ (8).

1. Wählen Sie den CD-Modus aus und stoppen Sie die CD-Wiedergabe.
2. Drücken Sie die Taste Mem/clock (14). Auf dem LCD-Bildschirm blinkt „MEM“ auf. Des Weiteren werden die Speicherplatznummer und die Titelnummer angezeigt.
3. Wählen Sie den gewünschten Titel durch Drücken der Tasten ►► (26) oder ◄◄ (12) und CD überspringen (23) aus.
4. Drücken Sie die Taste Mem/clock (14), um den ausgewählten Titel in der Speicherliste zu speichern.
5. Wiederholen Sie die Schritte 3 und 4, um weitere Titel hinzuzufügen.
6. Drücken Sie, sobald alle gewünschten Titel in der Speicherliste gespeichert wurden die Taste ►► (22), um die Titel in der ausgewählten Reihenfolge wiederzugeben.
7. Die Wiedergabe der Speicherliste kann durch Drücken der Taste Stop ■ (8) beendet werden. Drücken Sie die Taste Stop ■ (8) erneut, um die gesamte Speicherliste zu löschen. Die Anzeige „MEM“ wird anschließend nicht mehr auf dem LCD-Bildschirm (2) angezeigt.

**Hinweis:** Nach dem Erstellen der Speicherliste können die darin befindlichen Titel, durch Drücken der Taste Mem/clock (14), angezeigt werden. Die Auswahl der Zufallswiedergabe ist während der Wiedergabe der Speicherliste nicht möglich.

---

## USB-MODUS

---

Das System ist in der Lage, MP3-Dateien zu dekodieren und abzuspielen, die auf einem Speichermedium mit USB-Anschluss gespeichert sind.

1. Drücken Sie wiederholt die USB-Taste (9), um den USB-Modus auszuwählen.
2. Stecken Sie den USB-Stick mit der Vorderseite nach oben ein und vergewissern Sie sich, dass er vollständig eingesteckt ist. Stecken Sie den USB-Stick gerade ein, ohne ihn zu verbiegen.

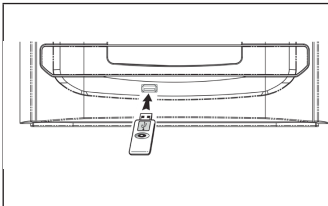

**Hinweis:** Wenn Sie den USB-Stick verkehrt herum anschließen, können das Audiosystem oder der USB-Stick beschädigt werden. Überprüfen Sie vor dem Anschluss, ob die Richtung stimmt.

3. Das Gerät beginnt nach dem Anschließen automatisch mit dem Lesen des Speichermediums, und auf dem LCD-Bildschirm (2) werden die Gesamtzahl der MP3-Dateien und die Gesamtzahl der gefundenen Alben angezeigt.
4. Befolgen Sie die gleichen Anweisungen wie bei der Wiedergabe einer CD/MP3-Disc.

### Hinweise

- Das Gerät kann die Dateien im MP3-Format nur über den USB-Anschluss erkennen und lesen.
- Wenn Sie das Gerät über den USB-Anschluss an einen MP3-Player anschließen, können einige MP3-Player aufgrund von Unterschieden im MP3-Kodierungsformat möglicherweise nicht über den USB-Anschluss abgespielt werden. Dies stellt keine Fehlfunktion des Geräts dar.
- Der USB-Anschluss unterstützt keine Verbindung mit einem USB-Verlängerungskabel und ist nicht für die direkte Kommunikation mit einem Computer vorgesehen.

### Abziehen des USB-Sticks

Um den USB-Stick zu entfernen, schalten Sie zuerst das Gerät aus oder schalten Sie den Funktionsmodus auf CD oder Tuner um. Entfernen Sie den USB-Stick aus dem USB-Anschluss, indem Sie diesen direkt aus dem USB-Anschluss herausziehen.

## KASSETTENWIEDERGABE

### Allgemeine Bedienung

<b>Stopp-/ Ausgabetaste</b> ■▲	Drücken, um den gesamten Kassettenbetrieb zu stoppen. Erneut drücken, um die Kassettenfach-Tür zu öffnen.
<b>Vorspulen</b> ►►/ <b>Zurückspulen</b> ◀◀	Drücken, um die Kassette entweder vorwärts- oder rückwärts zu spulen. Wenn Sie die Taste Stopp drücken, wird das Spulen unterbrochen.
<b>Wiedergabetaste</b> ►	Drücken, um die Wiedergabe zu starten
<b>Pausentaste II</b>	Drücken, um die Wiedergabe zeitweise zu pausieren. Erneut drücken, um die Wiedergabe fortzusetzen.
<b>Aufnahmetaste</b> ● (nur für Kassettendeck 1)	Zusammen mit der Wiedergabetaste drücken, um die Aufnahme zu starten.

### Wiedergabe

- Wählen Sie den Kassettenmodus mit der Taste Tape (24) aus.
- Legen Sie die Kassette ein.
- Drücken Sie die Taste Play ►, um die Wiedergabe zu aktivieren.
- Drücken Sie die Taste Lautstärke erhöhen/verringern (3), um die gewünschte Lautstärke einzustellen.
- Verwenden Sie die Pause-Taste II, wenn Sie die Wiedergabe vorübergehend unterbrechen wollen.
- Drücken Sie die Stopp-/Auswurf Taste ■▲, wenn Sie fertig sind.

### Aufnahme

#### Aufnahme von einer anderen Kassette (Deck 2 zu Deck 1)

Mit diesem Gerät können Sie eine bereits bespielte Kassette auf eine andere Kassette duplizieren. Dieser Vorgang kann nur in einer Richtung von Deck 2 (Wiedergabe) zu Deck 1 (Aufnahme) durchgeführt werden. Dieses Gerät ist mit einem Hochgeschwindigkeits-Kopiersystem ausgestattet, das eine Kassette in etwa der doppelten Zeit wie bei normaler Geschwindigkeit kopieren kann.

### Überspielen mit normaler Geschwindigkeit

- Drücken Sie die Taste Tape (24) und stellen Sie dann die Überspieltaste (6) auf die Position „nor.“ .
- Legen Sie eine bereits bespielte Kassette in Deck 2 und eine leere Kassette in Deck 1 ein.
- Drücken Sie die Taste Pause und dann die Aufnahmetaste ● und Wiedergabetaste ► auf Deck 1.
- Drücken Sie die Wiedergabetaste, um die Wiedergabe auf Deck 2 zu starten, und drücken Sie dann die Pausentaste auf Deck 1, um den Kopiervorgang zu starten.
- Drücken Sie die Pausentaste auf Deck 1 und die Stopptaste auf Deck 2, wenn der Vorgang abgeschlossen ist.

### Überspielen mit hoher Geschwindigkeit

- Bringen Sie die Überspieltaste (6) in die Position „hi“  und befolgen Sie dann die gleichen Anweisungen wie beim Überspielen mit normaler Geschwindigkeit.
- Wenn Sie eine bereits bespielte Kassette mit hoher Geschwindigkeit kopieren, kann ein ratterndes Geräusch zu hören sein. Um dies zu vermeiden, stellen Sie die Lautstärke auf einen minimalen Wert ein.
- Drücken Sie während des Überspielens nicht die Taste „Überspielen“ (6), um von der Position „hi“ auf die Position „nor.“ oder umgekehrt zu wechseln, da dies die Geschwindigkeit der Aufnahme verändert und die Kassette beschädigen könnte.

### Radio-Aufnahme

- Drücken Sie die Taste DAB/FM (24), um den Radiomodus zu aktivieren.
- Stellen Sie den gewünschten Sender ein und legen Sie eine leere Kassette in Deck 1 ein.
- Drücken Sie die Aufnahme- und Wiedergabetaste, um die Aufnahme zu starten.
- Drücken Sie die Pausentasten und dann die Stopp-/Auswurf Taste, wenn die Aufnahme beendet ist.

### Aufnahme von CD

- Drücken Sie die Taste CD (10).
- Legen Sie eine leere Kassette in Deck 1 ein, welche für die Aufnahme geeignet ist.
- Drücken Sie zuerst die Taste Pause und dann die Taste Aufnahme & Wiedergabe am Kassettendeck. Die Aufnahmefunktion befindet sich nun im Standby-Modus.
- Aktivieren Sie den CD-Modus und drücken Sie dann die Taste Pause am Kassettendeck, um die Aufnahme zu starten.
- Um die Aufnahme zu stoppen, drücken Sie zuerst die Stopp-Taste, dann die Pause-Taste des Geräts und anschließend die Taste Stopp/ Ausgabe am Kassettendeck.

### Aufnahme vom Plattenspieler

- Drücken Sie die Phono-Taste (24), um den Plattenspieler-Modus zu aktivieren.
- Legen Sie eine leere Kassette in Deck 1 ein.
- Drücken Sie die Aufnahme- und Wiedergabetaste, um die Aufnahme zu starten.
- Wählen Sie die gewünschte Aufnahme aus und starten Sie die Wiedergabe
- Drücken Sie die Pausentaste und dann die Stopp-/Auswurfaste, wenn die Aufnahme beendet ist.

**Hinweis:** Es ist möglich, zwei Kassetten nacheinander abzuspielen. Wenn Sie die Wiedergabetaste an Deck 2 und dann gleichzeitig Wiedergabe-/Pausentaste an Deck 1 drücken, wird die Kassette in Deck 1 automatisch abgespielt, nachdem die Kassette in Deck 2 zu Ende gespielt wurde.

---

## BT-VERBINDUNG

---

1. Wählen Sie den BT-Modus mit der Funktionsauswahltaste (24) aus.
2. Auf dem LCD-Bildschirm blinkt „BT“, was bedeutet, dass keine BT-Verbindung besteht oder sich das Gerät nicht im Suchmodus befindet.
3. Aktivieren Sie die BT-Funktion Ihres mobilen Endgeräts (Smartphone) ein und wählen Sie in dessen Geräteliste **388 Franklin DAB** aus.
4. Sobald die Verbindung erfolgreich hergestellt wurde, wird das Wort „BT“ ohne Blinken auf dem LCD-Bildschirm angezeigt.



5. Starten Sie die Wiedergabe auf dem mobilen Endgerät und genießen Sie die Musik über das Hauptgerät.
6. Um die BT-Verbindung zu unterbrechen, halten Sie die Wiedergabe-/Pause-Taste gedrückt.

**Hinweis:** Sie können die Taste ►|| (22) oder die Tasten ►► oder ◀◀ (26/12) des Hauptgeräts oder der Fernbedienung drücken, um die Musikwiedergabe zu steuern.

---

## AUX-IN-ANSCHLUSS

---

- Schließen Sie ein anderes Audiogerät (z. B. einen tragbaren CD-Player, MP3-Player, Kassettenrekorder etc.) über ein 3,5-mm-RCA-Kabel (nicht im Lieferumfang enthalten) an dieses Gerät an.
- Verbinden Sie ein Ende dieses Kabels mit der 3,5-mm-Kopfhörerbuchse des externen Audiogeräts und das andere Ende mit dem Aux-In-Anschluss (35) auf der Rückseite des Geräts.
- Wenn Sie das Gerät auf diese Weise anschließen, können Sie die bereits auf dem angeschlossenen Gerät gespeicherte Musik wiedergeben oder die Musik auf Kassette aufnehmen, wie oben im Abschnitt „Aufnahme“ beschrieben.

---

## AUSSCHALTFUNKTION

---

Mit der Ausschaltfunktion kann das Gerät zu einer voreingestellten Zeit automatisch in den Standby-Modus versetzt werden.

1. Halten Sie die Taste Sleep (11) gedrückt. Auf dem LCD-Bildschirm (2) erscheint die Abschaltanzeige „zzz“, und auf dem LCD-Bildschirm wird der Sleep-Timer in der Reihenfolge 90 > 80 > 70 > 60 > 50 > 40... Minuten angezeigt. Lassen Sie die Taste Sleep (11) los, sobald die gewünschte Abschaltzeit angezeigt wird.
2. Das Gerät wird nach der gewählten Zeit automatisch ausgeschaltet und in den Standby-Modus versetzt.
3. Um den Abschaltmodus zu beenden, drücken Sie erneut die Taste Sleep (11), die Anzeige „zzz“ wird nicht mehr auf dem LCD-Bildschirm (2) angezeigt.

---

## EINSTELLUNG DES WECKERS

---

Mit dieser Funktion kann das Gerät automatisch eingeschaltet werden, um Sie im gewünschten Modus (CD, Tuner, Tape, Phono oder USB) aufzuwecken.

Versetzen Sie das Gerät in den Standby-Modus und halten Sie anschließend die Timer-Taste gedrückt, um in den Timer-Einstellmodus zu gelangen. Auf dem LCD-Bildschirm werden „0:00“ und das Timer-Symbol „ON“ angezeigt.

### Einstellung der Einschaltzeit

Drücken Sie die Taste Mem/Clock Adj.. Die Stundenanzeige beginnt zu blinken. Drücken Sie dann die Tasten ►► (26/12), um die Stunde einzustellen. Drücken Sie danach die Taste Mem/Clock Adj., um die Startstunde des Timers zu speichern. Die Minutenanzeige beginnt zu blinken. Drücken Sie die Tasten ►► (26/12), um die Minute einzustellen. Drücken Sie dann die Taste Mem/Clock Adj., um die Timer-Einschaltzeit zu speichern.

### Einstellung der Ausschaltzeit

Drücken Sie erneut die Taste Timer. Auf dem LCD-Bildschirm werden „0:00“ und das Timer-Symbol „OFF“ angezeigt. Drücken Sie die Taste Mem/Clock Adj.. Die Stundenanzeige beginnt zu blinken. Drücken Sie ►► (26/12) oder ◄◄ (26/12), um die Stunde einzustellen. Drücken Sie dann die Taste Mem/Clock Adj., um die eingestellte Stunde zu speichern. Die Minutenanzeige beginnt zu blinken. Drücken Sie die Tasten ►► (26/12) oder ◄◄ (26/12), um die Minute einzustellen. Drücken Sie dann die Taste Mem/Clock Adj., um die Ausschaltzeit zu speichern.

### Modus

Drücken Sie erneut die Timer-Taste. Auf dem LCD-Bildschirm werden „DAB“ und das Timer-Symbol angezeigt. Drücken Sie die Taste Mem/Clock adj.. Der Timer-Einschaltmodus blinkt. Drücken Sie anschließend die Tasten ►► (26/12) oder ◄◄ (26/12), um den Timer-Einschaltmodus zu wählen. Drücken Sie dann die Taste Mem/Clock adj., um den Timer-Modus zu speichern.

### Hinweise

- Wenn sich keine CD im gewählten CD-Fach befindet, wählt das Gerät die nächste verfügbare CD aus.
- Wenn bei Erreichen der eingestellten Zeit keine Musikquelle erkannt wird, wählt das Gerät automatisch den FM-Modus aus.

## Aktivieren/Deaktivieren der Timerfunktion

1. Um die Timerfunktion zu aktivieren, drücken Sie die Taste Timer auf der Fernbedienung, bis die Timeranzeige ⌚ auf dem LCD-Bildschirm (2) erscheint.
2. Um die Timer-Funktion zu deaktivieren, drücken Sie erneut die Timer-Taste, bis die Timer-Anzeige ⌚ nicht mehr angezeigt wird.

---

## VOREINGESTELLTE EQ-FUNKTION

---

Dieses Gerät bietet 5 verschiedene Klangmodi, um Ihr Hörerlebnis zu verbessern. Sie können den gewünschten Effekt durch wiederholtes Drücken der Taste EQ (21) in folgender Reihenfolge auswählen:

FLAT > JAZZ > ROCK > CLASSIC > POP

---

## X-BASS

---

Drücken Sie die X-Bass-Taste (4), um den Basseffekt der abgespielten Musik zu verstärken. Drücken Sie die X-Bass-Taste erneut, um den Effekt zu deaktivieren.

---

## KOPFHÖRERANSCHLUSS

---

Für den privaten Hörgenuss können Sie einen Kopfhörer (nicht im Lieferumfang enthalten) in die 3,5-mm-Kopfhörerbuchse (19) einstecken. Während des Hörens über Kopfhörer wird der Ton aus den Lautsprechern stummgeschaltet.

## SPEZIELLE ENTSORGUNGSHINWEISE FÜR VERBRAUCHER IN DEUTSCHLAND

Entsorgen Sie Ihre Altgeräte fachgerecht. Dadurch wird gewährleistet, dass die Altgeräte umweltgerecht verwertet und negative Auswirkungen auf die Umwelt und menschliche Gesundheit vermieden werden. Bei der Entsorgung sind folgende Regeln zu beachten:

- Jeder Verbraucher ist gesetzlich verpflichtet, Elektro- und Elektronikaltgeräte (Altgeräte) sowie Batterien und Akkus getrennt vom Hausmüll zu entsorgen. Sie erkennen die entsprechenden Altgeräte durch folgendes Symbol der durchgestrichene Mülltonne (WEEE Symbol). 
- Sie haben Altbatterien und Altkumulatoren, die nicht vom Altgerät umschlossen sind, sowie Lampen, die zerstörungsfrei aus dem Altgerät entnommen werden können, vor der Abgabe an einer Entsorgungsstelle vom Altgerät zerstörungsfrei zu trennen.
- Bestimmte Lampen und Leuchtmittel fallen ebenso unter das Elektro- und Elektronikgesetz und sind dementsprechend wie Altgeräte zu behandeln. Ausgenommen sind Glühlampen und Halogenlampen. Entsorgen Sie Glühlampen und Halogenlampen bitte über den Hausmüll, sofern Sie nicht das WEEE Symbol tragen.
- Jeder Verbraucher ist für das Löschen von personenbezogenen Daten auf dem Elektro- bzw. Elektronikgerät selbst verantwortlich.

### Rücknahmepflicht der Vertreiber

Vertreiber mit einer Verkaufsfläche für Elektro- und Elektronikgeräte von mindestens 400 Quadratmetern sowie Vertreiber von Lebensmitteln mit einer Gesamtverkauffläche von mindestens 800 Quadratmetern, die mehrmals im Kalenderjahr oder dauerhaft Elektro- und Elektronikgeräte anbieten und auf dem Markt bereitstellen, sind verpflichtet,

1. bei der Abgabe eines neuen Elektro- oder Elektronikgerätes an einen Endnutzer ein Altgerät des Endnutzers der gleichen Geräteart, das im Wesentlichen die gleichen Funktionen wie das neue Gerät erfüllt, am Ort der Abgabe oder in unmittelbarer Nähe hierzu unentgeltlich zurückzunehmen und
2. auf Verlangen des Endnutzers Altgeräte, die in keiner äußeren Abmessung größer als 25 Zentimeter sind, im Einzelhandelsgeschäft oder in unmittelbarer Nähe hierzu unentgeltlich zurückzunehmen; die Rücknahme darf nicht an den Kauf eines Elektro- oder Elektronikgerätes geknüpft werden und ist auf drei Altgeräte pro Geräteart beschränkt.

- Bei einem Vertrieb unter Verwendung von Fernkommunikationsmitteln ist die unentgeltliche Abholung am Ort der Abgabe auf Elektro- und Elektronikgeräte der Kategorien 1, 2 und 4 gemäß § 2 Abs. 1 ElektroG, nämlich „Wärmeüberträger“, „Bildschirmgeräte“ (Oberfläche von mehr als 100 cm<sup>2</sup>) oder „Großgeräte“ (letztere mit mindestens einer äußeren Abmessung über 50 Zentimeter) beschränkt. Für andere Elektro- und Elektronikgeräte (Kategorien 3, 5, 6) ist eine Rückgabemöglichkeit in zumutbarer Entfernung zum jeweiligen Endnutzer zu gewährleisten.
- Altgeräte dürfen kostenlos auf dem lokalen Wertstoffhof oder in folgenden Sammelstellen in Ihrer Nähe abgegeben werden: [www.take-e-back.de](http://www.take-e-back.de)
- Für Elektro- und Elektronikgeräte der Kategorien 1, 2 und 4 an bieten wir auch die Möglichkeit einer unentgeltlichen Abholung am Ort der Abgabe. Beim Kauf eines Neugeräts haben sie die Möglichkeit eine Altgerätabholung über die Webseite auszuwählen.
- Batterien können überall dort kostenfrei zurückgegeben werden, wo sie verkauft werden (z. B. Super-, Bau-, Drogeriemarkt). Auch Wertstoff- und Recyclinghöfe nehmen Batterien zurück. Sie können Batterien auch per Post an uns zurücksenden. Altbatterien in haushaltsüblichen Mengen können Sie direkt bei uns von Montag bis Freitag zwischen 07:30 und 15:30 Uhr unter der folgenden Adresse unentgeltlich zurückgeben:

**Chal-Tec GmbH**  
**Member of Berlin Brands Group**  
**Handwerkerstr. 11**  
**15366 Dahwitz-Hoppegarten**  
**Deutschland**

- Wichtig zu beachten ist, dass Lithiumbatterien aus Sicherheitsgründen vor der Rückgabe gegen Kurzschluss gesichert werden müssen (z. B. durch Abkleben der Pole).
- Finden sich unter der durchgestrichenen Mülltonne auf der Batterie zusätzlich die Zeichen Cd, Hg oder Pb ist das ein Hinweis darauf, dass die Batterie gefährliche Schadstoffe enthält. »Cd« steht für Cadmium, »Pb« für Blei und »Hg« für Quecksilber).

### **Hinweis zur Abfallvermeidung**

Indem Sie die Lebensdauer Ihrer Altgeräte verlängern, tragen Sie dazu bei, Ressourcen effizient zu nutzen und zusätzlichen Müll zu vermeiden. Die Lebensdauer Ihrer Altgeräte können Sie verlängern indem Sie defekte Altgeräte reparieren lassen. Wenn sich Ihr Altgerät in gutem Zustand befindet, könnten Sie es spenden, verschenken oder verkaufen.

---

## HINWEISE ZUR ENTSORGUNG

---



Wenn es in Ihrem Land eine gesetzliche Regelung zur Entsorgung von elektrischen und elektronischen Geräten gibt, weist dieses Symbol auf dem Produkt oder auf der Verpackung darauf hin, dass dieses Produkt nicht im Hausmüll entsorgt werden darf. Stattdessen muss es zu einer Sammelstelle für das Recycling von elektrischen und elektronischen Geräten gebracht werden. Durch regelkonforme Entsorgung schützen Sie die Umwelt und die Gesundheit Ihrer Mitmenschen vor negativen Konsequenzen. Informationen zum Recycling und zur Entsorgung dieses Produkts, erhalten Sie von Ihrer örtlichen Verwaltung oder Ihrem Hausmüllentsorgungsdienst.

Dieses Produkt enthält Batterien. Wenn es in Ihrem Land eine gesetzliche Regelung zur Entsorgung von Batterien gibt, dürfen die Batterien nicht im Hausmüll entsorgt werden. Informieren Sie sich über die örtlichen Bestimmungen zur Entsorgung von Batterien. Durch regelkonforme Entsorgung schützen Sie die Umwelt und die Gesundheit Ihrer Mitmenschen vor negativen Konsequenzen.

---

## KONFORMITÄTSERKLÄRUNG

---

**Hersteller:**

Chal-Tec GmbH, Wallstraße 16, 10179 Berlin, Deutschland.

**Importeur für Großbritannien:**

Berlin Brands Group UK Ltd  
PO Box 1145  
Oxford, OX1 9UW  
United Kingdom

Hiermit erklärt Chal-Tec GmbH, dass der Funkanlagentyp 388 Franklin DAB der Richtlinie 2014/53/EU entspricht. Der vollständige Text der EU-Konformitätserklärung ist unter der folgenden Internetadresse verfügbar: [use.berlin/10040361](http://use.berlin/10040361)

**Dear customer,**

Congratulations on the purchase of your device. Please read the following instructions carefully and follow them to prevent potential damage. We accept no liability for damage caused by disregarding the instructions or improper use. Please scan the QR code to access the latest operating instructions and for further information about the product.

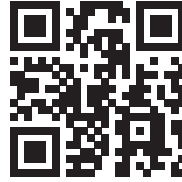

---

## CONTENTS

---

Technical Data	32
Safety Instructions	33
Device Overview	35
Remote control	38
Getting started	41
FM radio	42
DAB radio	43
Record mode	44
CD playback	45
USB mode	49
Cassette playback	50
BT connection	52
AUX-in connection	53
Switch-off function	53
Setting the alarm	54
Preset EQ function	55
X-BASS	55
Headphone connection	55
Disposal Considerations	56
Declaration of conformity	56

---

**TECHNICAL DATA**

---

Article number	10040360, 10040361
Power supply	230 V ~ 50 Hz
FM frequency	87.5–108 MHz
DAB frequency	174.92 MHz - 239.2 MHz
BT frequency	2400-2480 MHz
BT transmission power (max.)	4 dBm



---

# SAFETY INSTRUCTIONS

---

## General Safety Instructions



### CAUTION

Risk of injury! Do not listen to music at excessively high volumes as this may cause hearing damage.

- Children over 8 years as well as mentally, sensory and physically impaired persons may only use the device if they have been informed in detail about the functions and safety precautions by a supervisor responsible for them beforehand and understand the associated risks.
- Only place CDs in the CD compartment.
- Never open the unit cover and never attempt to carry out repairs to the unit yourself.
- Contact qualified personnel for repairs. The device does not contain any user serviceable parts.
- Improper handling may damage the unit and invalidate the warranty.

## Power connection

- Use only the power supply unit included in the scope of delivery. The use of any other power supply may invalidate the warranty and/or cause irreparable damage to the unit.
- Unplug the device during thunderstorms.
- Make sure that the unit has been switched off before unplugging it from the mains.
- If you are using a power strip or the plug as a disconnecting device, make sure that they are always easily accessible and ready for use.
- Never throw batteries into an open fire and never try to open their outer casing.
- Batteries are hazardous to health if swallowed and should therefore be stored out of the reach of small children.

## Ventilation

- Do not block or cover the air vents, holes or openings of the device with objects such as rugs, cloths and the like, otherwise the functionality and/or ventilation cannot be guaranteed for safe use.
- The bottom of the unit may become warm if the unit is used for a long period of time. This is normal.

## Location

- Make sure that the unit is placed on a flat and stable surface.
- Place the unit no more than 1.4 metres from the nearest power socket. Make sure that the mains power cable and the speaker cables cannot become a trip hazard.
- Place the unit at least one metre away from other electrical equipment to avoid noise interference.
- Position the unit so that it is within range of external BT devices (for example, iPod/iPhone/iPad/Android devices/computers, etc.). The maximum range (without obstacles) is 10 metres (33 feet).
- Make sure that the unit has enough space upwards so that the antenna can be properly aligned.
- Never place the device directly on antique or polished surfaces.

## Notes on the laser



### CAUTION

Risk of injury! Never touch or look into the optical lens in the CD compartment.

- This unit is a class 1 laser product
- Use of controls other than those specified in the instruction manual, or unauthorised modification of the unit, may result in harmful exposure to laser radiation.

# DEVICE OVERVIEW

View from the front

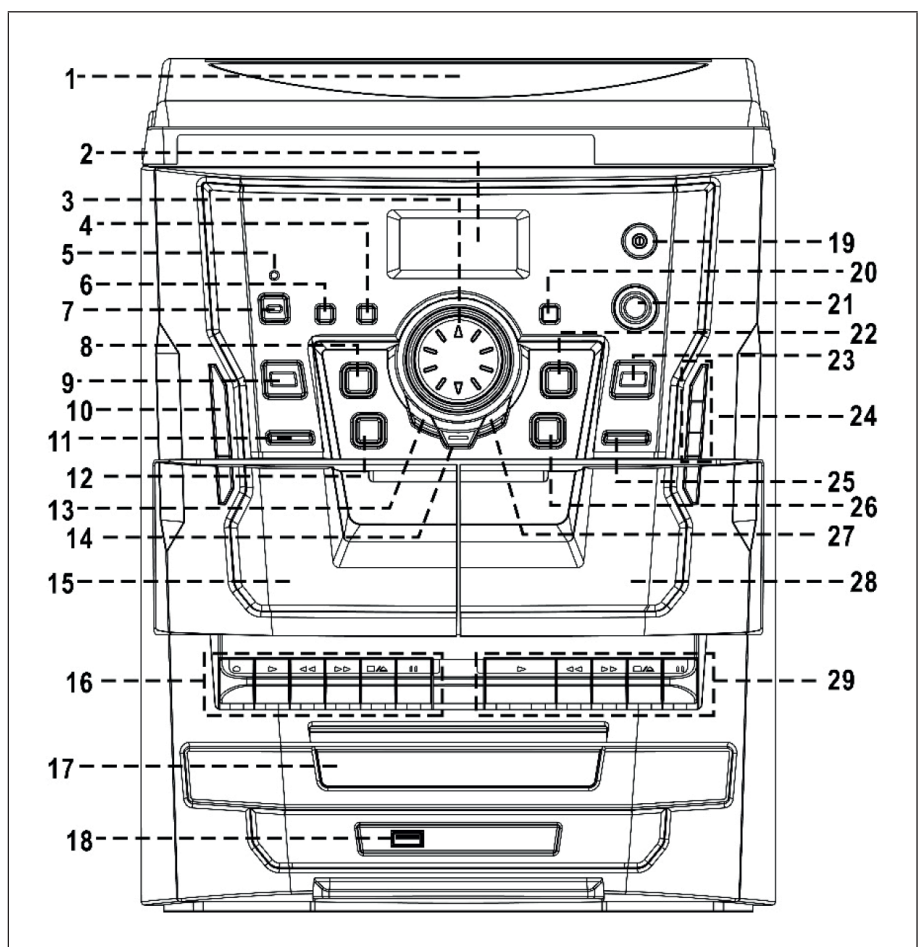

1	Dust cover	16	Control buttons for the cassette deck 1
2	LCD screen	17	CD compartment door
3	Increase▲and decrease▼ volume	18	USB connection
4	Button for additional bass control	19	3.5 mm headphone connection
5	Standby LED display	20	Remote control sensor
6	DUBBING AT HIGH/NORMAL SPEED	21	Equaliser button
7	Switch on / standby	22	Play/pause▶▶/search button
8	Stop■/info button	23	Skip CD/enter
9	USB BUTTON	24	Function selection: Phono, BT, AUX, DAB/FM, Cassette
10	CD BUTTON	25	Open CD compartment
11	Set sleep/timer	26	Next station/fast forward ▶▶
12	Previous station/rewind ◀◀	27	Call up stored stations ▲/+10
13	Repeat/shuffle/recall stored stations ▼	28	Cassette deck door (2)
14	Storing radio stations/setting the clock	29	Control buttons for the cassette deck 2
15	Cassette deck 1		

Record player and side view

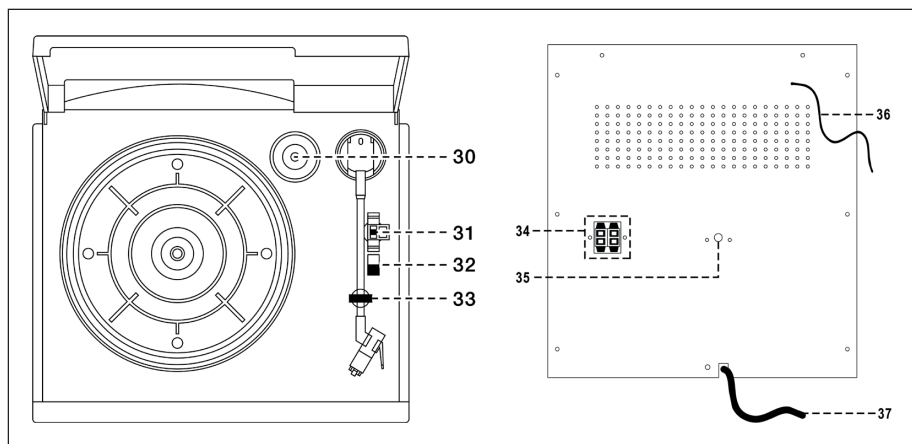

30	Spindle adapter	34	Speaker connection
31	Speed selection turntable	35	AUX-IN CONNECTION
32	Automatic stop switch	36	DAB/FM ANTENNA CONNECTION
33	Tone arm holder	37	AC mains connection

## REMOTE CONTROL

**Note:** The remote control requires 2 AAA batteries for operation.

The battery compartment is located on the back side of the remote control.

1. Remove the battery compartment cover by pressing down on the battery compartment and removing it.
2. Insert 2 AAA batteries (not included in delivery) into the battery compartment. Pay attention to the polarity markings in the battery compartment.
3. Put the battery cover back on.

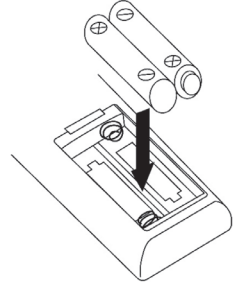

### Battery precautions

- Batteries must be changed by an adult.
- Do not mix old batteries with new ones.
- Do not mix alkaline, standard (zinc-carbon) or rechargeable (nickel-cadmium) batteries.
- The terminals must not be short-circuited.
- Non-rechargeable batteries must not be recharged.
- Remove the dead batteries.
- Only use batteries of the same type.
- Insert the batteries according to the correct polarity.
- Dispose of batteries properly. Do not dispose of batteries in fire. The batteries could explode or leak.

	<b>I/O</b>	Press to switch the device on or switch to standby mode
	<b>▲</b>	CD compartment open/close
	<b>DISC SKIP/ ENTER</b>	In CD mode: press to select CD 1, 2 or 3. In radio mode: press this button to select FM mode
	<b>◀◀/TUNE-</b>	In CD mode: selection of the previous CD track In radio mode: press to decrease the frequency. In timer/ Clk-adj mode: press to decrease the minutes
	<b>▶▶/TUNE+</b>	In CD mode: selection of the next CD track In radio mode: press to increase the frequency. In timer/Clk-adj mode: press to increase the minutes
	<b>▶II/SCAN</b>	In CD/USB mode, press once to start playback. Press again to enter pause mode. In DAB/FM mode: press to activate the DAB/FM search
	<b>■/INFO</b>	In CD mode: press this button to stop CD/USB playback or to clear the entire station memory. In FM/DAB mode: press this button to check the information of the received station
	<b>CD</b>	Press this button to select the CD function of the CD
	<b>PHONO/BT/AUX</b>	Press this button to select the turntable, BT or AUX function
	<b>USB</b>	Press this button to select the USB function
	<b>TAPE</b>	Press this button to select the cassette function
	<b>DAB/FM</b>	Press to select DAB/FM
	<b>VOL -/+</b>	Decrease or increase volume
	<b>DISC 1/ DISC 2/ DISC 3</b>	Press to select the CD for direct playback
<b>-10</b>	In CD mode, press to skip backwards 10 tracks	

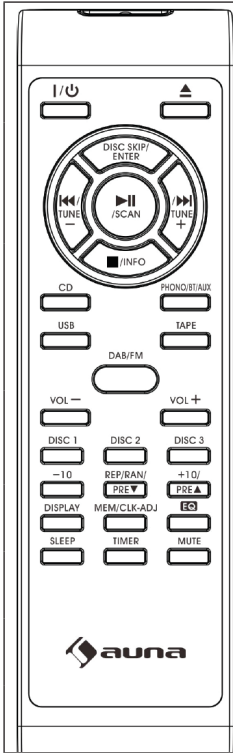

<b>REP/RAN/PRE ▼</b>	In MP3/USB mode: press to select repeat mode/shuffle. In radio mode: press to call up the station memory in descending order
<b>+10/PRE ▲</b>	In CD/USB mode, press to skip forwards 10 tracks In radio mode: press to cycle through the station memory
<b>MEM/CLK-ADJ</b>	In standby mode: press to activate the clock setting/press and hold to activate the timer (alarm) setting. In CD/USB mode: press to activate the memory function
<b>DISPLAY</b>	Timer mode: press to display the various pieces of information of the unit
<b>EQ</b>	Press to select different EQ modes for music enjoyment
<b>SLEEP</b>	Press to activate the power off function during music playback
<b>TIMER</b>	Press to activate or deactivate the alarm function
<b>MUTE</b>	Press to activate the mute function



---

## GETTING STARTED

---

### Installation

- Unpack all parts and remove the protective material.
- Do not connect the unit to the mains until you have checked the mains voltage and made all other connections.
- Never cover the ventilation openings and make sure that there is a minimum distance of several centimetres around the device for sufficient ventilation.

### Connection

- Connect the mains cable in the AC mains connector (37) to the mains socket.
- When you connect the unit to the mains for the first time, the unit changes to standby mode.
- Connect the speaker cable to the speaker connector (34) on the back side of the unit.
- Switch on the unit by pressing the On/Standby button (7). When the backlight of the LCD screen (2) is on, it means that the power supply to the unit is working. Music can now be played.

### Time setting

1. Set the unit to standby mode.
2. Press and hold the Mem/clock-adj button (14). The time display starts flashing on the LCD screen (2). Set the desired hour with the buttons ◀◀ (12) or ▶▶ (26). To save, press the button Mem/clock-adj (14). The minute display will start flashing.
3. Set the desired minute with the buttons ◀◀ (12) or ▶▶ (26).
4. To save, press the button Mem/clock-adj (14).

**Note:** In the event of a power failure or if the plug is pulled out, the time must be reset. We therefore recommend that you put the system into standby mode and do not completely disconnect it from the power supply.

---

## FM RADIO

---

### Manual station search

1. To switch on the unit, press the On/Standby button (7) and select FM mode with the DAB/FM button (24).
2. Select the desired station with the buttons ◀◀ (12) or ▶▶ (26).
3. Adjust the volume with the ▲ or ▼ buttons (3).

### Automatic station search

1. Set the FM mode.
2. Briefly press the button ▶▶ (26). The unit starts the station search upwards and stops at the next available radio station. Briefly press the button ◀◀ (12). The device starts the station search downwards and stops at the next available radio station. If an RDS signal is received from the set station, the unit automatically sets the time.
3. Adjust the volume with the ▲ or ▼ volume buttons (3).

### FM and FM stereo reception

- The unit is set to FM mode at the factory. When an FM stereo signal is received, "Stereo" is automatically set. If the stereo signal is weak and the unit is therefore noisy during playback, it is recommended to switch to mono by pressing the enter button (23).
- Check the FM reception by pressing the enter button (23).

### Tips for best reception

FM/DAB: the receiver works with a detachable DAB/FM cable antenna. Make sure the antenna has been inserted into the antenna connector (36) and fully unwound to ensure the best reception.

---

## DAB RADIO

---

1. Set the unit to DAB mode by pressing the DAB/ FM button (24).
2. Press the ►|| button/Scan (22) once. The unit starts a complete search in the range 11b - 12d. Press the ◀◀ button (12) or ▶▶ (26) or to select the desired title.
3. Press the Stop■/Info key (8) several times to call up the following information provided by DAB: Group name > Frequency > Transmission rate > Signal strength > Scrolling text > Programme type
4. Press the volume button (3) to set the desired volume.

### Stored stations

You can save a total of up to 40 radio stations in the memory (20-FM/20-DAB).

1. Select the FM/DAB mode.
2. Select the desired radio station using the manual or automatic station search.
3. Press and hold the Mem/clock-adj button (14) to activate the memory status.
4. Press the button ▲ or ▼ (13/27) to select the desired preset station.
5. Press the Mem/clock-adj button (14) again to confirm the setting.
6. Repeat steps 2 to 5 to save additional stations.

### Recalling stored stations

1. Press the Mem/clock-adj button (14) once to activate recall status.
2. Press the ▲ or ▼ button (13/27) to select the desired preset station.
3. Press the Mem/clock-adj button (14) to confirm the recalled memory location.

## Resetting the unit to factory settings

If the unit is no longer working after a malfunction or you want to remove all stored stations easily, you can reset the unit in DAB mode as described below.

1. Press and hold the Stop■/Info button (8) for 5 seconds. "Press Enter key to Reset" is displayed on the LCD screen (2).
2. Press the enter button (23) to confirm the reset. Then the unit will start resetting and all information will be deleted.

---

## RECORD MODE

---

- Remove the needle guard.
- Make sure that the tone arm is detached from the tone arm rest before operation and then reattached.

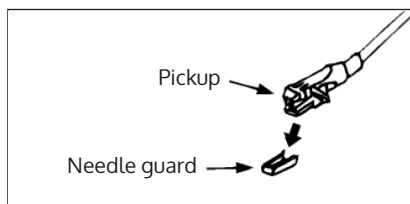

1. Select the "Phono" mode with the phono button (24)
2. Set the speed control (31) to the correct position depending on the type of record to be played.
3. Place the record on the turntable (use the spindle adapter (30) if necessary).
4. Lift the tone arm off the tone arm holder (33) and slowly move it towards the record. The turntable will start to spin.

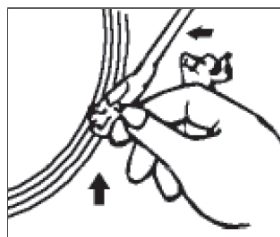

5. Bring the tone arm to the desired position on the record.
6. Adjust the volume buttons (3) to the desired volume.
7. At the end of the record, the turntable automatically stops spinning. Lift the tone arm from the record and place it back in the rest position on the tone arm holder (33).
8. To stop manually, lift the tone arm off the record and return it to the resting position on the tone arm holder (33).

**Note:** For some recordings, the auto stop range is outside the unit setting, so the recording stops before the end of the last track. In this case, set the auto stop switch (32) to the "off" position, then the unit will run until the end of the recording but will not stop automatically (switch off the unit with the power button or set the auto stop switch (32) back to the "on" position to stop the turntable rotation). Then bring the tone arm back into the resting position on the tone arm holder (33).

---

## CD PLAYBACK

---

### First steps

1. Select the CD mode with the CD button (10).
2. Press the CD compartment open button (25) to open the CD compartment.
3. Insert a CD with the printed side up in the CD compartment.
4. Press the skip CD button (23) to rotate the CD tray and use the other CD tray.
5. Press the open CD tray button (25) to close the CD tray after you have inserted all CDs.
6. During the CD search, the LCD screen (2) displays the total number of tracks.

**Note:** The CD search is performed every time you switch to CD mode or close the CD compartment. All CD functions are activated only after the CD reading process has been completed.

### Play/pause mode

1. Press the ►|| button (22) to start playback. The first track of the first CD is played and the playback information is displayed on the LCD screen (2).
2. Alternatively, you can press the Skip CD button (23) to directly play the CD in the desired compartment.
3. To pause playback, press the ►|| button (22) once and the information on the LCD screen (2) starts flashing. Press the button again to resume playback.

**Note:** The CD compartment opens when you press the Open CD compartment button (25) during playback. This allows you to change/remove the other two CDs without interrupting the music playback.

### Stop mode

If the Stop button ■ (8) is pressed during playback or pause, the unit switches to Stop mode.

### Skip mode (skip up/down)

1. If you press the ►►| button (26) during play or pause, the device switches to the next track, displays the track number and then switches to play mode.
2. If you press the ◀◀| button (12) during playback or pause, you will return to the beginning of the track, the original track number is displayed and you switch to playback mode.
3. After step 2, press the button ◀◀| (12) again to go to the previous track and switch to playback mode.

### Search mode

1. During playback, briefly press and hold the button ►►| (26) to start the forward search.
2. During playback, briefly press and hold the button ◀◀| (12) to start the backward search.

## MP3 disc

1. After the focus search has been performed, the total number of tracks and folders is displayed on the LCD screen (2).
2. Press ►► (26) or ◀◀ (12) to select the track number.
3. Press the ▲/+10 button (27) to select the track faster.
4. When the desired track is selected, press the ►|| (22) to start playback.

## MP3 track format requirements



MP3 disc playback performance depends on the quality of the disc and the recording method. In addition, the search time for MP3 CDs is longer than for normal CDs because of the different format.

## Repeat mode/shuffle playback

If you press the Pre-dn/Repeat/Random button (13) before or during playback, you can play a single track, a single CD or all tracks in repeat mode as follows:

### For CDs/MP3 discs

(1) repeat all > CD (2) repeat a CD > (3) repeat a track > (4) repeat off

Playback mode	LCD display
Repeat (all CDs)	 ALL DISC
Repeat (1 CD)	 ONE DISC
Repeat (1 track)	 ONE
Repeat mode off	-----

## Repeat mode

With this function, titles, CDs or folders can be played back in a continuous loop.

## Shuffle

In any mode (except in one-title repeat mode), the tracks can be played in random order after selecting shuffle play. To do this, press the Pre-dn/Repeat/Random button (13) repeatedly until "RAN" is displayed on the LCD screen. The unit then plays the tracks in the selected mode in random order.

### Create CD/MP3 disc storage list

Up to 60 tracks can be stored in any order. Before creating the memory list, press the stop button ■ (8).

1. Select CD mode and stop CD playback.
2. Press the button Mem/clock (14). "MEM" flashes on the LCD screen. Furthermore, the memory location number and the title number are displayed.
3. Select the desired track by pressing the buttons ►► (26) or ◄◄ (12) and skip CD (23).
4. Press the Mem/clock button (14) to save the selected track in the memory list.
5. Repeat steps 3 and 4 to add more titles.
6. Once all the desired tracks have been stored in the memory list, press the button ► (22) to play the tracks in the selected order.
7. Playback of the memory list can be stopped by pressing the Stop button ■ (8). Press the stop button ■ (8) again to delete the entire memory list. The "MEM" indicator will then no longer be displayed on the LCD screen (2).

**Note:** After the memory list has been created, the tracks in it can be displayed by pressing the Mem/clock button (14). Shuffle selection is not possible during memory list playback.



---

## USB MODE

---

The system is able to decode and play MP3 files stored on a storage medium with a USB connection.

1. Press the USB button (9) repeatedly to select USB mode.
2. Insert the USB stick face up and make sure it is fully inserted. Insert the USB stick straight without bending it.

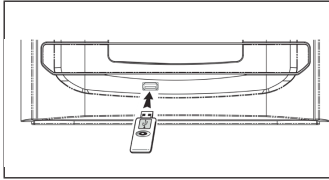

**Note:** If you connect the USB stick upside down, the audio system or the USB stick may be damaged. Check that the direction is correct before connecting.

3. The device automatically starts reading the storage medium after connection and the LCD screen (2) displays the total number of MP3 files and the total number of albums found.
4. Follow the same instructions as for playing a CD/MP3 disc.

### Please note:

- The device can only recognise and read the files in MP3 format via the USB connection.
- When you connect the device to an MP3 player via the USB port, some MP3 players may not be playable via the USB port due to differences in MP3 encoding format. This is not a malfunction of the device.
- The USB port does not support connection with a USB extension cable and is not intended for direct communication with a computer.

### Removing the USB stick

To remove the USB flash drive, first turn off the device or switch the function mode to CD or Tuner. Remove the USB stick from the USB port by pulling it directly out of the USB port.

## CASSETTE PLAYBACK

### General operation

<b>Stop/output button</b> ■▲	Press to stop all cassette operation. Press again to open the cassette compartment door.
<b>Fast forward</b> ►►/ <b>rewind</b> ◀◀	Press to wind the cassette either forwards or backwards. If you press the stop button, winding is interrupted.
<b>Playback button</b> ►	Press to start playback.
<b>Pause button</b>	Press to pause playback temporarily. Press again to resume playback.
<b>Recording button</b> ● (only for cassette deck 1)	Press together with the playback button to start recording.

### Playback



- Select the cassette mode with the Tape button (24).
- Insert the cassette.
- Press the play button ► to activate playback.
- Press the volume up/down button (3) to set the desired volume.
- Use the pause button || if you want to pause playback temporarily.
- Press the stop/eject ■▲ button when you have finished.

### Recording

#### Recording from another cassette (deck 2 to deck 1)

With this device you can duplicate an already recorded cassette onto another cassette. This operation can only be done in one direction from deck 2 (playback) to deck 1 (recording). This machine is equipped with a high-speed copying system that can copy a cassette at about twice the time of normal speed.

### Dubbing at normal speed

- Press the tape button (24) and then set the dubbing button (6) to the "nor." position .
- Insert a pre-recorded cassette into deck 2 and a blank cassette into deck 1.
- Press the pause button and then the record button  and play button  on deck 1.
- Press the play button to start playback on deck 2, then press the pause button on deck 1 to start copying.
- Press the pause button on deck 1 and the stop button on deck 2 when the operation is complete.

### Dubbing at high speed

- Move the dubbing button (6) to the "hi" position  and then follow the same instructions as for dubbing at normal speed.
- When copying a pre-recorded tape at high speed, a rattling noise may be heard. To avoid this, set the volume to a minimum.
- During dubbing, do not press the "dubbing" button (6) to change from the "hi" position to the "nor." position or vice versa, as this will change the speed of the recording and could damage the cassette.

### Radio recording

- Press the DAB/FM button (24) to activate the radio mode.
- Tune to the desired station and insert a blank cassette into deck 1.
- Press the record and play button to start recording.
- Press the pause buttons and then the stop/eject button when the recording is finished.

### Recording from CD

- Press the CD button (10).
- Insert an empty cassette which is suitable for recording in deck 1.
- First press the pause button and then the record & play button on the tape deck. The recording function is now in standby mode.
- Activate CD mode and then press the pause button on the tape deck to start recording.
- To stop recording, first press the stop button, then the pause button on the unit and then the stop/eject button on the cassette deck.

### Recording from the record player

- Press the phono button (24) to activate the record mode.
- Insert a blank cassette into deck 1.
- Press the record and play button to start recording.
- Select the desired recording and start playback
- Press the pause button and then the stop/eject button when the recording is finished.

**Note:** It is possible to play two cassettes in succession. If you press the play button on deck 2 and then press play/pause on deck 1 at the same time, the cassette on deck 1 will automatically play after the cassette on deck 2 has finished playing.

---

## BT CONNECTION

---

1. Select the BT mode with the function selection button (24).
2. "BT" flashes on the LCD screen, which means there is no BT connection or the unit is not in search mode.
3. Activate the BT function of your mobile device (smartphone) and select **388 Franklin DAB** in its device list.
4. Once the connection is successfully established, the word "BT" is displayed on the LCD screen without flashing.

5. Start playback on the mobile device and enjoy the music via the main unit.
6. To disconnect the BT connection, press and hold the play/pause button.

**Note:** You can press the ►|| button (22) or the ►► or ◀◀ buttons (26/12) on the main unit or remote control to control music playback.

---

## AUX-IN CONNECTION

---

- Connect another audio device (e.g. portable CD player, MP3 player, tape recorder, etc.) to this unit using a 3.5 mm RCA cable (not supplied).
- Connect one end of this cable to the 3.5 mm headphone jack on the external audio device and the other end to the AUX-In connector (35) on the back of the device.
- If you connect the unit in this way, you can play the music already stored on the connected unit or record the music on cassette as described above in the section "Recording".

---

## SWITCH-OFF FUNCTION

---

The switch-off function can be used to automatically put the unit into standby mode at a preset time.

1. Press and hold the sleep button (11). The LCD screen (2) displays the power off indicator "zzz" and the LCD screen displays the sleep timer in the order 90 > 80 > 70 > 60 > 50 > 40.... minutes displayed. Release the sleep button (11) as soon as the desired switch-off time is displayed.
2. The unit is automatically switched off and put into standby mode after the selected time.
3. To exit the shutdown mode, press the sleep button (11) again, the display "zzz" is no longer shown on the LCD screen (2).

---

## SETTING THE ALARM

---

This function allows the unit to be switched on automatically to wake you up in the desired mode (CD, Tuner, Tape, Phono or USB).

Put the unit in standby mode and then press and hold the timer button to enter timer setting mode. The LCD screen displays "0:00" and the timer symbol "ON".

### Setting the switch-on time

Press the button Mem/Clock Adj.. The hour display will start flashing. Then press the ►► or ◀◀ (26/12) buttons to set the hour. Then press the Mem/Clock Adj. button to save the timer start hour. The minute display will start flashing. Then press the ►► or ◀◀ (26/12) buttons to set the minute. Then press the Mem/Clock Adj. button to save the timer.

### Setting the switch-off time

Press the timer button again. The LCD screen displays "0:00" and the timer symbol "OFF". Press the button Mem/Clock Adj.. The hour display will start flashing. Press the ►► or ◀◀ (26/12) buttons to set the hour. Then press the Mem/Clock Adj. button to save the adjusted hour. The minute display will start flashing. Then press the ►► or ◀◀ (26/12) buttons to set the minute. Then press the Mem/Clock Adj. button to save the switch-off time.

### Mode

Press the timer button again. "DAB" and the timer icon will appear on the LCD screen. Press the button Mem/Clock Adj.. The timer switch-on mode flashes. Then press the buttons ►► or ◀◀ (26/12) to select the timer switch-on mode. Then press the Mem/Clock adj. button to save the timer mode.

### Please note:

- If there is no CD in the selected CD compartment, the device selects the next available CD.
- If no music source is detected when the set time comes, the device will automatically select the FM mode.

## Activating/deactivating the timer function

1. To activate the timer function, press the timer button on the remote control until the timer display ⌚ appears on the LCD screen (2).
2. To deactivate the timer function, press the timer button again until the timer display ⌚ is no longer shown.

---

## PRESET EQ FUNCTION

---

This device offers 5 different sound modes to enhance your listening experience. You can select the desired effect by repeatedly pressing the EQ button (21) in the following order:

FLAT > JAZZ > ROCK > CLASSIC > POP

---

## X-BASS

---

Press the X-Bass button (4) to increase the bass effect of the music being played. Press the X-Bass button again to deactivate the effect.

---

## HEADPHONE CONNECTION

---

For private listening pleasure, you can plug headphones (not included) into the 3.5 mm headphone jack (19). While listening through headphones, the sound from the speakers is muted.

---

## DISPOSAL CONSIDERATIONS

---



If there is a legal regulation in your country regarding the disposal of electrical and electronic equipment, this symbol on the product or on the packaging indicates that this product must not be disposed of with household waste. Instead, it must be taken to a collection point for the recycling of electrical and electronic equipment. By disposing of this product in accordance with the regulations, you protect the environment and the health of those around you from negative consequences. For information on recycling and disposal of this product, contact your local government or household waste disposal service.

This product contains batteries. If there is a legal regulation in your country regarding the disposal of batteries, the batteries must not be disposed of in household waste. Consult your local regulations for the disposal of batteries. By disposing of this product in accordance with the regulations, you are protecting the environment and the health of those around you from negative consequences.

---

## DECLARATION OF CONFORMITY

---

**Manufacturer:**

Chal-Tec GmbH, Wallstrasse 16, 10179 Berlin, Germany.

**Importer for Great Britain:**

Berlin Brands Group UK Ltd  
PO Box 1145  
Oxford, OX1 9UW  
United Kingdom

Chal-Tec GmbH hereby declares that the radio equipment type 388 Franklin DAB complies with Directive 2014/53/EU. The complete text of the EU declaration of conformity is available at the following internet address: [use.berlin/10040361](http://use.berlin/10040361)



**Cher client, chère cliente,**

Toutes nos félicitations pour l'acquisition de ce nouvel appareil. Lisez attentivement les indications suivantes et suivez-les pour éviter d'éventuels dommages. Nous ne saurions être tenus pour responsables des dommages dus au non-respect des consignes et à la mauvaise utilisation de l'appareil. Scannez le QR-Code pour obtenir la dernière version du mode d'emploi ainsi que d'autres informations concernant le produit :

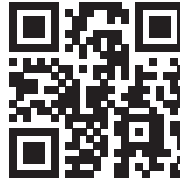

---

## SOMMAIRE

---

Fiche technique	58
Consignes de sécurité	59
Aperçu de l'appareil	61
Télécommande	64
Mise en marche	67
Radio FM	68
Radio DAB	69
Mode disque vinyle	70
Lecture d'un CD	71
Mode USB	75
Lecture d'une cassette	76
Connexion BT	78
Prise AUX IN	79
Fonction d'arrêt	79
Réglage du réveil	80
Fonction EQ prééglée	81
X-BASS	81
Prise casque	81
Informations sur le recyclage	82
Déclaration de conformité	82

---

## FICHE TECHNIQUE

---

Numéro d'article	10040360, 10040361
Alimentation	230 V ~ 50 Hz
Fréquence FM	87,5 – 108 MHz
Fréquence DAB	174,92 MHz - 239,2 MHz
Fréquence de BT	2400-2480 MHz
Puissance d'émission BT (max)	4 dBm

---

## CONSIGNES DE SÉCURITÉ

---

### Consignes générales de sécurité



#### ATTENTION

Risque de blessure ! N'écoutez pas de musique à un volume trop élevé, car cela pourrait endommager votre audition.

- Les enfants à partir de 8 ans et les personnes souffrant de handicaps mentaux, sensoriels et physiques ne peuvent utiliser l'appareil que s'ils ont été parfaitement familiarisés avec les fonctions et les précautions de sécurité par une personne responsable et s'ils comprennent les risques associés.
- Ne placez que des CD dans le compartiment à CD.
- N'ouvrez jamais le couvercle de l'appareil et n'essayez jamais d'effectuer vous-même des réparations sur l'appareil.
- Contactez le personnel qualifié pour les réparations. L'appareil ne contient aucun composant pouvant être réparé par l'utilisateur.
- Une manipulation incorrecte peut endommager l'appareil et annuler la garantie.

### Branchement au secteur

- Utilisez uniquement le bloc d'alimentation inclus dans la livraison. L'utilisation de toute autre alimentation peut annuler la garantie et/ou causer des dommages irréparables à l'appareil.
- Débranchez l'appareil pendant les orages.
- Assurez-vous que l'appareil a été éteint avant de le débrancher du secteur.
- Si vous utilisez une multiprise ou la fiche comme dispositif de déconnexion, veillez à ce qu'elles soient toujours facilement accessibles et prêtes à être utilisées.
- Ne jetez jamais les piles dans un feu ouvert et n'essayez jamais d'ouvrir leur boîtier extérieur.
- Les piles sont dangereuses pour la santé si elles sont avalées et doivent donc être conservées hors de portée des jeunes enfants.

## Aération

- N'obstruez pas et ne couvrez pas les ouvertures de ventilation, les trous ou les ouvertures de l'appareil avec des objets tels que des tapis, des chiffons et autres, sinon le fonctionnement et/ou la ventilation ne peuvent être garantis pour une utilisation sûre.
- Le dessous de l'appareil peut devenir chaud si l'appareil est utilisé pendant une longue période. Cela est normal.

## Emplacement

- Veillez à ce que l'appareil soit placé sur une surface plane et stable.
- Ne placez pas l'appareil à plus de 1,4 mètre de la prise de courant la plus proche. Veillez à ce que le câble d'alimentation secteur et les câbles des enceintes ne risquent pas de provoquer un trébuchement.
- Placez l'appareil à au moins un mètre des autres appareils électriques pour éviter les parasites sonores.
- Placez l'appareil de manière à ce qu'il soit à portée des appareils BT externes (par exemple, iPod/ iPhone/iPad/ appareils Android/ ordinateurs, etc.) La portée maximale (sans obstacles) est de 10 mètres (33 pieds).
- Veillez à ce que l'appareil dispose d'un espace suffisant vers le haut pour que l'antenne puisse être correctement alignée.
- Ne placez jamais l'appareil directement sur des surfaces anciennes ou polies.

## Remarques sur le Laser



### ATTENTION

Risque de blessure ! Ne touchez ou ne regardez jamais la lentille optique dans le compartiment CD.

- Cet appareil est un produit laser de classe 1
- L'utilisation de commandes autres que celles spécifiées dans le manuel d'instructions, ou la modification non autorisée de l'appareil, peut entraîner une exposition dangereuse aux rayonnements laser.

## APERÇU DE L'APPAREIL

Vue de face

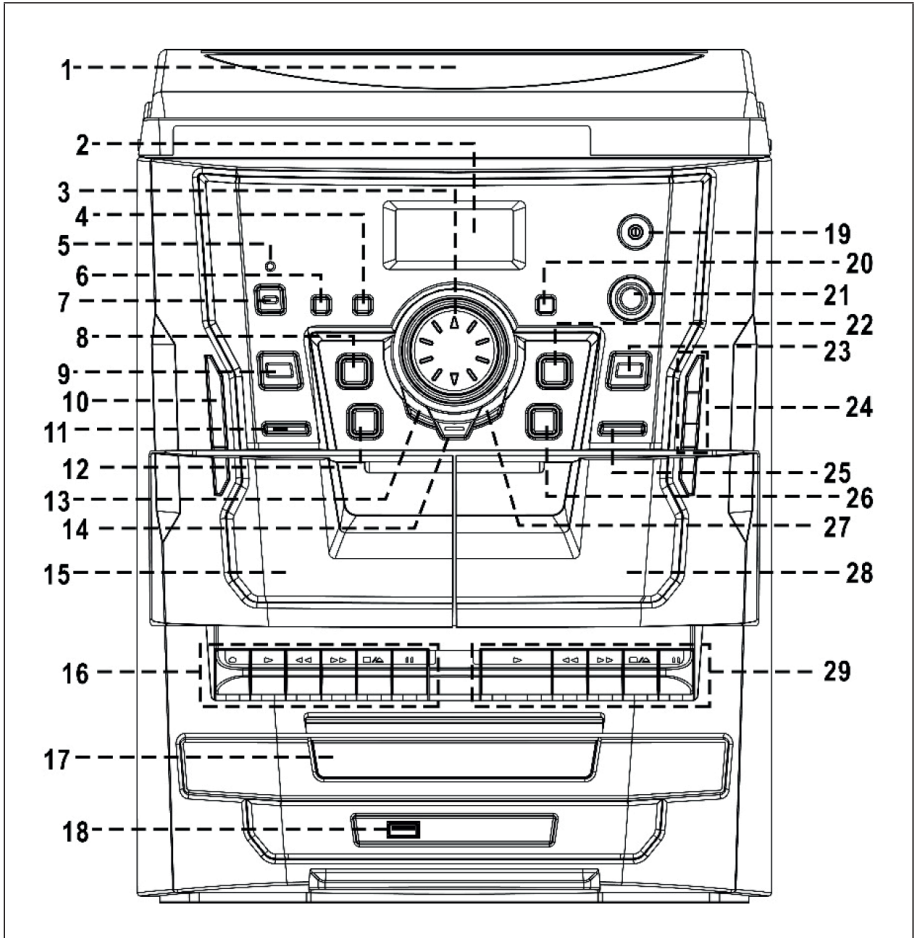

1	Couvercle anti poussière	16	Touches de commande pour le lecteur de cassettes 1
2	Écran LCD	17	Porte du lecteur CD
3	Augmenter ▲ et diminuer ▼ le volume	18	Port USB
4	Bouton de réglage supplémentaire des basses	19	Prise casque 3,5 mm
5	Indicateur LED de veille	20	Capteur de télécommande
6	COPIE À VITESSE ÉLEVÉE/ NORMALE	21	Touche d'égaliseur
7	Marche / veille	22	Touche de lecture/pause ►  / de recherche
8	Touche Stop ■ / Info	23	CD sauter / entrée
9	TOUCHE USB	24	Sélection des fonctions : Phono, BT, AUX, DAB/FM, cassette
10	TOUCHE CD	25	Ouvrir le tiroir CD
11	Mise en veille / réglage de la minuterie	26	Station suivante/ avance rapide ►►
12	Station précédente/ retour rapide ◀◀	27	Pour écouter une station mémorisée ▲/ +10
13	Répétition / Lecture aléatoire / Rappel des stations mémorisées ▼	28	Porte du compartiment à cassettes (2)
14	Mémoriser des stations de radio / Régler l'horloge	29	Touches de commande du lecteur de cassettes 2
15	Lecteur de cassettes 1		

## Platine vinyle et vue latérale

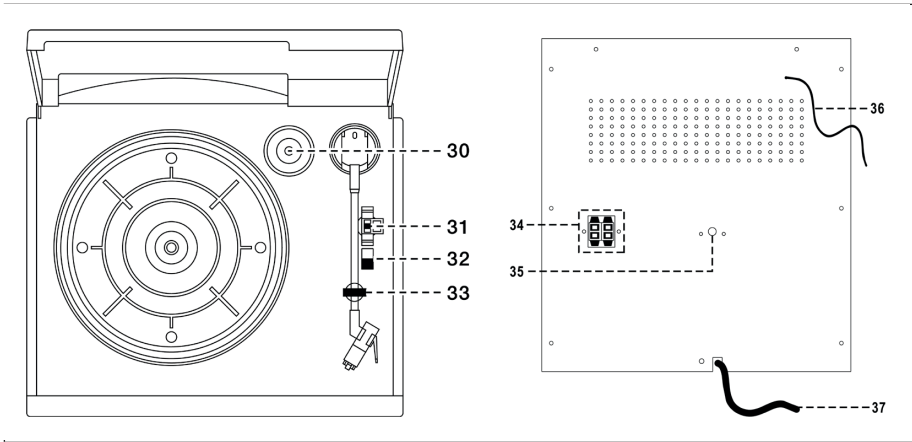

30	Centreur	34	Branchement des enceintes
31	Sélection de la vitesse de la platine disque	35	PRISE AUX-IN
32	Interrupteur d'arrêt automatique	36	PRISE D'ANTENNE DAB/FM
33	Support de bras de lecture	37	Raccordement au réseau CA

## TÉLÉCOMMANDE

**Remarque** : La télécommande nécessite 2 piles AAA.

Le compartiment à piles se trouve au dos de la télécommande.

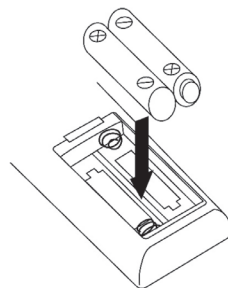

1. Retirez le couvercle du compartiment à piles en appuyant sur le compartiment à piles.
2. Insérez 2 piles de type AAA dans le compartiment à piles (non fournies). Respectez les marques de polarité dans le compartiment des piles.
3. Remettez le couvercle du compartiment à piles en place.



### Précautions relatives aux piles

- Le remplacement des piles doit être effectué par un adulte.
- Ne mélangez jamais des piles usagées avec des piles neuves.
- Ne pas mélanger les piles alcalines, standard (carbone-zinc) ou rechargeables (nickel-cadmium).
- Les bornes de raccordement ne doivent pas être court-circuitées.
- Les piles non rechargeables ne doivent pas être rechargées.
- Retirez les piles usagées.
- Utilisez uniquement des piles du même type.
- Insérez les piles en respectant la polarité.
- Éliminez les piles de manière appropriée. Ne jetez pas les piles au feu. Les piles pourraient exploser ou fuir.

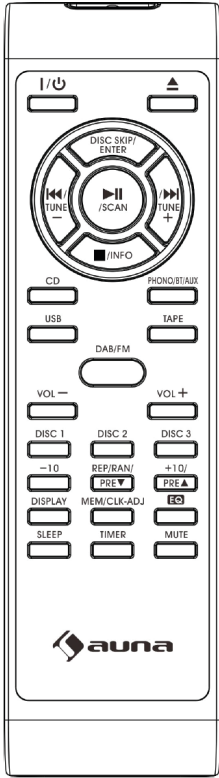

	<b>I/O</b>	Appuyez sur cette touche pour allumer l'appareil ou passer en mode veille
		Ouvrir / fermer le lecteur CD
	<b>DISC SKIP/ ENTER</b>	En mode CD, appuyez sur cette touche pour sélectionner CD 1, 2 ou 3. En mode radio : appuyez sur cette touche pour sélectionner le mode FM
	<b>◀◀/ TUNE -</b>	En mode CD : Sélection de la piste précédente du CD En mode radio : Appuyer pour diminuer la fréquence. En mode Timer/Clk-adj : Appuyer pour diminuer les minutes
	<b>▶▶/ TUNE +</b>	En mode CD : Sélection de la piste suivante du CD. En mode radio : Appuyer pour augmenter la fréquence. En mode Timer/Clk-adj : Appuyer pour augmenter les minutes
	<b>▶/SCAN</b>	En mode CD/USB, appuyez une fois sur cette touche pour démarrer la lecture. Appuyez à nouveau sur cette touche pour passer en mode pause. En mode DAB/FM : Appuyez pour activer la recherche DAB/FM
	<b>■/INFO</b>	En mode CD : Appuyez sur cette touche pour arrêter la lecture du CD/USB ou pour effacer toutes les stations mémorisées. En mode FM/DAB : Appuyez sur cette touche pour vérifier les informations de la station reçue
	<b>CD</b>	Appuyez sur cette touche pour sélectionner la fonction CD du CD
	<b>PHONO/BT/ AUX</b>	Appuyez sur cette touche pour choisir la fonction platine vinyle, BT ou AUX.
	<b>USB</b>	Appuyez sur cette touche pour choisir la fonction USB.
	<b>TAPE</b>	Appuyez sur cette touche pour choisir la fonction cassette.
	<b>DAB/FM</b>	Appuyez sur cette touche pour sélectionner DAB/FM
	<b>VOL-/+</b>	Pour augmenter ou réduire le volume
	<b>DISQUE 1/ DISQUE 2/ DISQUE 3</b>	Appuyez sur cette touche pour sélectionner le CD à lire directement
<b>-10</b>	En mode CD, appuyez pour revenir 10 pistes en arrière	

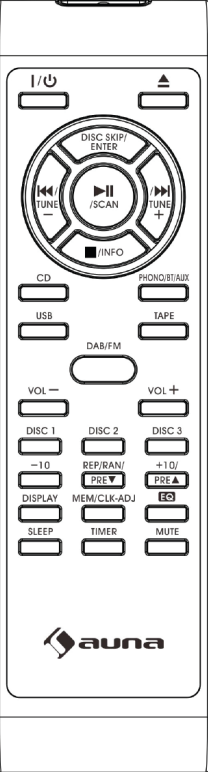
	<b>REP/RAN/ PRE ▼</b>	<p>En mode MP3/USB : Appuyez sur cette touche pour sélectionner le mode de répétition/lecture aléatoire. En mode radio : Appuyez sur cette touche pour accéder aux présélections dans l'ordre décroissant</p>
	<b>+10/PRE ▲</b>	<p>En mode CD : Appuyez pour sauter de 10 pistes vers l'avant. En mode radio : Appuyez sur cette touche pour accéder aux présélections dans l'ordre</p>
	<b>MEM / CLK- ADJ</b>	<p>En mode veille : Appuyez sur cette touche pour activer le réglage de l'horloge / maintenez cette touche pour activer le réglage de la minuterie (alarme). En mode CD/USB : Appuyez pour activer la fonction de mémorisation</p>
	<b>ÉCRAN</b>	<p>Mode minuterie : Appuyez pour afficher les différentes informations de l'appareil</p>
	<b>EQ</b>	<p>Appuyez sur cette touche pour sélectionner différents modes EQ et profiter de la musique</p>
	<b>SLEEP</b>	<p>Appuyez sur cette touche pour activer la fonction d'arrêt pendant la lecture de la musique</p>
	<b>TIMER</b>	<p>Appuyez sur cette touche pour activer ou désactiver la fonction de réveil</p>
	<b>MUTE</b>	<p>Appuyez sur cette touche pour activer la fonction de sourdine</p>

---

## MISE EN MARCHÉ

---

### Installation

- Déballez toutes les pièces et retirez les matériaux de protection.
- Ne branchez pas l'appareil sur le secteur avant d'avoir vérifié la tension du secteur et effectué tous les autres raccordements.
- Ne recouvrez pas les ouvertures de ventilation et veillez à laisser un espace de plusieurs centimètres autour de l'appareil pour la ventilation.

### Connexion

- Branchez le câble d'alimentation dans le connecteur d'alimentation CA (37) à la prise de courant.
- Lorsque vous le branchez pour la première fois sur le secteur, l'appareil passe en mode veille.
- Connectez le câble d'enceinte au connecteur d'enceinte (34) à l'arrière de l'appareil.
- Mettez l'appareil en marche en appuyant sur la touche ON/Veille (7). Si le rétroéclairage de l'écran LCD (2) est allumé, cela signifie que l'alimentation électrique de l'appareil fonctionne. Vous pouvez maintenant lire de la musique.

### Réglage de l'heure

1. Mettez l'appareil en mode veille.
2. Maintenez la touche Mem/clk-adj (14). L'affichage de l'heure commence à clignoter sur l'écran LCD (2). Réglez les heures à l'aide des touches ◀◀ (12) ou ▶▶ (26). Appuyez sur la touche Mem/clk-adj (14) pour enregistrer. L'affichage des minutes se met à clignoter.
3. Réglez les minutes à l'aide des touches ◀◀ (12) ou ▶▶ (26).
4. Appuyez sur la touche Mem/clk-adj (14) pour enregistrer.

**Remarque** : En cas de panne de courant ou si la fiche est débranchée, l'heure doit être réglée à nouveau. Nous vous recommandons donc de mettre le système en veille sans le déconnecter complètement du réseau électrique.

---

## RADIO FM

---

### Recherche manuelle de stations

1. Pour allumer l'appareil, appuyez sur la touche On/Standby (7) et sélectionnez le mode FM à l'aide de la touche DAB/FM (24).
2. Utilisez les touches ◀◀ (12) ou ▶▶ (26) pour sélectionner la station souhaitée.
3. Réglez le volume avec les touches ▲ ou ▼ (3).

### Recherche automatique de stations

1. Réglez le mode FM
2. Appuyez brièvement sur la touche ▶▶ (26). L'appareil commence la recherche des stations vers le haut et s'arrête à la première station de radio disponible. Appuyez brièvement sur la touche ◀◀ (12). L'appareil commence la recherche des stations vers le bas et s'arrête à la première station de radio disponible. Si un signal RDS est reçu de la station réglée, l'appareil règle automatiquement l'heure.
3. Réglez le volume avec les touches de volume ▲ ou ▼ (3).

### Réception FM et FM-STÉRÉO

- L'appareil est réglé en usine en mode FM. Lorsqu'un signal FM stéréo est reçu, l'appareil se met automatiquement sur « Stéréo ». Si le signal stéréo est faible et que l'appareil émet donc des parasites lors de la lecture, il est conseillé de passer en mono en appuyant sur la touche d'entrée (23).
- Vérifiez la réception FM en appuyant sur la touche Entrée (23).

### Conseils pour une réception parfaite

FM/DAB : Le récepteur fonctionne avec une antenne filaire DAB/FM amovible. Assurez-vous que l'antenne a été insérée dans la prise d'antenne (36) et qu'elle a été complètement déroulée afin de garantir la meilleure réception possible.

---

## RADIO DAB

---

1. Mettez l'appareil en mode DAB en appuyant sur la touche DAB/ FM (24).
2. Appuyez une fois sur la touche ►II/SCAN (22). L'appareil commence une recherche complète dans la zone 11b - 12d. Appuyez sur les touches ◀◀ (12) ou ►► (26) pour sélectionner le canal DAB souhaité.
3. Appuyez plusieurs fois sur la touche Stop■/Info (8) pour obtenir les informations suivantes fournies par DAB : Nom du groupe > Fréquence > Taux de transmission > Force du signal > Texte défilant > Type de programme
4. Appuyez sur la touche de volume (3) pour régler le volume souhaité.

### Stations mémorisées

Vous pouvez sauvegarder au total jusqu'à 40 stations de radio dans la mémoire (20-FM/20-DAB).

1. Sélectionnez le mode FM/DAB.
2. Sélectionnez votre station de radio en utilisant la recherche manuelle ou automatique.
3. Maintenez la touche Mem/clk-adj (14) pour activer l'état de sauvegarde.
4. Appuyez sur les touches ▲ ou ▼ (13/27) pour choisir la présélection souhaitée.
5. Appuyez à nouveau sur la touche mem/clk-adj (14) pour confirmer le réglage.
6. Répétez les étapes 2 à 5 pour mémoriser d'autres stations.

### Rappel des stations mémorisées

1. Appuyez une fois sur la touche Mem/clk-adj (14) pour activer le rappel.
2. Appuyez sur les touches ▲ ou ▼ (13/27) pour choisir la présélection souhaitée.
3. Appuyez sur la touche Mem/clk-adj (14) pour confirmer l'emplacement de mémoire rappelé.

## Réinitialisation de l'appareil aux paramètres d'usine

Si l'appareil ne fonctionne plus après une erreur de manipulation ou si vous souhaitez supprimer facilement toutes les stations mémorisées, vous pouvez réinitialiser l'appareil en mode DAB comme décrit ci-dessous.

1. Maintenez la touche Stop ■/ Info (8) quelques secondes. L'écran LCD (2) affiche « Press Enter key to Reset ».
2. Appuyez sur la touche Entrée (23) pour confirmer la réinitialisation. L'appareil commence alors à se réinitialiser et toutes les informations sont effacées.

---

## MODE DISQUE VINYLE

---

- Retirez la protection de l'aiguille.
- Avant de l'utiliser, assurez-vous que le bras de lecture est détaché de son support et fixez-le ensuite à nouveau.

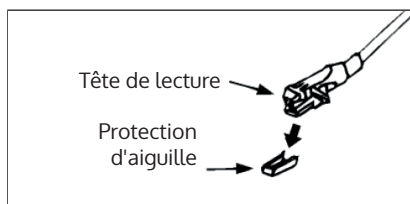

1. Sélectionnez le mode « Phono » avec la touche Phono (24)
2. Réglez la commande de vitesse (31) sur la position appropriée en fonction du disque à lire.
3. Placez le disque sur la platine (utilisez l'adaptateur centreur (30) si nécessaire).
4. Soulevez le bras de lecture de son support (33) et déplacez-le lentement vers le disque. La platine commence à tourner.

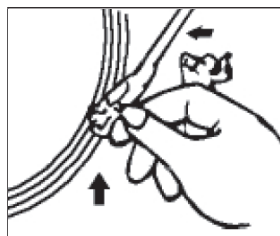

5. Placez le bras de lecture au-dessus de la position souhaitée sur le disque.
6. Réglez les touches de volume (3) au niveau souhaité.
7. À la fin du disque, la platine s'arrête automatiquement de tourner. Soulevez le bras de lecture du disque et remettez-le en position repos sur son support (33).
8. Pour arrêter manuellement la lecture, soulevez le bras de lecture du disque et remettez-le en position repos sur son support (33).

**Remarque :** Sur certains disques, la plage d'arrêt automatique se situe en dehors du réglage de l'appareil, de sorte que le disque s'arrête avant la fin du dernier titre. Dans ce cas, placez le sélecteur d'arrêt automatique (32) sur la position « off », l'appareil fonctionnera jusqu'à la fin du disque mais ne s'arrêtera pas automatiquement (éteignez l'appareil avec la touche d'alimentation ou remettez la touche d'arrêt automatique (32) sur la position « on » pour arrêter la rotation de la platine). Remettez ensuite le bras de lecture en position repos sur son support (33).

---

## LECTURE D'UN CD

---

### Premiers pas

1. Sélectionnez le mode CD en appuyant sur la touche CD (10).
2. Appuyez sur la touche d'ouverture du compartiment CD (25) pour ouvrir le compartiment CD.
3. Placez un CD avec la face imprimée vers le haut dans le compartiment.
4. Appuyez sur la touche Sauter CD (23) pour faire pivoter le plateau de CD et utiliser l'autre plateau de CD.
5. Appuyez sur la touche Ouvrir le compartiment CD (25) pour fermer le compartiment CD après avoir inséré tous les CD.
6. Le lecteur parcourt le CD et affiche le nombre total de pistes sur l'écran LCD (2).

**Remarque :** Le CD est parcouru à chaque fois que vous passez en mode CD ou que vous fermez le compartiment CD. Toutes les fonctions CD ne sont activées que l'appareil a terminé de parcourir le CD.

### Mode lecture/pause

1. Appuyez sur la touche ►II(22) pour démarrer la lecture. La première piste du premier CD est lue et les informations de lecture s'affichent sur l'écran LCD (2).
2. Vous pouvez également appuyer sur la touche Sauter CD (23) pour lire directement le CD du plateau souhaité.
3. Pour interrompre la lecture, appuyez une fois sur la touche ►II (22) et les informations sur l'écran LCD (2) commencent à clignoter. Appuyez une nouvelle fois sur la touche pour reprendre la lecture.

**Remarque :** Le compartiment CD s'ouvre si vous appuyez sur la touche Ouvrir le compartiment CD (25) pendant la lecture. Vous pouvez ainsi changer/retirer les deux autres CD sans interrompre la lecture de la musique.

### Mode d'arrêt

Si vous appuyez sur la touche Stop ■ (8) pendant la lecture ou la pause, le système passe en mode d'arrêt.

### Mode Skip (saut vers le haut/vers le bas)

1. Si vous appuyez sur la touche ►► (26) pendant la lecture ou en mode pause, l'appareil passe au titre suivant, affiche le numéro du titre, puis passe en mode lecture.
2. Si vous appuyez sur la touche ◄◄ (12) pendant la lecture ou la pause, vous revenez au début du titre, le numéro du titre original s'affiche et vous passez en mode de lecture.
3. Après l'étape 2, appuyez à nouveau sur la touche ◄◄ (12) pour passer à la piste précédente et au mode de lecture.

### Mode de recherche

1. Pendant la lecture, maintenez brièvement la touche ►► (26) pour lancer la recherche vers l'avant.
2. Pendant la lecture, maintenez brièvement la touche ◄◄ (12) pour lancer la recherche vers l'arrière.



## Disque MP3

1. Une fois le disque MP3 parcouru entièrement, le nombre total de titres et de dossiers s'affiche sur l'écran LCD (2).
2. Appuyez sur la touche ►► (26) ou ◀◀ (12) pour sélectionner le numéro de titre.
3. Appuyez sur la touche ▲/+10 (27) ou pour sélectionner plus vite la piste souhaitée.
4. Une fois le titre sélectionné, appuyez sur la touche ► (22) pour démarrer la lecture.

## Exigences relatives au format de titre MP3



Les performances de lecture des disques MP3 dépendent de la qualité du disque et de la méthode d'enregistrement. En outre, le temps de recherche est plus long pour les CD MP3 que pour les CD normaux en raison de leur format différent.

## Mode répétition / lecture aléatoire

Si vous appuyez sur la touche Pre-dn/Repeat/Random (13) avant ou pendant la lecture, vous pouvez lire une seule piste, un seul CD ou toutes les pistes en mode répétition comme suit :

### Pour les CD / disques MP3

(1) Répéter tout > CD (2) Répéter un CD > (3) Répéter un titre > (4) Répétition désactivée

Mode lecture	Affichage LCD
Répéter (tous les CD)	 ALL DISC
Répétition (1 CD)	 ONE DISC
Répétition (1 titre)	 ONE
Mode répétition désactivé	-----

## Mode répétition

Cette fonction permet de lire des titres, des CD ou des dossiers en boucle.

## Lecture aléatoire

Dans chaque mode (sauf en mode de répétition d'un titre), les titres peuvent être lus dans un ordre aléatoire après avoir sélectionné la lecture aléatoire. Pour ce faire, appuyez plusieurs fois sur la touche Pre-dn/Repeat/Random (13) jusqu'à ce que « RAN » s'affiche sur l'écran LCD. L'appareil lit alors les titres dans le mode sélectionné dans un ordre aléatoire.

## Créer une liste de lecture de disques CD/MP3

Vous pouvez mémoriser jusqu'à 60 titres dans l'ordre que vous souhaitez. Avant de créer la liste de lecture, appuyez sur la touche Stop ■ (8).

1. Réglez l'appareil en mode CD et arrêtez la lecture du CD.
2. Appuyez sur la touche Mem/clk (14). Sur l'écran LCD, « MEM » clignote. En outre, le numéro de l'emplacement de mémoire et le numéro de titre sont affichés.
3. Sélectionnez le titre souhaité en appuyant sur les touches ►► (26) ou ◄◄ (12) et Sauter un CD (23).
4. Appuyez sur la touche Mem/clk (14) pour enregistrer le titre sélectionné dans la liste de lecture.
5. Répétez les étapes 3 et 4 pour mémoriser d'autres titres.
6. Une fois que tous les titres souhaités ont été enregistrés dans la liste de lecture, appuyez sur la touche ►|| (22) pour les lire dans l'ordre sélectionné.
7. La lecture de la liste en mémoire peut être arrêtée en appuyant sur la touche Stop ■ (8). Appuyez à nouveau sur la touche Stop ■ (8) pour effacer toute la liste des titres mémorisés. Le voyant « MEM » ne s'affiche plus à l'écran LCD (2).

**Remarque :** Après avoir créé une liste de lecture, vous pouvez afficher tous les titres qu'elle contient en appuyant sur la touche Mem/clk (14). La sélection de la lecture aléatoire n'est pas possible pendant la lecture de la liste en mémoire.

---

## MODE USB

---

Le système peut décoder et lire des fichiers MP3 sur un support de stockage ayant une connexion USB.

1. Appuyez plusieurs fois sur la touche USB (9) pour sélectionner le mode USB.
2. Insérez la clé usb avec la face avant vers le haut et assurez-vous qu'elle est bien insérée. Insérez la clé USB bien droite, sans la tordre.

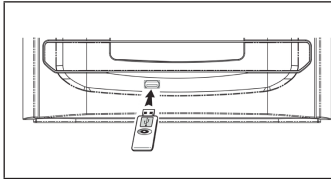

**Remarque** : si vous branchez la clé USB à l'envers, vous risquez d'endommager le système audio ou la clé USB. Avant de la brancher, vérifiez que le sens est correct.

3. Une fois connecté, l'appareil commence automatiquement à lire le support de stockage et l'écran LCD (2) affiche le nombre total de fichiers MP3 et le nombre total d'albums trouvés.
4. Suivez les mêmes instructions que pour la lecture d'un CD/disque MP3.

### Remarques

- Le système ne peut reconnaître et lire les fichiers au format mp3 que sur le port USB.
- Lorsque vous connectez l'appareil à un lecteur MP3 par le port USB, certains lecteurs MP3 peuvent ne pas être lisibles sur le port USB en raison des différences de format d'encodage MP3. Cela n'est pas un signe de dysfonctionnement de l'appareil.
- Le port USB ne supporte pas la connexion avec une rallonge USB et n'est pas conçu pour communiquer directement avec un ordinateur.

### Retirer la clé USB

Pour retirer la clé USB, éteignez d'abord l'appareil ou réglez le mode de fonction sur CD ou Tuner. Retirez la clé USB du port USB en la tirant directement hors du port USB.

## LECTURE D'UNE CASSETTE

### Utilisation courante

<b>Touche Stop / éjection</b> ■ ▲	Appuyez sur cette touche pour arrêter le fonctionnement complet de la cassette. Appuyer à nouveau sur cette touche pour ouvrir la porte du compartiment à cassettes.
<b>Avance rapide</b> ►► / <b>Retour rapide</b> ◀◀	Appuyez sur cette touche pour faire avancer ou reculer la cassette. Appuyez sur la touche Stop pour arrêter le rembobinage.
<b>Touche de lecture</b> ►	Appuyez pour démarrer la lecture.
<b>Touche de pause</b> II	Appuyez pour mettre en pause la lecture. Pour reprendre la lecture, appuyez à nouveau.
<b>Touche d'enregistrement</b> ● (uniquement pour la platine cassettes 1)	Appuyer sur cette touche en même temps que sur la touche de lecture pour démarrer l'enregistrement.

### Lecture

- Sélectionnez le mode cassette avec la touche Tape (24).
- Insérez la cassette.
- Appuyez sur la touche PLAY ► pour activer la lecture.
- Appuyez sur la touche augmenter / diminuer le volume (3) pour régler le volume souhaité.
- Utilisez sur la touche Pause II pour interrompre temporairement la lecture.
- Appuyez sur la touche Stop / Éjecter ■ ▲ lorsque vous avez terminé.

### Enregistrement

#### Enregistrement à partir d'une autre cassette (platine 2 vers platine 1)

Cet appareil permet de copier une cassette enregistrée sur une autre cassette. Cette opération ne peut être effectuée que dans un sens, de la platine 2 (lecture) vers la platine 1 (enregistrement). Cet appareil est équipé d'un système de copie à grande vitesse qui permet de copier une cassette en environ deux fois plus vite qu'à vitesse normale.

### Copie à vitesse normale

- Appuyez sur la touche Tape (24), puis réglez la touche de copie (6) sur la position « nor » ■.
- Insérez une cassette enregistrée dans la platine 2 et une cassette vierge dans la platine 1.
- Appuyez sur la touche Pause puis sur les touches Enregistrement ● et Lecture ► de la platine cassette 1.
- Appuyez sur la touche de lecture pour commencer la lecture sur la platine 2, puis appuyez sur la touche de pause sur la platine 1 pour commencer la copie.
- Appuyez sur la touche de pause de la platine 1 et sur la touche Stop de la platine 2 lorsque l'opération est terminée.

### Copie à vitesse élevée

- Mettez la touche de doublage (6) sur la position « hi » ■ et suivez ensuite les mêmes instructions que pour la copie à vitesse normale.
- Lorsque vous copiez une cassette enregistrée à haute vitesse, un bruit de cliquetis peut se faire entendre. Pour éviter cela, réglez le volume au niveau minimum.
- Pendant la copie, n'appuyez pas sur la touche « doublage » (6) pour passer de la position « hi » à la position « nor. » ou inversement, car cela modifierait la vitesse d'enregistrement et pourrait endommager la cassette.

### Enregistrement de la radio

- Appuyez sur la touche DAB/FM (24) pour activer le mode radio.
- Réglez la station souhaitée et insérez une cassette vierge dans la platine 1.
- Appuyez sur les touches enregistrement et lecture pour démarrer l'enregistrement.
- Appuyez sur les touches de pause, puis sur la touche Stop / éjection lorsque l'enregistrement est terminé.

### Enregistrement d'un CD

- Appuyez sur la touche CD (10).
- Insérez dans la platine 1 une cassette vide adaptée à l'enregistrement.
- Appuyez d'abord sur la touche Pause puis sur les touches Enregistrement et Lecture de la platine cassette. La fonction d'enregistrement est maintenant en mode veille.
- Activez le mode CD, puis appuyez sur la touche pause de la platine cassette pour commencer l'enregistrement.
- Pour arrêter l'enregistrement, appuyez d'abord sur la touche Stop, puis sur la touche Pause de l'appareil, puis sur la touche Stop/éjection du lecteur de cassettes.

### Enregistrement à partir d'un disque vinyle

- Appuyez sur la touche PHONO (24) pour activer le mode platine vinyle.
- Insérez une cassette vierge dans la platine 1.
- Appuyez sur les touches enregistrement et lecture pour démarrer l'enregistrement.
- Sélectionnez le titre souhaité sur le disque et démarrez la lecture
- Appuyez sur la touche Pause, puis sur la touche Stop / éjection lorsque l'enregistrement est terminé.

**Remarque :** Il est possible de lire deux cassettes l'une après l'autre. Si vous appuyez sur la touche de lecture de la platine 2, puis simultanément sur la touche de lecture/pause de la platine 1, la cassette de la platine 1 sera automatiquement lue après la fin de la lecture de la cassette de la platine 2.

---

## CONNEXION BT

---

1. Utilisez le sélecteur de fonction (24) pour sélectionner le mode BT.
2. Sur l'écran LCD, « BT » clignote, ce qui signifie qu'il n'y a pas de connexion BT ou que l'appareil n'est pas en mode de recherche.
3. Activez la fonction BT de votre terminal mobile (smartphone) et sélectionnez **388 Franklin DAB** dans sa liste d'appareils.
4. Dès que la connexion est établie avec succès, le mot « BT » s'affiche sur l'écran LCD sans clignoter.

5. Lancez la lecture de votre appareil mobile et profitez de la musique de l'appareil principal.
6. Pour couper la connexion BT, maintenez la touche Lecture / Pause.

**Remarque :** vous pouvez appuyer sur la touche ►|| (22) ou sur les touches ►► ou ◀◀ (26/12) de l'unité principale ou de la télécommande pour contrôler la lecture de la musique.

---

## PRISE AUX IN

---

- Connectez un autre appareil audio (par exemple un lecteur CD portable, un lecteur MP3, un lecteur de cassettes, etc.) à cet appareil à l'aide d'un câble RCA de 3,5 mm (non fourni).
- Connectez une extrémité de ce câble à la prise casque 3,5 mm de l'appareil audio externe et l'autre extrémité à la prise Aux-In (35) à l'arrière de l'appareil.
- Si vous connectez l'appareil de cette manière, vous pouvez lire la musique stockée sur l'appareil connecté ou enregistrer la musique sur cassette, comme décrit dans la section « Enregistrement » ci-dessus.

---

## FONCTION D'ARRÊT

---

La fonction d'arrêt permet de mettre automatiquement l'appareil en veille à une heure prédéfinie.

1. Maintenez la touche Sleep (11). L'écran LCD (2) affiche l'indicateur d'arrêt « zzz » et l'écran LCD affiche la minuterie de mise en veille dans l'ordre 90 > 80 > 70 > 60 > 50 > 40... minutes. Relâchez la touche Sleep (11) dès que la durée souhaitée avant l'arrêt s'affiche.
2. L'appareil s'éteint automatiquement après la durée sélectionnée et se met en mode veille.
3. Pour quitter le mode d'arrêt, appuyez à nouveau sur la touche Sleep (11), l'indication « zzz » ne s'affiche plus sur l'écran LCD (2).

---

## RÉGLAGE DU RÉVEIL

---

Cette fonction permet à l'appareil de s'allumer automatiquement pour vous réveiller dans le mode souhaité (CD, tuner, cassette, phono ou USB).

Mettez d'abord l'appareil en mode veille, puis appuyez sur la touche TIMER et maintenez-la pour accéder au mode de réglage de la minuterie. L'écran LCD affiche « 0:00 » et l'icône de la minuterie « ON ».

### Réglage de l'heure de mise en marche

Appuyez sur la touche Mem/Clock. L'affichage des heures se met à clignoter. Appuyez ensuite sur les touches ►► ou ◄◄ (26/12) pour régler l'heure. Appuyez ensuite sur la touche Mem/Clock Adj. pour enregistrer l'heure de départ de la minuterie. L'affichage des minutes se met à clignoter. Appuyez sur les touches ►► ou ◄◄ (26/12) pour régler les minutes. Appuyez ensuite sur la touche Mem/Clock Adj. pour enregistrer l'heure de départ de la minuterie.

### Réglage de l'heure d'arrêt

Appuyez à nouveau sur la touche TIMER. L'écran LCD affiche « 0:00 » et l'icône de la minuterie « OFF ». Appuyez sur la touche Mem/Clock Adj.. L'affichage des heures se met à clignoter. Appuyez sur les touches ►► ou ◄◄ (26/12) pour régler l'heure. Appuyez ensuite sur la touche Mem/Clock Adj. pour enregistrer l'heure réglée. L'affichage des minutes se met à clignoter. Appuyez sur les touches ►► ou ◄◄ (26/12) pour régler les minutes. Appuyez ensuite sur la touche Mem/Clock Adj. pour enregistrer l'heure d'arrêt.

### Mode

Appuyez à nouveau sur la touche TIMER. L'écran LCD affiche « DAB » et l'icône de la minuterie. Appuyez sur la touche Mem/Clock Adj.. Le mode d'activation de la minuterie clignote. Appuyez ensuite sur les touches ►► ou ◄◄ (26/12) pour sélectionner le mode d'activation de la minuterie. Appuyez ensuite sur la touche Mem/Clock Adj. pour enregistrer le mode de la minuterie.

### Remarques

- Si le compartiment CD sélectionné ne contient pas de CD, le système sélectionne le prochain CD disponible.
- Si aucune source musicale n'est détectée lorsque la durée prédéfinie est atteinte, le système sélectionne automatiquement le mode FM.



## Activer/désactiver la fonction de minuterie

1. Pour activer la fonction de minuterie, appuyez sur la touche Timer de la télécommande jusqu'à ce que l'indicateur de minuterie ⌚ s'affiche sur l'écran LCD (2).
2. Pour désactiver la fonction de minuterie, appuyez à nouveau sur le bouton de minuterie jusqu'à ce que l'indicateur de minuterie ⌚ ne s'affiche plus.

---

## FONCTION EQ PRÉRÉGLÉE

---

Cet appareil offre 5 modes audio différents pour améliorer votre expérience d'écoute. Vous pouvez sélectionner l'effet souhaité dans l'ordre suivant en appuyant plusieurs fois sur la touche EQ (21) :

FLAT > JAZZ > ROCK > CLASSIC > POP

---

## X-BASS

---

Appuyez sur la touche X-Bass (4) pour renforcer l'effet de basse de la musique que vous écoutez. Appuyez à nouveau sur la touche X-Bass (4) pour désactiver l'effet.

---

## PRISE CASQUE

---

Pour une écoute privée, vous pouvez brancher un casque (non fourni) dans la prise casque de 3,5 mm (19).  
Pendant l'écoute au casque, le son des enceintes est coupé.

---

## INFORMATIONS SUR LE RECYCLAGE

---



Si la mise en rebut des appareils électriques et électroniques est réglementée dans votre pays, ce symbole sur le produit ou sur l'emballage indique qu'il ne doit pas être éliminé avec les ordures ménagères. Vous devez l'acheminer vers un point de collecte pour le recyclage des appareils électriques et électroniques. En respectant des règles de recyclage, vous protégez l'environnement et la santé de vos semblables des conséquences négatives. Pour plus d'informations sur le recyclage et l'élimination de ce produit, contactez votre autorité locale ou votre service d'élimination des déchets ménagers.

Ce produit contient des piles. S'il existe une réglementation légale pour l'élimination des piles dans votre pays, ne les jetez pas avec les ordures ménagères. Renseignez-vous sur les réglementations locales concernant la mise au rebut des piles. En respectant des règles de recyclage, vous protégez l'environnement et la santé de vos semblables des conséquences négatives.

---

## DÉCLARATION DE CONFORMITÉ

---

**Fabricant :**

Chal-Tec GmbH, Wallstraße 16, 10179 Berlin, Allemagne.

**Importateur pour la Grande Bretagne :**

Berlin Brands Group UK Ltd  
PO Box 1145  
Oxford, OX1 9UW  
United Kingdom

Par la présente, Chal-Tec GmbH déclare que le type d'appareil radio 388 Franklin DAB est conforme à la directive 2014/53/UE. Le texte intégral de la déclaration de conformité UE est disponible à l'adresse Internet suivante : [use.berlin/10040361](http://use.berlin/10040361)

**Estimado cliente:**

Le felicitamos por la adquisición de este producto. Lea atentamente el siguiente manual y siga cuidadosamente las instrucciones de uso con el fin de evitar posibles daños. La empresa no se responsabiliza de los daños ocasionados por un uso indebido del producto o por haber desatendido las indicaciones de seguridad. Escanee el siguiente código QR para obtener acceso al manual de usuario más reciente y otra información sobre el producto.



---

## ÍNDICE

---

Datos técnicos	84
Indicaciones de seguridad	85
Vista general del aparato	87
Mando a distancia	90
Puesta en marcha	93
Radio FM	94
Radio DAB	95
Modo de tocadiscos	96
Reproducción de CD	97
Modo USB	101
Reproducción de casetes	102
Conexión BT	104
Conexión AUXIN	105
Función de desconexión	105
Ajuste de la alarma del reloj	106
Función de ecualización preestablecida	107
X-BASS	107
Entrada para auriculares	107
Indicaciones sobre la retirada del aparato	108
Declaración de conformidad	108

---

## DATOS TÉCNICOS

---

Número del artículo	10040360, 10040361
Suministro eléctrico	230 V ~ 50 Hz
Frecuencia FM	87,5-108 MHz
Frecuencia DAB	174.92 MHz - 239,2 MHz
Frecuencia BT	2400-2480 MHz
Potencia de transmisión BT (máx.)	4 dBm

---

## INDICACIONES DE SEGURIDAD

---

### Indicaciones generales de seguridad



#### ATENCIÓN

¡Peligro de lesiones! No escuche la música a un volumen demasiado alto, ya que podría provocar daños auditivos.

- Los niños mayores de 8 años y las personas con discapacidad física, sensorial o psíquica pueden utilizar el aparato si han sido previamente instruidos por una persona responsable sobre el funcionamiento del mismo y conocen las funciones, las indicaciones de seguridad y los riesgos asociados.
- Introduzca solo CD en el compartimento para CD.
- Nunca abra la tapa del aparato y no intente reparar el aparato usted mismo.
- Contacte con personal cualificado en caso de reparaciones. El aparato no contiene piezas que el usuario pueda reparar.
- Un uso inadecuado puede dañar el aparato y provocar la cancelación de la garantía.

### Conexión a la red eléctrica

- Utilice solamente la fuente de alimentación incluida en el envío. El uso de cualquier otra fuente de alimentación puede provocar la cancelación de la garantía o causar daños irreparables en el aparato.
- En caso de tormenta, desconecte el enchufe de la toma de corriente.
- Asegúrese de que el aparato esté apagado antes de desenchufarlo de la red eléctrica.
- Si utiliza una base múltiple o el enchufe como dispositivo de desconexión, debe tener en cuenta que siempre deba estar accesible y listo para funcionar.
- Nunca tire las pilas al fuego ni intente abrir la carcasa protectora.
- Las pilas son nocivas si se ingieren y deben guardarse fuera del alcance de los niños.

## Ventilación

- No obstruya ni cubra las rejillas de ventilación, orificios o aberturas del aparato con objetos como alfombras, paños y similares, ya que podrían poner en riesgo su funcionalidad o ventilación en cuanto a un uso seguro.
- La parte inferior del aparato puede calentarse si se utiliza durante un periodo de tiempo prolongado. Se trata de un fenómeno normal.

## Lugar de instalación

- Asegúrese de que el aparato esté colocado sobre una superficie plana y estable.
- Coloque el aparato a un máximo de 1,4 metros de la toma de corriente más cercana. Asegúrese de que el cable de alimentación y el cable del altavoz no provoquen tropiezos.
- Coloque el aparato al menos a un metro de otros dispositivos eléctricos para evitar interferencias.
- Coloque el aparato de tal manera que se encuentre dentro del alcance de los dispositivos BT externos (por ejemplo, iPod, iPhone, iPad, dispositivos Android, ordenadores, etc.). El alcance (sin obstáculos) es de un máximo de 10 metros (33 pies).
- Asegúrese de que el aparato tenga suficiente espacio hacia arriba para que la antena se pueda orientar correctamente.
- Nunca coloque el aparato directamente sobre superficies antiguas o pulidas.

## Indicaciones sobre el láser



### ATENCIÓN

¡Peligro de lesiones! Nunca toque ni mire directamente la lente óptica del compartimento de CD.

- Este aparato es un producto láser de clase 1.
- El uso de controles distintos a los especificados en el manual de instrucciones o la modificación no autorizada del aparato puede provocar una exposición perjudicial a la radiación láser.

## VISTA GENERAL DEL APARATO

Vista frontal

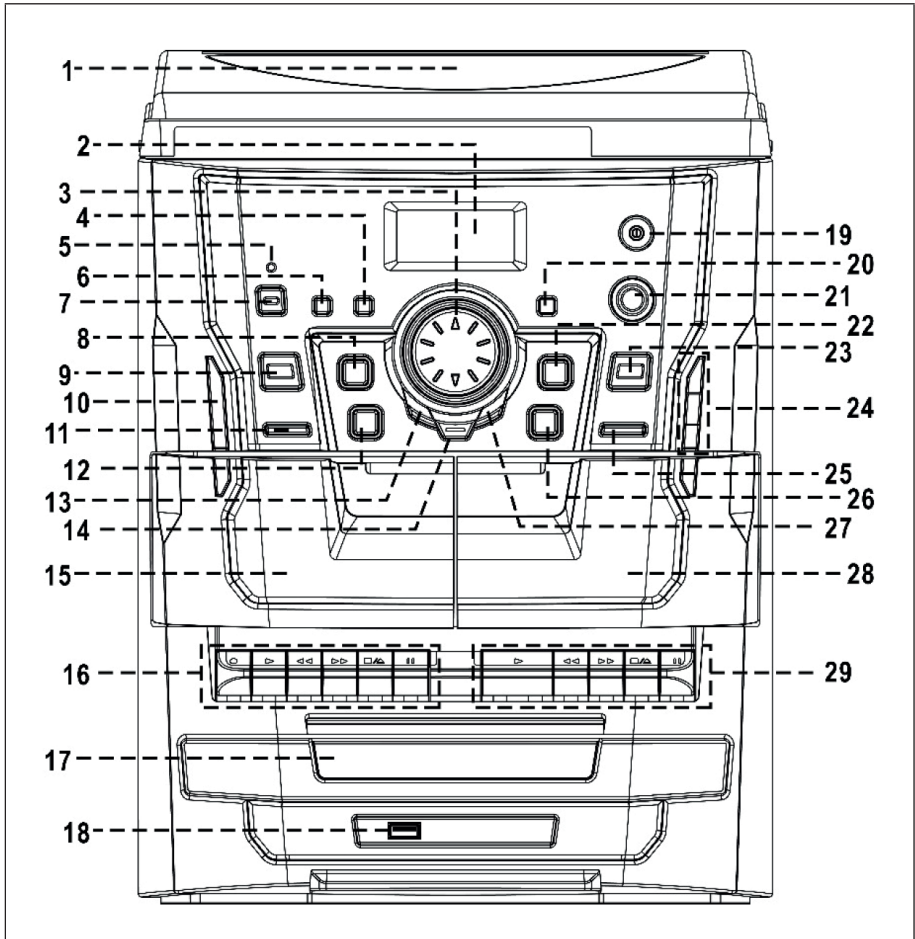

1	Cubierta contra el polvo	16	Botones de control de la pletina de casete 1
2	Pantalla LCD	17	Puerta del compartimento del CD
3	Subir y ▲ bajar el volumen ▼	18	Puerto USB
4	Botón para el control adicional de los graves	19	Entrada de auriculares de 3,5 mm
5	Pantalla LED de espera	20	Sensor del mando a distancia
6	DOBLAJE A VELOCIDAD ALTA/ NORMAL	21	Tecla equalizador
7	Encendido / modo de espera	22	Reproducción/pausa ►   /tecla de búsqueda
8	Stop ■ / Botón de información	23	Saltar CD/Enter
9	LLAVE USB	24	Selección de funciones: Fono, BT, AUX, DAB/FM, Cassette
10	BOTÓN DE CD	25	Abrir compartimento de CD
11	Temporizador de reposo / sleep	26	Próxima emisora / Avance rápido ►►
12	Emisora anterior/ Rebobinado ◀◀	27	Acceder a las emisoras ▲ guardadas / +10
13	Repetir / reproducción aleatoria / acceder a las emisoras almacenadas ▼	28	Puerta del compartimento de casetes (2)
14	Almacenamiento de emisoras de radio / Ajuste de la hora	29	Botones de control de la casete 2
15	Unidad de casete 1		



## Tocadiscos y vista lateral

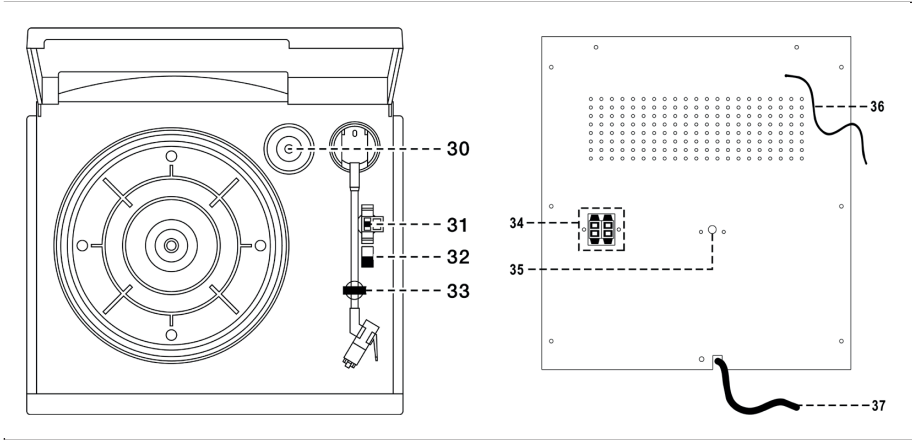

30	Adaptador de husillo	34	Conexión para altavoces
31	Selección de velocidad del tocadiscos	35	TOMA AUX-IN
32	Interruptor de parada automática	36	CONEXIÓN DE ANTENA DAB /FM
33	Soporte del brazo	37	Conexión a la red de CA

## MANDO A DISTANCIA

**Nota:** el mando a distancia necesita 2 pilas AAA (no incluidas) para funcionar.

El compartimento de pilas está en la parte posterior del mando a distancia.

1. Retire la tapa del compartimento de las pilas presionando hacia abajo y retirándola.
2. Introduce 2 pilas AAA (no incluidas) en el compartimento de las pilas. Preste atención a las marcas de polaridad en el compartimento de las pilas.
3. Vuelva a colocar la tapa del compartimento de pilas.

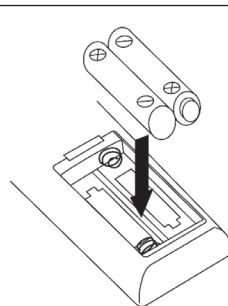

### Precauciones con la batería

- Las pilas deben ser cambiadas por un adulto.
- No mezcle las pilas viejas con las nuevas.
- No mezcle pilas alcalinas, estándar (zinc-carbón) o recargables (níquel-cadmio).
- Los terminales no deben estar en cortocircuito.
- Las baterías no recargables no deben ser recargadas.
- Retire las pilas gastadas.
- Utilice sólo pilas del mismo tipo.
- Inserte las pilas según la polaridad correcta.
- Deseche las pilas de forma adecuada. No tire las pilas al fuego. Las baterías podrían explotar o derretirse.

	<b>I/⏻</b>	Pulse para encender el aparato o para pasar al modo de espera.
	<b>▲</b>	Abrir/cerrar el compartimento del CD
	<b>SALTAR/ENTRAR DISCO</b>	En el modo CD: Pulse para seleccionar CD 1, 2 o 3. En modo radio: Pulse este botón para seleccionar el modo FM
	<b>◀◀TUNE-</b>	En modo CD: selección de la pista siguiente del CD En modo radio: pulse para disminuir la frecuencia. En el modo temporizador/Clk-adj: pulse para disminuir los minutos
	<b>▶▶TUNE+</b>	En modo CD: selección de la pista siguiente del CD En modo radio: pulse para aumentar la frecuencia. En el modo temporizador/Clk-adj: pulse para aumentar los minutos
	<b>▶  /SCAN</b>	En el modo CD/USB, pulse una vez para iniciar la reproducción. Pulse de nuevo para entrar en el modo de pausa. En modo DAB/FM: pulse para activar la búsqueda DAB/FM
	<b>■/INFO</b>	En el modo CD: Pulse este botón para detener la reproducción del CD/USB o para borrar toda la memoria de emisoras. En modo FM/DAB: Pulse este botón para comprobar la información de la emisora recibida
	<b>CD</b>	Pulse este botón para seleccionar la función del CD
	<b>PHONO/BT/AUX</b>	Pulse el botón para seleccionar la función de movimiento.
	<b>USB</b>	Pulse el botón para seleccionar la función de USB.
	<b>TAPE</b>	Pulse el botón para seleccionar la función de casete.
	<b>DAB/FM</b>	Pulse para seleccionar DAB/FM
	<b>VOL -/+</b>	Aumentar o disminuir el volumen
	<b>DISCO 1/ DISCO 2/ DISCO 3</b>	Pulse para seleccionar el CD para su reproducción directa
<b>-10</b>	En el modo CD, pulse para saltar hacia atrás 10 pistas	

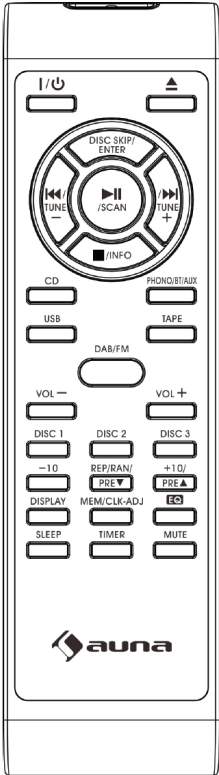
	<p><b>REP/RAN/PRE ▼</b></p>	<p>En el modo MP3/USB: Pulse para seleccionar el modo de repetición/repetición. En modo radio: pulse para llamar a la memoria de emisoras en orden descendente</p>
	<p><b>+10/PRE ▲</b></p>	<p>En el modo CD/USB: pulse para saltar hacia adelante 10 pistas En modo radio: pulse para llamar a la memoria de emisoras en secuencia</p>
	<p><b>MEM / CLK-ADJ</b></p>	<p>En modo de espera: pulse para activar el ajuste del reloj / mantenga pulsado para activar el ajuste del temporizador (alarma). En modo CD/USB: pulse para activar la función de memoria</p>
	<p><b>PANTALLA</b></p>	<p>Modo temporizador: pulse para visualizar las distintas informaciones del aparato</p>
	<p><b>EQ</b></p>	<p>Pulsa para seleccionar diferentes modos de equalización para disfrutar de la música</p>
	<p><b>SLEEP</b></p>	<p>Pulse para activar la función de apagado durante la reproducción de música</p>
	<p><b>TIMER</b></p>	<p>Pulse para activar o desactivar la función de alarma</p>
<p><b>MUTE</b></p>	<p>Pulse para activar la función de silencio</p>	

---

## PUESTA EN MARCHA

---

### Instalación

- Desembala todas las piezas y retire el material de protección.
- No conecte el aparato a la red hasta que haya comprobado la tensión de la red y haya realizado todas las demás conexiones.
- No cubra en ningún caso las aberturas de ventilación y asegúrese de que haya un espacio libre mínimo de varios centímetros alrededor de la unidad para que haya suficiente ventilación.

### Conexión

- Conecte el cable de alimentación en el conector de red de CA (37) a la toma de corriente.
- Al conectar el aparato a la red eléctrica por primera vez, el aparato cambia al modo de espera.
- Conecte el cable de los altavoces al conector de altavoces (34) de la parte trasera de la unidad.
- Encienda el aparato pulsando el botón ON/Standby (7). Cuando la luz de fondo de la pantalla LCD (2) está encendida, significa que la alimentación de la unidad está funcionando. Ahora se puede reproducir música.

### Ajuste de la hora

1. Ponga la unidad en modo de espera.
2. Mantenga pulsada la tecla Mem/clk-adj (14). La indicación de la hora comienza a parpadear en la pantalla LCD (2). Ajuste la hora deseada con los botones ◀◀ (12) o ▶▶ (26). Mantenga pulsado el botón Mem/clk-adj (14). El indicador de minutos comienza a parpadear.
3. Ajuste el minuto deseado con los botones ◀◀ (12) o ▶▶ (26).
4. Pulse el botón Mem/clk-adj (14) para guardar.

**Nota:** en caso de corte de corriente o si se desenchufa el aparato, la hora debe volver a ajustarse. Por ello, le recomendamos que ponga el sistema en modo de espera y que no lo desconecte completamente de la red eléctrica.

---

## RADIO FM

---

### Búsqueda manual de emisoras

1. Para encender el aparato, pulse el botón On/Standby (7) y seleccione el modo FM con el botón DAB/FM (24).
2. Utilice los botones ◀◀ (12) o ▶▶ (26) para seleccionar la emisora deseada.
3. Ajuste el volumen ▲ con ▼ el regulador.

### Búsqueda automática de emisoras

1. Ajuste el modo FM.
2. Pulse brevemente la tecla ▶▶ (26). El aparato inicia la búsqueda de emisoras hacia arriba y se detiene en la siguiente emisora disponible. Pulse brevemente la tecla ◀◀ (12). El aparato inicia la búsqueda de emisoras hacia abajo y se detiene en la siguiente emisora disponible. Si se recibe una señal RDS de la emisora ajustada, el aparato ajusta automáticamente la hora.
3. Ajuste el volumen con las teclas ▲ o ▼.

### Recepción FM y FM estéreo

- El aparato viene ajustado de fábrica en modo FM. Cuando se recibe una señal FM estéreo, se ajusta automáticamente "Stereo". Si la señal estéreo es débil y el aparato hace ruido durante la reproducción, se recomienda cambiar a mono pulsando el botón de entrada (23).
- Compruebe la recepción de FM pulsando el botón de entrada (23).

### Consejos para tener mejor recepción

FM/DAB: el receptor funciona con una antena de cable DAB/FM desmontable. Asegúrese de que la antena se ha introducido en el conector de la antena (36) y se ha desenrollado completamente para garantizar la mejor recepción.

---

## RADIO DAB

---

1. Ponga el aparato en modo DAB pulsando el botón DAB/FM (24).
2. Pulse una vez el botón ►II/Scan (22). La unidad inicia una búsqueda completa en el rango 11b - 12d. Pulse después el botón ◀◀ (12) o ►► (26), para seleccionar el canal DAB deseado.
3. Pulse entonces varias veces la tecla Stop■/Info (8) para acceder a la siguiente información proporcionada por DAB: Nombre del grupo > Frecuencia > Velocidad de transmisión > Intensidad de la señal > Texto de desplazamiento > Tipo de programa
4. Pulse el botón de volumen (3) para ajustar el volumen deseado.

### Emisoras DAB almacenadas

Puedes guardar un total de hasta 40 emisoras de radio en la memoria (20-FM/20-DAB).

1. Seleccione el modo FM/DAB.
2. Seleccione la emisora de radio deseada mediante el método de sintonización de emisora "manual" o "automático".
3. Mantenga el botón Mem/clock-adj (14) pulsado para activar el modo guardar.
4. Pulse el botón ▲ o ▼ (13/27), para seleccionar la memoria de la emisora deseada para su almacenamiento.
5. Presione el botón Mem/clock-adj (14) para confirmar la configuración.
6. Repita los pasos 2 a 5 para almacenar más emisoras.

### Recuperación de emisoras guardadas

1. Pulse una vez el botón Mem/clock-adj (14) para activar el estado de sondeo.
2. Pulse los botones ▲ o ▼ (13/27) para seleccionar la emisora memorizada deseada.
3. Pulse el botón Mem/clock-adj (14) para confirmar la posición de memoria recuperada.

## Restablecer los ajustes de fábrica de la unidad

Si la unidad deja de funcionar tras una avería o quieres eliminar fácilmente todas las emisoras almacenadas, puedes reiniciar la unidad en modo DAB como se describe a continuación.

1. Mantenga la tecla Stop ■ / Info (8) presionada durante 5 segundos. En la pantalla LCD (2) aparece "Pulse la tecla Enter para reiniciar".
2. Pulse el botón de entrada (23) para confirmar el restablecimiento. Entonces la unidad comenzará a reiniciarse y toda la información se borrará.

---

## MODO DE TOCADISCOS

---

- Retire el protector de la aguja.
- Asegúrese que el brazo se separe de su soporte antes del funcionamiento y luego se vuelva a colocar.

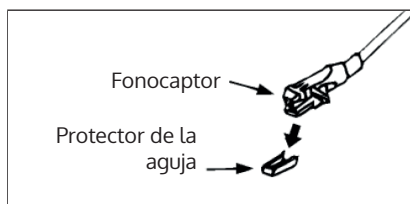

1. Seleccione el modo "Phono" con el botón phono (24)
2. Coloque el control de velocidad (31) en la posición correcta según el tipo de disco que vaya a reproducir.
3. Coloque el disco en el plato giratorio (utilice el adaptador de husillo (30) si es necesario).
4. Levante el brazo del soporte (33) y muévalo lentamente hacia el borde del disco. La plataforma giratoria comienza a girar.

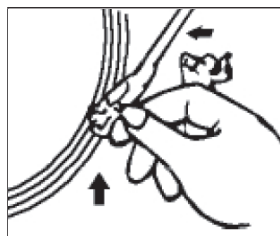



5. Mueva el brazo de tono a la posición deseada en el disco.
6. Pulse el botón de volumen (3) para ajustar el volumen deseado.
7. Al final de la grabación, el plato deja de girar automáticamente. Levante el brazo de tono del disco y colóquelo en el soporte del brazo de tono (33).
8. Levante el brazo de tono del disco y colóquelo en el soporte del brazo de tono (33).

**Nota:** En algunas grabaciones, el rango de parada automática está fuera del ajuste de la unidad, por lo que la grabación se detiene antes del final de la última pista. En este caso, ponga el interruptor de parada automática (32) en la posición "off", entonces la unidad funcionará hasta el final de la grabación pero no se detendrá automáticamente (apague la unidad con el botón de encendido o ponga el interruptor de parada automática (32) de nuevo en la posición "on" para detener la rotación del plato). A continuación, devuelva el brazo de tono a su posición de reposo en el soporte del brazo de tono (33).

---

## REPRODUCCIÓN DE CD

---

### Primeros pasos

1. Seleccione el modo CD con el botón CD (10).
2. Pulse el botón de apertura del compartimento para CD (25) para abrir el compartimento para CD.
3. Coloque un CD con la cara impresa hacia arriba en el compartimento para CD.
4. Pulse el botón Skip CD (23) para girar la bandeja de CD y utilizar la otra bandeja de CD.
5. Pulse el botón Abrir bandeja de CD (25) para cerrar la bandeja de CD después de haber introducido todos los CD.
6. A continuación, se muestra el número total de pistas en pantalla.

**Nota:** La búsqueda de CD se realiza cada vez que se cambia al modo CD o se cierra el compartimento para CD. Todas las funciones del CD se activan sólo después de que se haya completado el proceso de lectura del CD.

### Modo de reproducción/pausa

1. Pulse la tecla **▶||** (22) para iniciar la reproducción. Se reproduce la primera pista del primer CD y se muestra la información de reproducción en la pantalla LCD (2).
2. Como alternativa, puede pulsar el botón Skip CD (23) para reproducir directamente el CD en el compartimento deseado.
3. Para pausar la reproducción, pulse el botón **▶||** (22) una vez y la información de la pantalla LCD (2) comenzará a parpadear. Pulse de nuevo la tecla para continuar con la reproducción.

**Nota:** El compartimento del CD se abre cuando se pulsa el botón Abrir compartimento del CD (25) durante la reproducción. Esto le permite cambiar/retirar los otros dos CDs sin interrumpir la reproducción de música.

### Modo de parada

Si se pulsa la tecla Stop **■**(8) durante la reproducción o la pausa, el aparato pasa al modo de parada.

### Modo de salto (salto arriba/abajo)

1. Si pulsa el botón **▶▶|**(26) durante la reproducción o la pausa, el aparato pasa a la pista siguiente, muestra el número de la pista y pasa al modo de reproducción.
2. Si se pulsa el botón **◀◀** (12) durante la reproducción o la pausa, se vuelve al principio de la pista, se muestra el número de pista original y se pasa al modo de reproducción.
3. Después del paso 2, pulse de nuevo el botón **◀◀** (12) para ir a la pista anterior y cambiar al modo de reproducción.

### Modo de búsqueda

1. Durante la reproducción, mantenga pulsado brevemente el botón **▶▶|** (26) para iniciar la búsqueda hacia delante.
2. Durante la reproducción, mantenga pulsado brevemente el botón **◀◀** (12) para iniciar la búsqueda hacia atrás.

## Disco MP3

1. Una vez realizada la búsqueda de enfoque, el número total de pistas y carpetas se muestra en la pantalla LCD (2).
2. Pulse el (26) botón ►► o ◄◄ (12) para seleccionar el número de la memoria.
3. Pulse el botón ▲/+10 (27) para seleccionar la pista deseada.
4. Una vez seleccionada la pista deseada, pulse el botón ►►(22) para iniciar la reproducción.

### Requisitos del formato de la pista MP3



La reproducción del disco MP3 depende de la calidad del disco y del tipo de grabación. Además, el tiempo de búsqueda de los CDs de MP3 es mayor que el de los CDs normales debido al diferente formato.

### Modo de repetición / Reproducción aleatoria

Si pulsa el botón Pre-dn/Repeat/Random (13) antes o durante la reproducción, puede reproducir una sola pista, un solo CD o todas las pistas en modo de repetición de la siguiente manera:

#### Para discos CD/MP3

(1) repetir todo > CD (2) repetir un CD > (3) repetir una pista > (4) repetir fuera

Modo de reproducción	Pantalla LCD
Repetir (todos los CDs)	 TODOS LOS DISCOS
Repetir (1CD)	 UN DISCO
Repetir (1 pista)	 UNA
Repetición	-----

### Modo repetición

Con esta función, se pueden reproducir títulos, CDs o carpetas en un bucle continuo.

## Reproducción aleatoria

En cualquier modo (excepto en el modo de repetición de un título), las pistas se pueden reproducir en orden aleatorio después de seleccionar la reproducción aleatoria. Para ello, pulse el botón Pre-dn/Repeat/Random (13) repetidamente hasta que aparezca "RAN" en la pantalla LCD. A continuación, la unidad reproduce las pistas del modo seleccionado en orden aleatorio.

## Crear la lista de memoria del disco CD/MP3

Se pueden memorizar hasta 60 pistas en el orden deseado. Antes de crear la lista de memoria, pulse el botón de parada ■ (8).

1. Seleccione el modo CD y detenga la reproducción del CD (14).
2. Pulse el botón Mem/clk-adj (14). En la pantalla LCD parpadea "MEM". Además, se muestra el número de la posición de memoria y el número del título.
3. Seleccione la pista deseada pulsando los botones ►► (26) o ◀◀ (12) y Skip CD (23).
4. Pulse el botón Mem/clk (14) para guardar la pista seleccionada en la lista de memoria.
5. Repita los pasos 3 y 4 para memorizar otras pistas.
6. Una vez almacenadas todas las pistas deseadas en la lista de memoria, pulse el botón ► (22) para reproducir las pistas en el orden seleccionado.
7. La reproducción de la lista de memorias puede detenerse pulsando el botón de parada ■ (8). Pulse de nuevo el botón de parada ■ (8) para borrar toda la lista de memorias. El indicador "MEM" dejará de aparecer en la pantalla LCD (2).

**Nota:** Una vez creada la lista de memoria, las pistas que contiene pueden visualizarse pulsando el botón Mem/clk (14). La selección aleatoria no es posible durante la reproducción de la lista de memoria.

## MODO USB

El sistema es capaz de decodificar y reproducir ARCHIVOS MP3 almacenados en un soporte de almacenamiento con conexión USB.

1. Pulse el botón USB (9) repetidamente para seleccionar el modo USB.
2. Inserte la memoria USB con la parte frontal hacia arriba y asegúrese de que está completamente insertada. Introduzca la memoria USB en línea recta sin doblarlo.

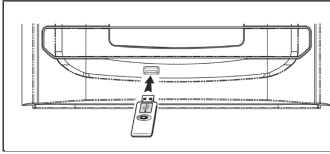

**Nota:** si conecta la memoria USB al revés, el sistema de audio o la memoria USB pueden dañarse. Compruebe que la dirección sea correcta antes de conectar.

3. La unidad comienza a leer automáticamente el medio de almacenamiento tras la conexión y la pantalla LCD (2) muestra el número total de archivos MP3 y el número total de álbumes encontrados.
4. Siga las mismas instrucciones que para reproducir un disco CD/MP3.

### Notas

- La unidad sólo puede reconocer y leer los archivos en formato MP3 a través de la conexión USB.
- Si conecta la unidad a un reproductor de MP3 a través del puerto USB, es posible que algunos reproductores de MP3 no se reproduzcan a través del puerto USB debido a las diferencias en el formato de codificación de MP3. Esto no representa ningún error en el funcionamiento.
- El puerto USB no admite la conexión con un cable de extensión USB y no está destinado a la comunicación directa con un ordenador.

### Extracción de la memoria USB

Para extraer la memoria USB, apague primero la unidad o cambie el modo de funcionamiento a CD o sintonizador. Retire la memoria USB del puerto USB tirando directamente de ella.

## REPRODUCCIÓN DE CASETES

### Funcionamiento general

<b>Botón de parada/salida</b> ■▲	Pulse para detener todo el funcionamiento del casete. Pulse de nuevo para abrir la puerta del compartimento de cassetes.
<b>Avance rápido ►►/ Rebobinado ◀◀</b>	Pulse para enrollar el casete hacia delante o hacia atrás. Si se pulsa el botón de parada, se interrumpe el bobinado.
<b>Botón de reproducción ►</b>	Pulse la tecla para iniciar la reproducción.
<b>Botón de pausa   </b>	Pulse este botón para pausar la reproducción. Pulse de nuevo el botón para reanudar la reproducción.
<b>Botón de grabación ● (sólo para la pletina 1)</b>	Pulse junto con el botón de reproducción para iniciar la grabación.

### Reproducción



- Seleccione el modo de casete con el botón Tape (24).
- Introduzca un casete.
- Pulse la tecla Play ► para iniciar la reproducción.
- Pulse el botón de volumen (3) para subir/bajar el volumen deseado.
- Use el botón de pausa || si desea interrumpir temporalmente la reproducción.
- Pulse el botón parada/expulsión ■▲ cuando haya terminado.

### Grabación

#### Grabación desde otro casete (pletina 2 a pletina 1)

Esta unidad permite duplicar un casete ya grabado en otro. Esta operación sólo puede realizarse en una dirección desde el deck 2 (reproducción) al deck 1 (grabación). Esta máquina está equipada con un sistema de copia de alta velocidad que puede copiar un casete en aproximadamente el doble de tiempo que la velocidad normal.

### Doblaje a velocidad normal

- Pulse el botón Tape (24) y luego ponga el botón de doblaje (6) en la posición "nor" .
- Introduce un casete ya grabado en la pletina 2 y un casete vacío en la pletina 1.
- Pulsa el botón de pausa y, a continuación, el botón  de grabación y el de  reproducción en el deck 1.
- Pulsa el botón de reproducción para empezar a reproducir en el deck 2, y luego pulsa el botón de pausa en el deck 1 para empezar a copiar.
- Pulsa el botón de pausa en la cubierta 1 y el botón de parada en la cubierta 2 cuando la operación haya terminado.

### Reproducción a velocidad normal

- Mueva el botón de doblaje (6) a la posición "hi"  y luego siga las mismas instrucciones que para el doblaje a velocidad normal.
- Si se copia un casete ya grabado a alta velocidad, puede oírse un sonido de traqueteo. Para evitarlo, ajuste el volumen a un valor mínimo.
- Durante el doblaje, no pulse el botón "dubbing" (6) para cambiar de la posición "hi" a la posición "nor." o viceversa, ya que esto cambiará la velocidad de la grabación y podría dañar el casete.

### Grabación de radio

- Pulse el botón de DAB/FM (24) para activar el modo radio.
- Sintonice la emisora deseada e introduzca un casete vacío en la casetera 1.
- Pulse el botón de grabación y reproducción para iniciar la grabación.
- Pulse los botones de pausa y luego el botón de parada/expulsión cuando termine la grabación.

### Grabación de CD

- Pulse el botón CD (10).
- Introduzca un casete vacío en la pletina 1 que sea apto para la grabación.
- Pulse el botón de pausa y luego el botón de grabación y reproducción de la casetera. La función de grabación está ahora en modo de espera.
- Active el modo CD y, a continuación, pulse el botón de pausa de la pletina para iniciar la grabación.
- Para detener la grabación, pulse primero el botón de parada, luego el botón de pausa de la unidad y después el botón de parada/salida de la pletina.

### Grabación desde el tocadiscos

- Pulse el botón PHONO (24) para activar el modo tocadiscos.
- Inserte un casete vacío en la casetera 1.
- Pulse el botón de grabación y reproducción para iniciar la grabación.
- Seleccione la grabación deseada e inicie la reproducción
- Pulse los botones de pausa y luego el botón de parada/expulsión cuando termine la grabación.

**Nota:** Es posible reproducir dos casetes sucesivamente. Si se pulsa el botón de reproducción en la pletina 2 y, a continuación, se pulsa la reproducción/pausa en la pletina 1 al mismo tiempo, el casete de la pletina 1 se reproducirá automáticamente después de que el casete de la pletina 2 haya terminado de reproducirse.

---

## CONEXIÓN BT

---

1. Seleccione el modo de BT con el botón de función (24).
2. "BT" parpadea en la pantalla LCD, lo que significa que no hay conexión BT o que la unidad no está en modo de búsqueda.
3. Active la función BT de su dispositivo móvil (smartphone) y seleccione **388 Franklin DAB** en su lista de dispositivos.
4. Una vez establecida la conexión con éxito, la palabra "BT" aparece en la pantalla LCD sin parpadear.



5. Inicia la reproducción de tu dispositivo BT y disfruta de la música del dispositivo principal.
6. Para interrumpir la conexión BT, mantenga pulsado el botón reproducción/pausa..

**Nota:** Puede pulsar el botón ►|| (22) o los botones ►►| o ◀◀◀ (26/12) de la unidad principal o del mando a distancia para controlar la reproducción de música.

---

## CONEXIÓN AUXIN

---

- Conecte otro dispositivo de audio (por ejemplo, un reproductor de CD portátil, un reproductor de MP3, una grabadora, etc.) a esta unidad mediante un cable RCA de 3,5 mm (no suministrado).
- Conecte un extremo de este cable a la toma de auriculares de 3,5 mm del dispositivo de audio externo y el otro extremo al conector de entrada auxiliar (35) de la parte posterior de la unidad.
- Si conectas la unidad de esta manera, puedes reproducir la música ya almacenada en la unidad conectada o grabar la música en casete como se describe anteriormente en la sección "Grabación".

---

## FUNCIÓN DE DESCONEXIÓN

---

La función de apagado puede utilizarse para poner el aparato automáticamente en modo de espera a una hora preestablecida.

1. Mantenga pulsada la tecla Sleep (11). La pantalla LCD (2) muestra el indicador de apagado "zzz" y la pantalla LCD muestra el temporizador de apagado en el orden 90 > 80 > 70 > 60 > 50 > 40... Se muestran las actas. Suelte el botón de reposo (11) en cuanto aparezca la hora de desconexión deseada.
2. La unidad se apaga automáticamente y se pone en modo de espera después del tiempo seleccionado.
3. Para salir del modo de apagado, pulse de nuevo el botón de reposo (11), la indicación "zzz" deja de aparecer en la pantalla LCD (2).

---

## AJUSTE DE LA ALARMA DEL RELOJ

---

Esta función permite encender el aparato automáticamente para despertarlo en el modo deseado (CD, Sintonizador, Cinta, Fono o USB).

Ponga la unidad en modo de espera y luego mantenga pulsado el botón del temporizador para entrar en el modo de ajuste del temporizador. La pantalla LCD muestra "0:00" y el símbolo del temporizador "ON".

### Ajuste de la hora de conexión

Pulsa el botón Mem/clk-adj. El indicador de hora comienza a parpadear. A continuación, pulse los botones ►► o ◄◄ (26/12) para ajustar la hora. A continuación, pulse el botón Mem/Clock Adj. para guardar la hora de inicio del temporizador. El indicador de minutos comienza a parpadear. Pulse los botones ►►◄◄ (26/12), para ajustar la hora. A continuación, pulse el botón Mem/Clock Adj. para guardar la hora de inicio del temporizador.

### Ajuste de la hora de desconexión

Pulse de nuevo el botón TIMER. La pantalla LCD muestra "0:00" y el símbolo del temporizador "ON". Pulsa el botón Mem/clk-adj. El indicador de hora comienza a parpadear. Pulse los botones ►► o ◄◄ (26/12), para ajustar la hora. Entonces, pulse el botón Mem/Clock Adj. para guardar la hora de inicio del temporizador. El indicador de minutos comienza a parpadear. Pulse los botones ►► o ◄◄ (26/12), para ajustar los minutos. A continuación, pulse el botón Mem/Clock Adj. para guardar la hora de fin del temporizador.

### Modo

Pulse de nuevo el botón timer. La pantalla LCD muestra "DAB" y el símbolo del temporizador. Pulsa el botón Mem/clk-adj. El modo de conexión del temporizador parpadea. A continuación, pulse los botones ►► o ◄◄ (26/12) para seleccionar el modo de conexión del temporizador. Pulse el botón Mem/Clock Adj. para guardar el modo temporizador.

### Notas

- Si no hay ningún CD en la bandeja de CD seleccionada, la unidad selecciona el siguiente CD disponible.
- Si no se detecta ninguna fuente de música cuando se alcanza el tiempo establecido, la unidad selecciona automáticamente el modo FM.

## Activación/desactivación de la función de temporizador

1. Para activar la función de temporizador, pulse el botón Timer del mando a distancia hasta que aparezca la indicación de temporizador ⏰ en la pantalla LCD (2).
2. Para desactivar la función del temporizador, pulse de nuevo el botón del temporizador hasta que deje de aparecer la pantalla del temporizador ⏰.

---

## FUNCIÓN DE ECUALIZACIÓN PREESTABLECIDA

---

Este aparato ofrece 5 modos de sonido diferentes para mejorar su experiencia auditiva. Puede seleccionar el efecto deseado pulsando repetidamente el botón EQ (21) en el siguiente orden:

FLAT > JAZZ > ROCK > CLASSIC > POP

---

## X-BASS

---

Pulse el botón X-Bass (4) para aumentar el efecto de los graves de la música que se está reproduciendo. Pulse otra vez el botón X-Bass para desactivar el efecto de sostenido.

---

## ENTRADA PARA AURICULARES

---

Para escuchar en privado, puedes conectar unos auriculares (no incluidos) a la toma de auriculares de 3,5 mm (19). Mientras escuchas a través de los auriculares, el sonido de los altavoces se silencia.

## INDICACIONES SOBRE LA RETIRADA DEL APARATO



Si en su país existe una disposición legal relativa a la eliminación de aparatos eléctricos y electrónicos, este símbolo estampado en el producto o en el embalaje advierte de que no debe eliminarse como residuo doméstico. En lugar de ello, debe depositarse en un punto de recogida de reciclaje de aparatos eléctricos y electrónicos. Una retirada de aparatos conforme a las leyes contribuye a proteger el medio ambiente y a las personas a su alrededor frente a posibles consecuencias perjudiciales para la salud. Para obtener información más detallada sobre el reciclaje de este producto, póngase en contacto con su ayuntamiento o con el servicio de eliminación de residuos domésticos.

Este producto contiene pilas. Si en su país existe una normativa para la eliminación de baterías, estas no deben ser arrojadas al cubo de la basura común. Infórmese sobre la legislación de su país que regula la retirada y eliminación de las pilas y baterías. La retirada y eliminación de pilas conforme a la ley protege el medio ambiente y a las personas frente a posibles riesgos para la salud.

## DECLARACIÓN DE CONFORMIDAD



**Fabricante:**

Chal-Tec GmbH, Wallstraße 16, 10179 Berlín, Alemania.

**Importador para el Reino Unido:**

Berlin Brands Group UK Ltd  
PO Box 1145  
Oxford, OX1 9UW  
Reino Unido

Chal-Tec GmbH declara por la presente que el tipo de sistema de radio 388 Franklin DAB cumple con la Directiva 2014/53/UE. El texto completo de la declaración de conformidad de la UE está disponible en la siguiente dirección de Internet: [use.berlin/10040361](http://use.berlin/10040361)

**Gentile cliente,**

La ringraziamo per l'acquisto del dispositivo. La preghiamo di leggere attentamente le seguenti indicazioni e di seguirle per prevenire eventuali danni. Non ci assumiamo alcuna responsabilità per danni scaturiti da una mancata osservanza delle indicazioni relative alla sicurezza e da un uso improprio del dispositivo. Scansionare il codice QR seguente per accedere al manuale d'uso più attuale e ricevere informazioni sul prodotto.



---

## INDICE

---

Dati tecnici	110
Avvertenze di sicurezza	111
Descrizione del dispositivo	113
Telecomando	116
Messa in funzione	119
Radio FM	120
Radio DAB	121
Modalità giradischi	122
Riproduzione CD	123
Modalità USB	127
Riproduzione di cassette	128
Collegamento BT	130
Connessione AUX-in	131
Funzione di spegnimento	131
Impostazione della sveglia	132
Funzione EQ predefinita	133
X-BASS	133
Connessione cuffie	133
Avviso di smaltimento	134
Dichiarazione di conformità	134

---

## DATI TECNICI

---

Numero articolo	10040360, 10040361
Alimentazione	230 V ~ 50 Hz
Frequenza FM	87,5-108 MHz
Frequenza DAB	174,92 MHz-239,2 MHz
Frequenza BT	2400-2480 MHz
Potenza di trasmissione BT (max.)	4 dBm

---

## AVVERTENZE DI SICUREZZA

---

### Avvertenze di sicurezza generiche



#### ATTENZIONE

Pericolo di lesioni! Non ascoltare la musica a volumi eccessivamente alti, poiché ciò potrebbe causare danni all'udito.

- I bambini a partire da 8 anni e le persone con limitate capacità fisiche, psichiche e sensoriali possono utilizzare il dispositivo solo se sono stati istruiti da una persona responsabile della loro sicurezza sulle modalità d'uso e sulle procedure di sicurezza e se comprendono i rischi associati.
- Inserire solo CD nello scomparto CD.
- Non aprire mai il coperchio del dispositivo e non tentare assolutamente di effettuare autonomamente riparazioni sull'unità.
- Per eventuali riparazioni, rivolgersi a personale qualificato. Il dispositivo non contiene componenti che necessitano di manutenzione da parte dell'utente.
- Un trattamento improprio può danneggiare il dispositivo e invalidare la garanzia.

### Connessione alla rete elettrica

- Utilizzare solo l'alimentatore incluso in consegna. L'uso di qualsiasi altro alimentatore può invalidare la garanzia e/o causare danni irreparabili al dispositivo.
- Togliere la spina dalla presa elettrica durante i temporali.
- Assicurarsi che il dispositivo sia stato spento prima di scollegarlo dalla rete.
- Se si usa una presa multipla o la spina come dispositivo di scollegamento, assicurarsi che siano sempre facilmente accessibili e pronte all'uso.
- Non gettare mai le batterie nelle fiamme libere e non cercare assolutamente di aprire il loro involucro esterno.
- Le batterie sono pericolose per la salute se ingerite e devono quindi essere conservate fuori dalla portata dei bambini piccoli.

## Ventilazione

- Non bloccare o coprire le prese d'aria, i fori o le aperture del dispositivo con oggetti come tappeti, panni e simili, altrimenti la funzionalità e/o la ventilazione non possono essere garantite per un uso sicuro.
- Il lato inferiore del dispositivo può diventare caldo se resta in funzione per un lungo periodo di tempo. Questo è del tutto normale.

## Luogo di posizionamento

- Assicurarsi che il dispositivo sia posizionato su una superficie piana e stabile.
- Posizionare il dispositivo a non più di 1,4 metri dalla presa di corrente più vicina. Assicurarsi che il cavo di alimentazione e i cavi dei diffusori non rappresentino un pericolo di inciampo.
- Posizionare il dispositivo ad almeno un metro di distanza da altre apparecchiature elettriche per evitare interferenze.
- Posizionare il dispositivo in modo che si trovi nel raggio d'azione di dispositivi BT esterni (ad esempio, iPod/ iPhone/iPad/ dispositivi Android/ computer, ecc.) Il raggio d'azione massimo (senza ostacoli) è di 10 metri (33 piedi).
- Assicurarsi che il dispositivo abbia abbastanza spazio verso l'alto in modo che l'antenna possa essere orientata correttamente.
- Non mettere mai il dispositivo direttamente su superfici antiche o lucide.

## Note sul Laser



### ATTENZIONE

Pericolo di lesioni! Non toccare la lente ottica nel vano CD e non guardarci dentro.

- Questo dispositivo è un prodotto laser di classe 1
- L'uso di controlli diversi da quelli specificati nel manuale di istruzioni o la modifica non autorizzata del dispositivo può causare un rilascio dannoso dei raggi laser.



## DESCRIZIONE DEL DISPOSITIVO

Vista frontale

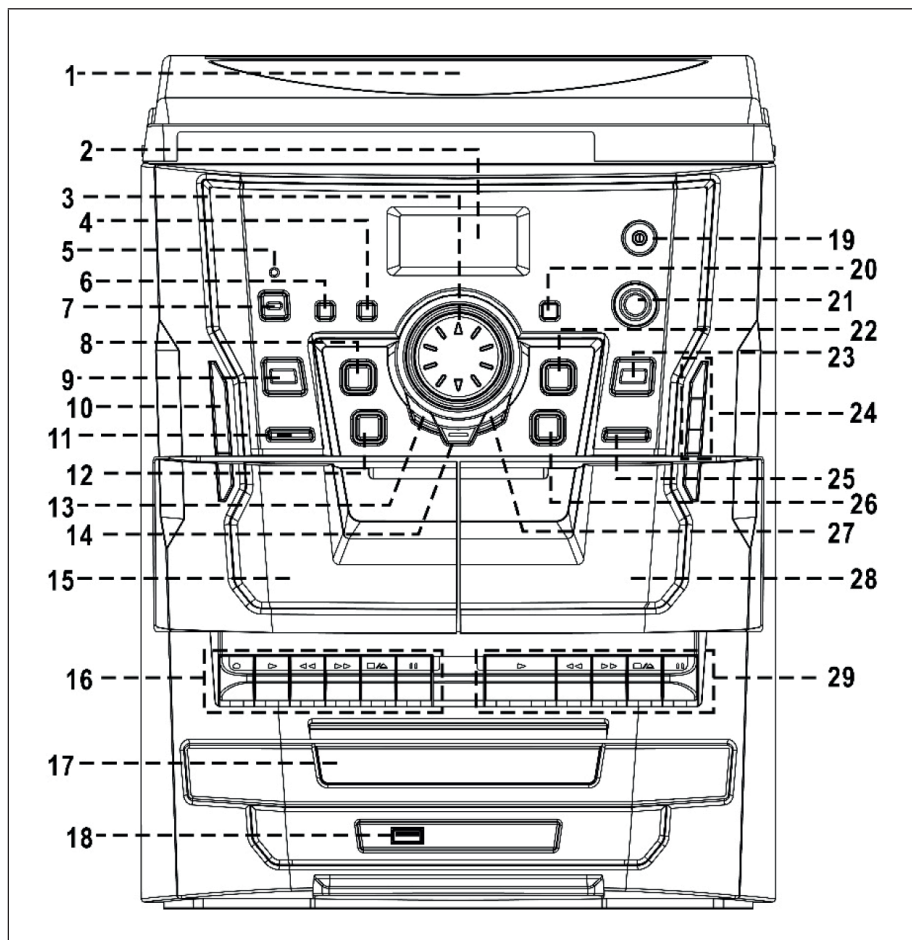

1	Copertura di protezione dalla polvere	16	Tasti di controllo per il mangiacassette 1
2	Schermo LCD	17	Sportello del vano CD
3	Alzare▲ e abbassare il volume▼	18	Connessione USB
4	Tasto per il controllo aggiuntivo dei bassi	19	Connessione cuffie da 3,5 mm
5	Indicazione LED di standby	20	Sensore del telecomando
6	COPIARE A VELOCITÀ ALTA/ NORMALE	21	Tasto dell'equalizzatore
7	Accensione/Standby	22	Riproduzione/Pausa▶  /Ricerca
8	Stop■/Info	23	Saltare CD/Inserire
9	TASTO USB	24	Selezione della funzione: phono, BT, AUX, DAB/FM, cassetta
10	TASTO CD	25	Aprire il vano CD
11	Impostare il timer di autospegnimento/Impostare il timer	26	Emittente successiva/Avanti veloce ▶▶■
12	Emittente precedente/Indietro veloce ◀◀■	27	Accedere alle emittenti salvate ▲/+10
13	Ripetizione/Riproduzione casuale/Accedere alle emittenti salvate ▼	28	Sportello del mangiacassette (2)
14	Salvare le emittenti radio/ Regolare l'orologio	29	Tasti di controllo del mangiacassette 2
15	Mangiacassette 1		

## Giradischi e vista laterale

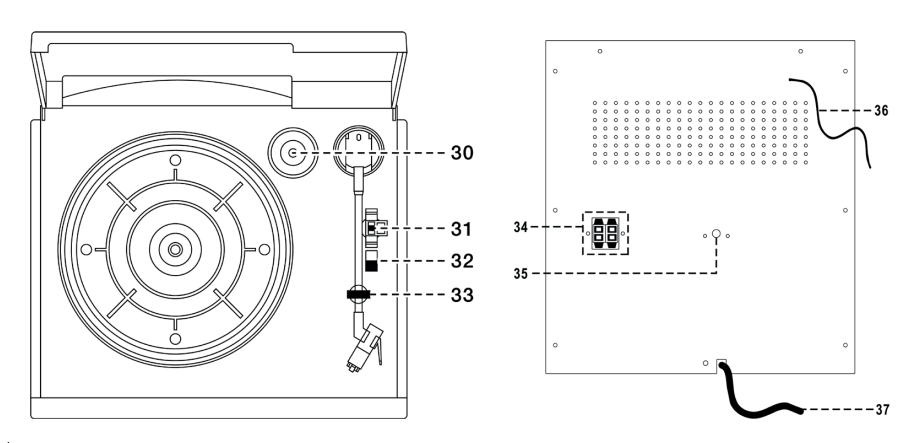

30	Adattatore del perno centrale	34	Connessione altoparlanti
31	Selezione della velocità del giradischi	35	CONNESSIONE AUX-IN
32	Interruttore per l'arresto automatico	36	CONNESSIONE ANTENNA DAB/FM
33	Supporto del braccio del pick-up	37	Connessione di rete AC

## TELECOMANDO

**Nota:** per il telecomando sono necessarie 2 batterie AAA.

Il vano delle batterie si trova sul retro del telecomando.

1. Rimuovere la copertura premendo il vano batterie verso il basso e tirandolo fuori.
2. Inserire 2 batterie AAA nel vano (non incluse in consegna). Fare attenzione ai segni di polarità nel vano batterie.
3. Riposizionare la copertura del vano.

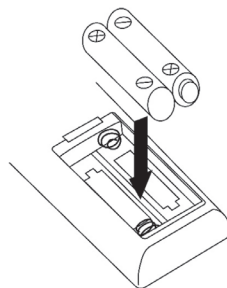

### Misure di sicurezza per le batterie

- Le batterie devono essere cambiate da un adulto.
- Non mischiare assolutamente batterie vecchie e nuove.
- Non mischiare batterie alcaline, standard (zinco-carbone) o ricaricabili (nichel-cadmio).
- I terminali di collegamento non devono essere cortocircuitati.
- Le batterie non ricaricabili non devono essere ricaricate.
- Rimuovere le batterie esaurite.
- Utilizzare solo batterie dello stesso tipo.
- Inserire le batterie secondo la corretta polarità.
- Smaltire le batterie in modo appropriato. Non gettare le batterie nel fuoco. Le batterie potrebbero esplodere o perdere.

	I/⏻	Premere questo tasto per accendere il dispositivo o passare alla modalità standby.
	▲	Aprire/chiedere il vano CD
	DISC SKIP/ENTER	In modalità CD: premere per selezionare CD 1, 2 o 3. In modalità radio: premere questo tasto per selezionare la modalità FM.
	◀◀/TUNE -	In modalità CD: selezione della traccia precedente del CD. In modalità radio: premere per diminuire la frequenza. In modalità timer/Clk-adj: premere per diminuire i minuti.
	▶▶/TUNE +	In modalità CD: selezione della traccia successiva del CD. In modalità radio: premere per aumentare la frequenza. In modalità timer/Clk-adj: premere per aumentare i minuti.
	▶  /SCAN	In modalità CD/USB: premere una volta per avviare la riproduzione. Premere di nuovo per entrare in modalità pausa. In modalità DAB/FM: premere per attivare la ricerca DAB/FM.
	■/INFO	In modalità CD: premere questo tasto per arrestare la riproduzione di CD/USB o per cancellare l'intera memoria delle emittenti. In modalità FM/DAB: premere questo tasto per controllare le informazioni dell'emittente ricevuta.
	CD	Premere questo tasto per selezionare la funzione CD.
	PHONO/BT/AUX	Premere questo tasto per selezionare la funzione giradischi, BT o Aux.
	USB	Premere questo tasto per selezionare la funzione USB.
	TAPE	Premere questo tasto per selezionare la funzione cassette.
	DAB/FM	Premere per selezionare DAB/FM.
	VOL -/+	Alzare o abbassare il volume.
	DISC 1/DISC 2/DISC 3	Premere per selezionare il CD per la riproduzione diretta.
	-10	In modalità CD: premere per saltare indietro di 10 tracce.

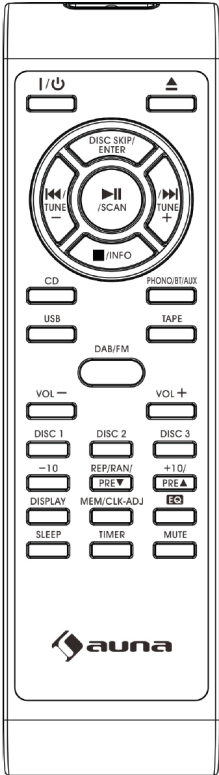
	<b>REP/RAN/PRE▼</b>	<p>In modalità MP3/USB: premere per selezionare la modalità di ripetizione/riproduzione casuale. In modalità radio: premere per accedere alla memoria delle emittenti in ordine decrescente.</p>
	<b>+10/PRE▲</b>	<p>In modalità CD: premere per saltare avanti di 10 tracce. In modalità radio: premere per accedere alla memoria delle emittenti seguendo l'ordine.</p>
	<b>MEM/CLK-ADJ</b>	<p>In modalità standby: premere per attivare l'impostazione dell'orologio/tenere premuto per attivare l'impostazione del timer (allarme). In modalità CD/USB: premere per attivare la funzione di salvataggio.</p>
	<b>DISPLAY</b>	<p>Modalità timer: premere per visualizzare le varie informazioni del dispositivo.</p>
	<b>EQ</b>	<p>Premere per selezionare diverse modalità di equalizzazione per l'ascolto.</p>
	<b>SLEEP</b>	<p>Premere per attivare la funzione di spegnimento durante la riproduzione musicale.</p>
	<b>TIMER</b>	<p>Premere per attivare o disattivare la funzione sveglia.</p>
<b>MUTE</b>	<p>Premere per attivare la funzione muta.</p>	

---

## MESSA IN FUNZIONE

---

### Installazione

- Togliere tutti i componenti dalla confezione e rimuovere il materiale protettivo.
- Non collegare il dispositivo alla rete prima di aver controllato la tensione di rete e aver realizzato tutti gli altri collegamenti.
- Non coprire assolutamente le prese d'aria e assicurarsi che ci sia uno spazio minimo di diversi centimetri intorno al dispositivo per una sufficiente ventilazione.

### Connessione

- Collegare il cavo di alimentazione nella connessione di rete AC (37) alla presa di corrente.
- Quando si collega il dispositivo alla rete elettrica per la prima volta, passa alla modalità standby.
- Collegare il cavo dei diffusori all'apposita connessione (34) sul retro del dispositivo.
- Accendere il dispositivo premendo il tasto On/Standby (7). Quando la retroilluminazione dello schermo LCD (2) è accesa, significa che l'alimentazione del dispositivo è in funzione. Si può quindi procedere alla riproduzione musicale.

### Impostare l'ora

1. Mettere il dispositivo in modalità standby.
2. Tenere premuto Mem/clk-adj (14). L'indicazione dell'ora inizierà a lampeggiare sullo schermo LCD (2). Impostare l'ora desiderata con i tasti ◀◀ (12) o ▶▶ (26). Premere il tasto Mem/clk-adj (14) per salvare. L'indicazione dei minuti inizia a lampeggiare.
3. Impostare i minuti desiderati con i tasti ◀◀ (12) o ▶▶ (26).
4. Premere il tasto Mem/clk-adj (14) per salvare.

**Nota:** in caso di interruzione di corrente o se la spina viene staccata, l'ora deve essere impostata nuovamente. Si raccomanda quindi di mettere il dispositivo in modalità standby e di non scollegarlo completamente dalla rete.

---

## RADIO FM

---

### Ricerca manuale delle emittenti

1. Per accendere il dispositivo, premere il tasto On/Standby (7) e selezionare la modalità FM con il tasto DAB/FM (24).
2. Usare i tasti ◀◀ (12) o ▶▶ (26) per selezionare l'emittente desiderata.
3. Regolare il volume con i tasti ▲ o ▼ (3).

### Ricerca automatica delle emittenti

1. Impostare la modalità FM.
2. Premere brevemente il tasto ▶▶ (26). Il dispositivo inizia la ricerca delle emittenti verso l'alto e si ferma alla stazione successiva disponibile. Premere brevemente il tasto ◀◀ (12). Il dispositivo inizia la ricerca delle emittenti verso il basso e si ferma alla stazione successiva disponibile. Se viene ricevuto un segnale RDS dall'emittente impostata, il dispositivo imposta automaticamente l'ora.
3. Regolare il volume con i tasti ▲ o ▼ (3).

### Ricezione FM & FM Stereo

- Il dispositivo è impostato in fabbrica sulla modalità FM. Quando si riceve un segnale FM stereo, la funzione "Stereo" viene impostata automaticamente. Se il segnale stereo è debole e il dispositivo gracchia durante la riproduzione, si raccomanda di passare alla modalità mono premendo il tasto di inserimento (23).
- Controllare la ricezione FM premendo il tasto di inserimento (23).

### Indicazioni per una migliore ricezione

FM/DAB: il ricevitore funziona con un'antenna a cavo DAB/FM rimovibile. Assicurarsi che l'antenna sia stata inserita nell'apposita connessione (36) e che venga completamente srotolata per assicurare la migliore ricezione.



---

## RADIO DAB

---

1. Impostare il dispositivo in modalità DAB premendo il tasto DAB/FM (24).
2. Premere una volta il tasto ►/Scan (22). Il dispositivo inizia una ricerca completa nella gamma 11b-12d. Premere ◀◀ (12) o ▶▶ (26) per selezionare l'emittente DAB desiderata.
3. Premere più volte il tasto Stop■/Info (8) per accedere alle seguenti informazioni fornite in modalità DAB: Nome del gruppo > Frequenza > Velocità di trasmissione > Potenza del segnale > Testo scorrevole > Tipo di programma.
4. Premere il tasto del volume (3) per impostare il livello desiderato.

### Emittenti salvate

È possibile salvare un totale di 40 emittenti radio nella memoria (20-FM/20-DAB).

1. Selezionare la modalità FM/DAB.
2. Selezionare l'emittente radio desiderata utilizzando il metodo di sintonizzazione manuale o automatico.
3. Tenere premuto il tasto Mem/clk-adj (14) per attivare il salvataggio.
4. Premere ▲ o ▼ (13/27) per selezionare la posizione di salvataggio desiderata.
5. Premere di nuovo Mem/clk-adj (14) per confermare l'impostazione.
6. Ripetere i passaggi da 2 a 5 per salvare ulteriori emittenti.

### Accedere a un'emittente salvata

1. Premere una volta il tasto Mem/clk-adj (14) per attivare la modalità di accesso alle emittenti.
2. Premere ▲ o ▼ (13/27) per selezionare l'emittente salvata desiderata.
3. Premere il tasto Mem/clk-adj (14) per confermare la posizione di memoria a cui accedere.

## Ripristino delle impostazioni di fabbrica

Se il dispositivo smette di funzionare dopo un malfunzionamento o se si desidera eliminare facilmente tutte le emittenti salvate, è possibile effettuare un reset in modalità DAB come descritto di seguito.

1. Tenere premuto Stop■/Info (8) per alcuni secondi. Sullo schermo LCD (2) compare "Press Enter key to Reset".
2. Premere il tasto di inserimento (23) per confermare il reset. Il dispositivo inizierà a resettarsi e tutte le informazioni verranno cancellate.

---

## MODALITÀ GIRADISCHI

---

- Rimuovere la protezione della puntina.
- Assicurarsi che il braccio del pick-up sia staccato dal supporto prima dell'uso e fissarlo nuovamente al termine dell'utilizzo.

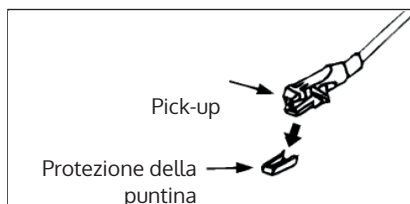

1. Selezionare la modalità "Phono" con il tasto corrispondente (24).
2. Impostare il controllo della velocità (31) sulla posizione corretta a seconda del disco da riprodurre.
3. Poggiare il disco sul piatto (utilizzare l'adattatore (30), se necessario).
4. Sollevare il braccio del pick-up dal suo supporto (33) e muoverlo lentamente sul disco. Il piatto inizia a girare.

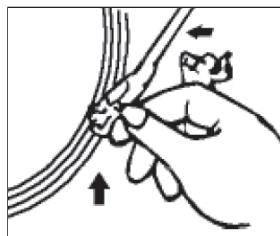

5. Posizionare il braccio del pick-up sul punto del disco desiderato.
6. Premere i tasti del volume (3) per impostare il livello desiderato.
7. Al termine della registrazione, il piatto smette automaticamente di girare. Sollevare il braccio del pick-up dal disco e poggiarlo di nuovo sul suo supporto (33).
8. Per l'arresto manuale, sollevare il braccio del pick-up dal disco e poggiarlo di nuovo sul suo supporto (33).

**Nota:** per alcune registrazioni, la zona di arresto automatico è al di fuori dell'impostazione del dispositivo, quindi la registrazione si ferma prima della fine dell'ultima traccia. In questo caso, mettere l'interruttore dell'arresto automatico (32) in posizione "off" e il dispositivo funzionerà fino alla fine della registrazione, ma non si arresterà automaticamente (spegnere il dispositivo con il tasto di accensione o mettere l'interruttore dell'arresto automatico (32) di nuovo in posizione "on" per fermare la rotazione del piatto). Poggiare poi il braccio del pick-up di nuovo sul suo supporto (33).

---

## RIPRODUZIONE CD

---

### Primi passaggi

1. Selezionare la modalità CD con l'apposito tasto (10).
2. Premere il tasto "Aprire il vano CD" (25) per aprire il vano.
3. Inserire un CD nel vano con la grafica verso l'alto.
4. Premere il tasto "Saltare CD" (23) per far ruotare il vano CD e usare un altro slot.
5. Premere il tasto "Aprire il vano CD" (25) per chiudere il vano dopo aver inserito tutti i CD.
6. Durante la ricerca del CD, viene mostrato sullo schermo LCD (2) il numero complessivo di tracce.

**Nota:** la ricerca del CD viene eseguita ogni volta che si passa alla modalità CD o si chiude il vano. Tutte le funzioni del CD sono attivate solo dopo che il processo di lettura è stato completato.

### Modalità di riproduzione/pausa

1. Premere il tasto ►|| (22) per avviare la riproduzione. Viene riprodotta la prima traccia del primo CD e le informazioni di riproduzione vengono mostrate sullo schermo LCD (2).
2. In alternativa, si può premere il tasto "Saltare CD" (23) per riprodurre direttamente il CD nello slot desiderato.
3. Per mettere in pausa la riproduzione, premere una volta il tasto ►|| (22) e le informazioni sullo schermo LCD (2) iniziano a lampeggiare. Premere di nuovo il tasto per procedere con la riproduzione.

**Nota:** il vano CD si apre quando si preme il tasto "Aprire il vano CD" (25) durante la riproduzione. Questo permette di cambiare/rimuovere gli altri due CD senza interrompere la riproduzione.

### Modalità Stop

Premendo il tasto Stop ■ (8) durante la riproduzione o premendo Pausa, il dispositivo passa in modalità Stop.

### Modalità Skip (avanzare/retrocedere)

1. Se si preme il tasto ►► (26) durante la riproduzione o in modalità pausa, il dispositivo passa alla traccia successiva, mostra il numero della traccia e poi passa in modalità di riproduzione.
2. Se si preme il tasto ◄◄ (12) durante la riproduzione o in modalità pausa, si ritorna all'inizio della traccia, viene mostrato il numero di traccia originale e si passa alla modalità di riproduzione.
3. Dopo il passaggio 2, premere nuovamente il tasto ◄◄ (12) per andare alla traccia precedente e passare alla modalità di riproduzione.

### Modalità di ricerca

1. Durante la riproduzione, tenere premuto brevemente il tasto ►► (26) per avviare la ricerca in avanti.
2. Durante la riproduzione, tenere premuto brevemente il tasto ◄◄ (12) per avviare la ricerca all'indietro.

## Disco MP3

1. Dopo che la ricerca è stata eseguita, il numero totale di tracce e cartelle viene mostrato sullo schermo LCD (2).
2. Premere il tasto ►► (26) o ◄◄ (12) per selezionare il numero della traccia.
3. Premere il tasto ▲/+10 (27) per scegliere più rapidamente la traccia.
4. Una volta selezionata la traccia desiderata, premere ►|| (22) per avviare la riproduzione.

### Requisiti dei file MP3



La capacità di riproduzione di MP3 dipende dalla qualità del disco e dalla tipologia della registrazione. Inoltre, il tempo di ricerca dei CD MP3 è maggiore di quello dei CD normali a causa del diverso formato.

### Modalità di ripetizione/Riproduzione casuale

Premendo il tasto Pre-dn/Repeat/Random (13) prima o durante la riproduzione, è possibile riprodurre una singola traccia, un singolo CD o tutte le tracce in modalità di ripetizione:

#### Per i CD/dischi MP3

(1) ripetere tutto > CD (2) ripetere un CD > (3) ripetere una traccia > (4) ripetizione disattivata

Modalità di riproduzione	Schermo LCD
Ripetizione (tutti i CD)	 ALL DISC
Ripetizione (1 CD)	 ONE DISC
Ripetizione (1 traccia)	 ONE
Modalità di ripetizione disattivata	-----

### Modalità di ripetizione

Con questa funzione è possibile ripetere in loop titoli, CD o cartelle.

## Riproduzione casuale

In qualsiasi modalità (tranne che nella modalità di ripetizione di un titolo), le tracce possono essere riprodotte in ordine casuale dopo aver selezionato tale modalità. A tal fine, premere ripetutamente il tasto Pre-dn/Repeat/Random (13) fino a quando "RAN" compare sullo schermo LCD. Il dispositivo riproduce quindi le tracce nella modalità selezionata in ordine casuale.

## Creare una playlist da CD/dischi MP3

Possono essere salvate fino a 60 tracce in un ordine a piacere. Prima di creare la playlist, premete il tasto Stop ■ (8).

1. Selezionare la modalità CD e fermare la riproduzione.
2. Premere il tasto Mem/clk (14). "MEM" lampeggia sullo schermo LCD. Inoltre, vengono mostrati il numero della posizione di memoria e il numero della traccia.
3. Selezionare il brano desiderato premendo i tasti ►► (26) o ◀◀ (12) e "Saltare CD" (23).
4. Premere il tasto Mem/clk (14) per salvare la traccia selezionata nella playlist.
5. Ripetere i passaggi 3 e 4 per salvare ulteriori tracce.
6. Una volta che tutti i brani desiderati sono stati salvati nella playlist, premere il tasto ►|| (22) per avviare la riproduzione.
7. La riproduzione della playlist può essere fermata premendo il tasto Stop ■ (8). Premere nuovamente Stop ■ (8) per cancellare l'intera playlist. L'indicazione "MEM" scompare dallo schermo LCD (2).

**Nota:** dopo aver creato la playlist, le tracce contenute possono essere visualizzate premendo il tasto Mem/clk (14). La selezione della riproduzione casuale non è possibile durante l'ascolto della playlist.

## MODALITÀ USB

L'impianto è in grado di decodificare e riprodurre file MP3 memorizzati su un supporto esterno con una connessione USB.

1. Premere più volte USB (9) per selezionare la modalità USB.
2. Inserire completamente la chiavetta USB con il lato anteriore verso l'alto. Inserire la chiavetta USB dritta, senza piegarla.

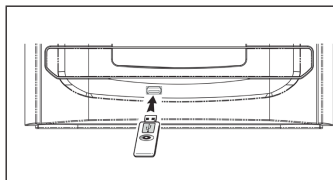

**Nota:** se si collega la chiavetta USB al contrario, l'impianto o la chiavetta USB potrebbero essere danneggiati. Controllare che la direzione sia corretta prima del collegamento.

3. Il dispositivo inizia automaticamente a leggere il supporto dopo la connessione e lo schermo LCD (2) mostra il numero totale di file MP3 e di album trovati.
4. Seguire le stesse istruzioni per la riproduzione di un CD/disco MP3.

### Note

- L'impianto può rilevare e leggere file in formato MP3 solo attraverso la connessione USB.
- Se si collega il dispositivo a un lettore MP3 tramite la connessione USB, alcuni file MP3 potrebbero non essere riprodotti a causa di variazioni nel formato di codifica. Non si tratta di un malfunzionamento del dispositivo.
- La connessione USB non supporta il collegamento con un cavo di prolunga USB e non è progettata per la comunicazione diretta con un computer.

### Rimozione della chiavetta USB

Per rimuovere la chiavetta USB, spegnere il dispositivo o passare alla modalità operativa CD o tuner. Rimuovere la chiavetta dalla porta USB tirandola direttamente fuori.

## RIPRODUZIONE DI CASSETTE

### Utilizzo generico

<b>Stop/Espulsione ■▲</b>	Premere per fermare il funzionamento della cassetta. Premere di nuovo per aprire lo sportello del mangiacassette.
<b>Avanti veloce ►►/Indietro veloce ◀◀</b>	Premere per mandare avanti o indietro la cassetta. Se si preme il tasto Stop, si arresta la funzione.
<b>Tasto di riproduzione ►</b>	Premere per avviare la riproduzione.
<b>Tasto Pausa   </b>	Premere per mettere in pausa la riproduzione. Premere di nuovo per proseguire con la riproduzione.
<b>Tasto di registrazione ● (solo per il mangiacassette 1)</b>	Premere insieme al tasto di riproduzione per avviare la registrazione.

### Riproduzione

- Selezionare la modalità cassetta con il tasto Tape (24).
- Inserire la cassetta.
- Premere Play ► per avviare la riproduzione.
- Premere il tasto "Alzare/abbassare il volume" (3) per impostare il livello desiderato.
- Premere Pause || per interrompere temporaneamente la riproduzione.
- Premere il tasto Stop/Espulsione ■▲ quando l'ascolto è terminato.

### Registrazione

Registrazione da un'altra cassetta (dal mangiacassette 2 al mangiacassette 1)

Con questo dispositivo è possibile copiare una cassetta in riproduzione su un'altra cassetta. Questa operazione può essere fatta solo in una direzione dal mangiacassette 2 (riproduzione) al mangiacassette 1 (registrazione). Questo dispositivo è dotato di un sistema di copiatura ad alta velocità che può duplicare una cassetta a circa il doppio della velocità normale.



### Copiare a velocità normale

- Premere il tasto Tape (24) e poi mettere il tasto di copiatura (6) sulla posizione "nor" .
- Mettere una cassetta da riprodurre nel mangiacassette 2 e una cassetta vuota nel mangiacassette 1.
- Premere Pause, poi i tasti di registrazione ● e riproduzione ► sul mangiacassette 1.
- Premere Play per avviare la riproduzione sul mangiacassette 2, poi premere Pause sul mangiacassette 1 per avviare la copiatura.
- Premere il tasto Pause sul mangiacassette 1 e Stop sul mangiacassette 2 quando la procedura è terminata.

### Copiare a velocità alta

- Spostare il tasto di copiatura (6) sulla posizione "hi"  e poi seguire le stesse istruzioni della procedura a velocità normale.
- Quando si copia una cassetta ad alta velocità, si può sentire un brusio. Per evitarlo, regolare il volume al minimo.
- Durante la duplicazione, non premere il pulsante "Copiare" (6) per passare dalla posizione "hi" alla posizione "nor." o viceversa, perché questo cambia la velocità della registrazione e potrebbe danneggiare la cassetta.

### Registrazione dalla radio

- Premere il tasto DAB/FM (24) per attivare la modalità radio.
- Sintonizzarsi sull'emittente desiderata e inserire una cassetta vuota nel mangiacassette 1.
- Premere i tasti di registrazione e riproduzione per avviare la registrazione.
- Premere Pause e Stop/Espulsione quando la registrazione è finita.

### Registrazione da CD

- Premere il tasto CD (10).
- Inserire nel mangiacassette 1 una cassetta vuota adatta alla registrazione.
- Premere prima il tasto Pause, poi i tasti di registrazione e riproduzione sul mangiacassette. La funzione di registrazione si trova ora in modalità standby.
- Attivare la modalità CD e poi premere il tasto Pause sul mangiacassette per iniziare la registrazione.
- Per interrompere la registrazione, premere prima Stop, poi Pause sul dispositivo e poi Stop/Espulsione sul mangiacassette.

### Registrazione dal giradischi

- Premere il tasto Phono (24) per attivare la modalità giradischi.
- Inserire una cassetta vuota nel mangiacassette 1.
- Premere i tasti di registrazione e riproduzione per avviare la registrazione.
- Selezionare la registrazione desiderata sul disco e avviare la riproduzione.
- Premere Pause e Stop/Espulsione quando la registrazione è finita.

**Nota:** è possibile riprodurre due cassette in successione. Se si preme il tasto di riproduzione del mangiacassette 2 e il tasto di riproduzione/pausa del mangiacassette 1 allo stesso tempo, la cassetta del mangiacassette 1 verrà automaticamente riprodotta al termine dell'ascolto della cassetta nel mangiacassette 2.

---

## COLLEGAMENTO BT

---

1. Selezionare con il tasto delle funzioni (24) la modalità BT.
2. "BT" lampeggia sullo schermo LCD, a indicare che non c'è alcuna connessione BT o che il dispositivo non è in modalità di ricerca.
3. Attivare la funzione BT del dispositivo esterno (smartphone) e selezionare **388 Franklin DAB** nella lista.
4. Una volta che la connessione è stata stabilita con successo, la parola "BT" viene mostrata senza lampeggiare sullo schermo LCD.

5. Avviare la riproduzione dal dispositivo BT e ascoltare la musica dall'impianto.
6. Per interrompere la connessione BT, tenere premuto il tasto Play/Pause.

**Nota:** è possibile premere il tasto ►|| (22) o i tasti ►► o ◀◀ (26/12) sul dispositivo principale o sul telecomando per controllare la riproduzione.

---

## CONNESSIONE AUX-IN

---

- Collegare un altro dispositivo audio (ad esempio un lettore CD portatile, un lettore MP3, un registratore, ecc.) a questo impianto utilizzando un cavo RCA da 3,5 mm (non incluso in consegna).
- Collegare un'estremità di questo cavo con la connessione da 3,5 mm per le cuffie del dispositivo esterno e l'altra estremità con la connessione Aux-In (35) sul retro dell'impianto.
- Se si collega il dispositivo in questo modo, è possibile riprodurre la musica già memorizzata sull'unità collegata o registrare la musica su cassetta come descritto sopra nella sezione "Registrazione".

---

## FUNZIONE DI SPEGNIMENTO

---

La funzione di spegnimento può essere usata per mettere automaticamente il dispositivo in modalità standby ad un'ora prestabilita.

1. Tenere premuto il tasto Sleep (11). Lo schermo LCD (2) mostra l'indicazione di spegnimento "zzz" e sullo schermo LCD compare lo sleep timer nell'ordine 90 > 80 > 70 > 60 > 50 > 40.... minuti. Lasciare andare il tasto Sleep (11) non appena viene mostrato il tempo di spegnimento desiderato.
2. Il dispositivo si spegne automaticamente e passa in modalità standby dopo il tempo selezionato.
3. Per uscire dalla modalità di spegnimento, premere nuovamente il tasto Sleep (11) e l'indicazione "zzz" non viene più mostrata sullo schermo LCD (2).

---

## IMPOSTAZIONE DELLA SVEGLIA

---

Questa funzione permette di accendere automaticamente il dispositivo per svegliarsi nella modalità desiderata (CD, Tuner, Tape, Phono o USB).

Mettere il dispositivo in standby e tenere premuto Timer per raggiungere la modalità di impostazione. Lo schermo LCD mostra "0:00" e il simbolo del timer "ON".

### Impostazione dell'ora di accensione

Premere il tasto Mem/clk-adj. L'indicazione dell'ora inizia a lampeggiare. Premere ►► o ◄◄ (26/12) per impostare l'ora. Poi premere il tasto Mem/clk-adj. per salvare l'ora di avvio del timer. L'indicazione dei minuti inizia a lampeggiare. Premere ►► o ◄◄ (26/12) per impostare i minuti. Poi premere il tasto Mem/clk-adj. per salvare l'ora di avvio del timer.

### Impostazione dell'ora di spegnimento

Premere di nuovo Timer. Lo schermo LCD mostra "0:00" e il simbolo del timer "OFF". Premere il tasto Mem/clk-adj. L'indicazione dell'ora inizia a lampeggiare. Premere ►► o ◄◄ (26/12) per impostare l'ora. Poi premere il tasto Mem/clk-adj. per salvare l'ora impostata. L'indicazione dei minuti inizia a lampeggiare. Premere ►► o ◄◄ (26/12) per impostare i minuti. Poi premere il tasto Mem/clk-adj. per salvare l'ora di spegnimento.

### Modalità

Premere di nuovo Timer. Lo schermo LCD mostra "DAB" e il simbolo del timer. Premere il tasto Mem/clk-adj. La modalità di accensione del timer lampeggia. Poi premere ►► o ◄◄ (26/12) per selezionare la modalità di accensione del timer. Poi premere il tasto Mem/clk-adj. per salvare la modalità del timer.

### Note

- Se non c'è nessun CD nel vano selezionato, l'impianto seleziona il prossimo CD disponibile.
- Se non viene rilevata alcuna sorgente musicale quando si raggiunge l'ora prestabilita, l'impianto seleziona automaticamente la modalità FM.

### Attivare/disattivare la funzione timer

1. Per attivare la funzione timer, premere il tasto Timer sul telecomando fino a quando l'indicazione del timer ⌚ compare sullo schermo LCD (2).
2. Per disattivare la funzione timer, premere nuovamente il tasto Timer finché l'indicazione del timer ⌚ non viene più mostrata.

---

## FUNZIONE EQ PREDEFINITA

---

Questo dispositivo offre 5 diverse modalità audio per migliorare l'esperienza di ascolto. Premendo ripetutamente il tasto EQ (21), è possibile selezionare l'effetto desiderato nel seguente ordine:

FLAT > JAZZ > ROCK > CLASSIC > POP

---

## X-BASS

---

Premere il tasto X-Bass (4) per aumentare l'effetto dei bassi della musica in riproduzione. Premere nuovamente il tasto X-Bass per disattivare l'effetto.

---

## CONNESSIONE CUFFIE

---

Per un ascolto privato, è possibile inserire delle cuffie (non incluse in consegna) nell'apposita connessione da 3,5 mm (19). Durante l'ascolto in cuffia, il suono dagli altoparlanti viene disattivato.

## AVVISO DI SMALTIMENTO



Se nel tuo Paese sono vigenti regolamenti legislativi relativi allo smaltimento di dispositivi elettrici ed elettronici, questo simbolo sul prodotto o sull'imballaggio indica che non può essere smaltito con i rifiuti domestici. Il dispositivo deve invece essere portato in un centro di raccolta per il riciclaggio di dispositivi elettrici ed elettronici. Lo smaltimento conforme tutela l'ambiente e salvaguarda la salute del prossimo da conseguenze negative. Informazioni riguardanti il riciclaggio e lo smaltimento di questo prodotto sono disponibili presso l'amministrazione locale o il servizio di smaltimento dei rifiuti.

Questo prodotto contiene batterie. Se nel tuo Paese esistono regolamenti legislativi per lo smaltimento di batterie, queste non possono essere smaltite insieme ai rifiuti domestici. Informarsi in relazione alle normative locali sullo smaltimento di batterie. Lo smaltimento conforme tutela l'ambiente e salvaguarda la salute del prossimo da conseguenze negative.

## DICHIARAZIONE DI CONFORMITÀ



**Produttore:**

Chal-Tec GmbH, Wallstraße 16, 10179 Berlino, Germania.

**Importatore per la Gran Bretagna:**

Berlin Brands Group UK Ltd  
PO Box 1145  
Oxford, OX1 9UW  
United Kingdom

Con la presente, Chal-Tec GmbH dichiara l'impianto radio 388 Franklin DAB conforme alla direttiva 2014/53/UE. Il testo completo della dichiarazione di conformità UE è disponibile al seguente indirizzo Internet: [use.berlin/10040361](http://use.berlin/10040361)



