



CAPITAL SPORTS

Jumpkit

Fitness-Trampolin

Fitness Trampoline

Trampoline de fitness

Trampolín de fitness

Trampolino per il fitness

10040711 10040712

Sehr geehrter Kunde,

wir gratulieren Ihnen zum Erwerb Ihres Gerätes. Lesen Sie die folgenden Hinweise sorgfältig durch und befolgen Sie diese, um möglichen Schäden vorzubeugen. Für Schäden, die durch Missachtung der Hinweise und unsachgemäßen Gebrauch entstehen, übernehmen wir keine Haftung. Scannen Sie den QR-Code, um Zugriff auf die aktuellste Bedienungsanleitung und weitere Informationen rund um das Produkt zu erhalten.



INHALT

Technische Daten	3
Sicherheitshinweise	4
Lieferumfang	7
Zusammenbau	9

TECHNISCHE DATEN

Artikelnummer	10040711, 10040712
Max. Tragfähigkeit	120 kg
Rahmenhöhe Rahmenbreite	34 cm 128 cm
Extras	<ul style="list-style-type: none"> • Sprungzähler • Tablethalterung • Flaschenhalter • Rahmen-Abdeckung

SICHERHEITSHINWEISE

Allgemeine Hinweise

Lesen Sie sich die gesamte Bedienungsanleitung aufmerksam durch und verwenden Sie das Gerät entsprechend.

Bewahren Sie die Bedienungsanleitung auf und inkludieren Sie diese, wenn Sie das Gerät an eine andere Person weitergeben.

Diese Bedienungsanleitung enthält möglicherweise nicht alle Einzelheiten zu allen Varianten und zu berücksichtigenden Schritten. Kontaktieren Sie uns, wenn Sie weitere Informationen oder Hilfe benötigen.

Hinweise

- Bei der Benutzung von Trampolinen besteht Verletzungsgefahr. Befolgen Sie die Anweisungen in dieser Bedienungsanleitung, um dieses Risiko zu minimieren. Diese Bedienungsanleitung enthält Hinweise zum Gebrauch, zur Installation und zur sicheren Nutzung. Nutzer und Aufsichtspersonen sollten diese Anleitung sorgfältig durchlesen und sich mit allen Einzelheiten vertraut machen. Jeder, der dieses Trampolin benutzt, sollte sich seiner eigenen körperlichen Grenzen bewusst sein und nur im Rahmen seiner individuellen Fähigkeiten hüpfen.
- Nehmen Sie keine Änderungen am Produkt vor. Es darf nur Originalzubehör verwendet werden. Nur qualifizierte Techniker dürfen das Produkt reparieren, da unsachgemäße Reparaturen für den Benutzer gefährlich sein können.
- Nur für den privaten und häuslichen Gebrauch. Nicht für den professionellen oder medizinischen Gebrauch geeignet.
- Konsultieren Sie Ihren Arzt, um festzustellen, ob Sie für die Verwendung eines Trampolins fit genug sind.
- Machen Sie sich mit dem Trampolin vertraut. Beginnen Sie mit einfachen Sprüngen, und gehen Sie dann zu komplizierteren Sprüngen über. Springen Sie nicht unkontrolliert, sondern achten Sie auf eine gute Körperbeherrschung und meistern Sie verschiedene Sprungtechniken.

Zusammenbau

- Für den Zusammenbau des Geräts sind zwei Erwachsene erforderlich.
- Entfernen Sie das gesamte Verpackungsmaterial und platzieren Sie das gesamte Zubehör auf einer freien Fläche. Dadurch können Sie sich einen besseren Überblick verschaffen und sich dadurch den Zusammenbau des Geräts erleichtern.
- Überprüfen Sie den Lieferumfang auf Vollständigkeit und stellen Sie sicher, dass keine Teile fehlen.
- Lassen Sie bei der Verwendung von Werkzeugen oder dem Durchführen von technischen Arbeiten Vorsicht walten, da Verletzungsgefahr besteht.

- Schaffen Sie sich eine sichere Arbeitsumgebung. Lassen Sie keine Werkzeuge offen liegen. Entsorgen Sie alle Verpackungsmaterialien so, dass von diesen keine Erstickungsgefahr ausgehen kann.
- Stellen Sie nach der Installation sicher, dass alle Schrauben, Bolzen und Muttern korrekt installiert und festgezogen wurden. Stellen Sie sicher, dass alle Verbindungsstücke sicher miteinander verbunden sind.
- Installieren Sie das Trampolin niemals bei Starkregen, starkem Wind oder Stürmen, insbesondere nicht während Gewittern. Es wird empfohlen, dass Trampolin bei schlechtem Wetter auseinandergebaut und eingelagert wird.
- Verwenden Sie beim Zusammenbau und beim Auseinanderbauen Handschuhe.

Verwendung

- Verwenden Sie das Gerät keinesfalls, wenn dieses beschädigt oder defekt ist. Kontaktieren Sie in diesem Fall einen qualifizierten Techniker oder den Kundendienst.
- Das Trampolin muss vor der Verwendung richtig installiert werden. Überprüfen Sie das Gerät vor jeder Verwendung.
- Defekte Geräteteile müssen sofort ausgetauscht werden, da durch diese die Funktionsweise und Sicherheit des Geräts beeinträchtigt werden kann.
- Verwenden Sie das Gerät ausschließlich auf ebenen und rutschfesten Oberflächen. Verwenden Sie das Trampolin niemals in der Nähe von Wasser. Lassen Sie, zur Gewährleistung der sicheren Verwendung, rund um das Gerät herum ausreichend Platz frei.
- Achten Sie auf Teile, die sich beim Bewegen lösen und Ihre Extremitäten zerkratzen können. Stecken Sie keine Gegenstände in die Geräteöffnungen.
- Der Metallrahmen des Trampolins ist leitfähig. Jegliches elektrische Equipment, Beleuchtungsanlagen und Verlängerungskabel dürfen das Gerät keinesfalls berühren – Stromschlaggefahr!
- Das Trampolin muss immer in einem gut beleuchteten Bereich verwendet werden.
- Platzieren Sie keinesfalls Gegenstände unter dem Trampolin.
- Verwenden Sie das Trampolin niemals in der Nähe von anderen Fitnessgeräten oder Freizeitanlagen.

Wartung

- Nach dem Zusammenfallen benötigt dieses Fitnessgerät nur wenig Platz und kann jederzeit mitgenommen werden.
- Wenn das Trampolin vorübergehend nicht genutzt und eingepackt werden muss, entfernen Sie alle Bestandteile des Trampolins in umgekehrter Reihenfolge zur Zusammenbauanleitung und lagern Sie dieses so ein, dass es bei der nächsten Verwendung wieder voll funktionstüchtig ist.
- Schützen Sie das Gerät vor Wasserspritzern, Feuchtigkeit und direkter Sonneneinstrahlung.

- Reinigen Sie das Trampolin mit einem weichen Tuch. Verwenden Sie zur Reinigung keine aggressiven Reinigungsmittel oder andere Chemikalien.

Besondere Sicherheitshinweise

Gefahr für Kinder





- Das Gerät darf nicht von Kindern unter 14 Jahren verwendet werden.
- Kinder können die vom Trampolin ausgehenden Gefahren nicht erkennen; lassen Sie Kinder in der Nähe des Geräts nicht unbeaufsichtigt. Passen Sie die Einstellungen des Geräts auf Ihre eignen Bedürfnisse an und beaufsichtigen Sie die Nutzung des Geräts.
- Halten Sie Kinder während des Zusammenbaus vom Gerät fern. Andernfalls könnten kleinteile verschluckt oder eingeatmet werden, was tödlich sein kann.
- Halten Sie das gesamte Verpackungsmaterial (Folien, Plastiktüten, Schaumstoff etc.) von Kindern, insbesondere von Kleinkindern und Säuglingen fern, da davon Erstickungsgefahr ausgeht.

Verletzungsgefahr

- Die falsche Verwendung des Trampolins ist gefährlich und kann zu schweren Verletzungen oder dem Tode führen.
- Trampoline ermöglichen den Nutzern eine unnatürliche Sprunghöhe. Für die Verwendung von Trampolinen ist deshalb eine gewisse Körperbeherrschung erforderlich.
- Überprüfen Sie das Gerät vor jeder Verwendung. Stellen Sie sicher, dass die Sprungfläche stabil ist und dass sich keine Bestandteile gelockert haben.
- Stellen Sie sicher, dass nie mehr als eine Person das Trampolin verwendet.
- Versuchen Sie keinesfalls, auf dem Trampolin Saltos zu machen.
- Konzentrieren Sie sich, wenn Sie auf das Trampolin steigen. Wenn Sie versehentlich auf den Rand oder den Rahmen des Trampolins treten, könnte dieses Kippen, wodurch Verletzungsgefahr bestünde.

LIEFERUMFANG

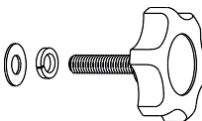
A Trampolin			
A1 Rahmen			
A2 Elastisches Band			
A3 Sprungtuch			
B1 Standfuß		F Querstange	
4x		1x	
B2 Standfuß		G kurze Schraube	
2x		2x	
C Handlauf		H lange Schraube mit Mutter und Unterlegscheibe	
1x		1x	
D Greifarm		I große Schraube	
1x		1x	
E Handlauf		J D-förmiger Sicherheitsstift	
1x		1x	

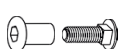
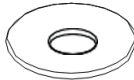
K		N	
Inbussschraube und Unterlegscheibe		Inbussschlüssel	
4x		1x	
L		O	
Knopfschraube mit Unterlegscheibe und Federscheibe		Muffe	
1x		x1	
M		P	
Teleskopschraube		Kunststoffjustierschraube	
6x		6x	

Zubehör



Rahmenabdeckung



Tablethalterung



Flaschen



Sprungzähler

ZUSAMMENBAU

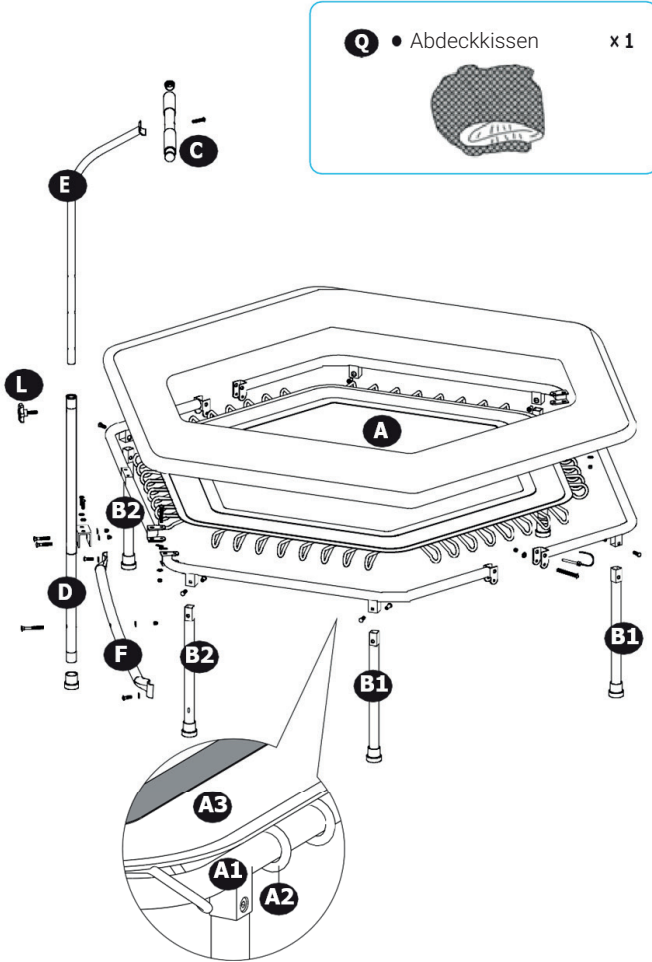

1

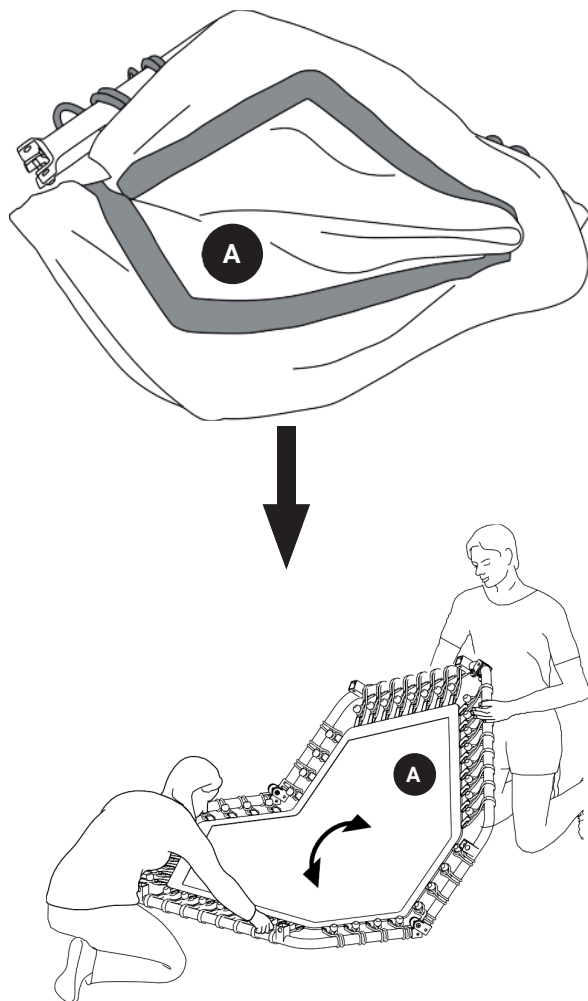

Platzieren Sie das Trampolin A auf dem Untergrund und drücken Sie es nach unten in eine flache Position. Schieben Sie den D-förmigen Sicherheitsstift J vollständig in die Lasche an einem Ende des Trampolins A.

Hinweis: Stellen Sie sicher, dass der Sicherheitsstift sich vollständig in der Lasche des Trampolins A befindet.

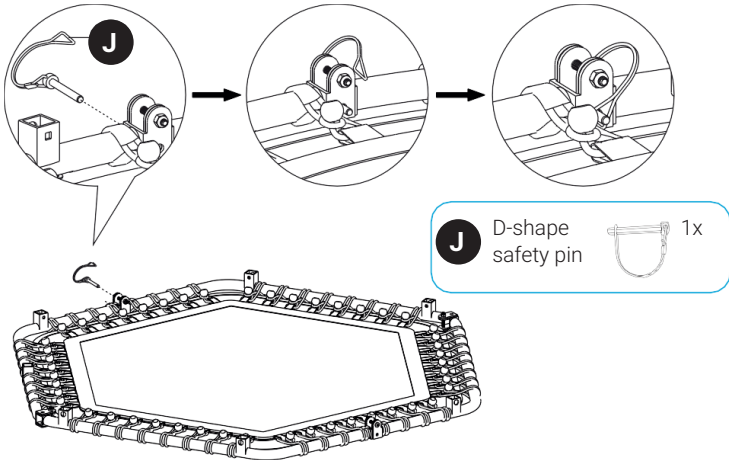

2

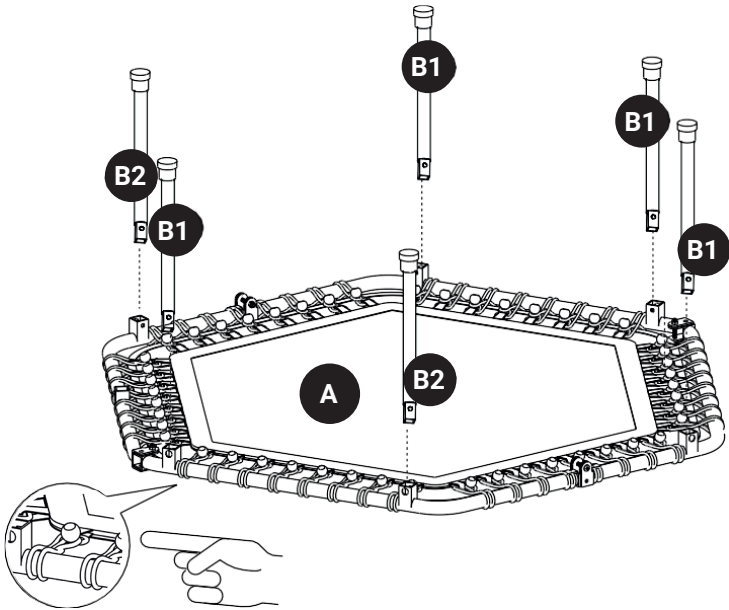

Standfuß- Zusammenbau

Die Standfüße B2 werden an beiden Enden des Rohrs mit den Abflachungen am Trampolin A mit den Teleskopschrauben M fixiert. Die Querstangen und die Haltestangen werden im Anschluss installiert. Installieren Sie die 4 anderen Standfüße (B1) auf die gleiche Weise in umgekehrter Richtung.

Drehen Sie das Trampolin um, sobald alle Schrauben festgezogen wurden.

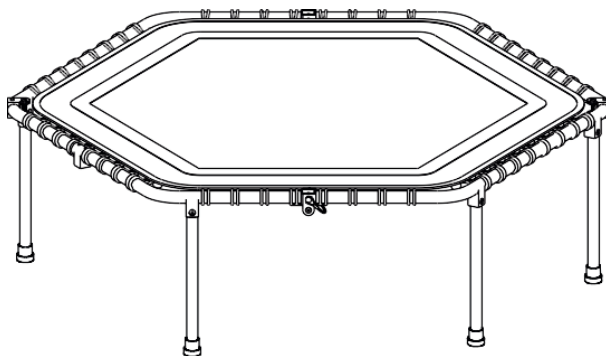
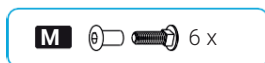
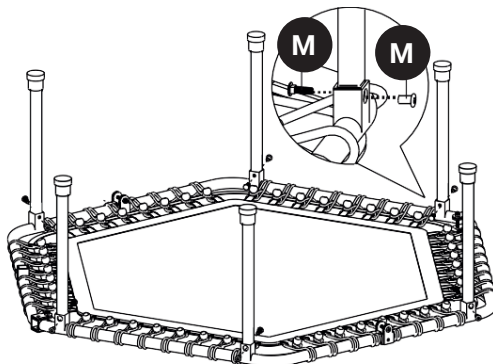

3

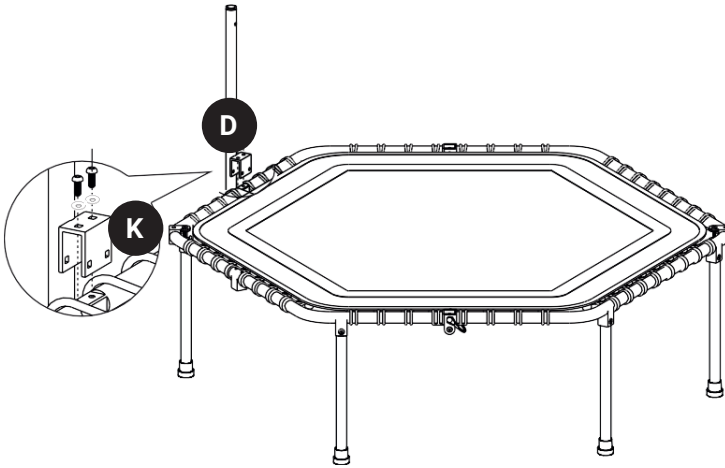

Installieren Sie den Handlauf D auf dem Trampolin A mit den Schrauben G und K.

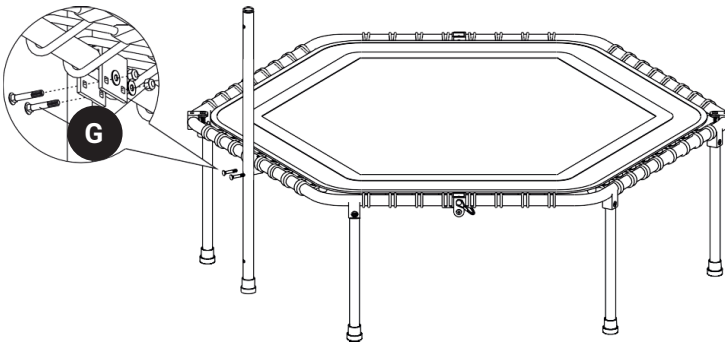

G  2x

K  2x

4

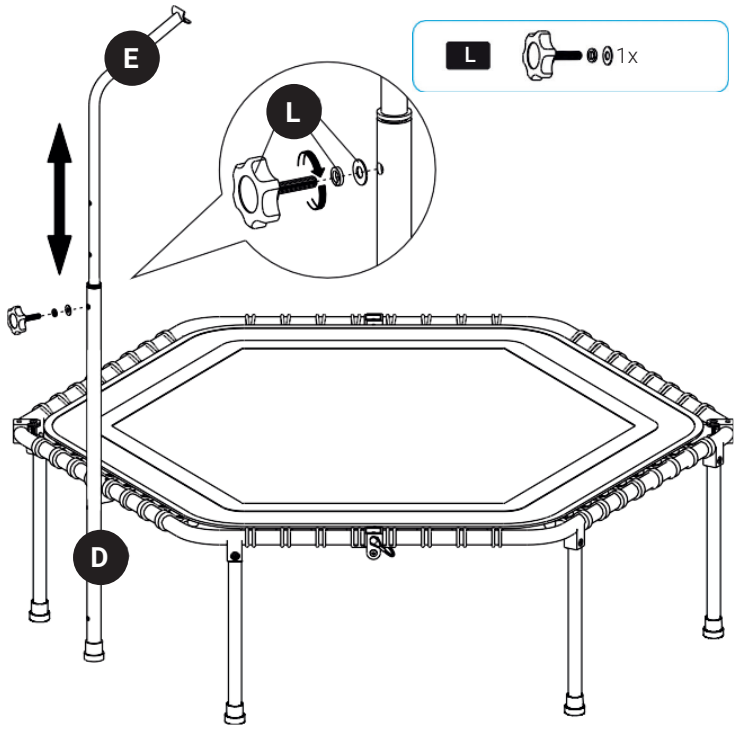

Fixieren Sie die Haltestange E und den Handlauf D mit der Knopfschraube L.

5

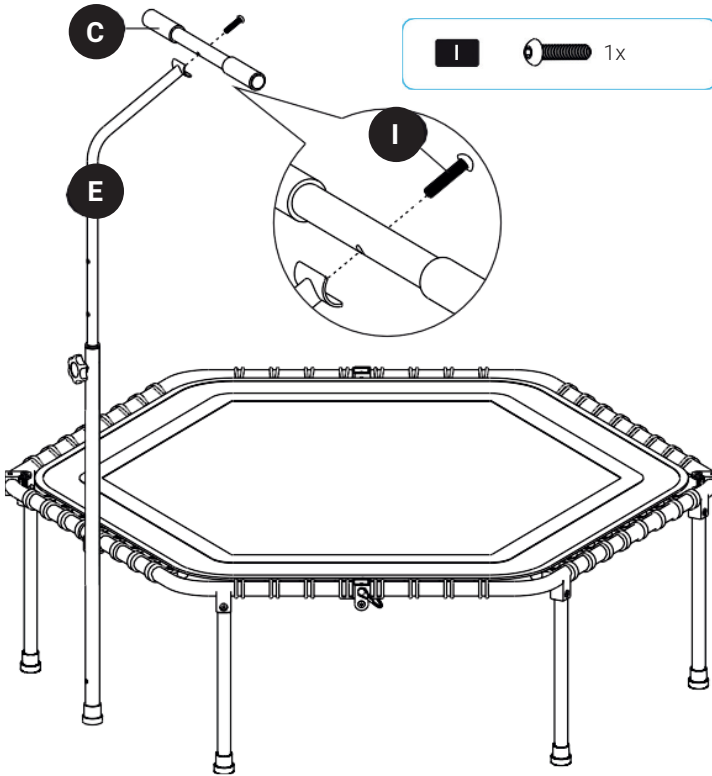

Fixieren Sie den Handlauf C mit Schraube I an der Haltestange E.

6

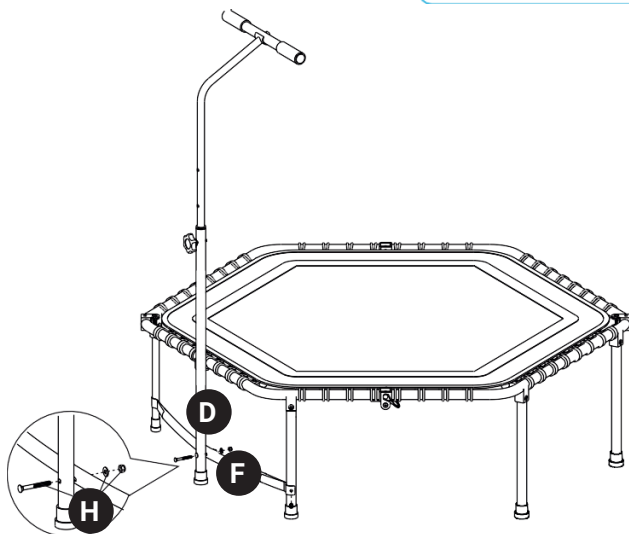
 H 2x

Befestigen Sie zunächst die Querstange F und den Handlauf D mit der langen Schraube H. Befestigen Sie anschließend die Enden der Querstange F mit zwei Standfüßen B2 und der Schraube K.

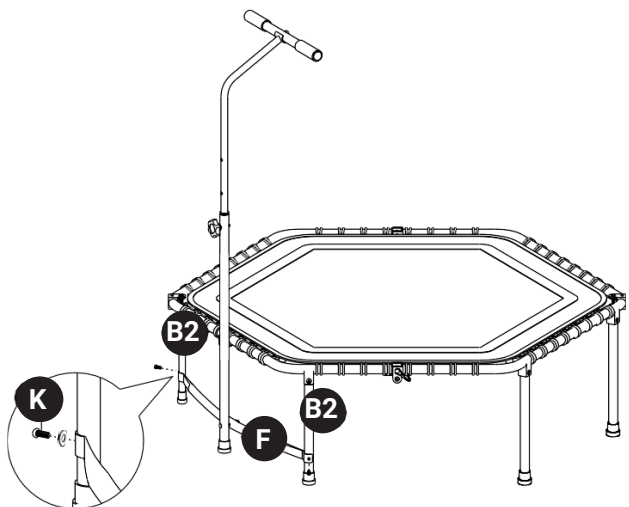

7

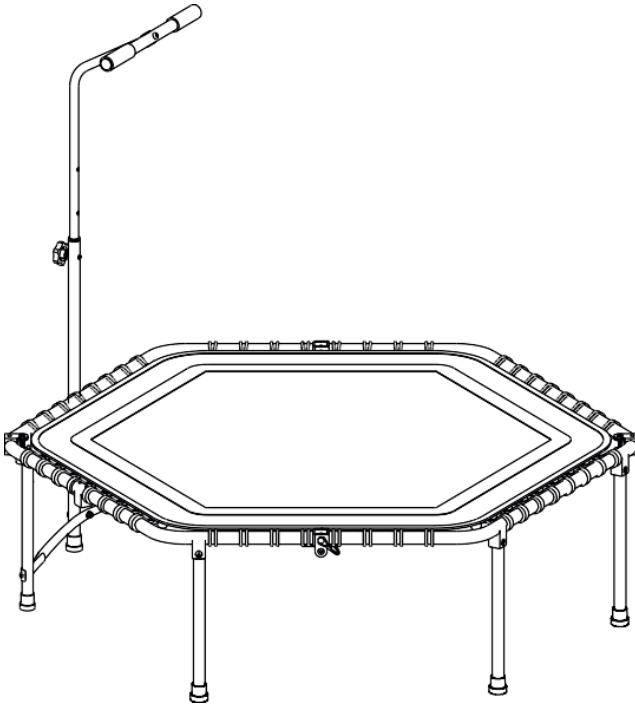

Herzlichen Glückwunsch. Sie haben nun alle Installationsschritte abgeschlossen. Überprüfen Sie nun nochmals, ob alle Schrauben festgezogen wurden.

Stellen Sie sich auf das Trampolin, so dass alle 6 Standfüße auf dem Boden bleiben.

**Warnung: Gefahr einer Personenverletzung**

Die Sicherungsstange muss vor der Verwendung des Trampolins im Rahmen fixiert werden.

HERSTELLER & IMPORTEUR (UK)

Hersteller:

Chal-Tec GmbH, Wallstraße 16, 10179 Berlin, Deutschland.

Importeur für Großbritannien:

Berlin Brands Group UK Ltd

PO Box 1145

Oxford, OX1 9UW

United Kingdom

Dear Customer,

Congratulations on purchasing this equipment. Please read this manual carefully and take care of the following hints on installation and use to avoid technical damages. Any failure caused by ignoring the items and cautions mentioned in the operation and installation instructions are not covered by our warranty and any liability. Scan the QR code to get access to the latest user manual and more product information.



CONTENTS

Specifications	19
Safety Instructions	20
Scope of Delivery	23
Assembly	25
Manufacturer & Importer (UK)	34

SPECIFICATIONS

Item number	10040711, 10040712
Max. weight capacity	120 kg
Frame height Frame width	34 cm 128 cm
Extras	<ul style="list-style-type: none"> • Jump counter • Tablet holder • Drink bottle holder • Frame cover

SAFETY INSTRUCTIONS

General Guidelines

Please read the following instructions carefully and use the product accordingly.

Please keep this manual and hand it over when you transfer the product.

This summary may not include every detail of all variations and considered steps. Please contact us when further information and help are needed.

Notes

- There is a risk of injury when using trampolines. To minimize the risk, please follow the requirements of this manual. Usage, installation suggestions, and safety information are included. Users and caretakers should read this manual carefully and become familiar to every detail. Everyone who uses this trampoline should be aware of his or her own physical limitations and only jump within their individual skills.
- Do not make any modifications to the product. Only original accessories can be used. Only qualified technicians can repair the product; as improper repairs can be dangerous to the user.
- For home and domestic use only. Not suitable for professional or medical use.
- Consult your doctor to assess if you are fit for a trampoline.
- Become familiar with the trampoline. Start with simple jumps, and then you can move on to complicated jumps. Do not jump uncontrollably, and watch for good body control and master different jumping techniques.

Assembly

- Two adults are recommended to complete assembly.
- Remove the packages and place all the accessories in open space. This gives you an overview and will simplify the assembly procedures.
- Check the parts list to ensure there are no missing parts.
- Be careful when using tools or performing technical work for there is always a risk of injury.
- Create a safe environment; tools should not be placed at will.
- Dispose of packages in a way that cannot cause any danger.
- After installation, please make sure that all screws, bolts and nuts are correctly installed and tightened, and all joints are firmly connected.
- Never install the trampoline in heavy rain, strong wind or storms, especially in thunderstorms. It is recommended that the trampoline should be taken apart and stored under bad weather condition.
- Use gloves when assembling or disassembling.

Usage

- Do not use the product if it is damaged or defective and please consult a qualified technician or our service center.
- The trampoline must be installed properly before use. Check product before every use.
- Defective parts must be changed immediately as they can reduce the function and safety of the product.
- Use the product only on even and non-slip surfaces. Never use near water, and keep sufficient space around it to ensure safety.
- Beware of parts that may become loose while moving, which can scratch your limbs. Please do not stick any objects in the product's openings.
- The metal frame of the trampoline is conductive. Lightning, extension cords and all electrical equipment are prohibited from touching the trampoline.
- The Trampoline must always be used in a well-lit area.
- Nothing should be placed under the trampoline.
- Never use the trampoline near the other leisure devices or constructions.

Maintenance

- After folding, this product only takes up very little space for you to collect it at any time.
- If it is not used temporarily and needs to be packed, please remove all the parts of the trampoline in the reverse order of the assembly procedure, and store it properly so that it can be used again functionally.
- Protect the product from splashes, humidity, high temperature and direct sunlight.
- Clean the trampoline with a soft cloth. Do not use corrosive detergents or other chemicals.

Danger for children

- Not for children under 14 years old
- Children do not recognize potential dangers of this product; do not let children unsupervised near this product. Carry out suitable settings in the product by yourself and supervise any activity.
- Keep children away from working area when assembling, many screws and other small parts are included that can be fatal if swallowed or inhaled.
- Keep the packaging components (foils, plastic bags, foam board, etc.) away from children, especially from infants and toddlers as there is a danger of suffocation.
- The incorrect use of trampoline is dangerous and can lead to serious injury or death.
- Trampolines usually give users an unusual jump height, so use of a trampoline requires some body control.



- Check before every use; make sure the jumping cloth is stable and no parts have become loose.
- Make sure only one person uses the trampoline at a time.
- Do not attempt somersaults on the trampoline.
- Concentrate when stepping on the trampoline. If mistakenly stepping on the edge or the frame, the trampoline may tip over and cause a danger of injury.

Danger of injuries

- The incorrect use of trampoline is dangerous and can lead to serious injury or death.
- Trampolines usually give users an unusual jump height, so use of a trampoline requires some body control.
- Check before every use; make sure the jumping cloth is stable and no parts have become loose.
- Make sure only one person uses the trampoline at a time.
- Do not attempt somersaults on the trampoline.
- Concentrate when stepping on the trampoline. If mistakenly stepping on the edge or the frame, the trampoline may tip over and cause a danger of injury.

SCOPE OF DELIVERY

A Trampoline			
A1 Frame			
A2 Elastic string			
A3 Jumping cloth			
B1 Foot		G Short screw with nut and shim	
4x		2x	
B2 Foot		H Long screw with nut and shim	
2x		1x	
C Grab rail		I Big screw	
1x		1x	
D Grab pole		J D-shape safety pin	
1x		1x	
E Grab pole		K Allen screw and shim	
1x		4x	
F Cross bar		L Knob head screw with shim and spring shim	
1x		1x	

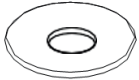
M		O	
Telescopic screw		Sleeve	
6x		x1	
N		P	
Allen key		Plastic adjustment pin	
1x		6x	

Accessories



Frame cover



Tablehalterung



Flaschen



Sprungzähler

ASSEMBLY

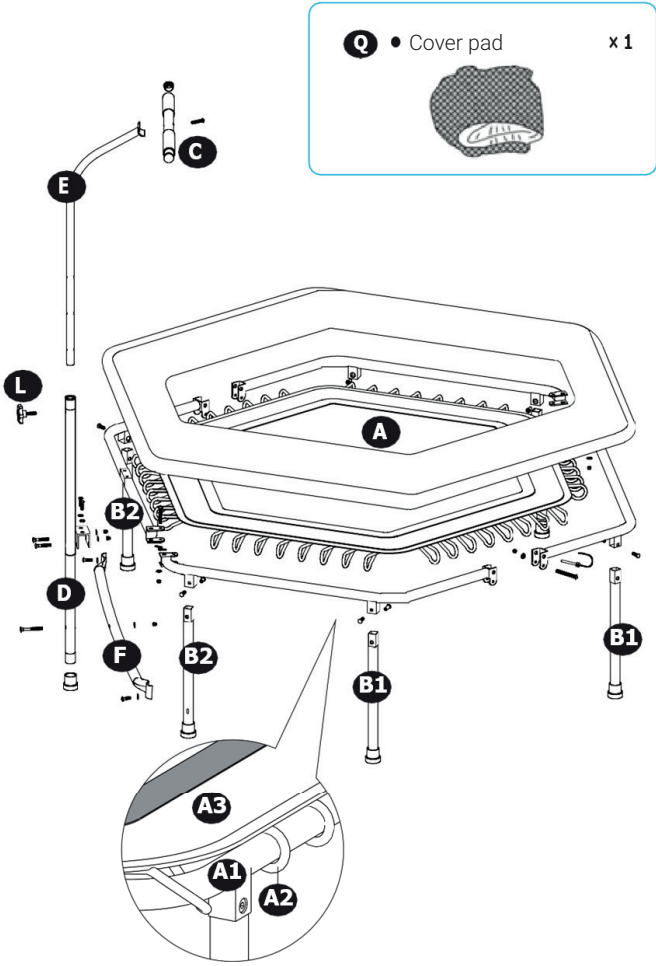

1

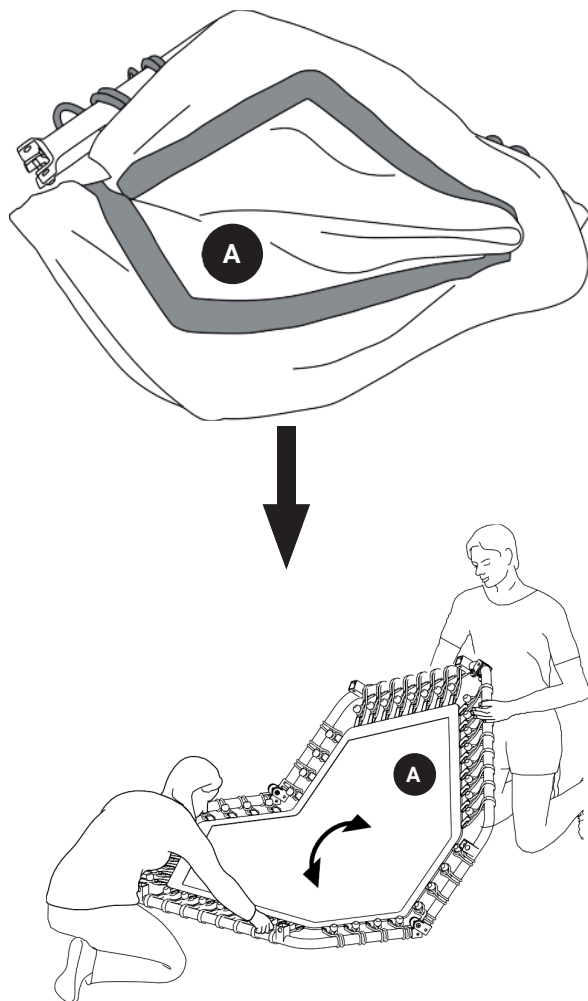

Place Trampoline A on the ground and press it downwards into a flat position. Insert D-shape safety pin J into the fold at one end of the trampoline A entirely.

Note: Make sure safety pins are inserted into the fold of trampoline A.

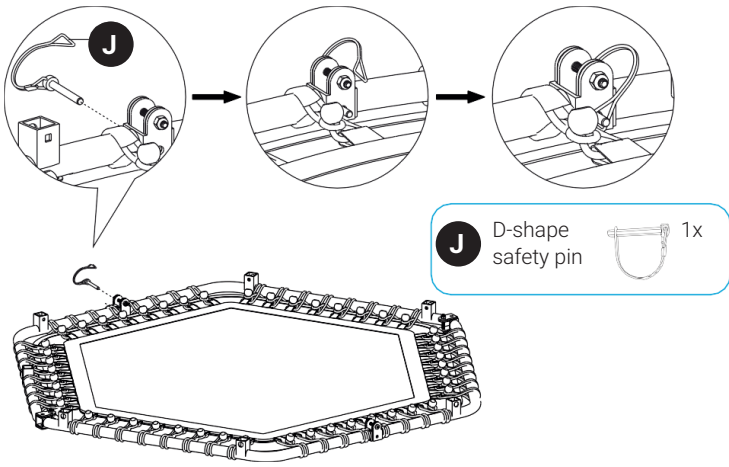

2

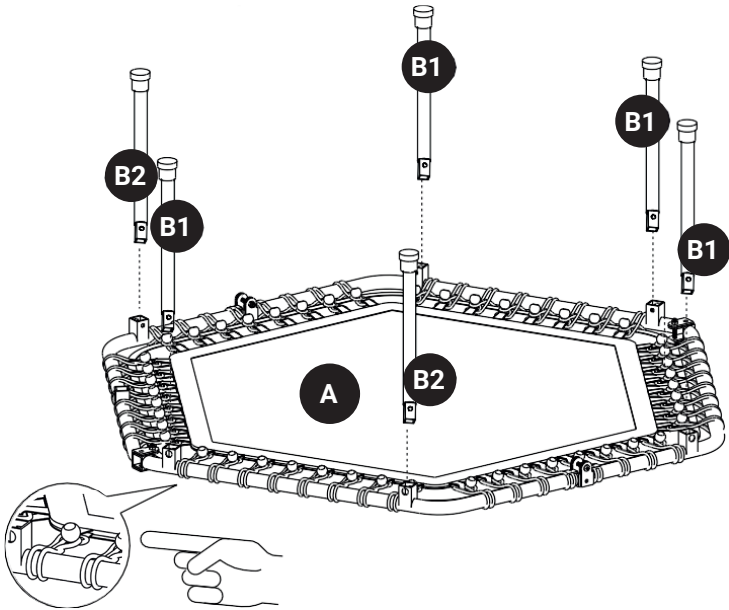

Feet assembly

B2 is installed on both ends of the tube marked with flattening shape on the trampoline A with M, so as to install the safety poles and cross bar next. Install the other 4 feet-(B1) into the reserved position in the same way.

Reverse the trampoline after the screws have all been tightened.

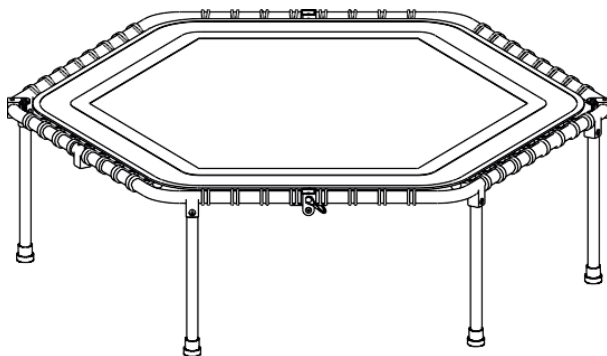
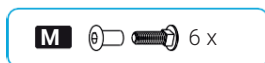
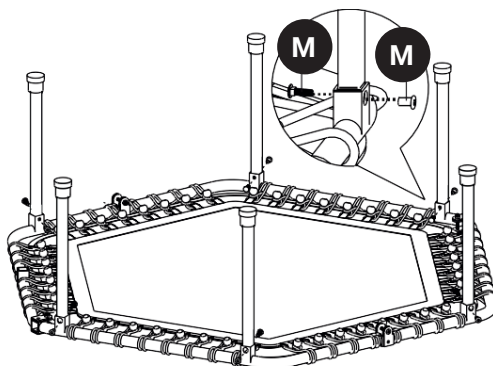

3

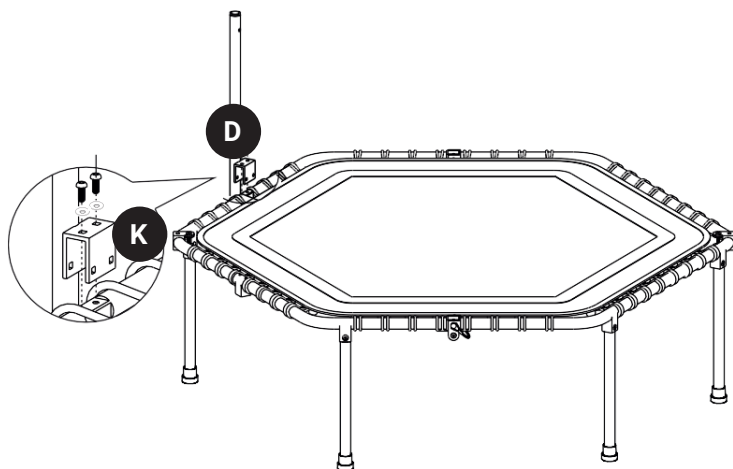

Install grab pole D in the flattening place on the trampoline A with G and K.

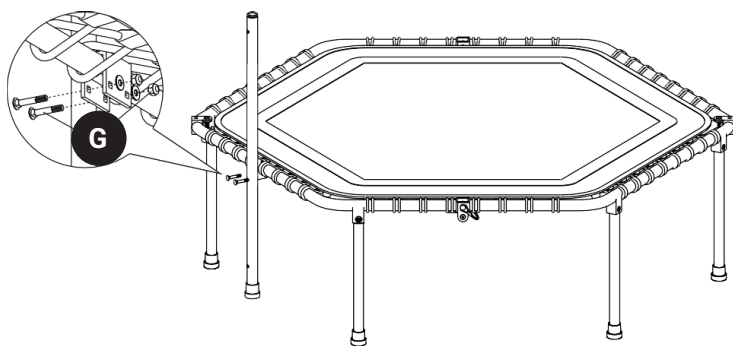

G  2x

K  2x

4

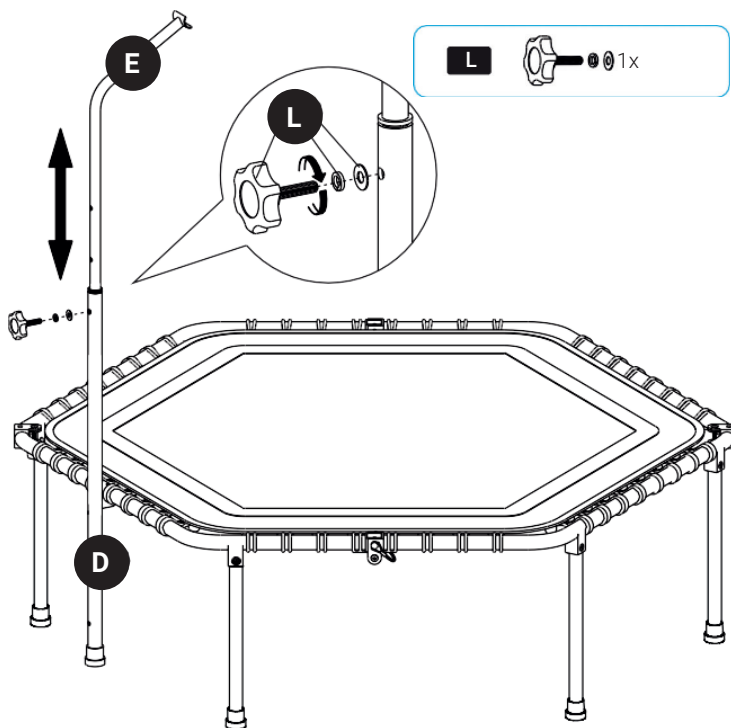

Attach grab pole E and D with L.

5

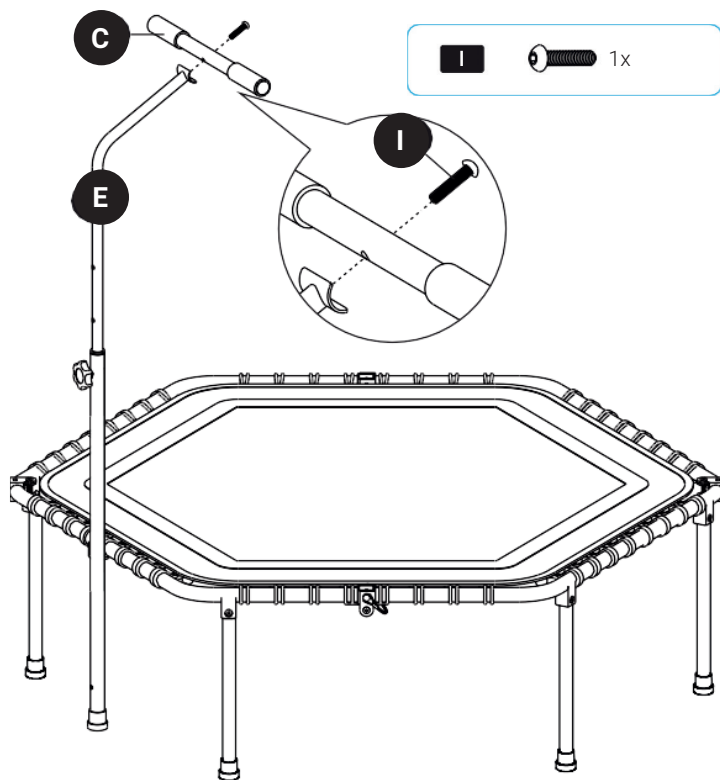

Attach grab rail C and grab pole E with screw I.

6

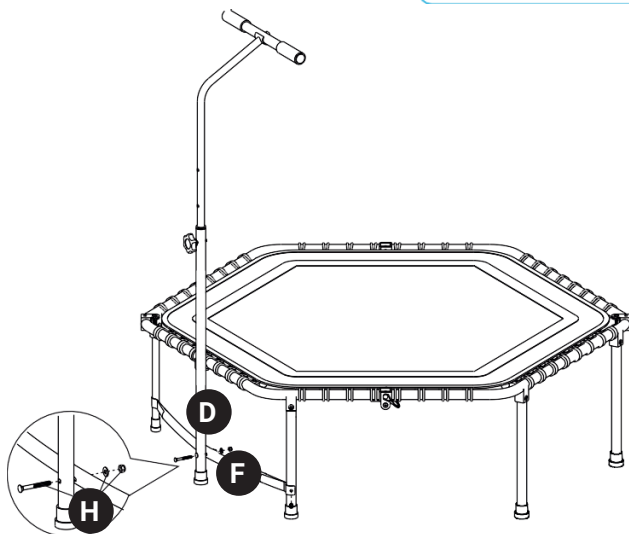
 H 2x

First to attach cross bar F and grab pole D with H, then attach the ends of cross bar F with two feet B2 with K.

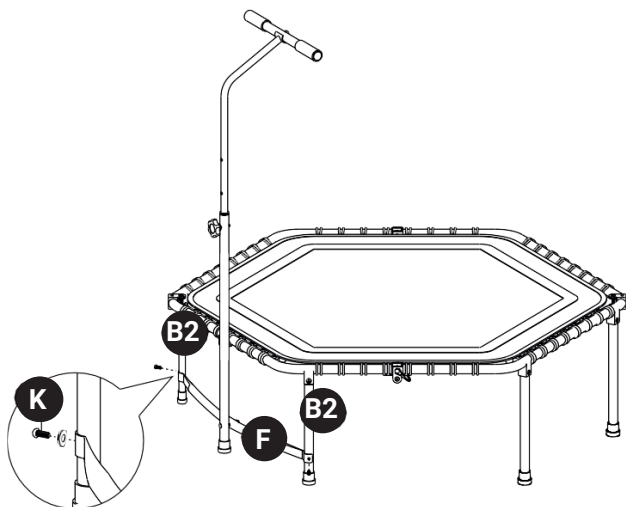

7

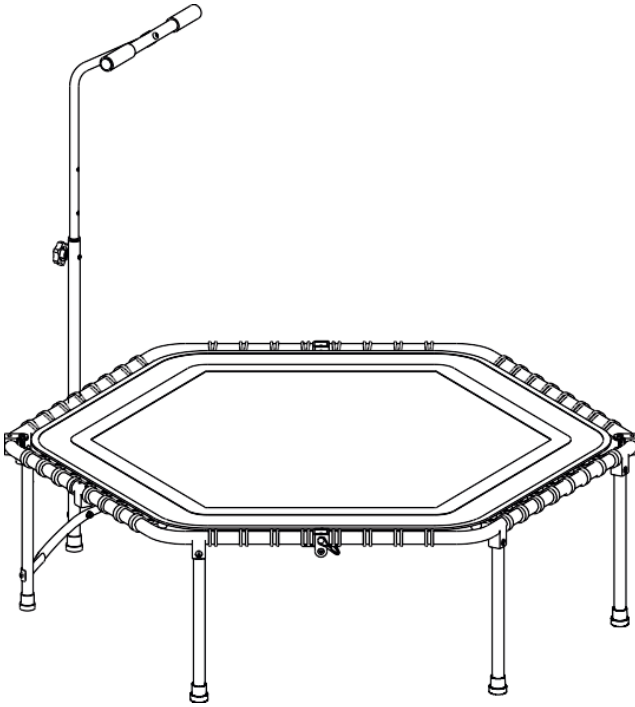

Congratulations! Now, you have complete all the assembly procedures. Please check one more time to make sure all the screws are tightened.

Stand on the trampoline, so that all six feet remain flat on the ground.



Warning: Danger of personal injury

The safety pole must be secured in the frame before using the trampoline.

MANUFACTURER & IMPORTER (UK)

Manufacturer:

Chal-Tec GmbH, Wallstrasse 16, 10179 Berlin, Germany.

Importer for Great Britain:

Berlin Brands Group UK Ltd

PO Box 1145

Oxford, OX1 9UW

United Kingdom

Cher client, chère cliente,

Toutes nos félicitations pour l'acquisition de ce nouvel appareil. Lisez attentivement les indications suivantes et suivez-les pour éviter d'éventuels dommages. Nous ne saurions être tenus pour responsables des dommages dus au non-respect des consignes et à la mauvaise utilisation de l'appareil. Scannez le QR-Code pour obtenir la dernière version du mode d'emploi ainsi que d'autres informations concernant le produit



SOMMAIRE

Fiche technique 35
 Consignes de sécurité 36
 Contenu de l'emballage 39
 Assemblage 41
 Fabricant et importateur (UK) 50

FICHE TECHNIQUE

Numéro d'article	10040711, 10040712
Capacité de charge max.	120 kg
Hauteur du cadre Largeur du cadre	34 cm 128 cm
Extras	<ul style="list-style-type: none"> • Compteur de sauts • Support de tablette • Porte-bidon • Couverture du cadre

CONSIGNES DE SÉCURITÉ

Consignes générales

Lisez attentivement et entièrement le mode d'emploi et utilisez l'appareil en conséquence.

Conservez le mode d'emploi et incluez-le si vous transmettez l'appareil à une autre personne.

Il se peut que ce mode d'emploi ne contienne pas tous les détails de toutes les variantes et de toutes les étapes à prendre en compte. Contactez-nous si vous avez besoin de plus d'informations ou d'aide.

Remarques

- L'utilisation de trampolines présente un risque de blessure. Suivez les instructions de ce mode d'emploi pour minimiser ce risque. Ce mode d'emploi contient des indications sur l'utilisation, l'installation et la sécurité pendant l'utilisation. Les utilisateurs et les superviseurs doivent lire attentivement ces instructions et se familiariser avec tous les détails. Toute personne utilisant ce trampoline doit être consciente de ses propres limites physiques et ne sauter que dans la mesure de ses capacités individuelles.
- Ne modifiez pas le produit. Seuls les accessoires d'origine peuvent être utilisés. Seuls des techniciens qualifiés sont autorisés à réparer le produit, car des réparations inappropriées peuvent être dangereuses pour l'utilisateur.
- Uniquement pour un usage privé et domestique. Ne convient pas à un usage professionnel ou médical.
- Consultez votre médecin pour savoir si vous êtes suffisamment en forme pour utiliser un trampoline.
- Familiarisez-vous avec le trampoline. Commencez par des sauts simples, puis passez à des sauts plus compliqués. Ne sautez pas de manière incontrôlée, mais veillez à bien maîtriser votre corps et différentes techniques de saut.

Assemblage

- Deux adultes sont nécessaires pour assembler l'appareil.
- Retirez tout le matériel d'emballage et placez tous les accessoires sur une surface dégagée. Cela vous permet d'avoir une meilleure vue d'ensemble et de faciliter ainsi le montage de l'appareil.
- Vérifiez que la livraison est complète et qu'il ne manque aucune pièce.
- Faites preuve de prudence lors de l'utilisation d'outils ou de l'exécution de travaux techniques, car il existe un risque de blessure.
- Créez un environnement de travail sûr. Ne laissez pas d'outils à la vue de tous. Éliminez tous les matériaux d'emballage de manière à ce qu'ils ne présentent aucun risque d'étouffement.

- Après l'installation, assurez-vous que toutes les vis, tous les boulons et tous les écrous ont été correctement installés et serrés. Assurez-vous que tous les raccords sont bien reliés entre eux.
- N'installez jamais le trampoline en cas de fortes pluies, de vents violents ou de tempêtes, en particulier pendant un orage. Il est recommandé de démonter le trampoline et de le ranger en cas de mauvais temps.
- Utilisez des gants lors du montage et du démontage.

Utilisation

- N'utilisez en aucun cas l'appareil s'il est endommagé ou défectueux. Dans ce cas, contactez un technicien qualifié ou le service après-vente.
- Le trampoline doit être correctement installé avant d'être utilisé. Avant chaque utilisation, inspectez l'appareil pour détecter d'éventuels dommages.
- Les pièces défectueuses de l'appareil doivent être remplacées immédiatement, car elles peuvent nuire au fonctionnement et à la sécurité de l'appareil.
- N'utilisez l'appareil que sur des surfaces planes et antidérapantes. N'utilisez jamais l'appareil à proximité de l'eau. Pour garantir une utilisation sûre, laissez un espace suffisant autour de l'appareil.
- Faites attention aux pièces qui pourraient se détacher et égratigner vos extrémités lorsque vous les déplacez. N'insérez pas d'objets dans les ouvertures de l'appareil.
- Le cadre métallique du trampoline est conducteur. Tout équipement électrique, les installations d'éclairage et les rallonges ne doivent en aucun cas entrer en contact avec l'appareil - risque d'électrocution !
- Le trampoline doit toujours être utilisé dans une zone bien éclairée.
- Ne placez en aucun cas des objets sous le trampoline.
- N'utilisez jamais le trampoline à proximité d'autres appareils de fitness ou d'installations de loisirs.

Maintenance

- Une fois plié, cet appareil de fitness ne prend que peu de place et peut être emporté à tout moment.
- Si le trampoline n'est pas utilisé temporairement et doit être emballé, retirez tous les éléments du trampoline dans l'ordre inverse des instructions d'assemblage et rangez-le de manière à ce qu'il soit à nouveau entièrement fonctionnel lors de sa prochaine utilisation.
- Protégez l'appareil des éclaboussures d'eau, de l'humidité et de l'ensoleillement direct.
- Essuyez le trampoline avec un chiffon doux. N'utilisez pas de produits de nettoyage agressifs ou autres produits chimiques pour le nettoyage.

Consignes spéciales de sécurité









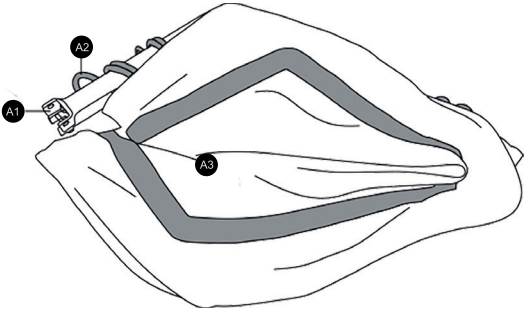

Danger pour les enfants





- Les enfants de moins de 14 ans ne doivent pas utiliser l'appareil.
- Les enfants ne sont pas conscients des dangers que représente le trampoline ; ne laissez pas les enfants sans surveillance à proximité de l'appareil. Adaptez les réglages de l'appareil à vos propres besoins et surveillez l'utilisation de l'appareil.
- Tenez les jeunes enfants à l'écart de l'appareil pendant l'assemblage. Dans le cas contraire, des petites pièces pourraient être avalées ou inhalées, ce présente un danger mortel.
- Tenez tous les matériaux d'emballage (films, sacs en plastique, mousse, etc.) hors de portée des enfants, en particulier des jeunes enfants et des nourrissons, car ils présentent un risque d'étouffement.

Risque de blessure !

- Une mauvaise utilisation du trampoline est dangereuse et peut entraîner des blessures graves potentiellement mortelles.
- Les trampolines permettent aux utilisateurs de sauter à une hauteur qui n'est pas naturelle. Une certaine maîtrise du corps est donc nécessaire pour utiliser un trampoline.
- Avant chaque utilisation, inspectez l'appareil. Assurez-vous que la surface de saut est stable et qu'aucun élément ne s'est détaché.
- Veillez à ce que jamais plus d'une personne n'utilise le trampoline.
- N'essayez en aucun cas de faire des sauts périlleux sur le trampoline.
- Concentrez-vous lorsque vous montez sur le trampoline. Si vous marchez accidentellement sur le bord ou le cadre du trampoline, celui-ci pourrait basculer, ce qui entraînerait un risque de blessure.

CONTENU DE L'EMBALLAGE

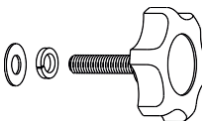
A Trampoline			
A1 Cadre			
A2 Bande élastique			
A3 Toile de saut			
B1 Pied de support		F Barre transversale	
4x		1x	
B2 Pied de support		G vis courte	
2x		2x	
C Main courante		H vis longue avec écrou et rondelle	
1x		1x	
D Bras de préhension		I grande vis	
1x		1x	
E Main courante		J Goupille de sécurité en forme de D	
1x		1x	

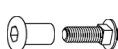
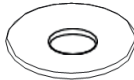
K		N	
Vis à six pans creux et rondelle		Clé Allen	
4x		1x	
L		O	
Vis à bouton avec rondelle et rondelle élastique		Manchon	
1x		x1	
M		P	
Vis télescopique		Vis d'ajustement en plastique	
6x		6x	

Accessoires



Couverture du cadre



Support de tablette



Bouteilles



Compteur de sauts

ASSEMBLAGE

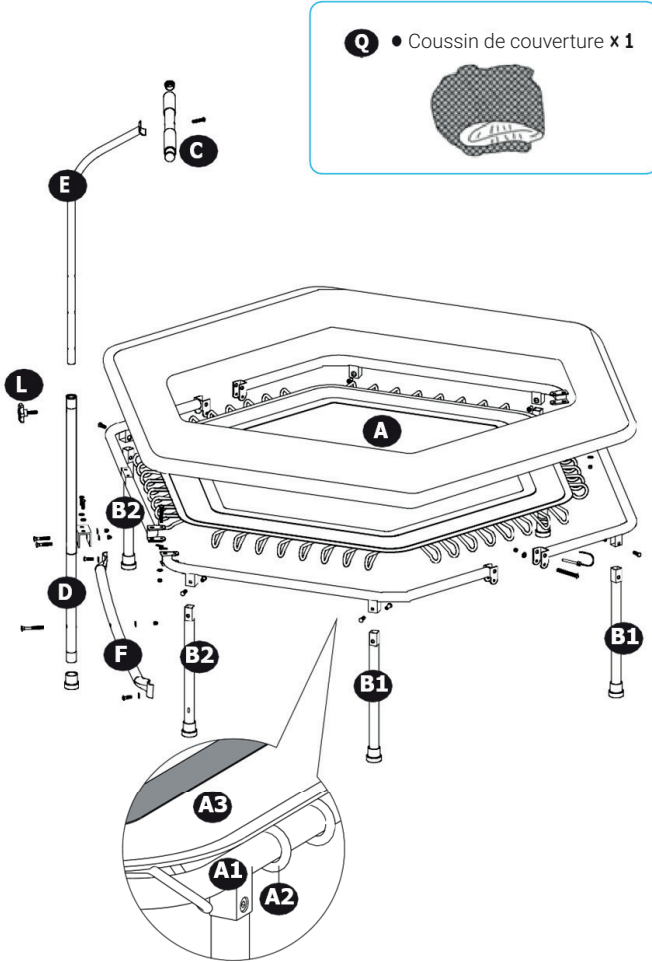

1

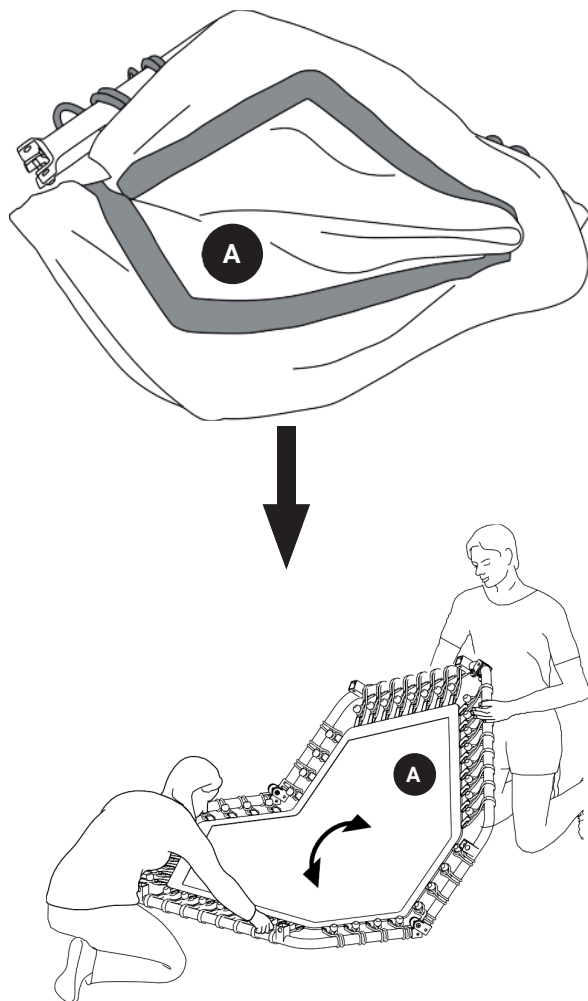

Placez le trampoline A sur la surface et poussez-le vers le bas jusqu'à une position plate. Insérez complètement la goupille de sécurité J en forme de D dans la languette à une extrémité du trampoline A.

Remarque : assurez-vous que la goupille de sécurité se trouve entièrement dans la languette de la trampoline A.

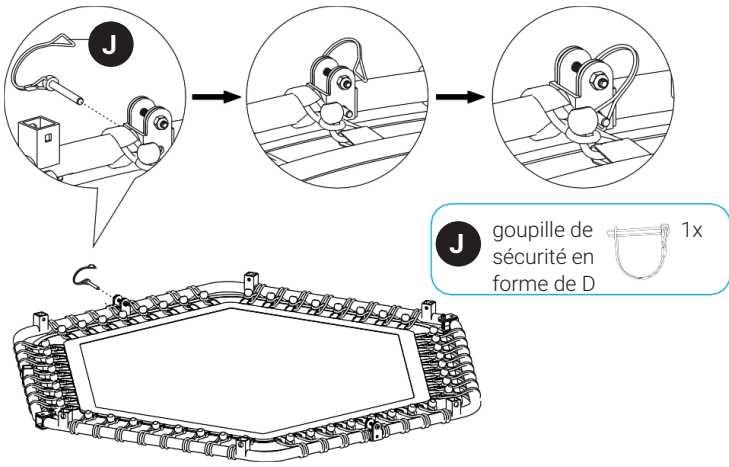

2

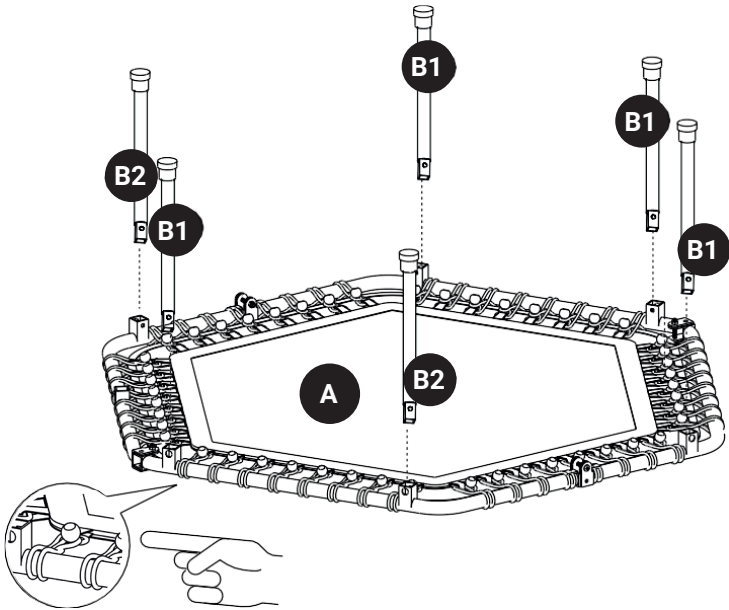

Assemblage du pied

Les pieds B2 sont fixés aux deux extrémités du tube avec les méplats sur le trampoline A à l'aide des vis télescopiques M. Les barres transversales et les barres de maintien sont installées par la suite. Installez les 4 autres pieds (B1) de la même manière, en sens inverse.

Retournez le trampoline dès que toutes les vis ont été serrées.

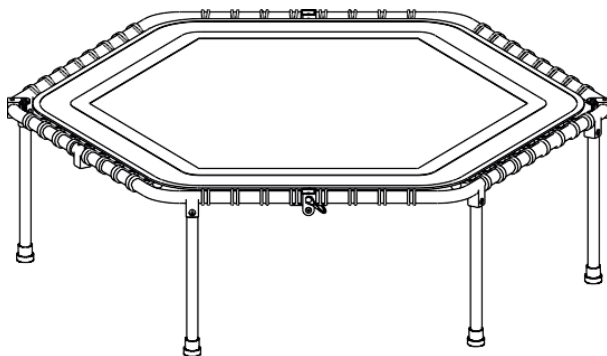
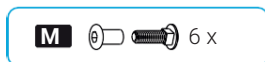
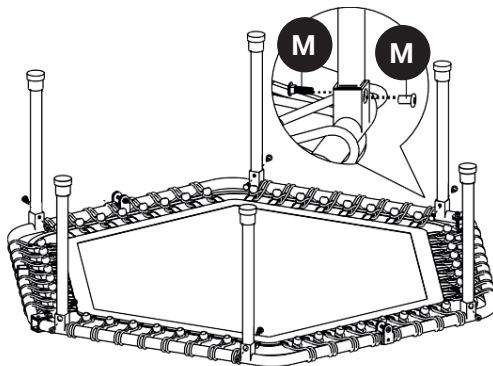

3

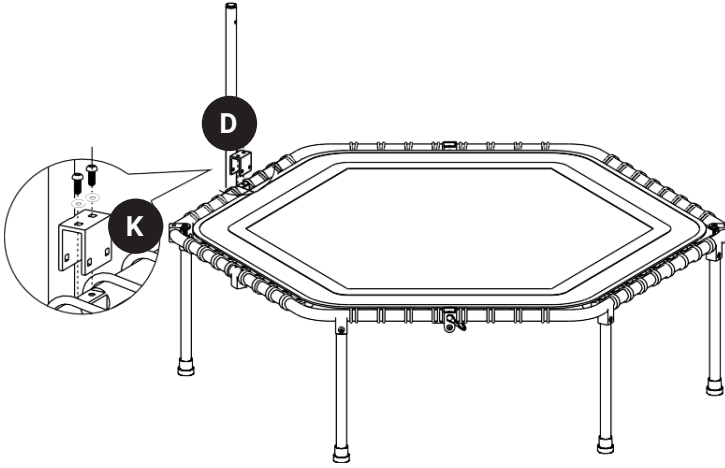

Installez la main courante D sur le trampoline A avec les vis G et K.

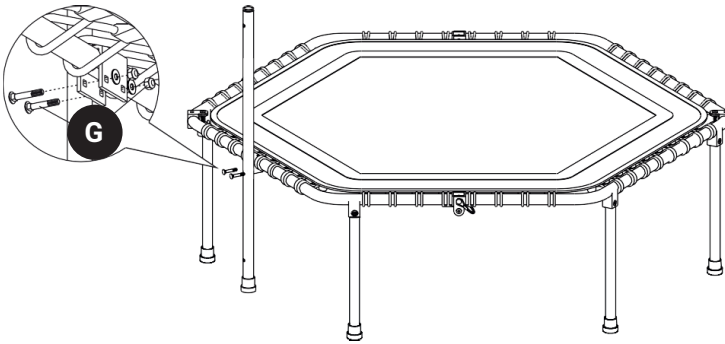

G  2x

K  2x

4

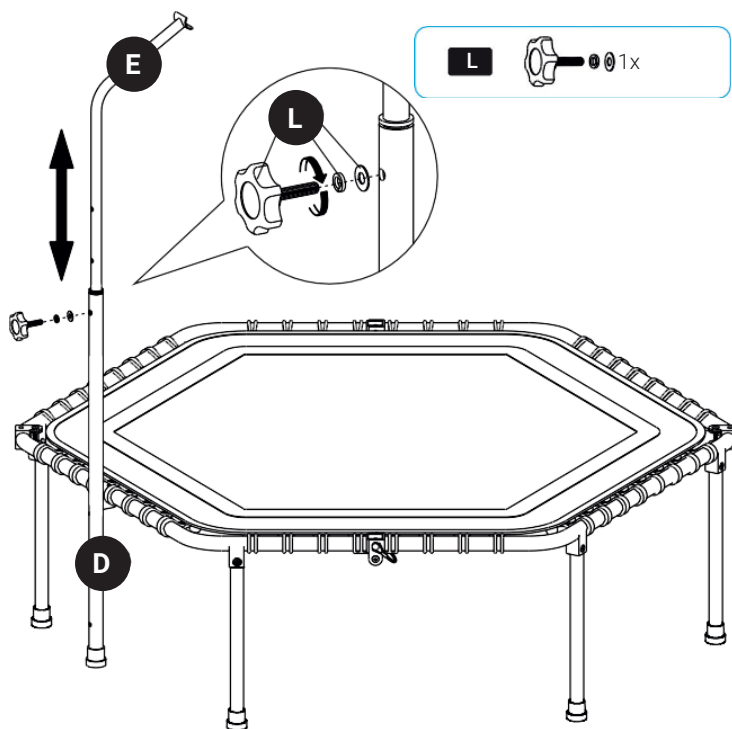

Fixez la barre de maintien E et la main courante D avec la vis à bouton L.

5

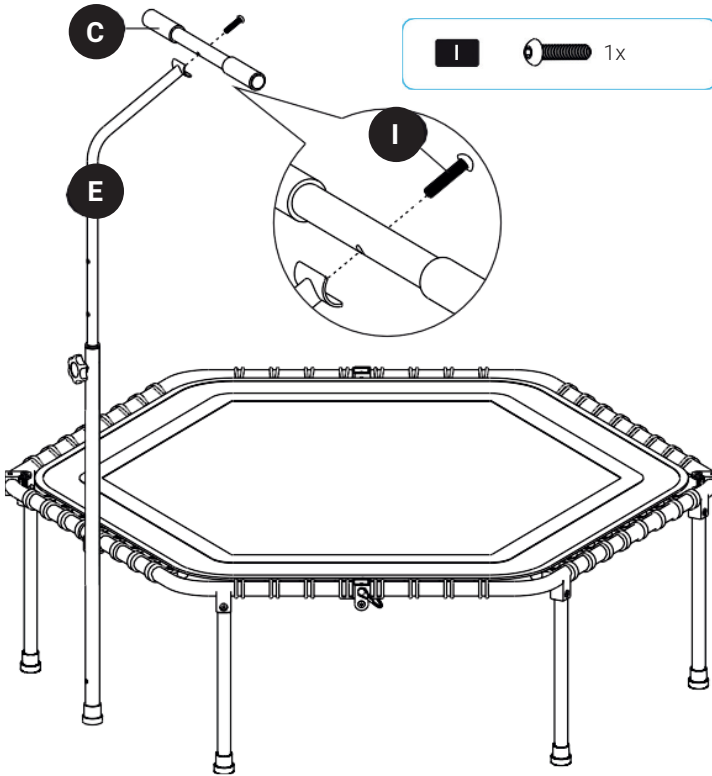

Fixez la main courante C avec la vis I sur la barre de maintien E.

6

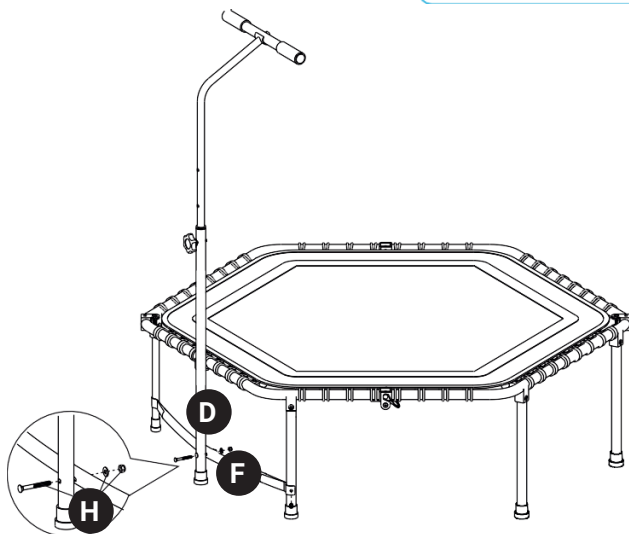
 H 2x

Fixez d'abord la barre transversale F et la main courante D à l'aide de la longue vis H. Fixez ensuite les extrémités de la barre transversale F avec deux pieds B2 et la vis K.

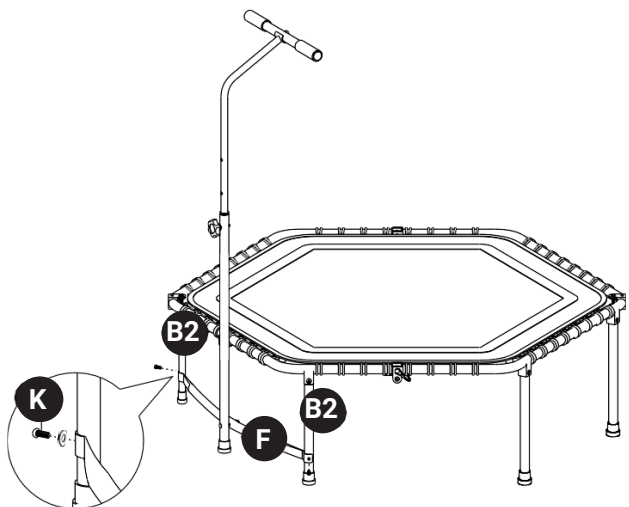

7

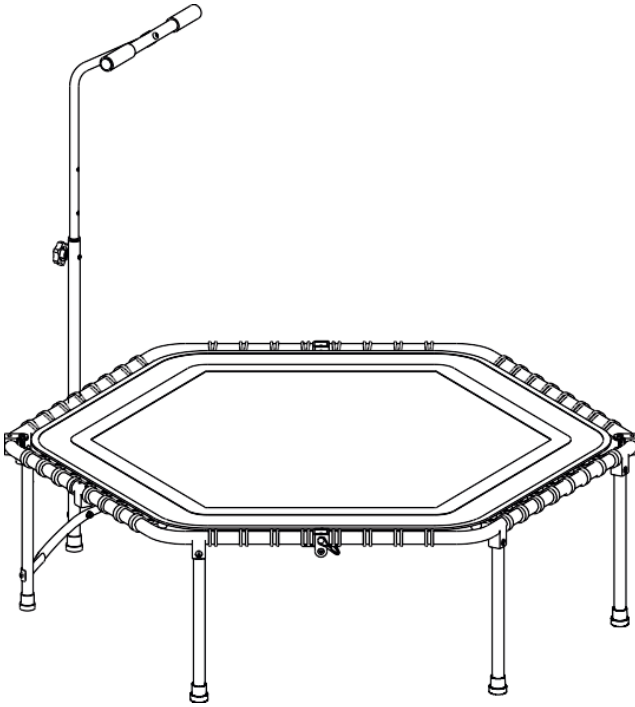

Félicitations. Vous avez maintenant terminé toutes les étapes de l'installation. Vérifie maintenant encore une fois si toutes les vis ont été serrées.

Placez-vous sur le trampoline de manière à ce que les 6 pieds d'appui restent au sol.



Mise en garde : Risque de blessure aux personnes

La barre de sécurité doit être fixée dans le cadre avant l'utilisation du trampoline.

FABRICANT ET IMPORTATEUR (UK)

Fabricant :

Chal-Tec GmbH, Wallstraße 16, 10179 Berlin, Allemagne.

Importateur pour la Grande Bretagne :

Berlin Brands Group UK Ltd

PO Box 1145

Oxford, OX1 9UW

United Kingdom

Estimado cliente:

Le felicitamos por la adquisición de este producto. Lea atentamente el siguiente manual y siga cuidadosamente las instrucciones de uso con el fin de evitar posibles daños. La empresa no se hace responsable por los daños causados por el incumplimiento de las instrucciones y el uso indebido. Escanee el siguiente código QR para acceder al último manual de usuario y a más información sobre el producto.



ÍNDICE

Datos técnicos	51
Indicaciones de seguridad	52
Contenido del envío	55
Montaje	57
Fabricante e importador (Reino Unido)	66

DATOS TÉCNICOS

Número del artículo	10040711, 10040712
Máx. capacidad de carga	120 kg
Altura de la estructura Ancho de la estructura	34 cm 128 cm
Extras	<ul style="list-style-type: none"> • Contador de saltos • Soporte para tabletas • Portabotellas • Cubierta de la estructura

INDICACIONES DE SEGURIDAD

Indicaciones generales

Lea atentamente todo el manual de instrucciones y emplee el aparato según lo indicado.

Conserve el manual de instrucciones e inclúyalo en el caso de que le deje el aparato a otra persona.

Este manual de instrucciones puede no contener todos los detalles de todas las variantes y pasos a tener en cuenta. Póngase en contacto con nosotros si necesita más información o asistencia.

Notas

- El uso de las camas elásticas conlleva un riesgo de lesiones. Siga las instrucciones de este manual para minimizar dicho riesgo. Este manual de instrucciones contiene información sobre la utilización, la instalación y el uso seguro. Usuarios y supervisores deben leer atentamente estas instrucciones y familiarizarse con todos los detalles. Todo aquel que emplee este trampolín debe ser consciente de sus propias limitaciones físicas y saltar según sus propias capacidades.
- No realice ninguna modificación en el producto. Sólo se pueden utilizar complementos originales. Sólo los técnicos cualificados pueden reparar el producto, ya que las reparaciones inadecuadas pueden ser peligrosas para el usuario.
- Sólo para uso privado y doméstico. No es adecuado para un uso profesional o médico.
- Consulte a su médico para determinar si su forma física es adecuada para utilizar un trampolín.
- Familiarícese con el trampolín. Empiece con saltos sencillos antes de pasar a saltos más complicados. En lugar de saltar sin control, asegúrese de mantener una buena coordinación corporal y de dominar las diferentes técnicas de salto.

Montaje

- Se necesitan dos personas adultas para montar la unidad.
- Retire todo el material de embalaje y coloque los accesorios en una superficie despejada. Esto le dará una mejor visión de conjunto y le facilitará el montaje de la unidad.
- Compruebe que el volumen de suministro está completo y que no falta ninguna pieza.
- Tenga cuidado al utilizar herramientas o realizar trabajos técnicos, ya que existe riesgo de lesiones.
- Cree un entorno de trabajo seguro. Guarde las herramientas en su sitio. Elimine todos los materiales de embalaje para evitar riesgos de asfixia.

- Tras la instalación, asegúrese de que todos los tornillos, clavijas y tuercas estén bien montados y fijados. Asegúrese de que todos los conectores estén bien conectados entre sí.
- No instale el trampolín con lluvia intensa, vientos fuertes o tormentas, mucho menos durante una tormenta eléctrica. Se recomienda desmontar la cama elástica y guardarla en caso de mal tiempo.
- Utilice guantes para el montaje y desmontaje.

Utilización

- No utilice el aparato si está dañado o defectuoso. En este caso, póngase en contacto con un técnico cualificado o con el servicio de atención al cliente.
- El trampolín debe ser instalado correctamente antes de su uso. Compruebe el estado de la unidad antes de cada uso.
- Las piezas defectuosas del aparato deben sustituirse de inmediato, ya que pueden afectar a su funcionamiento y seguridad.
- Utilice el aparato exclusivamente en superficies planas antideslizantes. No emplee el trampolín cerca del agua. Para garantizar un uso seguro, deje espacio suficiente alrededor de la unidad.
- Tenga cuidado con las piezas que pueden soltarse al moverse y arañar sus extremidades. No introduzca ningún objeto en las aberturas de la unidad.
- La estructura metálica de la cama elástica es conductora. Los equipos eléctricos, los sistemas de iluminación y los cables de extensión no deben tocar la unidad en ninguna circunstancia: ¡riesgo de descarga eléctrica!
- La cama elástica debe utilizarse siempre en una zona bien iluminada.
- No coloque ningún objeto bajo el trampolín.
- No utilice el trampolín cerca de otros equipos de fitness o instalaciones recreativas.

Mantenimiento

- Una vez plegado, este equipo de fitness ocupa muy poco espacio y puede llevarse en cualquier momento.
- En el caso de que no vaya a emplear la cama elástica durante un tiempo y quiera guardarla, desmonte todos sus componentes en orden inverso a las instrucciones de montaje y déjela guardada y lista para su próximo uso.
- No exponga el aparato a salpicaduras de agua, humedad o la luz directa del sol.
- Limpie el trampolín con un paño suave. Para la limpieza, no utilice productos agresivos ni otros químicos.

Indicaciones de seguridad especiales









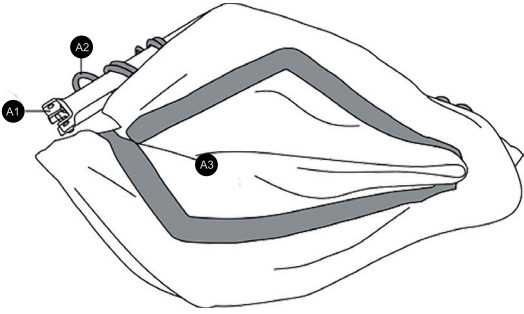

Peligro infantil





- No permita que menores de 14 años manejen el aparato.
- Estos no pueden reconocer los riesgos que conlleva el trampolín, por lo que no deben acercarse al aparato sin supervisión. Configure la unidad según sus propias necesidades y supervise su uso.
- Mantenga a los niños alejados del aparato mientras lo instale. De lo contrario, podrían tragarse o inhalar alguna de las piezas pequeñas, lo que puede ser mortal.
- Mantenga todo el material de embalaje (láminas, bolsas de plástico, espuma, etc.) fuera del alcance de los niños, especialmente de los más pequeños y de los bebés, ya que existe riesgo de asfixia.

Peligro de lesiones

- El uso incorrecto de la cama elástica es peligroso y puede provocar lesiones graves o la muerte.
- Los trampolines permiten a los usuarios saltar a una altura no natural. Por lo tanto, se requiere un cierto control del cuerpo para utilizar los trampolines.
- Compruebe el estado de la unidad antes de cada uso. Asegúrese de que la superficie de salto es estable y de que ningún componente se haya aflojado.
- Asegúrese de que no utilice el trampolín más de una persona a la vez.
- No intente bajo ningún concepto dar volteretas en el trampolín.
- Tenga cuidado al subir al trampolín. Si pisa accidentalmente el borde o la estructura de la cama elástica, ésta podría volcar y causarle lesiones.

CONTENIDO DEL ENVÍO

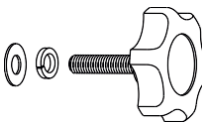
A Trampolín			
A1 Estructura			
A2 Correa elástica			
A3 Red de salto			
B1 Pata		F Barra transversal	
4x		1x	
B2 Pata		G Tornillo corto	
2x		2x	
C Pasamanos		H Tornillo largo con tuerca y arandela	
1x		1x	
D Brazo de agarre		I Tornillo grande	
1x		1x	
E Pasamanos		J Pasador de seguridad en forma de D	
1x		1x	

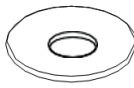
K		N	
Tornillo Allen y arandela		Llave Allen	
4x		1x	
L		O	
Tornillo de cabeza de botón con arandela de apoyo y otra de muelle		Manga	
1x		x1	
M		P	
Tornillo telescópico		Tornillo de ajuste de plástico	
6x		6x	

Accesorios



Cubierta de la estructura



Soporte para tabletas



Portabotellas



Contador de saltos

MONTAJE

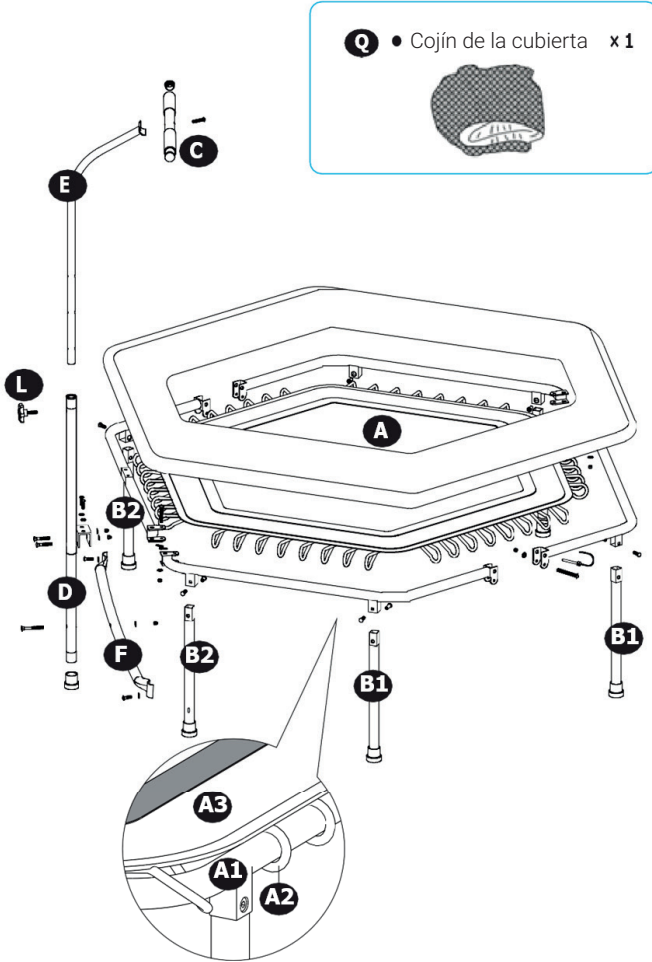

1

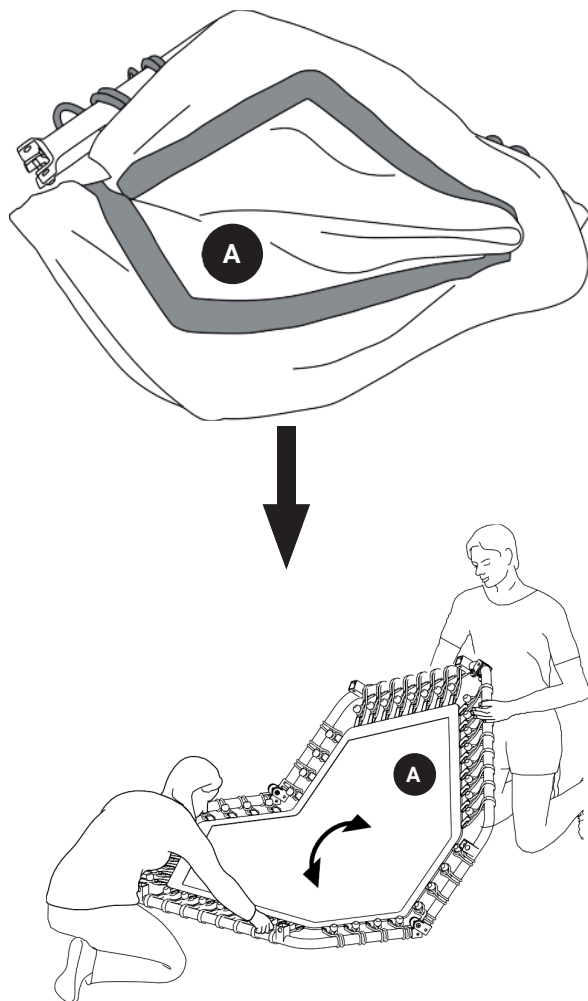

Coloque el trampolín A en el suelo y empújelo hacia abajo hasta dejarlo en posición plana. Introduzca el pasador de seguridad J en forma de D al completo en la cubrejunta de un extremo del trampolín A.

Nota: Asegúrese de que el pasador de seguridad está completamente insertado en la cubrejunta del trampolín A.

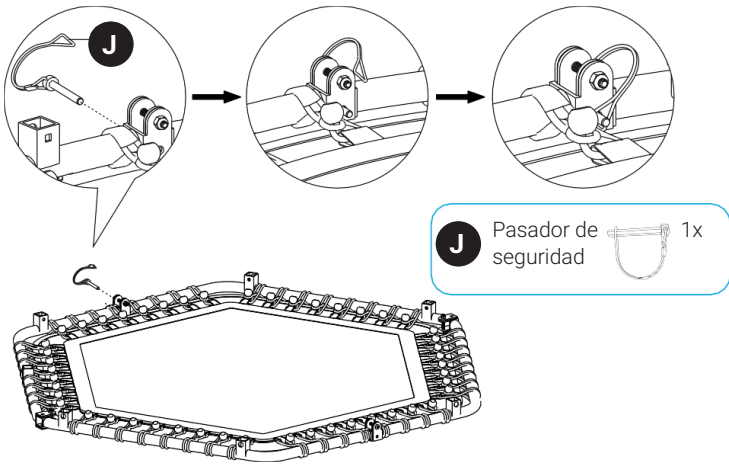

2

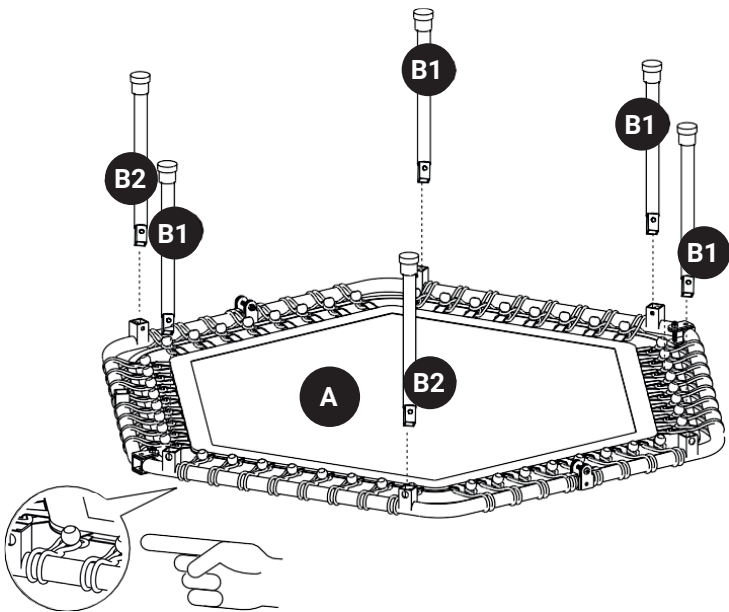

Montaje del soporte

Las patas B2 se fijan en los dos extremos del tubo con los planos del trampolín A mediante los tornillos telescópicos M. Al acabar, se instalan los travesaños y las barras de apoyo. Instale las otras 4 patas (B1) de la misma manera en la dirección inversa.

Dé la vuelta a la cama elástica una vez que haya apretado todos los tornillos.

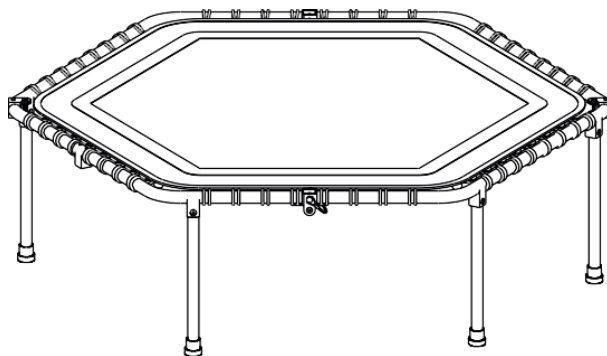
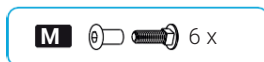
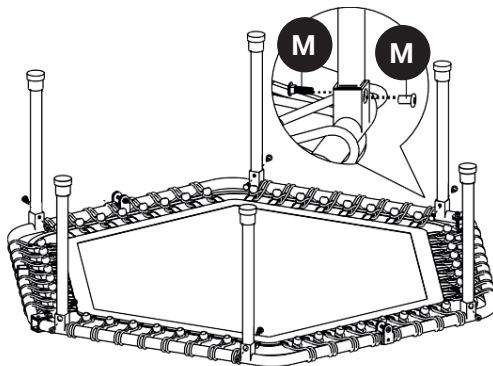

3

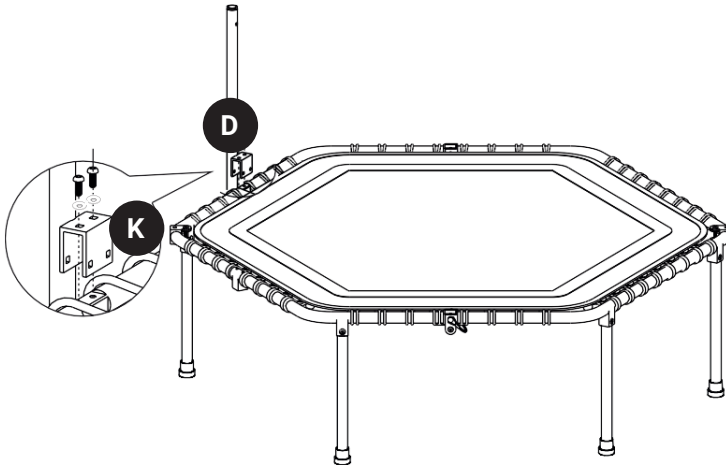

Instale el brazo de agarre D en el trampolín A con los tornillos G y K.

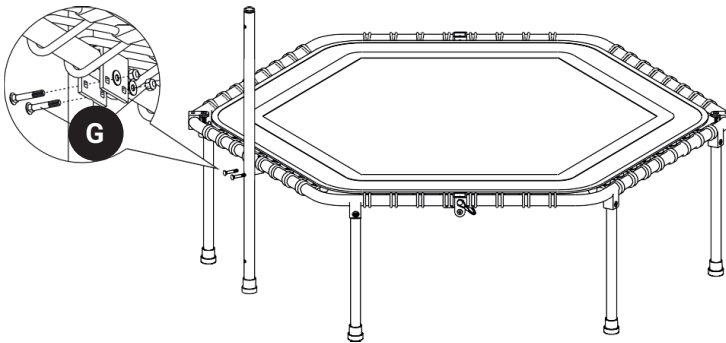

G  2x

K  2x

4

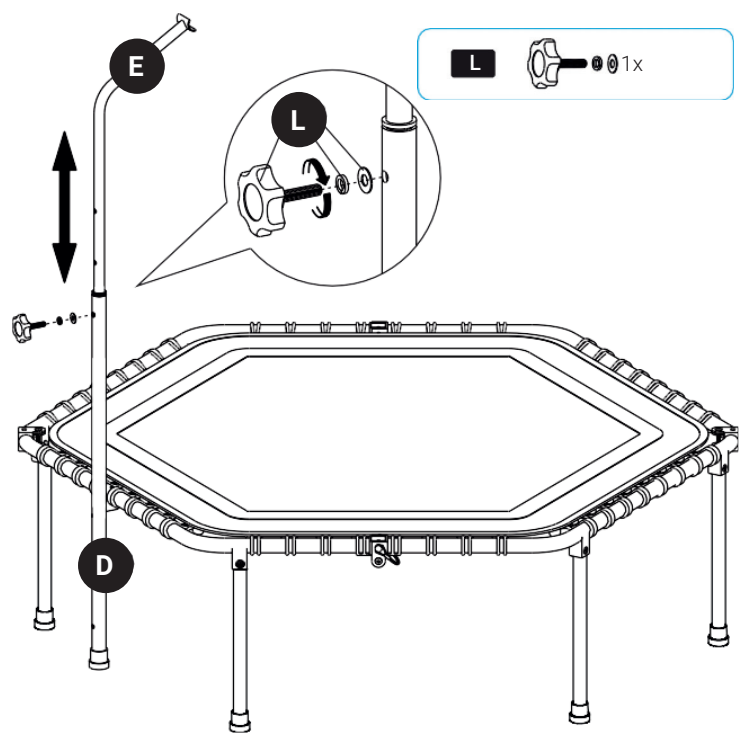

Fije la barra de soporte E y el pasamanos D con el tornillo L.

5

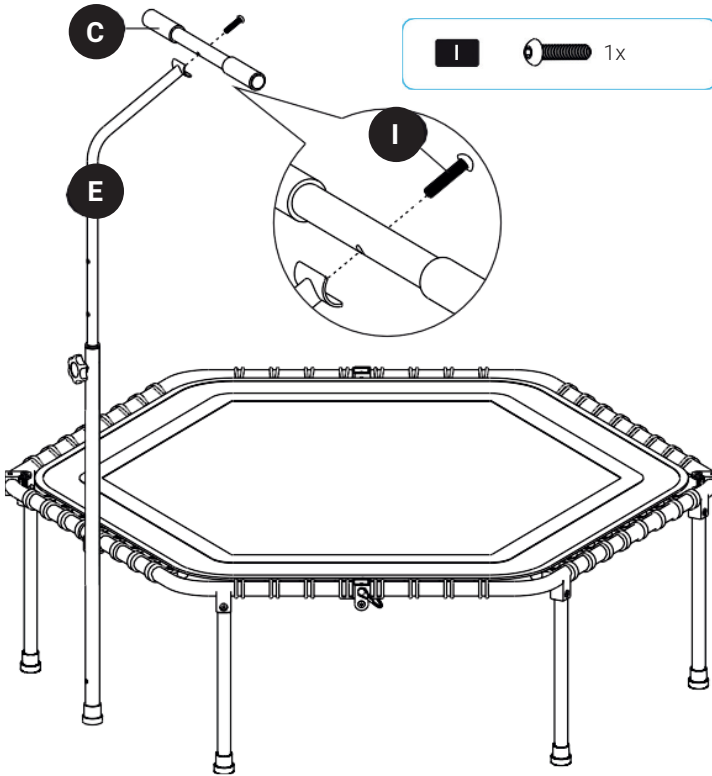

Fije el pasamanos C con el tornillo I a la barra de soporte E.

6

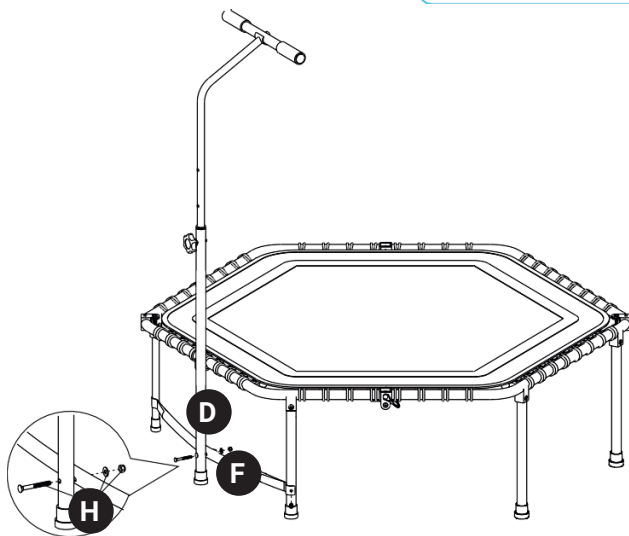
H  2x

En primer lugar, fije el travesaño F y el pasamanos D con el tornillo largo H. A continuación, fije los extremos del travesaño F con dos patas B2 y el tornillo K.

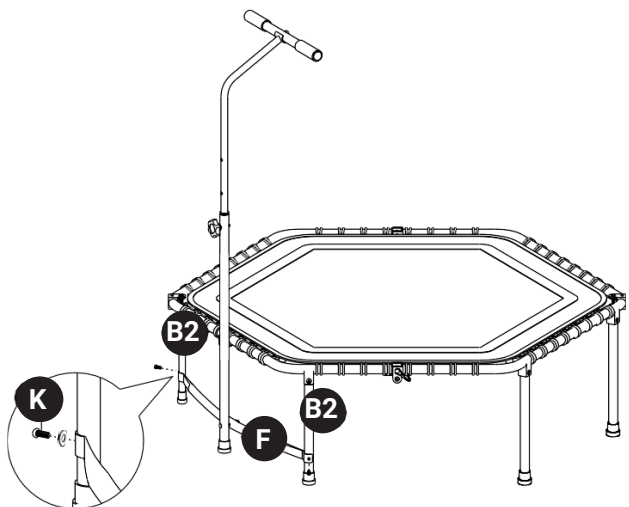

7

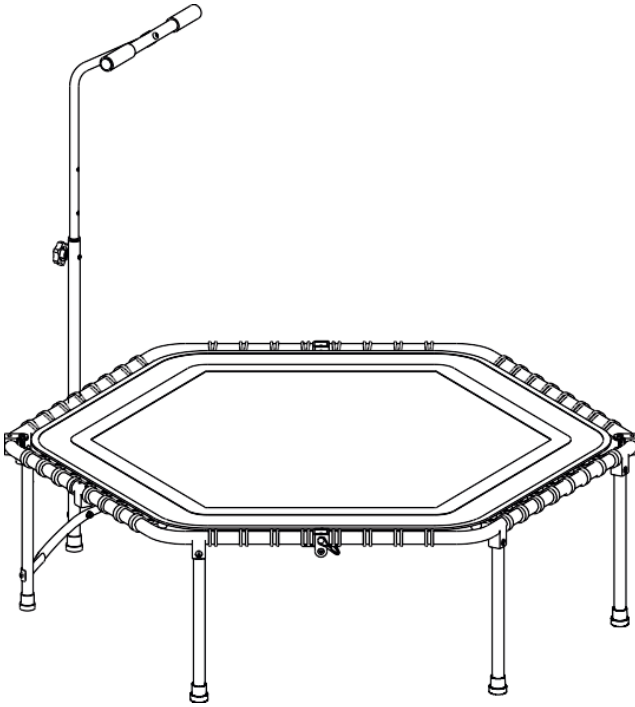

Enhorabuena. Ha completado todos los pasos de la instalación. Vuelva a comprobar que todos los tornillos están apretados.

Póngase de pie en el trampolín de manera que las 6 patas permanezcan en el suelo.



Advertencia: peligro de lesiones

Debe fijar la barra de seguridad a la estructura antes de utilizar el trampolín.

FABRICANTE E IMPORTADOR (REINO UNIDO)

Fabricante:

Chal-Tec GmbH, Wallstraße 16, 10179 Berlín, Alemania.

Importador para Gran Bretaña:

Berlin Brands Group UK Ltd

PO Box 1145

Oxford, OX1 9UW

United Kingdom

Gentile cliente,

La ringraziamo per l'acquisto del dispositivo. La preghiamo di leggere attentamente le seguenti indicazioni e di seguirle per prevenire eventuali danni. Non ci assumiamo alcuna responsabilità per danni scaturiti da una mancata osservanza delle avvertenze di sicurezza e da un uso improprio del dispositivo. Scansionare il codice QR seguente per accedere al manuale d'uso più attuale e per ricevere informazioni sul prodotto.



INDICE

Dati tecnici	67
Avvertenze di sicurezza	68
Volume di consegna	71
Assemblaggio	73
Produttore e importatore (UK)	82

DATI TECNICI

Numero articolo	10040711, 10040712
Capacità di carico massima	120 kg
Altezza del telaio Larghezza del telaio	34 cm 128 cm
Extra	<ul style="list-style-type: none"> • Dispositivo per il conteggio dei salti • Supporto per tablet • Portabottiglie • Copertura del telaio

AVVERTENZE DI SICUREZZA

Avvertenze generiche

Leggere attentamente tutto il manuale d'uso e utilizzare il dispositivo nel rispetto delle indicazioni ivi contenute.

Conservare il manuale d'uso e accluderlo al dispositivo se viene dato a un'altra persona.

Questo manuale d'uso potrebbe non contenere tutti i dettagli delle singole varianti e i passaggi da prendere in considerazione. Non esitare a contattarci se sono necessarie ulteriori informazioni o assistenza.

Note

- L'uso di tappeti elastici può causare il rischio di lesioni. Rispettare le istruzioni di questo manuale per minimizzare il rischio. Questo manuale contiene informazioni relative a installazione e utilizzo sicuro. Gli utenti e le persone responsabili della supervisione devono leggere attentamente questo manuale e familiarizzare con tutti i dettagli. Chiunque usi questo trampolino deve essere consapevole dei propri limiti fisici e realizzare esercizi solo entro le proprie capacità individuali.
- Non apportare modifiche al prodotto. Si possono usare solo accessori originali. Solo tecnici qualificati possono riparare il prodotto, dato che riparazioni improprie possono risultare pericolose per l'utente.
- Solo per uso privato e domestico. Non adatto all'uso professionale o medico.
- Consultare il proprio medico di fiducia per determinare se la forma fisica è sufficiente per un uso sicuro del tappeto elastico.
- Familiarizzate con il trampolino. Iniziare con salti semplici e poi passare a salti più complessi. Non saltare in modo incontrollato, ma assicurarsi di avere una buona padronanza del corpo e di conoscere adeguatamente diverse tecniche di salto.

Assemblaggio

- Sono necessari due adulti per assemblare il dispositivo.
- Rimuovere tutto il materiale d'imballaggio e mettere tutti gli accessori su una superficie libera. Questo permette di avere una migliore visione d'insieme e renderà più facile il montaggio.
- Assicurarsi che la consegna sia completa e che non manchino componenti.
- Per evitare il rischio di lesioni, prestare attenzione quando si utilizzano attrezzi o si eseguono lavori tecnici.
- Creare un ambiente di lavoro sicuro. Non lasciare nessun attrezzo in giro. Smaltire tutti i materiali di imballaggio in modo che non costituiscano un pericolo di soffocamento.

- Dopo l'installazione, assicurarsi che tutte le viti, i bulloni e i dadi siano stati installati e stretti correttamente. Assicurarsi che tutti i connettori siano saldamente collegati tra loro.
- Non installare mai il tappeto elastico in caso di pioggia intensa, venti forti o tempeste, specialmente durante i temporali. In caso di maltempo, si consiglia di smontare e mettere al riparo il tappeto elastico.
- Indossare guanti durante montaggio e smontaggio.

Utilizzo

- Non utilizzare il dispositivo se è danneggiato o difettoso. In tal caso, contattare un tecnico qualificato o il servizio di assistenza ai clienti.
- Il tappeto elastico deve essere installato correttamente prima dell'uso. Controllare il dispositivo prima di ogni utilizzo.
- I componenti difettosi devono essere sostituiti immediatamente perché possono compromettere il funzionamento e la sicurezza del dispositivo.
- Utilizzare il dispositivo esclusivamente su superfici piane e antiscivolo. Non usare assolutamente il tappeto elastico vicino all'acqua. Per garantire un uso sicuro, lasciare spazio sufficiente intorno al dispositivo.
- Fare attenzione ai componenti che possono staccarsi durante il movimento e causare graffi a braccia o gambe. Non inserire oggetti nelle aperture del dispositivo.
- Il telaio metallico del tappeto elastico è conduttivo. Evitare assolutamente il contatto tra apparecchiature elettriche di ogni tipo, impianti di illuminazione, cavi di prolunga e il dispositivo: rischio di scossa elettrica!
- Il tappeto elastico deve essere sempre usato in una zona ben illuminata.
- Non mettere nessun oggetto sotto il tappeto elastico.
- Non usare mai il tappeto elastico vicino ad altre attrezzature da fitness o strutture ricreative.

Manutenzione

- Dopo essere stato ripiegato, questo attrezzo da fitness occupa pochissimo spazio e può essere portato con sé in qualsiasi momento.
- Se il tappeto elastico non viene utilizzato e deve essere temporaneamente imballato, rimuovere tutti i componenti seguendo al contrario le istruzioni di montaggio e riporlo in modo che sia di nuovo completamente funzionale per il prossimo utilizzo.
- Proteggere il dispositivo da spruzzi d'acqua, umidità e raggi diretti del sole.
- Pulire il tappeto elastico con un panno morbido. Non utilizzare detersivi aggressivi o altri prodotti chimici per la pulizia.

Avvertenze speciali di sicurezza









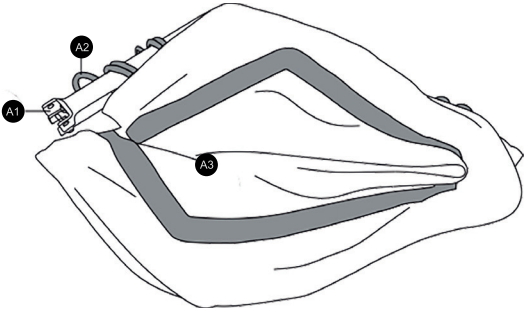

Pericolo per bambini





- I bambini sotto i 14 anni non devono utilizzare il dispositivo.
- I bambini non sono in grado di riconoscere i pericoli posti dal tappeto elastico; non lasciare i bambini incustoditi vicino al dispositivo. Regolare le impostazioni del dispositivo secondo le proprie esigenze e tenerlo sotto controllo quando viene utilizzato.
- Tenere i bambini lontano dal dispositivo durante l'assemblaggio. Altrimenti potrebbero inalare o ingoiare piccoli componenti, con il rischio di conseguenze fatali.
- Per evitare il rischio di soffocamento, tenere tutto il materiale d'imballaggio (pellicole, sacchetti di plastica, espanso, ecc.) lontano dai bambini, specialmente dai bambini piccoli e dai neonati.

Pericolo di lesioni.

- L'uso errato del tappeto elastico è pericoloso e può causare lesioni gravi o addirittura la morte.
- I tappeti elastici permettono agli utenti di saltare ad un'altezza innaturale. Una certa padronanza del corpo è quindi necessaria per utilizzare i tappeti elastici.
- Controllare il dispositivo prima di ogni utilizzo. Assicurarsi che la superficie di salto sia stabile e che nessun componente si sia allentato.
- Assicurarsi che il tappeto elastico non venga mai utilizzato da più di una persona alla volta.
- Non cercare mai di fare capriole sul tappeto elastico.
- Mantenere la concentrazione quando si sale sul tappeto elastico. Se si calpesta accidentalmente il bordo o il telaio del tappeto elastico, potrebbe ribaltarsi e causare lesioni.

VOLUME DI CONSEGNA

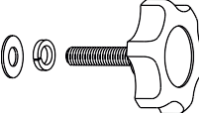
A Tappeto elastico			
A1 Telaio			
A2 Fascia elastica			
A3 Superficie di salto			
B1 Base d'appoggio		F Traversa	
4x		1x	
B2 Base d'appoggio		G Vite corta	
2x		2x	
C Corrimano		H Bullone lungo con dado e rondella	
1x		1x	
D Braccio prensile		I Vite grande	
1x		1x	
E Corrimano		J Perno di sicurezza a forma di D	
1x		1x	

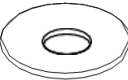
K		N	
Vite a brugola e rondella		Chiave a brugola	
4x		1x	
L		O	
Vite con testa a bottone con rondella e rondella elastica		Manicotto	
1x		x1	
M		P	
Vite telescopica		Vite di regolazione in plastica	
6x		6x	

Accessori



Copertura del telaio



Supporto per tablet



Portabottiglie



Dispositivo per il conteggio dei salti

ASSEMBLAGGIO

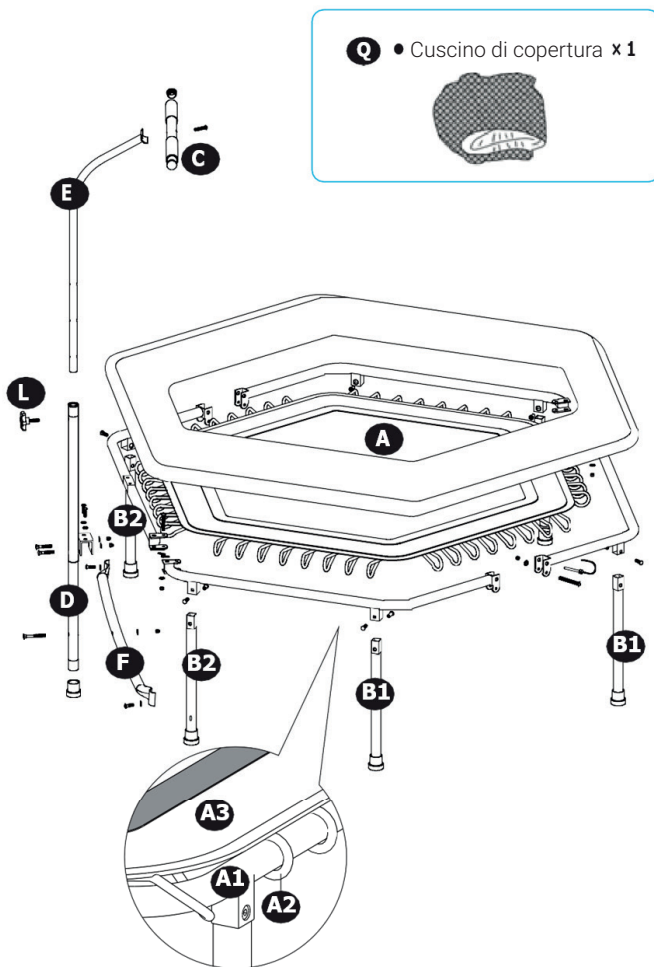

1

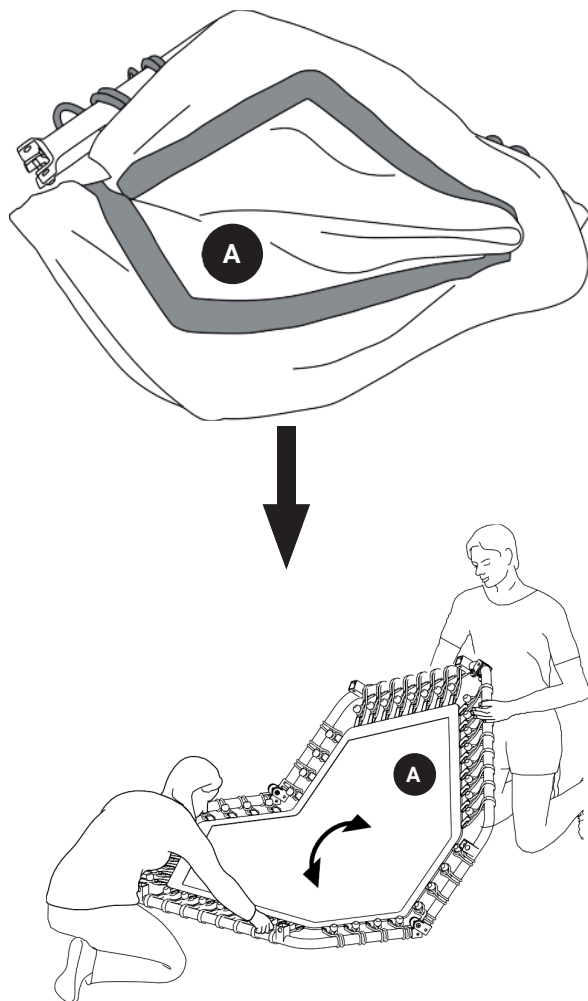

Posizionare il tappeto elastico A a terra e spingerlo verso il basso in posizione piatta. Spingere completamente il perno di sicurezza a forma di D J nella linguetta a un'estremità del tappeto elastico A.

Nota: assicurarsi che il perno di sicurezza sia completamente inserito nella linguetta del tappeto elastico A.

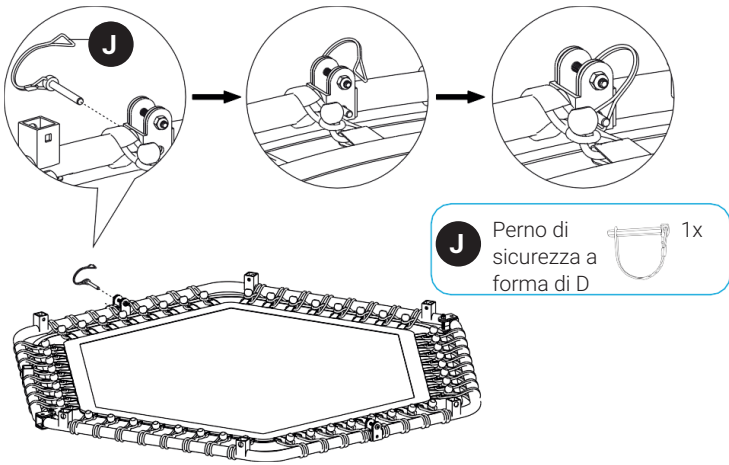

2

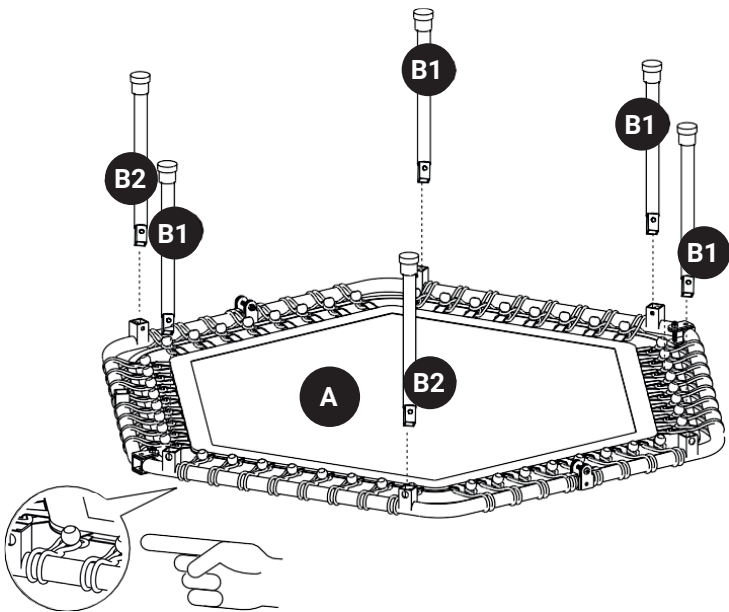

Montaggio della base d'appoggio

I piedi d'appoggio B2 vengono fissati alle due estremità del tubo con gli spianamenti sul tappeto elastico A usando le viti telescopiche M. Le traverse e le aste di fissaggio vengono installate in seguito. Installare gli altri 4 piedi d'appoggio (B1) allo stesso modo in direzione opposta.

Girare il tappeto elastico una volta che tutte le viti sono state strette.

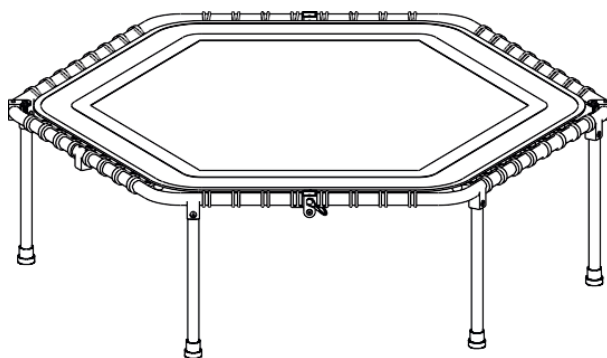
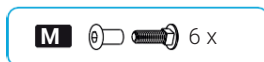
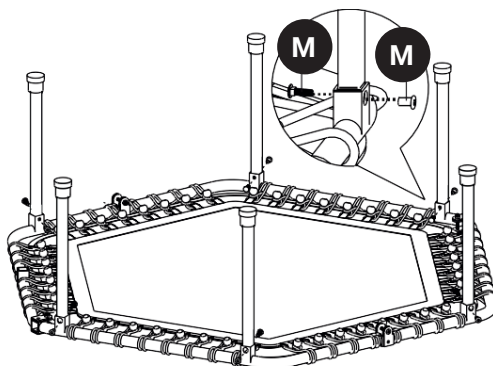

3

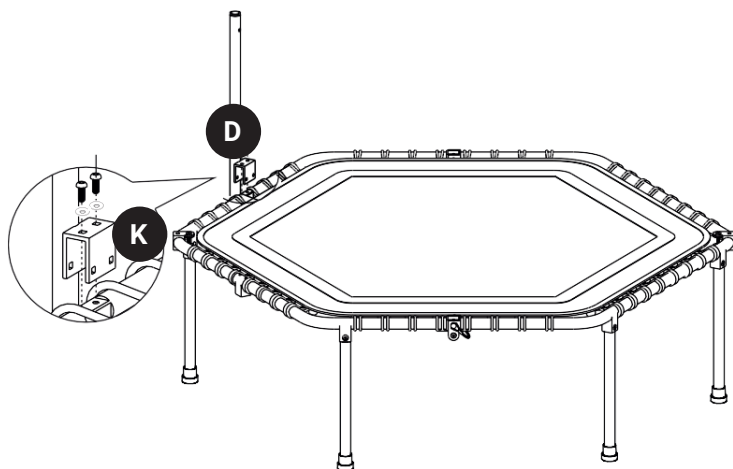

Installare il corrimano D sul tappeto elastico A con le viti G e K.

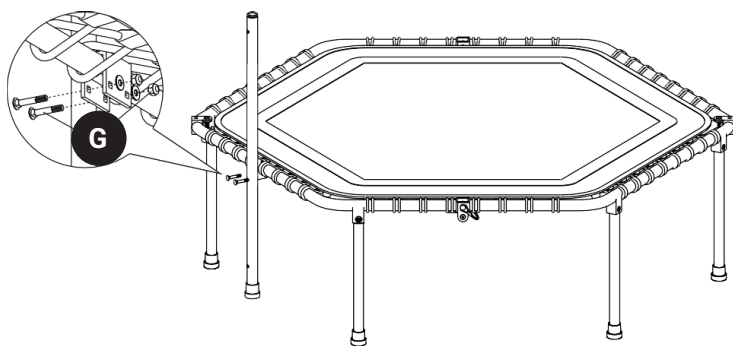

G  2x

K  2x

4

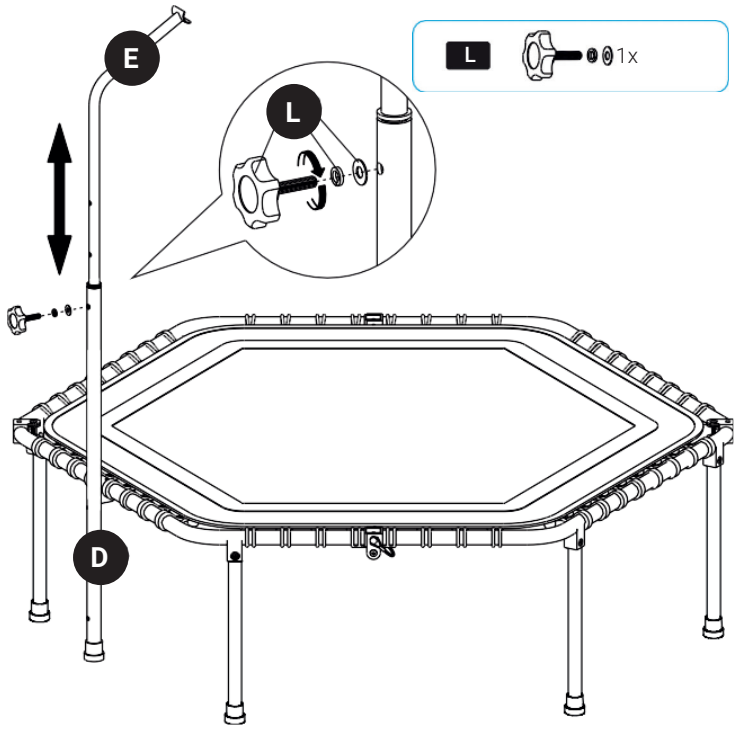

Fissare l'asta di fissaggio E e il corrimano D con la vite a bottone L.

5

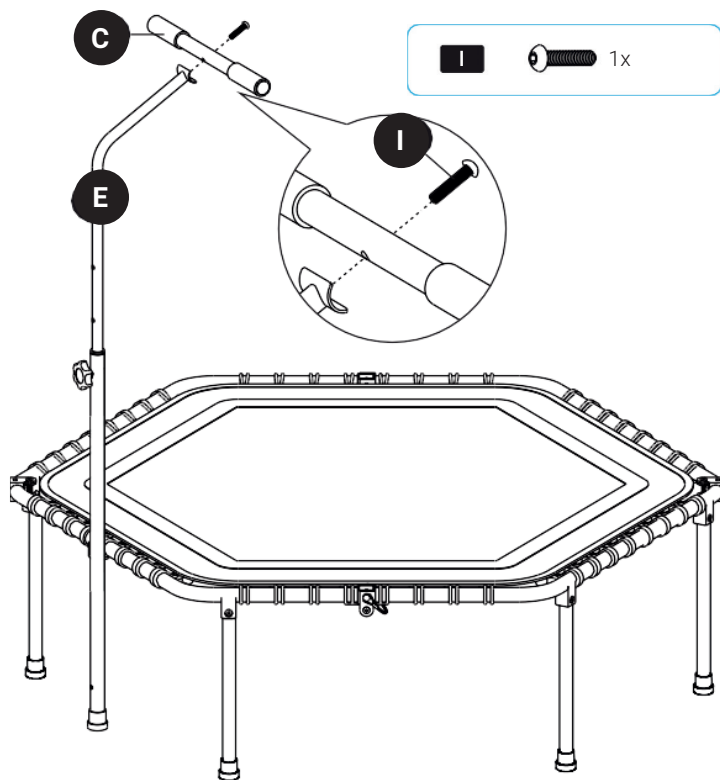

Fissare il corrimano C all'asta di fissaggio E con la vite I.

6

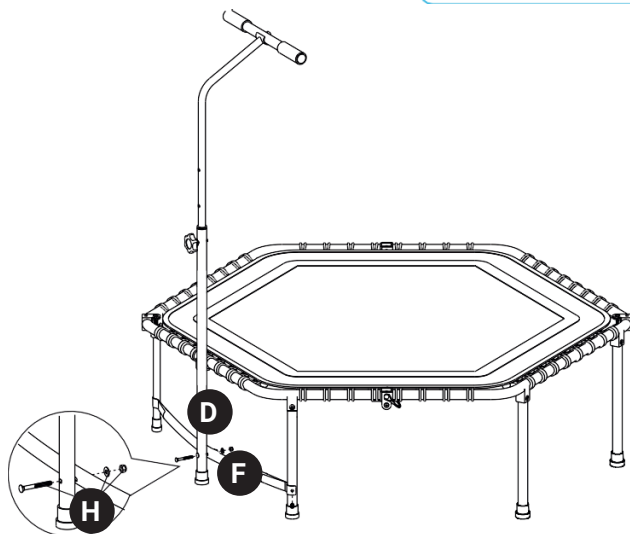
 H 2x

Fissare prima la traversa F e il corrimano D con la vite lunga H. Poi fissare le estremità della traversa F con due piedi d'appoggio B2 e la vite K.

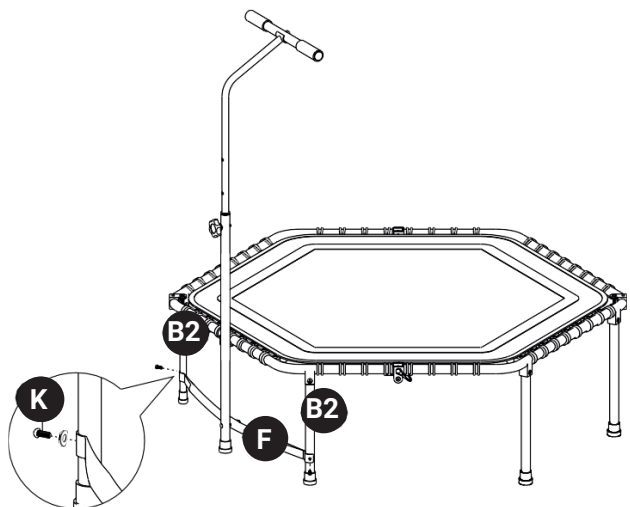

7

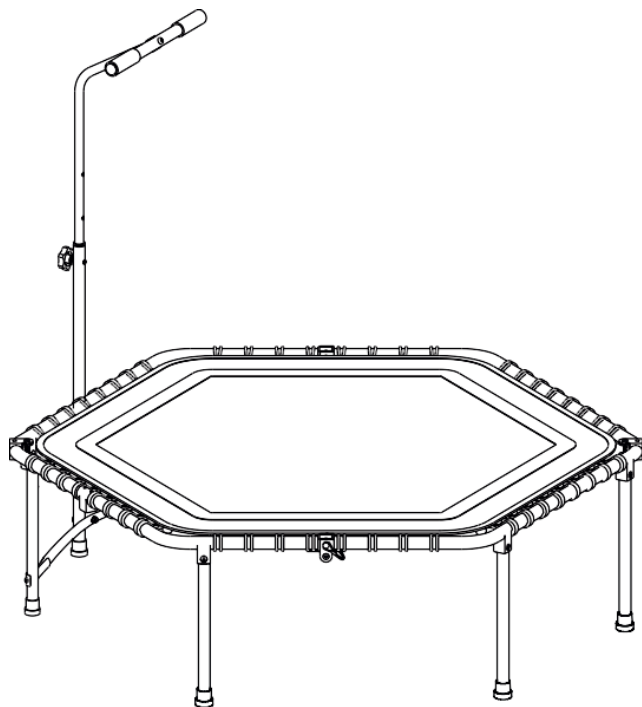

Congratulazioni. Tutti i passaggi dell'installazione sono completati. Ora controllare di nuovo che tutte le viti siano state serrate.

Mettersi sul tappeto elastico, in modo che i 6 piedi d'appoggio siano a contatto con il suolo.



Avvertimento: pericolo di lesioni a persone

La barra di sicurezza deve essere fissata nel telaio prima di usare il tappeto elastico.

PRODUTTORE E IMPORTATORE (UK)

Produttore:

Chal-Tec GmbH, Wallstraße 16, 10179 Berlino, Germania.

Importatore per la Gran Bretagna:

Berlin Brands Group UK Ltd

PO Box 1145

Oxford, OX1 9UW

United Kingdom

