

VINSIDER 89T

Weinkühlschrank
Wine Cooler
Vinoteca
Cave à vin
Frigorifero per vino

10040720



COOKINGCO
OOKINGCOO
KINGCOOKIN
INGCOOKING
COOKINGCO
OOKINGCOO
KINGCOOKIN
INGCOOKING

KLARSTEIN

www.klarstein.com

Sehr geehrter Kunde,

wir gratulieren Ihnen zum Erwerb Ihres Gerätes. Lesen Sie die folgenden Hinweise sorgfältig durch und befolgen Sie diese, um möglichen Schäden vorzubeugen. Für Schäden, die durch Missachtung der Hinweise und unsachgemäßen Gebrauch entstehen, übernehmen wir keine Haftung. Scannen Sie den folgenden QR-Code, um Zugriff auf die aktuellste Bedienungsanleitung und weitere Informationen rund um das Produkt zu erhalten.



INHALTSVERZEICHNIS

Sicherheitshinweise 4
Installation 7
Geräteübersicht 12
Verwendung des Geräts 14
Befüllen des Geräts 16
Reinigung und Wartung 18
Fehlerbehebung 19
Produktdatenblatt 20
Spezielle Entsorgungshinweise für Verbraucher in Deutschland 22
Hinweise zur Entsorgung 24
Hersteller & Importeur (UK) 24

English 25
Français 43
Español 69
Italiano 83

TECHNISCHE DATEN

Artikelnummer	10040720
Stromversorgung	220-240 V ~ 50/60 Hz
Kapazität	89 Flaschen
Maße (B*T*H) (mm)	595 x 557 x 1788
Gewicht	106kg
Klimaklasse Geeignete Umgebungstemperatur	N/ST 16-38 °C
Art der Aufstellung	Einbaugerät

SICHERHEITSHINWEISE

- Dieses Gerät ist nicht dafür bestimmt, durch Personen (einschließlich Kinder) mit eingeschränkten physischen, sensorischen oder geistigen Fähigkeiten oder mangels Erfahrung und mangels Wissen benutzt zu werden, es sei denn, sie werden durch eine für ihre Sicherheit zuständige Person beaufsichtigt oder erhielten von ihr Anweisungen, wie das Gerät zu benutzen ist.
- Beaufsichtigen Sie Kinder, um sicherzustellen, dass sie nicht mit dem Gerät spielen.
- Kinder ab 8 Jahren, psychisch, sensorisch und körperlich eingeschränkte Menschen dürfen das Gerät nur benutzen, wenn sie vorher von einer für sie verantwortlichen Aufsichtsperson ausführlich mit den Funktionen und den Sicherheitsvorkehrungen vertraut gemacht wurden und die damit verbundenen Risiken verstehen. Kinder dürfen nicht mit dem Gerät spielen. Reinigungs- und Wartungsarbeiten dürfen von Kindern nicht ohne Aufsicht durchgeführt werden.
- Wenn das Netzkabel beschädigt ist, muss es durch den Hersteller, seinen Kundendienst oder ähnlich qualifizierte Personen ersetzt werden, um eine Gefährdung zu vermeiden.
- Um eine Gefährdung durch Instabilität des Geräts zu vermeiden, muss es gemäß den Anweisungen befestigt werden.
- Achten Sie beim Aufstellen des Geräts darauf, dass das Netzkabel nicht eingeklemmt oder beschädigt wird.
- Achten Sie darauf, dass sich keine Mehrfachsteckdosen oder Netzteile auf der Rückseite des Geräts befinden.
- Achten Sie darauf, dass die Lüftungsöffnungen im Gehäuse des Geräts oder im Einbauschrank nicht blockiert werden.
- Verwenden Sie keine mechanischen Vorrichtungen oder andere Mittel, um den Abtauvorgang zu beschleunigen, außer sie werden vom Hersteller ausdrücklich empfohlen.
- Der Kältemittelkreislauf darf nicht beschädigt werden.
- Verwenden Sie in den Getränkeköhlgefächern des Geräts keine elektrischen Geräte, es sei denn, sie werden vom Hersteller ausdrücklich empfohlen.
- Bewahren Sie im Gerät keine explosiven Stoffe auf, wie beispielsweise Spraydosen mit brennbarem Treibmittel.
- Dieses Gerät ist für den Einsatz im Haushalt und in ähnlichen Umgebungen vorgesehen. Dazu zählen:
 - Personalküchen in Geschäften, Büros und anderen Arbeitsumgebungen
 - Bauernhöfe, Hotels, Motels und anderen Wohneinrichtungen
 - Pensionen, die Frühstück anbieten (Bed & Breakfasts)
 - Catering und ähnliche Anwendungen außerhalb des Einzelhandels
- Kinder im Alter von 3 bis 8 Jahren dürfen Kühlgeräte mit Lebensmitteln befüllen und Lebensmittel entnehmen.

Um eine Kontamination von Getränken zu vermeiden, beachten Sie bitte die folgenden Anweisungen:

- Ein längeres Öffnen der Tür kann zu einem deutlichen Temperaturanstieg in den Fächern des Gerätes führen.
- Reinigen Sie regelmäßig Oberflächen, die mit Getränken in Berührung kommen können. Reinigen Sie regelmäßig den Wasserablauf.
- Wenn Sie das Kühlgerät längere Zeit nicht benutzen, schalten Sie es aus, lassen Sie es abtauen, reinigen Sie es und trocknen Sie es ab. Lassen Sie die Tür offen, um Schimmelbildung im Gerät zu vermeiden.

Hinweis: Dieses Gerät enthält das Kältemittel Isobutan (R600a), ein Naturgas mit hoher Umweltverträglichkeit, aber brennbar. Obwohl es brennbar ist, schädigt es nicht die Ozonschicht und verstärkt nicht den Treibhauseffekt. Die Verwendung dieses Kältemittels führt zu einer etwas höheren Geräuschentwicklung des Gerätes. Zusätzlich zum Kompressorgeräusch können Sie den Fluss des Kältemittels hören. Dies ist unvermeidlich und hat keine negative Wirkung auf die Leistung des Gerätes. Seien Sie während des Transports vorsichtig, so dass der Kältemittelkreislauf nicht beschädigt wird. Kältemittellecks können die Augen reizen.



WARNUNG

Achten Sie bei Gebrauch, Wartung und Entsorgung des Gerätes auf das linke Symbol, das sich auf der Rückseite oder am Kompressor des Gerätes befindet. Dieses Symbol warnt vor möglichen Bränden. In den Kältemittelleitungen und im Kompressor befinden sich brennbare Stoffe. Halten Sie das Gerät bei Gebrauch, Wartung und Entsorgung von Feuerquellen fern.

Besondere Hinweise zum korrekten Gebrauch

- Dieses Gerät ist ausschließlich für die Lagerung von Wein bestimmt.
- Dieses Gerät ist nicht zum Einfrieren von Lebensmitteln geeignet.
- Die Regale wurden vorab so eingesetzt, dass sie die effizienteste Energienutzung ermöglichen.

Besondere Hinweise zu den Regalen

- Die Regale wurden vorab so eingesetzt, dass sie die effizienteste Energienutzung ermöglichen.
- Verwenden Sie nur die vom Hersteller bereitgestellten Regale.
- Blockieren Sie niemals die Löcher in den Regalen oder verwenden Sie andere vom Hersteller nicht zugelassene Regaltypen, die eine schlechte Kühlung verursachen oder den Energieverbrauch erhöhen können.
- Wir empfehlen Ihnen die Regale wie dargestellt einzusetzen, damit die Energie möglichst effizient genutzt wird.

Hinweise zur Umgebungstemperatur

Installieren Sie dieses Gerät an einem Ort, an dem die Umgebungstemperatur der auf dem Typenschild des Geräts angegebenen Klimaklasse entspricht.

SN	Niedrig	Dieses Kühlgerät ist für den Einsatz bei Umgebungstemperaturen von 10-32 °C vorgesehen.
N	Gemäßigt	Dieses Kühlgerät ist für den Einsatz bei Umgebungstemperaturen von 16-32 °C vorgesehen.
ST	Subtropisch	Dieses Kühlgerät ist für den Einsatz bei Umgebungstemperaturen von 16-38 °C vorgesehen.
T	Tropisch	Dieses Kühlgerät ist für den Einsatz bei Umgebungstemperaturen von 16-43 °C vorgesehen.

Die Umgebungstemperatur beeinflusst die Innentemperatur des Weinkühlschranks. Für einen optimalen Betrieb des Weinkühlschranks empfehlen wir eine Umgebungstemperatur von 16 °C bis 32 °C.

INSTALLATION

Vor dem ersten Betrieb

Lassen Sie das Gerät vor dem ersten Betrieb 24 Stunden lang stehen, damit sich das Kühlmittel verteilen kann. Lassen Sie die Tür in dieser Zeit offen, damit sich produktionsbedingter Geruch verflüchtigen kann.

Hinweis: Alle Modelle ohne Frontbelüftung bzw. Belüftungsschlitze an der Front sind keine Einbaugeräte und müssen frei stehen.

Standort

Der Ort, an dem Sie das Gerät aufstellen, sollte:

- belastbar und gut durchlüftet sein.
- fern von direkter Sonneneinstrahlung und Wärmequellen sein.
- nicht zu feucht sein, wie z. B. Bäder oder Waschräume.
- einen ebenen Boden haben.
- über einen standardisierten Elektroanschluss verfügen.
- über ein Steckdose mit Überspannungsschutz verfügen.
- fern von Mikrowellen sein, da deren Interferenzen einen negativen Einfluss auf das Gerät haben könnten.

Ferner sollte die Umgebungstemperatur im Raum weder sehr kalt noch sehr warm sein. Kälte und Wärme können sich möglicherweise negativ auf die Funktion auswirken, so dass die gewünschte Innentemperatur nicht erreicht wird.

Aufstellung

- Entfernen Sie das komplette Verpackungsmaterial aus und um den Kühlschrank.
- Stellen Sie den Kühlschrank so auf, dass der Stecker jederzeit zugänglich ist. Lösen Sie das Netzkabel und stellen Sie das Gerät an seinen finalen Standort. Stellen Sie ihn so auf, dass der Kompressor frei ist und keinen Kontakt zu anderen Gegenständen oder Wänden hat.
- Gleichen Sie kleine Bodenunebenheiten aus, bevor Sie das Gerät befüllen. Benutzen Sie dazu die einstellbaren Füße. Drehen sie die hinteren Füße dafür komplett herein und gleichen Sie die Schräglage mit den vorderen beiden Füßen aus.

Aufstellung

Untenstehend finden Sie die Einbaupläne, die es zu beachten gilt, um die Geräte bestmöglich zu installieren.

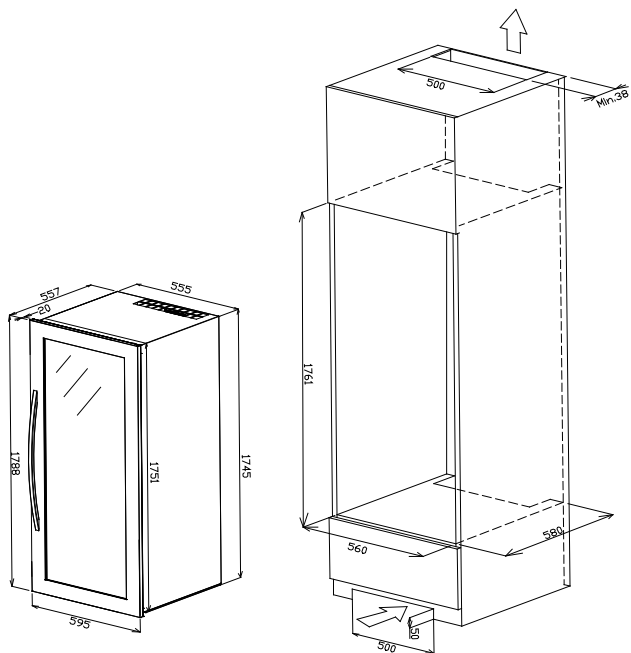

Nach der Positionierung des Geräts muss der Küchenschrank unbedingt wie unten gezeigt mit Schrauben befestigt werden.

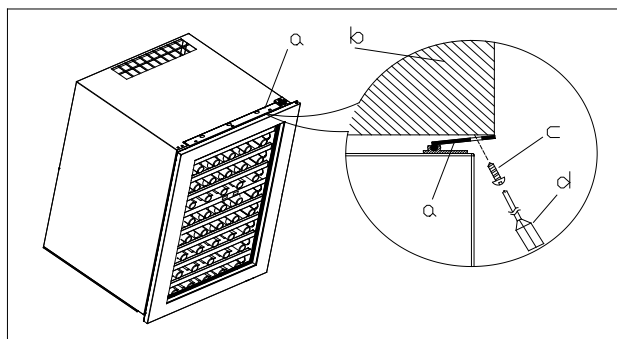

Einbau der Regale

1. Öffnen Sie die Tür vollständig.
2. Richten Sie die Noppen des Einlegebodens mit den Schienen-Kerben auf der rechten und linken Seite aus.
3. Schieben Sie den Einlegeboden nach unten und dann ganz nach innen, bis der Einlegeboden vollständig im Inneren des Geräts liegt und Sie die Tür schließen können.
4. Der Einlegeboden sollte reibungslos hin und her gleiten. Wenn dies nicht der Fall ist, müssen Sie es möglicherweise herausnehmen und von vorne beginnen.

Entfernen der Regale

1. Öffnen Sie die Tür vollständig.
2. Entfernen Sie den gesamten Inhalt des Regals, falls vorhanden.
3. Richten Sie die Kerben des Regals an den Schienenpfosten aus (siehe unten). Dazu müssen Sie sich an beiden Schienen festhalten, während Sie das Regal bewegen, um die Pfosten mit den Kerben auf beiden Seiten des Regals auszurichten.
4. Heben Sie das Regal gleichmäßig an und ziehen Sie es dann heraus.

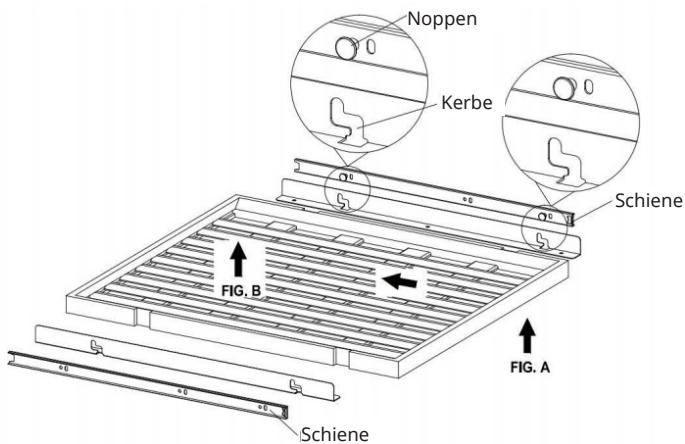

Wechsel der Türöffnungsseite

1. Kippen Sie den Weinkühlschrank um 45 Grad nach oben und schrauben Sie das untere rechte Scharnier mit einem Schraubendreher ab. (Abb. 1)
2. Legen Sie den Weinkühlschrank flach hin, halten Sie die Tür fest und schrauben Sie das Scharnier an der rechten Tür mit einem Schraubendreher ab. Nehmen Sie es dann heraus, legen Sie es vorsichtig ab und drehen Sie die Tür um 180 Grad. (Abb. 2, Abb. 3, Abb. 4)
3. Entfernen Sie den Begrenzungsbalken B, lösen Sie die Schraube am Anschlag A mit einem Schraubenzieher, nehmen Sie den Anschlag A heraus, schieben Sie ihn nach rechts zu den anderen entsprechenden Schraubenlöchern am Gehäuse, ziehen Sie die Schraube an, setzen Sie den oberen Anschlag B ein, und setzen Sie dann die Tür mit der Schraube ein und justieren Sie sie. (Abb. 5, Abb. 6, Abb. 7.)

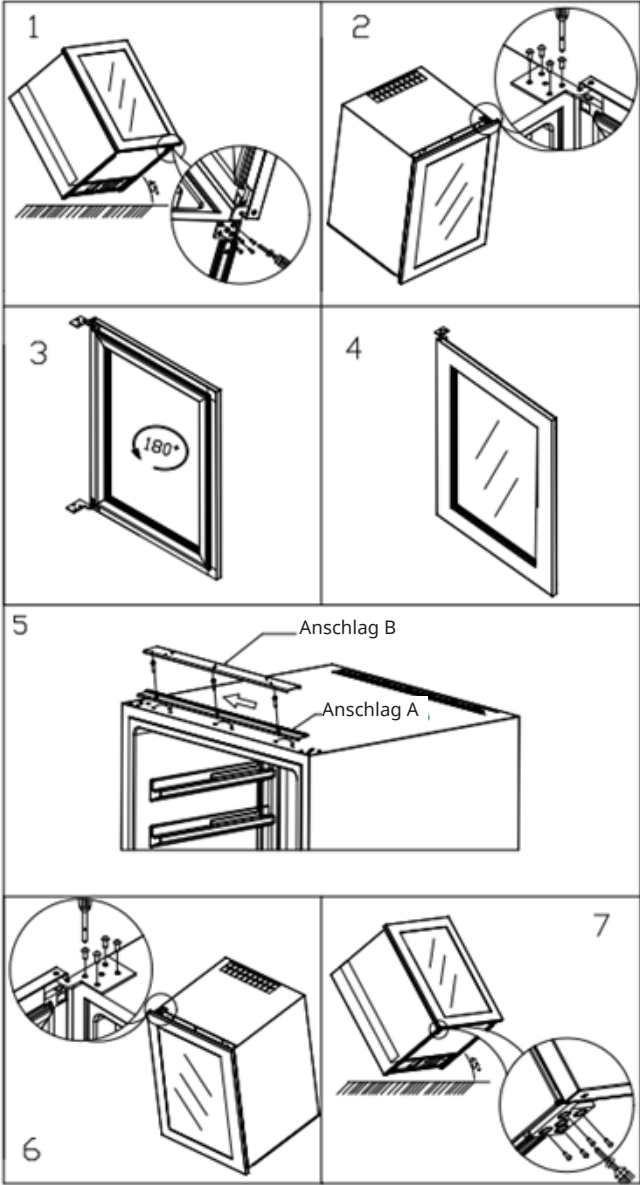

GERÄTEÜBERSICHT

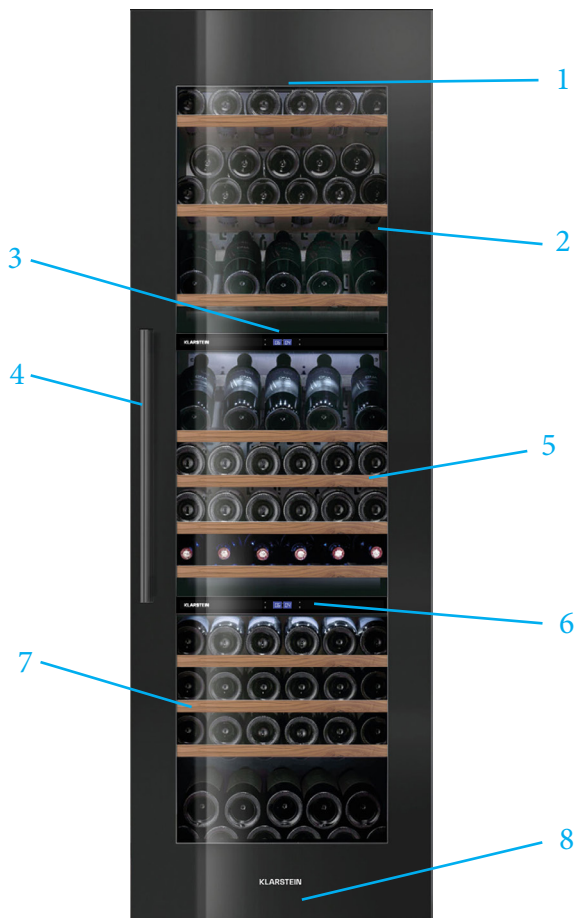

- | | | | |
|---|-----------------|---|-------------------|
| 1 | Licht (LED) | 5 | Mittlere Zone |
| 2 | Obere Zone | 6 | Bedienfeld unten |
| 3 | Bedienfeld oben | 7 | Untere Zone |
| 4 | Griff | 8 | Verstellbare FüÙe |

Bedienfeld oben



- 1 Ein/Aus-Taste
- 2 Licht-Taste
- 3 Kompressor-Betriebsanzeige
- 4 Digitale Temperaturanzeige der oberen Zone
- 5 Digitale Temperaturanzeige der mittleren Zone
- 6 Einstellknopf der oberen Zone
- 7 Einstellknopf der mittleren Zone

Bedienfeld unten

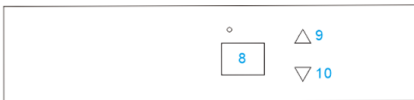

- 8 Digitale Temperaturanzeige der unteren Zone
- 9 Einstellknopf Temperatur um 1 °C erhöhen der unteren Zone
- 10 Einstellknopf Temperatur um 1 °C senken der unteren Zone

VERWENDUNG DES GERÄTS

Inbetriebnahme

Nach ordnungsgemäßer Installation des Geräts empfehlen wir eine Reinigung des Innenraums mit etwas lauwarmem Seifenwasser (Spülmittel). Verwenden Sie keine Scheuermittel oder Scheuerpulver, die die Oberfläche beschädigen könnten.

- Ihr Weinklimaschrank ist ideal geeignet für die Lagerung von 0,75-Liter-Flaschen (wie z. B. Bordeaux-Weinflaschen). Es können auch größere Flaschen darin Platz finden, stellen Sie jedoch sicher, dass diese das ordnungsgemäße Schließen der Tür nicht behindern.
- Stellen Sie vor dem Schließen der Tür sicher, dass sich diese richtig schließen lässt, ohne eine Flasche zu berühren.
- Wenn Sie mehrere Flaschen auf einmal hinein geben, dauert es länger, bis das Gerät die gewünschte Temperatur erreicht.
- Um eine Beschädigung der Türdichtung zu vermeiden, stellen Sie sicher, dass die Tür vollständig geöffnet ist, wenn Sie die Regale herausziehen. Einschalten des Gerätes

Drücken Sie 3 Sekunden lang die Ein/Aus-Taste 1
Für das Ausschalten ebenso vorgehen.

Temperaturregelung

Halten Sie die Temperatureinstelltaste drei Sekunden lang gedrückt, um die aktuelle Temperatur anzuzeigen, und drücken Sie eine beliebige Taste, um zur Anzeige der eingestellten Temperatur zurückzukehren.

Die Innentemperatur wird durch den elektronischen Thermostat geregelt, der durch die Tasten im Gerät gesteuert wird.

Bei jedem Drücken der Taste „obere Zone“ oder „untere Zone“ wird die gewählte Zone um ein Grad erhöht. Um eine niedrigere Temperatur als die angezeigte zu erhalten, können Sie die Temperatur gradweise einstellen.

Nach Auswahl der Temperatur blinkt das Display 5 Sekunden lang und zeigt die Solltemperatur an.

Lichtregelung

Zum Ein- oder Ausschalten der Innenbeleuchtung drücken Sie die Taste 2. Die Beleuchtung (LED) ist für die Lagerung von Wein geeignet. Um den Energieverbrauch zu reduzieren, schaltet sich die LED-Beleuchtung automatisch nach 10 Minuten aus. Allerdings ist es ratsam, die Beleuchtung bei normalem Gebrauch oder nach jedem Gebrauch auszuschalten. Wenn Sie die Beleuchtung jedoch eingeschaltet lassen wollen, gehen Sie folgendermaßen vor: Halten Sie die Taste 2 mindestens 5 Sekunden lang gedrückt; auf dem Display erscheint „LP“. Nach wenigen Sekunden kehrt das Display wieder zur

Temperaturanzeige zurück, und die Beleuchtung bleibt dauerhaft eingeschaltet. Damit sich die Beleuchtung wieder automatisch nach 10 Minuten ausschaltet, halten Sie die Taste 2 mindestens 5 Sekunden lang gedrückt; auf dem Display erscheint „LF“. Nach wenigen Sekunden kehrt das Display wieder zur Temperaturanzeige zurück, und die Beleuchtung schaltet sich automatisch aus.

Temperatur-Speicherfunktion

Im Falle einer Stromunterbrechung speichert der Weinschrank die vorherigen Temperatureinstellungen. Wenn die Stromversorgung wiederhergestellt ist, kehrt die Temperatur des Weinschranks auf die gleiche Temperatur zurück, die vor dem Ausschalten eingestellt war.

Temperatur-Alarm

Wenn die Innentemperatur im Schrank höher als 23 °C ist, wird im Anzeigefeld "HI" angezeigt und der Alarm ertönt nach einer Stunde kontinuierlich, um zu warnen, dass die Innentemperatur zu hoch ist.

Wenn die Innentemperatur unter 0 °C liegt, wird im Anzeigefeld "LO" angezeigt, der Alarm ertönt und die Störungsanzeige leuchtet gleichzeitig auf.

Hinweise

- Die Standardtemperatur beträgt 6 °C in der oberen Zone und 12 °C in der unteren Zone.
- Der Temperaturbereich dieses Weinklimaschranks liegt zwischen 5 °C und 10 °C in der oberen Zone und zwischen 10 °C und 18 °C in der unteren Zone.
- Um eine übermäßige Kondensation zu vermeiden, senken Sie die Temperatur nicht unter 7 °C, wenn die Umgebungstemperatur über 28 °C liegt.

BEFÜLLEN DES GERÄTS

- Das Gerät eignet sich ideal zum Lagern von Weinflaschen, welche der Größe und der Form von 0,75 Liter Bordeaux entsprechen. Es besteht die Möglichkeit, größere Weinflaschen zu lagern. Es muss jedoch darauf geachtet werden, dass die Gerätetür richtig geschlossen werden kann.
- Stellen Sie vor dem Schließen der Tür immer sicher, dass diese nicht durch eine Weinflasche blockiert wird.
- Wenn Sie mehrere Weinflaschen gleichzeitig in das Gerät legen, dauert es länger, bis die einzelnen Weinflaschen gekühlt werden.
- Die Anzahl der Flaschen, welche in das Gerät eingelegt werden können, variiert abhängig von der Größe und der Form der Weinflaschen.
- Die maximale Lageranzahl der Weinflaschen orientiert sich an Standard-0,75-Liter-Bordeaux-Weinflaschen.

Lagerungsempfehlungen

Weinart	Temperatur Celsius	Temperatur Fahrenheit
Rotwein	15 – 18 °C	58 – 65 °F
Weißwein	9 – 14 °C	48 – 57 °F
Sekt/ Champagner	4 – 8 °C	39 – 47 °F

- Das Wichtigste bei der Lagerung von Wein ist, dass die Lagerungstemperatur kontinuierlich stabil bleibt.
- Vibrationen, Temperaturschwankungen, Lichteinstrahlung und Feuchtigkeit sind Faktoren, die dazu führen können, dass Wein kippt. Bei richtiger Lagerung bleibt nicht nur die Qualität des Weins erhalten, sondern dessen Aroma, Geschmack und Komplexität verbessern sich zusätzlich beim Reifeprozess.
- Wein, welcher bei höherer Temperatur gelagert wird, reift schneller. Weine, welche bei mehr als 18 °C gelagert werden, verlieren an Geschmack und Aroma.
- Wenn Wein bei zu niedriger Temperatur gelagert wird, kann dies zur Entwicklung von gesundheitsschädigenden Rückständen führen. Eine Luftfeuchtigkeit von 60 % - 70 % ist ideal, um Korken am Schrumpfen zu hindern.
- Nachdem eine Weinflasche geöffnet wurde, kommt der Wein mit Luft in Kontakt. Es wird daher empfohlen, den restlichen Wein aufrecht in der Flasche zu lagern, um die Oberfläche, welche mit Luft in Berührung kommt, zu minimieren.
- Sobald eine Weinflasche geöffnet wurde, können Weißweine noch 2 Tage und Rotweine noch 3 Tage lang getrunken werden, insofern die Flasche verschlossen wurde. Stellen Sie sicher, dass die Weinflasche wieder dicht verschlossen wurde.
- Spezielle Stopfen, welche Wein und Champagner frisch halten, können in den meisten Weinläden käuflich erworben werden.

Befüllen für maximale Kapazität

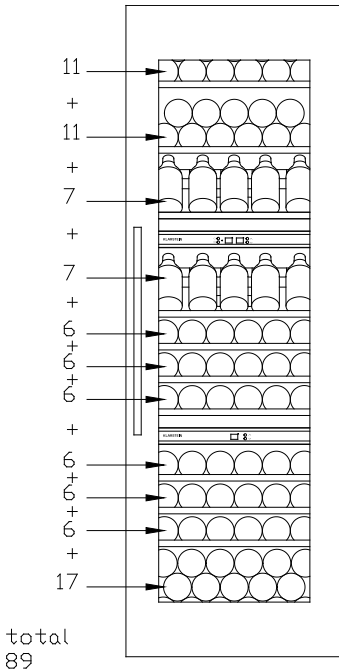

Normale Regale

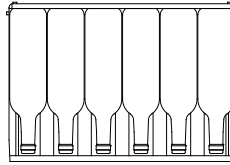

Auslage-Regale

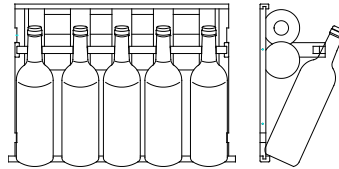

- Das maximale Füllvermögen basiert auf Bordeaux-Flaschen mit 0,75-Liter-Standard.
- 89 Flaschen sind die maximale Füllkapazität. Es wird empfohlen, das obige Diagramm für den täglichen Gebrauch zu verwenden.
- Zur besseren Konservierung und Vermeidung von Lebensmittelverschwendung
- Um den Wein nicht zu verderben, ist es wichtig, dass die Temperatur im Weinkühlschrank stabil bleibt.
- Vermeiden Sie es, die Tür häufig zu öffnen und die Innenschlitze zu blockieren.
- Um Schimmelbildung zu vermeiden, vermeiden Sie bitte zu viel Feuchtigkeit im Weinkühlschrank.

REINIGUNG UND WARTUNG

Abtauen

Die Abtauerung Ihres Weinschranks erfolgt vollautomatisch. Sie müssen nichts tun.

Während des Betriebs kann es vorkommen, dass sich an der hinteren Innenwand des Schrankes Kondensationstropfen bilden. Sie werden während der automatischen Abtauerung beseitigt.

Reinigung

Vor der Reinigung des Geräts den Netzstecker ziehen.

Verwenden Sie niemals Scheuermittel oder -schwämmchen für die Reinigung der Innen- und Außenseite des Geräts.

- Entfernen Sie alle Zubehöerteile (Regale ...). Waschen Sie sie in lauwarmem Wasser mit etwas mildem Reinigungsmittel ohne Duftstoffe (zum Beispiel Geschirrspülmittel), spülen Sie sie möglichst kalkarmem Wasser gut ab und lassen Sie sie gründlich trocknen.
- Waschen Sie die Innenwände auf dieselbe Art und Weise; pflegen Sie insbesondere die Regalstützen.
- Reinigen Sie die Türdichtung und auch den darunter liegenden Bereich.
- Stecken Sie das Gerät wieder ein.

Von Zeit zu Zeit sollten Sie den Kondensator an der Rückseite des Geräts abstauben; eine Staubansammlung könnte die Effizienz der Einheit beeinträchtigen.

Bei längerer Abwesenheit entleeren und reinigen Sie das Gerät; halten Sie die Tür für die Dauer des Nichtgebrauchs offen.

Auswechseln der Beleuchtungslampe

Dieses Gerät ist mit Leuchtdioden (LED) ausgestattet. Diese Art von Diode kann vom Verbraucher nicht gewechselt werden. Die Lebensdauer dieser LED ist ausreichend, so dass kein Austausch erforderlich ist.

Wenn jedoch trotz der Sorgfalt bei der Herstellung des Klimaschranks die LEDs defekt sein sollten, wenden Sie sich bitte an unseren Kundendienst.

FEHLERBEHEBUNG

Viele einfache Probleme bei Ihrem Weinklimaschrank können Sie selbst beheben, ohne sofort den Kundendienst anrufen zu müssen. Probieren Sie die folgenden Vorschläge aus.

Problem	Mögliche Ursachen
Das Gerät funktioniert nicht	<ul style="list-style-type: none"> - Überprüfen Sie die Stromzufuhr - Überprüfen Sie den Schutzschalter - Eine Sicherung ist durchgebrannt.
Keine ausreichende Kühlung	<ul style="list-style-type: none"> - Überprüfen Sie die eingestellten Temperaturen - Die Umgebungstemperatur erfordert eine Neueinstellung der Temperaturen - Die Tür wird zu oft geöffnet - Die Tür ist nicht richtig geschlossen - Die Türdichtung ist nicht dicht - Es ist nicht genügend Platz rund um das Gerät
Keine Innenbeleuchtung	Kontaktieren Sie Ihren Kundendienst,
Keine Anzeige auf dem LED-Display	<ul style="list-style-type: none"> - Überprüfen Sie die horizontale Ausrichtung des Gerätes - Stellen Sie sicher, dass kein Papier oder Teil der Verpackung im Gerät eingeklemmt ist
Es ist eine deutliche Geräusentwicklung wahrnehmbar.	<ul style="list-style-type: none"> - Überprüfen Sie die horizontale Ausrichtung des Gerätes - Stellen Sie sicher, dass kein Papier oder Teil der Verpackung im Gerät eingeklemmt ist
Die Tür lässt sich nicht richtig schließen	<ul style="list-style-type: none"> - Überprüfen Sie die horizontale Ausrichtung des Gerätes - Die Dichtung ist in einem schlechten Zustand Die Stützfüße haben sich „bewegt“
Das Licht (LED) leuchtet nicht	<ul style="list-style-type: none"> - Das Bedienfeld ist defekt - Problem mit den Leiterplatten - Problem mit der Steckdose - Kontaktieren Sie Ihren Kundendienst
Fehler an der LED-Anzeige	<ul style="list-style-type: none"> - Schlechte Anzeigequalität - Temperatur wird nicht angezeigt - Kontaktieren Sie Ihren Kundendienst
Die Lüfter funktionieren nicht	Das Bedienfeld muss von Ihrem Kundendienst ausgetauscht werden.

PRODUKTDATENBLATT

Angaben nach Verordnung (EU) Nr. 2019/2016

Name oder Handelsmarke des Herstellers: Klarstein				
Adresse des Herstellers: Wallstraße 16, 10179 Berlin, Deutschland.				
Artikelnummer: 10040720				
Art des Kühlgeräts:				
Geräuscharmes Gerät:	nein	Bauart:	freistehend	
Weinlagerschrank:	ja	Anderes Kühlgerät:	nein	
Allgemeine Produktparameter:				
Parameter		Wert	Parameter	Wert
Abmessungen (mm)	Höhe	1788	Gesamtrauminhalt (in dm ³ oder l)	246
	Breite	595		
	Tiefe	557		
EEI		171	Energieeffizienzklasse	G
Luftschallemissionen (in dB(A) re 1 pW)		38	Luftschallemissionsklasse	C
Jährlicher Energieverbrauch (in kWh/a)		162	Klimaklasse:	gemäßigt, subtropisch
Mindest-Umgebungstemperatur (in °C), für die das Kühlgerät geeignet ist		16	Höchstumgebungs-temperatur (in °C), für die das Kühlgerät geeignet ist	38
Winterschaltung		nein		

Fachparameter:					
Fachtyp		Fachparameter und -werte			
		Rauminhalt des Fachs (in dm ³ oder l)	Empfohlene Temperatureinstellung für eine optimierte Lebensmittel-lagerung (in °C)	Gefrier-vermögen (in kg/24h)	Entfrostungsart (automatische Entfrostung = A, manuelle Entfrostung = M)
Speisekammerfach	nein	-	-	-	-
Weinlagerfach	ja	246	12	-	M
Kellerfach	nein	-	-	-	-
Lagerfach für frische Lebensmittel	nein	-	-	-	-
Kaltlagerfach	nein	-	-	-	-
Null-Sterne- oder Eisbereiterfach	nein	-	-	-	-
Ein-Stern-Fach	nein	-	-	-	-
Zwei-Sterne-Fach	nein	-	-	-	-
Drei-Sterne-Fach	nein	-	-	-	-
Vier-Sterne-Fach	nein	-	-	-	-
Zwei-Sterne-Abteil	nein	-	-	-	-
Fach mit variabler Temperatur	-	-	-	-	-
Lichtquellenparameter:					
Art der Lichtquelle			LED		
Energieeffizienzklasse			G		
Mindestlaufzeit der vom Hersteller angebotenen Garantie: 24 Monate					
Weitere Angaben:					
Weblink zur Website des Herstellers, auf der die Informationen gemäß Nummer 4 Buchstabe a des Anhangs der Verordnung (EU) 2019/2019 der Kommission zu finden sind: www.klarstein.de					

SPEZIELLE ENTSORGUNGSHINWEISE FÜR VERBRAUCHER IN DEUTSCHLAND

Entsorgen Sie Ihre Altgeräte fachgerecht. Dadurch wird gewährleistet, dass die Altgeräte umweltgerecht verwertet und negative Auswirkungen auf die Umwelt und menschliche Gesundheit vermieden werden. Bei der Entsorgung sind folgende Regeln zu beachten:

- Jeder Verbraucher ist gesetzlich verpflichtet, Elektro- und Elektronikaltgeräte (Altgeräte) sowie Batterien und Akkus getrennt vom Hausmüll zu entsorgen. Sie erkennen die entsprechenden Altgeräte durch folgendes Symbol der durchgestrichene Mülltonne (WEEE Symbol). 
- Sie haben Altbatterien und Altakkumulatoren, die nicht vom Altgerät umschlossen sind, sowie Lampen, die zerstörungsfrei aus dem Altgerät entnommen werden können, vor der Abgabe an einer Entsorgungsstelle vom Altgerät zerstörungsfrei zu trennen.
- Bestimmte Lampen und Leuchtmittel fallen ebenso unter das Elektro- und Elektronikgesetz und sind dementsprechend wie Altgeräte zu behandeln. Ausgenommen sind Glühlampen und Halogenlampen. Entsorgen Sie Glühlampen und Halogenlampen bitte über den Hausmüll, sofern Sie nicht das WEEE Symbol tragen.
- Jeder Verbraucher ist für das Löschen von personenbezogenen Daten auf dem Elektro- bzw. Elektronikgerät selbst verantwortlich.

Rücknahmepflicht der Vertreiber

Vertreiber mit einer Verkaufsfläche für Elektro- und Elektronikgeräte von mindestens 400 Quadratmetern sowie Vertreiber von Lebensmitteln mit einer Gesamtverkauffläche von mindestens 800 Quadratmetern, die mehrmals im Kalenderjahr oder dauerhaft Elektro- und Elektronikgeräte anbieten und auf dem Markt bereitstellen, sind verpflichtet,

1. bei der Abgabe eines neuen Elektro- oder Elektronikgerätes an einen Endnutzer ein Altgerät des Endnutzers der gleichen Geräteart, das im Wesentlichen die gleichen Funktionen wie das neue Gerät erfüllt, am Ort der Abgabe oder in unmittelbarer Nähe hierzu unentgeltlich zurückzunehmen und
2. auf Verlangen des Endnutzers Altgeräte, die in keiner äußeren Abmessung größer als 25 Zentimeter sind, im Einzelhandelsgeschäft oder in unmittelbarer Nähe hierzu unentgeltlich zurückzunehmen; die Rücknahme darf nicht an den Kauf eines Elektro- oder Elektronikgerätes geknüpft werden und ist auf drei Altgeräte pro Geräteart beschränkt.

- Bei einem Vertrieb unter Verwendung von Fernkommunikationsmittel ist die unentgeltliche Abholung am Ort der Abgabe auf Elektro- und Elektronikgeräte der Kategorien 1, 2 und 4 gemäß § 2 Abs. 1 ElektroG, nämlich „Wärmeüberträger“, „Bildschirmgeräte“ (Oberfläche von mehr als 100 cm²) oder „Großgeräte“ (letztere mit mindestens einer äußeren Abmessung über 50 Zentimeter) beschränkt. Für andere Elektro- und Elektronikgeräte (Kategorien 3, 5, 6) ist eine Rückgabemöglichkeit in zumutbarer Entfernung zum jeweiligen Endnutzer zu gewährleisten.
- Altgeräte dürfen kostenlos auf dem lokalen Wertstoffhof oder in folgenden Sammelstellen in Ihrer Nähe abgegeben werden: www.take-e-back.de
- Für Elektro- und Elektronikgeräte der Kategorien 1, 2 und 4 an bieten wir auch die Möglichkeit einer unentgeltlichen Abholung am Ort der Abgabe. Beim Kauf eines Neugeräts haben sie die Möglichkeit eine Altgerätabholung über die Webseite auszuwählen.
- Batterien können überall dort kostenfrei zurückgegeben werden, wo sie verkauft werden (z. B. Super-, Bau-, Drogeriemarkt). Auch Wertstoff- und Recyclinghöfe nehmen Batterien zurück. Sie können Batterien auch per Post an uns zurücksenden. Altbatterien in haushaltsüblichen Mengen können Sie direkt bei uns von Montag bis Freitag zwischen 07:30 und 15:30 Uhr unter der folgenden Adresse unentgeltlich zurückgeben:

Chal-Tec GmbH
Member of Berlin Brands Group
Handwerkerstr. 11
15366 Dahlwitz-Hoppegarten
Deutschland

- Wichtig zu beachten ist, dass Lithiumbatterien aus Sicherheitsgründen vor der Rückgabe gegen Kurzschluss gesichert werden müssen (z. B. durch Abkleben der Pole).
- Finden sich unter der durchgestrichenen Mülltonne auf der Batterie zusätzlich die Zeichen Cd, Hg oder Pb ist das ein Hinweis darauf, dass die Batterie gefährliche Schadstoffe enthält. (»Cd« steht für Cadmium, »Pb« für Blei und »Hg« für Quecksilber).

Hinweis zur Abfallvermeidung

Indem Sie die Lebensdauer Ihrer Altgeräte verlängern, tragen Sie dazu bei, Ressourcen effizient zu nutzen und zusätzlichen Müll zu vermeiden. Die Lebensdauer Ihrer Altgeräte können Sie verlängern indem Sie defekte Altgeräte reparieren lassen. Wenn sich Ihr Altgerät in gutem Zustand befindet, könnten Sie es spenden, verschenken oder verkaufen.

HINWEISE ZUR ENTSORGUNG



Wenn es in Ihrem Land eine gesetzliche Regelung zur Entsorgung von elektrischen und elektronischen Geräten gibt, weist dieses Symbol auf dem Produkt oder auf der Verpackung darauf hin, dass dieses Produkt nicht im Hausmüll entsorgt werden darf. Stattdessen muss es zu einer Sammelstelle für das Recycling von elektrischen und elektronischen Geräten gebracht werden. Durch regelkonforme Entsorgung schützen Sie die Umwelt und die Gesundheit Ihrer Mitmenschen vor negativen Konsequenzen. Informationen zum Recycling und zur Entsorgung dieses Produkts, erhalten Sie von Ihrer örtlichen Verwaltung oder Ihrem Hausmüllentsorgungsdienst.

HERSTELLER & IMPORTEUR (UK)

Hersteller:

Chal-Tec GmbH, Wallstraße 16, 10179 Berlin, Deutschland.

Importeur für Großbritannien:

Berlin Brands Group UK Limited
PO Box 42
272 Kensington High Street
London, W8 6ND
United Kingdom

Dear Customer,

Congratulations on purchasing this device. Please read the following instructions carefully and follow them to prevent possible damages. We assume no liability for damage caused by disregard of the instructions and improper use. Scan the QR code to get access to the latest user manual and more product information.

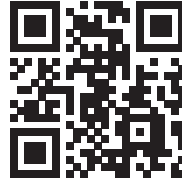

CONTENTS

Safety Instructions	26
Installation	29
Product Overview	33
Usage	34
Filling the Wine Cabinet	36
Cleaning and Care	38
Troubleshooting	39
Product Data Sheet	40
Disposal Considerations	42
Manufacturer & Importer (UK)	42

TECHNICAL DATA

Item number	10040720
Power supply	220-240 V ~ 50/60 Hz
Capacity	89 bottles
Dimensions (B*T*H) (mm)	595 x 557 x 1788
Weight	106 kg
Climate class	N/ST
Suitable ambient temperature	16-38 °C
Installation type	built-in

SAFETY INSTRUCTIONS

- This appliance is not intended for use by persons (including children) with reduced physical, sensory or mental capabilities, or lack of experience and knowledge, unless they have been given supervision or instruction concerning use of the appliance by a person responsible for their safety.
- Children should be supervised to ensure that they do not play with the appliance.
- This appliance can be used by children aged from 8 years and above and persons with reduced physical, sensory or mental capabilities or lack of experience and knowledge if they have been given supervision or instruction concerning use of the appliance in a safe way and understand the hazards involved. Children shall not play with the appliance. Cleaning and user maintenance shall not be made by children without supervision.
- If the supply cord is damaged, it must be replaced by the manufacturer, its service agent or similarly qualified persons in order to avoid a hazard.
- To avoid a hazard due to instability of the appliance, it must be fixed in accordance with the instructions.
- When positioning the appliance, ensure the supply cord is not trapped or damaged.
- Do not locate multiple portable socket-outlets or portable power supplies at the rear of the appliance.
- Keep ventilation openings, in the appliance enclosure or in the built-in structure, clear of obstruction.
- Do not use mechanical devices or other means to accelerate the defrosting process, other than those recommended by the manufacturer.
- Do not damage the refrigerant circuit.
- Do not use electrical appliances inside the drink storage compartments of the appliance, unless they are of the type recommended by the manufacturer.
- Do not store explosive substances such as aerosol cans with a flammable propellant in this appliance.
- This appliance is intended to be used in household and similar applications such as
 - staff kitchen areas in shops, offices and other working environments;
 - farm houses and by clients in hotels, motels and other residential type environments;
 - bed and breakfast type environments;
 - catering and similar non-retail applications.
- Children aged from 3 to 8 years are allowed to load and unload refrigerating appliances.

To avoid contamination of drinks, please respect the following instructions:

- Opening the door for long periods can cause a significant increase of the temperature in the compartments of the appliance.
- Clean regularly surfaces that can come in contact with drink and accessible drainage systems.
- If the refrigerating appliance is left empty for long periods, switch off, defrost, clean, dry, and leave the door open to prevent mould developing within the appliance.

Note: This unit contains the refrigerant Isobutane (R600a), a natural gas that has high environmental compatibility, but is flammable. Although it is flammable, it does not damage the ozone layer or increase the greenhouse effect. The use of this refrigerant results in a slightly higher noise level of the unit. In addition to the compressor noise, you can hear the flow of refrigerant. This is unavoidable and has no negative effect on the performance of the device. Be careful during transport to avoid damage to the refrigerant circuit. Refrigerant leaks can irritate the eyes.



WARNING

When using, during maintenance and when disposing of the appliance, pay attention to the left symbol located on the back or on the compressor of the appliance. This symbol warns you of possible fires. There are flammable substances in the refrigerant lines and in the compressor. Keep the appliance away from sources of fire during use, maintenance and disposal.

Special notes on correct use

- This device is intended exclusively for the storage of wine.
- This appliance is not suitable for freezing food.
- The racks were pre-set to allow the most efficient use of energy.

Special notes on the shelves

- The shelves have been pre-set to allow the most efficient use of energy.
- Only use the shelves provided by the manufacturer.
- Never block the holes in the shelves or use any other types of shelves that have not been approved by the manufacturer, which may cause poor cooling or increase energy consumption.
- We recommend that you use the shelves as shown so that the energy is used as efficiently as possible.

Notes on ambient temperature

Install this unit in a location where the ambient temperature corresponds to the climate class indicated on the unit's rating plate.

SN	Extended temperate	This cooling unit is intended for use at ambient temperatures of 10-32 °C.
N	Temperate	This cooling unit is intended for use at ambient temperatures of 16-32 °C.
ST	Subtropical	This cooling unit is intended for use at ambient temperatures of 16-38 °C.
T	Tropical	This cooling unit is intended for use at ambient temperatures of 16-43 °C.

The ambient temperature influences the internal temperature of the wine refrigerator. For optimal operation of the wine refrigerator, we recommend an ambient temperature of 23 °C to 25 °C.

INSTALLATION

Before first Use

Allow 24 hours before switching on the wine cellar. During this time we recommend that you leave the door open to clear any residual odors.

Note: All models without front venting (air opening) are strictly for free standing only.

Location

The location you have selected for your wine cellar should:

- be unencumbered and well ventilated;
- be well away from any heat source and direct sunlight;
- not be too damp (laundry, pantry, bathroom etc.);
- have a flat floor;
- have a standard and reliable electricity supply
- have a surge protector fitted to the electrical outlet;
- Away from the microwave oven. Certain microwave ovens do not have wave interference shield. When placed within 1 meter vicinity of the wine cabinet, they may affect the operation of the wine cabinet.

Placing in cold or hot temperature conditions may cause cellar's temperatures fluctuating, and it will not reach the ideal one.

Installation

- Unpack and remove all of the protection and adhesive strips from the packaging around and inside the wine cellar.
- The wine cellar must be positioned such that the plug is accessible. Release the power cord. Move your wine cellar to its final location. The wine cellar should be installed in a suitable place where the compressor will not be subject to physical contact.
- Wine cellar must be leveled before loading your wines. Your wine cellar is equipped with 4 adjustable feet to facilitate easy leveling. The cooler recommends that you tighten the back feet to the maximum and adjust the front feet to level the wine cellar.

Built-in installation

Below the built-in dimensions to use before installing in the best condition this appliance.

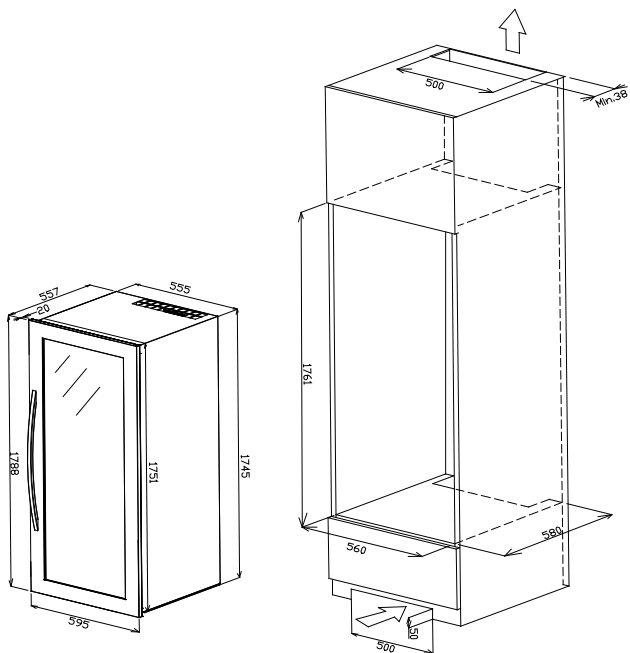

After positioning the appliance, it is imperative to fix the kitchen cabinet by screwing as shown below.

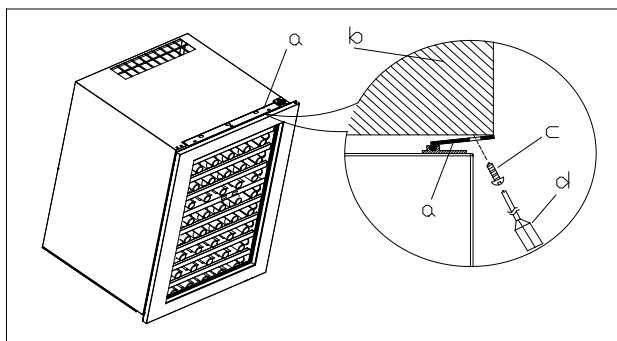

Installing the Shelves

1. Open the door completely.
2. Line up the shelf notches with the rail posts on both the right and left sides.
3. Push the shelf down and then push it all the way inwards until the shelf fully rests inside of the unit and you are able to close the door.
4. The shelf should glide smoothly back and forth. If it does not, you may need to remove it and start over.

Removing the Shelves

1. Open the door completely.
2. Remove all of the contents loaded on the shelf, if applicable.
3. Line up the shelf notches with the rail posts as indicated below. This will require you to hold on to both rails as you move the shelf to line up the posts with the notches on both sides of the shelf.
4. Evenly lift the shelf up and then pull the shelf out.

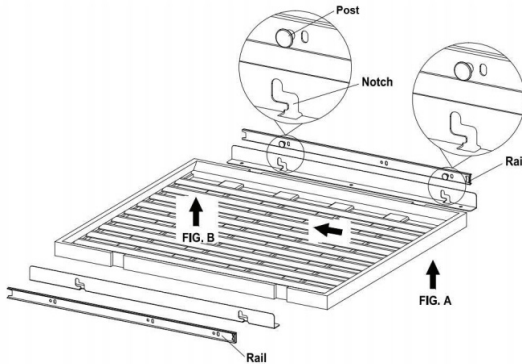

Changing door opening side

1. Tilt the wine cabinet 45 degrees upwards and unscrew the lower right hinge with a screwdriver. (Figure 1)
2. Lay the wine cabinet flat, hold the door, and unscrew the hinge on the right door with a screwdriver. Then take it out and place it carefully, and turn the door 180 degrees. (Figure 2, Figure 3, Figure 4)
3. Remove the limit bar B, unscrew the screw on the limit bar A with A screwdriver, take out the limit bar A, move it to the right to the other set of corresponding screw holes on the shell, tighten the screw, install the upper limit bar B, and then install the door with the screw and adjust it. (Figure 5, Figure 6, Figure 7.)

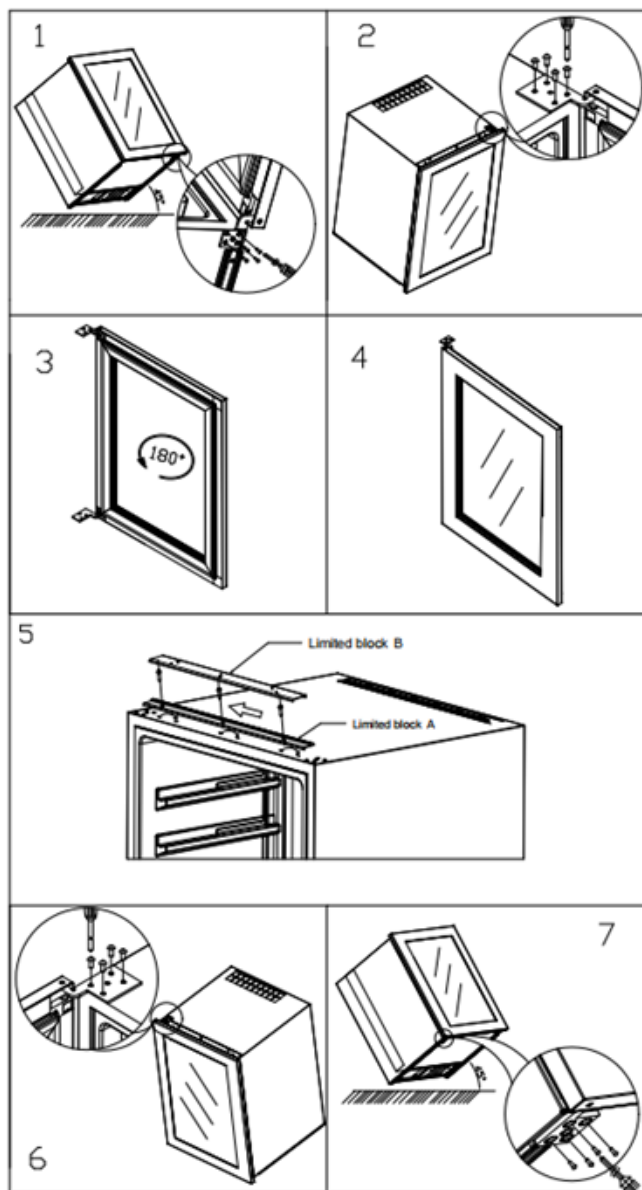

PRODUCT OVERVIEW

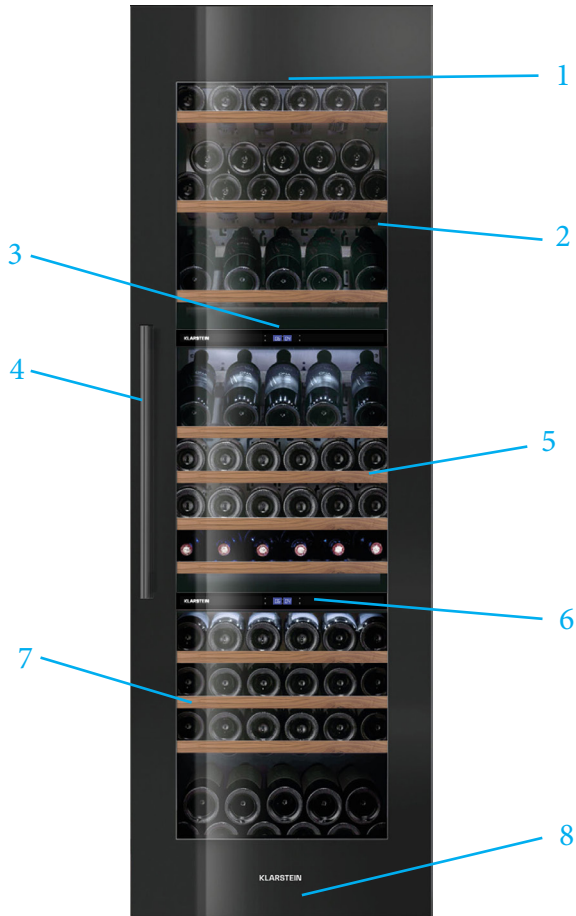

- | | | | |
|---|---------------|---|-----------------|
| 1 | Light (LED) | 5 | Middle zone |
| 2 | Upper zone | 6 | Control Panel |
| 3 | Control Panel | 7 | Lower zone |
| 4 | Handle | 8 | Adjustable feet |

Upper control panel



- 1 Start/Stop button
- 2 Light button
- 3 Compressor operation indicator
- 4 Digital display of the temperature in the upper zone
- 5 Digital display of the temperature in the middle zone
- 6 Setting button for the upper zone
- 7 Setting button for the middle zone

Lower control panel



- 8 Display screen for lower zone
- 9 To increase temperature by 1 °C in lower zone
- 10 To decrease temperature by 1 °C in lower zone

USAGE

Starting up the device

Once the wine cabinet is properly installed, we advise that you clean the inside using warm water with a low concentration of dishwashing liquid. Do not use abrasives or scouring powder; they may scratch the surface finish.

- Your wine cabinet is ideally suitable for holding Bordeaux type bottles of 0.75 L capacity. It can contain larger bottles; however care must be taken that they do not prevent the door from closing properly.
- When closing the door ensure that it does not touch any of the bottles.
- If you load several bottles at a time, it will take longer before the cabinet reaches the desired temperature.
- In order to avoid damaging the door seal, ensure that the door is fully open before moving the racks along the compartment rails.

Starting the appliance

Press the start/stop button for about 3 seconds
Do the same to turn it off.

Temperature control

Press and hold the temperature setting button for three seconds to display the actual temperature, and press any button to return to display the set temperature.

The internal temperature is regulated by the electronic thermostat controlled by the buttons inside the appliance.

Each time the "upper zone" or "lower zone" key is pressed, the selected zone is incremented by one degree. To obtain a temperature lower than the one indicated, You can adjust the temperature degree by degree.

After the temperature is selected, the display will flash for 5 seconds and display the set-point temperature.

Control of the light

To turn on or off the internal light, press the button.

The (LED) light is suitable for the conservation of wine. In order to reduce energy consumption, the LED light goes off automatically after 10 minutes. However, we recommend turning off the light under normal use or after each use. However, if you wish to leave the light on, the procedure is as follows; press button 2 for at least 5 seconds; the display will then show "LP".

After a few seconds, the display comes back to the temperature indication and the light stays on continually. To return to the light turning off automatically after 10 minutes, press button 2 for at least 5 seconds; the display will then show "LF". After a few seconds, the display comes back to the temperature indication and the light goes off automatically.

Notes

- If the unit is unplugged, power lost, or turned off, you must wait 3 to 5 minutes before restarting the unit. If you attempt to restart before this time delay, the Wine cooler will not start.
- When you use the Wine cooler for the first time or restart the Wine cooler after having been shut off for a long time, there could be a few degrees variance between the temperature you select and the one indicated on the LED readout. This is normal and it is due to the length of the activation time.
- Once the Wine cooler is running for a few hours everything will be back to normal.

FILLING THE WINE CABINET

- The device is ideal for storing wine bottles of the size and shape of 0.75 litres of Bordeaux. It is possible to store larger wine bottles. However, care must be taken to ensure that the appliance door can be closed properly.
- Before closing the door, always make sure that it is not blocked by a wine bottle.
- If you place several wine bottles in the appliance at the same time, it will take longer for the individual wine bottles to cool down.
- The number of bottles that can be placed in the appliance varies depending on the size and shape of the wine bottles.
- The maximum number of wine bottles that can be stored is based on standard 0.75 litre Bordeaux wine bottles.

Storage recommendations

Type of wine	Temperature Celsius	Temperature Fahrenheit
Red wine	15 – 18 °C	58 – 65 °F
White wine	9 – 14 °C	48 – 57 °F
Sparkling wine / champagne	4 – 8 °C	39 – 47 °F

- The most important thing when storing wine is that the storage temperature remains continuously stable.
- Vibrations, temperature variations, light exposure and humidity are factors that can cause wine to tip over. When stored correctly, not only is the quality of the wine maintained, but its aroma, taste and complexity are also improved during the maturing process.
- Wine that is stored at a higher temperature matures faster. Wines which are stored at more than 18 °C lose their flavour and aroma.
- If wine is stored at too low a temperature, this can lead to the development of residues that are harmful to health. An air humidity of 60 % - 70 % is ideal to prevent corks from shrinking.
- After a wine bottle has been opened, the wine comes into contact with air. It is therefore recommended to store the rest of the wine upright in the bottle to minimise the surface area that comes into contact with air.
- Once a wine bottle has been opened, white wines can be drunk for another 2 days and red wines for another 3 days if the bottle has been closed. Make sure that the wine bottle has been tightly closed again.
- Special stoppers, which keep wine and champagne fresh, can be purchased in most wine shops.

Loading for Max capacities

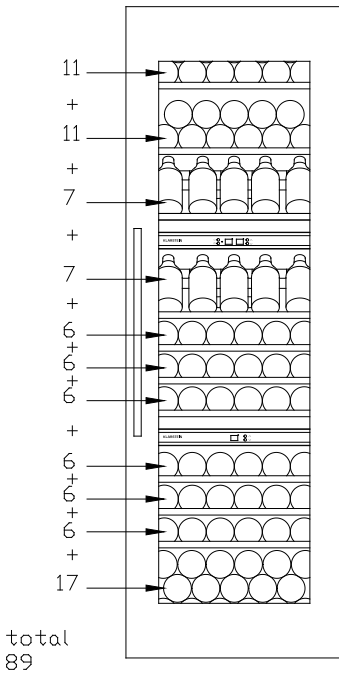

Normal shelves

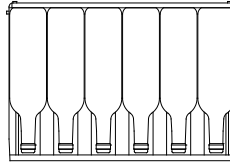

Display shelves

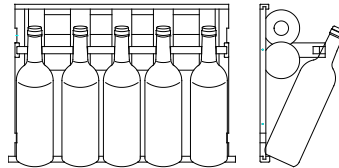

- The maximum filling capacity is based on Bordeaux bottles with 0.75 litre standard.
- 89 bottles is the maximum filling capacity. It is recommended to use the diagram for daily use.
- For better preservation and to avoid food waste.
- In order not to spoil the wine, it is important that the temperature in the wine refrigerator remains stable.
- Avoid opening the door frequently and blocking the inside slots.
- To avoid mould growth, please avoid too much humidity in the wine refrigerator.

CLEANING AND CARE

Defrosting of your wine cabinet is fully automatic. It requires no action on your part.

During operation, you may notice condensation drops forming on the rear inside wall of the cabinet. They will be eliminated during automatic defrosting.

Cleaning

Before any cleaning, unplug the device from the mains.

Never use abrasives or a scraper sponge when cleaning the inside or the outside of your wine cabinet.

- Remove all accessories (racks, etc.). Wash them using lukewarm water to which has been added a gentle unscented detergent (dishwashing liquid for example); rinse with bleach water and carefully dry off.
- Wash the inside walls in the same way; pay particular attention to the rack supports
- Wash the door seal as well as under the seal.
- Plug the wine cabinet into the mains.

From time to time, dust off the condenser behind the device; accumulated dust may reduce the efficiency of your wine cabinet.

In the event of a prolonged absence, empty and clean out the device; maintain the door slightly open during the period of non-use.

Replacing the illuminating lamp

The device uses light emitting diodes (LEDs). This type of diode cannot be changed by the user. The life cycle of the LEDs is long enough so that they do not need to be changed.

If however, in spite of the care taken by the manufacturer, the LEDs do fail, please contact your Customer Care Service for any repair.

TROUBLESHOOTING

You can resolve many of the problems that may arise without having to call Customer Care Service. Please try the suggestions below.

PROBLEM	POSSIBLE CAUSE
No operation	<ul style="list-style-type: none"> - Check your installation's power supply. - Check your circuit breaker. - A fuse has blown.
Not cold enough	<ul style="list-style-type: none"> - Check the setting temperature. - Ambient temperature requires readjustment of the temperatures. - The door is open too often. - The door is not closed properly. - The door seal is not air-tight. - There is not enough space around the device.
No interior light No display on the LED screen	Contact your Customer Care Service.
There appears to be a loud noise	<ul style="list-style-type: none"> - Check the device levelling. - Verify that a piece of paper or part of the packaging has not remained stuck in the device.
The door does not close properly	<ul style="list-style-type: none"> - Check the device levelling. - The seal is in poor repair. - The feet have "moved".
The light (LED) does not come on	<ul style="list-style-type: none"> - The control panel is not working. - Printed circuit problem - Mains plug problem - Contact your Customer Care Service.
LED display error	<ul style="list-style-type: none"> -Poor display. - The temperature value is not shown. - Contact your Customer Care Service.
The fans are not working	Control Panel to be replaced by your Customer Care Service.

PRODUCT DATA SHEET

Information according to Regulation (EU) No. 2019/2016

Supplier's name or trademark: Klarstein				
Supplier's address: Wallstraße 16, 10179 Berlin, Germany.				
Model identifier: 10040720				
Type of refrigerating appliance:				
Low-noise appliance:	No	Design type:	built-in	
Wine storage appliance:	Yes	Other refrigerating appliance:	No	
General product parameters:				
Parameter		Value	Parameter	Value
Overall dimensions (mm)	Height	1788	Total volume (dm ³ or L)	246
	Width	595		
	Depth	557		
EEI		171	Energy efficiency class	G
Airborne acoustical noise emissions (dB(A) re 1 pW)		38	Airborne acoustical noise emission class	C
Annual energy consumption (kWh/a)		162	Climate class:	temperate, subtropical
Minimum ambient temperature (°C), for which the refrigerating appliance is suitable		16	Maximum ambient temperature (°C), for which the refrigerating appliance is suitable	38
Winter setting		No		

Compartment Parameters:					
Compartment type		Compartment parameters and values			
		Compartment volume (dm ³ or L)	Recommended temperature setting for optimised food storage (°C)	Freezing capacity (kg/24h)	Defrosting type (auto-defrost=A, manual defrost=M)
Pantry	No	-	-	-	-
Wine storage	Yes	246	12	-	M
Cellar	No	-	-	-	-
Fresh food	No	-	-	-	-
Chill	No	-	-	-	-
0-star or icemaking	No	-	-	-	-
1-star	No	-	-	-	-
2-star	No	-	-	-	-
3-star	No	-	-	-	-
4-star	No	-	-	-	-
2-star section	No	-	-	-	-
Variable temperature compartment	-	-	-	-	-
Light source parameters:					
Type of light source			LED		
Energy efficiency class			G		
Minimum duration of the guarantee offered by the manufacturer: 24 months					
Additional information:					
Weblink to the manufacturer's website, where the information in point4(a) Annex of Commission Regulation (EU) 2019/2019 is found: www.klarstein.co.uk					

DISPOSAL CONSIDERATIONS



If there is a legal regulation for the disposal of electrical and electronic devices in your country, this symbol on the product or on the packaging indicates that this product must not be disposed of with household waste. Instead, it must be taken to a collection point for the recycling of electrical and electronic equipment. By disposing of it in accordance with the rules, you are protecting the environment and the health of your fellow human beings from negative consequences. For information about the recycling and disposal of this product, please contact your local authority or your household waste disposal service.

MANUFACTURER & IMPORTER (UK)

Manufacturer:

Chal-Tec GmbH, Wallstrasse 16, 10179 Berlin, Germany.

Importer for Great Britain:

Berlin Brands Group UK Limited

PO Box 42

272 Kensington High Street

London, W8 6ND

United Kingdom

Chère cliente, cher client,

Toutes nos félicitations pour l'acquisition de ce nouvel appareil. Veuillez lire attentivement et respecter les instructions de ce mode d'emploi afin d'éviter d'éventuels dommages. Nous ne saurions être tenus pour responsables des dommages dus au non-respect des consignes et à la mauvaise utilisation de l'appareil. Scannez le QR-Code pour obtenir la dernière version du mode d'emploi et des informations supplémentaires concernant le produit :



SOMMAIRE

Consignes de sécurité	44
Installation	47
Aperçu de l'appareil	52
Utilisation de l'appareil	54
Nettoyage et maintenance	58
Résolution des problèmes	59
Fiche de données produit	60
Informations sur le recyclage	62
Fabricant et importateur (UK)	62

FICHE TECHNIQUE

Numéro d'article	10040720
Alimentation	220-240 V ~ 50/60 Hz
Capacité	89 bouteilles
Dimensions (L*P*H) (mm)	595 x 557 x 1788
Poids	106 kg
Classe climatique	N/ST
Température ambiante adaptée	16-38 °C
Type d'installation	Appareil encastré

CONSIGNES DE SÉCURITÉ

- Cet appareil n'est pas destiné à être utilisé par des personnes (y compris des enfants) ayant des capacités physiques, sensorielles ou mentales limitées ou dénuées d'expérience et de connaissances, sauf sous surveillance ou après avoir été formées par un responsable de leur sécurité aux instructions et à la façon d'utiliser l'appareil.
- Surveillez les enfants pour qu'ils ne jouent pas avec l'appareil.
- Les enfants à partir de 8 ans et les personnes souffrant de handicaps mentaux, sensoriels et physiques ne peuvent utiliser l'appareil que s'ils ont été parfaitement familiarisés avec les fonctions et les précautions de sécurité par une personne responsable et s'ils comprennent les risques associés. Les enfants ne sont pas autorisés à jouer avec l'appareil. Le nettoyage et l'entretien ne doivent pas être réalisés par des enfants sans surveillance.
- Si le cordon d'alimentation est endommagé, il doit être remplacé par le fabricant, le service après-vente ou une personne de qualification similaire afin d'éviter tout danger.
- Pour éviter tout danger dû à l'instabilité de l'appareil, celui-ci doit être fixé conformément aux instructions.
- Lors du positionnement de l'appareil, assurez-vous de ne pas pincer ni endommager le cordon d'alimentation.
- Assurez-vous qu'il n'y a pas de prises multiples ou blocs d'alimentation à l'arrière de l'appareil.
- Veillez à ce que les ouvertures de ventilation du boîtier de l'appareil ou de la niche d'encastrement ne soient pas obstruées.
- N'utilisez pas de dispositifs mécaniques ou d'autres moyens pour accélérer le processus de dégivrage, sauf s'ils sont expressément recommandés par le fabricant.
- Le circuit du réfrigérant ne doit pas être endommagé.
- N'utilisez pas d'appareils électriques dans les compartiments de refroidissement des boissons de l'appareil, sauf s'ils sont spécifiquement recommandés par le fabricant.
- Ne stockez pas de substances explosives dans l'appareil, telles que des bombes aérosols contenant un gaz propulseur inflammable.
- L'appareil n'est pas destiné à un usage commercial, mais uniquement à une utilisation domestique et dans des environnements similaires. Cela comprend :
 - les cuisines du personnel dans les magasins, bureaux et autres environnements de travail,
 - fermes, hôtels, motels et autres installations résidentielles,
 - Chambres d'hôtes proposant des petits-déjeuners (bed & breakfasts),
 - Restauration et applications similaires en dehors du commerce de détail
- Les enfants âgés de 3 à 8 ans sont autorisés à remplir les réfrigérateurs et à prendre les aliments.

Pour éviter de contaminer les boissons, respectez les consignes suivantes :

- L'ouverture prolongée de la porte peut entraîner une hausse significative de la température dans les compartiments de l'appareil.
- Nettoyez régulièrement les surfaces pouvant entrer en contact avec les aliments. Nettoyez régulièrement l'évacuation de l'eau.
- Si vous n'utilisez pas la cave à vin pendant une longue période, éteignez-la, faites-la dégivrer, nettoyez-la et séchez-la. Laissez la porte ouverte pour éviter la formation de moisissures dans l'appareil.

Remarque : Cet appareil contient le réfrigérant isobutane (R600a), un gaz naturel à haute compatibilité environnementale, mais inflammable. Bien qu'il soit inflammable, il n'endommage pas la couche d'ozone et n'augmente pas l'effet de serre. L'utilisation de ce réfrigérant entraîne un niveau sonore légèrement plus élevé de l'appareil. En plus du bruit du compresseur, vous pouvez entendre le flux de réfrigérant. Ceci est inévitable et n'a aucun effet négatif sur les performances de l'appareil. Soyez prudent pendant le transport pour ne pas endommager le circuit de réfrigérant. Les fuites de réfrigérant peuvent être irritantes pour les yeux.



MISE EN GARDE

Lors de l'utilisation, de l'entretien et de la mise au rebut de l'appareil, soyez attentif au symbole à gauche à l'arrière ou sur le compresseur de l'appareil. Ce symbole met en garde contre les risques d'incendie. Les conduites de réfrigérant et le compresseur contiennent des substances inflammables. Tenez l'appareil éloigné des sources d'incendie pendant son utilisation, sa maintenance et son élimination.

Consignes particulières pour une utilisation correcte

- Cet appareil est exclusivement destiné à la conservation du vin.
- Cet appareil n'est pas destiné à la congélation d'aliments.
- Les clayettes ont été pré installées pour permettre l'utilisation la plus efficace de l'énergie.

Consignes particulières concernant les clayettes

- Les clayettes ont été pré installées pour permettre l'utilisation la plus efficace de l'énergie.
- Utilisez uniquement les clayettes fournies par le fabricant.
- Ne bouchez jamais les trous dans les clayettes et n'utilisez jamais d'autres types de clayettes non approuvés par le fabricant, ce qui pourrait entraîner un mauvais refroidissement ou augmenter la consommation d'énergie.
- Nous vous recommandons d'utiliser les clayettes comme illustré afin que l'énergie soit utilisée le plus efficacement possible.

Remarques sur la température ambiante

Installez cet appareil dans un endroit où la température ambiante correspond à la classe climatique spécifiée sur la plaque signalétique de l'appareil.

SN	Faible	Cette cave à vin est destinée à être utilisée à des températures ambiantes de 10 à 32 ° C.
N	Tempéré	Cette cave à vin est destinée à être utilisée à des températures ambiantes de 10 à 32 ° C.
ST	Subtropical	Cette cave à vin est destinée à être utilisée à des températures ambiantes de 16 à 38 ° C.
T	Tropical	Cette cave à vin est destinée à être utilisé à des températures ambiantes de 16 à 43 ° C.

La température ambiante a une influence sur la température à l'intérieur de la cave à vin. Pour un fonctionnement optimal de la cave à vin, nous recommandons une température ambiante de 16 ° C à 32 ° C.

INSTALLATION

Avant la première utilisation

Avant d'utiliser l'appareil pour la première fois, laissez-le reposer pendant 24 heures afin que le liquide de refroidissement puisse se répartir. Pendant ce temps, laissez la porte ouverte pour que l'odeur de neuf puisse s'échapper.

Remarque : tous les modèles sans ventilation ou fentes de ventilation à l'avant ne sont pas des appareils intégrés et doivent être installés en pose libre.

Emplacement

Le lieu d'emplacement de l'appareil doit :

- supporter la charge et être bien aéré.
- être éloigné des sources de chaleur et à l'abri de l'ensoleillement direct.
- ne pas être humide, comme dans une salle de bain ou des toilettes.
- avoir un sol plat.
- disposer d'une connexion électrique standardisée.
- disposer d'une prise avec protection contre les surtensions.
- être loin des micro-ondes, car leurs interférences pourraient avoir une influence négative sur l'appareil.

De plus, la température ambiante de la pièce ne doit être ni très froide ni très chaude. Le froid et la chaleur peuvent avoir un effet négatif sur le fonctionnement et empêcher d'atteindre la température interne souhaitée.

Installation

- Retirez tous les matériaux d'emballage de la cave à vin et autour de celle-ci.
- Installez la cave à vin de manière à ce que la prise soit facilement accessible à tout moment. Débranchez le cordon d'alimentation et installez l'appareil à son emplacement définitif. Positionnez-le de manière à ce que le compresseur soit libre et n'ait aucun contact avec d'autres objets ou murs.
- Compensez les inégalités du sol avant de remplir l'appareil. Utilisez pour cela les pieds réglables. Vissez complètement les pieds arrière pour les rentrer et compensez l'inclinaison avec les deux pieds avant.

Installation

Vous trouverez ci-dessous les plans de montage à respecter pour installer au mieux les appareils.

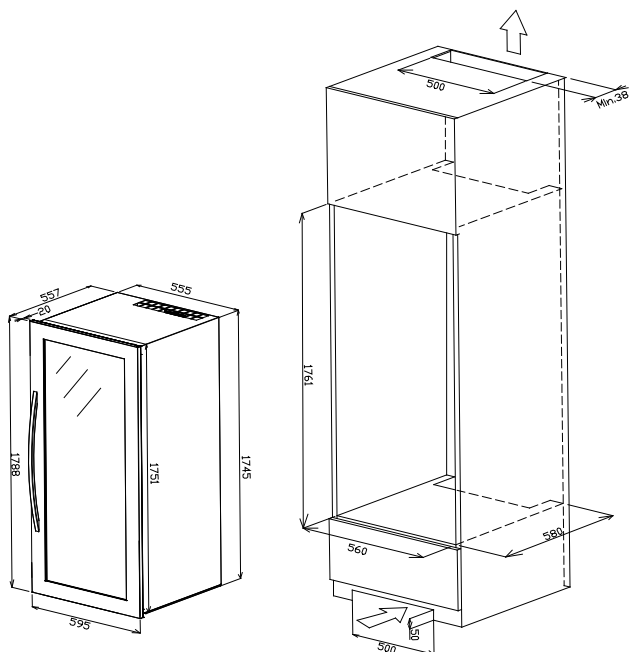

Une fois l'appareil positionné, il est impératif de fixer le meuble de cuisine avec des vis comme indiqué ci-dessous.

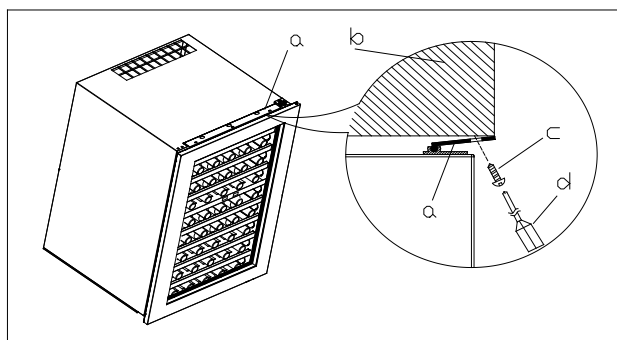

Installation des clayettes

1. Ouvrez complètement la porte.
2. Alignez les picots de la tablette avec les encoches de la glissière sur les côtés droit et gauche.
3. Faites glisser la tablette vers le bas, puis jusqu'à ce qu'elle soit complètement à l'intérieur de l'appareil et que vous puissiez fermer la porte.
4. La tablette doit pouvoir glisser d'avant en arrière. Si ce n'est pas le cas, vous devrez peut-être la retirer et recommencer.

Pour enlever les clayettes

1. Ouvrez complètement la porte.
2. Le cas échéant, retirez tout le contenu de la clayette.
3. Alignez les encoches de la tablette avec les montants de la glissière (voir ci-dessous). Pour ce faire, tenez-vous aux deux glissières pendant que vous déplacez la clayette afin d'aligner les montants avec les encoches de chaque côté de la clayette.
4. Soulevez la clayette de manière uniforme, puis retirez-la.

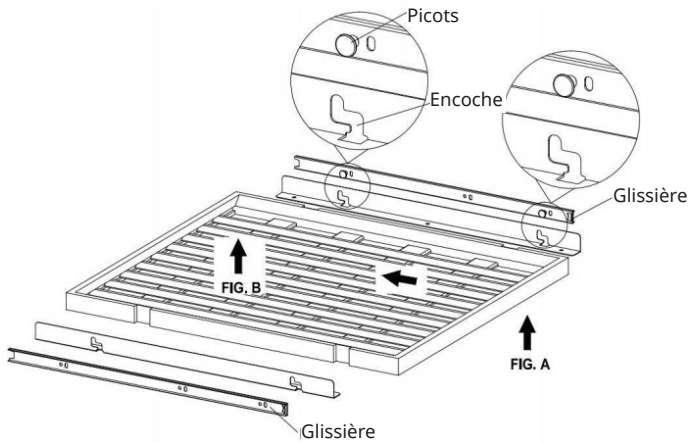

Changement du côté d'ouverture de la porte

1. Basculez la cave à vin de 45 degrés vers le haut et dévissez la charnière inférieure droite à l'aide d'un tournevis. (Fig. 1)
2. Posez la cave à vin à plat, tenez la porte et dévissez la charnière de la porte droite à l'aide d'un tournevis. Retirez-la ensuite, déposez-la délicatement et tournez la porte de 180 degrés. (fig. 2, fig. 3, fig. 4)
3. Retirez la barre de d'arrêt B, desserrez la vis de la butée A à l'aide d'un tournevis, retirez la butée A, faites-la glisser vers la droite jusqu'aux autres trous de vis correspondants sur le boîtier, serrez la vis, insérez la butée supérieure B, puis insérez et ajustez la porte avec la vis. (fig. 5, fig. 6, fig. 7.)

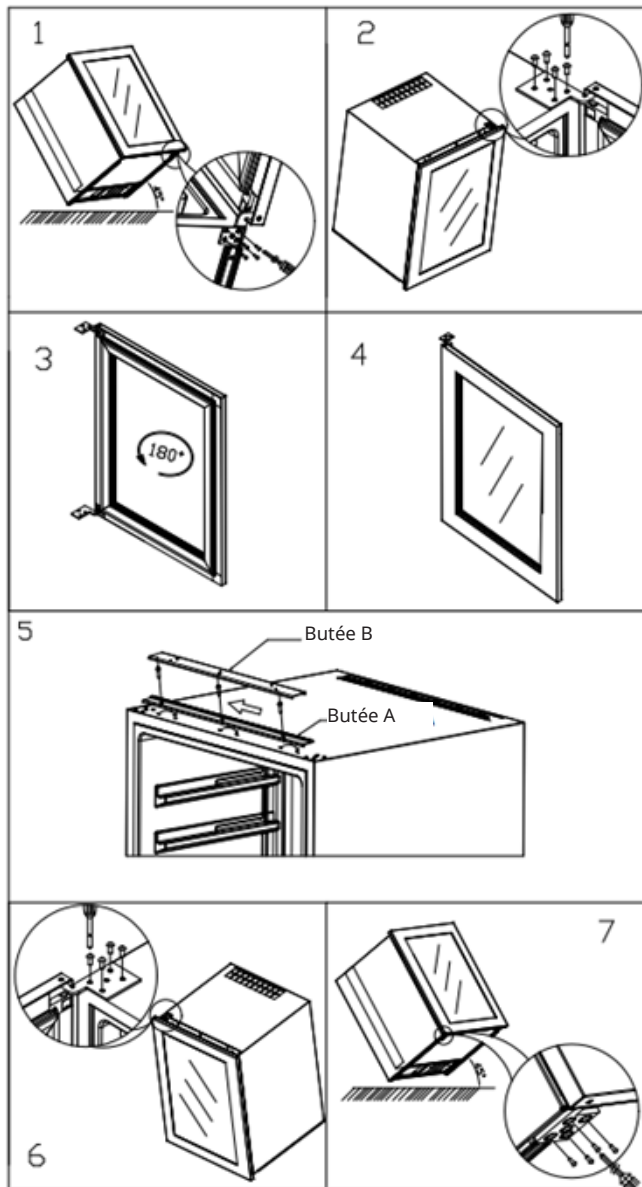

APERÇU DE L'APPAREIL

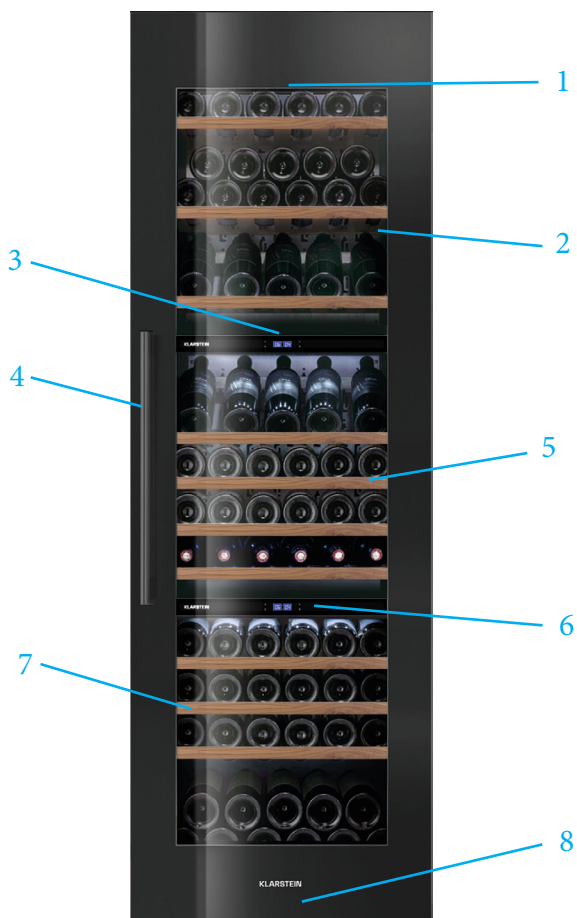

- | | | | |
|---|-------------------------------|---|-------------------------------|
| 1 | Éclairage (LED) | 5 | Zone centrale |
| 2 | Zone supérieure | 6 | Panneau de commande inférieur |
| 3 | Panneau de commande supérieur | 7 | Zone inférieure |
| 4 | Poignée | 8 | Pieds réglables |

Panneau de commande supérieur



- 1 Touche de marche/arrêt
- 2 Touche d'éclairage
- 3 Témoin de fonctionnement du compresseur
- 4 Affichage numérique de la température de la zone supérieure
- 5 Affichage numérique de la température de la zone centrale
- 6 Bouton de réglage de la zone supérieure
- 7 Bouton de réglage de la zone centrale

Panneau de commande inférieur

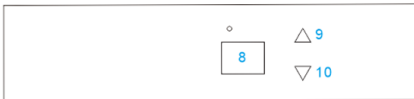

- 8 Affichage numérique de la température de la zone inférieure
- 9 Bouton de réglage pour augmenter la température de la zone inférieure de 1 °C
- 10 Bouton de réglage pour réduire la température de la zone inférieure de 1 °C

UTILISATION DE L'APPAREIL

Mise en marche

Une fois l'appareil correctement installé, nous recommandons de nettoyer l'intérieur avec un peu d'eau tiède savonneuse (liquide vaisselle). N'utilisez pas de produit à récurer ou de poudres abrasives car ils pourraient endommager la surface.

- Votre cave à vin est idéale pour le stockage de bouteilles de 0,75 litre (comme les bouteilles de vin de Bordeaux). Il peut également accueillir des bouteilles plus grandes, mais assurez-vous qu'elles n'empêchent pas la fermeture correcte de la porte.
- Avant de fermer la porte, assurez-vous qu'elle se ferme correctement sans toucher une bouteille.
- Si vous rangez plusieurs bouteilles à la fois, l'appareil mettra plus de temps à atteindre la température souhaitée.
- Pour éviter d'endommager le joint de la porte, assurez-vous que la porte est entièrement ouverte lorsque vous retirez les clayettes.

Appuyez sur la touche Marche/Arrêt 1 pendant 3 secondes
Procédez de la même manière pour la mise hors tension.

Réglage de la température

Maintenez le bouton de réglage de la température enfoncé pendant trois secondes pour afficher la température actuelle, puis appuyez sur n'importe quel bouton pour revenir à l'affichage de la température réglée.

La température intérieure est réglée par le thermostat électronique qui est contrôlé par les boutons de l'appareil.

Chaque fois que vous appuyez sur la touche « zone supérieure » ou « zone inférieure », la zone sélectionnée augmente d'un degré. Pour obtenir une température inférieure à celle affichée, il est possible de régler la température degré par degré.

Après avoir sélectionné la température, l'écran clignote pendant 5 secondes et affiche la température de consigne.

Régulation de l'éclairage

Pour allumer ou éteindre l'éclairage intérieur, appuyez sur la touche 2. L'éclairage (LED) est adapté à la conservation du vin.

Pour réduire la consommation d'énergie, l'éclairage LED s'éteint automatiquement au bout de 10 minutes. Il est toutefois recommandé d'éteindre l'éclairage lors d'une utilisation normale ou après chaque utilisation. Si vous souhaitez toutefois laisser l'éclairage allumé, procédez comme suit : maintenez la touche 2 enfoncée pendant au moins 5 secondes : l'écran affiche

« LP ». Après quelques secondes, l'écran revient à l'affichage de la température et l'éclairage reste allumé en permanence. Pour que l'éclairage s'éteigne à nouveau automatiquement au bout de 10 minutes, maintenez la touche 2 enfoncée pendant au moins 5 secondes : l'écran affiche « LF ». Après quelques secondes, l'écran revient à l'affichage de la température et l'éclairage s'éteint automatiquement.

Fonction de mémorisation de la température

En cas de coupure de courant, tous les réglages de température précédents sont automatiquement conservés. Lorsque l'alimentation électrique est rétablie, la température de la cave à vin revient à celle qui était réglée avant la mise hors tension.

Alarme de température

Si la température intérieure de la cave est supérieure à 23°C, le champ d'affichage indique « HI » et l'alarme retentit en continu après une heure pour avertir que la température intérieure est trop élevée.

Lorsque la température intérieure est inférieure à 0°C, le champ d'affichage indique « LO », l'alarme retentit et le témoin de dysfonctionnement s'allume simultanément.

Remarques

- La température standard est de 6 °C dans la zone supérieure et de 12 °C dans la zone inférieure.
- La plage de température de cette cave à vin se situe entre 5 °C et 10 °C dans la zone supérieure et entre 10 °C et 18 °C dans la zone inférieure.
- Pour éviter une condensation excessive, la température ne doit pas être inférieure à 7 °C si la température ambiante est supérieure à 28 °C.

Chargement de l'appareil

- L'appareil est idéal pour conserver des bouteilles de vin dont la taille et la forme correspondent aux bouteilles de Bordeaux de 0,75 litre. Il est possible de conserver des bouteilles de vin de plus grande taille. Vous devez toutefois faire attention à ce que la porte de l'appareil puisse fermer correctement.
- Avant de fermer la porte de l'appareil, vérifiez toujours qu'aucune bouteille de vin ne risque de la bloquer.
- Si vous rangez plusieurs bouteilles de vin en même temps dans l'appareil, chacune prendra plus de temps à rafraîchir.
- Le nombre de que l'appareil peut contenir dépend de la taille des bouteilles de vin et de leur forme
- Le nombre maximal de bouteilles de vin pouvant être stockées est basé sur des bouteilles de vin de Bordeaux standard de 0,75 litre.

Conseils de conservation

Type de vin	Température Celsius	Température Fahrenheit
Vin rouge	15 – 18 °C	58 – 65 °F
Vin blanc	9 – 14 °C	48 – 57 °F
Mousseux / Champagne	4 – 8 °C	39 – 47 °F

- Le plus important pour la conservation du vin est que la température de stockage reste stable à tout moment.
- Les vibrations, les variations de température, l'exposition à la lumière et à l'humidité sont des facteurs qui peuvent faire tourner le vin. Lorsqu'il est stocké correctement, non seulement la qualité du vin est préservée, mais son arôme, son goût et sa complexité s'améliorent également au cours du processus de maturation.
- Le vin conservé à une température plus élevée mûrit plus rapidement. Les vins conservés à plus de 18 °C perdent leur goût et leur arôme.
- Si le vin est conservé à une température trop basse, cela peut entraîner le développement de résidus nocifs. Une humidité de 60% à 70% est idéale pour empêcher les bouchons de rétrécir.
- Une fois que la bouteille de vin est ouverte, le vin est au contact de l'air. Il est alors recommandé de stocker le reste du vin à la verticale dans la bouteille afin de minimiser la surface en contact avec l'air.
- Dès qu'une bouteille de vin est ouverte, les vins blancs peuvent être bu pendant 2 jours et les vins rouges pendant 3 jours, à condition que la bouteille soit fermée. Veillez à refermer la bouteille de façon hermétique.
- Des bouchons spéciaux pour conserver le vin et le champagne frais sont disponibles chez la plupart des cavistes.

Chargement pour une capacité maximale

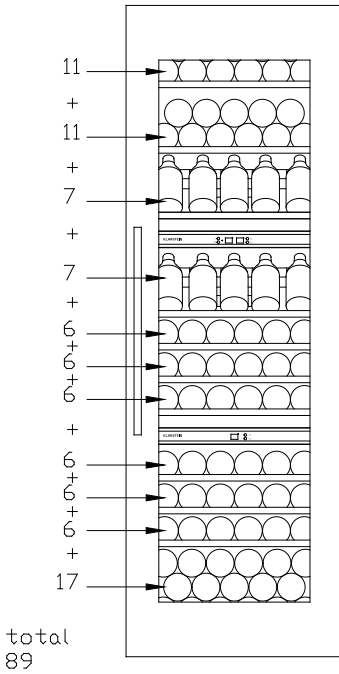

Clayettes normales

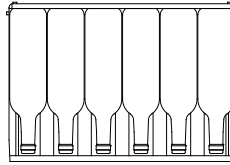

Clayettes de présentation

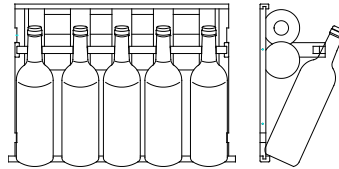

- La capacité de chargement maximale est basée sur des bouteilles de Bordeaux standard de 0,75 litre.
- 89 bouteilles est la capacité de chargement maximale. Il est recommandé d'utiliser le diagramme ci-dessus pour un usage quotidien.
- Pour une meilleure conservation et pour éviter le gaspillage alimentaire
- Pour ne pas gâcher du vin, il est important que la température reste stable dans la cave à vin.
- Évitez d'ouvrir fréquemment la porte et de bloquer les fentes intérieures.
- Pour éviter la formation de moisissures, évitez de mettre trop d'humidité dans votre cave à vin.

NETTOYAGE ET MAINTENANCE

Dégivrage

Le dégivrage de votre cave à vin est entièrement automatique. Vous n'avez rien à faire.

Pendant le fonctionnement, il peut arriver que des gouttes de condensation se forment sur la paroi intérieure arrière de l'armoire. Elles sont éliminées pendant le dégivrage automatique.

Nettoyage

Avant le nettoyage de l'appareil, débranchez la fiche d'alimentation de la prise. N'utilisez jamais de produits ou d'éponges abrasifs pour nettoyer l'intérieur ou l'extérieur de l'appareil.

- Retirez tous les accessoires (étagères ...). Lavez-les à l'eau tiède avec un peu de détergent doux sans parfum (par exemple du liquide vaisselle), rincez-les bien à l'eau la moins calcaire possible et laissez-les bien sécher.
- Lavez les parois intérieures de la même manière. Entretenez en particulier les supports d'étagères.
- Nettoyez le joint de la porte ainsi que la zone située en dessous.
- Rebranchez l'appareil.

De temps en temps, dépoussiérez le condensateur situé à l'arrière de l'appareil : une accumulation de poussière pourrait réduire l'efficacité de l'appareil. En cas d'absence prolongée, videz et nettoyez l'appareil. Gardez la porte ouverte lorsque vous ne l'utilisez pas.

Remplacement de la lampe d'éclairage

Cet appareil est équipé de diodes électroluminescentes (LED). Ce type de diode ne peut pas être changé par le consommateur. La durée de vie de cette LED est suffisante, il n'est donc pas nécessaire de la remplacer.

Toutefois, si malgré le soin apporté lors de la fabrication de l'armoire climatique, les LED sont défectueuses, veuillez contacter notre service client.

RÉSOLUTION DES PROBLÈMES

Vous pouvez résoudre vous-même de nombreux problèmes simples avec votre cave à vin sans devoir appeler immédiatement le service client. Essayez les propositions suivantes.

Problème	Cause possible
L'appareil ne fonctionne pas.	<ul style="list-style-type: none"> - Vérifier l'alimentation électrique - Vérifier le disjoncteur - Un fusible est hors service.
Refroidissement insuffisant	<ul style="list-style-type: none"> - Vérifier les températures réglées - La température ambiante nécessite un nouveau réglage des températures - La porte a été ouverte trop souvent - La porte n'est pas correctement fermée. - Le joint de la porte n'est pas étanche - Il n'y a pas assez de place autour de l'appareil
Pas d'éclairage intérieur	Contactez le service client,
Pas d'affichage sur l'écran LED	<ul style="list-style-type: none"> - Vérifiez l'horizontalité de l'appareil - Assurez-vous qu'aucun papier ou élément de l'emballage n'est coincé dans l'appareil
Vous entendrez un bruit significatif.	<ul style="list-style-type: none"> - Vérifiez l'horizontalité de l'appareil - Assurez-vous qu'aucun papier ou élément de l'emballage n'est coincé dans l'appareil
La porte ne se ferme pas correctement	<ul style="list-style-type: none"> - Vérifiez l'horizontalité de l'appareil - Le joint est en mauvais état Les pieds de support ont "bougé"
La lumière (LED) ne s'allume pas	<ul style="list-style-type: none"> - Le panneau de commande est défectueux - Problème avec les circuits imprimés - Problème avec la prise électrique - Contactez le service client
Erreur sur l'affichage LED	<ul style="list-style-type: none"> - Affichage de mauvaise qualité - La température n'est pas affichée - Contactez le service client
L'aérateur ne fonctionne pas.	Le panneau de commande doit être remplacé par votre service après-vente.

FICHE DE DONNÉES PRODUIT

Informations selon le règlement (UE) n ° 2019/2016

Nom ou marque du fabricant : Klarstein				
Adresse du fabricant : Wallstraße 16, 10179 Berlin, Allemagne.				
Numéro d'article : 10040720				
Type d'appareil de refroidissement :				
Appareil silencieux :	Non	Type de construction :	installation sur pied	
Cave à vin :	oui	Autre appareil réfrigérant :	non	
Paramètres généraux du produit :				
Paramètres		Valeur	Paramètres	Valeur
Dimensions (mm)	Hauteur	1788	Volume total (en dm ³ ou l)	246
	Largeur	595		
	Profondeur	557		
IEE		171	Classe d'efficacité énergétique	G
Émissions de bruit aérien (en dB(A) re 1 pW)		38	Classe d'émission de bruit aérien	C
Consommation annuelle d'énergie (en kWh/an)		162	Classe climatique :	tempéré, subtropical
Température ambiante minimale (en °C) à laquelle l'appareil réfrigérant est adapté		16	Température ambiante maximale (en °C) à laquelle l'appareil réfrigérant est adapté	38
Mode hiver		non		

Paramètre du compartiment :					
Type du compartiment		Paramètre et valeurs du compartiment			
		Volume du compartiment (en dm ³ ou l)	Réglage de la température recommandé pour un stockage optimisé des aliments (en °C)	Capacité de congélation (en kg/24 h)	Type de dégivrage (dégivrage automatique = A, dégivrage manuel = M)
Compartiment garde-manger	Non	-	-	-	-
Cave à vin	oui	246	12	-	M
Compartiment cave	non	-	-	-	-
Compartiment de stockage d'aliment frais	non	-	-	-	-
Compartiment de stockage de denrées alimentaires fraîches	non	-	-	-	-
Compartiment zéro-étoile ou compartiment à glaçons	non	-	-	-	-
Compartiment une étoile	non	-	-	-	-
Compartiment deux étoiles	non	-	-	-	-
Compartiment trois étoiles	non	-	-	-	-
Compartiment quatre étoiles	non	-	-	-	-
Compartiment deux étoiles	non	-	-	-	-
Compartiment à température variable	-	-	-	-	-
Paramètres de la source lumineuse :					
Nature de la source lumineuse			LED		
Classe d'efficacité énergétique			G		
Durée minimale de la garantie offerte par le fabricant : 24 mois					
Indications supplémentaires :					
Lien web vers le site Internet du fabricant sur lequel vous trouverez des informations au point 4.a. de l'annexe du règlement (UE) 2019/2019 de la Commission : www.klarstein.fr					

INFORMATIONS SUR LE RECYCLAGE



S'il existe une réglementation pour l'élimination ou le recyclage des appareils électriques et électroniques dans votre pays, ce symbole sur le produit ou sur l'emballage indique que cet appareil ne doit pas être jeté avec les ordures ménagères. Vous devez le déposer dans un point de collecte pour le recyclage des équipements électriques et électroniques. La mise au rebut conforme aux règles protège l'environnement et la santé de vos semblables des conséquences négatives. Pour plus d'informations sur le recyclage et l'élimination de ce produit, veuillez contacter votre autorité locale ou votre service de recyclage des déchets ménagers.

FABRICANT ET IMPORTATEUR (UK)

Fabricant :

Chal-Tec GmbH, Wallstraße 16, 10179 Berlin, Allemagne.

Importateur pour la Grande Bretagne :

Berlin Brands Group UK Limited

PO Box 42

272 Kensington High Street

London, W8 6ND

United Kingdom

Estimado cliente,

Le felicitamos por la adquisición de este producto. Lea atentamente las siguientes instrucciones y síguelas para evitar posibles daños. No asumimos ninguna responsabilidad por los daños causados por el incumplimiento de las instrucciones y el uso inadecuado. Escanee el siguiente código QR para obtener acceso a la última guía del usuario y más información sobre el producto:



ÍNDICE

Indicaciones de seguridad	64
Instalación	67
Descripción general del aparato	72
Uso del aparato	74
Limpieza y mantenimiento	78
Reparación de anomalías	79
Ficha técnica del producto	80
Indicaciones sobre la retirada del aparato	82
Fabricante e importador (Reino Unido)	82

DATOS TÉCNICOS

Número del artículo	10040720
Suministro eléctrico	220-240 V ~ 50/60 Hz
Capacidad	89 Botellas
Medidas (ancho x largo x alto) (mm)	595 x 557 x 1788
Peso	106 kg
Clase climática	N/ST
Temperatura ambiente recomendada	16-38 °C
Instalación	Aparato integrable: sí

INDICACIONES DE SEGURIDAD

- Este aparato no está diseñado para ser manejado por personas (incluidos niños) con discapacidad física, sensorial o psíquica o con falta de experiencia y conocimientos, salvo bajo supervisión de una persona responsable o tras recibir instrucciones sobre cómo utilizar el aparato.
- Los niños deben estar bajo vigilancia para evitar que jueguen con el aparato.
- Los niños mayores de 8 años y las personas con discapacidad física, sensorial o psíquica no deberán emplear el aparato antes de haber sido instruidos por su tutor o supervisor sobre su funcionamiento y funciones, indicaciones de seguridad y riesgos asociados. No permita que los niños jueguen con el aparato. No permita que los niños realicen tareas de mantenimiento o limpieza si no se encuentran bajo supervisión.
- Si el cable de alimentación está dañado, debe ser sustituido por el fabricante, el servicio técnico o una persona con cualificación similar para evitar accidentes.
- Para evitar un posible accidente causado por la inestabilidad de la unidad, ésta debe fijarse de acuerdo con las instrucciones.
- Al colocar el aparato, procure no doblar o dañar el cable de alimentación.
- Asegúrese de que no hay varios enchufes o adaptadores de red en la parte posterior del aparato.
- Asegúrese de que las aberturas de ventilación de la carcasa del aparato o de la nevera empotrada no estén bloqueadas.
- No utilice dispositivos mecánicos u otros medios para acelerar el proceso de descongelación, salvo que estén expresamente recomendados por el fabricante.
- El circuito del refrigerante no debe estar dañado.
- No utilice aparatos eléctricos en los compartimentos de refrigeración de bebidas del aparato a menos que estén específicamente recomendados por el fabricante.
- No almacene sustancias explosivas en la unidad, como botes de spray con propelente inflamable.
- Este aparato no está indicado para uso comercial, sino doméstico o en entornos similares. Entre ellos se incluyen:
 - En cocinas de personal de negocios, salas de reuniones y otras zonas comerciales
 - En granjas, hoteles, moteles y otros establecimientos hoteleros
 - En pensiones que ofrecen desayuno (Bed & Breakfast)
 - En caterings y usos similares fuera del comercio minorista
- Los niños de 3 a 8 años pueden introducir y sacar alimentos del frigorífico.

Para evitar la contaminación de las bebidas, siga las siguientes instrucciones:

- Mantener la puerta abierta durante un período prolongado puede provocar un aumento significativo de la temperatura en los compartimentos del aparato.
- Limpie regularmente las superficies que puedan estar en contacto con los alimentos. Limpie el drenaje de agua regularmente.
- Si no va a utilizar el frigorífico durante un tiempo, apáguelo, deje que se descongele, límpielo y séquelo. Deje la puerta abierta para evitar la formación de moho en el aparato.

Nota: este aparato contiene el refrigerante isobutano (R600a), un gas natural que no es nocivo para el medioambiente, pero sí inflamable. Aunque es inflamable, no daña la capa de ozono ni aumenta el efecto invernadero. El uso de este refrigerante provoca un aumento de ruido del aparato. Además del ruido del compresor, se puede escuchar el flujo de refrigerante. Esto es inevitable y no tiene ningún efecto negativo en el rendimiento del aparato. Tenga cuidado durante el transporte para evitar dañar el circuito de refrigerante. Las fugas de refrigerante pueden irritar los ojos.



ADVERTENCIA

Cuando utilice, repare o deseche el aparato, busque el símbolo de la izquierda situado en la parte posterior o en el compresor del aparato. Este símbolo advierte de posibles incendios. Hay sustancias inflamables en los conductos de refrigerante y en el compresor. Mantenga el aparato alejado de fuentes de fuego durante su uso, mantenimiento y eliminación.

Indicaciones específicas para un uso adecuado

- Este aparato está destinado únicamente al almacenamiento de vino.
- Este aparato no es adecuado para congelar alimentos.
- Los estantes han sido preajustados para permitir el uso más eficiente de la energía.

Notas especiales sobre los estantes

- Los estantes han sido preajustados para permitir un uso más eficiente de la energía.
- Utilice únicamente los estantes proporcionados por el fabricante.
- No obstruya nunca los orificios de las baldas ni utilice otro tipo de baldas no homologadas por el fabricante, ya que pueden provocar una mala refrigeración o aumentar el consumo de energía.
- Le recomendamos que utilice los estantes como se indica para que la energía se utilice de la manera más eficiente posible.

Notas sobre temperatura ambiente

Instale este aparato en un lugar donde la temperatura ambiente corresponda a la clase climática indicada en la placa de características del aparato.

SN	Baja	Este frigorífico está diseñado para su uso a temperaturas ambiente de 10-32 °C.
N	Moderada	Este frigorífico está diseñado para su uso a temperaturas ambiente de 16-32 °C.
ST	Subtropical	Este frigorífico está diseñado para su uso a temperaturas ambiente de 16-38 °C.
T	Tropical	Este frigorífico está diseñado para su uso a temperaturas ambiente de 16 a 43 °C.

La temperatura ambiente afecta a la temperatura interna de la nevera para vinos. Para un funcionamiento óptimo de la vinoteca, se recomienda una temperatura ambiente de 16 °C a 32 °C.

INSTALACIÓN

Antes del primer uso

Deje reposar la unidad durante 24 horas antes de utilizarla por primera vez para que el refrigerante se disperse. Deje la puerta abierta durante este tiempo para que se disipe cualquier olor relacionado con la producción.

Nota: todos los modelos sin ventilación frontal o respiraderos frontales son unidades independientes no empotrables.

Lugar de instalación

El lugar donde se coloca el aparato debe:

- ser una buena base y estar bien ventilado.
- estar alejado de la luz solar directa y de las fuentes de calor.
- no estar demasiado húmedo, como baños o aseos.
- tener un suelo nivelado.
- tener una conexión eléctrica normalizada.
- tener una toma de corriente con protección contra subidas de tensión.
- estar lejos de microondas, ya que sus interferencias podrían tener un efecto negativo en el aparato.

Además, la temperatura ambiente de la sala no debe ser ni muy baja ni muy alta. El frío y el calor pueden tener un efecto negativo en la unidad, de modo que no se alcance la temperatura interior deseada.

Instalación

- Retire todo el material de embalaje de la nevera y sus alrededores.
- Coloque el frigorífico de forma que el enchufe sea accesible en todo momento. Desenchufe el cable de alimentación y coloque el aparato en su ubicación definitiva. Colóquelo de manera que el compresor no esté obstruido y no esté en contacto con otros objetos o paredes.
- Nivele los pequeños desniveles del suelo antes de llenar el aparato. Para ello, utilice los pies ajustables. Gire las patas traseras hasta el fondo y nivele la pendiente con las dos patas delanteras.

Instalación

A continuación encontrará los planos que debe seguir para una instalación óptima de las unidades.

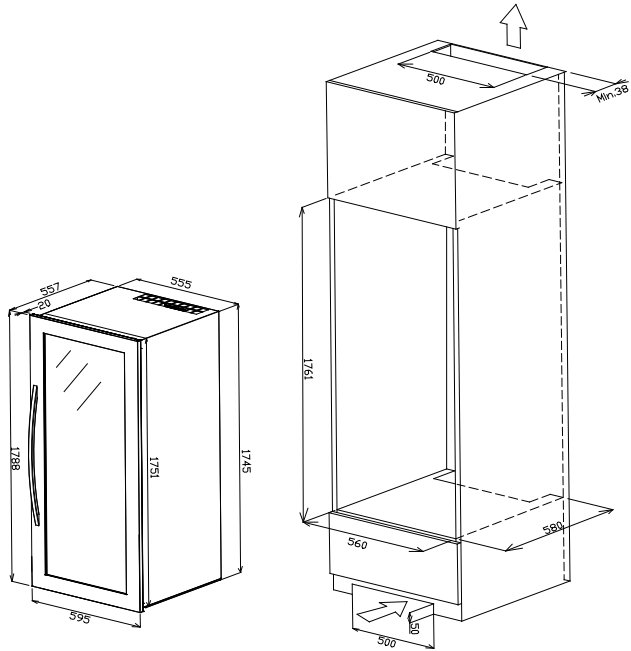

Tras colocar el aparato, asegúrese de fijar el mueble de cocina con tornillos como se muestra a continuación.

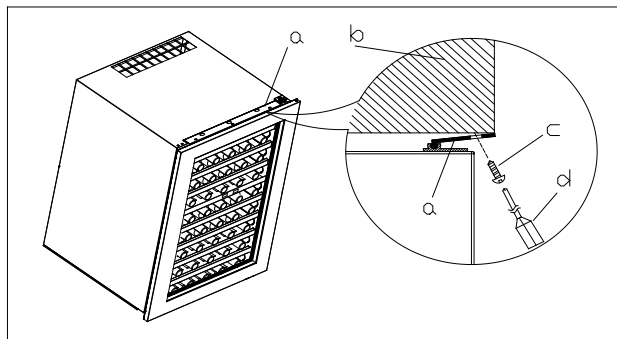

Instalación de las estanterías

1. Abra completamente la puerta.
2. Alinee los nudos de la balda con las muescas del carril en los lados derecho e izquierdo.
3. Deslice el estante hacia abajo y luego hasta el fondo, hasta que el estante esté completamente dentro del aparato y pueda cerrar la puerta.
4. El estante debe deslizarse hacia adelante y hacia atrás con suavidad. Si no lo hace, es posible que tenga que sacarlo y empezar de nuevo.

Retirar los estantes

1. Abra completamente la puerta.
2. Retire todo el contenido de la estantería, si lo hay.
3. Alinee las muescas de la estantería con los postes de la barandilla (véase más abajo). Para ello, debe sujetarse a ambos raíles mientras mueve la estantería para alinear los postes con las muescas de cada lado de la estantería.
4. Levante el estante de manera uniforme y luego sáquelo.

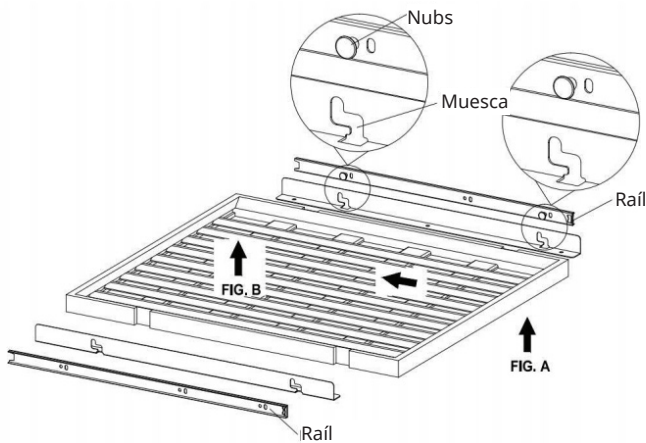

Cómo cambiar el lado de apertura de la puerta

1. Incline la nevera para vinos 45 grados y desatornille la bisagra inferior derecha con un destornillador. Figura 1
2. Coloque la nevera para vinos en posición horizontal, sujete la puerta y desatornille la bisagra de la puerta derecha con un destornillador. A continuación, sácala, bájala con cuidado y gira la puerta 180 grados. (Fig. 2, Fig. 3, Fig. 4)
3. Retire la barra limitadora B, afloje el tornillo del tope A con un destornillador, saque el tope A, deslícelo hacia la derecha hasta los otros agujeros de los tornillos correspondientes en la carcasa, apriete el tornillo, inserte el tope superior B, y luego inserte y ajuste la puerta con el tornillo. (Fig. 5, Fig. 6, Fig. 7.)

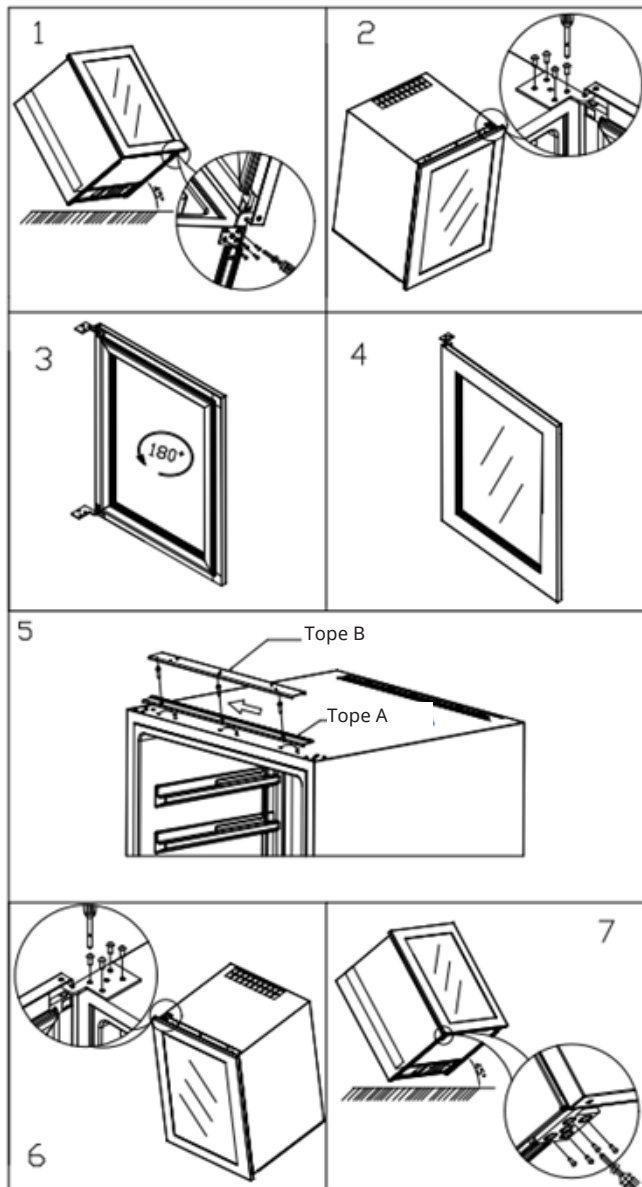

DESCRIPCIÓN GENERAL DEL APARATO

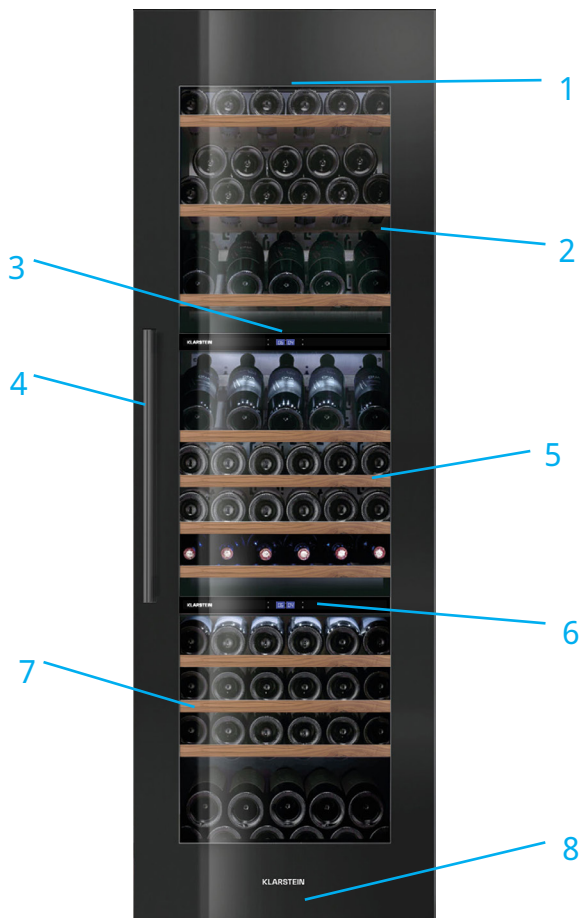

- | | | | |
|---|---------------------------|---|---------------------------|
| 1 | Luz (LED) | 5 | Zona media |
| 2 | Zona superior | 6 | Panel de control inferior |
| 3 | Panel de control superior | 7 | Zona inferior |
| 4 | Mango | 8 | Patas regulables |

Panel de control superior



- 1 Botón de encendido/apagado
- 2 Botón de luz
- 3 Pantalla de funcionamiento del compresor
- 4 Termómetro digital de la zona superior
- 5 Termómetro digital de la zona media
- 6 Regulador de la zona superior
- 7 Regulador de la zona media

Panel de control inferior

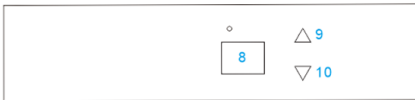

- 8 Termómetro digital de la zona inferior
- 9 Botón para aumentar la temperatura de la zona inferior en un 1 °C.
- 10 Botón de reducir la temperatura de la zona inferior en un 1 °C.

USO DEL APARATO

Puesta en marcha

Tras la instalación correcta de la unidad, se recomienda limpiar el interior con un poco de agua jabonosa tibia (detergente). No utilice limpiadores abrasivos, ya que podrían dañar la superficie.

- Esta vinoteca resulta ideal para almacenar botellas de 0,75 litros (como las de Burdeos). También puede acomodar botellas más grandes, pero asegúrese antes de que no interfieran con el cierre correcto de la puerta.
- Hay que asegurarse de que la puerta encaje correctamente sin tocar la botella antes de cerrarla.
- Al introducir varias botellas a la vez, el aparato tardará más en alcanzar la temperatura deseada.
- Para evitar que se dañe la junta de la puerta, asegúrese de que esté completamente abierta cuando extraiga los estantes.

Pulse el interruptor 1 de encendido y apagado durante 3 segundos.
Repita este paso para el apagado.

Cómo regular la temperatura

Mantenga pulsado el botón de ajuste de la temperatura durante tres segundos para mostrar la temperatura actual y pulse cualquier botón para volver a la visualización de la temperatura ajustada.

La temperatura interior se regula mediante el termostato electrónico, que se controla con los botones del aparato.

Cada vez que se pulsa el botón «zona superior» o «zona inferior», la zona seleccionada aumenta un grado. Para obtener una temperatura inferior a la mostrada, puede ajustar la temperatura por grados.

Tras seleccionar la temperatura, la pantalla parpadea durante 5 segundos y muestra la temperatura ajustada.

Cómo regular la luz

Para encender o apagar la iluminación interior, pulse el botón 2.

La iluminación (LED) es adecuada para enotecas.

Para reducir el consumo de energía, la iluminación LED se apaga automáticamente tras 10 minutos. Sin embargo, es aconsejable apagar la iluminación durante el uso diario o tras cada uso. No obstante, si prefiere dejar la luz encendida, siga estos pasos: mantenga pulsado el botón 2 durante al menos 5 segundos y la pantalla indicará «LP». Después de unos segundos, la pantalla vuelve a mostrar la temperatura y la luz permanece permanentemente encendida. Para que la iluminación se apague de nuevo automáticamente tras 10 minutos, mantenga pulsada la tecla 2 durante al menos 5 segundos y la pantalla indicará «LF». Tras

unos segundos, la pantalla vuelve a mostrar la temperatura y la luz se apaga automáticamente.

Función de memoria de temperatura

En caso de interrupción del suministro eléctrico, la nevera para vinos guarda los ajustes de temperatura anteriores. Cuando se restablece la alimentación, la temperatura de la nevera para vinos vuelve a ser la misma que se había fijado antes de apagarlo.

Alarma de temperatura

Cuando la temperatura interna del armario es superior a 23°C, la pantalla muestra "HI" y la alarma suena continuamente después de una hora para advertir que la temperatura interna es demasiado alta.

Cuando la temperatura interior es inferior a 0°C, en la pantalla aparece "LO", suena la alarma y se enciende al mismo tiempo el indicador de mal funcionamiento.

Notas

- La temperatura estándar es de 6 °C en la zona superior y de 12 °C en la zona inferior.
- El rango de temperatura de esta vinoteca va de los 5 °C a los 10 °C en la zona superior y de los 10 °C a los 18 °C en la zona inferior.
- Para evitar una condensación excesiva, no configure la temperatura por debajo de los 7 °C cuando la temperatura ambiente sea superior a 28 °C.

Cómo llenar el aparato

- El aparato es ideal para almacenar botellas de vino de tamaño y forma bordelesa, de 0,75 litros. También se pueden introducir botellas de mayor tamaño. No obstante, hay que asegurarse de que la puerta del aparato se cierre correctamente.
- Antes de cerrar la puerta, asegúrese siempre de que no se quede bloqueada por una botella de vino.
- Si coloca varias botellas de vino a la vez en el aparato, necesitará más tiempo hasta que se enfríen.
- El número de botellas que pueden introducirse en el aparato varía en función de su tamaño y forma.
- La cantidad máxima de botellas de vino toma como referencia las botellas bordelesas de 0,75 litros.

Recomendaciones de almacenamiento

Tipo de vino	Temperatura Celsius	Temperatura Fahrenheit
Vino tinto	15 – 18 °C	58 – 65 °F
Vino blanco	9 – 14 °C	48 – 57 °F
Cava / champán	4 – 8 °C	39 – 47 °F

- Lo más importante al guardar el vino es que la temperatura de almacenamiento se mantenga estable en todo momento.
- Las vibraciones, oscilaciones de temperatura, incidencias lumínicas y la humedad son factores que podrían estropear el vino. Un almacenamiento adecuado no solo conserva la calidad, sino que acentúa su aroma, sabor y complejidad con el paso del tiempo.
- Un vino almacenado a altas temperaturas madura en menos tiempo. Si se almacena a más de 18 °C, pierde su aroma y su sabor.
- Cuando el vino se almacena a temperaturas demasiado bajas, pueden formarse posos nocivos para la salud. Una humedad del 60 al 70 % es ideal para evitar que el corcho se encoja.
- Tras abrir la botella, el vino entra en contacto con el aire. Por ello se recomienda colocar la botella en posición vertical para minimizar la superficie que quede en contacto con el aire.
- Una vez abierta y cerrada de nuevo la botella, los vinos blancos deberán consumirse en un plazo de 2 días y los tintos, en un máximo de 3. Asegúrese de volver a cerrar la botella herméticamente.
- En la mayoría de establecimiento especializados en vino encontrará tapones específicos para mantener frescos vinos y champanes.

Llenar hasta capacidad máxima

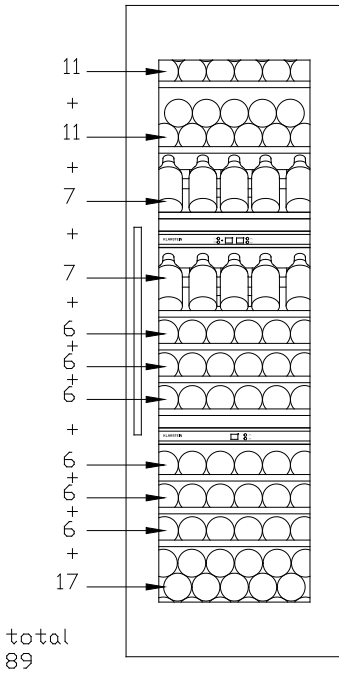

Estanterías normales

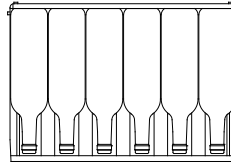

Estanterías de exposición

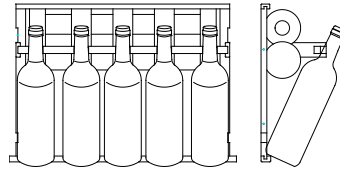

- Capacidad máxima de botellas bordeesas con estándar de 0,75 litros.
- La capacidad máxima es de 89 botellas. Se recomienda emplear el diagrama anterior para el uso diario.
- Mejor conservación y menor desperdicio de alimentos
- Para no estropear el vino, es importante que la temperatura de la enoteca se mantenga estable.
- Evite abrir la puerta con frecuencia y bloquear las ranuras interiores.
- Para evitar la aparición de moho, procure que no haya demasiada humedad en la vinoteca.

LIMPIEZA Y MANTENIMIENTO

Descongelación

El proceso para descongelar la vinoteca es totalmente automático. No tendrá que hacer nada.

Durante el funcionamiento, pueden formarse gotas de condensación en la pared interior trasera de la nevera. Estas se eliminan durante la descongelación automática.

Limpieza

Desconecte siempre el enchufe antes de la limpieza.

No utilice nunca esponjas o productos abrasivos para limpiar el interior o el exterior del aparato.

- Retire todos los accesorios (como los estantes). Lávelos en agua tibia con algún detergente suave sin perfume (por ejemplo, lavavajillas), aclárelos a conciencia con agua y la menor cantidad de cal posible y déjelos secar bien.
- Lave las paredes interiores de la misma manera; tenga especial cuidado con los soportes de las estanterías.
- Limpie la junta de la puerta y también la zona inferior.
- Vuelva a enchufar la unidad.

De vez en cuando, debe quitar el polvo del condensador en la parte trasera de la unidad: la acumulación de polvo podría afectar a la eficiencia de la unidad.

En caso de ausencia prolongada, vacíe y limpie el aparato. Mantenga la puerta abierta mientras no se utilice.

Cómo sustituir la bombilla

Esta unidad está equipada con diodos luminosos (LED). Este tipo de diodos no puede cambiarlos el consumidor. La vida útil de este LED es suficiente para que no sea necesaria su sustitución.

Sin embargo, si a pesar del cuidado puesto en la fabricación de esta vinoteca los ledes fueran defectuosos, póngase en contacto con nuestro servicio de atención al cliente.

REPARACIÓN DE ANOMALÍAS

Usted mismo podrá arreglar muchos problemas sencillos de la vinoteca sin necesidad del servicio de atención al cliente. Pruebe las siguientes sugerencias.

Anomalía	Posible causa
El aparato no funciona	<ul style="list-style-type: none"> - Compruebe el suministro de energía - Compruebe el interruptor de protección - Se ha fundido un fusible
No enfría lo suficiente	<ul style="list-style-type: none"> - Compruebe la temperatura configurada - La temperatura ambiente requiere un reajuste de las temperaturas - La puerta se abre con demasiada frecuencia. - La puerta no está bien cerrada. - La junta de la puerta no es hermética - No hay espacio suficiente alrededor de la unidad
No se enciende la luz	Contacte con el servicio técnico
No hay indicación en la pantalla LED	<ul style="list-style-type: none"> - Compruebe la colocación horizontal de la unidad - Asegúrese de que ningún papel o parte del embalaje esté atascado en la unidad
Cada vez hace más ruido	<ul style="list-style-type: none"> - Compruebe la colocación horizontal de la unidad - Asegúrese de que ningún papel o parte del embalaje esté atascado en la unidad
La puerta no cierra bien	<ul style="list-style-type: none"> - Compruebe la colocación horizontal de la unidad - La junta está en mal estado o las patas de apoyo se han "desplazado"
La luz (LED) no enciende	<ul style="list-style-type: none"> - El panel de control no funciona correctamente - Problema con las placas de circuitos - Problema con el enchufe - Contacte con el servicio técnico
Error en la pantalla LED	<ul style="list-style-type: none"> - Mala calidad de visualización - No se indica la temperatura - Contacte con el servicio técnico
No funcionan los ventiladores	El servicio de atención al cliente deberá sustituir el panel de control

FICHA TÉCNICA DEL PRODUCTO

Información de conformidad con el reglamento (UE) Núm. 2019/2016

Nombre o marca comercial del fabricante: Klarstein				
Dirección del fabricante: Wallstraße 16, 10179 Berlín, Alemania.				
Número del artículo: 10040720				
Tipo de aparato de refrigeración:				
Aparato de bajo nivel de ruido:	no	Tipo de instalación:	Independiente	
Vinoteca:	sí	Otro aparato de refrigeración:	no	
Parámetros generales del producto:				
Parámetro		Valor	Parámetro	Valor
Medidas (mm)	Altura	1788	Volumen total (dm ³ o L)	246
	Ancho	595		
	Profundidad	557		
IEE		171	Clase de eficiencia energética	G
Ruido acústico aéreo emitido (dB[A] re 1 pW)		38	Clase de ruido acústico aéreo emitido	C
Consumo energético anual (kWh/a)		162	Clase climática:	templado, subtropical
Temperatura ambiente mínima (°C) adecuada para el aparato		16	Temperatura ambiente máxima (°C) adecuada para el aparato	38
Ajuste de invierno		no		

Parámetros del compartimento:					
Tipos de compartimento		Parámetros y valores del compartimento			
		Volumen del compartimento (dm ³ o l)	Ajuste de temperatura recomendado para conservación optimizada de alimentos (°C)	Capacidad de congelación (kg/24 h)	Tipo de descongelación (descongelación automática = A, descongelación manual = M)
Compartimento de despensa	no	-	-	-	-
Compartimento para vinos	sí	246	12	-	M
Compartimento de bodega	no	-	-	-	-
Compartimento para alimentos frescos	no	-	-	-	-
Compartimento frío	no	-	-	-	-
Compartimento 0 estrellas/ compartimento de fabricación de hielo	no	-	-	-	-
Compartimento de 1 estrella	no	-	-	-	-
Compartimento de 2 estrellas	no	-	-	-	-
Compartimento de 3 estrellas	no	-	-	-	-
Compartimento de 4 estrellas	no	-	-	-	-
Sección de 2 estrellas	no	-	-	-	-
Compartimento con temperatura variable	-	-	-	-	-
Parámetros de las fuentes luminosas:					
Tipo de fuente luminosa			LED		
Clase de eficiencia energética			G		
Duración mínima de la garantía ofrecida por el fabricante: 24 meses					
Información adicional:					
Enlace al sitio web del fabricante, en el que se encuentra la información contemplada en el punto 4, letra a), del anexo del Reglamento (UE) 2019/2019 de la Comisión: www.klarstein.es					

INDICACIONES SOBRE LA RETIRADA DEL APARATO



Si en su país existe una disposición legal relativa a la eliminación de aparatos eléctricos y electrónicos, este símbolo estampado en el producto o en el embalaje advierte que no debe eliminarse como residuo doméstico. En lugar de ello, debe depositarse en un punto de recogida de reciclaje de aparatos eléctricos y electrónicos. Una gestión adecuada de estos residuos previene consecuencias potencialmente negativas para el medio ambiente y la salud de las personas. Puede consultar más información sobre el reciclaje y la eliminación de este producto contactando con su administración local o con su servicio de recogida de residuos.

FABRICANTE E IMPORTADOR (REINO UNIDO)

Fabricante:

Chal-Tec GmbH, Wallstraße 16, 10179 Berlín, Alemania.

Importador para Gran Bretaña:

Berlin Brands Group UK Limited

PO Box 42

272 Kensington High Street

London, W8 6ND

United Kingdom

Gentile cliente,

La ringraziamo per aver acquistato il dispositivo. La preghiamo di leggere attentamente le seguenti istruzioni per l'uso e di seguirle per evitare possibili danni. Non ci assumiamo alcuna responsabilità per danni scaturiti da una mancata osservazione delle avvertenze di sicurezza e da un uso improprio del dispositivo. Scansionare il codice QR seguente, per accedere al manuale d'uso più attuale e per ricevere informazioni sul prodotto:



INDICE

Avvertenze di sicurezza	84
Installazione	87
Descrizione del dispositivo	92
Utilizzo del dispositivo	94
Pulizia e manutenzione	98
Risoluzione dei problemi	99
Scheda informativa del prodotto	100
Avviso di smaltimento	102
Produttore e importatore (UK)	102

DATI TECNICI

Numero articolo	10040720
Alimentazione	220-240 V ~ 50/60 Hz
Capacità	89 bottiglie
Dimensioni (LxPxA) (mm)	595 x 557 x 1788
Peso	106 kg
Classe climatica	N/ST
Temperatura ambiente adatta	16-38 °C
Tipo di posizionamento	Dispositivo da incasso

AVVERTENZE DI SICUREZZA

- Questo dispositivo non è progettato per essere utilizzato da persone (inclusi bambini) dalle limitate capacità fisiche, psichiche e sensoriali o con esperienza e/o conoscenze insufficienti, fatto salvo quando supervisionate da una persona responsabile o nel caso abbiano ricevuto istruzioni sull'utilizzo corretto e sicuro del dispositivo.
- Tenere sotto controllo i bambini per assicurarsi che non giochino con il dispositivo.
- Bambini a partire da 8 anni e persone con limitate capacità fisiche, psichiche e sensoriali possono utilizzare il dispositivo solo se sono stati istruiti da una persona responsabile della loro supervisione sulle modalità d'uso e sulle procedure di sicurezza e comprendono i rischi associati. I bambini non devono giocare con il dispositivo. Pulizia e manutenzione non possono essere realizzate da bambini senza la dovuta supervisione.
- Se il cavo di alimentazione è danneggiato, deve essere sostituito dal produttore, dal servizio di assistenza ai clienti o da una persona con qualifica equivalente, in modo da evitare pericoli.
- Per evitare pericoli dovuti all'instabilità del dispositivo, fissarlo secondo le istruzioni.
- Durante il posizionamento del dispositivo, assicurarsi di non schiacciare o danneggiare il cavo di alimentazione.
- Assicurarsi che non ci siano prese multiple o alimentatori sul retro del dispositivo.
- Assicurarsi che le aperture di ventilazione nell'alloggiamento del dispositivo o nell'armadio per l'incasso non siano bloccate.
- Non usare dispositivi meccanici o altri mezzi per accelerare il processo di sbrinamento, a meno che non siano espressamente consigliati dal produttore.
- Non danneggiare il circuito del refrigerante.
- Non utilizzare dispositivi elettrici nei vani di raffreddamento per le bevande, a meno che non siano specificamente raccomandati dal produttore.
- Non conservare sostanze esplosive nel dispositivo, come bombolette spray con propellente infiammabile.
- Il dispositivo è adatto solo per uso casalingo e in ambienti simili. Tra questi figurano:
 - Cucine per il personale presso negozi, uffici e altri contesti lavorativi
 - Agriturismi, hotel, motel e altre strutture residenziali
 - Bed & breakfast
 - Catering e utilizzi simili, al di fuori del commercio al dettaglio
- Bambini tra 3 e 8 anni possono mettere alimenti nel frigorifero e toglierli.

Per evitare la contaminazione delle bevande, rispettare le seguenti indicazioni:

- Se lo sportello resta aperto a lungo, si verifica un significativo aumento della temperatura nei vani del dispositivo.
- Pulire regolarmente le superfici che potrebbero entrare in contatto con le bevande. Pulire regolarmente lo scarico dell'acqua.
- Se non si usa il frigorifero per molto tempo, spegnerlo, lasciarlo sbrinare, pulirlo e asciugarlo. Lasciare lo sportello aperto per evitare la formazione di muffa nel dispositivo.

Nota: questo dispositivo contiene il refrigerante isobutano (R600a), un gas naturale con elevata sostenibilità ecologica, ma infiammabile. Sebbene sia infiammabile, non rovina lo strato di ozono e non incrementa l'effetto serra. L'utilizzo di questo refrigerante comporta una maggiore rumorosità del dispositivo. Oltre al rumore del compressore, è possibile sentire anche il flusso del refrigerante. Questo è inevitabile e non ha effetti negativi sulle prestazioni del dispositivo. Fare attenzione durante il trasporto, in modo da non danneggiare il circuito refrigerante. Perdite di refrigerante possono causare irritazioni agli occhi.



ATTENZIONE

Durante l'utilizzo, la manutenzione e lo smaltimento del dispositivo, fare attenzione al simbolo a sinistra, sul retro o sul compressore del dispositivo. Questo simbolo avverte della possibilità di eventuali incendi. Nei condotti del refrigerante e nel compressore si trovano sostanze infiammabili. Tenere il dispositivo lontano da fonti di calore durante utilizzo, manutenzione e

smaltimento.

Note particolari sul corretto utilizzo

- Questo dispositivo è progettato esclusivamente per la conservazione di vini.
- Questo dispositivo non è adatto al congelamento di alimenti.
- I ripiani sono stati posizionati in modo da permettere l'utilizzo energetico più efficiente possibile.

Indicazioni sui ripiani

- I ripiani sono stati posizionati in modo da permettere il più efficiente utilizzo energetico.
- Utilizzare solo i ripiani messi a disposizione dal produttore.
- Non ostruire i fori sui ripiani e non utilizzare tipologie di ripiani non approvate dal produttore, altrimenti potrebbero compromettere il raffreddamento o aumentare i consumi energetici.
- Consigliamo di posizionare i ripiani come indicato, in modo da utilizzare l'energia nel modo più efficiente.

Informazioni sulla temperatura ambiente

Installare questo dispositivo in un luogo dove la temperatura ambiente corrisponde alla classe climatica indicata sulla targhetta del dispositivo stesso.

SN	Bassa	Questo frigorifero è progettato per l'utilizzo a temperature ambientali di 10-32 °C.
N	Temperata	Questo frigorifero è progettato per l'utilizzo a temperature ambientali di 16-32 °C.
ST	Subtropicale	Questo frigorifero è progettato per l'utilizzo a temperature ambientali di 16-38 °C.
T	Tropicale	Questo frigorifero è progettato per l'utilizzo a temperature ambientali di 16-43 °C.

La temperatura ambiente influisce sulla temperatura interna del frigorifero. Per un funzionamento ottimale del frigorifero, consigliamo una temperatura ambiente di 16-32 °C.

INSTALLAZIONE

Operazioni preliminari

Lasciare in posizione il frigorifero per 24 ore prima di procedere all'utilizzo, in modo che il liquido refrigerante possa distribuirsi omogeneamente nel circuito. Durante questo periodo di tempo, lasciare lo sportello aperto, in modo da permettere all'odore legato al processo di produzione di scomparire.

Nota: tutti i modelli senza ventilazione frontale o prese d'aria sul lato anteriore non sono dispositivi adatti all'incasso e necessitano di posizionamento libero.

Luogo di posizionamento

Il luogo di posizionamento del dispositivo deve:

- essere in grado di sostenere il carico ed essere ben ventilato.
- trovarsi lontano da luce solare diretta e da fonti di calore
- essere relativamente asciutto, (no a bagni o lavanderie).
- avere un fondo piano.
- essere dotato di un collegamento elettrico standard.
- essere dotato di una presa elettrica con protezione da sovratensione.
- essere lontano da microonde, dato che le interferenze potrebbero influire negativamente sul dispositivo.

presentare una temperatura ambiente non troppo fredda e non troppo calda. Caldo e freddo possono influire negativamente sul funzionamento, rendendo impossibile il raggiungimento della temperatura interna desiderata.

Posizionamento

- Rimuovere tutto il materiale d'imballaggio dal frigorifero.
- Posizionare il frigorifero in modo che la spina sia sempre accessibile. Svolgere il cavo di alimentazione e posizionare il dispositivo nel luogo selezionato. Posizionarlo in modo che il compressore sia libero e non sia in contatto con altri oggetti o pareti.
- Pareggiare eventuali irregolarità del pavimento prima di riempire il dispositivo. Utilizzare a tal fine i piedi d'appoggio regolabili. Ruotare i piedi posteriori completamente verso l'interno e pareggiare la pendenza con i piedi anteriori.

Posizionamento

Di seguito si trovano i piani da seguire per installare i dispositivi nel miglior modo possibile.

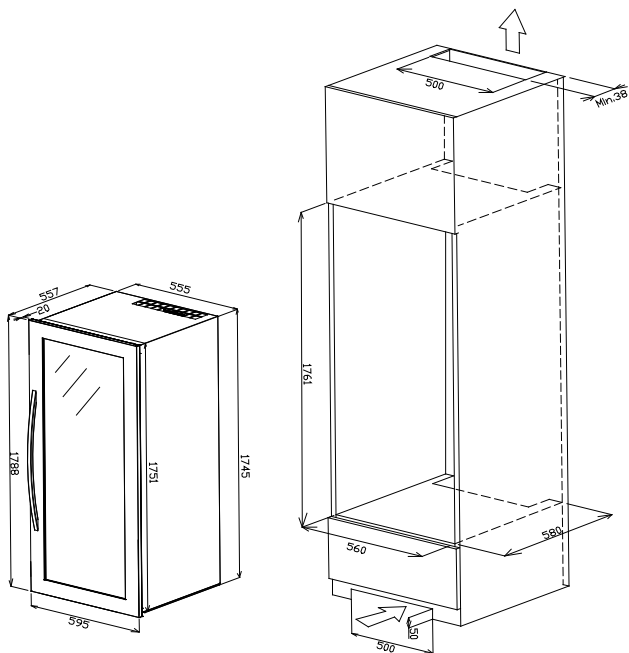

Dopo aver posizionato il dispositivo, assicurarsi di fissare il mobile della cucina con le viti come mostrato qui sotto.

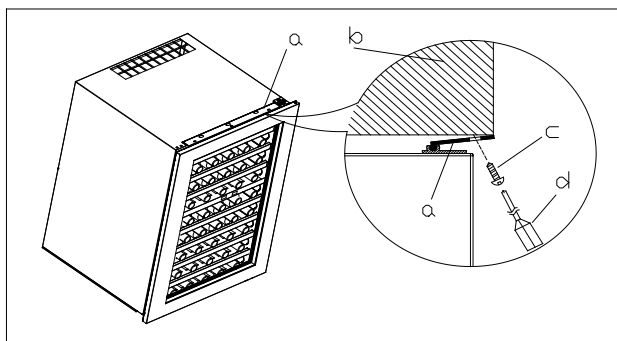

Installazione dei ripiani

1. Aprire completamente lo sportello.
2. Allineare le sporgenze del ripiano con le tacche della guida sui lati destro e sinistro.
3. Far scorrere il ripiano verso il basso e poi fino in fondo, finché si trova completamente all'interno del dispositivo ed è possibile chiudere lo sportello.
4. Il ripiano dovrebbe scorrere avanti e indietro senza difficoltà. Se non è così, potrebbe essere necessario toglierlo e ricominciare da capo.

Rimozione dei ripiani

1. Aprire completamente lo sportello.
2. Rimuovere tutto il contenuto del ripiano, se presente.
3. Allineare le tacche del ripiano con i montanti della guida (v. sotto). A tal fine, è necessario tenere entrambe le guide mentre si sposta il ripiano, in modo da allineare i montanti con le tacche su entrambi i lati del ripiano.
4. Sollevare uniformemente il ripiano e tirarlo fuori.

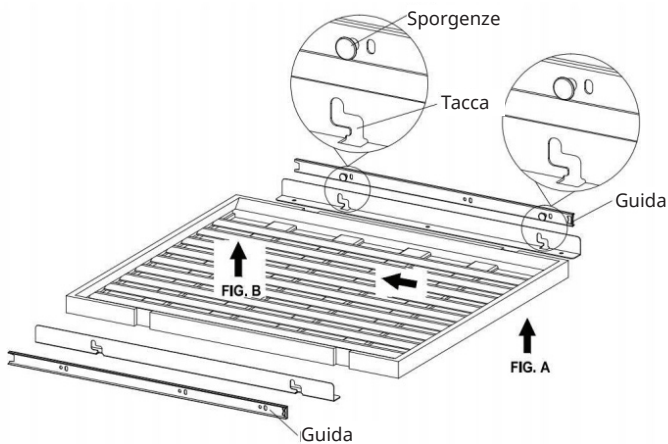

Cambiare il lato di apertura dello sportello

1. Inclinare il frigorifero per vini verso l'alto di 45 gradi e svitare la cerniera inferiore destra con un cacciavite. (fig. 1)
2. Appoggiare il frigorifero per vini in orizzontale, tenere lo sportello e svitare la cerniera destra con un cacciavite. Ora è possibile tirarlo fuori, poggiarlo con cura e girare lo sportello di 180 gradi. (fig. 2, fig. 3, fig. 4)
3. Rimuovere la barra di limitazione B, allentare la vite della cerniera A con un cacciavite, rimuovere la cerniera A, spostarla a destra fino ai fori delle viti corrispondenti sul lato opposto dell'alloggiamento, stringere la vite, inserire la cerniera superiore B, quindi posizionare lo sportello con la vite e regolare. (fig. 5, fig. 6, fig. 7)

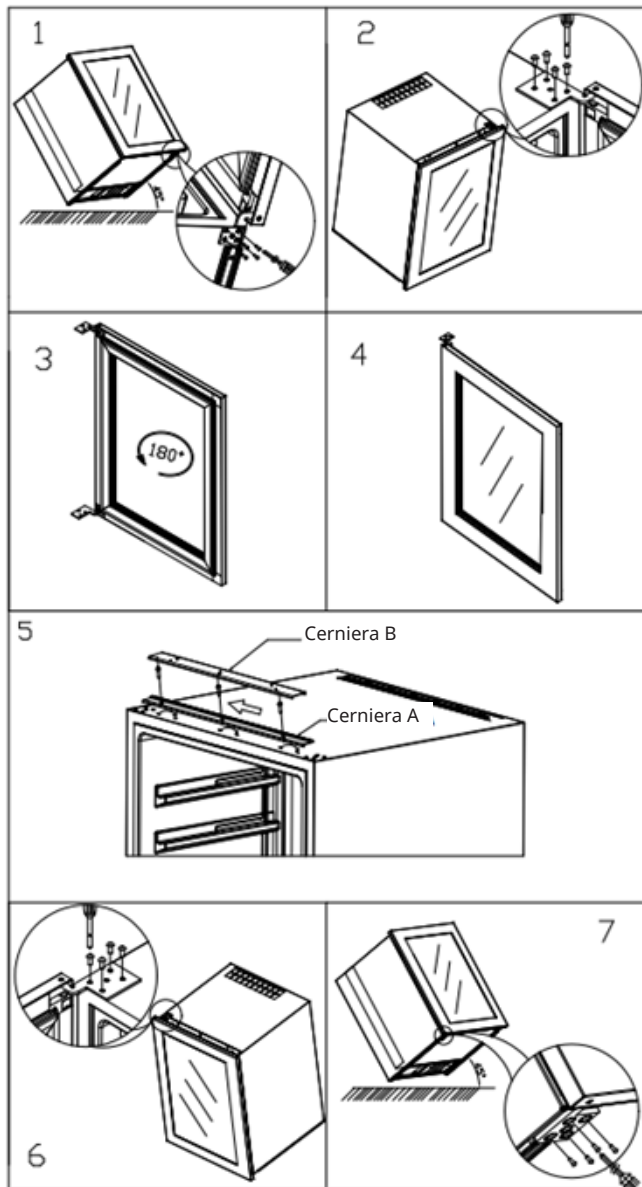

DESCRIZIONE DEL DISPOSITIVO

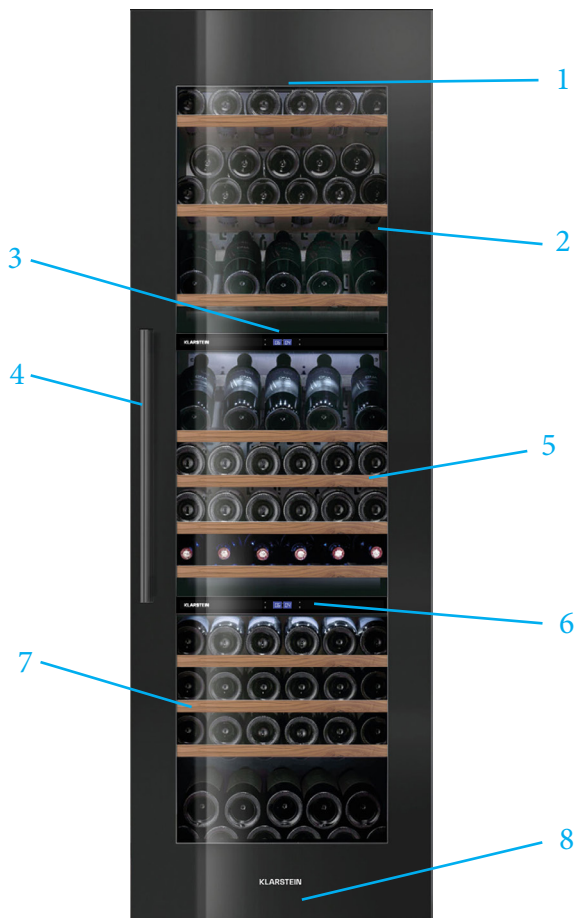

- | | | | |
|---|---------------------------------|---|---------------------------------|
| 1 | Luce (LED) | 6 | Pannello di controllo inferiore |
| 2 | Zona superiore | 7 | Zona inferiore |
| 3 | Pannello di controllo superiore | 8 | Piedi d'appoggio regolabili |
| 4 | Impugnatura | | |
| 5 | Zona centrale | | |

Pannello di controllo superiore



- 1 Tasto on/off
- 2 Tasto della luce
- 3 Indicazione di funzionamento del compressore
- 4 Indicazione digitale della temperatura per la zona superiore
- 5 Indicazione digitale della temperatura per la zona centrale
- 6 Manopola di regolazione della zona superiore
- 7 Manopola di regolazione della zona centrale

Pannello di controllo inferiore

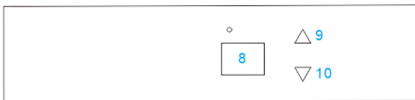

- 8 Indicazione digitale della temperatura per la zona inferiore
- 9 Manopola per aumentare di 1 °C la temperatura della zona inferiore
- 10 Manopola per diminuire di 1 °C la temperatura della zona inferiore

UTILIZZO DEL DISPOSITIVO

Messa in funzione

Dopo una corretta installazione del dispositivo, si raccomanda di pulire l'interno con un po' di acqua tiepida e sapone (detersivo per piatti). Non utilizzare polveri o prodotti abrasivi, altrimenti potrebbero rovinare la superficie.

- La cantinetta per vino è ideale per conservare bottiglie da 0,75 litri (come le bottiglie di vino Bordeaux). Può anche ospitare bottiglie più grandi, ma è necessario assicurarsi che non interferiscano con la corretta chiusura dello sportello.
- Prima di chiudere lo sportello, assicurarsi che possa essere chiuso correttamente senza toccare una bottiglia.
- Se si inseriscono più bottiglie contemporaneamente, il dispositivo impiega più tempo per raggiungere la temperatura desiderata.
- Per evitare di danneggiare la guarnizione, assicurarsi che lo sportello sia completamente aperto quando si tirano fuori i ripiani. Accendere il dispositivo

Premere per 3 secondi il tasto on/off.

Procedere allo stesso modo per lo spegnimento.

Regolazione della temperatura

Tenere premuto il pulsante di impostazione della temperatura per tre secondi per visualizzare la temperatura corrente e premere un pulsante qualsiasi per tornare alla visualizzazione della temperatura impostata.

La temperatura interna è controllata dal termostato elettronico, che è controllato dai pulsanti dell'apparecchio.

Ogni volta che si preme il pulsante "zona superiore" o "zona inferiore", la zona selezionata viene aumentata di un grado. Per ottenere una temperatura più bassa di quella visualizzata, è possibile impostare la temperatura per gradi. Dopo aver selezionato la temperatura, il display lampeggia per 5 secondi e mostra la temperatura impostata.

Controllo della luce

Per accendere o spegnere l'illuminazione interna, premere il tasto 2.

L'illuminazione (LED) è adatta alla conservazione del vino.

Per ridurre il consumo di energia, l'illuminazione a LED si spegne automaticamente dopo 10 minuti. Tuttavia, si consiglia di spegnere l'illuminazione durante l'uso normale o dopo ogni utilizzo. Se si desidera invece lasciare la luce accesa, procedere come segue: tenere premuto il tasto 2 per almeno 5 secondi; il display mostra "LP". Dopo alcuni secondi, il display ritorna a mostrare la temperatura e la luce rimane permanentemente accesa. Per far sì che l'illuminazione si spenga di nuovo automaticamente dopo 10 minuti,

tenere premuto il tasto 2 per almeno 5 secondi; il display mostra "LF". Dopo alcuni secondi, il display ritorna a mostrare la temperatura e la luce si spegne automaticamente.

Funzione di memoria della temperatura

In caso di interruzione di corrente, il frigorifero salva tutte le impostazioni di temperatura precedenti. Quando la corrente viene ripristinata, la temperatura del frigorifero ritorna allo stesso livello impostato prima dello spegnimento.

Allarme della temperatura

Quando la temperatura interna del frigorifero è superiore a 23 °C, compare "HI" e l'allarme suona continuamente dopo un'ora per avvertire che la temperatura interna è troppo alta.

Quando la temperatura interna è inferiore a 0 °C, compare "LO", l'allarme suona e si accende contemporaneamente la spia di malfunzionamento.

Note

- La temperatura standard è di 6 °C nella zona superiore e 12 °C in quella inferiore.
- L'intervallo di temperatura di questo frigorifero per vini è tra 5 °C e 10 °C nella zona superiore e tra 10 °C e 18 °C nella zona inferiore.
- Per evitare un'eccessiva condensazione, non impostare la temperatura sotto i 7 °C quando la temperatura ambiente è superiore a 28 °C.

Riempire il dispositivo

- Nel dispositivo si possono conservare bottiglie di vino di forma Bordeaux da 0,75 litri. Si possono conservare anche bottiglie più grandi. Bisogna però fare attenzione che lo sportello si chiuda correttamente.
- Prima di chiudere lo sportello assicurarsi che non sia bloccato da qualche bottiglia.
- Se si inseriscono più bottiglie contemporaneamente, il dispositivo impiega più tempo a raffreddarle.
- La quantità di bottiglie che possono essere posizionate nella cantinetta dipende dalle dimensioni e dalla forma delle stesse.
- La quantità massima di bottiglie che si possono conservare si riferisce a bottiglie di Bordeaux standard da 0,75 litri.

Consigli di conservazione

Tipo di vino	Temperatura in gradi Celsius	Temperatura in gradi Fahrenheit
Vino rosso	15 - 18 °C	58 - 65 °F
Vino bianco	9 - 14 °C	48 - 57 °F
Spumante/champagne	4 - 8 °C	39 - 47 °F

- L'aspetto fondamentale nella conservazione del vino è una temperatura stabile.
- Vibrazioni, oscillazioni della temperatura, raggi solari e umidità sono fattori che possono influire negativamente sulla qualità del vino. Uno stoccaggio corretto non permette solo di conservare la qualità dei vini, ma anche di migliorarne aroma, gusto e complessità durante il processo di maturazione.
- Il vino conservato a una temperatura più elevata matura più in fretta. I vini conservati a una temperatura superiore ai 18 °C perdono gusto e aroma.
- Se il vino viene conservato a una temperatura troppo bassa, si possono sviluppare residui dannosi per la salute. Un'umidità del 60-70% è perfetta per evitare che i tappi di sughero rimpiccioliscono.
- Dopo aver aperto una bottiglia, il vino entra in contatto con l'aria. È quindi consigliabile conservare il vino rimanente in posizione verticale, in modo da ridurre la superficie che entra in contatto con l'aria.
- Dopo aver aperto una bottiglia, i vini bianchi possono essere bevuti per altri 2 giorni e quelli rossi per 3 giorni se la bottiglia resta chiusa. Assicurarsi che la bottiglia sia chiusa ermeticamente.
- Tappi speciali che mantengono freschi vino e champagne sono reperibili nella maggior parte delle enoteche.

Riempimento massimo

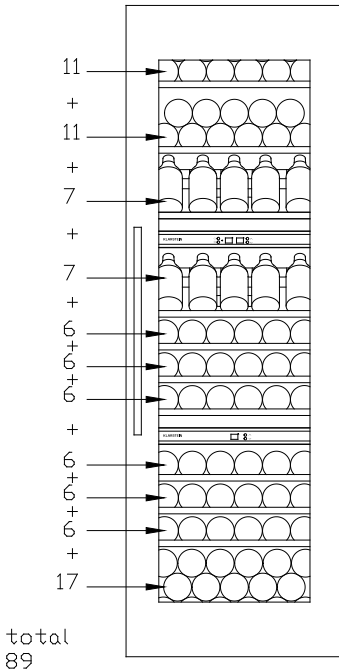

Ripiani normali

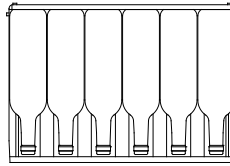

Ripiani da esposizione

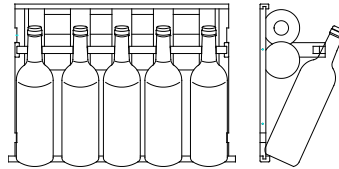

- La capacità massima di riempimento è basata su bottiglie di Bordeaux standard da 0,75 litri.
- La capacità massima di riempimento è di 89 bottiglie. Si raccomanda di utilizzare il diagramma in alto per l'uso quotidiano.
- Per una migliore conservazione ed evitare sprechi
- Per non rovinare il vino, è importante che la temperatura nella cantinetta rimanga stabile.
- Evitare di aprire spesso lo sportello e di bloccare le fessure interne.
- Per evitare lo sviluppo di muffe, si prega di evitare troppa umidità nel frigorifero per vini.

PULIZIA E MANUTENZIONE

Sbrinare

Lo sbrinamento della cantinetta è completamente automatico. Non è necessario fare nulla.

Durante il funzionamento, gocce di condensa possono formarsi sulla parete interna posteriore della cantinetta. Queste vengono rimosse durante lo sbrinamento automatico.

Pulizia

Staccare la spina dalla presa prima della pulizia.

Non usare mai spugnette o detersivi abrasivi per pulire l'interno e l'esterno del dispositivo.

- Rimuovere tutti gli accessori (ripiani...). Lavarli in acqua tiepida con un detersivo delicato senza profumo (per esempio, detersivo per piatti), sciacquarli bene in acqua, se possibile priva di calcare, e lasciarli asciugare.
- Lavare le pareti interne allo stesso modo; fare particolare attenzione ai supporti dei ripiani.
- Pulire la guarnizione dello sportello e anche la zona sottostante.
- Ricollegare la spina del dispositivo.

Di tanto in tanto si dovrebbe spolverare il condensatore sul retro del dispositivo; l'accumulo di polvere potrebbe influenzarne l'efficienza.

In caso di assenza prolungata, svuotare e pulire il dispositivo; lasciare lo sportello aperto per tutta la durata del non utilizzo.

Sostituire la lampada di illuminazione

Questo dispositivo è dotato di diodi luminosi (LED). Questo tipo di diodo non può essere sostituito dall'utente. La vita utile di questo LED è sufficiente da non renderne necessaria la sostituzione.

Se, tuttavia, nonostante la cura posta nella fabbricazione del frigorifero per vini, i LED dovessero essere difettosi, si prega di contattare il nostro servizio di assistenza ai clienti.

RISOLUZIONE DEI PROBLEMI

Molti problemi del frigorifero per vini possono essere risolti autonomamente senza contattare immediatamente il servizio di assistenza ai clienti. Provare i seguenti suggerimenti.

Problema	Possibile causa
Il dispositivo non funziona.	<ul style="list-style-type: none"> - Controllare l'alimentazione elettrica - Controllare l'interruttore di protezione - Un fusibile è bruciato.
Il raffreddamento non è sufficiente	<ul style="list-style-type: none"> - Controllare le temperature impostate - La temperatura ambiente richiede una nuova impostazione delle temperature - Lo sportello viene aperto con troppa frequenza - Lo sportello non è chiuso correttamente. - La guarnizione dello sportello non tiene - Non c'è abbastanza spazio intorno al dispositivo
L'illuminazione interna non funziona	Contattare il servizio di assistenza ai clienti
Nessuna indicazione sul display a LED	<ul style="list-style-type: none"> - Controllare che il dispositivo sia in piano - Assicurarsi che non ci siano carta o parti d'imballaggio inceppate nel dispositivo
Il dispositivo fa rumore.	<ul style="list-style-type: none"> - Controllare che il dispositivo sia in piano - Assicurarsi che non ci siano carta o parti d'imballaggio inceppate nel dispositivo
Lo sportello non si chiude correttamente	<ul style="list-style-type: none"> - Controllare che il dispositivo sia in piano - La guarnizione è in cattive condizioni o i piedi d'appoggio si sono "spostati"
La luce (LED) non si accende	<ul style="list-style-type: none"> - Il pannello di controllo è guasto - Problema con i circuiti stampati - Problema con la presa elettrica - Contattare il servizio di assistenza ai clienti
Errore sul display a LED	<ul style="list-style-type: none"> - Scarsa qualità delle indicazioni - La temperatura non viene mostrata - Contattare il servizio di assistenza ai clienti
Le ventole non funzionano	Il pannello di controllo deve essere sostituito dal servizio di assistenza ai clienti.

SCHEDA INFORMATIVA DEL PRODOTTO

Informazioni secondo il regolamento (UE) N. 2019/2016

Nome o marchio commerciale del produttore: Klarstein			
Indirizzo del produttore: Wallstraße 16, 10179 Berlino, Germania.			
Numero articolo: 10040720			
Tipo di apparecchio di refrigerazione:			
Dispositivo a bassa rumorosità:	no	Struttura:	posizionamento libero
Cantina frigo per vini:	si	Altro apparecchio di refrigerazione:	no
Parametri generali del prodotto:			
Parametro	Valore	Parametro	Valore
Dimensioni (mm)	Altezza	1788	Volume complessivo (in dm ³ o l)
	Larghezza	595	
	Profondità	557	
EEI	171	Classe di efficienza energetica	G
Rumore aereo (in dB(A) re 1 pW)	38	Classe di rumore aereo	C
Consumo annuo di energia (in kWh/a)	162	Classe climatica:	temperata, subtropicale
Temperatura ambiente minima (in °C), indicata per l'apparecchio di refrigerazione	16	Temperatura ambiente massima (in °C), indicata per l'apparecchio di refrigerazione	38
Commutazione invernale	no		

Parametri vano:					
Tipo di vano		Parametri e valori vano			
		Volume del vano (in dm ³ o l)	Impostazione consigliata della temperatura per una conservazione ottimizzata degli alimenti (in °C)	Capacità di congelamento (in kg/24h)	Tipo di sbrinamento (sbrinamento automatico = A, sbrinamento manuale = M)
Vano alimenti	no	-	-	-	-
Vano di conservazione per vini	sì	246	12	-	M
Vano cantinetta	no	-	-	-	-
Vano per alimenti freschi	no	-	-	-	-
Vano di raffreddamento	no	-	-	-	-
Vano zero stelle o per il ghiaccio	no	-	-	-	-
Vano una stella	no	-	-	-	-
Vano due stelle	no	-	-	-	-
Vano tre stelle	no	-	-	-	-
Vano quattro stelle	no	-	-	-	-
Scomparto due stelle	no	-	-	-	-
Vano con temperatura variabile	-	-	-	-	-
Parametri sorgente luminosa:					
Tipo di sorgente luminosa			LED		
Classe di efficienza energetica			G		
Durata minima della garanzia offerta dal produttore: 24 mesi					
Altri dati:					
Link al sito web del produttore dove sono disponibili le informazioni al numero 4, lettera A dell'allegato del Regolamento della Commissione (UE) 2019/2019: www.klarstein.de					

AVVISO DI SMALTIMENTO



Se nel proprio paese si applicano le regolamentazioni inerenti lo smaltimento di dispositivi elettrici ed elettronici, questo simbolo sul prodotto o sulla confezione segnala che questi prodotti non possono essere smaltiti con i rifiuti normali e devono essere portati a un punto di raccolta di dispositivi elettrici ed elettronici. Grazie al corretto smaltimento dei vecchi dispositivi si tutela il pianeta e la salute delle persone da possibili conseguenze negative. Informazioni riguardanti il riciclo e lo smaltimento di questi prodotti si ottengono presso l'amministrazione locale oppure il servizio di gestione dei rifiuti domestici.

PRODUTTORE E IMPORTATORE (UK)

Produttore:

Chal-Tec GmbH, Wallstraße 16, 10179 Berlino, Germania.

Importatore per la Gran Bretagna:

Berlin Brands Group UK Limited

PO Box 42

272 Kensington High Street

London, W8 6ND

United Kingdom



KLARSTEIN