

## **2-in-1 Reisehochstuhl**

2-in-1 Travel Highchair

Chaise haute de voyage 2 en 1

Trona de viaje 2 en 1

Seggiolone da viaggio 2 in 1

10040954



**Sehr geehrter Kunde,**

wir gratulieren Ihnen zum Erwerb Ihres Gerätes. Lesen Sie die folgenden Hinweise sorgfältig durch und befolgen Sie diese, um möglichen Schäden vorzubeugen. Für Schäden, die durch Missachtung der Hinweise und unsachgemäßen Gebrauch entstehen, übernehmen wir keine Haftung. Scannen Sie den folgenden QR-Code, um Zugriff auf die aktuellste Bedienungsanleitung und weitere Informationen rund um das Produkt zu erhalten:

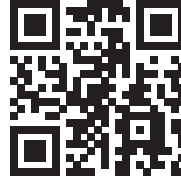

---

**INHALTSVERZEICHNIS**

---

Sicherheitshinweise 4  
Installation 5  
Sicherheitsgurt einstellen 6

**English 7**  
**Français 11**  
**Español 15**  
**Italiano 19**

---

**HERSTELLER & IMPORTEUR (UK)**

---

**Hersteller:**

Chal-Tec GmbH, Wallstraße 16, 10179 Berlin, Deutschland.

**Importeur für Großbritannien:**

Berlin Brands Group UK Limited  
PO Box 42  
272 Kensington High Street  
London, W8 6ND  
United Kingdom

---

## SICHERHEITSHINWEISE

---

Lesen Sie die Bedienungsanleitung aufmerksam durch und bewahren Sie sie für die spätere Verwendung auf.

Das Produkt entspricht der Norm EN 16120 + A2: 2017.

- Lassen Sie Ihr Kind niemals unbeaufsichtigt.
- Verwenden Sie immer das Rückhaltesystem und vergewissern Sie sich, dass es ordnungsgemäß installiert ist.
- Verwenden Sie immer das System für die Befestigung am Stuhl und vergewissern Sie sich, dass es ordnungsgemäß angebracht ist
- Vergewissern Sie sich vor der Verwendung des Produkts, dass es sicher und stabil auf dem Stuhl steht.
- Verwenden Sie das Produkt nicht auf Hockern oder Bänken.
- Dieses Produkt ist für Kinder geeignet, die sich bereits selbständig aufsetzen können, im Alter von mindestens 6 Monaten bis zum Alter von 36 Monaten und mit einem Maximalgewicht von 15 kg.
- Dieses Produkt ist für die Anbringung an einem Stuhl für Erwachsene mit den folgenden Mindestabmessungen vorgesehen:
  - Sitzfläche: 40 x 35 cm;
  - Rückenlehne: 45 cm hoch.
- Achten Sie darauf, die Sitzerrhöhung so zu platzieren, dass das Kind sich nicht mit den Füßen von einem Tisch oder einer anderen Konstruktion abstoßen kann, wodurch der Stuhl, der die Sitzerrhöhung trägt, umkippen und umfallen könnte.
- Benutzen Sie die Sitzerrhöhung niemals, wenn Sie sehen, dass ein Bestandteil fehlt, gebrochen oder verbogen ist.
- Verwenden Sie niemals Zubehör oder Ersatzteile, die nicht vom Hersteller zugelassen sind.

### Reinigung und Pflege

Reinigen Sie die Sitzerrhöhung mit einem feuchten Schwamm und milder Seife. Verwenden Sie keine scheuernden Reinigungsmittel.

## INSTALLATION

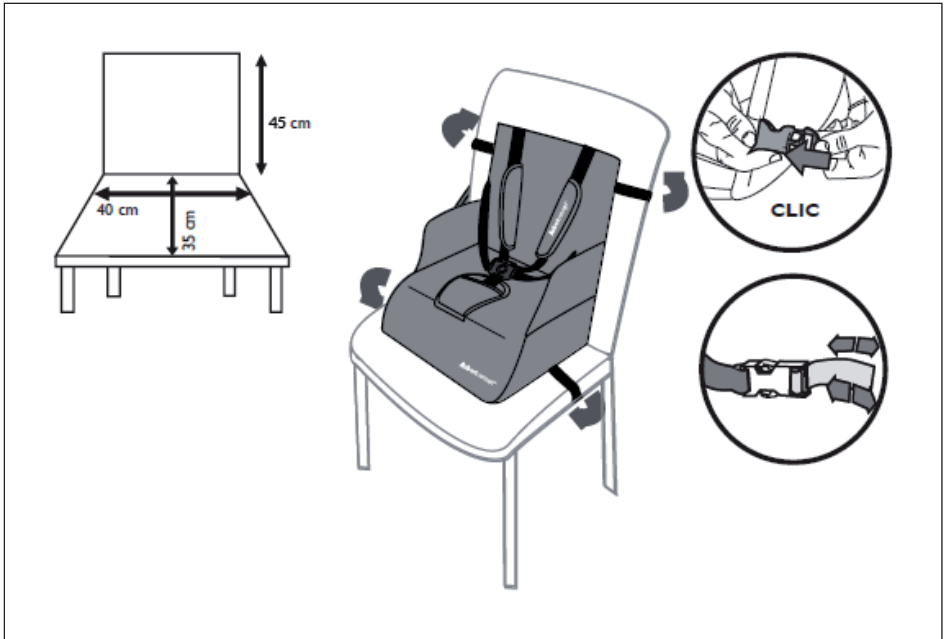

- Diese Sitzerrhöhung ist für die Befestigung an einem Stuhl mit den folgenden Mindestabmessungen vorgesehen:

Sitzfläche	40 x 35 cm
Rückenlehne	45 cm hoch

- Befestigen Sie die Gurte an der Rückenlehne und am Sitz des Stuhls.
- Verwenden Sie die Sitzerrhöhung niemals, bevor Sie nicht die Gurte am Stuhl befestigt haben.
- Vergewissern Sie sich, dass die Gurte richtig am Stuhl befestigt sind.
- Vergewissern Sie sich immer, dass alle vier Standbeine gleich hoch sind, bevor Sie die Sitzerrhöhung anbringen.

## SICHERHEITSGURT EINSTELLEN

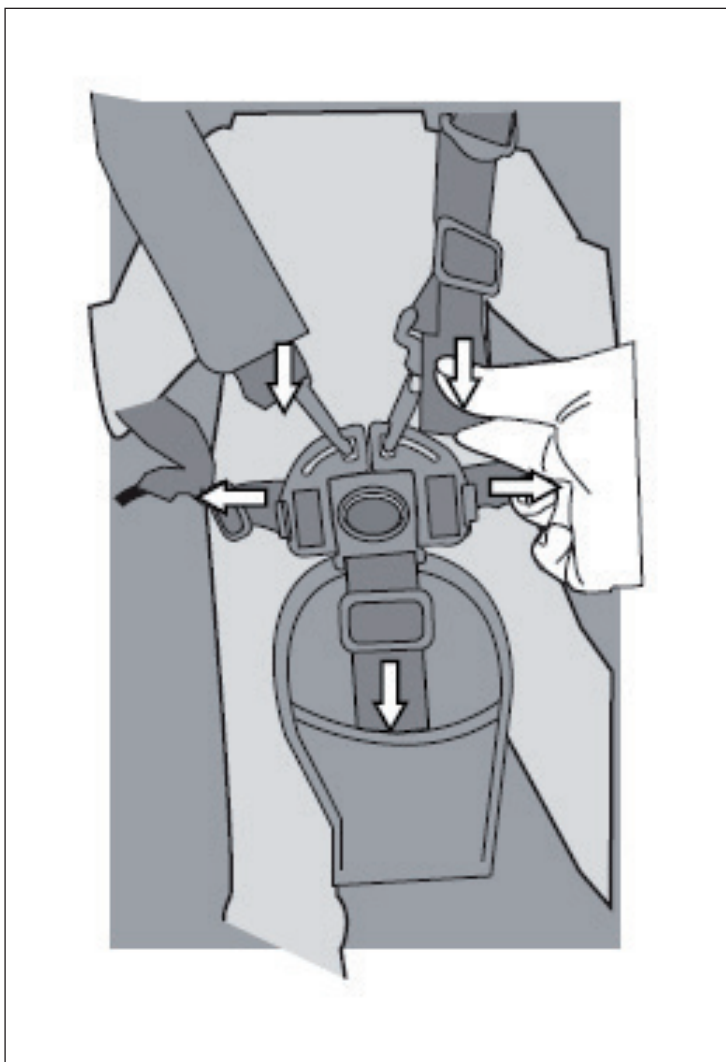

- Stellen Sie den Sicherheitsgurt immer auf die Körpergröße des Kindes ein.
- Um den Gurt zu öffnen, drücken Sie einfach auf die Schnalle.

**Dear customer,**

Congratulations on your purchase. Please read the following instructions carefully and follow them to prevent potential damage. We accept no liability for damage caused by disregarding the instructions or improper use. Please scan the QR code to access the latest operating instructions and for further information about the product.

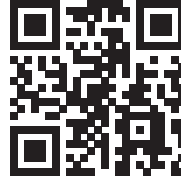

---

**CONTENTS**

---

Safety Instructions 8

Installation 9

Adjusting the Seat Belt 10

---

**MANUFACTURER & IMPORTER (UK)**

---

**Manufacturer:**

Chal-Tec GmbH, Wallstrasse 16, 10179 Berlin, Germany.

**Importer for Great Britain:**

Berlin Brands Group UK Limited

PO Box 42

272 Kensington High Street

London, W8 6ND

United Kingdom

---

## SAFETY INSTRUCTIONS

---

Read these operating instructions carefully and keep them for future use.

The product complies with the EN 16120 + A2: 2017 standard.

- Never leave your child unattended.
- Always use the restraint system and make sure it is properly installed.
- Always use the system for attaching to the chair and make sure it is properly attached.
- Before using the product, make sure it is secure and stable on the chair.
- Do not use the product on stools or benches.
- This product is suitable for children who can already sit up independently, aged at least 6 months up to 36 months and with a maximum weight of 15 kg.
- This product is intended to be attached to an adult chair with the following minimum dimensions:
  - Seat surface: 40 x 35 cm;
  - Backrest: 45 cm high.
- Be careful to place the booster seat so that the child's feet cannot push off a table or other structure, which could cause the chair supporting the booster seat to tip over and fall down.
- Never use the booster seat if you see that any component is missing, broken or bent.
- Never use accessories or spare parts that are not approved by the manufacturer.

### **Cleaning and Care**

Clean the booster seat with a damp sponge and mild soap. Do not use abrasive cleaning agents.

## INSTALLATION

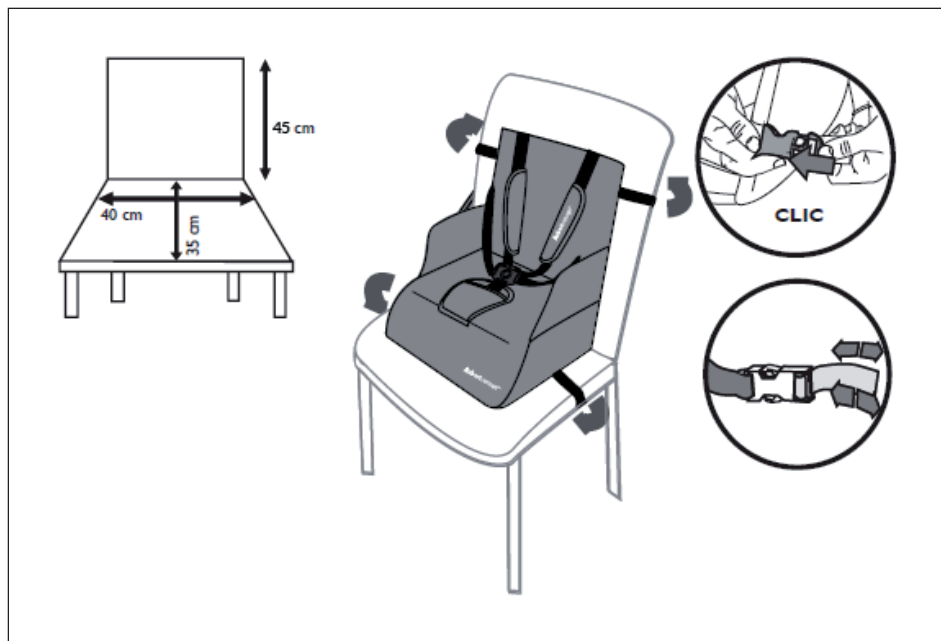

- This booster seat is designed to be attached to a chair with the following minimum dimensions:

Seat	40 x 35 cm
Backrest	45 cm high

- Attach the straps to the backrest and seat of the chair.
- Never use the booster seat until you have fastened the straps to the chair.
- Make sure that the straps are properly fastened to the chair.
- Always make sure that all four support legs are the same height before attaching the booster seat.

## ADJUSTING THE SEAT BELT

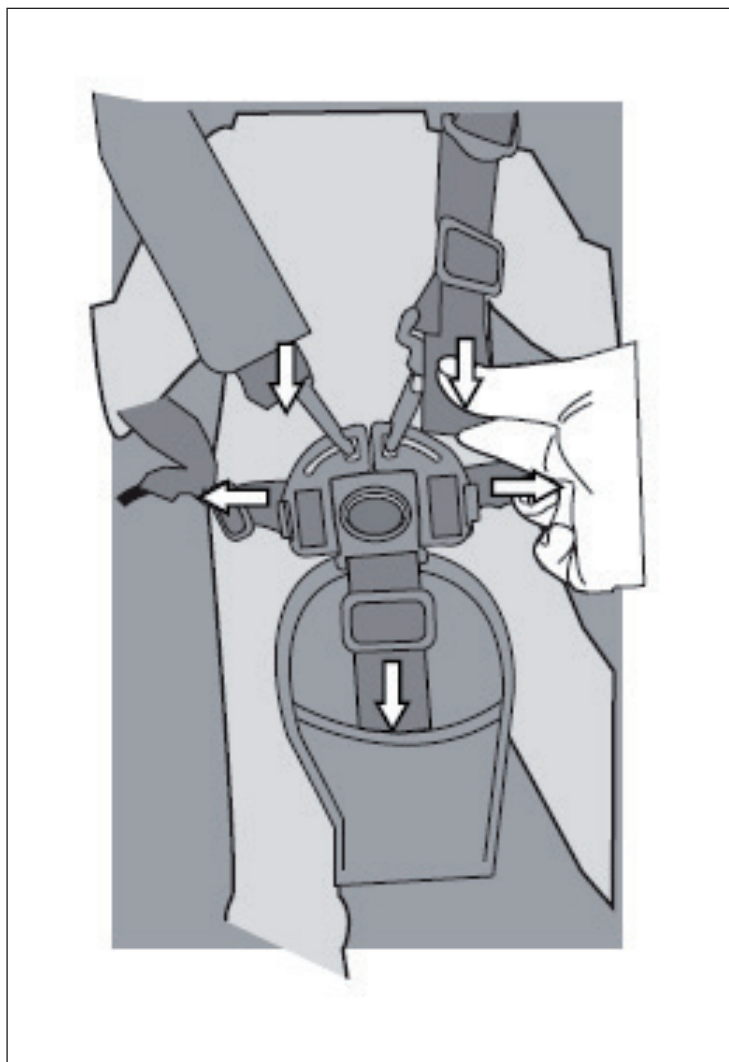

- Always adjust the seat belt to the child's height.
- To open the belt, simply press the buckle.

**Cher client, chère cliente,**

Toutes nos félicitations pour l'acquisition de ce nouvel appareil. Lisez attentivement les indications suivantes et suivez-les pour éviter d'éventuels dommages. Nous ne saurions être tenus pour responsables des dommages dus au non-respect des consignes et à la mauvaise utilisation de l'appareil. Scannez le QR-Code pour obtenir la dernière version du mode d'emploi ainsi que d'autres informations concernant le produit :

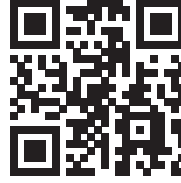

---

**SOMMAIRE**

---

Consignes de sécurité 12

Installation 13

Réglage de la ceinture de sécurité 14

---

**FABRICANT ET IMPORTATEUR (UK)**

---

**Fabricant :**

Chal-Tec GmbH, Wallstraße 16, 10179 Berlin, Allemagne.

**Importateur pour la Grande Bretagne :**

Berlin Brands Group UK Limited

PO Box 42

272 Kensington High Street

London, W8 6ND

United Kingdom

---

## CONSIGNES DE SÉCURITÉ

---

Lisez attentivement et intégralement le mode d'emploi et conservez-le en lieu sûr pour l'utiliser ultérieurement.

Le produit est conforme à la norme EN 16120 + A2 : 2017.

- Ne laissez jamais votre enfant sans surveillance.
- Utilisez toujours le système de retenue et assurez-vous qu'il est correctement installé.
- Utilisez toujours le système de fixation sur la chaise et assurez-vous qu'il est correctement installé
- Avant d'utiliser le produit, assurez-vous qu'il est bien stable sur la chaise.
- N'utilisez pas le produit sur des tabourets ou des bancs.
- Ce produit convient aux enfants qui peuvent déjà s'asseoir tout seuls, âgés d'au moins 6 mois jusqu'à 36 mois et d'un poids maximal de 15 kg .
- Ce produit est conçu pour être fixé à une chaise pour adultes avec les dimensions minimales suivantes :
  - Surface d'assise : 40 x 35 cm ;
  - Dossier : 45 cm de haut.
- Veillez à placer le rehausseur de chaise de manière à ce que l'enfant ne puisse pas pousser avec ses pieds sur une table ou une autre structure, ce qui pourrait faire basculer et tomber la chaise qui supporte le rehausseur.
- N'utilisez jamais le rehausseur si vous constatez qu'un élément est manquant, cassé ou déformé.
- N'utilisez jamais d'accessoires ou de pièces non autorisés par le fabricant.

### **Nettoyage et entretien**

Nettoyez le rehausseur avec une éponge humide et du savon doux. N'utilisez pas de produits de nettoyage abrasifs.

## INSTALLATION

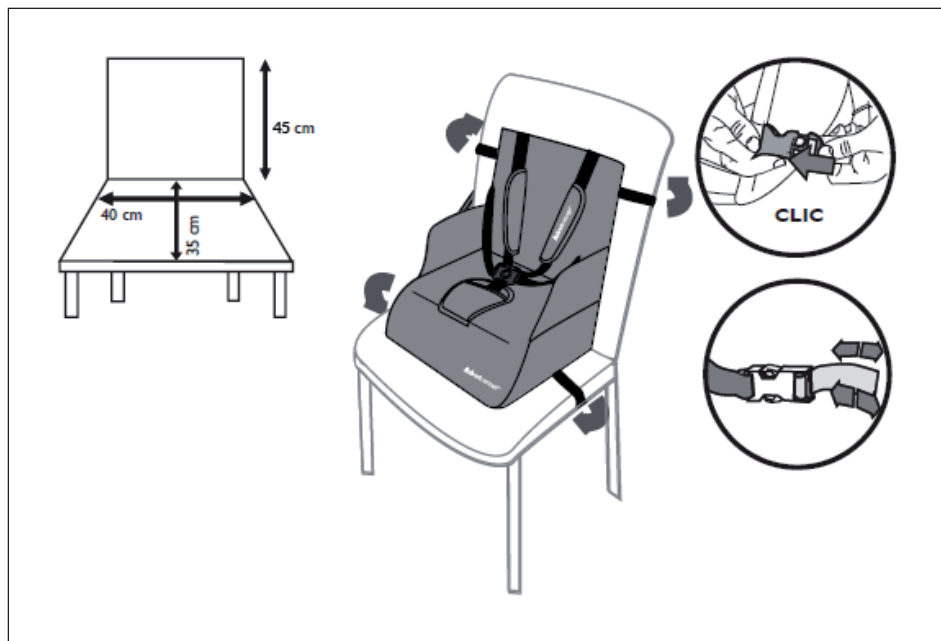

- Ce rehausseur est conçu pour être fixé à une chaise avec les dimensions minimales suivantes :

Assise	40 x 35 cm
Dossier	45 cm de haut

- Fixez les sangles au dossier et à l'assise de la chaise.
- N'utilisez jamais le rehausseur avant d'avoir fixé les sangles à la chaise.
- Assurez-vous que les sangles sont correctement fixées à la chaise.
- Assurez-vous toujours que les quatre pieds sont à la même hauteur avant d'installer le rehausseur.

## RÉGLAGE DE LA CEINTURE DE SÉCURITÉ

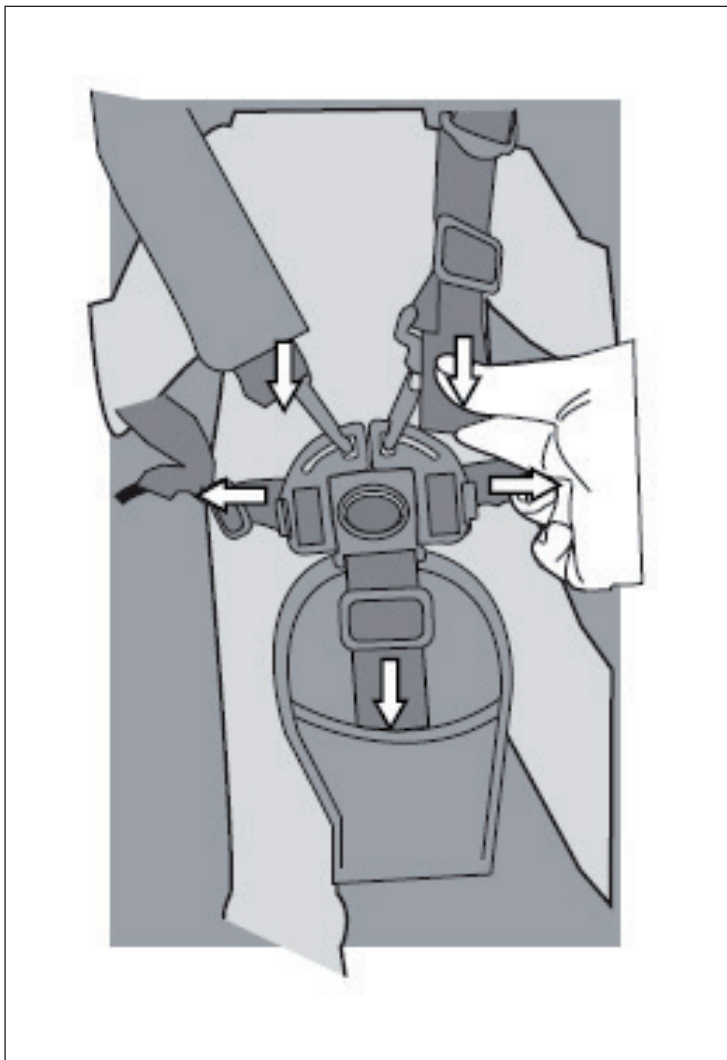

- Réglez toujours la ceinture de sécurité en fonction de la taille de l'enfant.
- Pour ouvrir la ceinture, il suffit d'appuyer sur la boucle.

**Estimado cliente:**

Le felicitamos por la adquisición de este producto. Lea atentamente el siguiente manual y siga cuidadosamente las instrucciones de uso con el fin de evitar posibles daños. La empresa no se responsabiliza de los daños ocasionados por un uso indebido del producto o por haber desatendido las indicaciones de seguridad. Escanee el siguiente código QR para obtener acceso al manual de usuario más reciente y otra información sobre el producto.

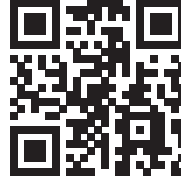

---

## ÍNDICE

---

Indicaciones de seguridad 16

Instalación 17

Ajuste del cinturón de seguridad 18

---

## FABRICANTE E IMPORTADOR (REINO UNIDO)

---

**Fabricante:**

Chal-Tec GmbH, Wallstraße 16, 10179 Berlín, Alemania.

**Importador para Gran Bretaña:**

Berlin Brands Group UK Limited

PO Box 42

272 Kensington High Street

London, W8 6ND

United Kingdom

---

## INDICACIONES DE SEGURIDAD

---

Lea atentamente el manual de instrucciones antes de utilizar el aparato y guárdelo para futuras consultas.

El producto cumple la norma EN 16120 + A2: 2017.

- No deje nunca al niño sin supervisión.
- Utilice siempre el sistema de retención y asegúrese de que está correctamente instalado.
- Utilice siempre el sistema de fijación a la silla y asegúrate de que está bien sujeto
- Antes de utilizar el producto, asegúrese de que está bien sujeto y estable en la silla.
- No utilice el producto en taburetes o bancos.
- Este producto es adecuado para niños que ya pueden sentarse de forma independiente, con una edad mínima de 6 meses hasta 36 meses y con un peso máximo de 15 kg.
- Este producto está destinado a ser fijado a una silla para adultos con las siguientes dimensiones mínimas:
  - Superficie del asiento: 40 x 35 cm;
  - Respaldo: 45 cm de altura.
- Tenga cuidado de colocar el asiento elevador de manera que los pies del niño no puedan empujar una mesa u otra estructura, lo que podría hacer que la silla que sostiene el asiento elevador se volcara y cayera.
- No utilice nunca el asiento elevador si observa que falta algún componente, está roto o doblado.
- No utilice nunca accesorios o piezas que no estén autorizados por el fabricante.

### **Limpieza y cuidados**

Limpie el asiento elevador con una esponja húmeda y un jabón suave. No utilice productos de limpieza agresivos ni abrasivos.

## INSTALACIÓN

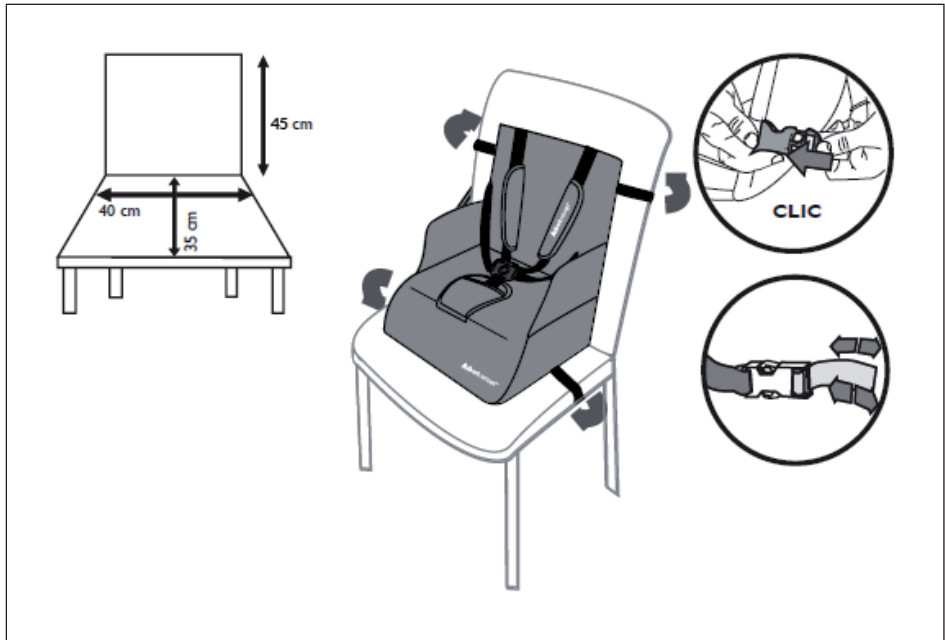

- Este asiento elevador está diseñado para acoplarse a una silla con las siguientes dimensiones mínimas:

Asiento	40 x 35 cm
Respaldo	45 cm de altura

- Fije las correas al respaldo y al asiento de la silla.
- No utilice nunca el asiento elevador hasta que no haya abrochado las correas a la silla.
- Asegúrese de que las correas estén bien sujetas a la silla.
- Asegúrese siempre de que las cuatro patas de apoyo estén a la misma altura antes de fijar el asiento elevador.

## AJUSTE DEL CINTURÓN DE SEGURIDAD

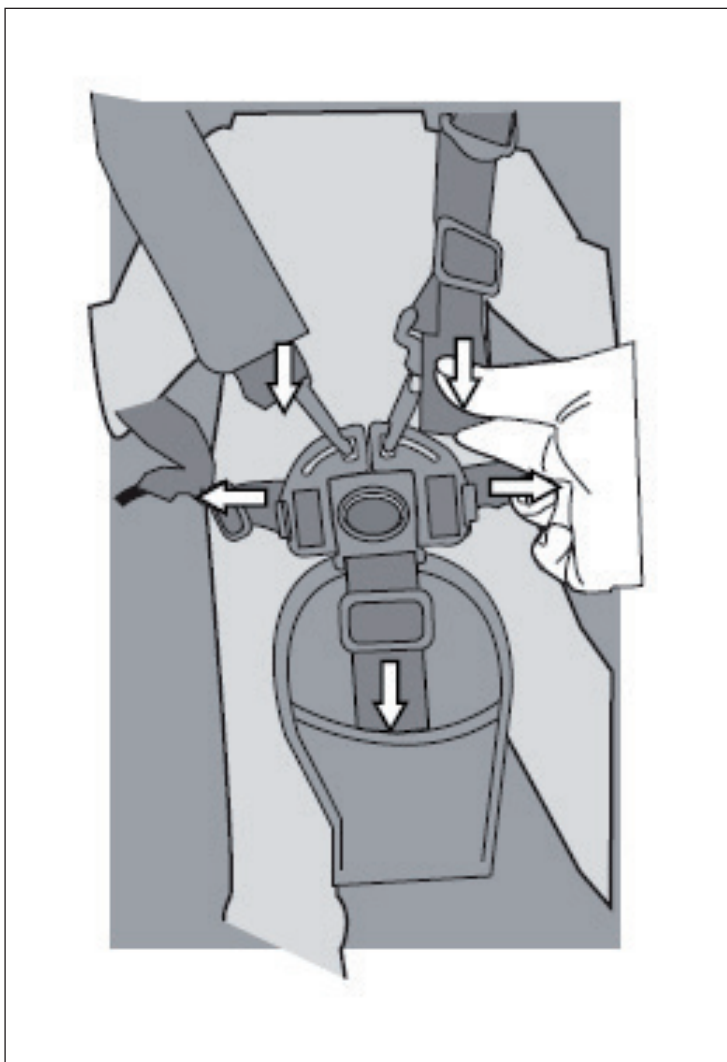

- Ajuste siempre el cinturón de seguridad a la altura del niño.
- Para abrir el cinturón, basta con presionar la hebilla.

**Gentile cliente,**

la ringraziamo per l'acquisto del dispositivo. La preghiamo di leggere attentamente le seguenti indicazioni e di seguirle per prevenire eventuali danni. Non ci assumiamo alcuna responsabilità per danni scaturiti da una mancata osservanza delle indicazioni relative alla sicurezza e da un uso improprio del dispositivo. Scansionare il codice QR seguente per accedere al manuale d'uso più attuale e ricevere informazioni sul prodotto.

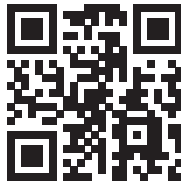

---

**INDICE**

---

Indicazioni di sicurezza 20  
Installazione 21  
Regolazione della cintura di sicurezza 22

---

**PRODUTTORE E IMPORTATORE (UK)**

---

**Produttore:**

Chal-Tec GmbH, Wallstraße 16, 10179 Berlino, Germania.

**Importatore per la Gran Bretagna:**

Berlin Brands Group UK Limited  
PO Box 42  
272 Kensington High Street  
London, W8 6ND  
United Kingdom

---

## INDICAZIONI DI SICUREZZA

---

Leggere attentamente le istruzioni per l'uso e conservarle per un uso successivo.

Il prodotto è conforme alla norma EN 16120 + A2: 2017.

- Non lasciate mai il bambino incustodito.
- Utilizzare sempre il sistema di ritenuta e accertarsi che sia installato correttamente.
- Utilizzare sempre il sistema di fissaggio alla sedia e assicurarsi che sia montato correttamente.
- Prima di utilizzare il prodotto, assicurarsi che sia posizionato in modo sicuro e stabile sulla sedia.
- Non utilizzare il prodotto su sgabelli o panche.
- Questo prodotto è adatto a bambini che sono già in grado di stare seduti autonomamente, di età compresa tra almeno 6 mesi e 36 mesi e con un peso massimo di 15 kg.
- Questo prodotto è destinato a essere fissato a una sedia per adulti con le seguenti dimensioni minime:
  - Superficie sedile: 40 x 35 cm;
  - Schienale: 45 cm di altezza.
- Prestare attenzione a posizionare il seggiolino in modo che i piedi del bambino non possano spingere contro un tavolo o qualche altra struttura, con il rischio che la sedia che sostiene il seggiolino si ribalti e cada.
- Non utilizzare mai il seggiolino se si nota che qualche componente è mancante, rotto o piegato.
- Non utilizzare mai accessori o parti di ricambio non approvati dal produttore.

### **Pulizia e cura**

Pulire il seggiolino con una spugna umida e sapone neutro. Non utilizzare detersivi aggressivi.

## INSTALLAZIONE

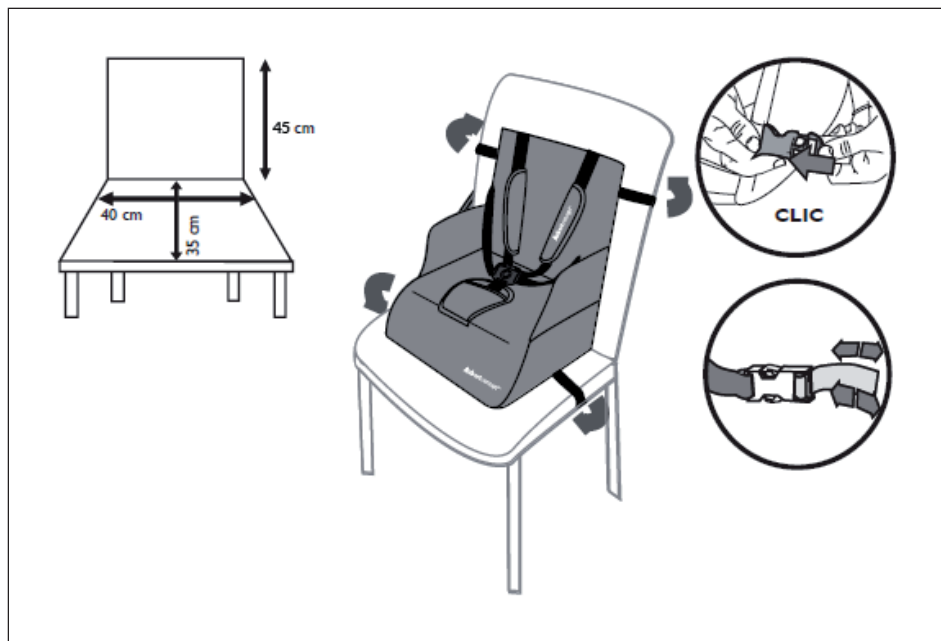

- Questo seggiolino è progettato per essere fissato a una sedia con le seguenti dimensioni minime:

Sedile	40 x 35 cm
Schienale	45 cm di altezza

- Fissare le cinghie allo schienale e al sedile della sedia.
- Non utilizzare il seggiolino prima di aver fissato le cinghie alla sedia.
- Assicurarsi che le cinghie siano fissate correttamente alla sedia.
- Assicurarsi sempre che tutte e quattro le gambe di supporto siano alla stessa altezza prima di fissare il seggiolino.

## REGOLAZIONE DELLA CINTURA DI SICUREZZA

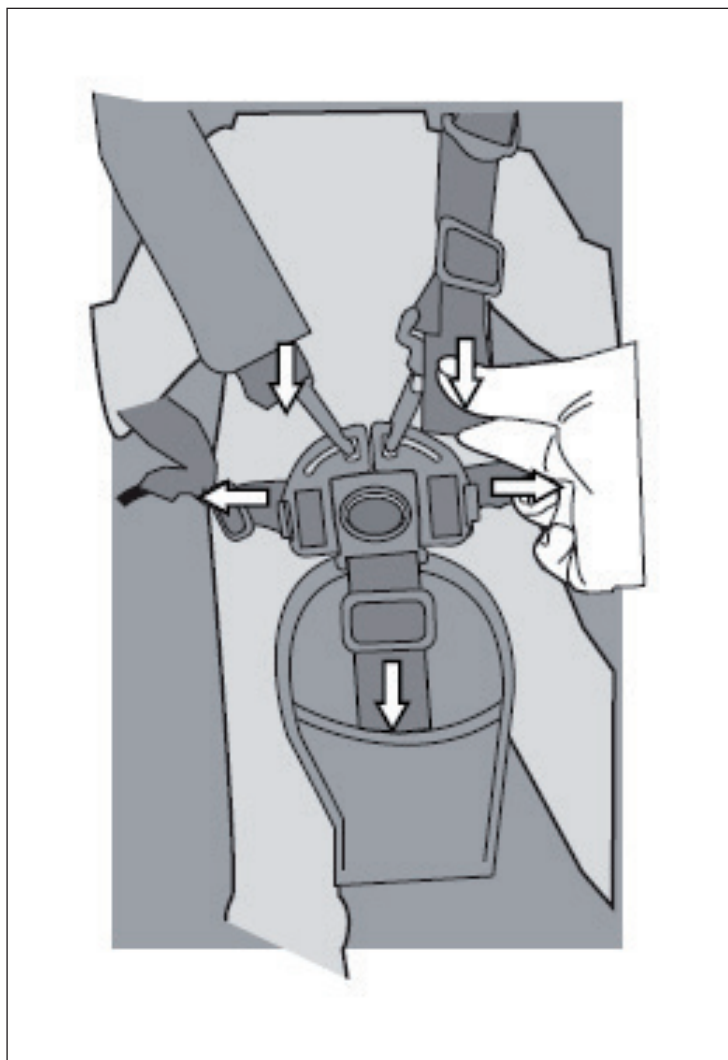

- Regolare sempre la cintura di sicurezza in base all'altezza del bambino.
- Per aprire la cintura, basta premere la fibbia.



**BERLIN  
BRANDS  
GROUP®**



**KLARSTEIN**



**auna**



**blumfeldt**

**brunolie**



**sleepwise**



**CAPITAL SPORTS**