

## **Nels Pro**

Kinderautositz (0-12 Jahre)

Child Car Seat (0-12 years)

Siège auto (0-12 ans)

Seggiolino per auto (0-12 anni)

Silla para coche (0 - 12 años)

Kinderautostoel (0-12 jaar)

Bilbarnstol (0-12 år)

Fotelik samochodowy dla dziecka (0-12 lat)

10040956



**Sehr geehrter Kunde,**

wir gratulieren Ihnen zum Erwerb Ihres Gerätes. Lesen Sie die folgenden Hinweise sorgfältig durch und befolgen Sie diese, um möglichen Schäden vorzubeugen. Für Schäden, die durch Missachtung der Hinweise und unsachgemäßen Gebrauch entstehen, übernehmen wir keine Haftung. Scannen Sie den QR-Code, um Zugriff auf die aktuellste Bedienungsanleitung und weitere Informationen rund um das Produkt zu erhalten.



---

**INHALT**

---

Sicherheitshinweise	4
Bestandteile des Autokindersitzes	6
Vorkehrungen bei der Verwendung in Fahrzeugen	8
Einbau als Babysitz	10
Kindersitz einstellen	18
Sitzbezug entfernen und aufziehen	21
Anlegen und Abnehmen des 5-punktgurts	22
Reinigung und Pflege	23

---

**HERSTELLER**

---

Chal-Tec GmbH, Wallstraße 16, 10179 Berlin, Deutschland

---

## SICHERHEITSHINWEISE

---

- Bitte lesen Sie diese Anleitung sorgfältig durch, da ein unsachgemäßer Einbau zu ernsthaften Verletzungen führen kann, für die der Hersteller nicht haftet.
- Dieses Kinderrückhaltesystem ist für Kinder von 40-150 cm Körpergröße geeignet.
- Die Verwendung mit Fahrzeugsicherheitsgurten gilt nur, wenn das entsprechende Modell mit einem 3-Punkt-Gurt mit Aufrollvorrichtung gemäß ECE R129 ausgestattet ist.
- Kinderrückhaltesysteme dürfen nicht ohne Sitzbezüge verwendet werden. Die Sitzbezüge des Systems dürfen nicht aus anderen als den vom Hersteller empfohlenen Materialien bestehen, die die Gesamtintegrität des Kinderrückhaltesystems beeinträchtigen
- Besteht der Bezug des Kinderrückhaltesystems nicht aus Stoff, so ist darauf zu achten, dass er nicht in der Sonne liegt, da sich das Kind sonst an der Sitzfläche verbrennen kann.
- Das Kinderrückhaltesystem muss nach einem Unfall ausgetauscht werden.
- Gepäck und Gegenstände, die bei einem Aufprall Verletzungen verursachen können, sollten richtig platziert werden.
- Vergewissern Sie sich, dass das Gurtschloss ordnungsgemäß verriegelt ist und dass das Kind im Notfall schnell befreit werden kann.
- Die harten Teile und Kunststoffteile des Kinderrückhaltesystems müssen richtig platziert und eingebaut werden, damit das Kinderrückhaltesystem bei normaler Benutzung des Fahrzeugs nicht an den beweglichen Sitzen oder Türen des Fahrzeugs hängen bleibt.
- Sichern Sie das Kinderrückhaltesystem ordnungsgemäß, auch wenn kein Kind darauf sitzt.
- Das Kinderrückhaltesystem muss von ätzenden Stoffen ferngehalten werden.
- Jedes Gurtband, das im Kinderrückhaltesystem mit dem Fahrzeug verbunden ist, sollte fest verknotet werden. Das Gurtband, das zum Zurückhalten des Kindes verwendet wird, muss am Körper des Kindes angepasst werden, und das Gurtband darf nicht verdreht werden.
- Die Gebrauchsanweisung ist während der gesamten Nutzungsdauer gut sichtbar aufzubewahren (bitte bewahren Sie die Gebrauchsanweisung nach dem Gebrauch im Sitz zur besonderen Aufbewahrung auf).
- Der Hersteller garantiert für die Qualität der Produkte, gebrauchte Produkte ausgenommen.
- Wenn Sie Fragen zur Verwendung und zum Einbau von Kindersitzen haben, wenden Sie sich bitte an unseren Kundendienst.

### Warnungen

- Als wichtiger Teil des Kinderrückhaltesystems zum Schutz der Sicherheit von Kindern muss der Gurt sicherstellen, dass er den Beckenbereich beim Tragen gut zurückhalten kann (siehe Einbauanleitung).

- Bei Kinderrückhaltesystemen des Typs ISOFIX muss der Benutzer die Beschreibung der ISOFIX-Befestigungspunkte im Handbuch des Automobilherstellers lesen.
- Nicht zertifizierte Produkte und modifizierte Produkte sind gefährlich, und auch das Fehlen von Einbauanweisungen des Herstellers ist gefährlich.
- Verwenden Sie keine anderen als die in der Dokumentation beschriebenen und auf dem Kinderrückhaltesystem gekennzeichneten Befestigungspunkte.
- Lassen Sie Kinder nicht unbeaufsichtigt in einem Kinderrückhaltesystem.
- Ein Kinderrückhaltesystem darf unter keinen Umständen in einem Fahrzeugsitz mit aktiviertem Airbag verwendet werden.
- Kinder tragen manchmal Gegenstände (z. B. Spielzeug) in ihren Kleider- oder Hosentaschen oder tragen harte Gegenstände (z. B. Schnallen). Achten Sie darauf, dass diese Gegenstände nicht zwischen das Kind und den Sicherheitsgurt geraten, da sie bei einem Unfall unnötige Verletzungen verursachen können.
- Das kann auch bei Erwachsenen passieren.
- Kinder sind von Natur aus aktiv, daher sollten Sie ihnen geduldig erklären, wie wichtig die Verwendung eines Kinderrückhaltesystems ist. Machen Sie Ihrem Kind klar, dass der Sicherheitsgurt nicht berührt oder das Schloss nicht geöffnet werden darf.
- Der Sitz muss so nah wie möglich an der Rückenlehne des Fahrzeugsitzes angebracht sein.

Größe	Sitzrichtung	Einbaumethode	Kategorie
40 - 105 cm	rückwärts	ISOFIX + oberer Haltegurt	i-Size
76 - 105 cm	vorwärts	ISOFIX + oberer Haltegurt	i-Size
100 - 150 cm	vorwärts	ISOFIX + Sicherheitsgurt für Erwachsene	i-Size + Sitzerrhöhung
100 - 150 cm	vorwärts	nur Sicherheitsgurt für Erwachsene	i-Size + Sitzerrhöhung

## BESTANDTEILE DES AUTOKINDERSITZES

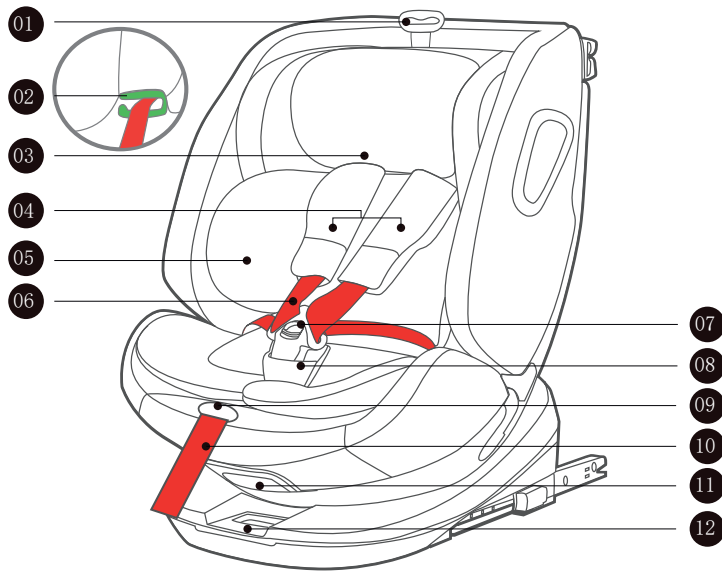

- 1 Einstellgriff für die Kopfstütze
- 2 Schultergurt-Führungshaken
- 3 Kopfstütze
- 4 Schulterpolsterung
- 5 Einlage
- 6 Schultergurt
- 7 Schnappverschluss
- 8 Gurtschloss
- 9 Schnellverstellknopf
- 10 Verstellbarer Gurt
- 11 Griff zur Winkeleinstellung
- 12 Verstellgriff für Drehung

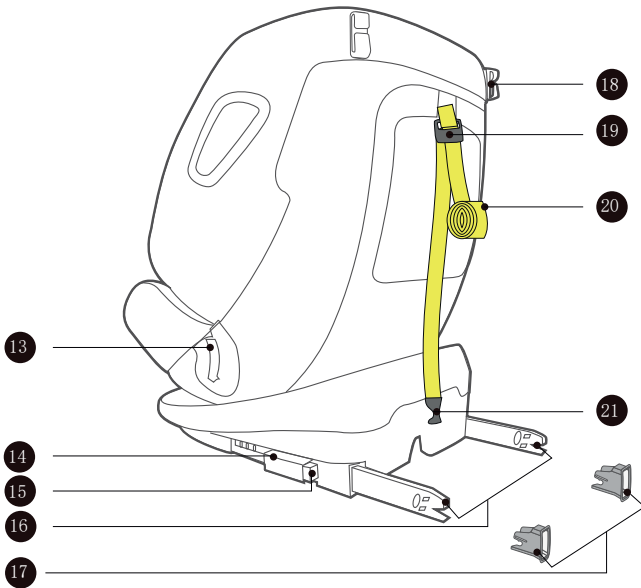

- 13 Gurteinstellung
- 14 ISOFIX (m-fix) Sekundärverriegelung
- 15 ISOFIX (m-fix) Entriegelungsknopf
- 16 ISOFIX(m-fix)
- 17 ISOFIX (m-fix) Steckführungshülse
- 18 Druckbandhaken
- 19 Oberer Gurtbandversteller
- 20 Riemen zum Hochziehen
- 21 Oberer Gurthaken

## VORKEHRUNGEN BEI DER VERWENDUNG IN FAHRZEUGEN

**Warnung:**  
**Gefahr von Tod oder Körperverletzung!**  
 Das Kinderrückhaltesystem darf unter keinen Umständen auf dem Autositz mit aktiviertem Airbag verwendet werden.

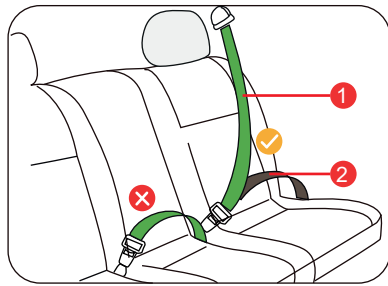

- ✓ Korrekter Einbau / zulässig
- ✗ Falscher Einbau / nicht zulässig

---

- 1 Fahrzeugsicherheitsgurt-Schultergurt
- 2 Fahrzeugsicherheitsgurt-Beckengurt

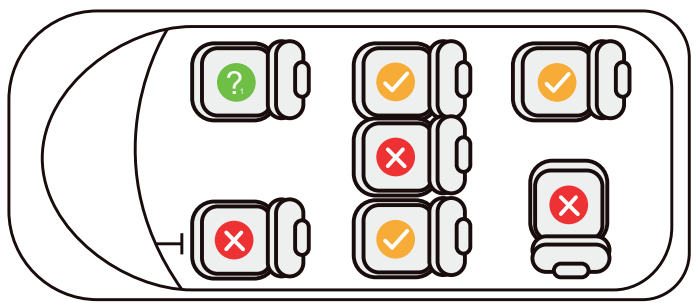

✓	Einbau zulässig	?	Der Sitz darf nicht im Wirkungsbereich eines Airbags eingebaut werden
✗	Einbau unzulässig		

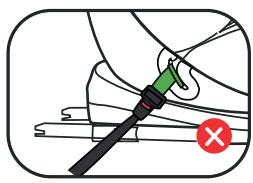
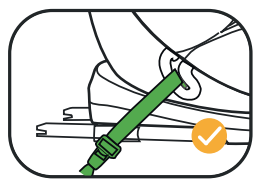

Die Abbildung zeigt die falsche Position des Gurtschlösses des Sicherheitsgurts für Erwachsene in Bezug auf den Hauptbelastungspunkt des Kinderrückhaltesystems. Wenn Sie Fragen dazu haben, wenden Sie sich an den Hersteller des Kinderrückhaltesystems.



Prüfen Sie vor der Verwendung von ISOFIX- und TT-Gurten, ob der Fahrzeugsitz mit festen ISOFIX-Verankerungspunkten ausgestattet ist und ob die Größenkategorie passt. Prüfen Sie vor der Verwendung, ob der Fahrzeugsitz mit festen ISOFIX-Verankerungspunkten ausgestattet ist und die ISOFIX-Größenkategorie übereinstimmt.

Verankerungs-  
punkt für den  
oberen Haltegurt  
Fahrzeugaufhän-  
gung

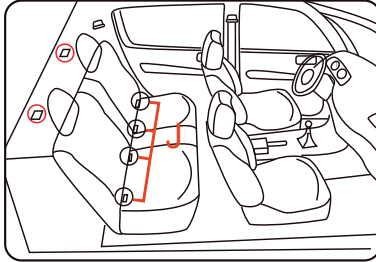

ISOFIX Fahr-  
zeug unter dem  
Verankerungs-  
punkt



Lesen Sie zunächst die Gebrauchsanweisung des Fahrzeugs und prüfen Sie, ob der Autositz mit ISOFIX-Verankerungspunkten ausgestattet ist und ob die empfohlenen ISOFIX-Einschränkungen mit denen des ISOFIX-Systems übereinstimmen oder ob ISOFIX-Größe und -Typ übereinstimmen oder nicht.

## EINBAU ALS BABYSITZ

### I Rückwärtsgerichtet 40-150 cm ISOFIX + oberer Haltegriff + Gurtzeug

Von Geburt an

bis 3 Jahre

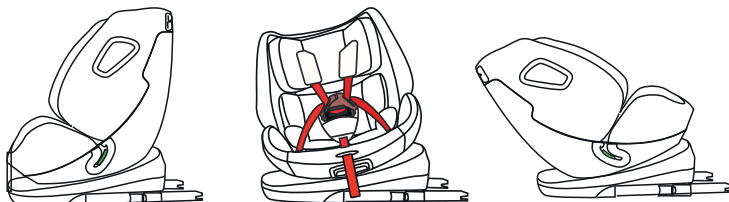

1. Halten Sie den Neigungswinkel und drehen Sie den Verstellgriff (12), dann drehen Sie den Sitz zur Rückseite des Fahrzeugs, der Kindersitz befindet sich im Rückwärtsmodus, mit Blick nach hinten.
2. Ziehen Sie den Sitzwinkel und drehen Sie den Verstellgriff (11), um den Sitz in die maximale Neigungsposition zu bringen.

#### Hinweise:

Wenn der Kindersitz rückwärts eingebaut ist, hat er nur einen Winkel, der eingestellt werden kann. Der Kindersitz kann direkt gedreht werden, wenn er sich in der Vorwärts-/Rückwärtsposition befindet.

#### ISOFIX in den Autositz einbauen

1. Wenn Ihr Fahrzeug nicht mit der ISOFIX-Steckhülse (17) ausgestattet ist, verwenden Sie bitte die beiden ISOFIX-Steckhülsen (17), die diesem Sitz beiliegen, um den ISOFIX-Fixpunkt J des Fahrzeugs mit der Kerbe nach oben zu befestigen (wie in der Abbildung gezeigt).
2. Halten Sie die Knöpfe für die ISOFIX-Verriegelung (14) und für die ISOFIX-Entsperrung (15) gedrückt und ziehen Sie die ISOFIX-Verbindung (16) in die Endposition.

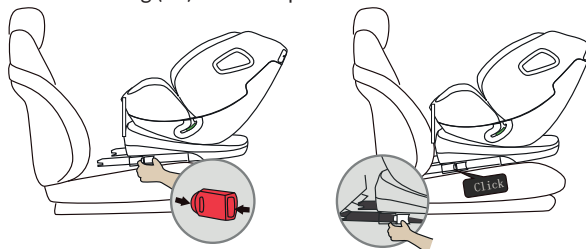
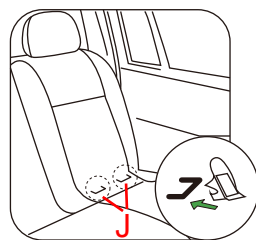

3. Schließen Sie die linke und rechte ISOFIX-Schnalle (16) an der ISOFIX-Verankerung des Fahrzeugs (J) an. Hören Sie das Klicken an der ISOFIX-Verbindung links und rechts. Der Verschluss zeigt grün an, was bedeutet, dass er geschlossen ist.
4. Schieben Sie den Sitz nach innen, so dass die Rückenlehne des Kindersitzes an der Rückenlehne des Fahrzeusitzes anliegt.

**Achtung:** Bevor ein Kind den Kindersitz benutzt, vergewissern Sie sich, dass die ISOFIX-Stellungen auf der linken und rechten Seite übereinstimmen.

### Den oberen Haltegurt einbauen

1. Lösen Sie den oberen Gurt (20), und drücken Sie dann die Taste zum Einstellen des oberen Haltegurts (19), um den oberen Haltehaken (21) einzustellen.

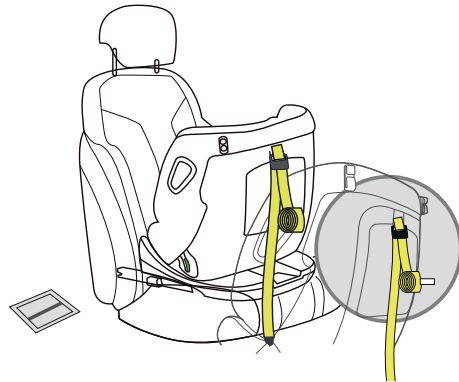

2. Ziehen Sie den oberen Haltegurt (19) durch die obere Haltegurtführung (18).
3. Haken Sie den oberen Haltegurt (21) gemäß der Bedienungsanleitung des Fahrzeugs am Fixpunkt des Autositzes ein und ziehen Sie den oberen Haltegurt (19) fest (wenn er festgezogen ist, zeigt der Verschluss "grün" an).
4. Setzen Sie das Kind in den Autositz und verwenden Sie die 5-Punkt-Befestigung.

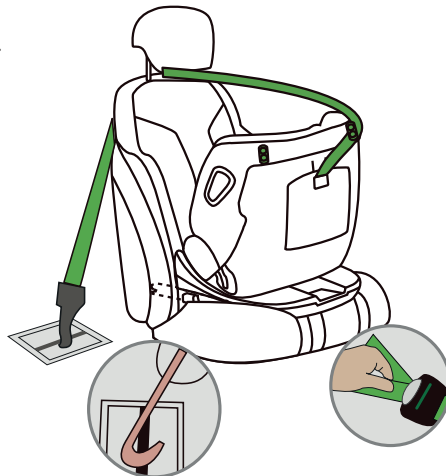

## II Einbau in Fahrtrichtung (76-105 cm)

ISOFIX + Haltegurt + Gurtzeug

von ca. 18 Monaten

bis 3 Jahre

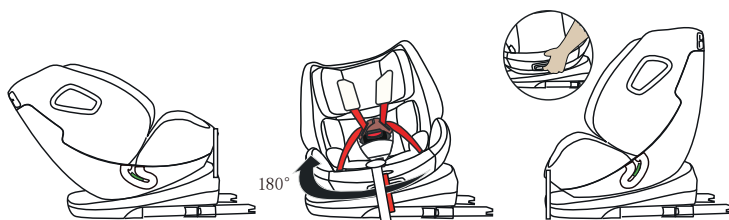

Halten Sie den Verstellgriff (12) fest und drehen Sie den Sitz nach vorne, der Kindersitz befindet sich im Vorwärtsmodus und schaut nach vorne. Ziehen Sie den Winkelverstellgriff (11), um den Sitz in die am besten geeignete Position einzustellen, insgesamt 5 Positionen (vorwärts und rückwärts in den am besten geeigneten Winkel einstellbar).

### Hinweise

1. Wenn der Kindersitz in Vorwärtsrichtung installiert ist: Der Kindersitz verfügt über 5 Einstellstufen.
2. Der Kindersitz kann direkt gedreht werden, wenn er sich in der Vorwärts-/Rückwärtsposition befindet.

### ISOFIX in den Autositz einbauen

1. Wenn Ihr Fahrzeug nicht serienmäßig mit der ISOFIX-Führungshülse (17) ausgestattet ist, verwenden Sie bitte diesen Sitz, der mit zwei ISOFIX-Führungshülsen (17) ausgestattet ist, die am Fahrzeug angeklickt werden. Am ISOFIX-Fixpunkt J zeigt die Kerbe nach oben (siehe Abbildung).

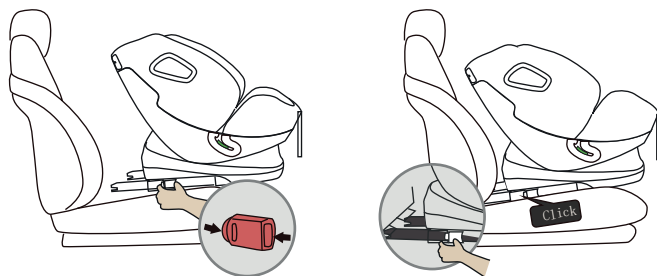
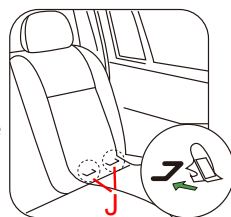

2. Halten Sie die ISOFIX-Verriegelungstaste (14) und die ISOFIX-Entriegelungstaste (15) gleichzeitig gedrückt und ziehen Sie den ISOFIX (16) nach hinten in die endgültige Position.
3. Der linke und der rechte ISOFIX-Konnektor (16) werden in den ISOFIX-Fixpunkt J des Fahrzeugs gesteckt, bis das Klick-Geräusch zu hören ist. Wenn die Verriegelung auf beiden Seiten grün anzeigt, ist sie geschlossen.
4. Schieben Sie den Sitz nach innen, so dass die Rückenlehne des Kindersitzes an der Rückenlehne des Fahrzeugs anliegt.

---

Hinweis für Kind auf dem Beifahrersitz: Achten Sie darauf, dass die Haken für ISOFIX auf beiden Seiten gleich sind.

---

5. Rütteln Sie den Kindersitz, um sicherzustellen, dass der ISOFIX (16) sicher befestigt ist.

### Den oberen Haltegurt befestigen



1. Lösen Sie den oberen Gurt (20) und drücken Sie dann den Knopf, um den oberen Haltegurt (19) zu verstellen und an den Haken (21) anzupassen.



2. Ziehen Sie den oberen Haltegurt (19) durch die Kopfstütze.
3. Haken Sie den oberen Haltegurthaken (21) gemäß der Bedienungsanleitung des Fahrzeugs am Befestigungspunkt des Autositzes ein und ziehen Sie den oberen Haltegurt (19) fest (wenn der Gurt fest ist, zeigt der Verschluss grün an).
4. Setzen Sie das Kind in den Autositz und sichern Sie es mit einem 5-Punkt-Gurt (siehe Abschnitt 5-Punkt-Gurt-Befestigungen).



Verwenden Sie niemals einen Gepäckhaken anstelle eines oberen Haltegurts. Überprüfen Sie Ihr Fahrzeug auf folgende Anzeichen:

- Der 5-Punkt-Gurt sollte nicht verdreht oder gewickelt werden, um sicherzustellen, dass das Kind fest gesichert ist.
- Wenn der obere Haltegurt gestrafft ist, wird die Einstelltaste des Haltegurts grün angezeigt.
- Der obere Haltegurt muss unter der Kopfstütze des Fahrzeugsitzes verlaufen.
- Der Sitz muss so nah wie möglich an der Rückenlehne des Fahrzeugsitzes anliegen.

### III In Fahrtrichtung 100-150 cm

Ca.

3-12 Jahre

#### ISOFIX + Fahrzeugsicherheitsgurt für Erwachsene

Verstecken Sie Ihren eigenen 5-Punkt-Sicherheitsgurt, wenn Sie den Sicherheitsgurt des Fahrzeugs benutzen.

#### Neigungseinstellung



Ziehen Sie den Sitz in die Neigung und drehen Sie den Einstellgriff (11), um den Sitz in die aufrechte Position zu bringen.

#### ISOFIX im Fahrzeugsitz einbauen

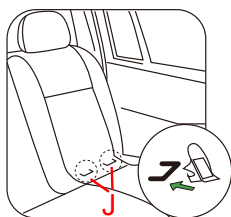

1. Wenn Ihr Fahrzeug nicht mit der standardmäßigen ISOFIX-Steckführungshülse (17) ausgestattet ist, verwenden Sie bitte die beiden ISOFIX-Steckführungshülsen (17), die mit diesem Sitz ausgestattet sind, um den ISOFIX-Fixpunkt J des Fahrzeugs mit dem Schnitt nach oben zu befestigen (wie in der Abbildung gezeigt).

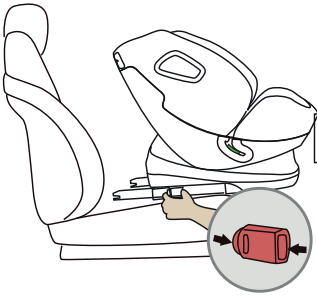

2. Halten Sie den ISOFIX-Verriegelungsknopf (14) und den ISOFIX-Entriegelungsknopf (15) gleichzeitig gedrückt und ziehen Sie den ISOFIX (16) bis zum Ende.

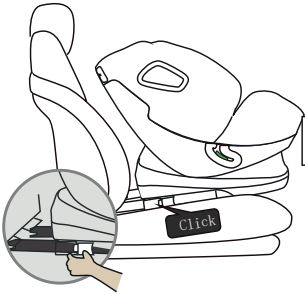

3. Befestigen Sie beide Seiten der ISOFIX-Verbindung (16) am Befestigungspunkt J im Auto. Hören Sie das Klicken. Die beiden grünen Stellen am Verschluss zeigen an, dass die Schnalle geschlossen ist.
4. Schieben Sie den Sitz rein.
5. Rütteln Sie am Kindersitz, um sicherzustellen, dass ISOFIX (16) sicher befestigt ist.

**Hinweis:** Vergewissern Sie sich, dass die linke und die rechte ISOFIX-Position gleich eingestellt sind, bevor Sie Ihr Kind in den Kindersitz setzen.

### Fahrzeugsicherheitsgurt zur Befestigung des Kindersitzes

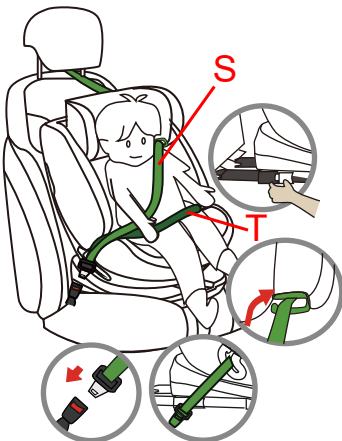

1. Setzen Sie das Kind in den Autokindersitz.
2. Führen Sie den Fahrzeugsicherheitsgurt S durch den Schultergurt-Führungshaken (2) und um die Schulter des Kindes.
3. Führen Sie den Beckengurt T durch die Beckengurtführung (13) und um das Becken des Kindes herum.
4. Der Schultergurt S und der Bauchgurt T werden in der Gurtschnalle zusammengeführt.

### Hinweis

- Prüfen Sie den Schulter- und Beckengurt des Fahrzeugs und ziehen Sie ihn fest, um sicherzustellen, dass der Sitz und die Kinder sicher befestigt sind.
- Der Schultergurt und der Beckengurt des Fahrzeugsicherheitsgurtes dürfen nicht verdreht oder gewickelt werden.
- Der Sitz muss so nah wie möglich an der Rückenlehne des Fahrzeugsitzes anliegen.

## IV Einbau in Fahrtrichtung 100-150 cm (nur mit Fahrzeuggurt für Erwachsene)

Verstecken Sie Ihren eigenen 5-Punkt-Sicherheitsgurt, wenn Sie den Sicherheitsgurt des Fahrzeugs benutzen.

### Neigungseinstellung



Ziehen Sie den Sitz in die Neigung und drehen Sie den Einstellgriff (11), um den Sitz in die aufrechte Position zu bringen.

### Fahrzeugsicherheitsgurt zur Befestigung des Kindersitzes

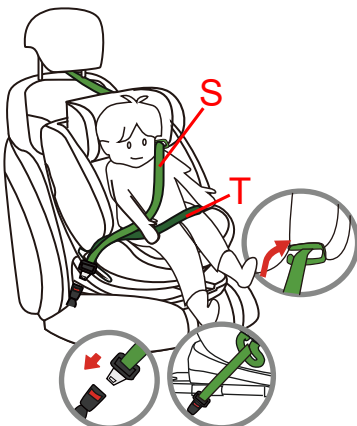

1. Setzen Sie das Kind in den Autokindersitz.
2. Führen Sie den Fahrzeugsicherheitsgurt S durch den Haken der Gurtführung und um die Schulter des Kindes.
3. Führen Sie den Fahrzeugschultergurt T durch die Beckengurtführung (13) und um das Becken des Kindes. Führen Sie beide Gurte durch die Beckengurtführung (13). Schließen Sie das Gurtschloss.

### Hinweise

Prüfen Sie den Schulter- und Beckengurt des Fahrzeugs und ziehen Sie ihn fest, um sicherzustellen, dass der Sitz und die Kinder sicher befestigt sind. Der Schultergurt und der Beckengurt des Fahrzeugsicherheitsgurtes dürfen nicht verdreht oder gewickelt werden. Der Sitz muss so nah wie möglich an der Rückenlehne des Fahrzeugsitzes anliegen.



## V ISOFIX-Halterungen und oberen Gurt entfernen

### Mit ISOFIX befestigten Kinderautositz herausnehmen

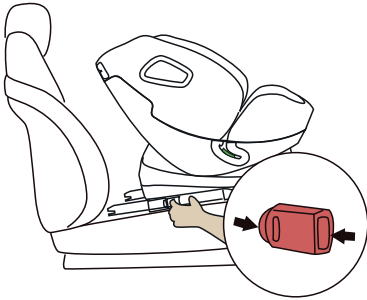

Halten Sie die ISOFIX-Verriegelung (14) und die ISOFIX-Entriegelung (15) gleichzeitig gedrückt und ziehen Sie die ISOFIX-Verbindung bis ans Ende.

### Oberen Haltegurt abnehmen

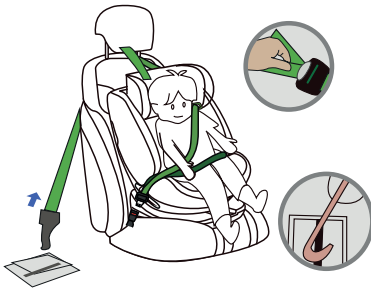

Drücken Sie erst den Einstellknopf des oberen Haltegurts (19), um ihn zu lösen. Entfernen Sie dann den oberen Haltegurthaken (21) aus der Verankerung im Fahrzeug und ziehen Sie den oberen Haltegurt ein.

## KINDERSITZ EINSTELLEN

### 5-Punkt-Gurtverstellung

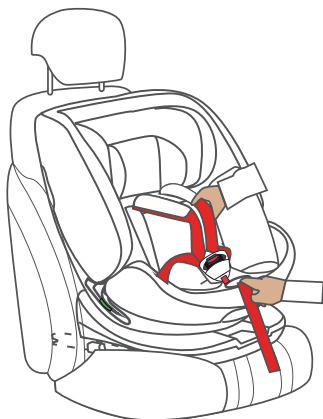

**Lösen:** Drücken Sie mit einer Hand den Knopf des Schnellreglers (9) an der Vorderseite, greifen Sie mit einer Hand die beiden Schultergurte (6) (nicht am der Schulterpolster (4)), und ziehen Sie das Polster zur Vorderseite des Sitzes hin.



**Festziehen:** Halten Sie den verstellbaren Gurt (10) fest und ziehen Sie ihn langsam nach vorne. Wenn zwei Erwachsenenfinger zwischen dem Schultergurtschutz (4) und dem Kind Platz finden, lassen Sie den Verstellgurt los. Zu diesem Zeitpunkt ist die Straffheit des Schultergurts am besten geeignet.



**Hinweis:** Wenn der Schultergurt durch das Gurtloch des Sitzes geführt wird, sollte er parallel zur Schulterhöhe Ihres Kindes verlaufen oder etwas höher liegen als diese.

## Neigungswinkels des Autositzes einstellen

### Einstellung des Rücklagewinkels



- Greifen Sie den Verstellgriff für Drehung (12) und drehen Sie den Sitz nach hinten, so dass der Kindersitz nach hinten gerichtet ist.
- Ziehen Sie den Sitz in Neigung und drehen Sie den Einstellgriff (11), um den Sitz in die maximal geneigte Position zu bringen.

### Hinweise

1. Wenn der Kindersitz rückwärts eingebaut ist: Der Kindersitz verfügt über eine Neigungsstellung.
2. Der Kindersitz kann direkt gedreht werden, wenn er sich in der Vorwärts-/Rückwärtsposition befindet.

### Einstellung des Rücklagewinkels

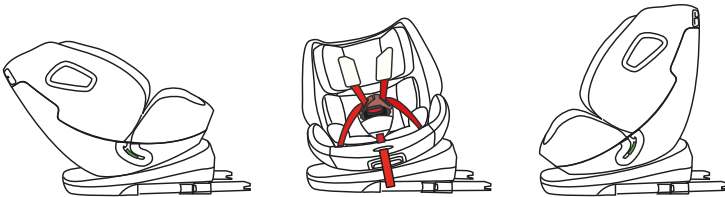

- Greifen Sie den Verstellgriff für Drehung (12) und drehen Sie den Sitz nach hinten, so dass der Kindersitz nach hinten gerichtet ist.
- Ziehen Sie den Sitze in Neigung und drehen Sie am Einstellgriff (11), um den Sitz in die geeignete Position zu bringen. Es gibt insgesamt 5 Einstellungen für die Neigung.

### Hinweise

1. Nach vorne gerichtet 76-105 cm: Position 1  
Nach vorne gerichtet 100-150 cm: Position 1.
2. Der Kindersitz kann direkt gedreht werden, wenn er sich in der Vorwärts-/Rückwärtsposition befindet.

## Seiteneinstellung des Sitzes (90°)

Greifen Sie den Verstellgriff für Drehung (12), dann drehen Sie den Sitz um 90°, damit das Kind hineinkommen kann.

Wenn der Sitz um 90° gedreht wird, ist es für das Kind auch einfacher, den Autositz zu verlassen.

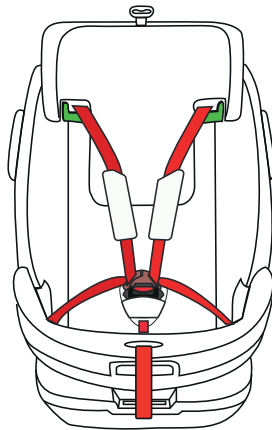

Hoch: Ziehen Sie das Kopfkissen oben am Sitz, um den Griff (2) zu verstellen, und heben Sie es hoch.

Runter: mit einer Hand die Kopfstütze am oberen Ende des Sitzes halten, um den Griff zu verstellen, nach oben heben, mit einer Hand die Kopfstütze halten, nach unten drücken, Sie können das Kopfkissen senken.

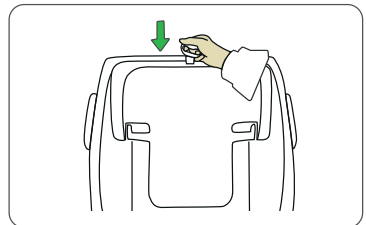
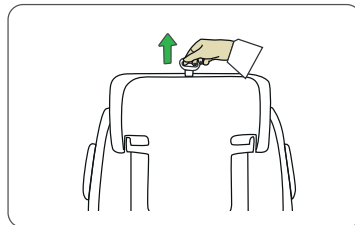

Hinweis: Die Kopfstütze des Kindersitzes kann nur dann auf die höchste Stufe eingestellt werden, wenn beide Schultergurte in das Gurtloch der Kopfstütze eingeführt sind.

## Verstellung der Gurtschnalle

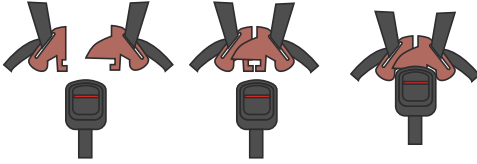

Drücken Sie den roten Knopf an der Schnalle, um sie zu öffnen.

Führen Sie den linken und den rechten Verschlusseinsatz zusammen in den Verschluss (7) ein. Es macht Klick und signalisiert damit, dass der Verschluss geschlossen ist.

## Verwendung der Einlage

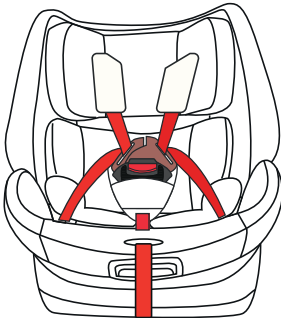

Die Einlage (5) ist geeignet für Kinder von 40-75 cm Körpergröße.

Hinweis: Durch die Verwendung der Einlage (5) wird Ihr Kind ruhiger und entspannter.

---

## SITZBEZUG ENTFERNEN UND AUFZIEHEN

---

### Abnehmen des Sitzbezugs

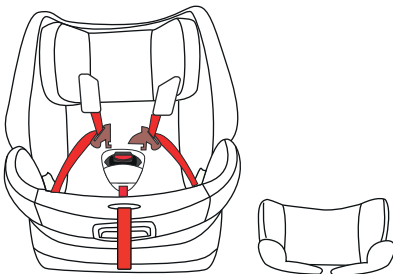

1. Den Fünf-Punkt-Gurt lösen.
2. Lösen Sie das Gurtschloss (7), nehmen Sie die Einlage (5) heraus und entfernen Sie das Schulterpolster-Set (4) und das Gurtschloss (8).
3. Nehmen Sie den Sitzbezug von hinten nach vorne ab.
4. Entfernen Sie den Bezug der Kopfpolsters.

## ANLEGEN UND ABNEHMEN DES 5-PUNKT-GURTS

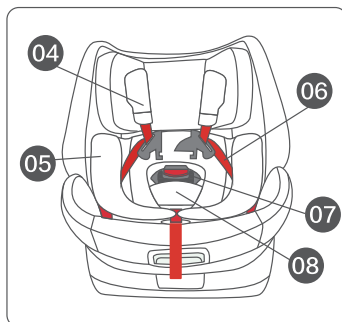

### 5-Punkt-Sicherheitsgurt verstecken

1. Lösen Sie den 5-Punkt-Sicherheitsgurt  
Drücken Sie auf den Knopf des Gurtschlosses (7), um das Gurtschloss zu öffnen.
2. Nehmen Sie das Kissen (5) und die Gurtschlossabdeckung (8) heraus.
3. Legen Sie das Schulterpolster (4) und den Schultergurt (6) unter den Stoffbezug.
4. Öffnen Sie den Stoffbezug und stecken Sie die Schnalle (7) in den Verschlussschlitz. Ziehen Sie den Stoffbezug wieder auf und machen Sie ihn fest..

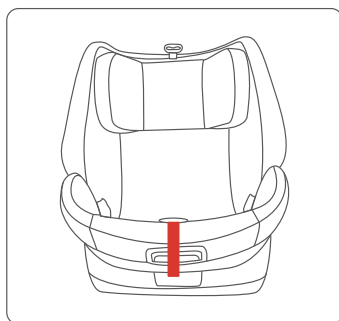
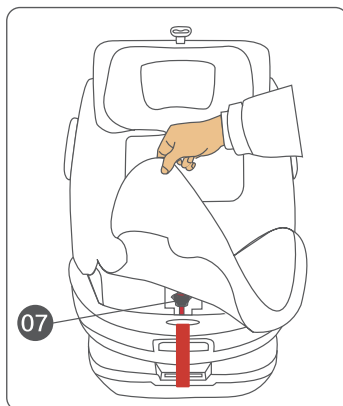

**Achtung:** Lassen Sie die Gurtzunge und die Schnalle nicht gegen das Kind drücken.

---

## REINIGUNG UND PFLEGE

---

### **Wichtiger Hinweis**

Sitzstoffbezug ist ein wichtiger Teil des Auto-Kinderautositzes, verwenden Sie das Auto nicht ohne Sitzbezug, verwenden Sie auch keine anderen Produkte, um den Originalsitzbezug zu ersetzen. Dies wird das Kind in Gefahr bringen Risiken, da andere Produkte das Kind nicht wie das Original schützen können.

### **Waschanleitung**

Reinigung des Sitzbezugs: Der Bezug ist abnehmbar und waschbar bei Wassertemperaturen unter 30 Grad. Nur an der Luft trocknen.

Reinigung von Kunststoffteilen: Kunststoffteile können mit einem milden Reinigungsmittel oder einem feuchten Tuch gereinigt werden, verwenden Sie keine ätzenden Reinigungsmittel.

### **Reinigungsmittel (z. B. Lösungsmittel)**

Reinigung des Sicherheitsgurtsystems: Das Sicherheitsgurtsystem kann mit einem feuchten Handtuch gereinigt werden, verwenden Sie keine Reinigungsmittel.





**Dear Customer,**

Congratulations on purchasing this car child seat. Please read this manual carefully and take care of the following hints on installation and use to avoid technical damages. Any failure caused by ignoring the items and cautions mentioned in the operation and installation instructions are not covered by our warranty and any liability. Scan the QR code to get access to the latest user manual and more product information.



---

**CONTENTS**

---

Safety Instructions	26
Components of safety seat	28
Precautions for vehicle use	30
Baby Car Seat Installation	32
Adjustment of child car seat	40
Seat Cover Disassembly and Assembly	43
Five-Point Seat Belt Installation and Removal	44
Cleaning and Care	45

---

**MANUFACTURER**

---

Chal-Tec GmbH, Wallstraße 16, 10179 Berlin, Germany.

**Importer for Great Britain**

Berlin Brands Group UK Limited  
PO Box 42  
272 Kensington High Street  
London, W8 6ND  
United Kingdom

---

## SAFETY INSTRUCTIONS

---

- Please read this manual carefully, otherwise improper installation will lead to serious injury. In this case, the manufacturer will not be held liable
- This ECRS is suitable for children of 40-150 cm height.
- For use with Vehicle seat belts, only apply if the applicable model is equipped with 3-point belt with retractor as required by ECE R129
- Child restraint systems shall not be used without Seat covers. System coverings shall not be made of materials other than those recommended by the manufacturer, which affect the overall integrity of the child restraint system
- If the surface covering of the child restraint system is not a fabric, it should be prompted to keep out of the sun, otherwise the seat surface can burn the child.
- Restraint system should be replaced after accident.
- Luggage and articles that may cause injury in a collision should be properly placed.
- Ensure that the seat belt latch is locked properly and that the child can be quickly released in case of an emergency.
- The rigid and plastic parts of the child restraint system should be properly placed and installed so that during normal use of the vehicle, the child restraint system does not get stuck by the movable seats or doors in the car.
- Secure the child restraint system properly even if no child is sitting on it.
- Children's restraint system should be kept away from corrosive objects.
- Each webbing connected to the vehicle in the child restraint system should be tied tightly. The webbing used to restrain the child should be adjusted according to the child's body, and the webbing should not be twisted.
- The instructions can be clearly seen during the service life cycle (please store the instructions in the seat for special storage after use).
- The manufacturer guarantees the quality of the products, except second-hand products.
- If you have any questions about the use and installation of child seats, please contact our service hotline.

### Warnings

- As an important part of the child restraint system to protect the safety of children, the belt should ensure that it can well restrain the pelvic region when worn (see the installation instructions).
- For ISOFIX type child restraint systems, the user must read the description of ISOFIX fixing points in the automobile manufacturer's manual.
- Uncertified products and modified products are dangerous, and there are no installation instructions provided by the manufacturer nearby is also dangerous.
- Do not use any stress points other than those described in the

documentation and identified on the child restraint system.

- Do not leave children unattended in a child restraint system.
- Under no circumstances should a child restraint system be used in a car seat with airbag enabled.
- Children sometimes carry objects (such as toys) in their clothes or trouser pockets, or wear hard objects (such as buckles). Make sure these objects do not get between the child and the seat belt, as they may cause unnecessary injury in an accident.
- This can happen to adult as well.
- Children are naturally active, so you should patiently explain the importance of using a child restraint system. You must make it clear to your child that the seat belt should not be touched or the buckle should not be opened.
- The seat must be as close to/against the back of the vehicle seat as possible.

<b>Size</b>	<b>Facing</b>	<b>Installation method</b>	<b>Category</b>
40 - 105 cm	rearward	ISOFIX + top tether	i-Size
76 - 105 cm	forward	ISOFIX + top tether	i-Size
100 - 150 cm	forward	ISOFIX + adult safety belt	i-Size booster seat
100 - 150 cm	forward	Adult safety belt only	i-Size booster seat

## COMPONENTS OF SAFETY SEAT

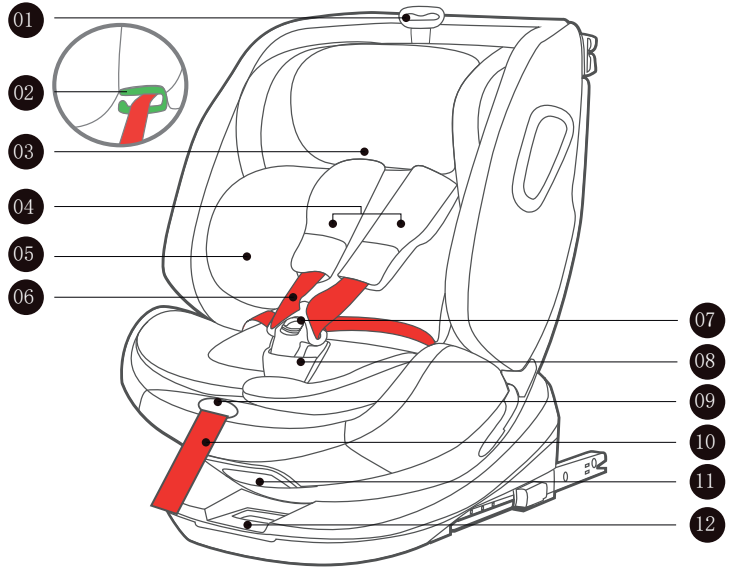

- 1 Headrest adjusting handle
- 2 Shoulder strap guide hook
- 3 Head restraint
- 4 Shoulder sheath
- 5 Inner liner
- 6 Shoulder strap
- 7 Snap
- 8 Snap pad
- 9 Quick adjustment button
- 10 Adjusting belt
- 11 Angle adjustment handle
- 12 Rotary adjustment handle

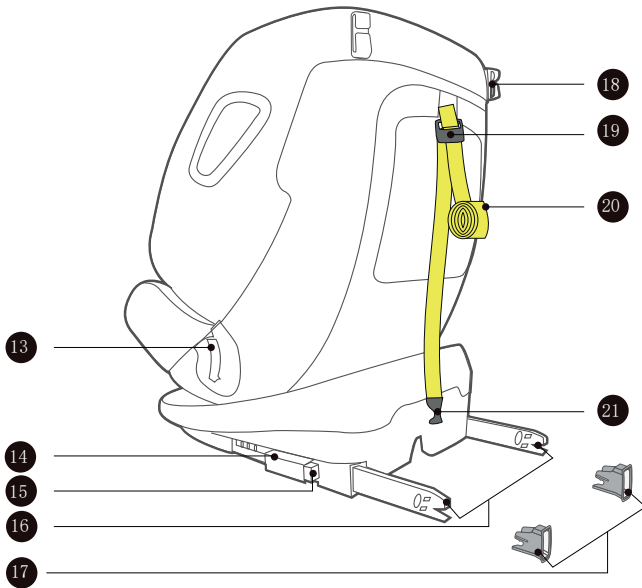

- 13 Belt guide groove
- 14 ISOFIX (m-fix) secondary lock
- 15 ISOFIX (m-fix) release button
- 16 ISOFIX(m-fix)
- 17 ISOFIX (m-fix) plug-in guide sleeve
- 18 Pressure band hook
- 19 Upper strap adjuster
- 20 Pull up strap
- 21 Upper strap hook

## PRECAUTIONS FOR VEHICLE USE



**Warning:**

**Danger of death or personal injury!**

Under no circumstances should the child restraint system be used on the car seat with airbag enabled.

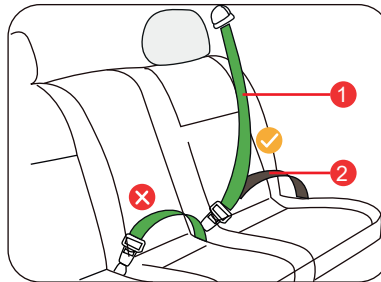

- ✓ Correct installation / Applicable
- ✗ Wrong installation / Not Applicable

---

- 1 Vehicle seat belt - shoulder belt
- 2 Vehicle seat belt - lap belt

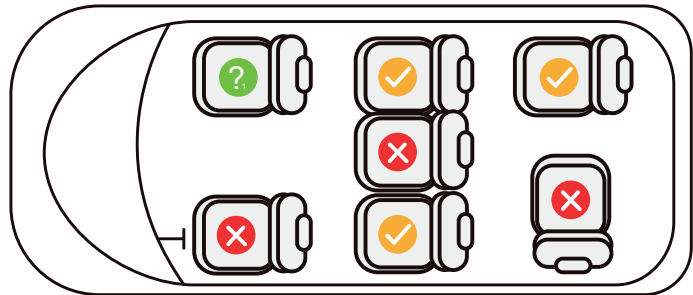

✓	Allowed to install	?	The seat may not be installed in the area of effect of an airbag
✗	Not allowed to install		

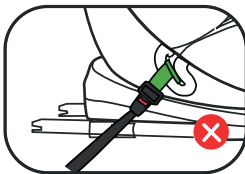
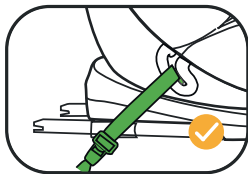

The picture shows the incorrect position of the buckle of the adult seat belt relative to the main stress point of the child restraint system. If users have any questions about this, they are advised to contact the manufacturer of the child restraint system.

Before using ISOFIX and TT straps, check whether the car seat is equipped with ISOFIX fixed anchor points and whether the size category matches. The car seat is equipped with ISOFIX fixed anchor points and ISOFIX size category match before using.

Top tether  
Vehicle up  
anchor point

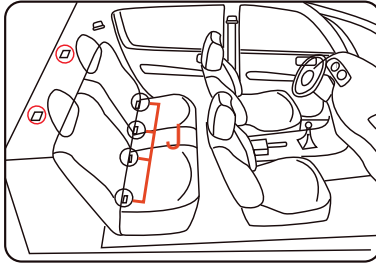

ISOFIX Vehicle  
below anchor  
point



First read the car instructions and check whether the car seat is equipped with ISOFIX fixed anchor points and their recommended ISOFIX constraints System match or ISOFIX size and type or not.

## BABY CAR SEAT INSTALLATION

### I Rearward facing 40-105 cm ISOFIX +top tether + harness

From birth

to 3 years

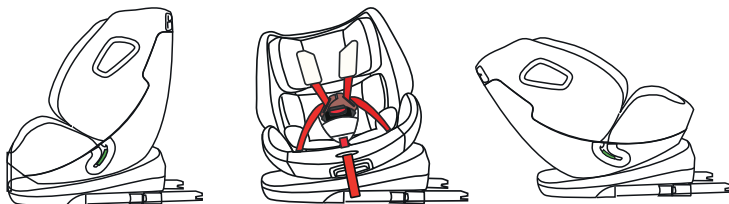

1. Hold the angle and rotate the adjusting handle (12), then rotate the seat to the car's Rear, the child seat is in reverse mode, facing back.
2. Pull the seat Angle and rotate the adjusting handle (11) to adjust the seat to maximum inclined position.

#### Notes:

1. When the child seat is installed Rearwards: it has only one gear that can be adjusted.
2. The child seat can be rotated directly when it is in the forward/rearward position.

#### ISOFIX installation in the vehicle seat

1. If your car is not equipped with ISOFIX plug-in guide sleeve (17), please use the two ISOFIX plug-in guide sleeve (17) equipped with this seat to clip the ISOFIX fixed point J of the car with the notch facing upwards (as shown in the picture).
2. Hold down ISOFIX lock button (14) and ISOFIX lock release button (15), and pull ISOFIX (16) to the end position.
3. The left and right ISOFIX (16) buckle to the ISOFIX fixed point J of the car,

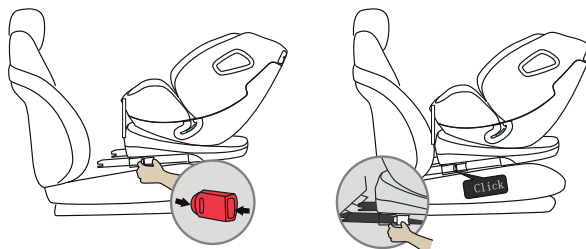
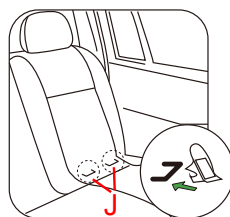



hear the "click" sound, ISOFIX left and right sides. It shows "green", which means it is closed.

4. Push the seat inward so that the back of the child seat is against the back of the car.

**Attention:** Before a child uses a child safety seat, ensure that the ISOFIX Settings on the left and right are consistent.

### Top tether installation

1. Untie the top strap (20), and then press the button to adjust the top tether (19) to adjust the top tether hook (21).

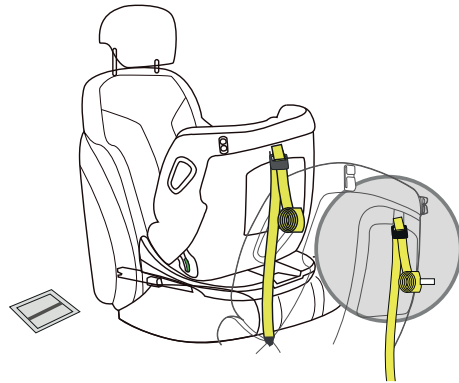

2. Pull Top Tether (19) through top tether guide (18).
3. Hook the top tether hook (21) to the fixed point of the car seat according to the car manual, and tighten the top tether (19) (when it is tightened, the button will display "green")
4. Place the child in the car seat and use the 5-point fixed system.

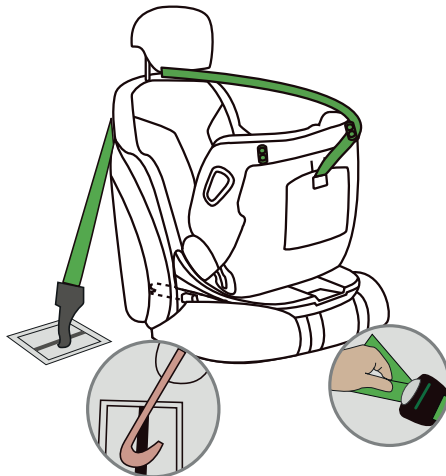

## II Forward facing 76-105 cm

ISOFIX + top tether + harness

About 18 months

to 3 years

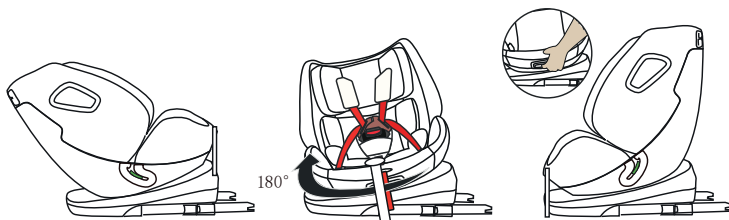

1. Hold the rotate the adjusting handle 12, then rotate the seat to the car's Forward, the child seat is in forward mode, facing forward.
2. Pull the angle adjusting handle (11) to adjust the seat to Most suitable position, total 5 gears . (Adjustable back and forth to the most suitable angle)

### Notes

1. When the child seat is installed in the forward direction: the child seat has 5 gears to adjust.
2. The child seat can be rotated directly when it is in the forward/rearward position.

### ISOFIX Installed in the car seat

1. If your car does not come standard with ISOFIX plug-in guide sleeve (17), lease use this seat equipped two ISOFIX plug-in guide sleeves (17) clipped on the car On the ISOFIX fixed point J, the notch faces upward (as shown in the pic).

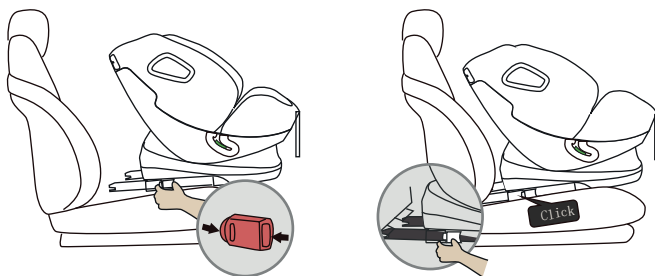
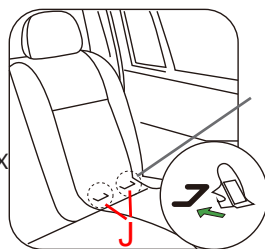

2. Hold down ISOFIX double lock button (14) and ISOFIX release button (15) at the same time, and pull ISOFIX (16) backward to the final position.
3. The left and right ISOFIX (16) buckle to the ISOFIX fixed point J of the car, hear the "click" sound, ISOFIX on both sides, If it shows "green", it means it is closed.
4. Push the seat inward so that the back of the child seat is against the back of the car.

---

Note: Child in front car seat: Ensure that on both sides ISOFIX taps are consistent.

---

5. Shake the child seat to ensure ISOFIX (18) is securely fixed.

### Top tether installation



1. Untie the top strap (20), and then press the button (14) to adjust the top tether (13).



2. Pull top tether (19) through car headrest.
3. Hook the top tether hook (21) to the fixed point of the car seat according to the car manual, and tighten the top tether (19) (when it is tightened, the button will display "green").
4. Place the child in the car seat and secure the child with a 5-point seat.



Never use a luggage hook instead of a top tether strap. Check your car for signs like this:

- The 5-point seat belt should not be twisted or wound to ensure that the child is firmly secured.
- When the top tether is tightened, the adjust button of it is displayed in green.
- The Top tether must pass under the headrest of the vehicle seat.
- The seat must be as close to (against) the back of the vehicle seat as possible.

### III Forward facing 100-150 cm

About

3-12 years

#### ISOFIX + adult safety belt.

Hide your own 5-point safety belt when using vehicle safety belt.

#### Angle adjustment



Pull the angle of the seat and rotate the adjusting handle (11) to adjust the seat to the upright position.

#### ISOFIX into car seat

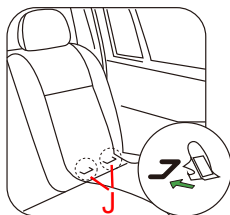

1. If your car is not equipped with the standard ISOFIX plug-in guide sleeve (19), please use the two ISOFIX plug-in guide sleeve (19) equipped with this seat to clip the ISOFIX fixed point J of the car with the cut facing upwards (as shown in the picture).

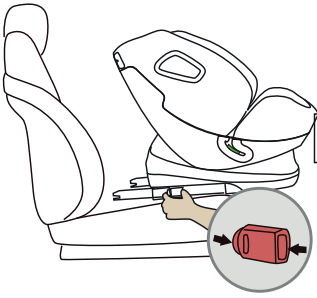

2. Hold ISOFIX lock button (14) and ISOFIX release lock button (15) at the same time, and pull ISOFIX (16) to the end.

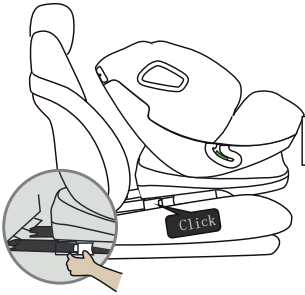

3. Buckle both sides M-FIT (16) to the ISOFIX fixed point of the car, hear the sound of "click", the both sides of ISOFIX above the display of "green", indicating that the buckle.
4. Push the seat inward.
5. Shake the child seat to ensure ISOFIX (15) is securely fixed.

**Note:** Ensure that the left and right ISOFIX gears are the same before your child is in the car seat.

### Vehicle seat belt fix the child car seat

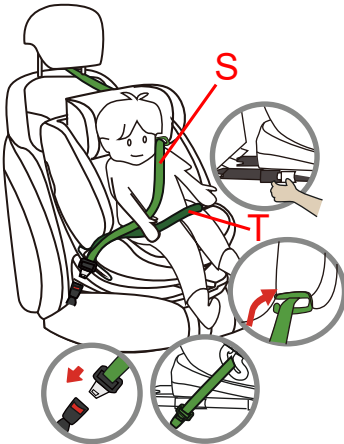

1. Place the child in the child car seat.
2. Pass the vehicle seat belt S through the shoulder belt guide hook 2 and around the child's shoulder.
3. Pass the vehicle seat belt T through the lap belt guide hook (13) and around the child's pelvis.
4. The shoulder belt S and the waist belt T are joined in the belt buckle.

### Notes

- Check and tighten the vehicle shoulder belt and lap belt to ensure that the seat and children are firmly fixed.
- The shoulder strap and lap belt of the vehicle safety belt should not be twisted or wound.
- The seat must be as close to (against) the back of vehicle seat as possible.

## IV Forward facing 100-150 cm (adult safety belt only)

Hide your own 5-point safety belt when using vehicle safety belt.

### Angle adjustment



Pull the Angle of the seat and rotate the adjusting handle (11) to adjust the seat to the upright position.

### Vehicle seat belt fix the child car seat

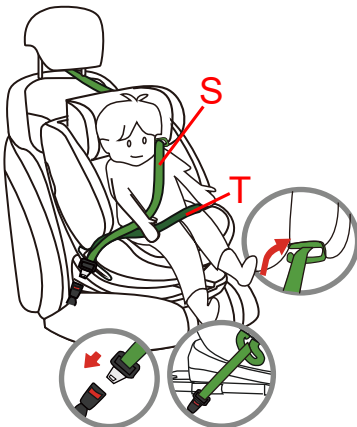

Place the child in the child car seat. Pass the Vehicle seat belt S through the strap guide hook and around the child's shoulder.

The car cut the belt belt T through the lap belt guide(12), and around the child's pelvis.

at the same time, pass the both belts through the lap belt guide hook 13 on the other side, lock seat belt buckle.

### Notes

Check and tighten the vehicle shoulder belt and lap belt to ensure that the seat and children are firmly fixed. The shoulder strap and lap belt of the vehicle safety belt should not be twisted or wound. The seat must be as close to (against) the back of the vehicle seat as possible.

## V Remove ISOFIX and top tether

### ISOFIX removing car seat

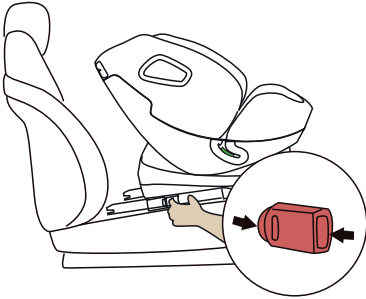

Hold ISOFIX release button (14) and ISOFIX release lock button (15) at the same time and pull ISOFIX (16) to the end.

### Top tether dismant

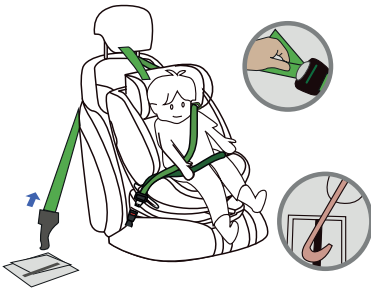

Press the adjust button of top tether (19) to loosen it. The remove the top tether hook (21) from the fixed point of the car and retract the top tether.

## ADJUSTMENT OF CHILD CAR SEAT

### 5-point belt adjustment

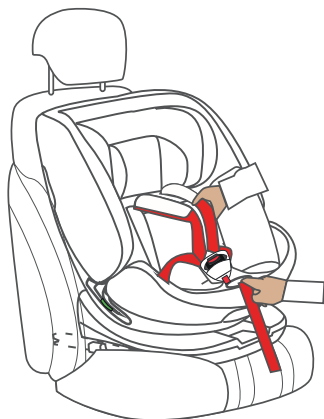

Loosen: press the quick regulator button (9) at the front with one hand, grab the two shoulder straps (6) with one hand (do not pull shoulder jacket 4), and pull them towards the front of the seat.



Tighten: hold the adjusting belt (10) and slowly pull it forward. When two adult fingers can be accommodated between the shoulder strap protector (4) and the child, release the adjusting belt. At this time, the tightness of the shoulder belt is the most suitable.



**Note:** When the shoulder strap passes through the seat strap hole, it should be parallel to or slightly higher than your child's shoulder height.



## Car seat recline angle adjustment

### Reverse angle adjustment

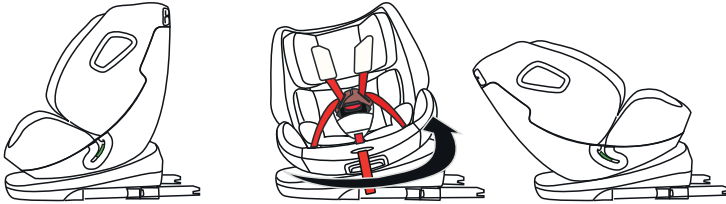

1. Grasp the angle and rotation adjustment handle (11), and then rotate the seat to the rear of the car, so that the child car seat is in rearward mode, facing backward.
2. Pull the angle of the seat and rotate the adjusting handle (11) to adjust the seat to the max.inclined positlon.

### Notes

1. When the child seat is installed rearwards: the child seat has one gear.
2. The child seat can be rotated directly when it is in the forward/rearward position.

### Reverse angle adjustment

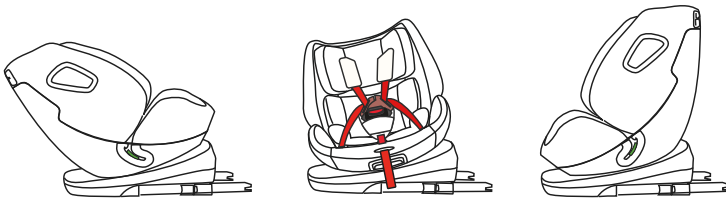

1. Grasp the angle and rotation adjustment handle (12), then rotate the seat to the front of the car, so that the child safety seat is in forward mode, facing forward.
2. Pull the angle adjusting handle (11), to adjust the seat to the most appropriate angle. There are 5 gears in total.

### Notes

1. Forward facing 76-105 cm: position 1  
Forward facing 100-150 cm: position 1.
2. The child seat can be rotated directly when it is in the forward/readward position.

## Seat 90 degree rotation adjustment

Grasp the Angle and rotate the handle (12), then rotate the seat to 90° for the child to enter.

Note:

When the seat rotates to 90°, It is easier for child to leave the car seat.

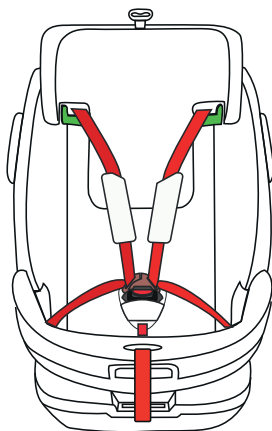

Up: pull the head pillow at the top of the seat to adjust the handle (2) and lift up.

Down: one hand hold the head pillow at the top of the seat to adjust handle 2, lift up, one hand hold the head pillow 1, press down, you can lower the head pillow.

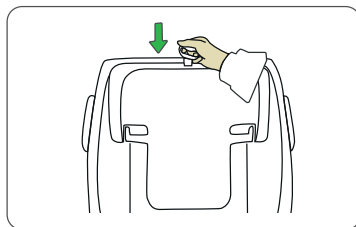
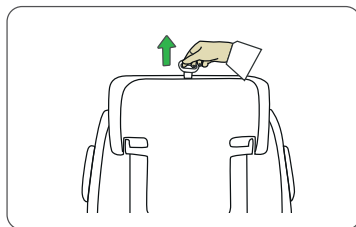

Note: The headrest of the child seat can be adjusted to the highest level only when both shoulder jacket straps are inserted into the headrest strap hole.

## Buckle adjustment

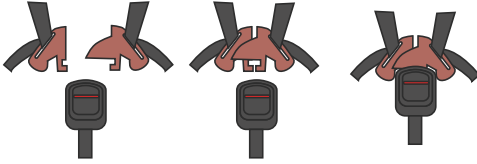

Press the red button on the buckle to release it.

Insert the left and right buckle inserts together into buckle 7. "click" sound is heard, indicating that the buckle is fastened.

## Use of cushion

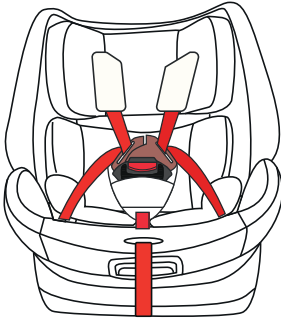

Cushion is suitable for children of 40-75 cm height.

Note: It will make your child safer and more comfortable by using cushion 5.

---

## SEAT COVER DISASSEMBLY AND ASSEMBLY

---

### Removal of cloth sleeve

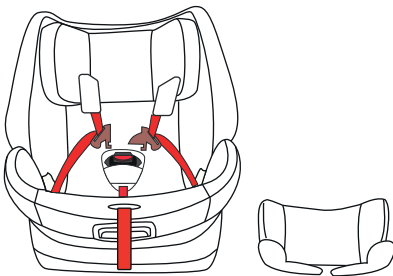

1. Loosen the five-point seat belt.
2. Loosen buckle (7), take out cushion (5), and remove shoulder pad (4). Remove buckle pad.
3. Remove the seat cover from back to front.
4. Remove the head pillow cover.

## FIVE-POINT SEAT BELT INSTALLATION AND REMOVAL

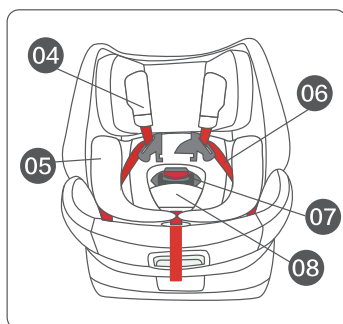

### Hide 5-point safety belt

1. Loosen the 5-point safety belt
2. Press the buckle (7) button to open the buckle.
3. Take out the cushion (5) and the buckle pad (8).
4. Place the shoulder pad (4) and the shoulder strap (6) under the cloth cover.
5. Open the cloth cover and put the buckle (7) into the buckle slot. Fix and restore the seat's back cover.

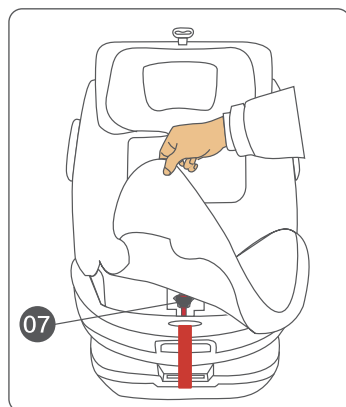

Attention: Do not allow the harness tongue and buckle to press against the child.

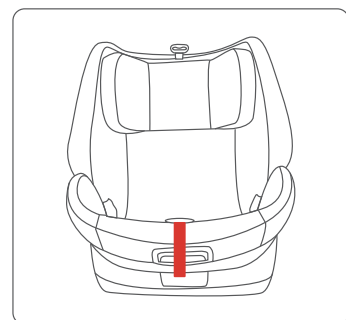

---

## CLEANING AND CARE

---

### **Important notes**

Seat fabric cover is an important part of car child car seat , do not use the car without seat fabric cover also do not use other products to replace the original seat cover. This will put the child in danger risks, because other products cannot protect the child as the original one.

### **Washing instructions**

Seat cover cleaning: removable, can be washed in water temperature below 30 degrees. Air dry only.

Cleaning of plastic parts: Plastic parts can be cleaned with mild detergent or wet towel, do not use corrosive clear

### **Cleaning agent (e.g. solvent)**

Safety belt system cleaning: Safety belt system can be cleaned with wet towel, do not use detergent.



**Cher client, chère cliente,**

Toutes nos félicitations pour l'acquisition de ce nouvel appareil. Lisez attentivement les consignes suivantes et suivez-les pour éviter d'éventuels dommages. Nous ne saurions être tenus pour responsables des dommages dus au non-respect des consignes et à la mauvaise utilisation de l'appareil. Scannez le QR-Code pour obtenir la dernière version du mode d'emploi ainsi que d'autres informations concernant le produit



---

**SOMMAIRE**

---

Consignes de sécurité 48  
Composants du siège auto 50  
Précautions lors de l'utilisation dans des véhicules 52  
Installation comme siège bébé 54  
Réglage du siège auto 62  
Pour retirer et remettre la housse de siège 65  
Pour mettre et enlever la ceinture 5 points 66  
Nettoyage et entretien 67

---

**FABRICANT**

---

Chal-Tec GmbH, Wallstraße 16, 10179, Berlin, Allemagne

---

## CONSIGNES DE SÉCURITÉ

---

- Veuillez lire attentivement ces instructions car une mauvaise installation peut entraîner des blessures graves dont le fabricant ne sera pas tenu responsable.
- Ce système de retenue pour enfants convient aux enfants mesurant entre 40 et 150 cm.
- L'utilisation avec les ceintures de sécurité du véhicule ne s'applique que si le modèle correspondant est équipé d'une ceinture à 3 points avec enrouleur conformément à la norme ECE R129.
- Les systèmes de retenue pour enfants ne doivent pas être utilisés sans housses de siège. Les housses de siège du système ne doivent pas être constituées de matériaux autres que ceux recommandés par le fabricant qui compromettraient l'intégrité globale du système de retenue pour enfants.
- Si la housse du système de retenue pour enfants n'est pas en tissu, veillez à ce qu'elle ne soit pas exposée au soleil, sinon l'enfant pourrait se brûler en s'asseyant.
- Le système de retenue pour enfant doit être remplacé après un accident.
- Les bagages et objets pouvant causer des blessures en cas de choc doivent être placés correctement.
- Assurez-vous que la boucle de la ceinture est correctement fermée afin de pouvoir libérer rapidement l'enfant en cas d'urgence.
- Les parties dures et les pièces en plastique du système de retenue pour enfants doivent être correctement placées et installées de manière à ce que le système de retenue ne se coince pas dans les sièges ou les portes mobiles du véhicule lors d'une utilisation normale du véhicule.
- Fixez correctement le système de retenue pour enfants même si aucun enfant n'est assis dessus.
- Le système de retenue pour enfants doit être tenu à l'écart des substances corrosives.
- Toute sangle reliée au véhicule dans le système de retenue pour enfants doit être étroitement nouée. La sangle utilisée pour retenir l'enfant doit être ajustée pour s'adapter au corps de l'enfant et ne doit pas être tordue.
- Les instructions d'utilisation doivent être bien visibles pendant toute la durée d'utilisation (veuillez conserver les instructions d'utilisation dans le siège pour un stockage spécial après utilisation).
- Le fabricant garantit la qualité des produits, à l'exception des produits d'occasion.
- Si vous avez des questions sur l'utilisation et l'installation des sièges enfants, veuillez contacter notre service client.

### Mises en garde

- En tant qu'élément important du système de retenue visant à protéger la sécurité des enfants, la ceinture doit garantir qu'elle peut retenir correctement la zone pelvienne lorsqu'elle est portée (voir les instructions



d'installation).

- Dans le cas des systèmes de retenue pour enfants de type ISOFIX, l'utilisateur doit lire la description des points de fixation ISOFIX dans le manuel du constructeur automobile.
- Les produits non certifiés et les produits modifiés sont dangereux, et l'absence d'instructions d'installation de la part du fabricant est également dangereuse.
- N'utilisez pas de points de fixation autres que ceux décrits dans la documentation et marqués sur le système de retenue pour enfants.
- Ne laissez pas un enfant sans surveillance dans un dispositif de retenue pour enfants.
- En aucun cas, un système de retenue pour enfants ne doit être utilisé sur un siège de véhicule avec un airbag activé.
- Les enfants portent parfois des objets (par exemple des jouets) dans leurs vêtements ou dans les poches de leur pantalon ou portent des objets durs (par exemple des boucles). Veillez à ne pas laisser ces objets s'interposer entre l'enfant et la ceinture de sécurité car ils pourraient causer des blessures inutiles en cas d'accident.
- Cela peut également arriver aux adultes.
- Les enfants sont naturellement actifs, vous devez donc leur expliquer patiemment l'importance d'utiliser un système de retenue. Faites bien comprendre à votre enfant qu'il ne doit pas toucher à la ceinture de sécurité ni ouvrir la boucle de fermeture.
- Le siège doit être positionné le plus près possible du dossier du siège du véhicule.

Taille	Sens du siège	Méthode d'installation	Catégorie
40 - 105 cm	vers l'arrière	ISOFIX + attache supérieure	i-Size
76 - 105 cm	vers l'avant	ISOFIX + sangle supérieure	i-Size
100 - 150 cm	vers l'avant	ISOFIX + ceinture de sécurité pour adultes	i-Size + Rehausseur
100 - 150 cm	vers l'avant	ceinture de sécurité pour adultes seule	i-Size + Rehausseur

## COMPOSANTS DU SIÈGE AUTO

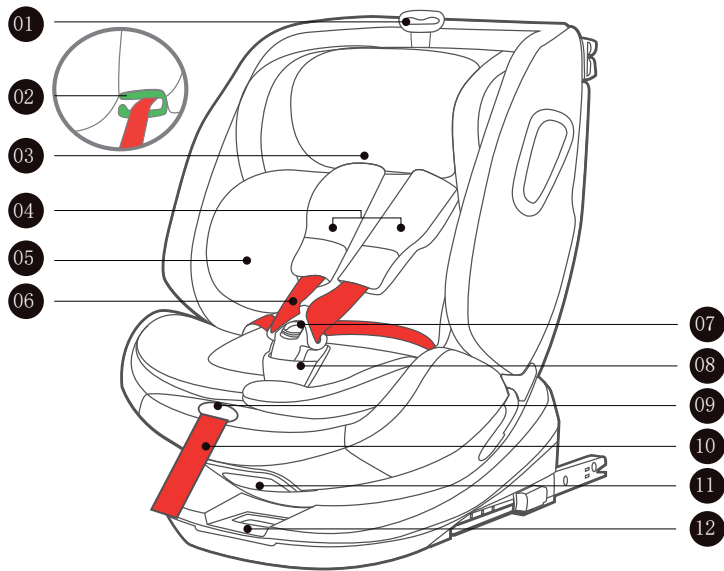

- 1 Poignée de réglage de l'appui-tête
- 2 Crochet de guidage de bandoulière
- 3 Appui-tête
- 4 Épaulettes
- 5 Coussin
- 6 Bretelle
- 7 fermeture à déclic
- 8 Boucle de ceinture
- 9 Bouton de réglage rapide
- 10 Ceinture réglable
- 11 Poignée de réglage de l'angle
- 12 Poignée de réglage de la rotation

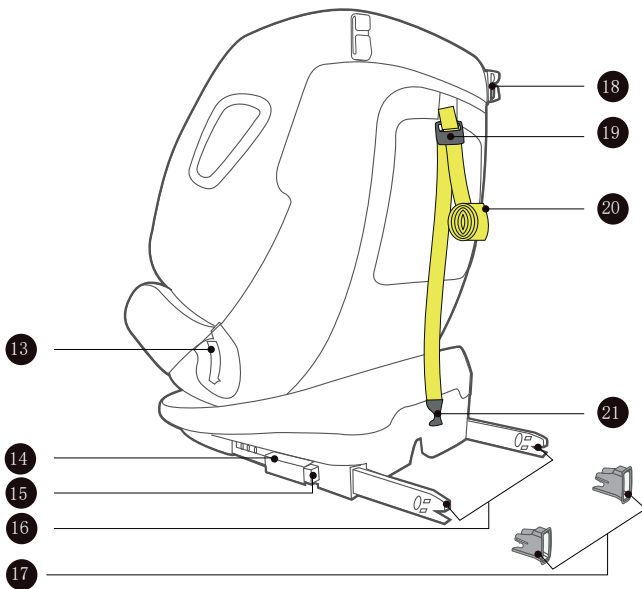

- 13 Réglage de la ceinture
- 14 Verrouillage secondaire ISOFIX (m-fix)
- 15 Bouton de déverrouillage ISOFIX (m-fix)
- 16 ISOFIX(m-fix)
- 17 Manchon de guidage de fiche ISOFIX (m-fix)
- 18 Crochet pour bande de pression
- 19 Ajusteur de sangle supérieure
- 20 Sangles pour remonter
- 21 Crochet de sangle supérieure

## PRÉCAUTIONS LORS DE L'UTILISATION DANS DES VÉHICULES



### MISE EN GARDE:

#### Danger de mort ou de blessures !

En aucun cas, un système de retenue pour enfants ne doit être utilisé sur un siège de véhicule avec un airbag activé.

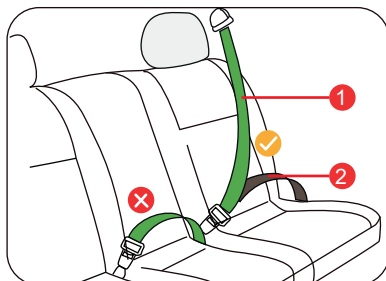

Installation correcte / autorisée



Installation incorrecte / non autorisée



de la ceinture de sécurité du véhicule Bretelle



de la ceinture de sécurité du véhicule / Ceinture ventrale

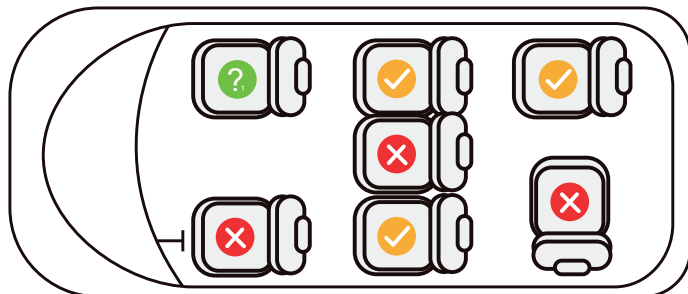

Installation autorisée



Installation autorisée



Le siège auto ne doit pas être installé dans la zone d'action d'un airbag.

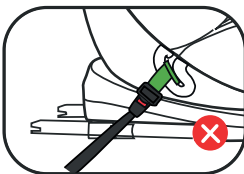
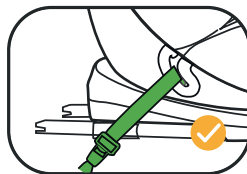

L'illustration montre la position incorrecte de la boucle de la ceinture de sécurité pour adulte par rapport au point de charge principal du système de retenue pour enfants. Si vous avez des questions, contactez le fabricant du dispositif de retenue pour enfants.

Avant d'utiliser les ceintures ISOFIX et TT, vérifiez si le siège du véhicule est équipé de points d'ancrage ISOFIX fixes et si la catégorie de taille convient. Avant utilisation, vérifiez si le siège du véhicule est équipé de points d'ancrage ISOFIX fixes et si la catégorie de taille ISOFIX correspond.

Point d'ancrage pour attache supérieure de ceinture dans le véhicule

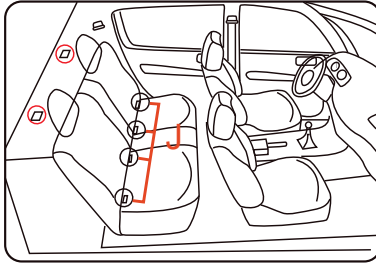

Véhicule ISOFIX sous le point d'ancrage



Lisez d'abord le manuel d'utilisation du véhicule et vérifiez si le siège auto est équipé de points d'ancrage ISOFIX et si les restrictions ISOFIX recommandées sont les mêmes que celles du système ISOFIX ou si la taille et le type ISOFIX sont bien les mêmes.

## INSTALLATION COMME SIÈGE BÉBÉ

### Dos à la route 40-150 cm ISOFIX + sangle supérieure + harnais

DE la naissance

à 3 ans

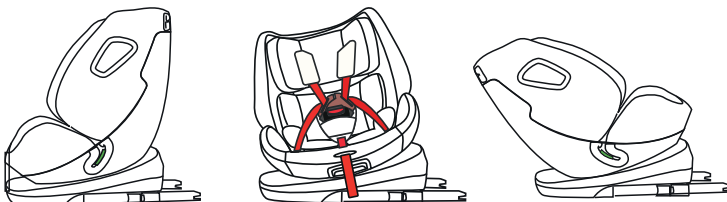

1. Maintenez l'angle d'inclinaison et tournez la poignée de réglage (12), puis faites pivoter le siège vers l'arrière du véhicule, le siège auto est en mode marche arrière, dos à la route.
2. Tirez l'angle du siège et tournez la poignée de réglage (11) pour amener le siège à la position d'inclinaison maximale.

#### Remarques :

Lorsque le siège auto est installé vers l'arrière, il ne dispose que d'un seul angle réglable. Le siège auto peut pivoter directement lorsqu'il est en position vers l'avant/vers l'arrière.

#### Installation ISOFIX dans le siège auto

1. Si votre véhicule n'est pas équipé de la prise ISOFIX (17), veuillez utiliser les deux prises ISOFIX (17) fournies avec ce siège pour fixer le point de fixation ISOFIX J du véhicule avec l'encoche vers le haut (comme indiqué sur la figure).
2. Maintenez les boutons de verrouillage ISOFIX (14) et de déverrouillage ISOFIX (15) et tirez la connexion ISOFIX (16) jusqu'en position finale.
3. Connectez les boucles ISOFIX gauche et droite (16) à l'ancrage ISOFIX (J)

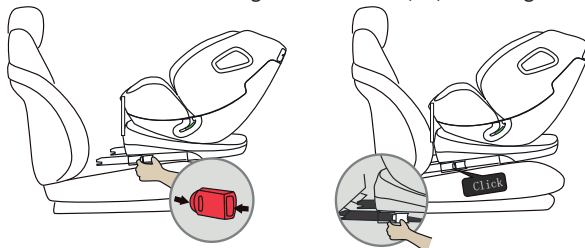
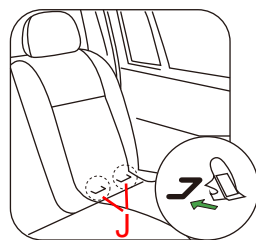

du véhicule. Vous devez entendre le clic sur la connexion ISOFIX à gauche et à droite. Le verrouillage est vert, ce qui signifie qu'il est fermé.

4. Faites glisser le siège vers l'intérieur de manière à ce que le dossier du siège auto repose contre le dossier du siège du véhicule.

**Attention** : Avant d'installer un enfant sur le siège auto, assurez-vous que les positions ISOFIX des côtés gauche et droit correspondent.

### Installation de la sangle supérieure

1. Desserrez la sangle supérieure (20), puis appuyez sur le bouton de réglage de la sangle supérieure (19) pour ajuster le crochet d'attache supérieur (21).

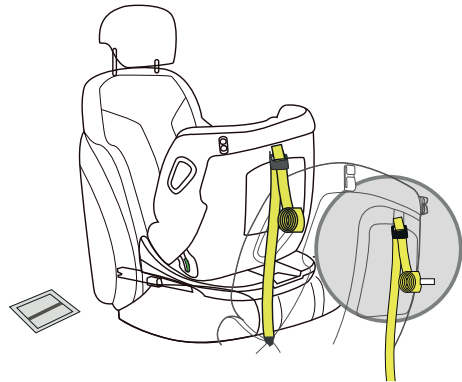

2. Tirez la sangle supérieure (ou Top Tether) (19) à travers le guide du Top Tether (18).
3. Selon le manuel du propriétaire du véhicule, accrochez la sangle supérieure (21) au point fixe du siège auto et serrez la sangle supérieure (19) (une fois serrée, l'attache affiche « vert »).
4. Placez l'enfant dans le siège auto et utilisez l'attache 5 points.

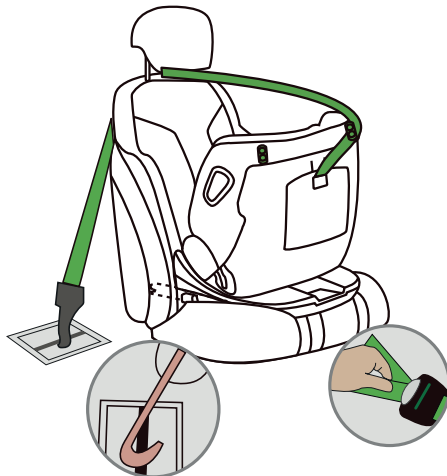

## II Installation dans le sens de la marche (76-105 cm) ISOFIX + ceinture + harnais

d'environ 18 mois

à 3 ans

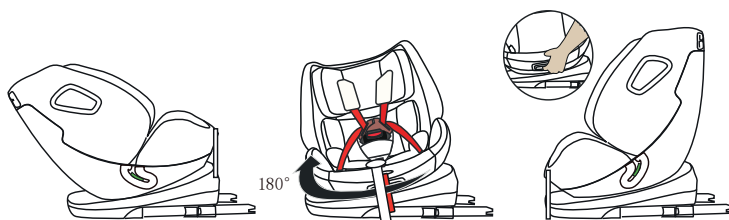

Maintenez la poignée de réglage (12) et faites pivoter le siège vers l'avant, le siège auto est en mode avant et face à la route.  
Tirez la poignée de réglage de l'angle (11) pour régler le siège à la position la plus appropriée, un total de 5 positions (réglables vers l'avant et vers l'arrière à l'angle le plus approprié).

### Remarques

1. Si le siège auto est installé face à la route : Le siège auto dispose de 5 niveaux de réglage.
2. Le siège auto peut pivoter directement lorsqu'il est en position vers l'avant /vers l'arrière.

### Installation ISOFIX dans le siège auto

1. Si votre véhicule n'est pas équipé de série du manchon de guidage ISOFIX (17), veuillez utiliser ce siège qui est équipé de deux manchons de guidage ISOFIX (17) qui se clipsent sur le véhicule. Au point fixe ISOFIX J, l'encoche pointe vers le haut (voir illustration).

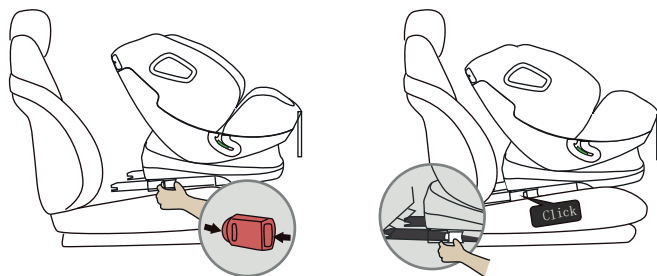
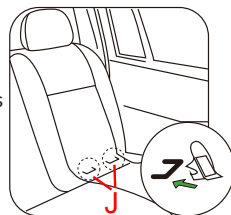



2. Appuyez et maintenez simultanément le bouton de verrouillage ISOFIX (14) et le bouton de déverrouillage ISOFIX (15) et tirez l'ISOFIX (16) vers l'arrière jusqu'à la position finale.
3. Les connecteurs ISOFIX gauche et droit (16) s'insèrent dans le point fixe ISOFIX J du véhicule jusqu'à entendre un clic. Si le verrouillage est vert des deux côtés, il est fermé.
4. Faites glisser le siège vers l'intérieur de manière à ce que le dossier du siège auto repose contre le dossier du siège du véhicule.

---

Remarque pour les enfants assis sur le siège passager avant : Assurez-vous que les crochets ISOFIX sont les mêmes des deux côtés.

---

5. Secouez le siège enfant pour vous assurer que l'ISOFIX (16) est bien fixé.

### Installation de la sangle supérieure



1. Desserrez la ceinture supérieure (20), puis appuyez sur le bouton pour ajuster la sangle supérieure (19) afin qu'elle s'adapte au crochet (21).

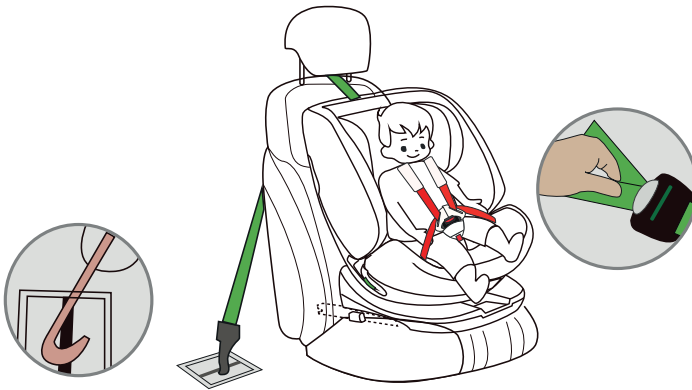

2. Tirez la sangle supérieure (19) à travers l'appui-tête.
3. Selon le manuel du propriétaire du véhicule, accrochez le crochet d'attache supérieur (21) au point de fixation du siège auto et serrez l'attache supérieure (19) (si la sangle est serrée, la boucle s'affichera en vert).
4. Placez l'enfant dans le siège auto et fixez-le avec un harnais 5 points (voir section fixations du harnais 5 points).



N'utilisez jamais de crochet à bagages au lieu d'une sangle supérieure. Vérifiez dans votre véhicule les points suivants :

- Le harnais à 5 points ne doit pas être tordu ou enroulé pour garantir que l'enfant soit bien fixé.
- Lorsque la sangle supérieure est serrée, le bouton de réglage de l'attache devient vert.
- La sangle supérieure doit passer sous l'appui-tête du siège du véhicule.
- Le siège doit être le plus près possible du dossier du siège du véhicule.

### III Dans le sens de la marche 100-150 cm

#### ISOFIX + ceinture de sécurité du véhicule pour adultes

env.

3-12 ans

Cachez votre propre ceinture de sécurité à 5 points lorsque vous utilisez la ceinture de sécurité du véhicule.

#### Réglage de l'inclinaison



Tirez le siège pour l'incliner et tournez la poignée de réglage (11) pour amener le siège en position verticale.

#### Installer ISOFIX sur le siège du véhicule

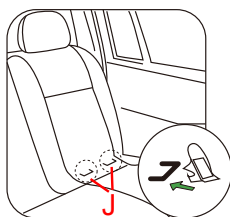

1. Si votre véhicule n'est pas équipé du manchon de guidage du connecteur ISOFIX standard (17), veuillez utiliser les deux manchons de guidage du connecteur ISOFIX (17) équipés de ce siège pour fixer le point d'ancrage ISOFIX J du véhicule avec la coupe vers le haut (comme indiqué sur la chiffre).

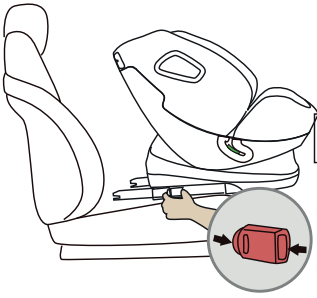

- Appuyez et maintenez simultanément le bouton de verrouillage ISOFIX (14) et le bouton de déverrouillage ISOFIX (15) et tirez le ISOFIX (16) jusqu'au bout.

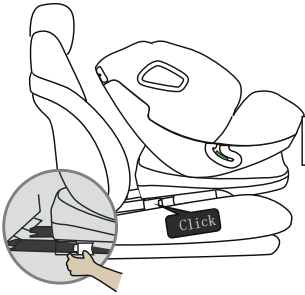

- Fixez les deux côtés de la connexion ISOFIX (16) au point de fixation J dans la voiture. Vous devez entendre un clic. Les deux points verts sur la fermeture indiquent que la boucle est fermée.
- Poussez le siège vers l'intérieur.
- Secouez le siège auto pour vous assurer que l'ISOFIX (16) est bien fixé.

**Remarque :** assurez-vous que les positions ISOFIX gauche et droite sont réglées de la même manière avant de placer votre enfant dans le siège auto.

### Ceinture de sécurité du véhicule pour fixer le siège auto

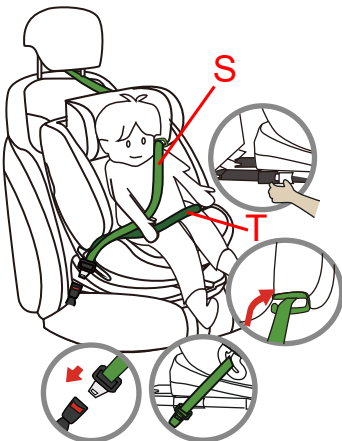

- Installez l'enfant dans le siège auto.
- Passez la ceinture de sécurité du véhicule S à travers le crochet guide-ceinture épaulière (2) et autour de l'épaule de l'enfant.
- Faites passer la ceinture abdominale T à travers le guide de ceinture abdominale (13) et autour du bassin de l'enfant.
- La bandoulière S et la ceinture ventrale T sont réunies dans la boucle de ceinture.

### Remarque

- Vérifiez et serrez les bretelles et ceintures abdominale du véhicule pour vous assurer que le siège et les enfants sont bien attachés.
- La bretelle et la ceinture abdominale de la ceinture de sécurité du véhicule ne doivent pas être tordus ou enroulés.
- Le siège doit être le plus près possible du dossier du siège du véhicule.

## III Dans le sens de la marche 100-150 cm (uniquement avec ceinture du véhicule pour adultes)

Cachez votre propre ceinture de sécurité à 5 points lorsque vous utilisez la ceinture de sécurité du véhicule.

### Réglage de l'inclinaison



Tirez le siège pour l'incliner et tournez la poignée de réglage (11) pour amener le siège en position verticale.

### Ceinture de sécurité du véhicule pour fixer le siège enfant

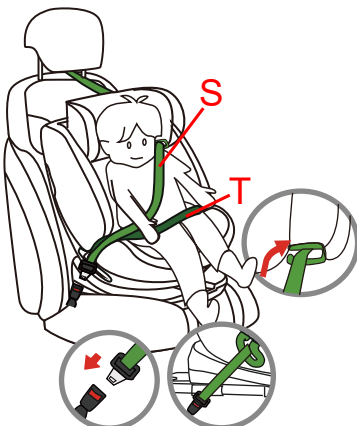

1. Installez l'enfant dans le siège auto.
  2. Passez la ceinture de sécurité S du véhicule à travers le crochet guide-ceinture épaulière (2) et autour de l'épaule de l'enfant.
  3. Faites passer la ceinture du véhicule T à travers le guide de ceinture abdominale (13) et autour du bassin de l'enfant.
- Passez les deux ceintures dans le guide de ceinture ventrale (13).  
Fermez la boucle de la ceinture de sécurité.

### Remarques

Vérifiez et serrez les bretelles et ceintures abdominale du véhicule pour vous assurer que le siège et les enfants sont bien attachés.

La bretelle et la ceinture abdominale de la ceinture de sécurité du véhicule ne doivent pas être tordus ou enroulés. Le siège doit être le plus près possible du dossier du siège du véhicule.

## V Retirer les supports ISOFIX et la sangle supérieure

### Retirez le siège auto fixé avec ISOFIX

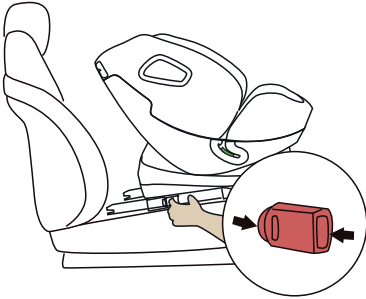

Appuyez et maintenez simultanément le bouton de verrouillage ISOFIX (14) et le déverrouillage ISOFIX (15) et tirez la connexion ISOFIX jusqu'au bout.

### Pour retirer la sangle supérieure

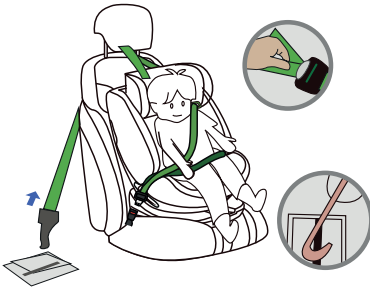

Appuyez d'abord sur le bouton de réglage de l'attache supérieure (19) pour la desserrer. Retirez ensuite le crochet d'attache supérieur (21) de l'ancrage dans le véhicule et rétractez l'attache supérieure.

## RÉGLAGE DU SIÈGE AUTO

### Réglage du harnais 5 points

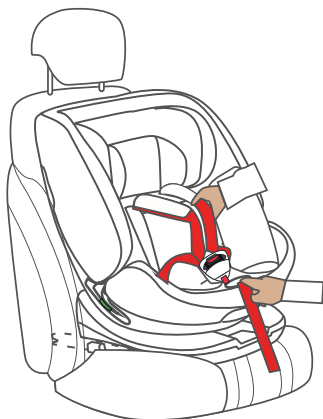

**Pour desserrer :** Appuyez d'une main sur le bouton de réglage rapide (9) situé à l'avant, saisissez les deux bretelles (6) (et non l'épaulière (4) d'une main) et tirez le coussin vers l'avant du siège.



**Pour serrer :** Tenez la sangle réglable (10) et tirez-la lentement vers l'avant. Lorsque deux doigts d'adulte peuvent passer entre le protecteur de bandoulière (4) et l'enfant, relâchez la sangle de réglage. À ce stade, le serrage de la bandoulière est idéal.



**Remarque :** Lorsque la bretelle est insérée dans le trou de la ceinture de sécurité, elle doit être parallèle ou légèrement plus haute que la hauteur des épaules de votre enfant.

## Réglage de l'angle d'inclinaison

### Réglage de l'angle du dossier



- Saisissez la poignée de réglage de la rotation (12) et faites pivoter le siège vers l'arrière afin que le siège auto soit dos à la route.
- Tirez le siège pour l'incliner et tournez la poignée de réglage (11) pour amener le siège à la position d'inclinaison maximale.

### Remarques

1. Si le siège auto est installé dos à la route : Le siège auto a un réglage d'inclinaison.
2. Le siège auto peut pivoter directement lorsqu'il est en position vers l'avant /vers l'arrière.

### Réglage de l'angle du dossier

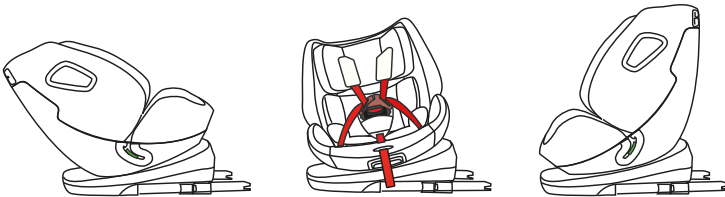

- Prenez la poignée de réglage de la rotation (12) et faites pivoter le siège vers l'arrière que le siège auto soit dos à la route.
- Inclinez le siège et tournez la poignée de réglage (11) pour déplacer le siège dans la position appropriée. Il y a 5 réglages d'inclinaison au total.

### Remarques

1. Face à la route 76-105 cm : Position 1  
Face à la route 100-150 cm : Position 1.
2. Le siège auto peut pivoter directement lorsqu'il est en position vers l'avant /vers l'arrière.

## Réglage latéral du siège (90°)

Prenez la poignée de réglage de la rotation (12), puis faites pivoter le siège de 90° pour permettre à l'enfant d'entrer.

La rotation du siège à 90° permet également à l'enfant de descendre plus facilement du siège auto.

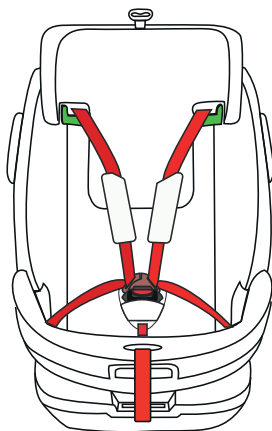

Vers le haut : tirez l'oreiller en haut du siège pour régler la poignée (2) et soulevez-le.

Vers le bas : maintenez l'appui-tête en haut du siège d'une main pour régler la poignée, soulevez, tenez l'appui-tête d'une main, appuyez vers le bas, vous pouvez abaisser le coussin.

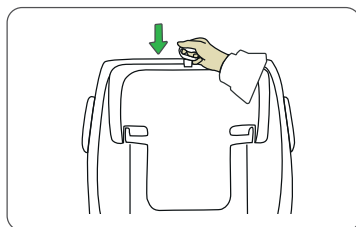
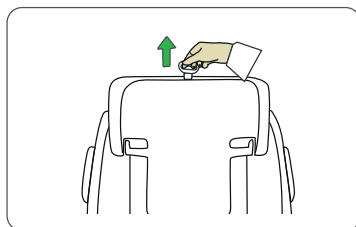

Remarque : L'appui-tête du siège enfant ne peut être réglé au niveau le plus élevé que si les deux bretelles sont insérées dans le trou de ceinture de l'appui-tête.



## Réglage de la boucle de ceinture

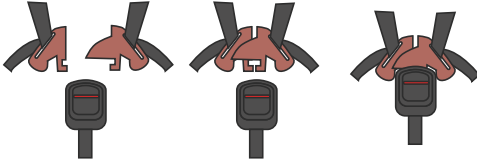

Appuyez sur le bouton rouge de la boucle pour l'ouvrir.

Insérez les fermetures gauche et droite ensemble dans la boucle (7). Un clic signale que la boucle est bien fermée.

## Utilisation du coussin

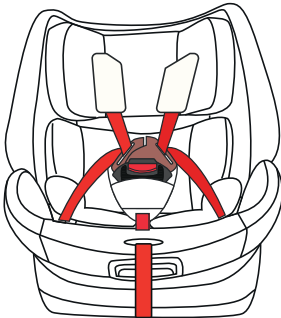

Le coussin (5) convient aux enfants mesurant entre 40 et 75 cm.

Remarque : Le coussin (5) calme et détend votre enfant.

## POUR RETIRER ET REMETTRE LA HOUSSE DE SIÈGE

### Pour retirer la housse de siège

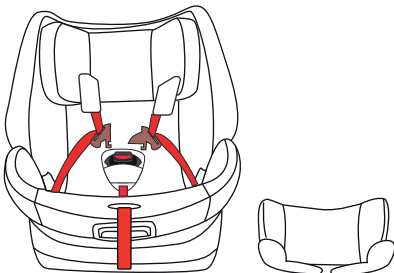

1. Desserrer le harnais à cinq points.
2. Desserrez la boucle de ceinture (7), retirez la doublure intérieure (5) et retirez le jeu d'épaulières (4) et la boucle de ceinture (8).
3. Retirez la housse de siège de l'arrière vers l'avant.
4. Retirez la housse de l'appui-tête.

## POUR METTRE ET ENLEVER LA CEINTURE 5 POINTS

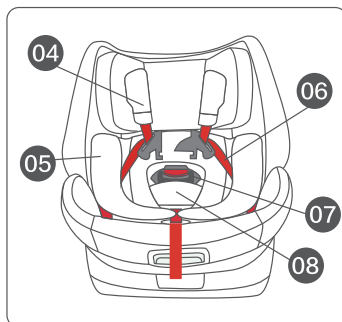

### Pour cacher la ceinture de sécurité à 5 points

1. Détachez la ceinture de sécurité à 5 points.  
Appuyez sur le bouton de boucle (7) pour ouvrir la boucle.
2. Retirez le coussin (5) et le couvercle de la boucle de ceinture (8).
3. Placez l'épaulière (4) et la bandoulière (6) sous la housse en tissu.
4. Ouvrez la housse en tissu et insérez la boucle (7) dans la fente de verrouillage. Remettez la housse en tissu et fixez-la.

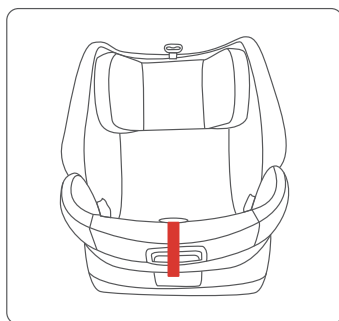
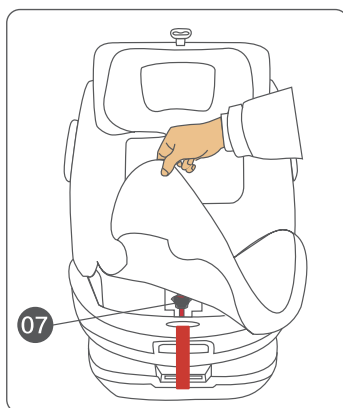

Attention : Ne laissez pas la languette et la boucle de la ceinture appuyer contre l'enfant.

---

## NETTOYAGE ET ENTRETIEN

---

### **Remarque importante**

La housse en tissu du siège est une partie importante du siège auto, n'utilisez pas la voiture sans housse de siège, n'utilisez pas non plus d'autres produits pour remplacer la housse de siège d'origine. Cela mettrait l'enfant en danger car d'autres produits ne peuvent pas protéger l'enfant comme l'original.

### **Instructions de lavage**

Nettoyage de la housse du siège : La housse est amovible et lavable à des températures d'eau inférieures à 30 degrés. Laisser sécher à l'air libre uniquement

Nettoyage des pièces en plastique : Les pièces en plastique peuvent se nettoyer avec un détergent doux ou un chiffon humide, n'utilisez pas de produits de nettoyage caustiques.

### **Produits de nettoyage (par exemple solvants)**

Nettoyage du système de ceinture de sécurité : Le système de ceinture de sécurité peut être nettoyé avec une serviette humide, n'utilisez pas de détergents.



**Gentile cliente,**

La ringraziamo per l'acquisto del dispositivo. La preghiamo di leggere attentamente le seguenti indicazioni e di seguirle per evitare eventuali danni. Non ci assumiamo alcuna responsabilità per danni scaturiti da una mancata osservanza delle avvertenze di sicurezza e da un uso improprio del dispositivo. Scansionare il codice QR seguente per accedere al manuale d'uso più attuale e per ricevere informazioni sul prodotto.



---

**INDICE**

---

Avvertenze di sicurezza	70
Componenti del seggiolino per auto	72
Procedure per l'utilizzo nel veicolo	74
Installazione come seggiolino per neonati	76
Impostazione del seggiolino	84
Rimuovere e posizionare il rivestimento del seggiolino	87
Posizionare e rimuovere l'imbracatura a 5 punti	88
Pulizia e manutenzione	89

---

**PRODUTTORE**

---

Chal-Tec GmbH, Wallstraße 16, 10179, Berlino, Germania

---

## AVVERTENZE DI SICUREZZA

---

- Leggere attentamente questo manuale, dato che un'installazione errata può causare serie lesioni, di cui il produttore non si assume la responsabilità.
- Questo sistema di ritenuta è adatto a bambini con una statura di 40-150 cm.
- L'utilizzo con cinture di sicurezza del veicolo è possibile solo se il modello in questione è dotato di un sistema a 3 punti con avvolgitore conforme alla norma ECE R129.
- I sistemi di ritenuta per bambini non possono essere usati senza rivestimenti del seggiolino. I rivestimenti del seggiolino non possono essere realizzati in materiali diversi da quelli consigliati dal produttore, altrimenti potrebbero influire negativamente sull'integrità del sistema di ritenuta per bambini.
- Se il rivestimento del sistema di ritenuta per bambini non è realizzato in tessuto, assicurarsi che non sia esposto al sole, altrimenti il bambino potrebbe scottarsi.
- Dopo un incidente, il sistema di ritenuta deve essere sostituito.
- Posizionare correttamente bagagli e oggetti che potrebbero causare lesioni in caso d'urto.
- Assicurarsi che la fibbia della cintura di sicurezza sia chiusa correttamente e che il bambino possa essere liberato rapidamente in caso di emergenza.
- I componenti duri e di plastica del sistema di ritenuta devono essere posizionati e installati correttamente, in modo che, durante il normale utilizzo del veicolo, il sistema di ritenuta non resti impigliato nei sedili regolabili o nelle portiere del veicolo.
- Fissare correttamente il sistema di ritenuta, anche se non c'è seduto sopra un bambino.
- Il sistema di ritenuta deve essere tenuto lontano da sostanze corrosive.
- Annodare saldamente ogni cinghia del sistema di ritenuta che viene collegata al veicolo. La cinghia utilizzata per bloccare il bambino deve essere regolata alla sua corporatura e non deve essere attorcigliata.
- Il manuale d'uso deve essere conservato in una posizione ben visibile durante l'intero periodo di utilizzo (dopo l'uso, conservare il manuale nel seggiolino).
- Il produttore garantisce la qualità dei prodotti, esclusi i prodotti usati.
- Nel caso di domande relative all'uso e all'installazione del seggiolino, rivolgersi al nostro servizio di assistenza ai clienti.

### Avvertimenti

- La cinghia è un componente importante del sistema di ritenuta per tutelare la sicurezza dei bambini e deve essere fissata in modo da bloccare saldamente la zona addominale (v. istruzioni d'installazione).
- Nel caso di sistemi di ritenuta per bambini della tipologia ISOFIX, l'utente deve leggere la descrizione dei punti di fissaggio ISOFIX nel manuale del

produttore del veicolo.

- I prodotti non certificati, i prodotti modificati, così come la mancanza di istruzioni di installazione dei rispettivi produttori sono pericolosi.
- Non utilizzare punti di fissaggio diversi da quelli descritti nella documentazione e contrassegnati sul sistema di ritenuta per bambini.
- Non lasciare bambini nel sistema di ritenuta senza supervisione.
- Un sistema di ritenuta per bambini non deve essere usato assolutamente su sedili dotati di airbag attivo.
- A volte i bambini hanno oggetti (ad es. giocattoli) nelle tasche dei vestiti o indossano oggetti duri (ad es. fibbie). Assicurarsi che tali oggetti non finiscano tra il bambino e la cintura di sicurezza, altrimenti potrebbero causare inutili lesioni in caso d'incidente.
- Questo può capitare anche agli adulti.
- I bambini sono particolarmente attivi per natura ed è quindi necessario spiegarli con la dovuta pazienza l'importanza del sistema di ritenuta. Spiegare al bambino che non deve toccare la cintura di sicurezza o aprire il blocco di chiusura.
- Il seggiolino deve essere montato il più vicino possibile allo schienale del sedile.

<b>Statura</b>	<b>Direzione del seggiolino</b>	<b>Metodo d'installazione</b>	<b>Categoria</b>
40-105 cm	all'indietro	ISOFIX + cintura di sicurezza superiore	i-Size
76-105 cm	in avanti	ISOFIX + cintura di sicurezza superiore	i-Size
100-150 cm	in avanti	ISOFIX + cintura di sicurezza per adulti	i-Size + accessorio per sollevare la seduta
100-150 cm	in avanti	Solo cintura di sicurezza per adulti	i-Size + accessorio per sollevare la seduta

## COMPONENTI DEL SEGGIOLINO PER AUTO

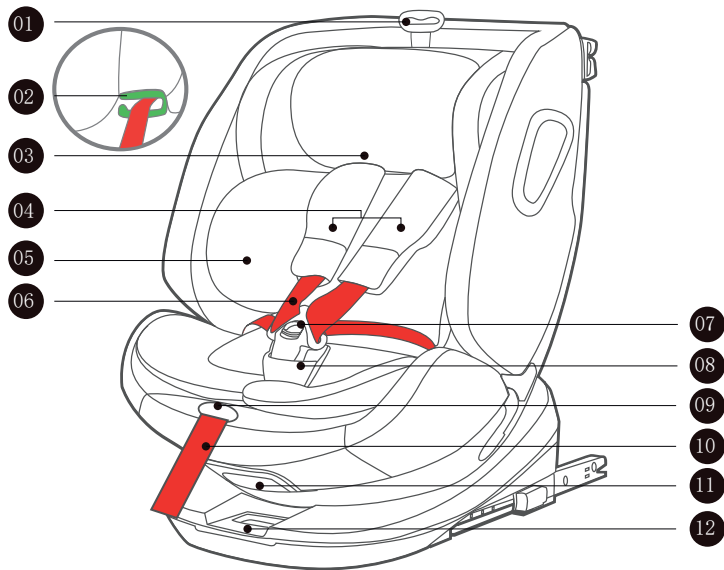

- 1 Manopola di regolazione per il poggiatesta
- 2 Gancio per far passare lo spallaccio
- 3 Poggiatesta
- 4 Imbottitura per gli spallacci
- 5 Inserto
- 6 Spallaccio
- 7 Chiusura a scatto
- 8 Blocco di chiusura della cintura di sicurezza
- 9 Tasto di regolazione rapida
- 10 Cintura regolabile
- 11 Impugnatura per regolare l'inclinazione
- 12 Impugnatura per regolare la rotazione



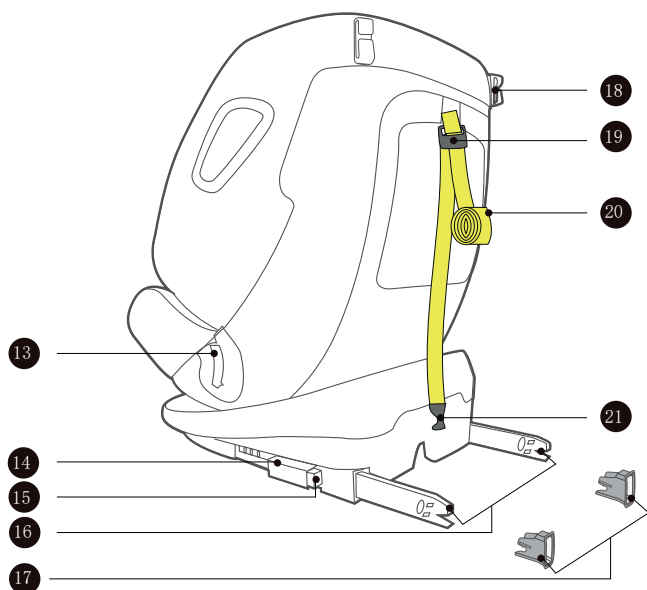

- 13 Impostazione della cintura
- 14 Blocco secondario ISOFIX (m-fix)
- 15 Tasto di sblocco ISOFIX (m-fix)
- 16 ISOFIX (m-fix)
- 17 Bussola di guida ISOFIX (m-fix)
- 18 Gancio della fascia di pressione
- 19 Regolatore della cintura superiore
- 20 Fascetta per tirare verso l'alto
- 21 Gancio della cintura superiore

## PROCEDURE PER L'UTILIZZO NEL VEICOLO



### Avvertimento: Pericolo di morte o lesioni!

Il sistema di ritenuta per bambini non deve essere usato assolutamente su sedili dotati di airbag attivo.

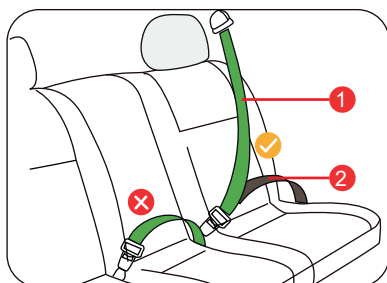

- ✓ Installazione corretta/ autorizzata

---

- ✗ Installazione errata/ non autorizzata

---

- 1 Cintura di sicurezza del veicolo - Spallaccio

---

- 2 Cintura di sicurezza del veicolo- Cintura addominale

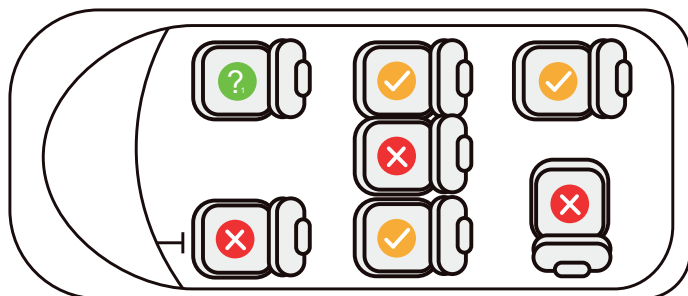

✓	Installazione autorizzata	?	Il seggiolino non deve essere installato nel raggio d'azione di un airbag.
✗	Installazione non autorizzata		

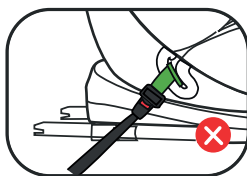
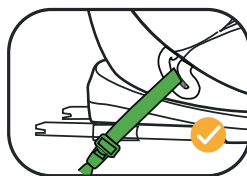

L'immagine mostra la posizione errata del blocco di chiusura della cintura di sicurezza per adulti in relazione al punto di carico principale del sistema di ritenuta per bambini. Se ci sono domande a riguardo, rivolgersi al produttore del sistema di ritenuta per bambini.

Prima di utilizzare cinture ISOFIX e TT, controllare se il veicolo è dotato di punti di ancoraggio ISOFIX e se la categoria relativa alla statura è corretta. Prima dell'utilizzo, controllare se il veicolo è dotato di punti di ancoraggio ISOFIX e se la categoria ISOFIX relativa alla statura corrisponde.

Punto di ancoraggio per la cintura superiore, gancio del veicolo

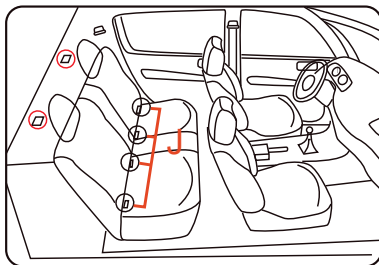

Veicolo ISOFIX sotto il punto di ancoraggio



Leggere il manuale del veicolo e controllare se il sedile è dotato di punti di ancoraggio ISOFIX, se le limitazioni ISOFIX consigliate corrispondono al sistema ISOFIX o se la statura e la tipologia ISOFIX corrispondono o meno.

## INSTALLAZIONE COME SEGGIOLINO PER NEONATI

A partire dalla nascita

fino a 3 anni

| contro la direzione di marcia 40-150 cm ISOFIX + cintura superiore + imbracatura

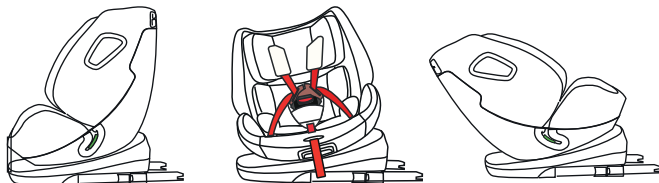

1. Tenere il regolatore dell'inclinazione e girare l'impugnatura di regolazione (12). Girare il seggiolino verso il lato posteriore del sedile. Il seggiolino si trova ora contro il senso di marcia.
2. Tirare il regolatore dell'inclinazione e girare la manopola di regolazione (11) per inclinare al massimo il seggiolino.

### Note:

Se il seggiolino è montato contro il senso di marcia, può essere regolato su un solo livello d'inclinazione. Il seggiolino può essere girato direttamente se è posizionato in avanti/all'indietro.

### Installazione ISOFIX nel sedile dell'auto

1. Se il veicolo non è dotato della boccola d'innesto ISOFIX (17), utilizzare entrambe le boccole d'innesto ISOFIX (17) incluse in questo seggiolino per fissare il punto di ancoraggio ISOFIX J del veicolo con la tacca verso l'alto (come mostrato in immagine).
2. Tenere premuti i tasti per il blocco ISOFIX (14) e per lo sblocco ISOFIX (15) e tirare il collegamento ISOFIX (16) nella posizione finale.
3. Collegare le fibbie ISOFIX destra e sinistra (16) all'ancoraggio ISOFIX del veicolo (J) Si sentirà un clic sul collegamento ISOFIX a destra e a sinistra. Il

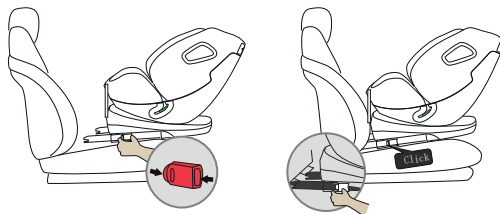
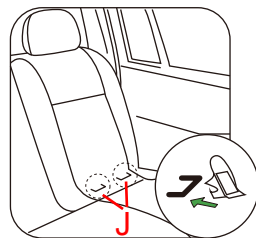

blocco mostra il colore verde, a indicare che è chiuso correttamente.

4. Spingere il seggiolino verso l'interno, in modo che lo schienale del seggiolino sia poggiato a quello del sedile.

**Attenzione:** prima di far utilizzare il seggiolino a un bambino, assicurarsi che le posizioni ISOFIX sui lati destro e sinistro coincidano.

### Installare la cintura superiore

1. Allentare la cintura superiore (20) e premere poi il tasto per regolarla (19), in modo da impostare il gancio di bloccaggio (21).

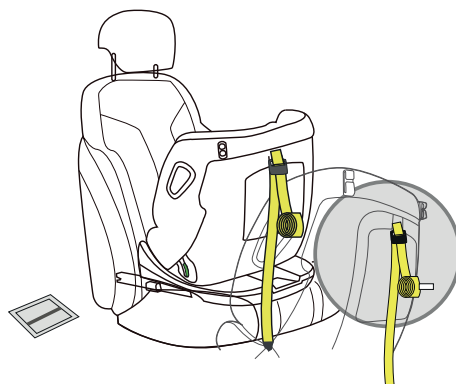

2. Tirare la cintura superiore (19) attraverso la guida (18).
3. Agganciare la cintura superiore (21) al punto di fissaggio del sedile come indicato nel manuale del veicolo e tirare saldamente la cintura superiore (19) (quando è tirata saldamente, il blocco mostra "verde").
4. Posizionare il bambino nel seggiolino e utilizzare il sistema di fissaggio a 5 punti.

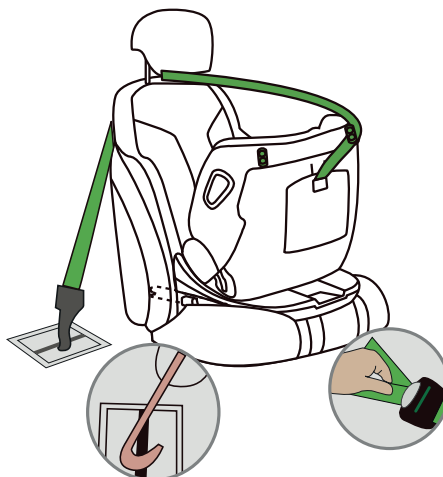

## || installazione in senso di marcia (76-105 cm)

a partire da circa 18 mesi

fino a 3 anni

### ISOFIX + cintura + imbracatura

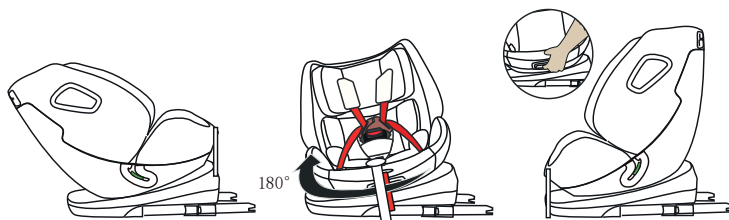

Tenere saldamente l'impugnatura di regolazione (12) e girare il seggiolino in avanti nel senso di marcia.

Tirare l'impugnatura per regolare l'inclinazione (11) per mettere il seggiolino nella posizione più adatta tra le 5 disponibili (regolabile sull'inclinazione migliore in avanti e all'indietro).

#### Note

1. Se il seggiolino è installato in avanti (nel senso di marcia): sono disponibili 5 livelli d'impostazione.
2. Il seggiolino può essere girato direttamente se è posizionato in avanti/ all'indietro.

### Installazione ISOFIX nel sedile dell'auto

1. Se il veicolo non è dotato della boccola di guida ISOFIX (17), utilizzare questo seggiolino dotato di due boccole di guida ISOFIX (17) fissate al veicolo. Sul punto di ancoraggio ISOFIX J, la tacca è rivolta verso l'alto (v. immagine)

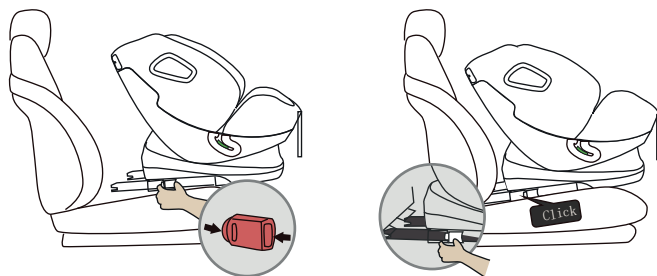
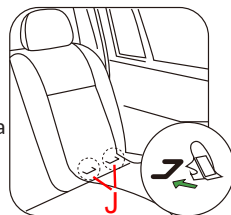

2. Tenere premuti contemporaneamente il tasto di blocco ISOFIX (14) e il tasto di sblocco ISOFIX (15) e tirare l'ISOFIX (16) all'indietro nella posizione finale.
3. I connettori ISOFIX sinistro e destro (16) vengono inseriti nel punto di ancoraggio ISOFIX J fino a sentire un clic. Quando il blocco su entrambi i lati mostra "verde", è chiuso.
4. Spingere il seggiolino verso l'interno, in modo che lo schienale del seggiolino sia poggiato a quello del sedile.

---

Indicazione per un bambino sul sedile del passeggero anteriore: assicurarsi che i ganci per ISOFIX siano uguali su entrambi i lati.

---

5. Scuotere il seggiolino per assicurarsi che l'ISOFIX (16) sia fissato correttamente.

### Fissare la cintura superiore



1. Sganciare la cintura superiore (20) e premere poi il tasto, in modo da spostare la cintura superiore (19) e da regolarla in base al gancio (21).





2. Far passare la cintura superiore (19) attraverso il poggiatesta.
3. Collegare il gancio della cintura superiore (21) al punto di fissaggio del sedile come indicato nel manuale del veicolo e tirare saldamente la cintura superiore (19) (quando è tirata saldamente, il blocco mostra "verde").
4. Posizionare il bambino nel seggiolino e metterlo in sicurezza con un'imbracatura a 5 punti (v. sezione "Fissaggi dell'imbracatura a 5 punti").

Non utilizzare assolutamente un gancio per bagagli al posto di una cintura superiore. Controllare quanto segue:

- L'imbracatura a 5 punti non deve essere attorcigliata o arrotolata, in modo da assicurare la sicurezza del bambino.
- Quando la cintura superiore è ben tesa, il tasto di impostazione mostra "verde".
- La cintura superiore deve passare sotto il poggiatesta del sedile del veicolo
- Il seggiolino deve trovarsi il più vicino possibile allo schienale del sedile.

### III in senso di marcia 100-150 cm

Ca.

3-12 anni

#### ISOFIX + cintura di sicurezza del veicolo per adulti

Nascondere l'imbracatura a 5 punti quando si utilizza la cintura di sicurezza del veicolo.

#### Impostazione dell'inclinazione



Tirare il regolatore dell'inclinazione e girare la manopola di regolazione (11) per mettere il seggiolino in posizione verticale.

#### Installare l'ISOFIX nel veicolo

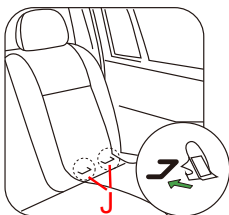

1. Se il veicolo non è dotato della boccola d'innesto standard ISOFIX (17), utilizzare entrambe le boccole d'innesto ISOFIX (17) incluse in questo seggiolino per fissare il punto di ancoraggio ISOFIX J del veicolo con la fessura verso l'alto (come mostrato in immagine).



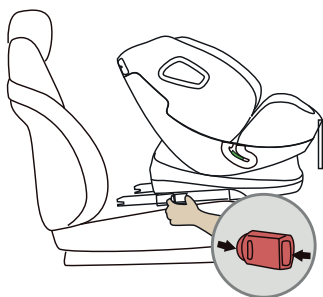

2. Tenere premuti contemporaneamente il tasto di blocco ISOFIX (14) e il tasto di sblocco ISOFIX e tirare l'ISOFIX (16) fino alla fine.

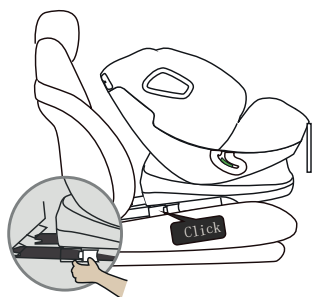

3. Fissare entrambi i lati del collegamento ISOFIX (16) al punto di ancoraggio J nel veicolo. Si sente un clic. Sul blocco compaiono due zone verdi per indicare che la fibbia è chiusa.
4. Spingere dentro il seggiolino.
5. Scuotere il seggiolino per assicurarsi che l'ISOFIX (16) sia ben fissato.

**Nota:** assicurarsi che le posizioni ISOFIX destra e sinistra siano impostate allo stesso modo prima di posizionare il bambino nel seggiolino.

### Cintura di sicurezza del veicolo per fissare il seggiolino

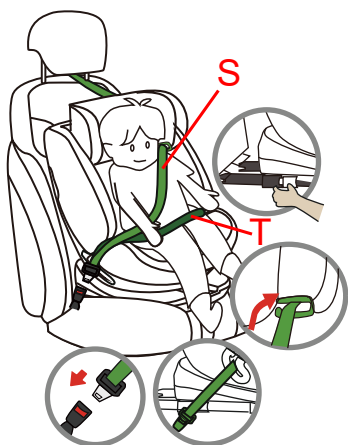

1. Mettere il bambino nel seggiolino.
2. Far passare la cintura di sicurezza del veicolo S attraverso il gancio di guida per gli spallacci (2) intorno alle spalle del bambino.
3. Far passare la cintura addominale attraverso l'apposita guida (13) intorno al bacino del bambino.
4. Lo spallaccio S e la cintura addominale T vengono unite nella fibbia della cintura.

**Nota**

- Controllare la cintura addominale e lo spallaccio del veicolo e stringerli saldamente, in modo da assicurare che il bambino sia legato correttamente.
- Lo spallaccio e la cintura addominale della cintura di sicurezza del veicolo non devono essere arrotolati o attorcigliati.
- Il seggiolino deve trovarsi il più vicino possibile allo schienale del sedile.

## **IV installazione in senso di marcia 100-150 cm (solo con cintura di sicurezza per adulti del veicolo)**

Nascondere l'imbracatura a 5 punti quando si utilizza la cintura di sicurezza del veicolo.

**Impostazione dell'inclinazione**

Tirare il regolatore dell'inclinazione e girare la manopola di regolazione (11) per mettere il seggiolino in posizione verticale.

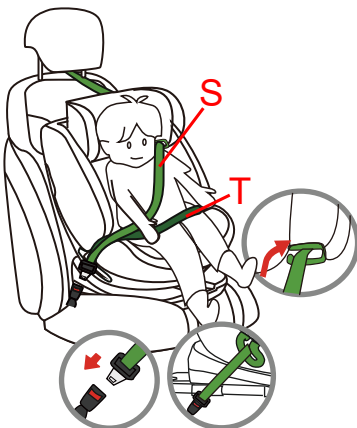
**Cintura di sicurezza del veicolo per fissare il seggiolino**

1. Mettere il bambino nel seggiolino.
  2. Far passare la cintura di sicurezza del veicolo S attraverso il gancio della guida per la cintura intorno alle spalle del bambino.
  3. Far passare la cintura del veicolo T attraverso la guida della cintura addominale (13) intorno al bacino del bambino.
- Far passare entrambe le cinture attraverso la guida della cintura addominale (13). Chiudere il blocco della cintura.

**Note**

Controllare la cintura addominale e lo spallaccio del veicolo e stringerli saldamente, in modo da assicurare che il bambino sia legato correttamente. Lo spallaccio e la cintura addominale della cintura di sicurezza del veicolo non devono essere arrotolati o attorcigliati. Il seggiolino deve trovarsi il più vicino possibile allo schienale del sedile.

## V Rimuovere i supporti ISOFIX e la cintura superiore

### Rimuovere il seggiolino fissato con l'ISOFIX

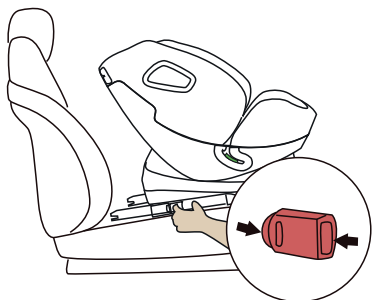

Tenere premuti contemporaneamente il blocco ISOFIX (14) e lo sblocco ISOFIX (15) e tirare il collegamento ISOFIX fino alla fine.

### Rimuovere la cintura superiore

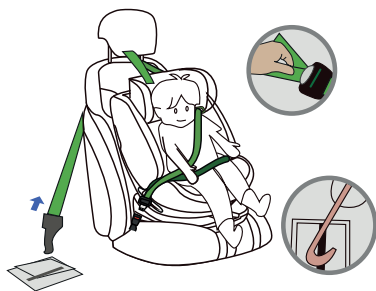

Premere prima il tasto d'impostazione della cintura superiore (19) per sganciarla. Rimuovere poi il gancio della cintura superiore (21) dall'ancoraggio nel veicolo e tirare la cintura superiore.

## IMPOSTAZIONE DEL SEGGIOLINO

### Regolazione della cintura a 5 punti

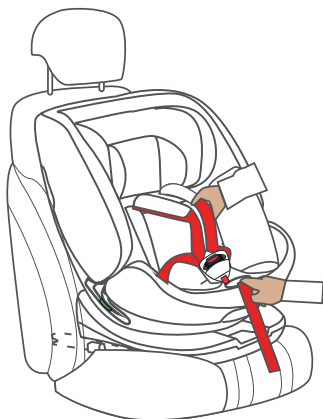

**Allentare:** premere con una mano il tasto del regolatore rapido (9) sul lato anteriore, impugnare con una mano i due spallacci (6) (non dall'imbottitura (4)) e tirare l'imbottitura verso il lato anteriore del seggiolino.



**Stringere:** tenere saldamente la cintura regolabile (10) e tirarla leggermente in avanti. Quando tra la protezione dello spallaccio (4) e il bambino c'è spazio per due dita di un adulto, lasciare andare la cintura di regolazione. A questo punto lo spallaccio è teso nel modo ideale.



**Nota:** quando lo spallaccio viene fatto passare nel foro della cintura del seggiolino, dovrebbe scorrere parallelamente all'altezza delle spalle del bambino o leggermente più in alto.

## Regolare l'angolo di inclinazione del sedile del veicolo

### Impostazione dell'inclinazione dello schienale



- Impugnare la manopola di regolazione per la rotazione (12) e ruotare il sedile all'indietro, in modo che il seggiolino sia rivolto contro il senso di marcia.
- Tirare il regolatore dell'inclinazione e girare la manopola di regolazione (11) per posizionare il seggiolino alla massima inclinazione.

### Note

1. Se il seggiolino è installato all'indietro: il seggiolino è dotato di un' impostazione dell'inclinazione.
2. Il seggiolino può essere girato direttamente se è posizionato in avanti/ all'indietro.

### Impostazione dell'inclinazione dello schienale

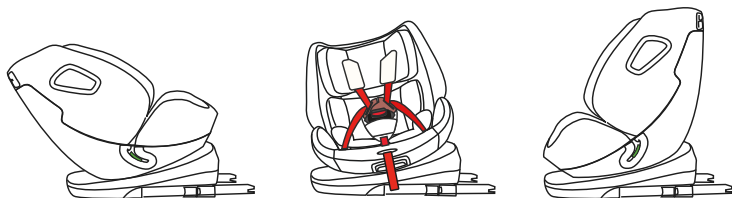

- Impugnare la manopola di regolazione per la rotazione (12) e ruotare il sedile all'indietro, in modo che il seggiolino sia rivolto contro il senso di marcia.
- Tirare il regolatore dell'inclinazione e girare la manopola di regolazione (11) per mettere il seggiolino in posizione inclinata. Ci sono 5 impostazioni per l'inclinazione.

### Note

1. Rivolto in avanti 76-105 cm: posizione 1  
Rivolto in avanti 100-150 cm: posizione 1.
2. Il seggiolino può essere girato direttamente se è posizionato in avanti/ all'indietro.

## Impostazione dei lati del seggiolino (90°)

Impugnare la manopola di regolazione per la rotazione (12) e girare il seggiolino di 90°, in modo che il bambino possa essere posizionato all'interno.

Quando il seggiolino viene ruotato di 90°, risulta più facile per il bambino anche scendere dal sedile dell'auto.

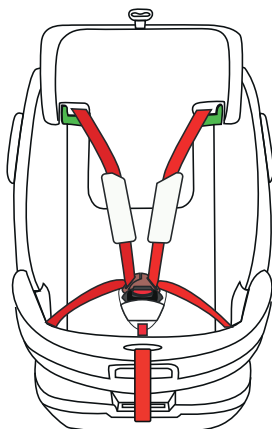

In alto: tirare il cuscino per la testa sulla parte alta del seggiolino per muovere l'impugnatura (2) e spingerla verso l'alto.

In basso: tenere con una mano il poggiatesta sull'estremità superiore del sedile per muovere l'impugnatura, sollevarla verso l'alto, tenere con una mano il poggiatesta, premere verso il basso e abbassare il cuscino.

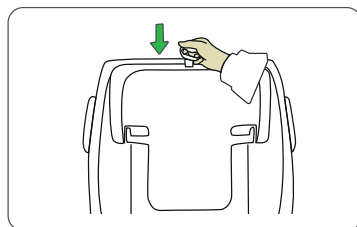
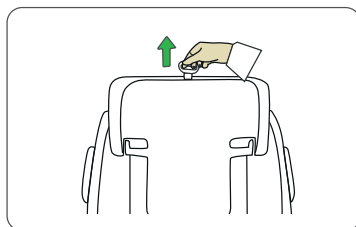

Nota: il poggiatesta del seggiolino può essere impostato nella posizione più elevata solo se entrambi gli spallacci sono inseriti nel foro per la cintura del poggiatesta.

## Regolazione della fibbia della cintura

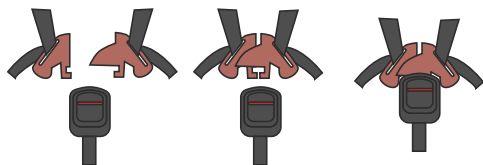

Premere il tasto rosso sulla fibbia per aprirla.

Inserire le linguette destra e sinistra nel blocco di chiusura (7). Si sente un clic, che indica la corretta chiusura del blocco.

## Utilizzare l'inserto

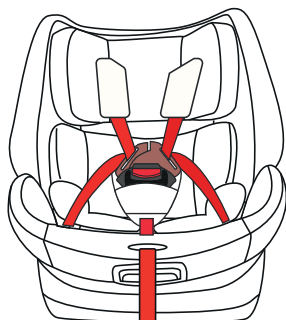

L'inserto (5) è adatto per bambini con una statura di 40-75 cm.

Nota: utilizzando l'inserto (5), il bambino sarà più tranquillo e rilassato.

## RIMUOVERE E POSIZIONARE IL RIVESTIMENTO DEL SEGGIOLINO

### Rimozione del rivestimento del sedile

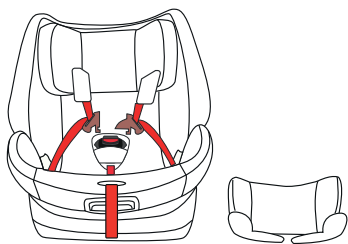

1. Sganciare l'imbracatura a cinque punti.
2. Sganciare il blocco della cintura (7), togliere l'imbottitura interna (5) e rimuovere il set dell'imbottitura degli spallacci (4) e il blocco di chiusura della cintura (8).
3. Rimuovere il rivestimento partendo da dietro e muovendosi in avanti.
4. Rimuovere il rivestimento del poggiatesta.

## POSIZIONARE E RIMUOVERE L'IMBRACATURA A 5 PUNTI

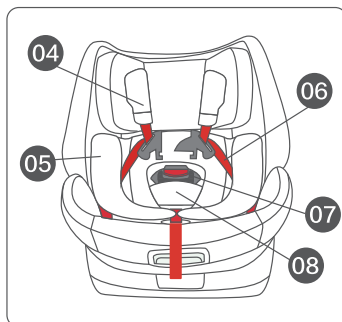

### Nascondere l'imbracatura a 5 punti

1. Sganciare l'imbracatura a 5 punti. Premere il tasto del blocco di chiusura (7) per aprirlo.
2. Tirare fuori il cuscino (5) e la copertura del blocco di chiusura (8).
3. Posizionare l'imbottitura dello spallaccio (4) e lo spallaccio (6) sotto il rivestimento di tessuto.
4. Aprire il rivestimento di tessuto e inserire la fibbia (7) nella fessura del blocco. Riposizionare il rivestimento di tessuto e fissarlo.

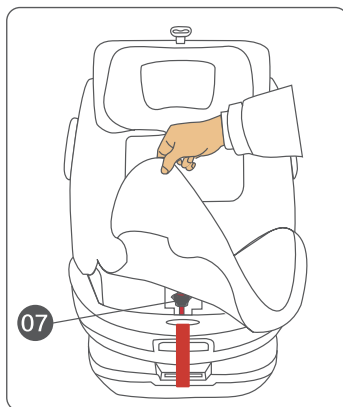

Attenzione: non lasciare che le linguette della cintura e la fibbia premano contro il bambino.

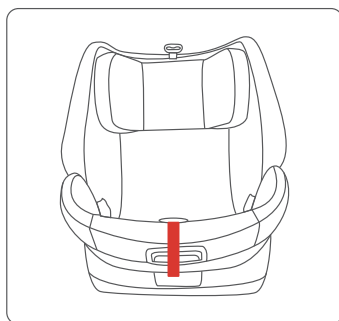



---

## PULIZIA E MANUTENZIONE

---

### **Indicazione importante**

Il rivestimento in tessuto è un componente importante del seggiolino. Non utilizzare il seggiolino senza rivestimento e non sostituirlo con prodotti diversi dal rivestimento originale. Questo può causare pericoli per il bambino, dato che altri prodotti non sono in grado di garantire la stessa protezione dell'originale.

### **Istruzioni per il lavaggio**

Pulire il rivestimento del seggiolino: il seggiolino è rimovibile e può essere lavato a temperature sotto i 30 °C. Lasciarlo asciugare all'aria.

Pulire i componenti di plastica: i componenti di plastica possono essere puliti con un detergente delicato o con un panno umido. Non utilizzare detergenti corrosivi.

### **Detergente (ad es. solventi)**

Pulizia del sistema di cinture di sicurezza: il sistema di cinture di sicurezza può essere pulito con un panno umido. Non utilizzare detergenti.



**Estimado cliente:**

Le felicitamos por la adquisición de este producto. Lea atentamente el siguiente manual y siga cuidadosamente las instrucciones de uso con el fin de evitar posibles daños. La empresa no se hace responsable de los daños causados por el incumplimiento de las instrucciones y el uso indebido. Escanee el siguiente código QR para acceder al último manual de usuario y a más información sobre el producto.



---

**CONTENIDO**

---

Indicaciones de seguridad 92  
Componentes del asiento infantil 94  
Precauciones de uso en vehículos 96  
Instalación como silla para bebés 98  
Ajuste del asiento infantil 106  
Desmontaje y montaje de la funda del asiento 109  
Poner y quitar el cinturón de 5 puntos 110  
Limpieza y cuidado 111

---

**FABRICANTE**

---

Chal-Tec GmbH, Wallstraße 16, 10179 Berlín, Alemania.

## INDICACIONES DE SEGURIDAD

- Por favor, lea atentamente estas instrucciones, ya que una instalación incorrecta puede provocar lesiones graves de las que el fabricante no se hace responsable.
- Este sistema de retención infantil es adecuado para niños de 40 a 150 cm de altura.
- El uso con los cinturones de seguridad del vehículo sólo se aplica si el modelo correspondiente está equipado con un cinturón de 3 puntos con retractor de acuerdo con la norma ECE R129.
- Los sistemas de retención infantil no deben utilizarse sin las fundas de asiento. Las fundas de asiento del sistema no deberán estar fabricadas con materiales distintos de los recomendados por el fabricante que comprometan la integridad global del sistema de retención infantil.
- Si la funda del sistema de retención infantil no es de tela, deberá procurarse que no quede expuesta al sol, ya que de lo contrario el niño podría quemarse con la superficie del asiento.
- El sistema de retención infantil debe ser cambiado después de un accidente.
- El equipaje y los objetos que puedan causar lesiones en caso de colisión deben colocarse correctamente.
- Asegúrese de que la hebilla del cinturón de seguridad esté bien cerrada y de que el niño pueda soltarse rápidamente en caso de emergencia.
- Las piezas duras y las piezas de plástico del sistema de retención infantil deben colocarse y ajustarse correctamente para que el sistema de retención infantil no se enganche en los asientos móviles o en las puertas del vehículo durante el uso normal del mismo.
- Fije correctamente el sistema de retención infantil incluso cuando no haya ningún niño sentado en él.
- El sistema de retención infantil debe mantenerse alejado de sustancias corrosivas.
- Las correas conectadas al vehículo en el sistema de retención infantil deben anudarse firmemente. Las correas utilizadas para sujetar al niño deben ajustarse al cuerpo del niño y no deben retorcerse.
- Las instrucciones de uso deben conservarse en un lugar bien visible durante todo el período de utilización (conservar las instrucciones de uso en el asiento para un almacenamiento especial después de su utilización).
- El fabricante garantiza la calidad de los productos, excepto para los productos usados.
- Si tiene alguna duda sobre el uso y la instalación de los asientos infantiles, póngase en contacto con nuestro servicio de atención al cliente.

### Advertencias

- Como parte importante del sistema de retención infantil para proteger la seguridad de los niños, el cinturón debe garantizar una buena sujeción de la zona pélvica cuando se utiliza (consulte las instrucciones de instalación).

- Para los sistemas de retención infantil de tipo ISOFIX, el usuario debe leer la descripción de los puntos de fijación ISOFIX en el manual del fabricante del automóvil.
- Los productos no certificados y los productos modificados son peligrosos, y la ausencia de las instrucciones de instalación del fabricante también lo es.
- No utilice puntos de carga distintos a los descritos en el manual de uso y marcados en el sistema de retención infantil.
- No deje a los niños sin vigilancia en un sistema de retención infantil.
- Un sistema de retención infantil no debe utilizarse en ningún caso en un asiento de vehículo con airbag activado.
- A veces, los niños llevan objetos (por ejemplo, juguetes) en los bolsillos de la ropa o del pantalón o llevan objetos duros (por ejemplo, hebillas). Asegúrese de que estos objetos no se interpongan entre el niño y el cinturón de seguridad, ya que pueden causar lesiones innecesarias en caso de accidente.
- Esto también puede ocurrir a los adultos.
- Los niños son activos por naturaleza, por lo que debes explicarles con paciencia la importancia de utilizar un sistema de retención infantil. Deje claro a su hijo que no debe tocar el cinturón de seguridad ni abrir el cierre.
- El asiento debe estar lo más cerca posible del respaldo del asiento del vehículo.

<b>Dimensiones</b>	<b>Dirección del asiento</b>	<b>Método de instalación</b>	<b>Ir a la categoría</b>
40 - 105 cm	Hacia atrás	ISOFIX + correa de sujeción superior	iSize
76 - 105 cm	hacia adelante	ISOFIX + correa de sujeción superior	iSize
100 - 150 cm	hacia adelante	ISOFIX + cinturón adulto	iSize + asiento elevador
100 - 150 cm	hacia adelante	Solo cinturón adulto	iSize + asiento elevador

## COMPONENTES DEL ASIENTO INFANTIL

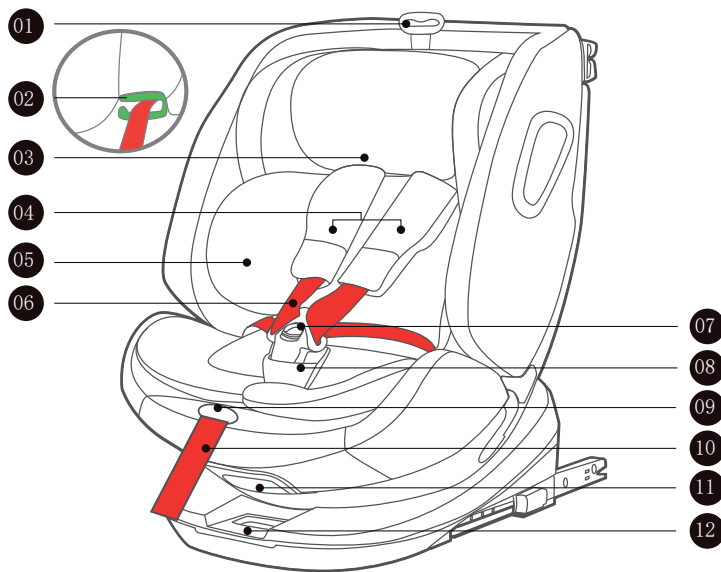

- 1 Empuñadura de ajuste del reposacabezas
- 2 Gancho guía del cinturón de hombro
- 3 Reposacabezas
- 4 Protectores de hombros
- 5 Reductor
- 6 Correa para el hombro
- 7 Cierre a presión
- 8 Hebilla del cinturón de seguridad
- 9 Botón de ajuste rápido
- 10 Cinturón ajustable
- 11 Asa para ajustar el ángulo
- 12 Asa de ajuste para rotación

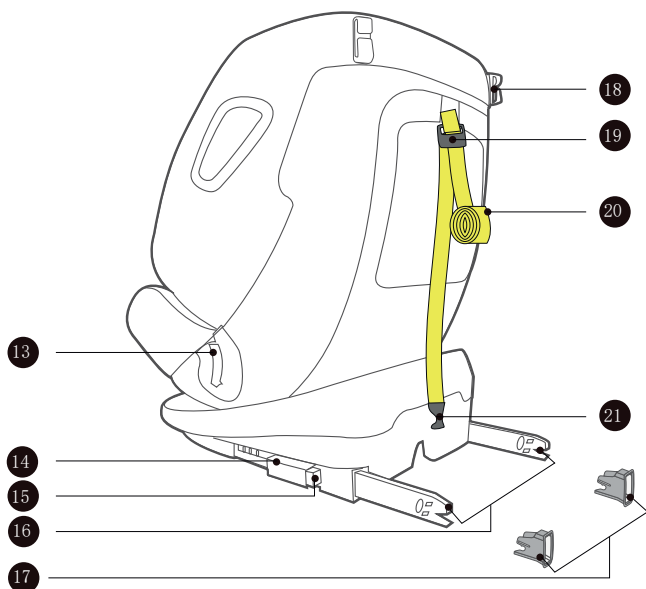

- 13 Ajuste cinturón
- 14 Sistema de cierre secundario ISOFIX (m-fix)
- 15 Botón de liberación ISOFIX (m-fix)
- 16 ISOFIX (m-fix)
- 17 ISOFIX (m-fix) guía de inserción
- 18 Gancho de la correa de presión
- 19 Ajustador superior del cinturón de seguridad
- 20 Correa de tracción
- 21 Gancho correa superior

## PRECAUCIONES DE USO EN VEHÍCULOS



**ADVERTENCIA:**  
**Peligro de muerte o lesiones**

Un sistema de retención infantil no debe utilizarse en ningún caso en un asiento de vehículo con airbag activado.

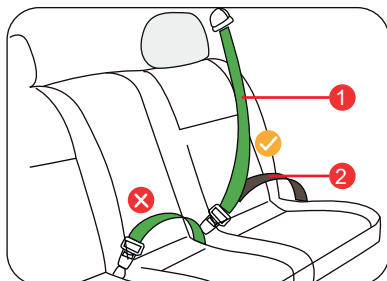

- ✓ Instalación correcta / admisible

---

- ✗ Instalación incorrecta / no permitido

---

- 1 Cinturón de seguridad del vehículo / Correa para el hombro

---

- 2 Cinturón de seguridad del vehículo  
Cinturón de cadera

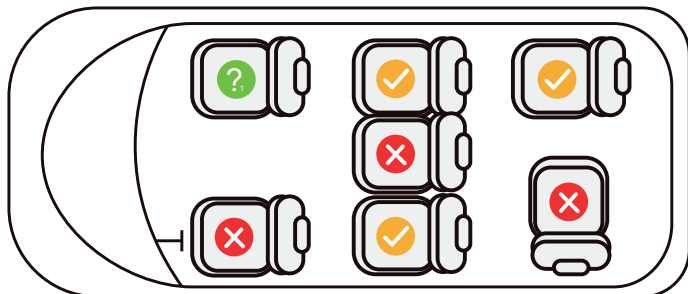

✓	Instalación permitida	?	El asiento infantil no debe instalarse dentro del radio de acción de un airbag.
✗	Instalación no permitida		

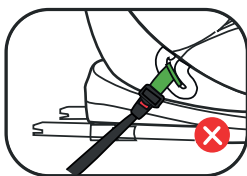
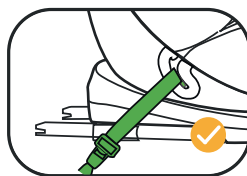

La ilustración muestra la posición incorrecta de la hebilla del cinturón de seguridad para adultos en relación con el punto de carga principal del sistema de retención infantil. Si tiene alguna duda al respecto, póngase en contacto con el fabricante del sistema de retención infantil.



Antes de utilizar los cinturones ISOFIX y TT, compruebe que el asiento del automóvil está equipado con puntos de anclaje ISOFIX fijos y que se ajusta a la categoría de tamaño. Antes de utilizarlos, compruebe que el asiento del vehículo está equipado con puntos de anclaje ISOFIX fijos y que la categoría de tamaño ISOFIX se corresponde.

Punto de anclaje superior  
Suspensión del  
vehículo

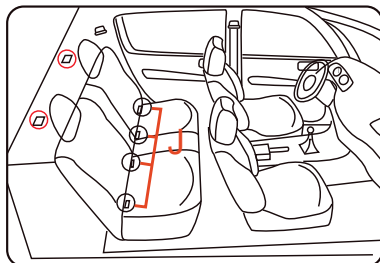

Punto de anclaje inferior ISOFIX  
del vehículo



En primer lugar, lea el manual del propietario del vehículo y compruebe si la silla del vehículo está equipada con puntos de anclaje ISOFIX y si los sistemas de retención ISOFIX recomendados coinciden con los del sistema ISOFIX o si el tamaño y el tipo de ISOFIX coinciden o no.

## INSTALACIÓN COMO SILLA PARA BEBÉS

**I En sentido contrario a la marcha**  
**40-150 cm ISOFIX + anclaje superior +**  
**arnés**

Desde el nacimiento

Hasta los 3 años

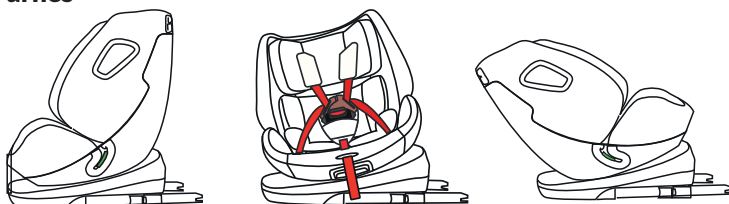

1. Mantenga el ángulo de reclinación y gire la manija de ajuste (12), luego gire el asiento hacia la parte trasera del automóvil, el asiento para niños está en modo orientado hacia atrás.
2. Tire del ángulo de reclinación del asiento y gire la manija de ajuste (11) para colocar el asiento en la posición de reclinación máxima.

### Nota:

Si el asiento infantil se instala hacia atrás, sólo se puede ajustar un ángulo. El asiento infantil puede girarse directamente cuando está en posición hacia adelante/hacia atrás.

### Instalación de ISOFIX en el asiento infantil

1. Si su automóvil no está equipado con la toma ISOFIX (17), utilice las dos tomas ISOFIX (17) incluidas con este asiento para instalar el punto fijo ISOFIX J del automóvil con la muesca hacia arriba (como se muestra en la ilustración).
2. Mantenga pulsados los botones de bloqueo ISOFIX (14) y de desbloqueo ISOFIX (15) y tire del conector ISOFIX (16) hasta la posición final.
3. Conecte las hebillas ISOFIX izquierda y derecha (16) al anclaje ISOFIX del

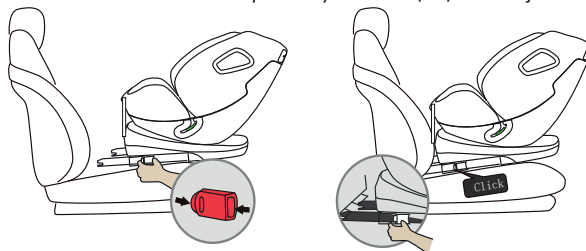
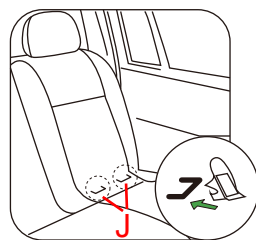

automóvil (J). Escuche el clic de la conexión ISOFIX izquierda y derecha. La hebilla se muestra en verde, lo que significa que está cerrada.

- Deslice el asiento hacia dentro de manera que el respaldo del asiento infantil quede contra el respaldo del asiento del automóvil.

**Atención:** Antes de que un niño utilice el asiento infantil, asegúrese de que las posiciones ISOFIX de los lados izquierdo y derecho coinciden.

### Colocar el anclaje superior

- Afloje la correa superior (20) y, a continuación, pulse el botón de ajuste de la correa superior (19) para ajustar el gancho de la correa superior (21).

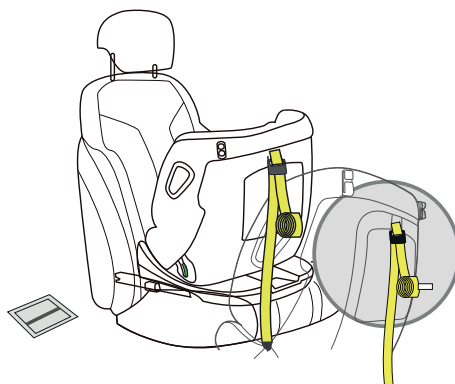

- Tire de la correa de sujeción superior (19) a través de la guía de la correa de sujeción superior (18).
- Enganche la correa de anclaje superior (21) al punto fijo del asiento del automóvil de acuerdo con el manual del propietario del automóvil y apriete la correa de anclaje superior (19) (cuando está apretada, la hebilla muestra "verde").
- Coloque al niño en el asiento del automóvil y utilice la sujeción de 5 puntos.

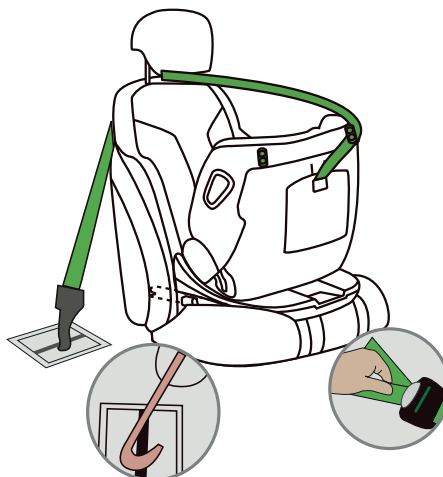

## II Instalación en el sentido de la marcha (76-105 cm)

a partir de aprox. 18  
meses  
Hasta los 3 años

### ISOFIX + anclaje + arnés

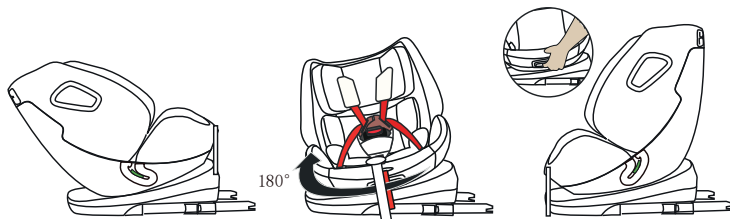

Sujete la empuñadura de ajuste (12) y gire el asiento hacia delante, el asiento infantil está en modo de avance y orientado hacia delante.

Tire de la manija de ajuste del ángulo (11) para ajustar el asiento a la posición más adecuada, 5 posiciones en total (hacia adelante y hacia atrás ajustable al ángulo más adecuado).

#### Nota

1. Si el asiento infantil está instalado en sentido de la marcha: El asiento infantil tiene 5 niveles de ajuste.
2. El asiento infantil puede girarse directamente cuando está en posición hacia adelante/hacia atrás.

### Instalación de ISOFIX en el asiento infantil

1. Si su automóvil no está equipado de serie con el manguito guía ISOFIX (17), utilice esta silla, que está equipada con dos manguitos guía ISOFIX (17) que se enganchan en el automóvil. En el punto fijo ISOFIX J, la muesca apunta hacia arriba (véase la ilustración).

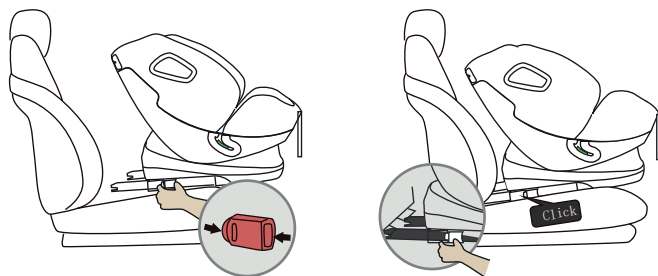
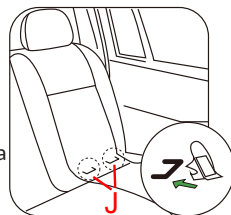

2. Mantenga pulsados el botón de bloqueo ISOFIX (14) y el botón de desbloqueo ISOFIX (15) al mismo tiempo y tire del ISOFIX (16) hacia atrás hasta la posición final.
3. Introduzca los conectores ISOFIX izquierdo y derecho (16) en el punto fijo ISOFIX J del automóvil hasta que se oiga un clic. Cuando el cierre se muestra en verde en ambos lados, está cerrado.
4. Deslice el asiento hacia dentro de manera que el respaldo del asiento infantil quede contra el respaldo del asiento del automóvil.

---

Nota para el niño en el asiento del acompañante: Asegúrese de que los ganchos para ISOFIX son los mismos en ambos lados.

---

5. Sacuda el asiento infantil para asegurarse de que el ISOFIX (16) está bien sujeto.

### Fije la correa de sujeción superior



1. Afloje la correa de sujeción superior (20) y, a continuación, pulse el botón para ajustar la correa de sujeción superior (19) al gancho (21).





2. Tire de la correa de sujeción superior (19) a través del reposacabezas.
3. Enganche la correa de anclaje superior (21) al punto fijo del asiento del automóvil de acuerdo con el manual del propietario del automóvil y apriete la correa de anclaje superior (19) (cuando está apretada, la hebilla muestra "verde").
4. Coloque al niño en el asiento del automóvil y asegúrelo con un arnés de 5 puntos (consulte el apartado Fijación de arneses de 5 puntos).

No utilice nunca un gancho de equipaje en lugar de una correa de sujeción superior. Compruebe si el automóvil presenta las siguientes señales:

- El cinturón de 5 puntos no debe estar retorcido ni enrollado para garantizar que el niño esté bien sujeto.
- Cuando la correa de sujeción superior está tensada, el botón de ajuste de la correa de sujeción se muestra en verde.
- La correa de sujeción superior debe pasar por debajo del reposacabezas de la silla de automóvil.
- El asiento debe estar lo más cerca posible del respaldo del asiento del vehículo.

### III En sentido de la marcha 100-150 cm

Aprox.

3-12 años

#### ISOFIX + cinturón de seguridad de adulto

Oculte su propio cinturón de seguridad de 5 puntos cuando utilice el cinturón de seguridad del automóvil.

#### Ajuste de la inclinación



Tire del ángulo de reclinación del asiento y gire la manija de ajuste (11) para colocar el asiento en la posición de reclinación máxima.

#### Instalación de ISOFIX en el asiento del automóvil

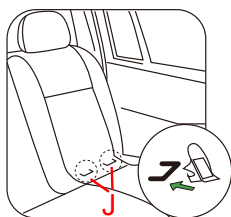

1. Si su automóvil no está equipado con la toma ISOFIX (17), utilice las dos tomas ISOFIX (17) incluidas con este asiento para instalar el punto fijo ISOFIX J del automóvil con la muesca hacia arriba (como se muestra en la ilustración).

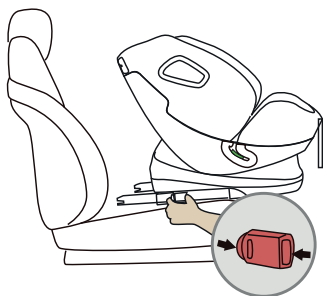

- Mantenga pulsados el botón de bloqueo ISOFIX (14) y el botón de desbloqueo ISOFIX (15) al mismo tiempo y tire del ISOFIX (16) hasta el final.

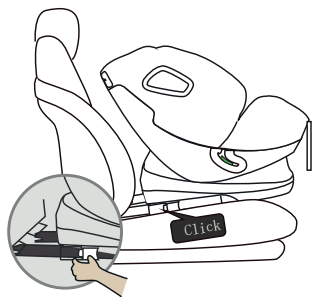

- Fije ambos lados de la conexión ISOFIX (16) en el punto de fijación J del automóvil. Escuche el clic. Los dos puntos verdes de la hebilla indican que está cerrada.
- Empuje el asiento hacia dentro.
- Sacuda el asiento infantil para asegurarse de que la ISOFIX (16) está bien sujeta.

**Nota:** Asegúrese de que las posiciones ISOFIX izquierda y derecha estén ajustadas de la misma manera antes de colocar al niño en el asiento infantil.

### Cinturón de seguridad del vehículo para fijar el asiento infantil

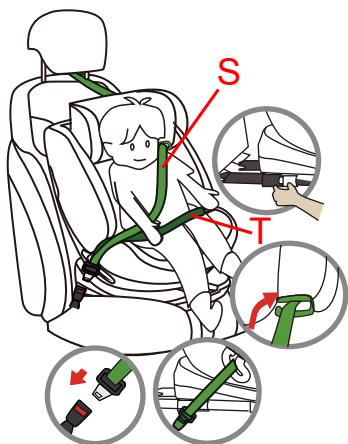

- Coloque al niño en el asiento infantil para coche.
- Pase el cinturón S del asiento infantil para automóvil por el gancho guía del cinturón de hombro (2) y alrededor del hombro del niño.
- Pase el cinturón subabdominal T por la guía del cinturón subabdominal (13) y alrededor de la pelvis del niño.
- El cinturón de hombro S y el cinturón de cadera T se juntan en la hebilla del cinturón.

## Indicaciones

- Compruebe y apriete los cinturones de hombro y regazo del vehículo para asegurarse de que el asiento y los niños están bien sujetos.
- No retuerza ni enrolle el cinturón de hombro y el cinturón de cadera del asiento del vehículo.
- El asiento debe estar lo más cerca posible del respaldo del asiento del vehículo.

## III En sentido de la marcha 100-150 cm (sólo con cinturón de seguridad para adultos)

Oculte su propio cinturón de seguridad de 5 puntos cuando utilice el cinturón de seguridad del automóvil.

### Ajuste de la inclinación



Tire del ángulo de reclinación del asiento y gire la manija de ajuste (11) para colocar el asiento en la posición de reclinación máxima.

### Cinturón de seguridad del vehículo para fijar el asiento infantil

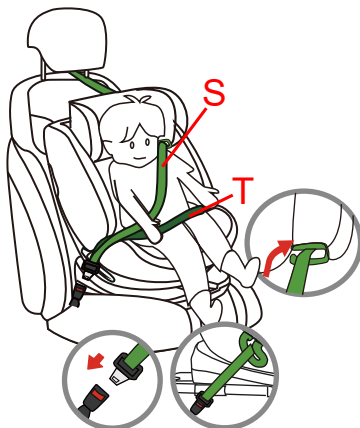

1. Coloque al niño en el asiento infantil para coche.
2. Pase el cinturón S del asiento infantil para automóvil por el gancho guía del cinturón de hombro y alrededor del hombro del niño.
3. Pase el cinturón subabdominal T por la guía del cinturón subabdominal (13) y alrededor de la pelvis del niño. Pase el cinturón por la guía del cinturón de cadera (13). Cierre la hebilla del cinturón de seguridad.

### Nota

Compruebe y apriete los cinturones de hombro y regazo del vehículo para asegurarse de que el asiento y los niños están bien sujetos. No retuerza ni enrolle el cinturón de hombro y el cinturón de cadera del asiento del vehículo. El asiento debe estar lo más cerca posible del respaldo del asiento del vehículo.



## V Retire las fijaciones ISOFIX y el cinturón superior.

Desmonte el asiento infantil para automóviles fijado con ISOFIX.

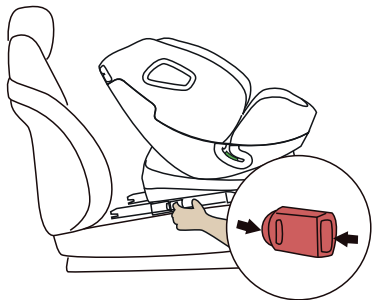

Mantenga pulsados al mismo tiempo el bloqueo ISOFIX (14) y el desbloqueo ISOFIX (15) y tire de la conexión ISOFIX hasta el final.

### Desmontaje de la correa de sujeción superior

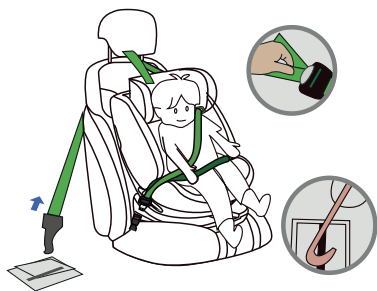

Presione primero el mando de ajuste de la correa de anclaje superior (19) para soltarla. A continuación, saque el gancho de la correa de anclaje superior (21) de su anclaje en el automóvil y repliegue la correa de anclaje superior.

## AJUSTE DEL ASIENTO INFANTIL

### Ajuste del arnés de 5 puntos

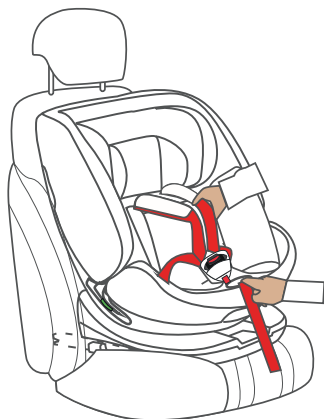

**Suelte:** Presione con una mano el botón del regulador rápido (9) situado en la parte delantera, sujete con una mano las dos correas de los hombros (6) (no en la almohadilla de los hombros (4)) y tire de la almohadilla hacia la parte delantera del asiento.



**Apriete:** Sujete el cinturón ajustable (10) y tire lentamente hacia delante. Cuando haya espacio para dos dedos de adulto entre el protector del cinturón de hombro (4) y el niño, suelte el cinturón ajustable. En este punto, el ajuste del cinturón de hombro es óptimo.



**Nota:** Al pasar el cinturón de hombro por el orificio del cinturón del asiento, debe quedar paralelo o ligeramente por encima de la altura del hombro del niño.

## Ajuste del ángulo de inclinación de la silla de auto

### Ajuste del ángulo de inclinación



- Agarre la empuñadura de ajuste de giro (12) y gire el asiento hacia atrás, de manera que el asiento infantil quede orientado hacia atrás.
- Tire del asiento para reclinarlo y gire la empuñadura de ajuste (11) para llevar el asiento a la posición de máxima inclinación.

### Nota

1. Si el asiento infantil está instalado hacia atrás: el asiento infantil tiene una posición inclinada.
2. El asiento infantil puede girarse directamente cuando está en posición hacia adelante/hacia atrás.

### Ajuste del ángulo de inclinación

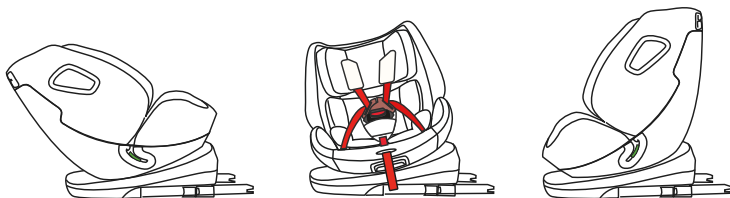

- Agarre la empuñadura de ajuste de giro (12) y gire el asiento hacia atrás, de manera que el asiento infantil quede orientado hacia atrás.
- Inclíne el asiento y gire la palanca de ajuste (11) para colocar el asiento en la posición adecuada. Hay un total de 5 ajustes para la inclinación.

### Nota

1. Orientado hacia delante 76-105 cm: posición 1  
Orientado hacia delante 100-150 cm: posición 1.
2. El asiento infantil puede girarse directamente cuando está en posición hacia adelante/hacia atrás.

## Ajuste lateral del asiento (90°)

Agarre la empuñadura de ajuste para la rotación (12) y, a continuación, gire el asiento 90° para que el niño pueda entrar.

Cuando el asiento está girado 90°, también es más fácil para el niño salir del asiento del automóvil.

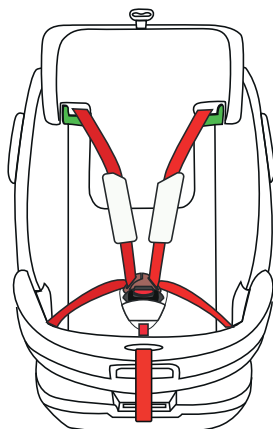

Hacia arriba: Tire del reposacabezas situado en la parte superior del asiento para ajustar el asa (2) y levántelo.

Abajo: sujete el reposacabezas en la parte superior del asiento con una mano para ajustar el asa, levántelo, sujete el reposacabezas con una mano, empuje hacia abajo, puede bajar el reposacabezas.

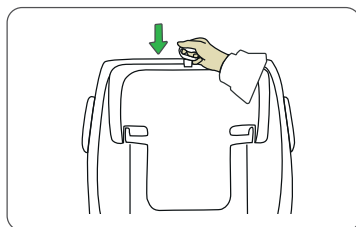
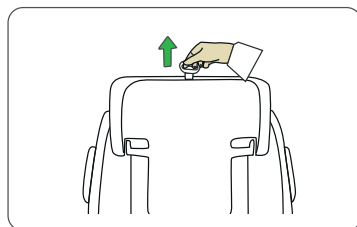

**Nota:** El reposacabezas del asiento infantil sólo puede ajustarse al nivel más alto cuando ambos cinturones de hombro están insertados en el orificio del cinturón del reposacabezas.

## Ajuste de la hebilla del cinturón de seguridad

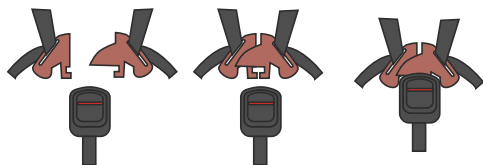

Pulse el botón rojo de la hebilla para abrirla.

Introduzca los insertos de la hebilla izquierda y derecha juntos en la hebilla (7). Se produce un "clic", señal de que la hebilla está cerrada.

## Utilización del inserto

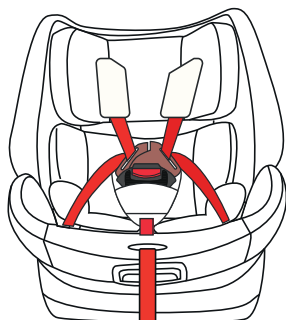

El inserto(5) es adecuado para niños de 40-75 cm de altura.

Nota: El uso de la plantilla(5) hará que su hijo esté más tranquilo y relajado.

## DESMONTAJE Y MONTAJE DE LA FUNDA DEL ASIENTO

### Desmontaje de la cubierta del asiento

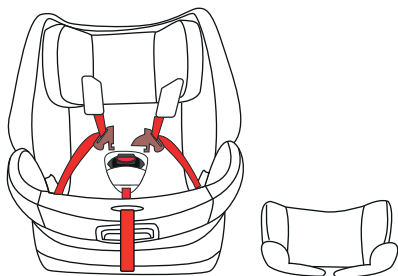

1. Desmonte el cinturón de seguridad de cinco puntos.
2. Desabroche la hebilla del cinturón de seguridad (7), saque el forro interior (5) y retire el juego de hombreras (4) y la hebilla del cinturón de seguridad (8).
3. Desmonte la funda del asiento desde atrás hacia delante.
4. Desmonte la funda del reposacabezas.

## PONER Y QUITAR EL CINTURÓN DE 5 PUNTOS

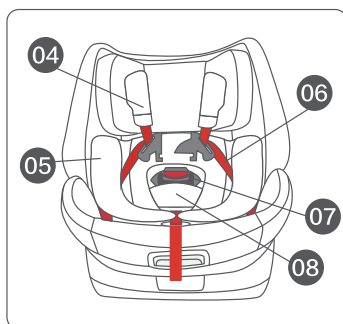

### arnés de seguridad de 5 puntos

1. Soltar el cinturón de seguridad de 5 puntos  
Pulse el botón de la hebilla del cinturón (7) para soltar la hebilla del cinturón.
2. Retire el cojín (5) y la cubierta de la hebilla del cinturón de seguridad (8).
3. Coloque la almohadilla (4) y el cinturón de hombro (6) debajo de la funda de tela.
4. Abra la funda de tela e introduzca la hebilla (7) en la ranura de fijación. Vuelva a colocar la funda de tela y apriétela...

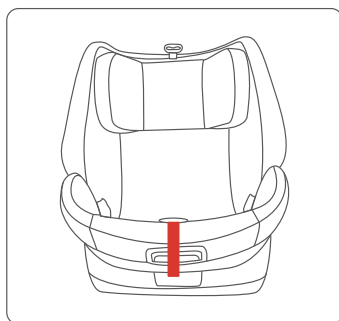
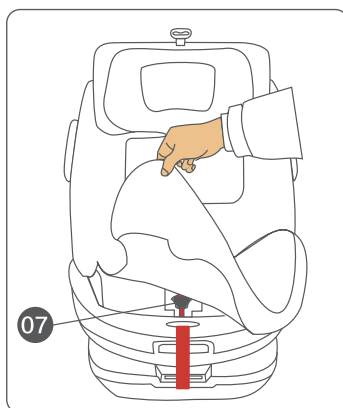

Atención: no deje que la lengüeta y la hebilla del cinturón presionen al niño.

---

## LIMPIEZA Y CUIDADO

---

### **Nota importante**

La funda de tela del asiento es una parte importante del asiento infantil del coche, no utilice el coche sin la funda del asiento, tampoco utilice otros productos para sustituir la funda original del asiento. Esto pondrá al niño en peligro los riesgos, porque otros productos no pueden proteger al niño como el original.

### **Indicaciones de lavado**

Limpieza de la funda del asiento: La funda es desmontable y lavable a temperaturas del agua inferiores a 30 grados. solo secar al aire

Limpieza de las piezas de plástico: Las piezas de plástico pueden limpiarse con un detergente suave o un paño húmedo, no utilice productos de limpieza corrosivos.

### **Agentes de limpieza (por ejemplo, disolventes)**

Limpieza del sistema de cinturones de seguridad: El sistema de cinturones de seguridad puede limpiarse con una toalla húmeda, no utilice productos de limpieza.





**Geachte klant,**

gefeliciteerd met de aanschaf van dit apparaat. Lees de hierna volgende handleiding aandachtig door en volg de instructies op om schade te voorkomen. Voor schade veroorzaakt door het niet in acht nemen van de instructies of door onjuist gebruik nemen wij geen verantwoordelijkheid. Scan de QR code voor toegang tot de meest actuele gebruikershandleiding en voor meer informatie rondom het artikel.



---

**INHOUD**

---

Veiligheidsinstructies	114
Onderdelen van de kinderautostoel	116
Vorzorgsmaatregelen bij gebruik in voertuigen	118
Inbouw als babystoeltje	120
Kinderzitje instellen	128
Bekleding verwijderen en terugplaatsen	131
Bevestigen en verwijderen van de 5-punts gordel	132
Reiniging en onderhoud	133

---

**FABRIKANT**

---

Chal-Tec GmbH, Wallstraße 16, 10179 Berlin, Duitsland

---

## VEILIGHEIDSINSTRUCTIES

---

- Lees deze handleiding alstublieft zorgvuldig door, want een incorrecte inbouw kan tot ernstig letsel leiden, waar de fabrikant geen verantwoordelijkheid voor neemt.
- Dit kinderzitje is geschikt voor kinderen met een lichaamslengte van 40-150 cm.
- Het gebruik met een autogordel is alleen van toepassing wanneer het betreffende model voorzien is van een 3-punts gordel met oprolmechanisme conform ECE R129.
- Kinderzitjes mogen niet zonder bekleding worden gebruikt. De zitbekleding van het veiligheidssysteem mag niet gemaakt zijn van andere materialen, dan die door de fabrikant aanbevolen worden, aangezien dit de totale integriteit van het kinderveiligheidssysteem beïnvloedt.
- Wanneer de bekleding van het kinderzitje niet van stof is gemaakt, moet erop gelet worden dat het niet in de zon ligt, omdat het kind zich anders aan de zitting kan verbranden.
- Het kinderzitje moet na een ongeval worden vervangen.
- Bagage en objecten, die bij impact letsel kunnen veroorzaken moeten correct geplaatst worden.
- Controleer of het gordelslot correct gesloten is en dat het kind in geval van nood snel bevrijd kan worden.
- De harde en kunststof onderdelen van het kinderzitje moeten correct geplaatst en ingebouwd worden, zodat het kinderzitje bij normaal gebruik van het voertuig, niet aan een beweeglijke zitting of de deuren van voertuig blijft hangen.
- Bevestig het kinderzitje zoals het hoort, ook wanneer er geen kind in zit.
- Houdt het kinderzitje uit de buurt van bijtende stoffen.
- Elke gordel die het kinderzitje met het voertuig verbindt moet stevig vastzitten. De gordel, die het kind op zijn plaats houdt, moet aan het lichaam van het kind worden aangepast en de gordel mag niet gedraaid zitten.
- De gebruiksaanwijzing moet tijdens het gebruik op een zichtbare plek bewaard worden (bewaar de gebruiksaanwijzing na gebruik in het zitje).
- De fabrikant staat borg voor de kwaliteit van de artikelen met uitzondering van gebruikte artikelen.
- Als u vragen heeft over het gebruik of de inbouw van kinderstoeltjes, neemt u alstublieft contact op met onze klantenservice.

### Waarschuwingen

- Als belangrijk onderdeel van het kinderzitje en ter bescherming van kinderen moet de gordel ervoor zorgen dat het bekkengebied goed opgevangen wordt wanneer hij wordt gedragen (zie installatiehandleiding).
- Bij veiligheidssystemen van het type ISOFIX moet de gebruiker de beschrijving van de ISOFIX bevestigingspunten in het handboek van de

autofabrikant doorlezen.

- Niet-gecertificeerde en aangepaste artikelen zijn gevaarlijk, evenals het ontbreken van de installatie-instructies van de fabrikant.
- Gebruik geen andere bevestigingspunten dan die welke in de documentatie zijn beschreven en op het kinderbeveiligingssysteem zijn aangegeven.
- Laat kinderen niet zonder toezicht in een kinderstoeltje.
- Een kinderstoeltje mag onder geen beding in een autostoel met actieve airbag worden gebruikt.
- Kinderen dragen nog wel eens objecten (bijv. speelgoed) in hun zakken of harde objecten (bijv. gespen). Let erop dat deze objecten niet tussen het kind en de veiligheidsgordel terechtkomen, omdat ze bij een ongeval onnodig letsel kunnen veroorzaken.
- Dit kan ook bij volwassenen gebeuren.
- Kinderen zijn van nature uit actief en daarom is het belangrijk hen geduldig uit te leggen hoe belangrijk het gebruik van een veiligheidssysteem is. Leg uw kind duidelijk uit dat het de veiligheidsgordel niet aan mag raken en de sluiting niet mag openen.
- De zitting moet zo dicht mogelijk tegen de rugleuning van de autostoel worden geplaatst.

<b>Formaat</b>	<b>Zitrichting</b>	<b>Installatiemethode</b>	<b>Categorie</b>
40 - 105 cm	Achteruit	ISOFIX + bovenste gordel	i-Size
76 - 105 cm	Vooruit	ISOFIX + bovenste gordel	i-Size
100 - 150 cm	Vooruit	ISOFIX + veiligheidsgordel voor volwassenen	i-Size + zitverhoging
100 - 150 cm	Vooruit	Alleen veiligheidsgordel voor volwassenen	i-Size + zitverhoging

## ONDERDELEN VAN DE KINDERAUTOSTOEL

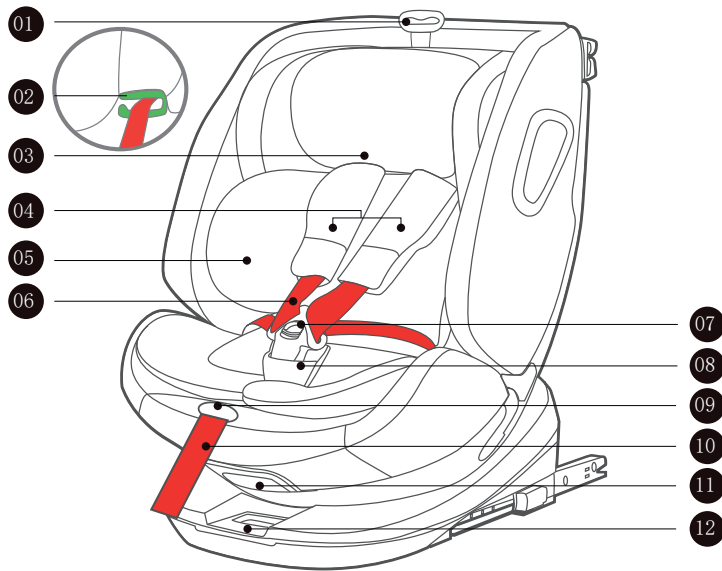

- 1 Instelling voor de hoofdsteun
- 2 Geleidingshaak schoudergordel
- 3 Hoofdsteun
- 4 Schoudervulling
- 5 Inleg
- 6 Schoudergordel
- 7 Knipsluiting
- 8 Gordelslot
- 9 Snelle instelknop
- 10 Verstelbare gordel
- 11 Hendel voor hoekinstelling
- 12 Hendel voor draaibeweging

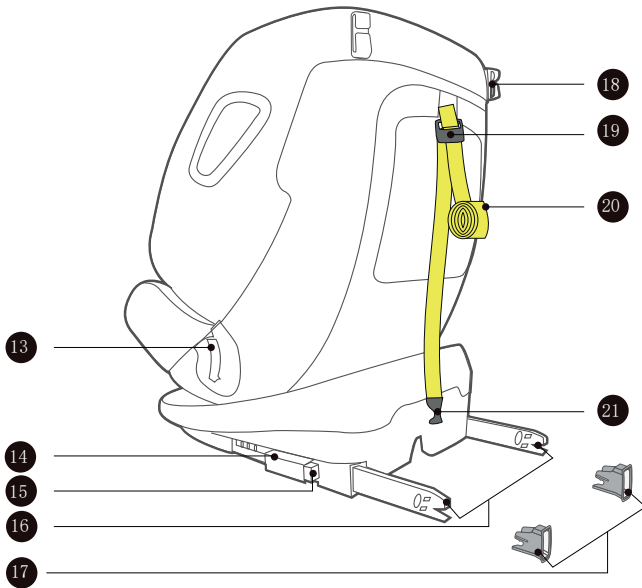

- 13 Gordelinstelling
- 14 ISOFIX (m-fix) secundaire vergrendeling
- 15 ISOFIX (m-fix) ontgrendelknop
- 16 ISOFIX (m-fix)
- 17 ISOFIX (m-fix) insteekbare geleidehuls
- 18 Haak
- 19 Bovenste gordelversteller
- 20 Riemen voor het omhoog trekken
- 21 Bovenste gordelhaak

## VOORZORGSMAATREGELEN BIJ GEBRUIK IN VOERTUIGEN



**WAARSCHUWING:**

**Gevaar voor dood of lichamelijk letsel**

Het kinderbeveiligingssysteem mag onder geen beding in een autostoel met actieve airbag worden gebruikt.

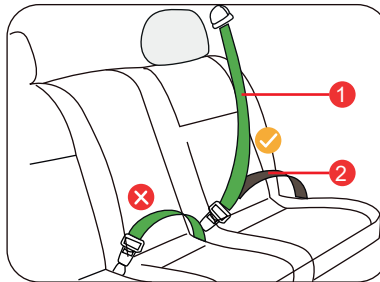

✓ Correcte inbouw / toegestaan

✗ Incorrecte inbouw / niet toegestaan

1 Autogordel  
Schoudergordel

2 Autogordel  
Heupgordel

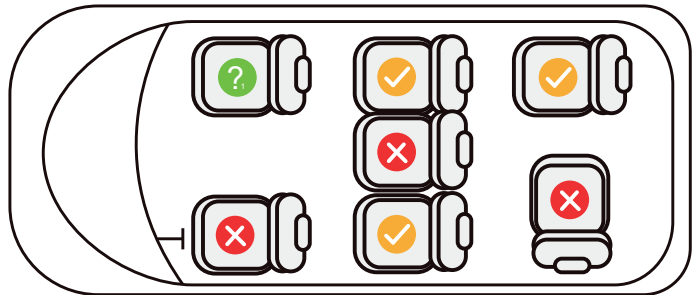

✓	Inbouw toegestaan	?	Het kindersitje mag niet binnen het bereik van een airbag worden ingebouwd.
✗	Inbouw niet toegestaan		

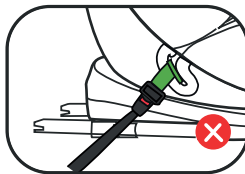
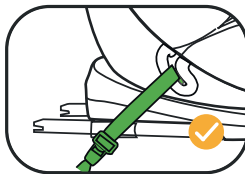

De afbeelding laat de incorrecte positie zien van het gordelslot van de veiligheidsgordel voor volwassenen met betrekking tot het primaire belastingspunt van een kinderveiligingssysteem. Als u hier vragen over heeft, neemt u contact op met de fabrikant van het systeem.

Controleer voor gebruik van ISOFIX- en TT-gordels of het voertuig voorzien is van vaste ISOFIX verankeringspunten en of hij in de maatcategorie past. Controleer voor gebruik of de autostoel voorzien is van vaste ISOFIX verankeringspunten en of hij in de ISOFIX maatcategorie past.

Verankeringspunt voor de bovenste gordel Voertuigbevestiging

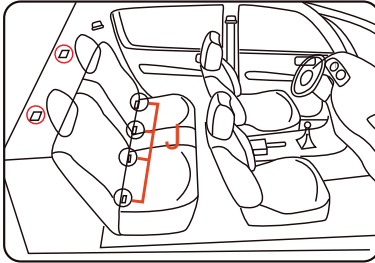

ISOFIX voertuig onder het ankerpunt



Lees allereerst de handleiding van het voertuig en controleer of de autostoel voorzien is van ISOFIX ankerpunten en of de aanbevolen ISOFIX bevestigingspunten overeenkomen met het ISOFIX systeem en of het ISOFIX formaat en het ISOFIX type overeenstemmen of niet.

## INBOUW ALS BABYSTOELTJE

### I Achteruit gericht 40-150 cm ISOFIX + bovenste gordel + harnas

Vanaf de geboorte

Tot 3 jaar

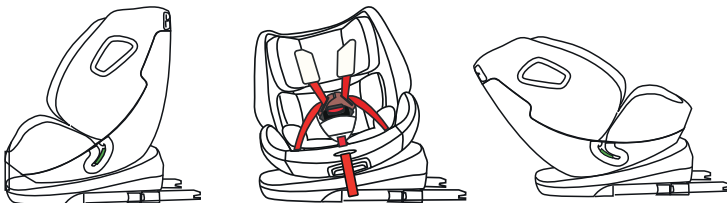

1. Houdt de hellingshoek vast en draai de verstelhendel (12), vervolgens draait u het zitje richting de achterkant van het voertuig. Het kinderzitje bevindt zich nu in de achteruitmodus met de blik naar achteren.
2. Trek de zithoek en draai de verstelhendel (11) om het zitje in de maximale gekantelde positie te zetten.

#### Aanwijzingen:

Als het kinderzitje achteruit ingebouwd is heeft het maar een hoek die ingesteld kan worden. Het kinderzitje kan direct gedraaid worden wanneer het zich in de vooruit-/ achteruit positie bevindt.

#### ISOFIX installeren in de autostoel

1. Als uw voertuig niet voorzien is van een ISOFIX montagehuls (17) gebruikt u alstublieft de beide ISOFIX montagehulzen (17) die met dit zitje meegeleverd worden, om het ISOFIX fixatiepunt J van het voertuig met de inkeping naar boven te bevestigen (zie afbeelding).
2. Houdt de knoppen voor de ISOFIX vergrendeling (14) en voor de ISOFIX ontgrendeling (15) ingedrukt en trek de ISOFIX verbinding (16) in de eindpositie.

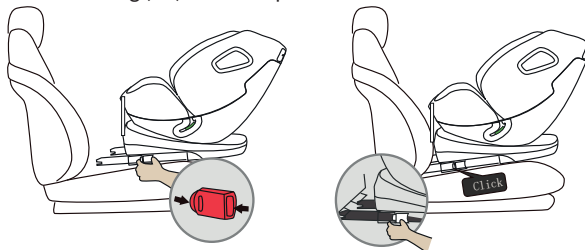
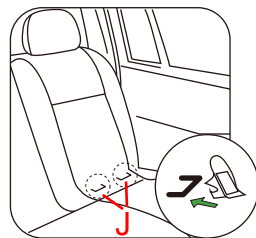



3. Sluit de linker en rechter ISOFIX gesp (16) op de ISOFIX verankering van het voertuig (J) aan. Luister naar de klik van de ISOFIX verbinding links en rechts. De sluiting is groen, wat betekent dat hij gesloten is.
4. Schuif het zitje naar binnen, zodat de rugleuning van het kinderzitje tegen de rugleuning van de autostoel zit.

**Let op!** Voordat een kind het stoeltje gebruikt, controleert u of de ISOFIX posities aan de linker- en rechterkant overeenkomen.

### De bovenste gordel installeren.

1. Maak de bovenste gordel los (20) en druk dan de knop voor het instellen van de bovenste gordel (19) in om de grijphaak (21) te regelen.

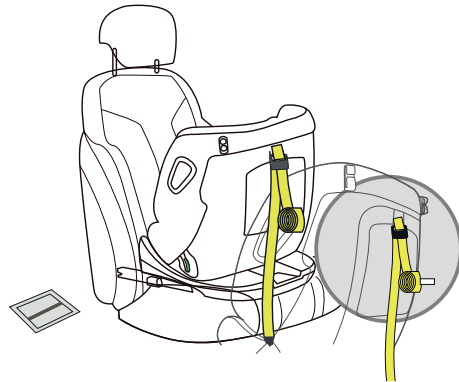

2. Trek de bovenste gordel (19) door de bovenste gordelleiding (18).
3. Haak de bovenste gordel (21) conform de handleiding van het voertuig vast aan het fixatiepunt van de autozitting en trek de bovenste gordel (19) vast (als hij goed vastgezet is, geeft de sluiting 'groen' aan).
4. Plaats het kind in het autostoeltje en gebruik de 5-punts bevestiging.

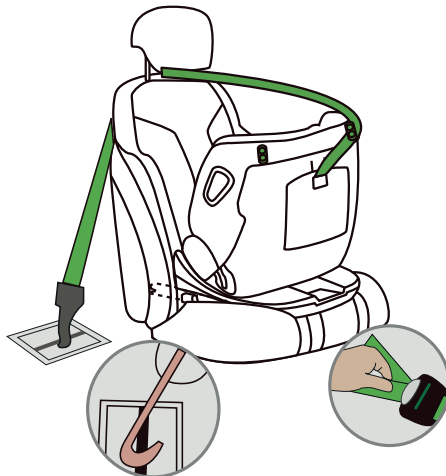

## II Inbouw in de rijrichting (76-105 cm)

ISOFIX + gordel + harnas

Vanaf ca. 18 maanden

Tot 3 jaar

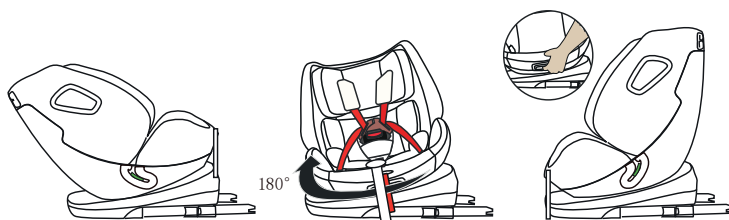

Houdt de verstelhendel (12) vast en draai het zitje naar voren. Het kinderstoeltje bevindt zich in voorwaartse richting en kijkt vooruit. Trek aan de verstelhendel (11) om het zitje in de beste positie te zetten. Er zijn in totaal 5 posities (vooruit en achteruit regelbaar in de meest geschikte hoek).

Belangrijke informatie

1. Als het kinderstoeltje in voorwaartse richting is geïnstalleerd: Het kinderzitje beschikt over 5 instellingen.
2. Het kinderzitje kan direct gedraaid worden wanneer het zich in de vooruit-/ achteruit positie bevindt.

### ISOFIX installeren in de autostoel

1. Wanneer uw voertuig niet seriematig van een ISOFIX montagehuls (17) is voorzien, gebruikt u alstublieft dit zitje dat voorzien is van twee ISOFIX montagehulzen (17) die aan het voertuig kunnen worden bevestigd. ISOFIX fixatiepunt J heeft een inkeping naar boven (zie afbeelding).

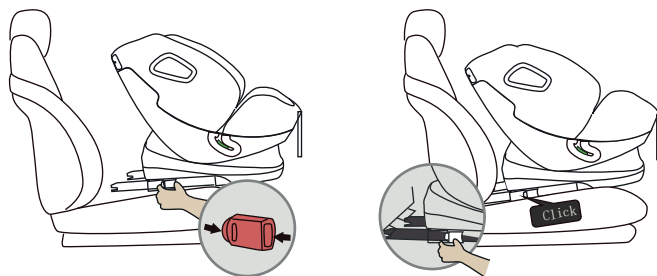
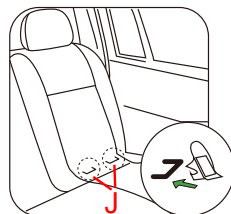

2. Houdt de ISOFIX vergrendelknop (14) en de ISOFIX ontgrendelknop (15) tegelijk ingedrukt en trek de ISOFIX (16) naar achteren in de eindpositie.
3. De linker en rechter ISOFIX connectors (16) worden in het ISOFIX fixatiepunt J van het voertuig gestoken tot een klik-geluid te horen is. Als de vergrendeling aan beide kanten groen weergeeft, is ze goed gesloten.
4. Schuif het zitje naar binnen, zodat de rugleuning van het kinderzitje tegen de rugleuning van de autostoel zit.

---

Tip voor een kind op de bijrijdersplaats: Let erop dat de haken voor ISOFIX aan beide kanten hetzelfde zijn.

---

5. Schudt het kinderzitje om er zeker van te zijn dat de ISOFIX (16) goed vastzit.

### De bovenste gordel bevestigen



1. Maak de bovenste gordel los (20) en druk dan om de knop o de bovenste gordel (19) te verstellen en aan de haak (21) aan te passen.

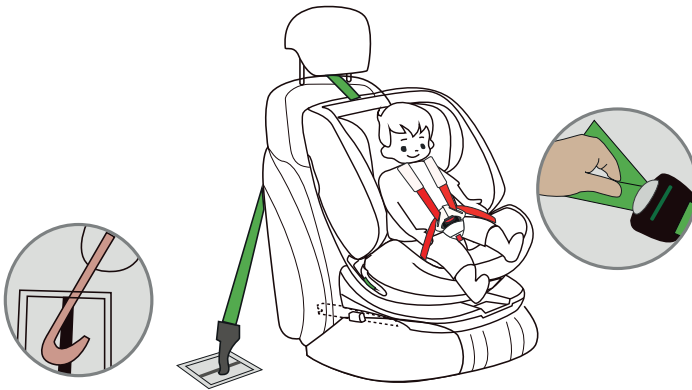



2. Trek de bovenste gordel (19) door de hoofdsteen.
3. Haak de bovenste gordel (21) conform de handleiding van het voertuig vast aan het bevestigingspunt van de autozitting en trek de bovenste gordel (19) vast (als hij goed vastgezet is, geeft de sluiting 'groen' aan).
4. Plaats het kind in het autostoeltje en zet het veilig vast met een 5-punts gordel (zie sectie: 5-punts gordelbevestigingen).

Gebruik nooit een bagagehaak in plaats van een bovenste gordel. Controleer uw voertuig op de volgende punten:

- De 5-punts gordel mag niet gedraaid of gewikkeld worden, om er zeker van te zijn dat het kind goed vastzit.
- Als de bovenste gordel strak zit, zal de insteltoets van de gordel groen weergeven.
- De bovenste gordel moet onder de hoofdsteen van de autostoel gaan.
- Het zitje moet zo dicht mogelijk tegen de rugleuning van de autostoel worden geplaatst.

### III In rijrichting 100-150 cm

Ca.

3-12 jaar

#### ISOFIX + veiligheidsgordel voor volwassenen

Verberg uw eigen 5-punts veiligheidsgordel, wanneer u de gordel van het voertuig gebruikt.

#### Instelling hellingshoek

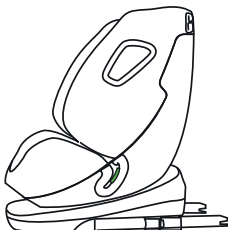

Kantel het zitje en draai de verstelhendel (11) om het zitje rechtop te zetten.

#### ISOFIX in de autostoel inbouwen

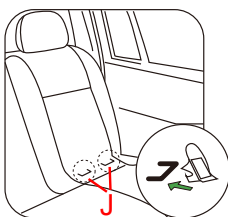

1. Als uw voertuig niet voorzien is van een ISOFIX montagehuls (17) gebruikt u alstublieft de beide ISOFIX montagehulzen (17) die met dit zitje meegeleverd worden, om het ISOFIX fixatiepunt J van het voertuig met de inkeping naar boven te bevestigen (zie afbeelding).

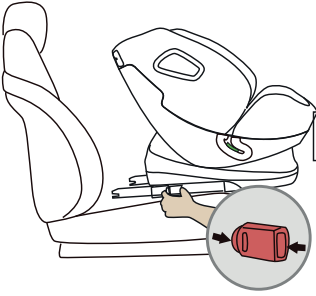

2. Houdt de ISOFIX vergrendelknop (14) en de ISOFIX ontgrendelknop (15) tegelijk ingedrukt en trek de ISOFIX (16) in de eindpositie.

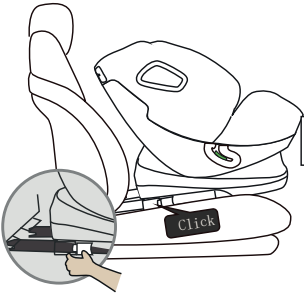

3. Bevestig de beide kanten van de ISOFIX verbinding (16) aan het bevestigingspunt J in de auto. Als u de klik hoort zit het goed vast. De beide groene plaatsen op de sluiting geven aan dat de gesp gesloten is.
4. Schuif het zitje erin.
5. Schudt het kinderzitje om er zeker van te zijn dat de ISOFIX (16) goed vastzit.

**Tip!** Controleer of de linker en de rechter ISOFIX positie gelijk ingesteld zijn, voordat u uw kind het stoeltje zet.

### Autogordel om het kinderzitje te bevestigen

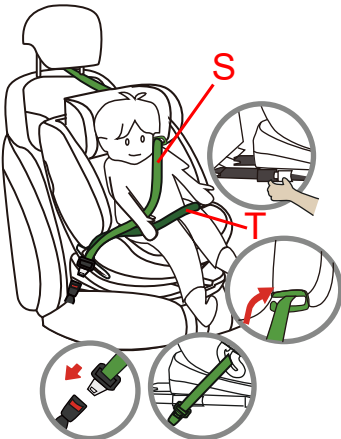

1. Plaats het kind in het kinderautostoeltje.
2. Leidt de autogordel S door de geleidingshaak van de schoudergordel (2) en om de schouder van het kind.
3. Leidt de bekkengordel T door de bekkengordelgeleiding (13) en om het bekken van het kind.
4. De schoudergordel S en de buikgordel T komen samen in de gesp.

### Info

- Controleer de schouder- en bekkengordel van het voertuig en trek die vast om er zeker van te zijn dat zowel het zitje als het kind stevig vastzitten.
- De schoudergordel en de bekkengordel van de autogordel mogen niet gedraaid of gewikkeld zijn.
- Het zitje moet zo dicht mogelijk tegen de rugleuning van de autostoel worden geplaatst.

## IV Montage in rijrichting 100-150 cm (alleen met autogordel voor volwassene)

Berg uw eigen 5-punts harnas op, wanneer u de veiligheidsgordel van het voertuig gebruikt.

### Instelling hellingshoek



Kantel het zitje en draai de verstelhendel (11) om het zitje rechtop te zetten.

### Autogordel om het kinderzitje te bevestigen

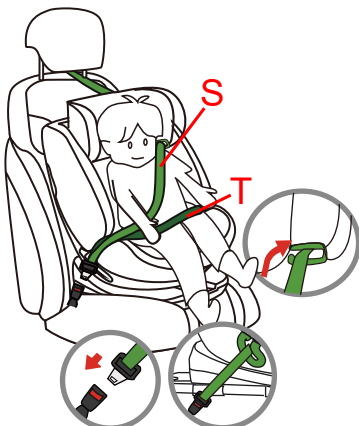

1. Plaats het kind in het kinderautostoeltje.
  2. Leid de autogordel S door de geleidingshaak van de schoudergordel en om de schouder van het kind.
  3. Leid de bekkengordel T door de bekkengordelgeleiding (13) en om het bekken van het kind.
- Haal de beide gordels vervolgens door de heupgordelgeleider (13). Sluit het gordelslot.

### Belangrijke informatie

Controleer de schouder- en bekkengordel van het voertuig en trek die vast om er zeker van te zijn dat zowel het zitje als het kind stevig vastzitten. De schoudergordel en de bekkengordel van de autogordel mogen niet gedraaid of gewikkeld zijn. Het zitje moet zo dicht mogelijk tegen de rugleuning van de autostoel worden geplaatst.

## V ISOFIX bevestigingen en bovenste gordel verwijderen

### Met ISOFIX geïnstalleerd kinderautostoeltje verwijderen

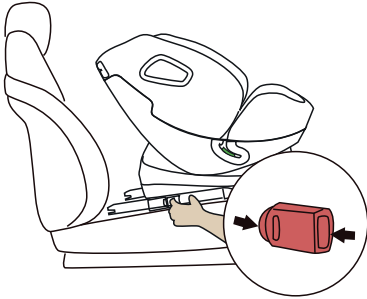

Houdt de knoppen voor de ISOFIX vergrendeling (14) en voor de ISOFIX ontgrendeling (15) ingedrukt en trek de ISOFIX verbinding in de eindpositie.

### Haal de bovenste gordel weg

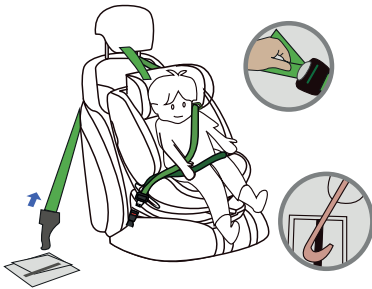

Druk eerst de instelknop voor de bovenste gordel (19) in om die los te maken. Verwijder dan de bovenste gordelhaak (21) uit de verankering en trek de bovenste gordel in.

## KINDERZITJE INSTELLEN

### 5-punts gordelaanpassing

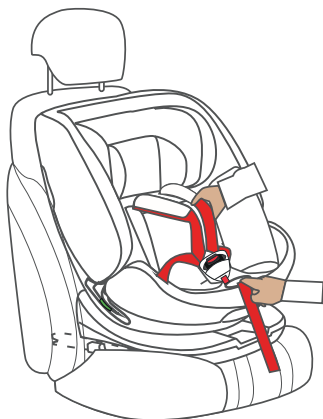

**Los maken:** Druk met een hand de knop van de snelregelaar (9) aan de voorkant in en grijp met de andere hand de beide schoudergordels (6), niet bij het schouderkussen (4), en trek het kussen naar de voorkant van het stoeltje.



**Vastzetten:** Houdt de regelbare gordel (10) vast en trek die langzaam naar voren. Wanneer twee volwassen vingers tussen de schoudergordelbescherming (4) en het kind gestoken kunnen worden, laat u de regelbare gordel los. Op dit moment is de schouderriem strak genoeg.



**Tip:** Als de schoudergordel door het gat in het zitje wordt geleid, moet hij parallel aan de schouderhoogte van het kind zijn of iets hoger.



## Hellingshoek van de autostoel instellen

### Instellen van de terugkeerhoek



- Grijp de verstelhendel om te draaien (12) en draai het zitje naar achteren zodat het kinderstoeltje naar achter gericht is.
- Kantel het zitje en draai de verstelhendel (11) om het zitje in de maximaal gekantelde positie te zetten.

### Belangrijke informatie

1. Als het kinderstoeltje achterwaarts is ingebouwd: Het kinderstoeltje beschikt over een hellingshoek instelling.
2. Het kinderzitje kan direct gedraaid worden wanneer het zich in de vooruit-/ achteruit positie bevindt.

### Instellen van de terugkeerhoek

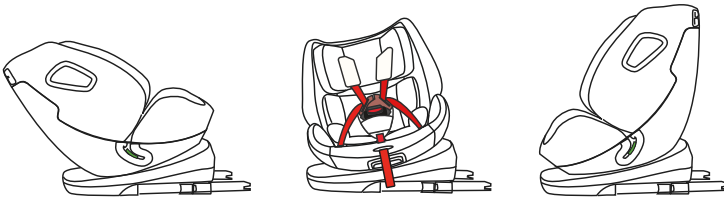

- Grijp de verstelhendel om te draaien (12) en draai het zitje naar achteren zodat het kinderstoeltje naar achter gericht is.
- Kantel het zitje en draai de verstelhendel (11) om het zitje in de geschikte positie te krijgen. Er zijn 5 instellingen voor de kanteling.

### Belangrijke informatie

1. Naar voren gericht 76-105 cm: Positie 1  
Naar voren gericht 100-150 cm: Positie 1.
2. Het kinderzitje kan direct gedraaid worden wanneer het zich in de vooruit-/ achteruit positie bevindt.

## Zij-instelling van het stoeltje (90°)

Grijp de verstellhendel om te draaien (12) en draai het zitje met 90° zodat het kind er ingezet kan worden.

Als het zitje met 90° gedraaid wordt, is het voor het kind ook gemakkelijker om uit het autostoeltje te komen.

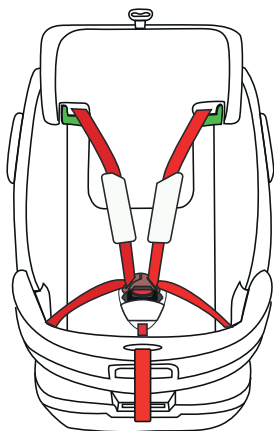

**Omhoog:** Trek aan het hoofdkussen aan de bovenkant van het stoeltje, om de hendel (2) te verstellen en til hem omhoog.

**Omlaag:** Houdt de hoofdsteun bovenaan de stoel met een hand vast om de hendel te verstellen, omhoog trekken, met één hand de hoofdsteun vasthouden, omlaag drukken, u kunt het hoofdkussen laten zakken.

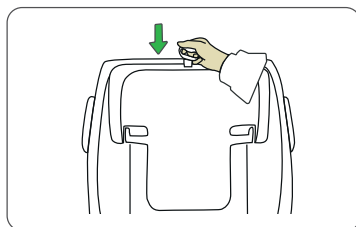
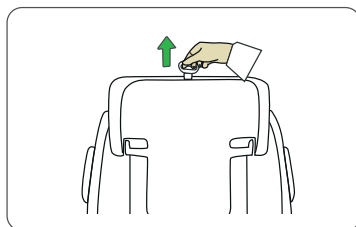

**Tip!** De hoofdsteun van het kinderstoeltje kan alleen op de hoogste stand worden ingesteld wanneer beide schouderriemen door het gat in de hoofdsteun zijn geleid.

## Verstellen van de gordeltong

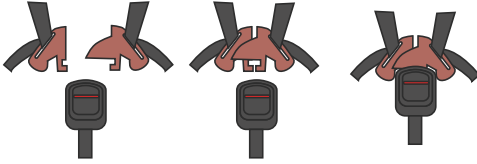

Druk op de rode knop van de sluiting om de gordel te ontgrendelen.

Voer de linker en de rechter tong samen in de sluiting (7) in. Je hoort een klik en weet dan dat de sluiting gesloten is.

## Gebruik van de inleg

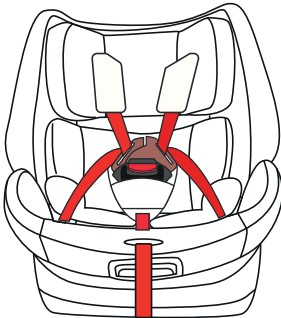

De inleg (5) is geschikt voor kinderen met een lichaamslengte van 40-75 cm.

Tip: Door het gebruik van de inleg (5) is uw kind rustiger en meer ontspannen.

## BEKLEDING VERWIJDEREN EN TERUGPLAATSEN

### Verwijderen van de bekleding

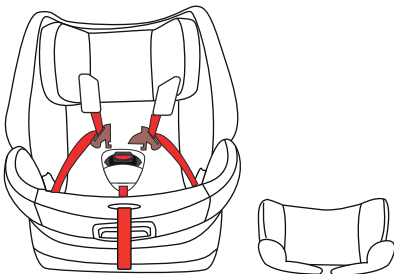

1. De vijf-punts gordel losmaken.
2. Maak het gordelslot (7) los, neem de voering (5) eruit en verwijder de schouderkussens (4) en het gordelslot (8).
3. Neem de zitbekleding er van achter naar voren af.
4. Verwijder de bekleding van het hoofdkussen.

## BEVESTIGEN EN VERWIJDEREN VAN DE 5-PUNTS GORDEL

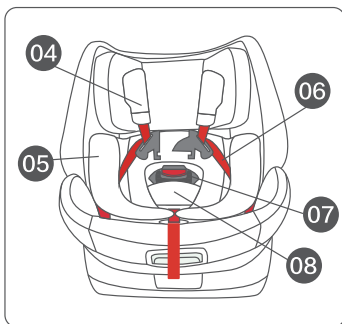

### 5-punts veiligheidsharnas opbergen

1. Maak het 5-punts harnas los  
Druk op de knop van het gordelslot (7), om het gordelslot open te maken.
2. Neem het kussen (5) en de afdekking van het gordelslot (8) eruit.
3. Leg het schouderkussen (4) en de schoudergordel (6) onder de stoffen bekleding.
4. Open de stoffen bekleding en steek de gesp (7) in de sluitgleuf. Trek de stoffen bekleding er weer overheen en zet het vast.

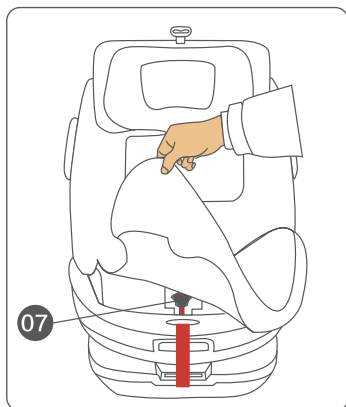

Let op! Laat de gordeltong en de gesp niet tegen het kind drukken.

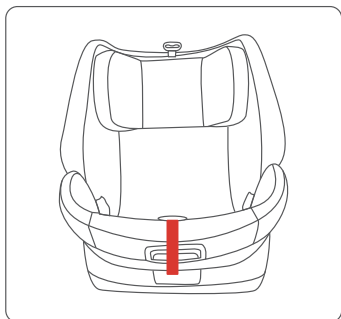

---

## REINIGING EN ONDERHOUD

---

### **Belangrijke informatie**

Het overtrek van de zitting is een belangrijk deel van het kinderautostoeltje. Gebruik het stoeltje niet zonder de zitbekleding. Gebruik ook geen andere artikelen om de originele bekleding te vervangen. Dit zal het kind in gevaar brengen omdat andere artikelen het kind niet kunnen beschermen zoals het originele artikel kan.

### **Wasinstructies**

Reiniging van de zitbekleding: Het overtrek is afneembaar en wasbaar met watertemperaturen onder de 30 graden. In de vrije lucht op laten drogen.

Reiniging van de kunststof onderdelen: Kunststof onderdelen kunnen met een mild reinigingsmiddel of een vochtige doek worden schoongemaakt. Gebruik hiervoor geen bijtende reinigingsmiddelen.

### **Reinigingsmiddel (bijv. oplosmiddel).**

Reiniging van het harnas: Het harnas kan met een vochtige handdoek worden schoongemaakt. Gebruik hiervoor geen reinigingsmiddelen.



**Bästa kund,**

grattis till köpet av denna produkt. Läs igenom följande anvisningar noggrant och följ dem för att undvika skador. Vi ansvarar inte för skador som uppstått till följd av otillbörlig användning eller underlåtenhet att följa anvisningarna. Skanna QR-koden för att få tillgång till den senaste bruksanvisningen samt ytterligare information om produkten:



---

**INNEHÅLL**

---

Säkerhets hänvisningar	136
Bilbarnstolens delar	138
Tillvägagångssätt vid användning	140
Inbyggnad som bälteskudde	142
Justera barnstolen	150
Ta bort och dra upp sätesöverdraget.	153
Montering och demontering av 5-punktsbältet	154
Rengöring och skötsel	155

---

**TILLVERKARE**

---

Chal-Tec GmbH, Wallstraße 16, 10179 Berlin, Tyskland

## SÄKERHETSHÄNVISNINGAR

- Läs noggrant igenom denna bruksanvisning, eftersom en otillbörlig installation kan leda till allvarliga skador som tillverkaren inte ansvarar för.
- Denna fasthållningsanordning är avsett för barn med en längd på 40-150 cm.
- Användningen med bilbälten gäller endast om den aktuella modellen är utrustad med ett 3-punktsbälte med upprullning enligt ECE R129.
- Bilbarnstolar får inte användas utan sätesöverdrag. Stolens sätesöverdrag får inte bestå av andra material än de som rekommenderats av tillverkaren, eftersom andra material kan påverka bilbarnstolens stabilitet.
- Om bilbarnstolens sätesöverdrag inte består av tyg ska du se till att det inte ligger i solen, eftersom barnet annars kan bränna sig på det.
- I händelse av en olycka måste bilbarnstolen bytas ut.
- Packning och objekt som kan orsaka skador vid en kollision måste placeras på ett säkert sätt.
- Säkerställ att bälteslåset är låst på korrekt sätt och att barnet snabbt kan ta sig ut ur stolen i nödfall.
- Bilbarnstolens hårda delar och plastdelar måste placeras och installeras på korrekt sätt för att bilbarnstolen inte fastnar i bilens rörliga säten eller dörrar vid normal användning av fordonet.
- Se till att bilbarnstolen alltid sitter säkert, även när barnet inte sitter i den.
- Barnbilstolen måste hållas borta från frätande ämnen.
- Alla bälten som ansluter bilbarnstolen till fordonet måste vara fast åtspända. Bältet som används för att hålla tillbaka barnet måste anpassas efter barnets kropp, och bältet får inte vara vridet.
- Bruksanvisningen ska förvaras synligt under hela användningstiden (förvara även bruksanvisningen i stolen för framtida läsning)
- Tillverkaren garanterar produkternas kvalitet, men inte begagnade produkter.
- Om du har frågor kring användningen och installationen av bilbarnstolen, kontakta då vår kundtjänst.

### Varningar

- Som en viktig del av fasthållningsanordningen måste bältet kunna hålla fast bäckenpartiet när det bärs för att säkerställa barnets säkerhet (se installationsanvisningarna)
- När det gäller fasthållningsanordningar av typ ISOFIX måste användaren läsa igenom beskrivningen av ISOFIX-fästpunkterna i biltillverkarens handbok.
- Icke-certifierade produkter och modifierade produkter är farliga, och det är också farligt att inte följa tillverkarens installationsanvisningar.
- Använd inga andra fästpunkter än de som beskrivs i anvisningarna och som är markerade på bilbarnstolen.
- Lämna inte barnet oöversiktat i bilbarnstolen.
- Bilbarnstolen får under inga omständigheter användas på ett bilsäte med



aktiverad krockkudde.

- Barn bär ibland objekt (t.ex. leksaker) i sina kläd- eller byxfickor eller har på sig hårda objekt (t.ex. skärp). Se till att dessa objekt inte hamnar mellan barnet och säkerhetsbältet, eftersom de annars kan orsaka skador vid en olycka.
- Detta kan även hända vuxna.
- Barn är naturligt aktiva, och därför bör du förklara för dem hur viktigt det är att använda en bilbarnstol. Se till att barnet förstår att det inte får röra bältet eller öppna spännet.
- Bilbarnstolen bör monteras så nära bilsätets ryggstöd som möjligt.

storlek	sittriiktning	installationsmetod	kategori
40 - 105 cm	bakåt	ISOFIX + övre fasthållningsbälte	i-Size
76 - 105 cm	framåt	ISOFIX + övre fasthållningsbälte	i-Size
100 - 150 cm	framåt	ISOFIX + säkerhetsbälte för vuxna	i-Size + säteskudde
100 - 150 cm	framåt	endast säkerhetsbälte för vuxna	i-Size + säteskudde

## BILBARNSTOLENS DELAR

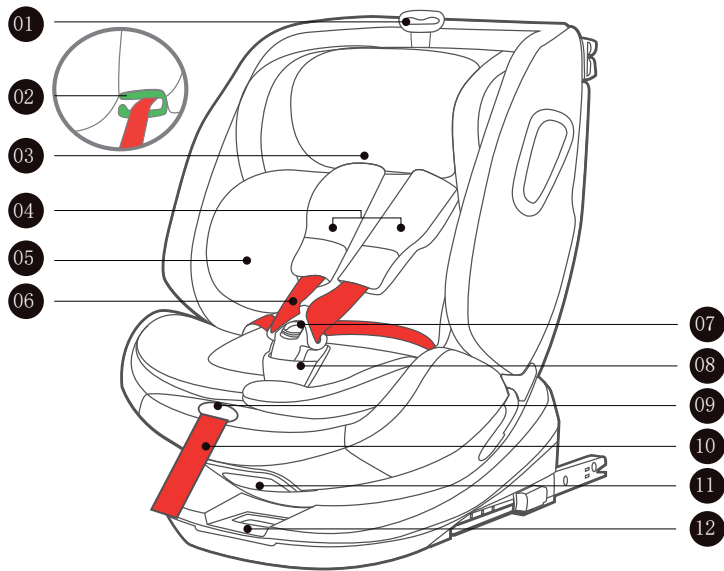

- 1 justeringshandtag för nackstödet
- 2 styrningskrokar för axelbältet
- 3 nackstöd
- 4 axelkudde
- 5 inlägg
- 6 axelbälte
- 7 klickförslutning
- 8 bälteslås
- 9 knapp för snabbjustering
- 10 justerbart bälte
- 11 handtag för vinkeljustering
- 12 justeringshandtag för vridning

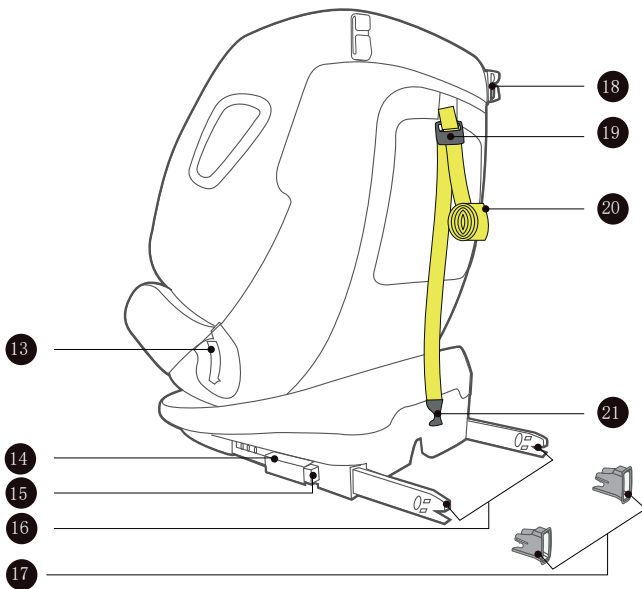

- 13 bältesjustering'
- 14 ISOFIX (m-fix) sekundär låsning
- 15 ISOFIX (m-fix) upplåsningsknapp
- 16 ISOFIX(m-fix)
- 17 ISOFIX (m-fix) styrningshylsa för inkoppling
- 18 tryckbandskrok
- 19 övre bältesjustering
- 20 rem för uppdragning
- 21 övre bälteskrok

## TILLVÄGAGÅNGSSÄTT VID ANVÄNDNING



### Varning:

#### Risk för död eller kroppsskada!

Bilbarnstolen får under inga omständigheter användas på ett bilsäte med en aktiverad krockkudde.

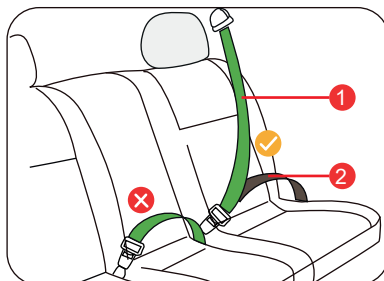

✓ Korrekt installation / tillåten

✗ Felaktig installation / ej tillåten

1 Bilbälte-axelbälte

2 Bilbälte - Höftbälte

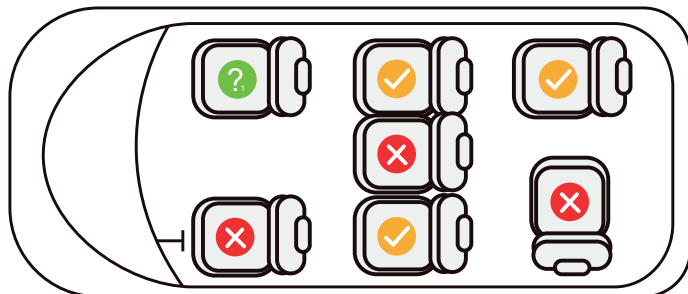

✓ Tillåten installation

✗ Ej tillåten installation



Bilbarnstolen får inte installeras inom en krockkuddes verkningsområde.

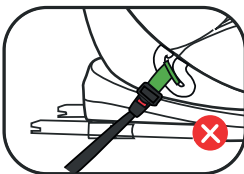
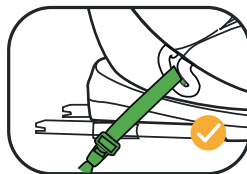

Illustrationen visar felaktig placering av vuxenbältets bälteslås i förhållande till barnstolens huvudlastpunkt. Om du har frågor kring detta, kontakta bilbarnstolens tillverkare.

Innan ISOFIX- och TT-bälten används, kontrollera att bilsätet är utrustat med fasta ISOFIX-förankringspunkter och att storlekskategorin passar. Kontrollera innan användning att bilsätet är utrustat med fasta ISOFIX-förankringspunkter och att ISOFIX-storlekskategorin stämmer överens.

Förankringspunkt  
för det övre  
fasthållningsbälte  
Fordonsupphäng-  
ning

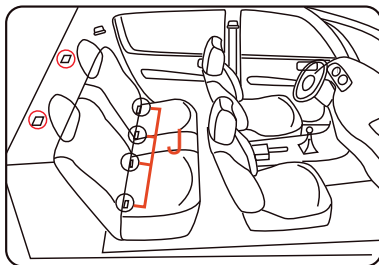

ISOFIX Fordon  
under föränk-  
ringspunkten



Läs först fordonets bruksanvisning och kontrollera att bilsätet är utrustat med ISOFIX-förankringspunkter och att de rekommenderade ISOFIX-fästningar matchar ISOFIX-systemet eller om ISOFIX-storlek och ISOFIX-typ matchar varandra.

## INBYGGNAD SOM BÄLTESKUDDE

### I Bakåtriktad 40-150 cm ISOFIX + övre fasthållningsbälte + sele

Från födseln

upp till 3 år

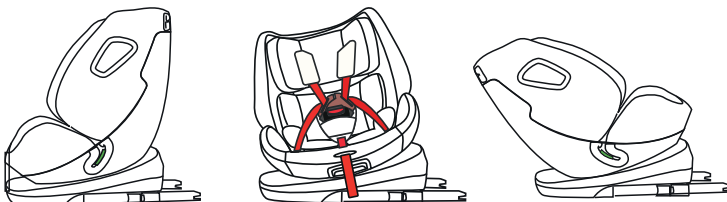

1. Håll lutningsvinkeln och vrid justeringshandtaget (12), vrid sedan stolen mot fordonets baksida, barnstolen är i bakåtriktad läge.
2. Dra i stolsvinkel och vrid justeringshandtaget (11) för att föra sitsen till maximalt lutningsläge.

#### OBS:

Om bilbarnstolen monteras bakåt har den bara en vinkel som kan justeras. Bilbarnstolen kan vridas direkt när den är i framåtriktad/bakåtriktat läge.

#### Montering av ISOFIX i bilsätet

1. Om din bil inte är utrustad med ISOFIX-uttag (17), använd de två ISOFIX-uttagen (17) som medföljer denna bilbarnstol för att montera bilens ISOFIX-fastpunkt J med skåran uppåt (som visas i illustrationen).
2. Håll knapparna för ISOFIX-låsning (14) och för ISOFIX-upplåsning (15) intryckta och dra ISOFIX-anslutningen (16) till slutläget.
3. Anslut vänster och höger ISOFIX-spänne (16) till bilens ISOFIX-förankring (J). Lyssna på klicket på vänster och höger ISOFIX-anslutning. Spännet visar grönt, vilket betyder att det är stängt.
4. Skjut sätet inåt så att barnstolens ryggstöd ligger mot bilbarnstolens

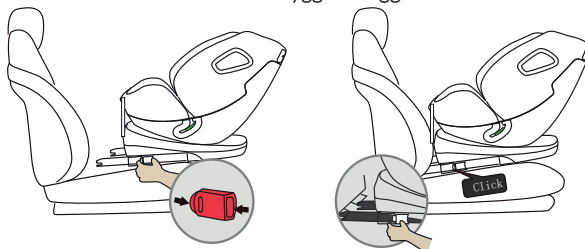
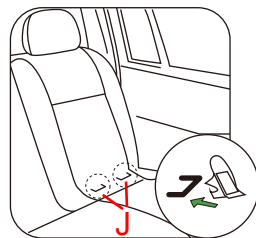

ryggstöd.

**Varning:** Innan ett barn använder bilbarnstolen, se till att ISOFIX-positionerna på vänster och höger sida stämmer överens.

### Montering av det övre fasthållningsbältet

1. Lossa det övre bältet (20) och tryck sedan på knappen för justering av det övre fasthållningsbältet (19) för att justera den övre fasthållningskroken (21).

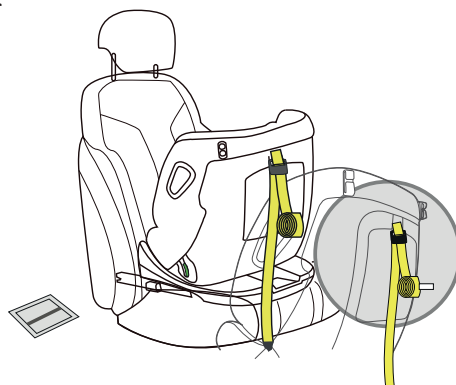

2. Dra det övre fasthållningsbältet (19) genom den övre bältesstyrningen (18).
3. Haka fast det övre fasthållningsbältet (21) i bilbarnstolens fasta punkt enligt bilens bruksanvisning och dra åt det övre fasthållningsbältet (19) (när spännet är åtdraget visar det "grönt").
4. Sätt barnet i bilbarnstolen och använd 5-punktsfästet.

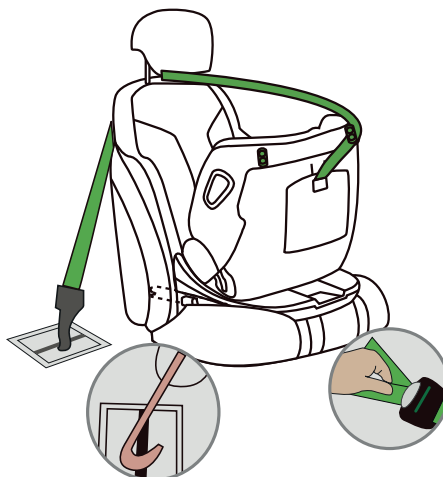

## II Montering i färdriktning (76-105 cm)

från ca 18 månader

upp till 3 år

ISOFIX + fasthållningsbälte + sele

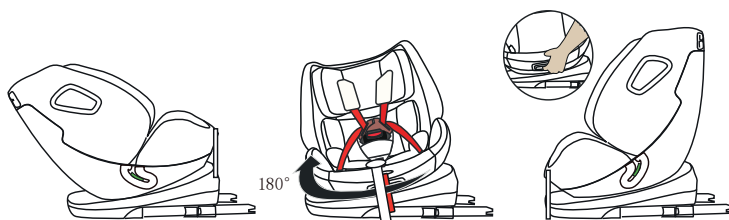

Håll i justeringshandtaget (12) och vrid stolen framåt, barnstolen är i framåtläge och vänd framåt

Dra i vinkeljusteringshandtaget (11) för att justera stolen till det lämpligaste läget, totalt 5 lägen (framåt och bakåt justerbart till lämpligaste vinkel).

Hänvisningar

1. Om bilbarnstolen är monterad i framåtvänt läge: Bilbarnstolen har 5 inställningsnivåer.
2. Bilbarnstolen kan vridas direkt när den är i framåtriktat/bakåtriktat läge.

### Installera ISOFIX i bilsätet

1. Om din bil inte är utrustad med ISOFIX-styrhylsa (17) som standard, använd denna stol, som är utrustad med två ISOFIX-styrhylsor (17) som fästs på bilen. Vid ISOFIX fixpunkt J pekar skåran uppåt (se bild).

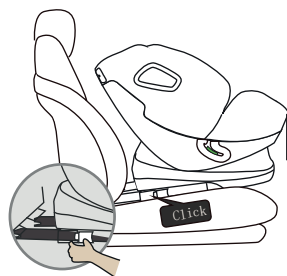
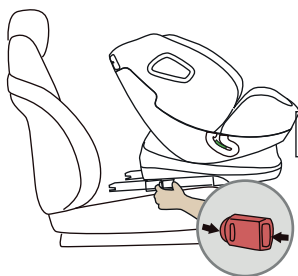
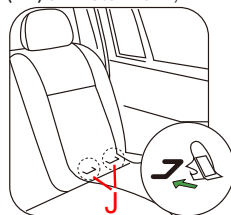



2. Håll ISOFIX-låsknappen (14) och ISOFIX-upplåsningsknappen (15) intryckta samtidigt och dra ISOFIX (16) bakåt till slutpositionen.
3. För in vänster och höger ISOFIX-kontakt (16) i bilens ISOFIX-fastpunkt J tills klickljudet hörs. När låset visar grönt på båda sidor är det stängt.
4. Skjut sätet inåt så att barnstolens ryggstöd vilar mot bilens ryggstöd.

Hänvisning för barn i främre passagerarsätet: Se till att krokarna för ISOFIX är likadana på båda sidor.

5. Skaka på bilbarnstolen för att kontrollera att ISOFIX (16) är ordentligt fastsatt.

### Fäst det övre fasthållningsbältet



1. Lossa det övre bältet (20) och tryck sedan på knappen för att justera det övre fasthållningsbältet (19) så att det passar kroken (21).

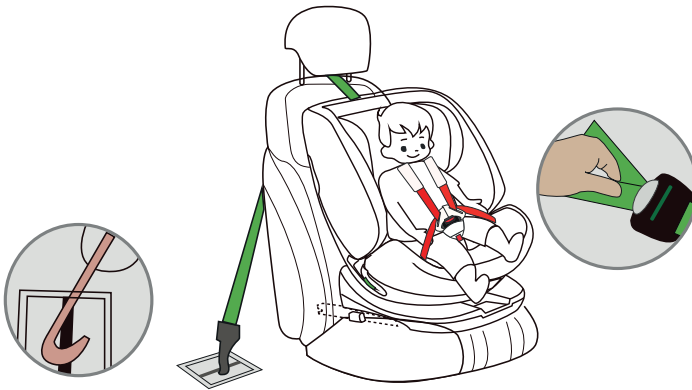



2. Dra det övre fasthållningsbälte (19) genom nackstödet.
3. Haka fast den övre bälteskroken (21) i bilbarnstolens fästpunkt enligt bilens bruksanvisning och dra åt det övre fasthållningsbältet (19) (när bältet är åtdraget visar det grönt).
4. Placera barnet i bilbarnstolen och säkra det med ett 5-punktsbälte (se avsnitt Fästen för 5-punktsbälte).

Använd aldrig en bagagekrok istället för ett övre förankringsband. Kontrollera om följande skyltar finns på din bil:

- 5-punktsbältet får inte vridas eller lindas för att säkerställa att barnet är ordentligt fastspänt.
- När det övre fasthållningsbältet är åtdraget visas justeringsknappen för fasthållningsbältet i grönt.
- Det övre fasthållningsbältet måste gå under bilbarnstolens nackstöd.
- Stolen måste vara så nära fordonssätets ryggstöd som möjligt.

### III Montering i färdriktning 100-150 cm

ca

3-12 år

#### ISOFIX + bilbälte för vuxna

Dölj ditt eget 5-punktsbälte när du använder bilens säkerhetsbälte.

#### vinkelinställning



Dra stolen till det lutande läget och vrid justeringshandtaget (11) för att föra stolen till det upprätta läget.

#### Montering av ISOFIX i bilbarnstolen

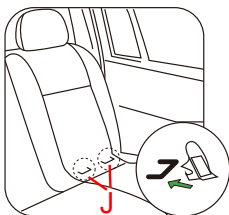

1. Om din bil inte är utrustad med standard-ISOFIX-uttag (17), använd de två ISOFIX-uttagen 17) som medföljer denna stol för att montera bilens ISOFIX-fixpunkt J med snittet uppåt (som visas i illustrationen).

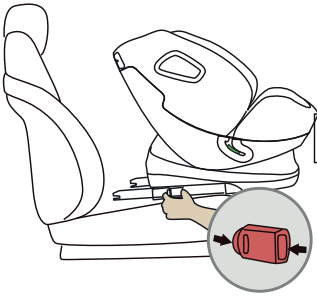

2. Håll ISOFIX-låsknappen (14) och ISOFIX-upplåsningsknappen (15) intryckta samtidigt och dra ISOFIX (16) till slutläget.

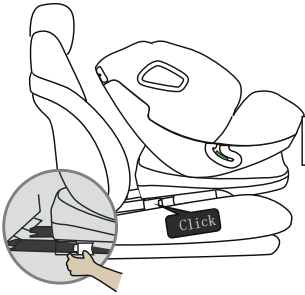

3. Fäst båda sidorna av ISOFIX-anslutningen (16) i fästpunkten J i bilen. Lyssna efter klickljudet. De två gröna punkterna på låset visar att spännen är stängt.
4. Skjut in stolen.
5. Vicka på bilbarnstolen för att kontrollera att ISOFIX (16) sitter fast ordentligt.

**OBS:** Kontrollera att vänster och höger ISOFIX-position är lika inställda innan du sätter ditt barn i bilbarnstolen.

### Bilens säkerhetsbälte för fastsättning av barnstolen

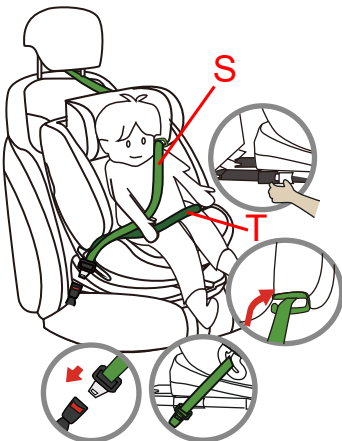

1. Placera barnet i bilbarnstolen.
2. För bilbältet S genom axelbältets styrningskrok (2) och runt barnets axel.
3. För höftbältet T genom höftbältesstyrningen (13) och runt barnets bäcken.
4. Axelbältet S och höftbältet T förs samman i bältesspännet.

### Hänvisning

- Kontrollera och dra åt fordonets axel- och höftbälten för att säkerställa att stolen och barnen är ordentligt fastspända.
- Fordonets axel- och höftbälte får inte vridas eller lindas.
- Stolen måste vara så nära fordonssätets ryggstöd som möjligt.

### III Montering i färdriktning 100-150 cm (endast med bilbälte för vuxna)

Dölj ditt eget 5-punktsbälte när du använder bilens säkerhetsbälte.

#### vinkelinställning



Dra stolen till det lutande läget och vrid justeringshandtaget (11) för att föra stolen till det upprätta läget.

#### Bilens säkerhetsbälte för fastsättning av barnstolen

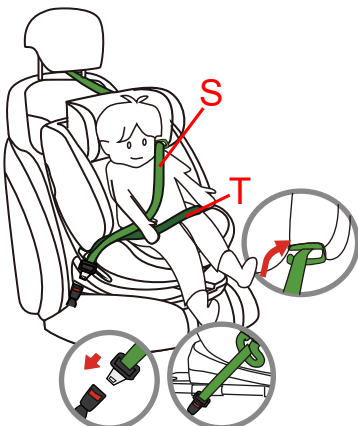

1. Placera barnet i bilbarnstolen. För bilbältet S genom kroken på bältesstyrningen och runt barnets axel.
3. För bilbältet T genom höftbältesstyrningen (13) och runt barnets bäcken. För båda bältena genom höftbältesstyrningen (13). Stäng bälteslåset.

#### Hänvisningar

Kontrollera och dra åt fordonets axel- och höftbälten för att säkerställa att stolen och barnen är ordentligt fastspända. Fordonets axel- och höftbälte får inte vridas eller lindas. Stolen måste vara så nära fordonssätets ryggstöd som möjligt.

## V Ta bort ISOFIX-fästena och det övre bältet.

### Ta bort ISOFIX-fäst bilbarnstol

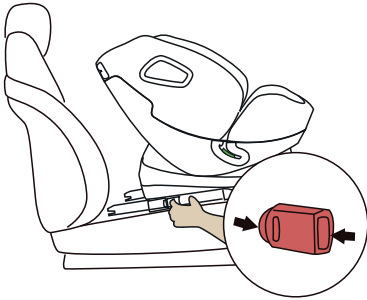

Tryck och håll in ISOFIX-låset (14) och ISOFIX-upplåsningen (15) samtidigt och dra ISOFIX-anslutningen till slutet.

### Avlägsna det övre fasthållningsbältet

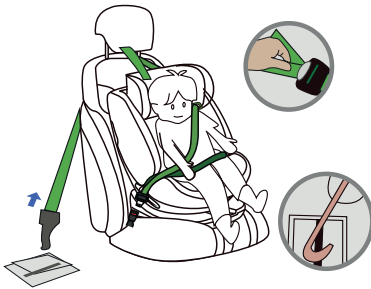

Tryck först på det övre förankringsbandets justeringsratt (19) för att lossa det. Ta sedan bort den övre bälteskroken (21) från dess förankring i bilen och dra tillbaka den övre surrningen.

## JUSTERA BARNSTOLEN

### 5-punkts-bältesjustering

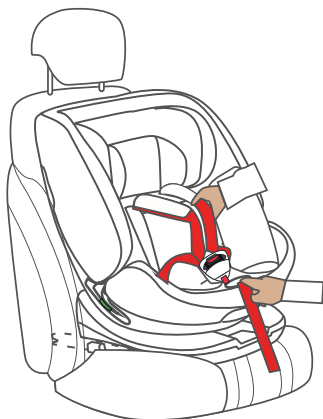

**Lossa:** Tryck med ena handen på knappen på snabbjusteringen (9) framtill, greppa de två axelbältena (6) med ena handen (inte på axeldynan (4)) och dra dynan mot stolens framsida.



**Dra åt:** Håll i det justerbara bältet (10) och dra det långsamt framåt. När det finns plats för två vuxna fingrar mellan axelbälteskyddet (4) och barnet, släpp det justerbara bältet. Vid denna punkt är axelbältets åtdragning bäst.



**OBS:** När axelbältet passerar genom säkerhetsbälteshålet ska det vara parallellt med eller något högre än ditt barns axelhöjd.

## Justering av bilsätets lutningsvinkel

### Justering av lutningsvinkeln



- Ta tag i justeringshandtaget för vridning (12) och vrid sätet bakåt så att barnstolen är vänd bakåt.
- Dra sätet i lutningsläge och vrid inställningshandtaget (11) för att föra sätet till maximalt lutningsläge.

### Hänvisningar

1. Om bilbarnstolen är monterad bakåt: Bilbarnstolen har en lutande position.
2. Bilbarnstolen kan vridas direkt när den är i framåtriktat/bakåtriktat läge.

### Justering av lutningsvinkeln

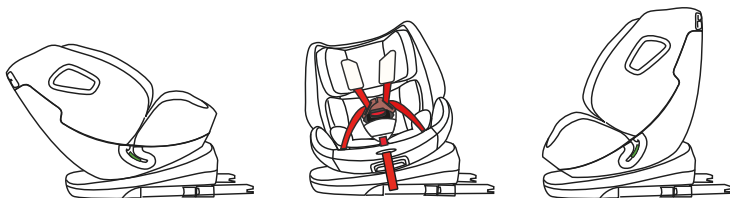

- Ta tag i justeringshandtaget för vridning (12) och vrid sätet bakåt så att barnstolen är vänd bakåt.
- Dra sätet i lutning och vrid inställningshandtaget (11) för att föra stolen till rätt läge. Det finns totalt 5 inställningar för lutningen.

### Hänvisningar

1. Framåtriktad 76-105 cm: position 1  
Framåtriktad 100-150 cm: position 1.
2. Bilbarnstolen kan vridas direkt när den är i framåtriktat/bakåtriktat läge.

## Sidojustering av sätet (90°)

Fatta tag i inställningshandtaget för rotation (12), vrid sedan stolen 90° så att barnet kan stiga in.

När stolen är vriden 90° är det också lättare för barnet att ta sig ur bilbarnstolen.

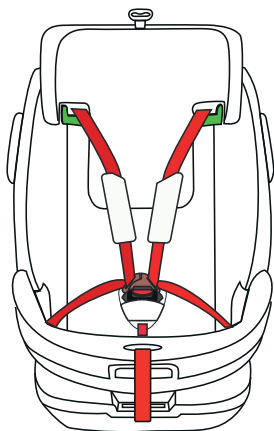

Upp: Dra i huvudkudden längst upp på stolen för att justera handtaget (2) och lyft upp den.

Ner: Håll i nackstödet högst upp på stolen med ena handen för att justera handtaget, lyft upp, håll i nackstödet med ena handen, tryck ner, så kan du sänka nackkudden.

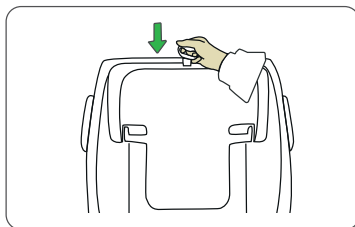
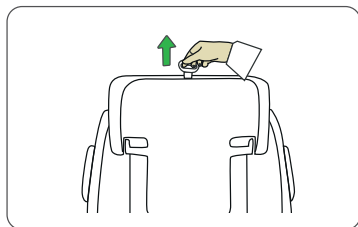

**OBS:** Barnstolens nackstöd kan endast justeras till den högsta nivån när båda axelbältena är införda i nackstödet bälteshål.



## Justering av säkerhetsbältets spänne

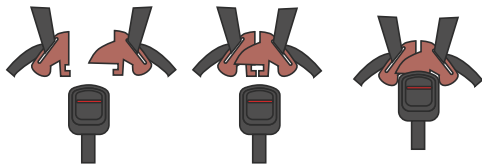

Tryck på den röda knappen på spännet för att öppna det.

För in vänster och höger spänne tillsammans i spännet (7). Det gör ett "klick", vilket signalerar att låsbeslaget är stängt.

## Använda insatsen

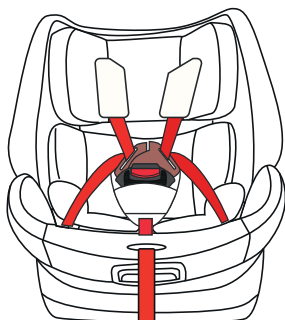

Insatsen(5) är lämplig för barn med en kroppslängd på 40-75 cm.

OBS: Att använda insatsen(5) kommer att göra ditt barn lugnare och mer avslappnat.

## TA BORT OCH DRA UPP SÄTESÖVERDRAGET.

Ta bort sätesöverdraget.

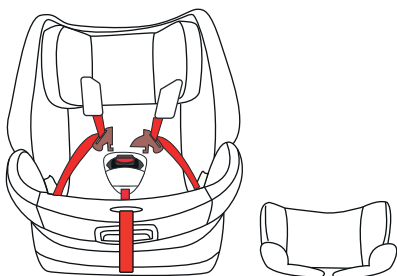

1. Lossa fempunktsbältet.
2. Lossa bälteslåset (7), ta ut innerfodret (5) och ta bort axeldyne-setet (4) och bälteslåset (8).
3. Ta bort sätesöverdraget från baksidan till framsidan.
4. Ta bort huvudkuddens överdrag.

## MONTERING OCH DEMONTERING AV 5-PUNKTSBÄLTET

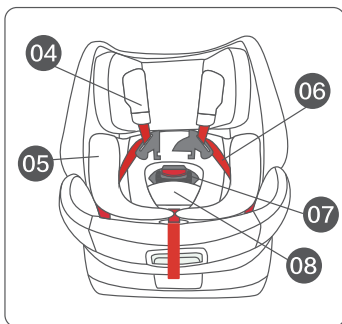

### Dölj 5-punktsbältet

1. Lossa 5-punktsbältet  
Tryck på knappen på bälteslåset (7) för att lossa bälteslåset.
2. Ta bort dynan (5) och locket till bältespännet (8).
3. Placera axeldynan (4) och axelbältet (6) under tygöverdraget.
4. Öppna tygöverdraget och för in spännet (7) i låsöppningen. Dra tillbaka tygöverdraget och dra åt det.

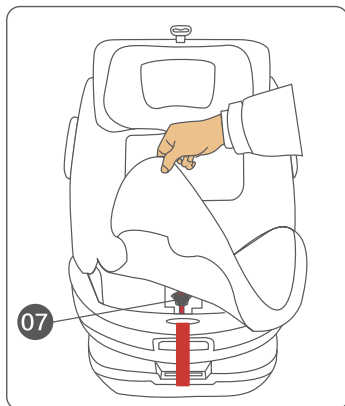

Varning: Bältets tunga och spännet får inte tryckas mot barnet.

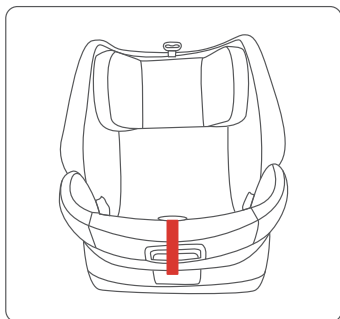

---

## RENGÖRING OCH SKÖTSEL

---

### **Viktig anmärkning**

Sätesöverdraget är en viktig del av bilbarnstolen, använd inte bilen utan sätesöverdrag, använd inte heller andra produkter för att ersätta det ursprungliga sätesöverdraget. Detta skulle utsätta barnet för fara eftersom andra produkter inte kan skydda barnet på samma sätt som originalet.

### **Tvättinstruktioner**

Rengöring av sätesöverdraget: Överdraget är avtagbart och tvättbart i vattentemperaturer under 30 grader. Lufttorka endast.

Rengöring av plastdelar: Plastdelar kan rengöras med ett mildt rengöringsmedel eller en fuktig trasa, använd inte frätande rengöringsmedel.

### **Rengöringsmedel (t.ex. lösningsmedel).**

Rengöring av bältssystemet: Säkerhetssystem kan rengöras med en fuktig handduk, använd inte rengöringsmedel.



**Szanowny Kliencie,**

serdecznie gratulujemy zakupu tego produktu. Aby zapobiec ewentualnym uszkodzeniom, należy uważnie przeczytać poniższe informacje i wskazówki oraz postępować zgodnie z nimi. Nie ponosimy żadnej odpowiedzialności za szkody spowodowane nieprzestrzeganiem instrukcji i niewłaściwym użytkowaniem. Należy zeskanować kod QR, aby uzyskać dostęp do aktualnej instrukcji obsługi i dalszych informacji dot. produktu.



---

**SPIS TREŚCI**

---

Uwagi dot. bezpieczeństwa	158
Elementy fotelika samochodowego dla dziecka	160
Środki ostrożności podczas stosowania w pojazdach	162
Instalacja jako fotelik dla dziecka	164
Regulacja fotelika dla dzieci	172
Zdejmowanie i naciąganie pokrycie siedzenia	175
Zakładanie i zdejmowanie 5-punktowego pasa	176
Czyszczenie i konserwacja	177

---

**PRODUCENT:**

---

Chal-Tec GmbH, Wallstraße 16, 10179 Berlin, Niemcy

## UWAGI DOT. BEZPIECZEŃSTWA

- Należy uważnie przeczytać niniejszą instrukcję, ponieważ nieprawidłowa instalacja może prowadzić do poważnych obrażeń, za które producent nie ponosi odpowiedzialności.
- Ten fotelik dziecięcy jest odpowiedni dla dzieci o wzroście od 40-150 cm.
- Używanie z pasami bezpieczeństwa pojazdu ma zastosowanie tylko wtedy, gdy odpowiedni model jest wyposażony w 3-punktowy pas bezpieczeństwa ze związkiem zgodnie z normą ECE R129.
- Fotelików dziecięcych nie wolno używać bez pokrowców na siedzenia. Pokrycia siedzeń urządzenia nie mogą być wykonane z materiałów innych niż zalecane przez producenta, aby nie zagrażała ogólnej integralności urządzenia przytrzymującego dla dzieci
- Jeśli pokrycie fotelika dziecięcego nie jest wykonane z tkaniny, należy upewnić się, że nie jest ono wystawione na działanie promieni słonecznych, w przeciwnym razie dziecko może poparzyć się o powierzchnię fotelika.
- Po wypadku fotelik dziecięcy należy wymienić.
- Bagaż i przedmioty, które mogą spowodować obrażenia w razie kolizji, powinny być odpowiednio rozmieszczone.
- Upewnij się, że klamra pasa bezpieczeństwa jest prawidłowo zablokowana i że dziecko można szybko uwolnić w sytuacji awaryjnej.
- Twarde i plastikowe części fotelika dla dzieci muszą być prawidłowo umieszczone i zamontowane, aby urządzenie przytrzymujące dla dzieci nie zaczepiało o ruchome siedzenia lub drzwi pojazdu podczas normalnego użytkowania pojazdu.
- Zamocuj fotelik dziecięcy w prawidłowy sposób, nawet jeśli nie siedzi na nim żadne dziecko.
- Fotelik dziecięcy należy przechowywać z dala od substancji żrących.
- Wszelkie pasy połączone z pojazdem w foteliku dziecięcym powinny być mocno dopięte. Pas używany do przytrzymywania dziecka musi być dopasowany do ciała dziecka, a taśma nie może być skręcona.
- Instrukcję obsługi należy przechowywać w dobrze widocznym miejscu przez cały okres użytkowania (Po użyciu zachowaj i przechowuj instrukcję obsługi w foteliku).
- Producent gwarantuje jakość produktów, z wyjątkiem produktów używanych.
- W przypadku jakichkolwiek pytań dotyczących użytkowania i montażu fotelików dziecięcych prosimy o kontakt z naszym działem obsługi klienta.

### Ostrzeżenia

- Jako ważna część fotelika dziecięcego chroniąca bezpieczeństwo dzieci, podczas użytkowania pas musi dobrze przytrzymywać obszar miednicy (patrz instrukcje montażu).
- W przypadku fotelików dziecięcych typu ISOFIX użytkownik musi zapoznać się z opisem punktów mocowania ISOFIX w oparciu o instrukcję

producenta samochodu.

- Produkty niecertyfikowane i modyfikowane są niebezpieczne, podobnie jak instrukcje montażu poszczególnych producentów.
- Nie używaj żadnych innych punktów mocowania niż opisanych w instrukcji obsługi i oznaczonych na urządzeniu przytrzymującym dla dzieci.
- Nie należy pozostawiać dzieci w foteliku dziecięcym bez opieki.
- Fotelika dziecięcego nie wolno nigdy używać na siedzeniu pojazdu z aktywną poduszką powietrzną.
- Dzieci czasami trzymają przedmioty (np. zabawki) w kieszeniach ubrań lub spodni lub noszą twarde przedmioty (np. klamry). Upewnij się, że przedmioty te nie dostaną się między dziecko a pas bezpieczeństwa, ponieważ mogą one spowodować niepotrzebne obrażenia w razie wypadku.
- Może się to również zdarzyć w przypadku dorosłych.
- Dzieci są z natury aktywne, dlatego należy cierpliwie wyjaśniać im znaczenie korzystania z fotelika dziecięcego. Należy wyjaśnić dziecku, że nie wolno dotykać pasów bezpieczeństwa ani otwierać zamka.
- Fotelik należy umieścić jak najbliżej oparcia siedzenia pojazdu.

Rozmiar	Kierunek siedzenia	Metoda instalacji	Kategoria
40 - 105 cm	Tyłem do kierunku jazdy	ISOFIX + górny pas przytrzymujący	i-Size
76 - 105 cm	Przodem do kierunku jazdy	ISOFIX + górny pas przytrzymujący	i-Size
100 - 150 cm	Przodem do kierunku jazdy	ISOFIX + pas bezpieczeństwa dla dorosłych	i-Size + fotelik podwyższający
100 - 150 cm	Przodem do kierunku jazdy	Tylko pas bezpieczeństwa dla dorosłych	i-Size + fotelik podwyższający

## ELEMENTY FOTELIKA SAMOCHODOWEGO DLA DZIECKA

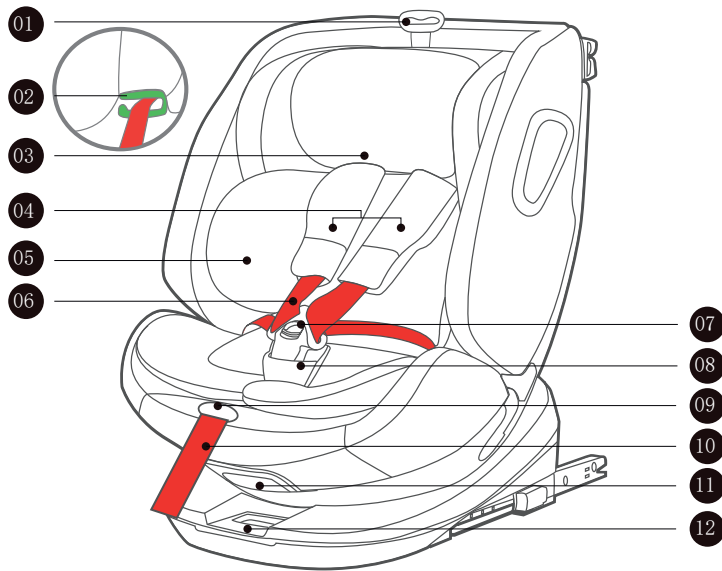

- 1 Uchwyt regulacji zagłówka
- 2 Hak prowadzący do pasa na ramię
- 3 Zagłówek
- 4 Ochroniacze na barki
- 5 Wkładka
- 6 Pas barkowy
- 7 Blokada zatrzaskowa
- 8 Zamek (klamra) pasa
- 9 Pokrętko szybkiej regulacji
- 10 Regulowany pasek
- 11 Uchwyt do regulacji kąta
- 12 Uchwyt regulacji obrotu



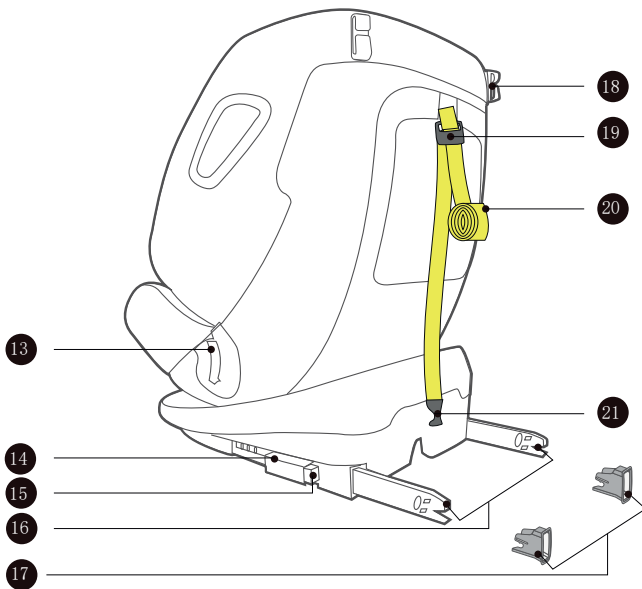

- 13 Regulacja pasa
- 14 Dodatkowy system blokady ISOFIX (m-fix)
- 15 Przycisk odblokowujący
- 16 ISOFIX(m-fix)
- 17 Tuleja prowadząca do mocowania ISOFIX (m-fix)
- 18 Hak z pasem dociskowym
- 19 Regulator górnego pasa
- 20 Pasy do podciągania
- 21 Górny hak do pasa

## ŚRODKI OSTROŻNOŚCI PODCZAS STOSOWANIA W POJAZDZACH



### Ostrzeżenie:

#### Niebezpieczeństwo śmierci lub obrażeń ciała!

Fotelika dziecięcego nie wolno nigdy używać na siedzeniu pojazdu z aktywną poduszką powietrzną.

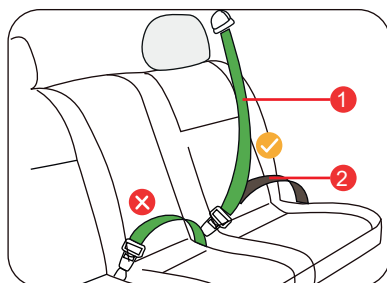

Prawidłowa instalacja /  
Dopuszczalna



Nieprawidłowa instalacja /  
Niedopuszczalna



Pas bezpieczeństwa  
pojazdu - Pas barkowy



Pas bezpieczeństwa  
pojazdu - Pas biodrowy

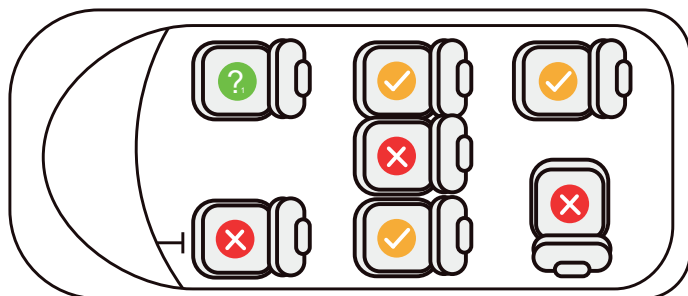

	Instalacja dozwolona		Nie wolno montować fotelika dziecięcego w zasięgu oddziaływania poduszki powietrznej.
	Instalacja niedozwolona		

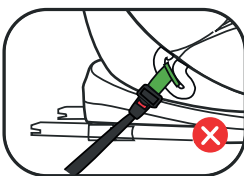
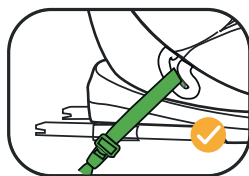

Ilustracja przedstawia nieprawidłowe położenie klamry pasa bezpieczeństwa dla dorosłych w stosunku do głównego punktu obciążenia fotelika dziecięcego. W razie jakichkolwiek pytań należy skontaktować się z producentem urządzenia przytrzymującego dla dzieci.

Przed użyciem systemu ISOFIX i pasów TT należy sprawdzić, czy fotelik samochodowy jest wyposażony w stałe punkty mocowania ISOFIX i czy pasuje do kategorii rozmiaru. Przed użyciem sprawdź, czy fotelik samochodowy jest wyposażony w stałe punkty mocowania ISOFIX i czy zgodna jest kategoria rozmiarów ISOFIX.

Punkt mocowania  
górnego pasa Za-  
wieszenie pojazdu

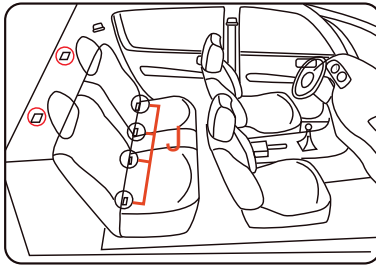

ISOFIX pojazdu  
pod punktem  
mocowania



Najpierw należy zapoznać się z instrukcją obsługi samochodu i sprawdzić, czy fotelik samochodowy jest wyposażony w punkty mocowania ISOFIX oraz czy zalecane mocowania ISOFIX są zgodne z systemami ISOFIX lub czy rozmiar i typ ISOFIX są zgodne.

## INSTALACJA JAKO FOTELIK DLA DZIECKA

**I Fotelik montowany tyłem do kierunku jazdy 40-150 cm ISOFIX + górny pas + uprząż**

Od urodzenia

do 3 lat

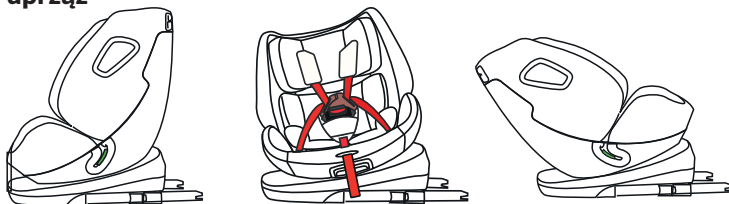

1. Przytrzymaj kąt nachylenia i obróć uchwyt regulacji (12), a następnie obróć fotelik w kierunku tyłu pojazdu, fotelik dziecięcy jest w trybie odrotnym, skierowany tyłem do kierunku jazdy.
2. Pociągnij siedzisko pod kątem i obróć dźwignię regulacji (11), aby ustawić siedzisko w pozycji maksymalnego odchylenia.

### Wskazówki:

Jeśli fotelik dziecięcy jest zamontowany tyłem do kierunku jazdy, można wyregulować tylko jeden kąt. Fotelik dziecięcy można obrócić bezpośrednio, gdy znajduje się on w pozycji przód/tył.

### Montaż systemu ISOFIX w foteliku samochodowym

1. Jeśli pojazd nie jest wyposażony w gniazdo ISOFIX (17), należy użyć dwóch gniazd ISOFIX (17) dostarczonych z fotelikiem, aby przymocować go do stałego punktu ISOFIX J pojazdu z wycięciem skierowanym do góry (jak pokazano na ilustracji).
2. Naciśnij i przytrzymaj przyciski blokowania ISOFIX (14) i odblokowywania ISOFIX (15) i pociągnij złącze ISOFIX (16) do pozycji końcowej.
3. Podłącz lewą i prawą kłamrę ISOFIX (16) do mocowania ISOFIX pojazdu

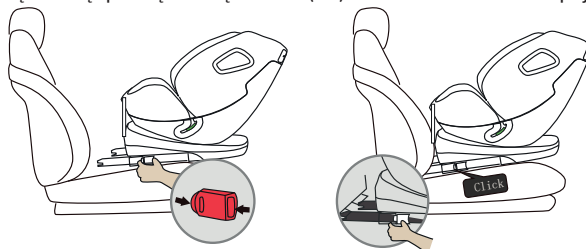
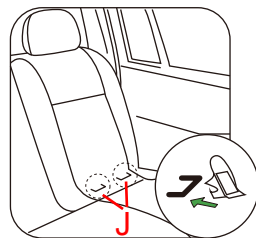

(J). Poczekaj, aż usłyszysz kliknięcie połączenia ISOFIX z lewej i prawej strony. Jeśli zatrask świeci na zielono, oznacza to, że jest zamknięty.

- Przesuń siedzisko do wewnątrz, tak aby oparcie fotelika dziecięcego opierało się o oparcie siedzenia pojazdu.

**Przeostoga:** Przed użyciem fotelika przez dziecko należy upewnić się, że pozycje ISOFIX po lewej i prawej stronie pasują do siebie.

### Zainstaluj górny pas przytrzymujący

- Poluzuj górny pas (20), a następnie naciśnij przycisk regulacji górnego pasa przytrzymującego (19), aby wyregulować górny hak (21).

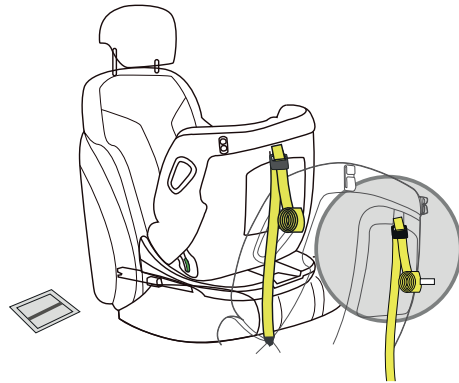

- Przeciągnij górny pas przytrzymujący (19) przez prowadnicę górnego pasa (18).
- Zaczepl górny pas (21) do stałego punktu fotelika samochodowego zgodnie z instrukcją obsługi samochodu i mocno go (19) zaciśnij (po zaciśnięciu klamra będzie świecić na zielono).
- Umieść dziecko w foteliku samochodowym i użyj 5-punktowego mocowania.

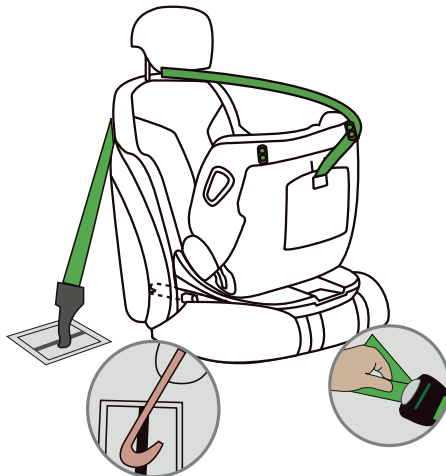

## II Instalacja w kierunku jazdy (76-105 cm)

ISOFIX + pasy bezpieczeństwa

Od około 18 miesięcy

do 3 lat

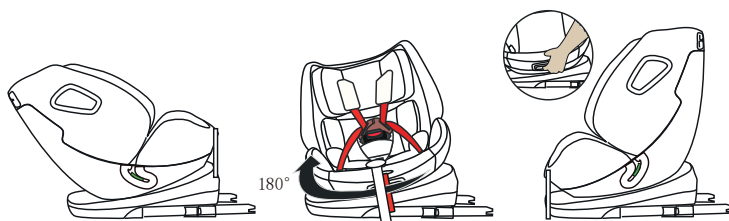

Przytrzymaj uchwyt regulacyjny (12) i obróć fotelik do przodu, fotelik dziecięcy znajdzie się w trybie przodem do kierunku jazdy. Pociągnij uchwyt regulacyjny kąta (11), aby ustawić siedzisko w najbardziej odpowiedniej pozycji, w sumie 5 pozycji (z możliwością regulacji przodem i tyłem do kierunku jazdy pod najbardziej odpowiednim kątem).

Wskazówki

1. Jeśli fotelik dziecięcy jest zamontowany przodem do kierunku jazdy: Fotelik dziecięcy ma 5 poziomów regulacji.
2. Fotelik dziecięcy można obrócić bezpośrednio, gdy znajduje się on w pozycji przód/tył.

### Montaż systemu ISOFIX w foteliku samochodowym

1. Jeśli twój pojazd nie jest standardowo wyposażony w tuleję prowadzącą ISOFIX (17), użyj tego fotelika, który jest wyposażony w dwie tuleje prowadzące ISOFIX (17), przypięte do pojazdu. W stałym punkcie mocowania ISOFIX J wycięcie jest skierowane do góry (patrz ilustracja).

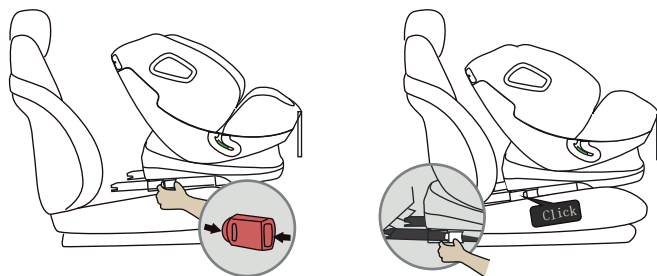
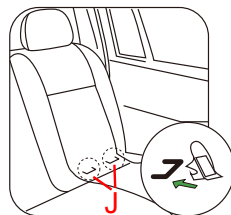

2. Naciśnij i przytrzymaj jednocześnie przycisk blokady ISOFIX (14) i przycisk odblokowania ISOFIX (15), a następnie pociągnij ISOFIX (16) do tyłu do pozycji końcowej.
3. Lewy i prawy łącznik ISOFIX (16) należy włożyć do stałego punktu ISOFIX J pojazdu, aż do usłyszenia dźwięku kliknięcia. Gdy blokada świeci na zielono po obu stronach, oznacza to, że jest zamknięta.
4. Przesuń fotelik do środka, tak aby oparcie fotelika dziecięcego opierało się o oparcie pojazdu.

Uwaga dotycząca dziecka na przednim siedzeniu pasażera: Upewnij się, że zaczepy ISOFIX są takie same po obu stronach.

5. Potrząśnij fotelikiem, aby upewnić się, że jest on prawidłowo zamocowany.

### Zamocuj górny pas przytrzymujący



1. Poluzuj górny pas (20), a następnie naciśnij przycisk, aby dopasować górny pas przytrzymujący (19) do haka (21).

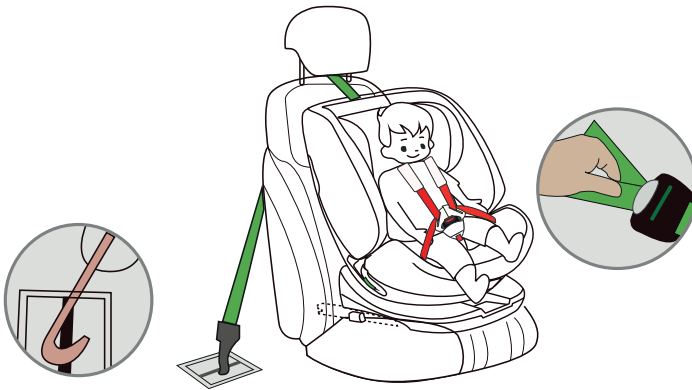

2. Przeciagnij górny pas przytrzymujący (19) przez zagłówek.
3. Zaczep górny pas (21) do stałego punktu mocowania fotelika samochodowego zgodnie z instrukcją obsługi samochodu i mocno go (19) zaciśnij (po zaciśnięciu klamra będzie świecić na zielono).
4. Umieść dziecko w foteliku samochodowym i zabezpiecz je 5-punktowymi pasami bezpieczeństwa (patrz sekcja 5-punktowe pasy bezpieczeństwa).



Nigdy nie używaj haka bagażowego zamiast górnego pasa mocującego.  
Sprawdź swój pojazd pod następującym kątem:

- 5-punktowe pasy bezpieczeństwa nie powinny być skręcone ani zwinięte, zapewniając dobre zabezpieczenie dziecka.
- Gdy górny pas jest napięty, przycisk regulacji paska świeci się na zielono.
- Górny pas przytrzymujący musi przebiegać pod zagłówkiem fotelika samochodowego.
- Fotelik musi znajdować się jak najbliżej oparcia siedzenia pojazdu

### III W kierunku jazdy 100-150 cm

Ca.

(ok. 3-12 lat)

#### ISOFIX + pas bezpieczeństwa dla dorosłych

Podczas korzystania z samochodowego pasa bezpieczeństwa należy schować własny 5-punktowy pas bezpieczeństwa.

#### Regulacja nachylenia



Pociągnij siedzisko do pozycji odchylonej i obróć uchwyt regulacyjny (11), aby ustawić siedzisko w pozycji pionowej.

#### Montaż systemu ISOFIX na siedzeniu pojazdu

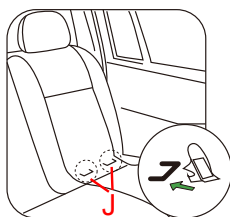

1. Jeśli twój pojazd nie jest wyposażony w standardową tuleję prowadzącą złącza ISOFIX (17), użyj dwóch tulejek prowadzących złącza ISOFIX (17) wyposażonych w to siedzenie, aby przymocować punkt kotwiczenia ISOFIX J pojazdu wycięciem skierowanym do góry (jak pokazano na postać).



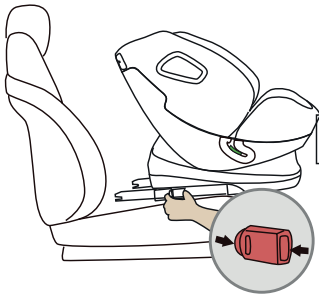

2. Naciśnij i przytrzymaj jednocześnie przycisk blokady ISOFIX (14) i przycisk odblokowania ISOFIX (15), a następnie pociągnij ISOFIX (16) do końca.

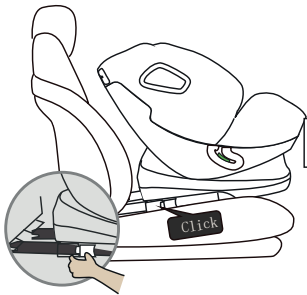

3. Przymocuj obie strony złącza ISOFIX (16) do punktu mocowania J w samochodzie. Poczekaj, aż usłyszysz kliknięcie. Dwa zielone punkty na zatrzasku wskazują, że klamra jest zamknięta.
4. Wciśnij siedzenie.
5. Potrząśnij fotelikiem, aby upewnić się, że jest on prawidłowo zamocowany.

**Uwaga:** Przed umieszczeniem dziecka w foteliku należy upewnić się, że lewa i prawa pozycja ISOFIX są ustawione tak samo.

### Pas bezpieczeństwa pojazdu do mocowania fotelika dziecięcego

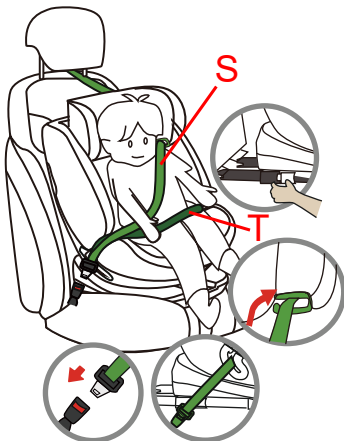

1. Posadź dziecko w foteliku.
2. Poprowadź pas bezpieczeństwa pojazdu S przez zaczep prowadnicy pasa barkowego (2) i wokół ramienia dziecka.
3. Poprowadź pas biodrowy T przez prowadnicę pasa biodrowego (13) i wokół miednicy dziecka.
4. Pas naramienny S i pas biodrowy T są połączone klamrą pasa.

**Wskazówka:**

- Sprawdź i napnij pasy barkowe i biodrowe pojazdu, aby upewnić się, że fotelik i dzieci są bezpiecznie zapięte.
- Pas barkowy i biodrowy samochodowego pasa bezpieczeństwa nie mogą być skręcone ani zwinięte.
- Fotelik musi znajdować się jak najbliżej oparcia siedzenia pojazdu

## IV Montaż w kierunku jazdy 100-150 cm (tylko z pasem bezpieczeństwa dla dorosłych)

Podczas korzystania z samochodowego pasa bezpieczeństwa należy schować własny 5-punktowy pas bezpieczeństwa.

**Regulacja nachylenia**

Pociągnij siedzisko do pozycji odchylonej i obróć uchwyt regulacyjny (11), aby ustawić siedzisko w pozycji pionowej.

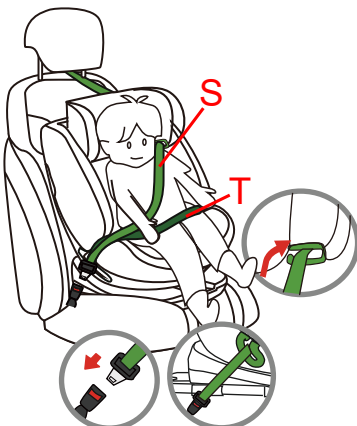
**Pas bezpieczeństwa pojazdu do mocowania fotelika dziecięcego**

1. Posadź dziecko w foteliku.
2. Przeprowadź pas bezpieczeństwa pojazdu S przez zaczep prowadnicy pasa i wokół ramienia dziecka.
3. Poprowadź pas biodrowy T przez prowadnicę pasa biodrowego (13) i wokół miednicy dziecka. Przeprowadź obydwie pasy przez prowadnicę pasa biodrowego. Zamknij klamrę pasa.

**Wskazówki**

Sprawdź i napnij pasy barkowe i biodrowe pojazdu, aby upewnić się, że fotelik i dzieci są bezpiecznie zapięte.

Pas barkowy i biodrowy samochodowego pasa bezpieczeństwa nie mogą być skręcone ani zwinięte. Fotelik musi znajdować się jak najbliżej oparcia siedzenia pojazdu

## V Zdejmowanie mocowań ISOFIX i górnego pasa

### Demontaż dziecięcego fotelika samochodowego z mocowaniem ISOFIX

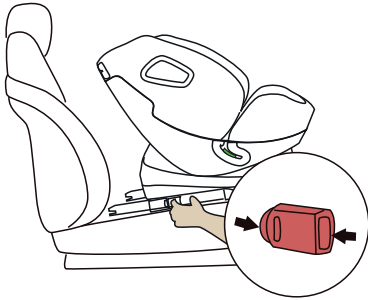

Przytrzymaj jednocześnie blokadę ISOFIX (14) i zwolnienie ISOFIX (15) i pociągnij złącze ISOFIX do końca.

### Zdejmij górny pas mocujący

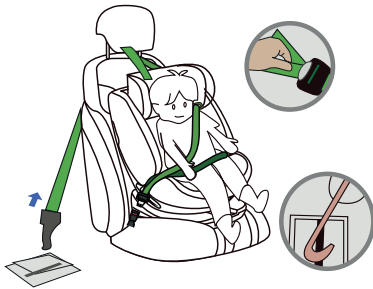

Najpierw naciśnij pokrętko regulacji górnego pasa (19), aby go zwolnić. Następnie wyjmij hak górnego pasa przytrzymującego (21) z mocowania w pojeździe i odciągnij górny pasek mocujący.

## REGULACJA FOTELIKA DLA DZIECI

### 5-punktowa regulacja pasów

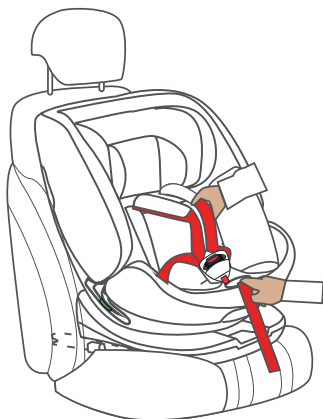

**Zwalnianie:** Naciśnij jedną ręką przycisk szybkiego zwalniania (9) z przodu, chwyć dwa pasy naramienne (6) jedną ręką (nie na poduszce naramiennej (4)) i pociągnij poduszkę w kierunku przodu fotelika.



**Zaciąganie pasa:** Przytrzymaj mocno regulowany pas (10) i powoli pociągnij go do przodu. Gdy między ochraniaczem pasa barkowego (4) a dzieckiem jest miejsce na dwa palce osoby dorosłej, zwolnij pas regulacyjny. Właśnie w tym momencie najlepiej jest napiąć pasek na ramię.



**Wskazówka:** Gdy pas barkowy przechodzi przez otwór pasa bezpieczeństwa, powinien być umieszczony równoległe lub nieco wyżej niż wysokość ramion dziecka.

## Regulacja kąta nachylenia siedziska samochodowego

### Ustawianie kąta oparcia



- Chwycić uchwyt regulacji obrotu (12) i obrócić fotelik tyłem do kierunku jazdy, tak aby dziecko siedziało tyłem do kierunku jazdy.
- Pociągnij siedzisko do pozycji odchylonej i obróć uchwyt regulacyjny (11), aby ustawić siedzisko w pozycji maksymalnie odchylonej.

### Wskazówki

1. Jeśli fotelik dziecięcy jest zamontowany tyłem do kierunku jazdy: Fotelik dziecięcy ma pozycję odchylenia.
2. Fotelik dziecięcy można obrócić bezpośrednio, gdy znajduje się on w pozycji przód/tył.

### Ustawianie kąta oparcia

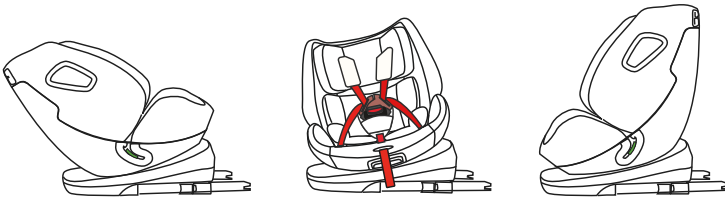

- Chwycić uchwyt regulacji obrotu (12) i obrócić fotelik tyłem do kierunku jazdy, tak aby dziecko siedziało tyłem do kierunku jazdy.
- Pociągnij siedzisko do pozycji odchylonej i obróć uchwyt regulacyjny (11), aby ustawić siedzisko w odpowiedniej pozycji. Dostępnych jest łącznie 5 ustawień odchylenia.

### Wskazówki

1. Przodem do kierunku jazdy 76-105 cm: pozycja 1  
Przodem do kierunku jazdy 100-150 cm: pozycja 1.
2. Fotelik dziecięcy można obrócić bezpośrednio, gdy znajduje się on w pozycji przód/tył.

## Boczna regulacja siedziska (90°)

Chwyć uchwyt regulacji obrotu (12), a następnie obróć fotelik o 90°, aby dziecko mogło na nim usiąść.

Jeśli fotelik jest obrócony o 90°, dziecku łatwiej jest z niego wysiąść.

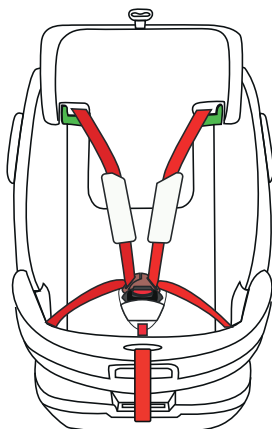

W górę: Pociągnij poduszkę pod głowę w górnej części siedziska, aby wyregulować uchwyt (2) i podnieś ją.

W dół: przytrzymaj zagłówek u góry siedzenia jedną ręką, aby wyregulować uchwyt, podnieś, przytrzymaj zagłówek jedną ręką, pchnij w dół, możesz obniżyć poduszkę pod głowę.

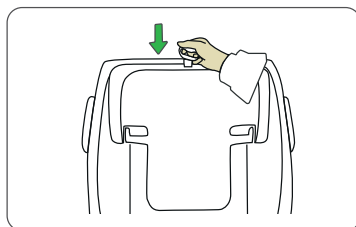
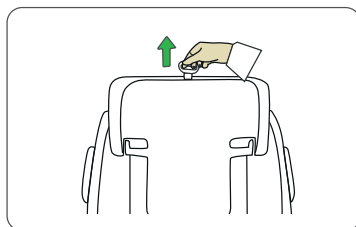

Uwaga: Zagłówek fotelika dziecięcego można wyregulować do najwyższego ustawienia tylko wtedy, gdy oba pasy barkowe są włożone do otworu pasa zagłówka.

## Regulacja klamry paska

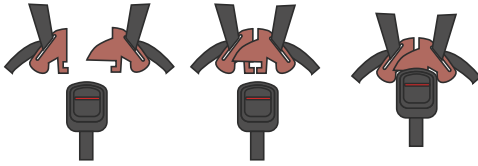

Naciśnij czerwony przycisk na klamrze, aby ją otworzyć.

Do zamka włoż razem lewy i prawy język klamry (7). Dźwięk kliknięcia oznacza, że zamek jest zamknięty.

## Stosowanie wkładki

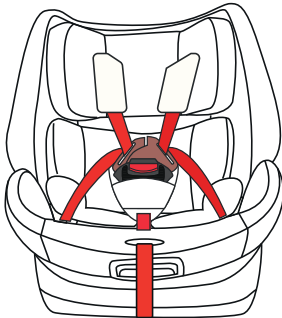

Wkładka(5) jest odpowiednia dla dzieci o wzroście 40-75 cm .

Uwaga: Korzystanie z wkładki (5) sprawi, że dziecko będzie spokojniejsze i bardziej zrelaksowane.

## ZDEJMOWANIE I NACIĄGANIE POKRYCIE SIEDZENIA

### Zdejmowanie pokrycia siedzenia

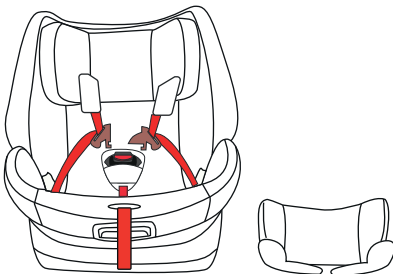

1. Poluzuj 5-punktowy pas bezpieczeństwa.
2. Rozepnij klamrę pasa (7), wyjmij wewnętrzną wyściółkę (5) i zdejmij zestaw poduszek naramiennych (4) oraz klamrę pasa (8).
3. Zdejmuj pokrycie siedzenia od tyłu do przodu.
4. Zdejmowanie pokrycia poduszki pod głowę.

## ZAKŁADANIE I ZDEJMOWANIE 5-PUNKTOWEGO PASA

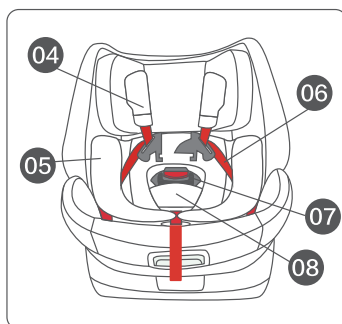

### Chowanie 5-punktowego pasa bezpieczeństwa

1. Poluzuj 5-punktowy pas bezpieczeństwa  
Naciśnij przycisk na zamku pasa (7), aby otworzyć zamek.
2. Wyjmij poduszkę (5) i osłonę zamka pasa bezpieczeństwa (8).
3. Umieść poduszkę naramienną (4) i pasek naramienny (6) pod materiałowe pokrycie.
4. Otwórz materiałowe pokrycie i włóż klamrę (7) do otworu mocującego. Załóż z powrotem materiałowy pokrowiec i dobrze napnij...

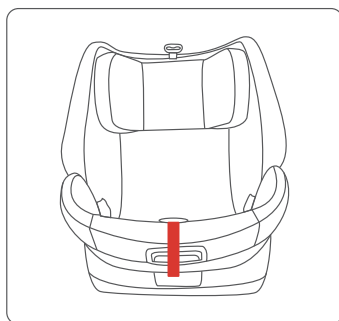
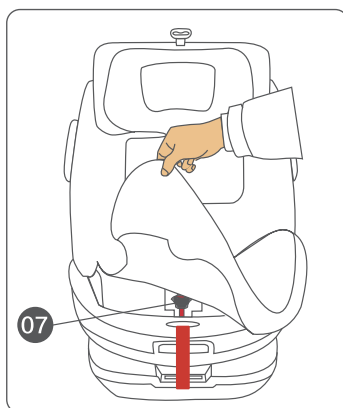

**Przeostroga:** Nie wolno dopuścić, aby język i klamra uprząży uciskały dziecko.



---

## CZYSZCZENIE I KONSERWACJA

---

### **Ważne wskazówki**

Pokrowiec z tkaniny na siedzenie jest ważną częścią fotelika samochodowego dla dziecka, nie należy używać samochodu bez pokrowca na siedzenie, nie należy również używać innych produktów w celu zastąpienia oryginalnego pokrowca na siedzenie. Naraża to dziecko na niebezpieczeństwo, ponieważ inne produkty nie mogą chronić dziecka tak, jak oryginalne.

### **Instrukcje dotyczące prania**

Czyszczenie pokrowca fotelika: Pokrowiec można zdjąć i wyprać w wodzie o temperaturze poniżej 30 stopni. Suszyć wyłącznie na powietrzu.

Czyszczenie części plastikowych: Części plastikowe można czyścić łagodnym detergentem lub wilgotną szmatką, nie należy używać żrących środków czyszczących.

### **Środki czyszczące (np. rozpuszczalniki)**

Czyszczenie systemu pasów bezpieczeństwa: System pasów bezpieczeństwa można czyścić wilgotnym ręcznikiem, nie należy używać żadnych środków czyszczących.





**BERLIN  
BRANDS  
GROUP®**



**KLARSTEIN**



**ana**



**blumfeldt**

**brunolie**



**sleepwise**



***CAPITAL SPORTS***