

# LARMA

Akku-Handstaubsauger  
Cordless Hand Vacuum Cleaner  
Aspirateur à main sans fil  
Aspiradora de mano a batería  
Aspirapolvere portatile a batteria

10041135 10041136



CLEANINGCL  
LEANINGCLE  
ANINGCLEAN  
NINGCLEANI  
GCLEANINGC  
CLEANINGCL  
LEANINGCLE  
ANINGCLEAN

## KLARSTEIN

[www.klarstein.com](http://www.klarstein.com)



**Sehr geehrter Kunde,**

wir gratulieren Ihnen zum Erwerb Ihres Gerätes. Lesen Sie die folgenden Hinweise sorgfältig durch und befolgen Sie diese, um möglichen Schäden vorzubeugen. Für Schäden, die durch Missachtung der Hinweise und unsachgemäßen Gebrauch entstehen, übernehmen wir keine Haftung. Scannen Sie den folgenden QR-Code, um Zugriff auf die aktuellste Bedienungsanleitung und weitere Informationen rund um das Produkt zu erhalten.



---

## INHALT

---

Sicherheitshinweise 4
Geräteübersicht 6
Zusammenbau und Verwendung 7
Gerät aufladen 10
Filterreinigung 11
Fehlerbehebung 13
Spezielle Entsorgungshinweise für Verbraucher in Deutschland 14
Hinweise zur Entsorgung 16
Hersteller & Importeur (UK) 16

<b>English 17</b>
<b>Français 29</b>
<b>Español 41</b>
<b>Italiano 53</b>

---

## TECHNISCHE DATEN

---

<b>Artikelnummer</b>	<b>10041135,10041136</b>
Stromversorgung	11,1 V
Akku	2600 mAh (Li-ion)
Kapazität des Staubbehälters	80 ml
Saugleistung Motor	50 W / 120 W
Betriebszeit	32 / 11 Minuten

---

## SICHERHEITSHINWEISE

---

- Lesen Sie sich alle Hinweise vor der Benutzung sorgfältig durch und bewahren Sie die Anleitung zum späteren Nachschlagen gut auf.
- Ziehen Sie immer den Stecker, bevor Sie die Tankabdeckung abnehmen.
- Benutzen Sie das Gerät genau wie in der Anleitung beschrieben. Benutzen Sie nur Zubehör, das vom Hersteller ausdrücklich empfohlen wird.
- Halten Sie Ihre Haare, Kleidung, Finger und andere Körperteile vom Gerät fern, solange es in Betrieb ist.
- Seien Sie vorsichtig, wenn Sie Treppen reinigen.
- Verstauen Sie das Gerät an einem trockenen Ort. Verstauen Sie es nach jedem Saugen, damit niemand darüber fällt.
- Entzünden Sie das Gerät keinesfalls, auch dann nicht, wenn es stark beschädigt ist. Die Batterien könnten explodieren und einen Brand verursachen.
- Stecken Sie keine Gegenstände in die Lüftungsöffnungen. Benutzen Sie das Gerät nicht wenn die Lüftungsöffnungen verstopft sind. Halten Sie die Öffnungen frei von Schmutz, Haaren oder ähnlichem.
- Benutzen Sie das Gerät nicht in Räumen, in denen sich entzündliche Materialien oder explosive Stoffe befinden.
- Ziehen Sie den Netzstecker aus der Steckdose, bevor Sie Schläuche, Düsen oder Zubehör anbringen oder auswechseln.
- Saugen Sie keine brennbaren oder explosiven Flüssigkeiten auf.
- Funken im Inneren des Motors können entzündliche Dämpfe oder Staub entzünden. Um das Brand- oder Explosionsrisiko zu verringern, benutzen Sie das Gerät nicht in der Nähe von brennbaren Flüssigkeiten, Gasen, Stäuben, Benzin oder anderen Brennstoffen, flüchtigen Flüssigkeiten,
- Reinigungsmitteln, Öllacken, Erdgas, Kohlenstaub, Magnesiumstaub oder Aluminiumstaub.
- Saugen Sie keine harten oder scharfen Objekte, wie beispielsweise Nägel, Schrauben oder Münzen ein.
- Saugen Sie keine heißen Objekte, wie Zigaretten oder heiße Asche auf.
- Benutzen Sie das Gerät nicht ohne Schmutzbehälter oder Filter.
- Verwenden Sie das Gerät ausschließlich auf trockenen Oberflächen im Innenbereich.
- Achten Sie darauf, dass sich das Gerät immer auf einer ebenen Fläche befindet.
- Benutzen Sie das Gerät nicht, wenn Netzkabel, Stecker oder andere Geräteteile beschädigt sind.
- Reparaturen dürfen nur von Fachpersonal ausgeführt werden und sind erforderlich, wenn das Gerät beschädigt wurde, Netzkabel oder Stecker beschädigt sind, Flüssigkeiten darauf ausgelaufen oder Objekte darauf gefallen sind, wenn das Gerät Nässe oder Feuchtigkeit ausgesetzt oder fallen gelassen wurde oder nicht ordnungsgemäß funktioniert.
- Ziehen und tragen Sie das Gerät nicht am Kabel. Schließen Sie keine Türen, durch die das Kabel verläuft und verlegen Sie das Kabel nicht entlang scharfer Kanten.
- Achten Sie darauf, dass das Netzkabel nicht mit heißen Oberflächen in Berührung kommt.
- Ziehen sie den Stecker nicht am Kabel aus der Steckdose, sondern halten Sie ihn beim Abziehen mit der Hand fest.

- Fassen Sie das Gerät und den Netzstecker nicht mit nassen Händen an.
- Akkupack, Ladeanschluss am Handstaubsauger und Ladeausgang dürfen nicht kurzgeschlossen werden.
- Der Netzstecker des Geräts muss zur Entnahme der Batterie ausgesteckt werden.
- Die Batterie muss fachgerecht entsorgt werden.
- Laden Sie das Gerät nicht bei Temperaturen über 60 °C auf und bauen Sie es nicht auseinander. Brandgefahr.
- Achten Sie darauf, dass sich Batterien außerhalb der Reichweite von Kindern befinden.
- Dieses Gerät enthält Batterien, welche ausschließlich von qualifiziertem Fachpersonal ersetzt werden dürfen.
- Vermeiden Sie es, dass das Gerät versehentlich gestartet wird. Stellen Sie sicher, dass sich Schalter in der Position „OFF“ befindet, bevor Sie das Gerät anheben oder tragen. Andernfalls besteht Unfallgefahr.
- Bei missbräuchlicher Nutzung kann es vorkommen, dass Batterieflüssigkeit austritt. Vermeiden Sie Hautkontakt. Sollte die Haut versehentlich mit Batterieflüssigkeit in Berührung kommen, spülen Sie die betroffene Stelle mit Wasser ab. Sollte Batterieflüssigkeit in die Augen gelangt sein, wenden Sie sich sofort an einen Arzt. Ausgelaufene Batterieflüssigkeit kann zu Hautirritationen oder Verbrennungen führen.
- Verwenden Sie das Gerät nicht, wenn dieses beschädigt oder modifiziert wurde. Die Verwendung des Geräts mit beschädigten oder modifizierten Batterien kann zu Bränden, Explosionen Sach- und/oder Personenschäden führen.
- Setzen Sie das Gerät keinem Feuer oder hohen Temperaturen über 130 °C aus. Andernfalls kann dies zu Explosionen führen.
- Befolgen Sie immer die Ladeanweisungen und laden Sie das Gerät nicht bei Temperaturen außerhalb des empfohlenen Temperaturbereichs. Nichtbeachtung kann zu Schäden an der Batterie und zu Brandrisiko führen.
- Lassen Sie die Wartung des Geräts ausschließlich durch hierfür qualifizierte Personal durchführen und verwenden Sie ausschließlich Originalersatzteile. Dadurch wird die Gerätesicherheit gewährleistet.
- Versuchen Sie keinesfalls, das Gerät selbst zu modifizieren oder zu warten. Beachten Sie bei der Verwendung und Reinigung des Geräts die in der Bedienungsanleitung enthaltenen Hinweise.
- Verwenden, lagern oder laden Sie das Gerät ausschließlich bei Temperaturen zwischen 4 und 40 °C.
- Laden Sie das Gerät ausschließlich mit dem vom Hersteller empfohlenen Ladegerät auf. Die Verwendung eines anderen Ladegeräts kann zu Brandgefahr führen.
- Ziehen Sie den Netzstecker aus der Steckdose, bevor das Gerät gereinigt wird, Zubehör ausgetauscht wird oder das Gerät nicht in Verwendung ist.
- Schalten Sie das Gerät aus, bevor Sie den Netzstecker ziehen.
- Kinder ab 8 Jahren, psychisch, sensorisch und körperlich eingeschränkte Menschen dürfen das Gerät nur benutzen, wenn sie vorher von einer für sie verantwortlichen Aufsichtsperson ausführlich mit den Funktionen und den Sicherheitsvorkehrungen vertraut gemacht wurden und die damit verbundenen Risiken verstehen.
- Lassen Sie das Gerät nicht unbeaufsichtigt, während es in Betrieb ist.
- Achten Sie darauf, dass Kinder nicht mit dem Gerät spielen. Benutzen Sie das Gerät in Anwesenheit von Kindern nur unter Aufsicht.

# GERÄTEÜBERSICHT

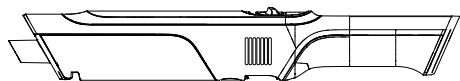

Gehäuse

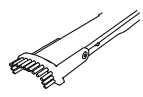

2-in-1-Werkzeug

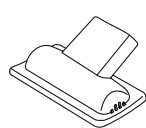

T-Bürste

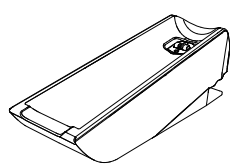

Ladestation

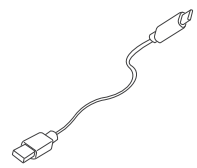

USB-Typ-C-Kabel

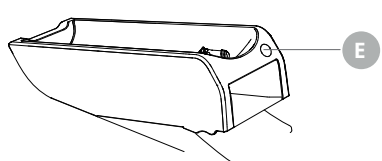
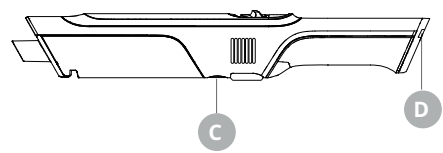
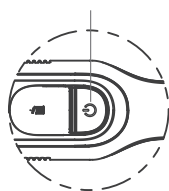
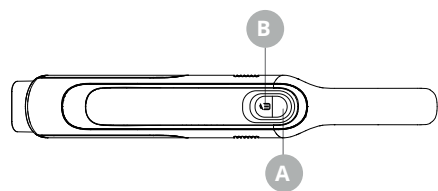

## ZUSAMMENBAU UND VERWENDUNG

### 2-in-1-Werkzeug und T-Bürste

1. Bringen Sie das 2-in-1 Werkzeug und die T-Bürste an, indem Sie beides auf den Einlass des Gerätegehäuses schieben.

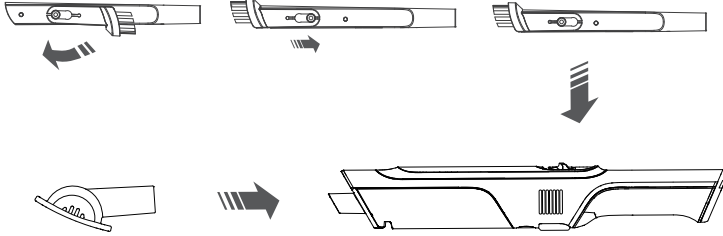

2. Drücken Sie zum Starten des Betriebs die Ein-/Ausschalttaste.

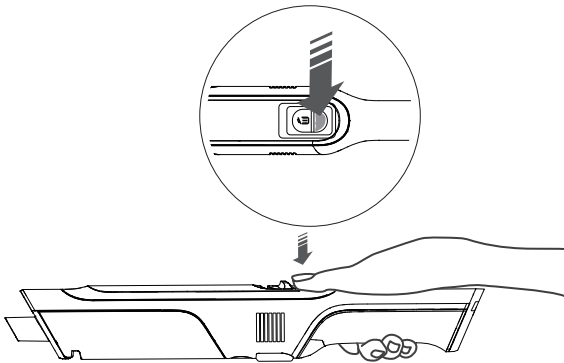

- Drücken Sie zum Einschalten des Geräts die Ein-/Ausschalttaste. Das Gerät befindet sich auf niedriger Saugleistung.
- Drücken Sie die Ein-/Ausschalttaste erneut, um das Gerät mit hoher Saugleistung zu verwenden.
- Drücken Sie die Ein-/Ausschalttaste erneut, um das Gerät auszuschalten.

3. Drücken Sie die Taste B, um den Staubbehälter zu entleeren.

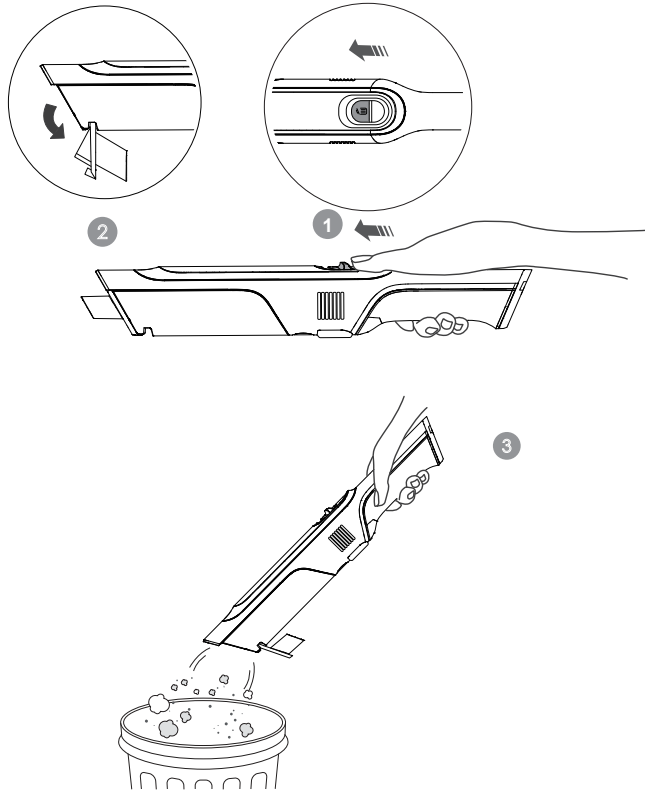



## Vewendungsbeispiele

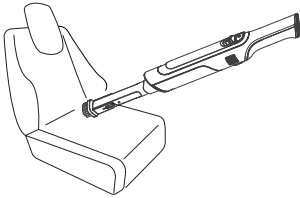
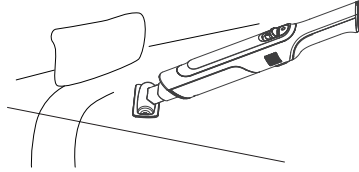
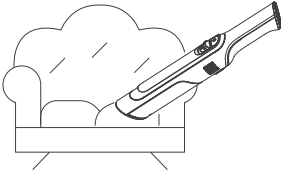

## Verbindungen mit Gerätebasis

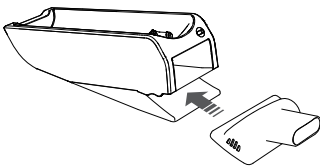

1 T-Bürste

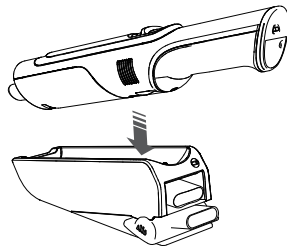

3 Gerätegehäuse

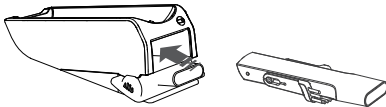

2 2-in-1-Werkzeug

---

## GERÄT AUFLADEN

---

### Akkustatus

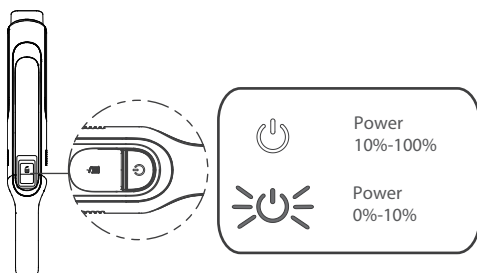

### Aufladen

Mit dem USB-Typ-C-Ladegerät

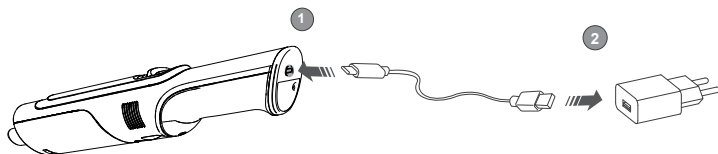

Mit der Basis

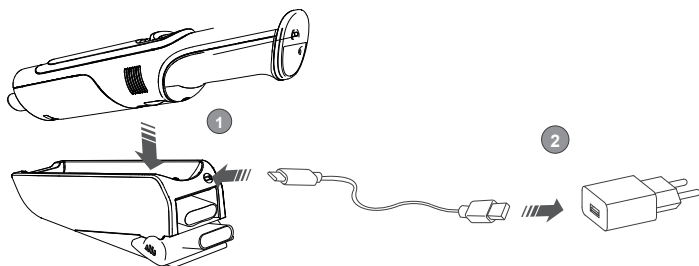

Lassen Sie das Gerät 4,5 Stunden lang laden. Wenn die Leuchtanzeige nicht mehr blinkt, ist der Ladevorgang abgeschlossen.

---

Hinweis: Das Gerät kann während des Ladevorgangs nicht verwendet werden.

---

---

## FILTERREINIGUNG

---

Reinigen Sie den Filter nach jeder Verwendung des Geräts, um die beste Leistung des Geräts zu gewährleisten.

---

### Tägliche Reinigung

Drücken Sie nach dem Entleeren des Staubbehälters die Taste C und entnehmen Sie den Staubbehälter aus dem Gerät.

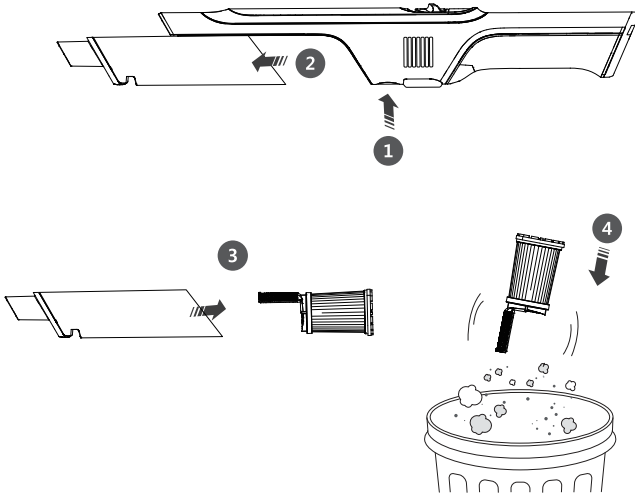

## Tiefenreinigung

1. Entfernen Sie nach dem Abschluss der täglichen Reinigung den HEPA-Filter und den Staubbehälter und reinigen Sie beides mit Wasser. Lassen Sie beides vor dem erneuten Einsetzen in das Gerät trocknen.

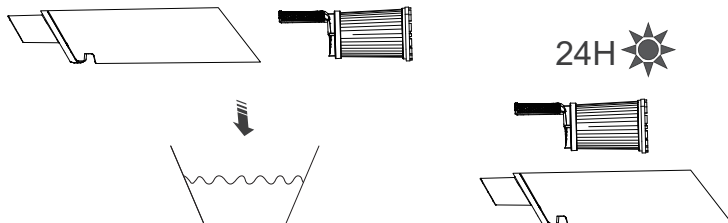

2. Setzen Sie die Teile, wie unten dargestellt, wieder ein.

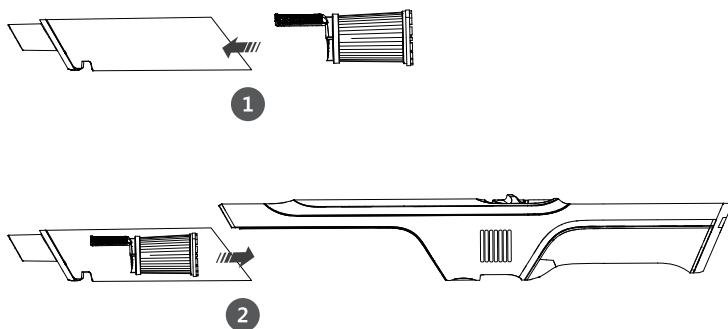

HEPA-Filter sollten mindestens einmal im Monat mit Wasser gereinigt werden. Stellen Sie vor der Verwendung des Geräts sicher, dass der Staubbehälter richtig sitzt und das die Filter eingesetzt wurden. Verwenden Sie das Gerät keinesfalls ohne Filter.

## FEHLERBEHEBUNG

Problem	Ursache	Lösung
Der Staubsauger saugt keinen Schmutz ein.	Die Filter sind verschmutzt.	Entnehmen Sie den Filter und klopfen Sie diesen aus. Der meiste Staub wird herausfallen.
	Im Staubsauger befindet sich eine Blockade.	Überprüfen Sie alle Bereiche auf Blockaden. Entfernen Sie alle Blockaden, bevor Sie das Gerät wieder zusammenbauen.
	Der Staubbehälter sitzt nicht richtig.	Entfernen Sie den Staubbehälter und setzen Sie diesen richtig ein.
Schmutz fällt aus dem Staubsauger heraus.	Der Staubbehälter ist voll.	Entleeren Sie den Staubbehälter.
	Die Filter wurden nicht eingesetzt oder sind schmutzig.	Überprüfen Sie, ob die Filter richtig sitzen. Reinigen Sie diese, falls sie verschmutzt sein sollten.
	Im Staubsauger befindet sich eine Blockade.	Überprüfen Sie alle Bereiche auf Blockaden. Entfernen Sie alle Blockaden, bevor Sie das Gerät wieder zusammenbauen.
Der Staubsauger lädt nicht.	Das falsche Ladegerät wird verwendet.	Verwenden Sie das korrekte Ladegerät (Ladegerät mit Nennspannung und Spannung von 5 V 2 A).
		Entfernen Sie das Ladegerät und setzen Sie es wieder im Handstaubsauger ein.

## SPEZIELLE ENTSORGUNGSHINWEISE FÜR VERBRAUCHER IN DEUTSCHLAND

Entsorgen Sie Ihre Altgeräte fachgerecht. Dadurch wird gewährleistet, dass die Altgeräte umweltgerecht verwertet und negative Auswirkungen auf die Umwelt und menschliche Gesundheit vermieden werden. Bei der Entsorgung sind folgende Regeln zu beachten:

- Jeder Verbraucher ist gesetzlich verpflichtet, Elektro- und Elektronikaltgeräte (Altgeräte) sowie Batterien und Akkus getrennt vom Hausmüll zu entsorgen. Sie erkennen die entsprechenden Altgeräte durch folgendes Symbol der durchgestrichene Mülltonne (WEEE Symbol). 
- Sie haben Altbatterien und Altakkumulatoren, die nicht vom Altgerät umschlossen sind, sowie Lampen, die zerstörungsfrei aus dem Altgerät entnommen werden können, vor der Abgabe an einer Entsorgungsstelle vom Altgerät zerstörungsfrei zu trennen.
- Bestimmte Lampen und Leuchtmittel fallen ebenso unter das Elektro- und Elektronikgesetz und sind dementsprechend wie Altgeräte zu behandeln. Ausgenommen sind Glühlampen und Halogenlampen. Entsorgen Sie Glühlampen und Halogenlampen bitte über den Hausmüll, sofern Sie nicht das WEEE Symbol tragen.
- Jeder Verbraucher ist für das Löschen von personenbezogenen Daten auf dem Elektro- bzw. Elektronikgerät selbst verantwortlich.

### Rücknahmepflicht der Vertreiber

Vertreiber mit einer Verkaufsfläche für Elektro- und Elektronikgeräte von mindestens 400 Quadratmetern sowie Vertreiber von Lebensmitteln mit einer Gesamtverkauffläche von mindestens 800 Quadratmetern, die mehrmals im Kalenderjahr oder dauerhaft Elektro- und Elektronikgeräte anbieten und auf dem Markt bereitstellen, sind verpflichtet,

- 1 bei der Abgabe eines neuen Elektro- oder Elektronikgerätes an einen Endnutzer ein Altgerät des Endnutzers der gleichen Geräteart, das im Wesentlichen die gleichen Funktionen wie das neue Gerät erfüllt, am Ort der Abgabe oder in unmittelbarer Nähe hierzu unentgeltlich zurückzunehmen und
- 2 auf Verlangen des Endnutzers Altgeräte, die in keiner äußeren Abmessung größer als 25 Zentimeter sind, im Einzelhandelsgeschäft oder in unmittelbarer Nähe hierzu unentgeltlich zurückzunehmen; die Rücknahme darf nicht an den Kauf eines Elektro- oder Elektronikgerätes geknüpft werden und ist auf drei Altgeräte pro Geräteart beschränkt.

- Bei einem Vertrieb unter Verwendung von Fernkommunikationsmittel ist die unentgeltliche Abholung am Ort der Abgabe auf Elektro- und Elektronikgeräte der Kategorien 1, 2 und 4 gemäß § 2 Abs. 1 ElektroG, nämlich „Wärmeüberträger“, „Bildschirmgeräte“ (Oberfläche von mehr als 100 cm<sup>2</sup>) oder „Großgeräte“ (letztere mit mindestens einer äußeren Abmessung über 50 Zentimeter) beschränkt. Für andere Elektro- und Elektronikgeräte (Kategorien 3, 5, 6) ist eine Rückgabemöglichkeit in zumutbarer Entfernung zum jeweiligen Endnutzer zu gewährleisten
- Altgeräte dürfen kostenlos auf dem lokalen Wertstoffhof oder in folgenden Sammelstellen in Ihrer Nähe abgegeben werden: [www.take-e-back.de](http://www.take-e-back.de)
- Für Elektro- und Elektronikgeräte der Kategorien 1, 2 und 4 an bieten wir auch die Möglichkeit einer unentgeltlichen Abholung am Ort der Abgabe. Beim Kauf eines Neugeräts haben sie die Möglichkeit eine Altgerätabholung über die Webseite auszuwählen.
- Batterien können überall dort kostenfrei zurückgegeben werden, wo sie verkauft werden (z. B. Super-, Bau-, Drogeriemarkt). Auch Wertstoff- und Recyclinghöfe nehmen Batterien zurück. Sie können Batterien auch per Post an uns zurücksenden. Altbatterien in haushaltsüblichen Mengen können Sie direkt bei uns von Montag bis Freitag zwischen 07:30 und 15:30 Uhr unter der folgenden Adresse unentgeltlich zurückgeben:

**Chal-Tec GmbH**  
**Member of Berlin Brands Group**  
**Handwerkerstr. 11**  
**15366 Dahlwitz-Hoppegarten**  
**Deutschland**

- Wichtig zu beachten ist, dass Lithiumbatterien aus Sicherheitsgründen vor der Rückgabe gegen Kurzschluss gesichert werden müssen (z. B. durch Abkleben der Pole).
- Finden sich unter der durchgestrichenen Mülltonne auf der Batterie zusätzlich die Zeichen Cd, Hg oder Pb ist das ein Hinweis darauf, dass die Batterie gefährliche Schadstoffe enthält. »Cd« steht für Cadmium, »Pb« für Blei und »Hg« für Quecksilber).

### **Hinweis zur Abfallvermeidung**

Indem Sie die Lebensdauer Ihrer Altgeräte verlängern, tragen Sie dazu bei, Ressourcen effizient zu nutzen und zusätzlichen Müll zu vermeiden. Die Lebensdauer Ihrer Altgeräte können Sie verlängern indem Sie defekte Altgeräte reparieren lassen. Wenn sich Ihr Altgerät in gutem Zustand befindet, könnten Sie es spenden, verschenken oder verkaufen.

---

## HINWEISE ZUR ENTSORGUNG

---



Wenn es in Ihrem Land eine gesetzliche Regelung zur Entsorgung von elektrischen und elektronischen Geräten gibt, weist dieses Symbol auf dem Produkt oder auf der Verpackung darauf hin, dass dieses Produkt nicht im Hausmüll entsorgt werden darf. Stattdessen muss es zu einer Sammelstelle für das Recycling von elektrischen und elektronischen Geräten gebracht werden. Durch regelkonforme Entsorgung schützen Sie die Umwelt und die Gesundheit Ihrer Mitmenschen vor negativen Konsequenzen. Informationen zum Recycling und zur Entsorgung dieses Produkts, erhalten Sie von Ihrer örtlichen Verwaltung oder Ihrem Hausmüllentsorgungsdienst.

Dieses Produkt enthält Batterien. Wenn es in Ihrem Land eine gesetzliche Regelung zur Entsorgung von Batterien gibt, dürfen die Batterien nicht im Hausmüll entsorgt werden. Informieren Sie sich über die örtlichen Bestimmungen zur Entsorgung von Batterien. Durch regelkonforme Entsorgung schützen Sie die Umwelt und die Gesundheit Ihrer Mitmenschen vor negativen Konsequenzen.

---

## HERSTELLER & IMPORTEUR (UK)

---

**Hersteller:**

Chal-Tec GmbH, Wallstraße 16, 10179 Berlin, Deutschland.

**Importeur für Großbritannien:**

Berlin Brands Group UK Ltd

PO Box 1145

Oxford, OX1 9UW

United Kingdom



**Dear Customer,**

Congratulations on purchasing this device. Please read the following instructions carefully and follow them to prevent possible damages. We assume no liability for damage caused by disregard of the instructions and improper use. Scan the QR code to get access to the latest user manual and more product information.



---

## CONTENTS

---

Safety Instructions	18
Product Overview	20
Assembly and Use	21
Charging	24
How to Clean the Filter	25
Troubleshooting	27
Disposal Considerations	28
Manufacturer & Importer (UK)	28

---

## TECHNICAL DATA

---

<b>Item number</b>	<b>10041135,10041136</b>
Power supply	11.1 V
Battery pack	2600 mAh (Li-ion)
Dust bin capacity	80 ml
Suction motor power	50 W / 120 W
Working time	32 min / 11 min

---

## SAFETY INSTRUCTIONS

---

- Read all instructions before using the vacuum cleaner and save for future reference.
- Always unplug the appliance before removing the tank cover.
- Use the appliance exactly as described in the instructions. Only use accessories that are expressly recommended by the manufacturer.
- Keep your hair, clothes, fingers and other body parts away from the appliance while it is in operation.
- Be careful when cleaning stairs.
- Store the appliance in a dry place. Stow it away after each vacuuming so that no one falls over it.
- Never set fire to the appliance, even if it is badly damaged. The batteries could explode and cause a fire.
- Do not insert any objects into the ventilation openings. Do not use the appliance if the ventilation openings are blocked. Keep the openings free of dirt, hair or the like.
- Do not use the appliance in rooms where flammable materials or explosive substances are present.
- Unplug the appliance before attaching or replacing hoses, nozzles or accessories.
- Do not vacuum flammable or explosive liquids.
- Sparks inside the motor can ignite flammable vapours or dust. To reduce the risk of fire or explosion, do not use the appliance near
- To reduce the risk of fire or explosion, do not use the appliance near flammable liquids, gases, dusts, petrol or other fuels, volatile liquids,
- cleaning agents, oil varnishes, natural gas, coal dust, magnesium dust or aluminium dust.
- Do not vacuum hard or sharp objects such as nails, screws or coins.
- Do not vacuum hot objects, such as cigarettes or hot ashes.
- Do not use the appliance without a dirt bin or filter.
- Only use the appliance on dry indoor surfaces.
- Make sure that the appliance is always on a flat surface.
- Do not use the appliance if the power cord, plug or other appliance parts are damaged.
- Repairs should only be carried out by qualified personnel and are necessary if the appliance has been damaged, if the mains cable or plug is damaged, if liquids have leaked onto it or objects have fallen onto it, if the appliance has been exposed to moisture or humidity, if it has been dropped or if it is not working properly.
- Do not pull or carry the unit by the cord. Do not close doors through which the cord passes and do not run the cord along sharp edges.
- Make sure that the power cable does not come into contact with hot surfaces.
- Do not pull the plug out of the socket by the cable, but hold it with your hand when unplugging it.
- Do not touch the unit or the mains plug with wet hands.

- Do not short-circuit the battery pack, the charging connection on the Upright Vacuum Cleaner and the charging output.
- The mains plug of the appliance must be unplugged to remove the battery.
- The battery must be disposed of properly.
- Do not charge the appliance at temperatures above 60 °C and do not disassemble it. Fire hazard.
- Make sure that batteries are out of the reach of children.
- This appliance contains batteries which must only be replaced by qualified personnel.
- Avoid accidentally starting the appliance. Make sure the switch is in the „OFF“ position before lifting or carrying the unit. Failure to do so may result in an accident.
- Battery fluid may leak if the unit is misused. Avoid skin contact. If the skin accidentally comes into contact with battery fluid, rinse the affected area with water. If battery fluid gets into your eyes, contact a doctor immediately. Leaking battery fluid can cause skin irritation or burns.
- Do not use the unit if it has been damaged or modified. Using the unit with damaged or modified batteries may result in fire, explosion, property damage and/or personal injury.
- Do not expose the unit to fire or high temperatures above 130 °C. Failure to do so may result in explosion.
- Always follow the charging instructions and do not charge the unit at temperatures outside the recommended temperature range. Failure to do so may result in damage to the battery and risk of fire.
- Have the unit serviced only by qualified personnel and use only original spare parts. This will ensure the safety of the unit.
- Never attempt to modify or service the unit yourself. When using and cleaning the unit, follow the instructions contained in the operating manual.
- Only use, store or charge the unit at temperatures between 4 and 40 °C.
- Only charge the unit with the charger recommended by the manufacturer. Use of any other charger may result in a fire hazard.
- Unplug the unit from the mains before cleaning, replacing accessories or when the unit is not in use.
- Switch off the unit before disconnecting the mains plug.
- Children over the age of 8, mentally, sensory and physically impaired persons may only use the appliance if they have first been familiarised in detail with the functions and safety precautions by a supervisor responsible for them and understand the associated risks.
- Do not leave the appliance unattended while it is in operation.
- Make sure that children do not play with the appliance. Only use the appliance in the presence of children under supervision.

# PRODUCT OVERVIEW

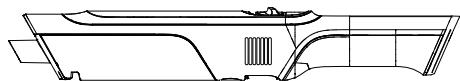

Main body

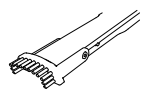

2-in-1 tool

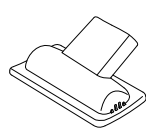

T brush

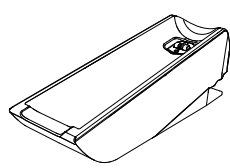

Base

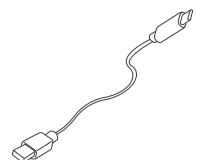

Type-C cable

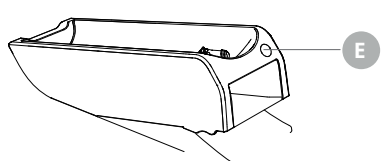
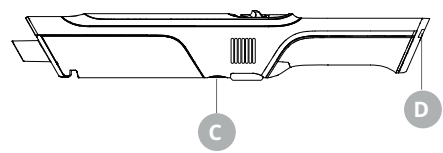
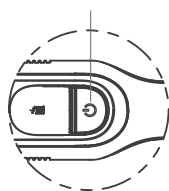
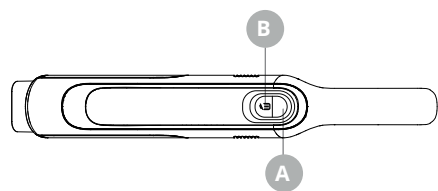

---

## ASSEMBLY AND USE

---

### 2-in-1 tool & T brush

1. Attach the 2-in-1 tool & T brush by sliding it onto the inlet on the product body until it is in place.

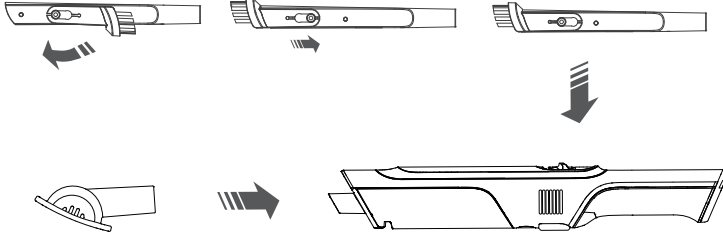

2. Push the power button, start to work.

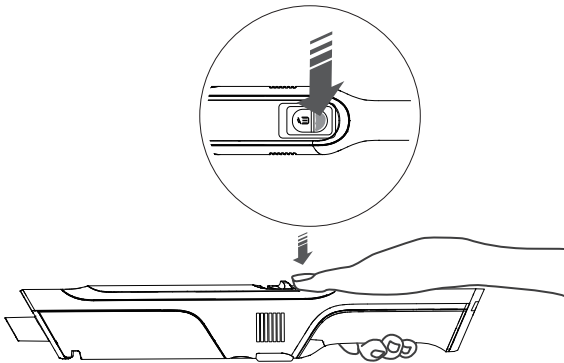

- Press the power button to turn on the machine and enter the low-end mode.
- Press the power button again to enter the high-end mode.
- Press the power button to shut down.

- 3. Clean the dust bin  
Press the Button B to dump the dust.

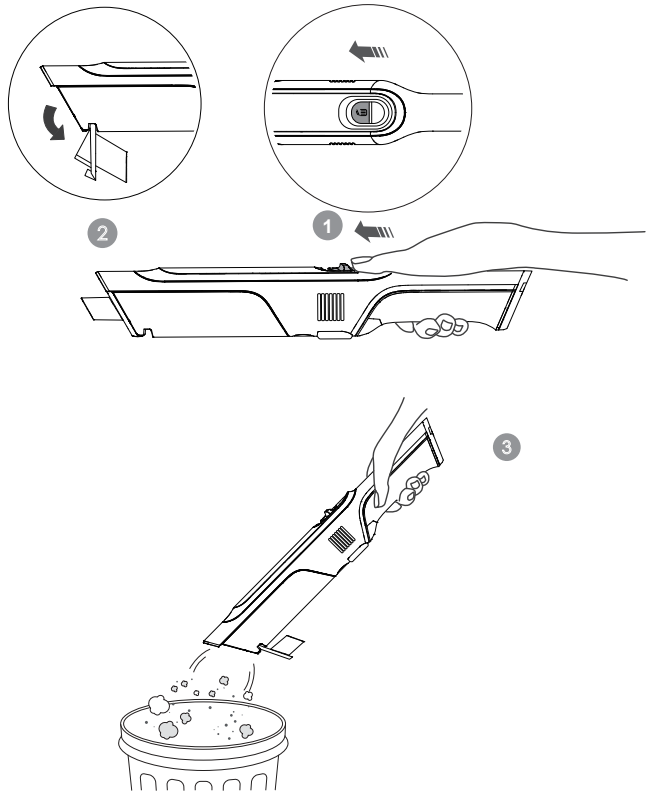

## Usage scenarios

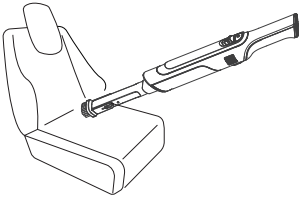
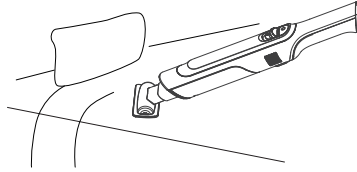
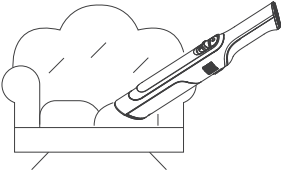

## Base connections

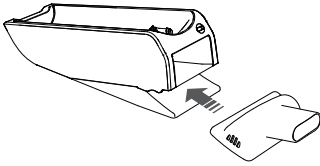

1 T brush

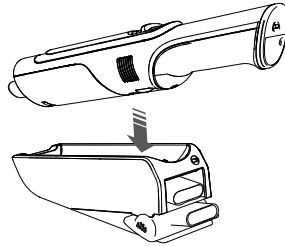

3 Main body

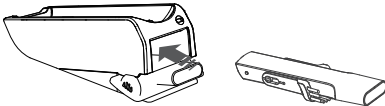

2 2-in-1 tool

---

## CHARGING

---

### Charging state indicator

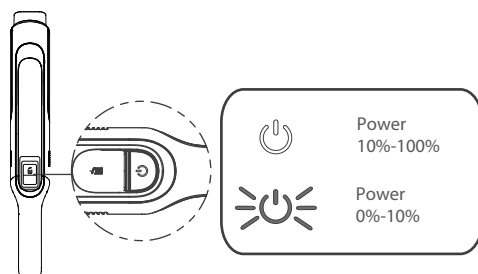

### How to charge

#### With USB type-C charger

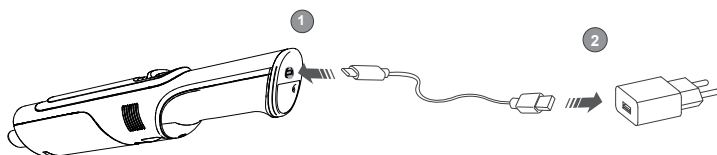

#### With base charger

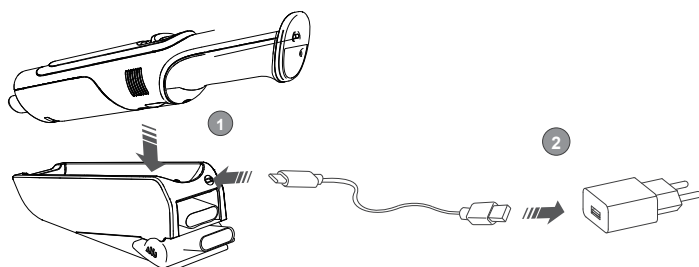

Charge for 4.5 hours. When the indicator light stop flashing, charging is completed.

---

Note: Vacuum Cleaner will not operate when charging.

---



---

## HOW TO CLEAN THE FILTER

---

For best cleaning performance, always clean your filter after each use.

---

### Daily cleaning

After cleaning the dust bin, press the bin release button. The bin will be released slightly. Then take out the bin from the main body.

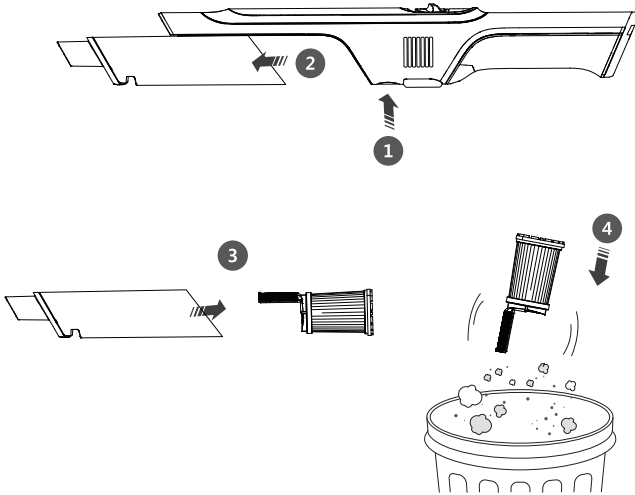

### Deep cleaning

1. When the daily cleaning is completed, remove and rinse HEPA Filter and dust bin. Please dry them completely before assembling back.

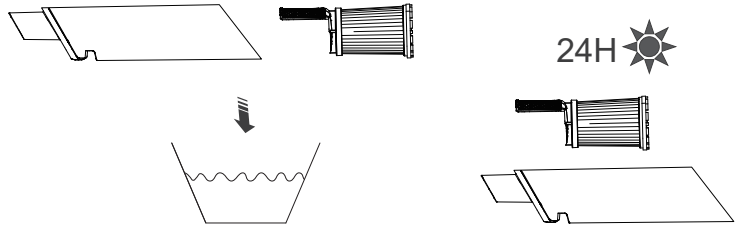

2. Assemble the parts back shown below.

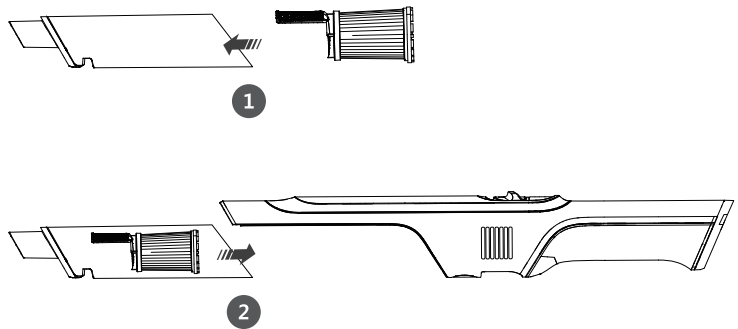

The HEPA Filter is washed at most once a month.

Before using your vacuum, make sure that the dust bin is in locked position and the filter in place. **DO NOT** operate your vacuum without the filter.

## TROUBLESHOOTING

Problem	Possible Cause	Solution
Vacuum will not pick up dirt.	Filters are dirty.	Take out the filter and pat it most of the dust will be off.
	There is a clog in the vacuum.	Check for debris buildup or clogs in each of these sections. Clear any debris or clogs before reassembling.
	Dust bin is not seated correctly.	Remove the bin and reseal properly.
Dirt is escaping from the vacuum.	Dust bin is full.	Empty the bin.
	Filters are missing or dirty.	Check to see the Filters are in place and clean, if Dirt is escaping necessary.
	There is a clog in the vacuum.	Check for debris buildup or clogs in each of these sections. Clear any debris or clogs before reassembling.
Vacuum will not charge.	Wrong charger is being used.	Use the correct charger (a charger with a rated voltage of 5 V and a current of 2 A).
	Charger is not plugged into the machine properly.	Remove the charger and reinstall into the hand vacuum.

---

## DISPOSAL CONSIDERATIONS

---

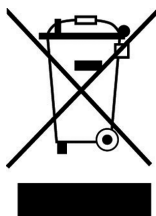

If there is a legal regulation for the disposal of electrical and electronic devices in your country, this symbol on the product or on the packaging indicates that this product must not be disposed of with household waste. Instead, it must be taken to a collection point for the recycling of electrical and electronic equipment. By disposing of it in accordance with the rules, you are protecting the environment and the health of your fellow human beings from negative consequences. For information about the recycling and disposal of this product, please contact your local authority or your household waste disposal service.

This product contains batteries. If there is a legal regulation for the disposal of batteries in your country, the batteries must not be disposed of with household waste. Find out about local regulations for disposing of batteries. By disposing of them in accordance with the rules, you are protecting the environment and the health of your fellow human beings from negative consequences.

---

## MANUFACTURER & IMPORTER (UK)

---

**Manufacturer:**

Chal-Tec GmbH, Wallstrasse 16, 10179 Berlin, Germany.

**Importer for Great Britain:**

Berlin Brands Group UK Ltd

PO Box 1145

Oxford, OX1 9UW

United Kingdom

**Cher client, chère cliente,**

Toutes nos félicitations pour l'acquisition de ce nouvel appareil. Lisez attentivement les indications suivantes et suivez-les pour éviter d'éventuels dommages. Nous ne saurions être tenus pour responsables des dommages dus au non-respect des consignes et à la mauvaise utilisation de l'appareil. Scannez le QR-Code pour obtenir la dernière version du mode d'emploi ainsi que d'autres informations concernant le produit.



---

## SOMMAIRE

---

Consignes de sécurité 30  
 Aperçu de l'appareil 32  
 Assemblage et utilisation 33  
 Pour recharger l'appareil 36  
 Nettoyage du filtre 37  
 Résolution des problèmes 39  
 Informations sur le recyclage 40  
 Fabricant et importateur (UK) 40

---

## FICHE TECHNIQUE

---

<b>Numéro d'article</b>	<b>10041135,10041136</b>
Alimentation	11,1 V
Batterie	2600 mAh (Li-ion)
Capacité du bac à poussière	80 ml
Puissance d'aspiration du moteur	50 W / 120 W
Autonomie	32 / 11 minutes

---

## CONSIGNES DE SÉCURITÉ

---

- Lisez attentivement toutes les consignes avant d'utiliser l'appareil et conservez soigneusement le mode d'emploi pour vous y référer ultérieurement.
- Débranchez toujours la prise avant de retirer le couvercle du réservoir.
- Utilisez l'appareil uniquement de la façon décrite dans le mode d'emploi. Utilisez uniquement des accessoires expressément approuvés par le fabricant.
- Gardez vos cheveux, vêtements, doigts et autres parties du corps à l'écart de l'appareil lorsqu'il est en marche.
- Soyez prudent lorsque vous nettoyez des escaliers.
- Stockez l'appareil dans un endroit sec. Rangez-le après chaque passage de l'aspirateur afin que personne ne tombe dessus.
- Ne brûlez en aucun cas l'appareil, même s'il est fortement endommagé. Les batteries pourraient exploser et provoquer un incendie.
- N'insérez pas d'objets dans les ouvertures d'aération de l'appareil. N'utilisez pas l'appareil si les ouvertures de ventilation sont bouchées. Veillez à ce que les ouvertures soient exemptes de saleté, de cheveux ou autres.
- N'utilisez pas l'appareil dans des pièces où se trouvent des matériaux inflammables ou des substances explosives.
- Débranchez la fiche de la prise avant de fixer ou de remplacer des tuyaux, des buses ou des accessoires.
- N'aspirez aucun liquide inflammable ou explosif,
- Des étincelles à l'intérieur du moteur peuvent enflammer des vapeurs ou des poussières inflammables. Afin de réduire les risques d'incendie ou d'explosion, n'utilisez pas
- l'appareil à proximité de liquides inflammables, de gaz, de poussières, d'essence ou d'autres combustibles, de liquides volatils,
- de produits de nettoyage, peintures à l'huile, gaz naturel, poussière de charbon, poussière de magnésium ou poussière d'aluminium.
- N'aspirez pas d'objets durs ou tranchants, tels que des clous, des vis ou des pièces de monnaie.
- N'aspirez pas d'objets chauds, comme des cigarettes ou des cendres chaudes.
- N'utilisez pas l'appareil sans filtre ou collecteur de poussière.
- N'utilisez l'appareil que sur des surfaces planes, stables, propres et sèches à l'intérieur.
- Veillez à ce que l'appareil se trouve toujours sur une surface plane.
- N'utilisez pas l'appareil si le cordon d'alimentation, la fiche ou d'autres pièces de l'appareil sont endommagées.
- Les réparations ne doivent être effectuées que par du personnel qualifié et sont nécessaires si l'appareil a été endommagé, si le câble secteur ou la fiche sont endommagés, si des liquides ont coulé sur l'appareil ou si des objets sont tombés dessus, si l'appareil a été exposé à l'humidité, s'il est tombé ou s'il ne fonctionne pas correctement.
- Ne tirez pas et ne portez pas l'appareil par le câble. Ne fermez pas les portes, par lesquelles passe le câble et ne faites pas passer le câble le long d'arêtes vives.
- Assurez-vous que le cordon d'alimentation n'entre pas en contact avec des surfaces chaudes.
- Ne tirez pas sur le câble pour le débrancher, mais tirez sur la fiche elle-même.
- Ne touchez ni l'appareil ni la fiche avec les mains mouillées.

- Le bloc d'accumulateurs, la prise de charge sur l'aspirateur à main et la sortie de charge ne doivent pas être court-circuités.
- La fiche d'alimentation de l'appareil doit être débranchée pour retirer la batterie.
- La batterie doit être éliminée de manière appropriée.
- Ne rechargez pas l'appareil à des températures supérieures à 60 °C et ne le démontez pas. Risque d'incendie.
- Assurez-vous que les batteries restent hors de portée des enfants.
- Cet appareil contient des batteries qui ne doivent être remplacées que par un personnel qualifié.
- Évitez de démarrer l'appareil par inadvertance. Assurez-vous que l'interrupteur est en position « OFF » avant de soulever ou de porter l'appareil. Sinon, il y a un risque d'accident.
- En cas d'utilisation abusive, il peut arriver que du liquide s'échappe des batteries. Évitez tout contact avec la peau. Si la peau entre accidentellement en contact avec le liquide des batteries, rincez la zone concernée à l'eau. Si le liquide de la batterie est entré en contact avec les yeux, consultez immédiatement un médecin. Une fuite liquide de batterie peut provoquer une irritation de la peau ou des brûlures.
- N'utilisez pas l'appareil s'il est endommagé ou s'il a été modifié. L'utilisation de l'appareil avec des batteries endommagées ou modifiées peut entraîner des incendies, des explosions, des dommages matériels et/ou corporels.
- N'exposez jamais l'appareil au feu ou à des températures supérieures à 130 °C. Dans le cas contraire, cela peut entraîner des explosions.
- Suivez toujours les instructions de charge et ne chargez pas l'appareil à des températures en dehors de la plage de température recommandée. Le non-respect de cette consigne peut entraîner des dommages à la batterie et un risque d'incendie.
- Confiez l'entretien de l'appareil exclusivement à un personnel qualifié à cet effet et utilisez uniquement des pièces de rechange d'origine. La sécurité de l'appareil est ainsi garantie.
- N'essayez jamais de réparer ou de modifier l'appareil vous-même. Lors de l'utilisation et du nettoyage de l'appareil, respectez les consignes figurant dans le mode d'emploi.
- Utilisez, stockez ou rechargez l'appareil uniquement à des températures comprises entre 4 et 40 °C.
- Rechargez l'appareil uniquement avec le chargeur recommandé par le fabricant. L'utilisation d'un autre chargeur peut entraîner un risque d'incendie.
- Débranchez l'appareil avant de le nettoyer, de remplacer des accessoires et lorsque vous ne l'utilisez pas.
- Éteignez l'appareil avant de débrancher la fiche.
- Les enfants à partir de 8 ans et les personnes déficientes ne peuvent utiliser l'appareil que s'ils ont été parfaitement familiarisés avec les fonctions et les précautions de sécurité par une personne responsable et s'ils comprennent les risques associés.
- Ne laissez pas l'appareil en fonctionnement sans surveillance.
- Veillez à ce que les enfants ne jouent pas avec l'appareil. En présence d'enfants, surveillez toujours l'appareil.

---

## APERÇU DE L'APPAREIL

---

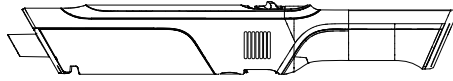

Boîtier

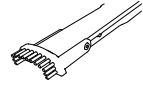

outil 2 en 1

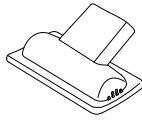

Brosse en T

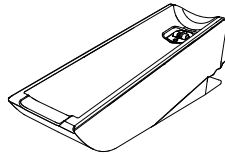

Station de charge

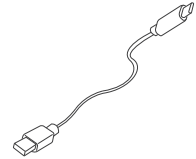

Câble USB  
type C

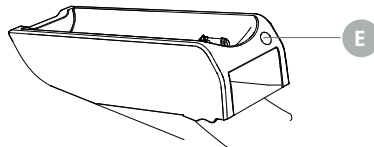
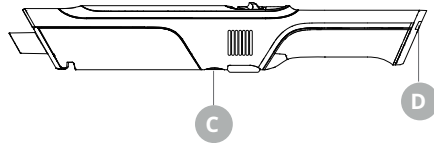
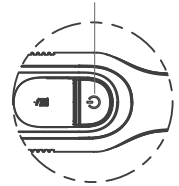
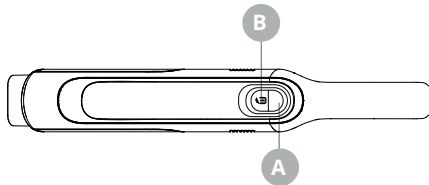



## ASSEMBLAGE ET UTILISATION

### Outil 2 en 1 et brosse en T

1. Fixez l'outil 2 en 1 et la brosse en T en les faisant glisser sur l'entrée du boîtier de l'appareil.

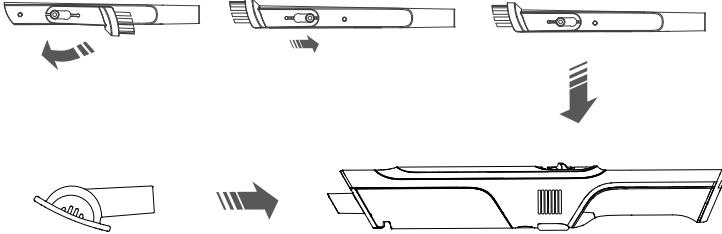

2. Pour mettre en marche l'appareil, appuyez sur la touche de marche / arrêt.

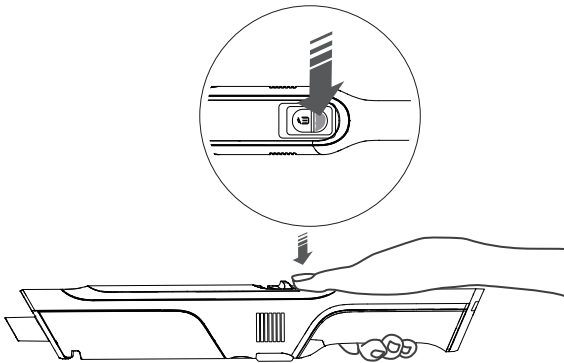

- Pour allumer l'appareil, appuyez sur la touche de Marche/arrêt. L'appareil est en mode d'aspiration faible.
- Appuyez à nouveau sur la touche marche/arrêt pour utiliser l'appareil avec une puissance d'aspiration élevée.
- Appuyez à nouveau sur la touche marche/arrêt pour éteindre l'appareil.

3. Appuyez sur la touche B pour vider le bac à poussière.

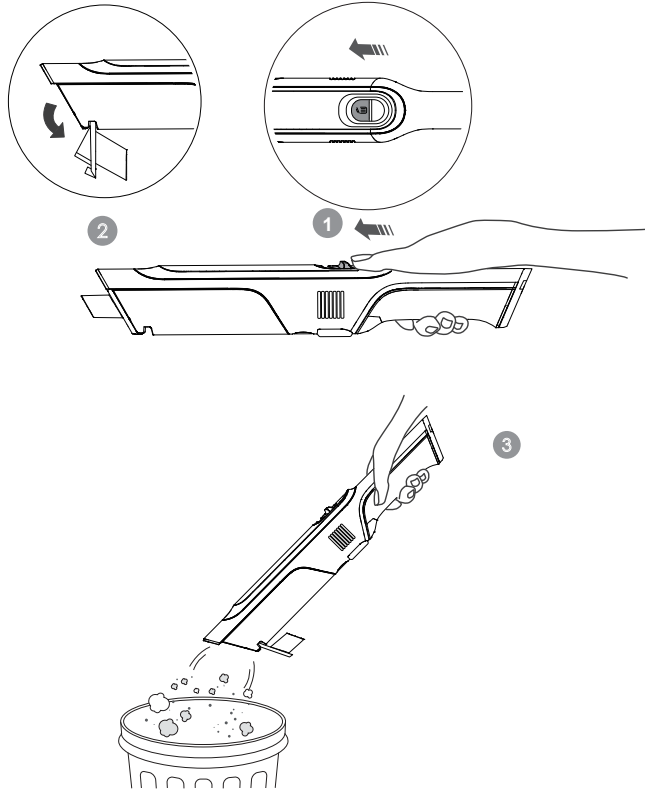

## Exemples d'utilisation

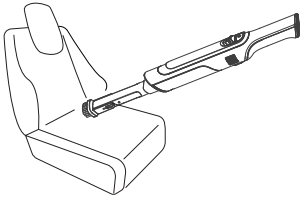
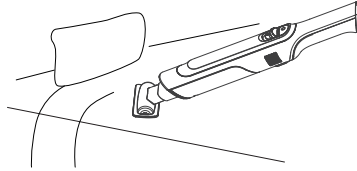
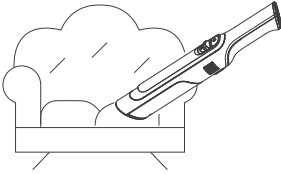

## Connexions avec la base de l'appareil

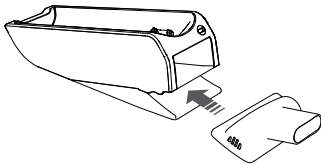

1 Brosse en T

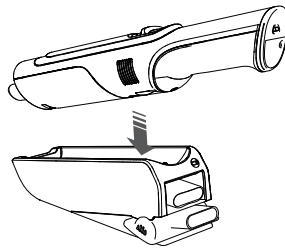

3 Boîtier de l'appareil

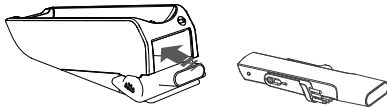

2 Outil 2 en 1

---

## POUR RECHARGER L'APPAREIL

---

### État de la batterie

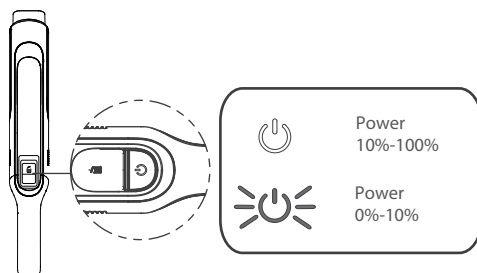

### Recharger

Avec le chargeur USB de type C

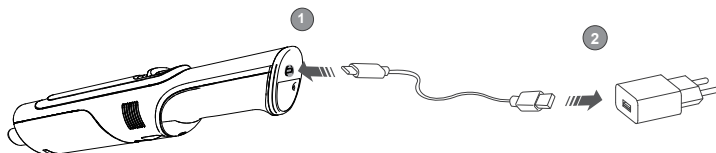

Avec la base

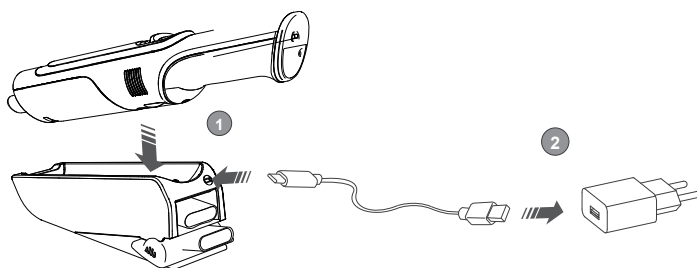

Laissez l'appareil se charger pendant 4,5 heures. Lorsque l'indicateur lumineux ne clignote plus, le chargement est terminé.

---

Remarque : l'appareil ne peut pas être utilisé pendant le chargement.

---

---

## NETTOYAGE DU FILTRE

---

Nettoyez le filtre après chaque utilisation de l'appareil afin de garantir les meilleures performances.

---

### Nettoyage quotidien

Après avoir vidé le bac à poussière, appuyez sur la touche C et retirez le bac à poussière de l'appareil.

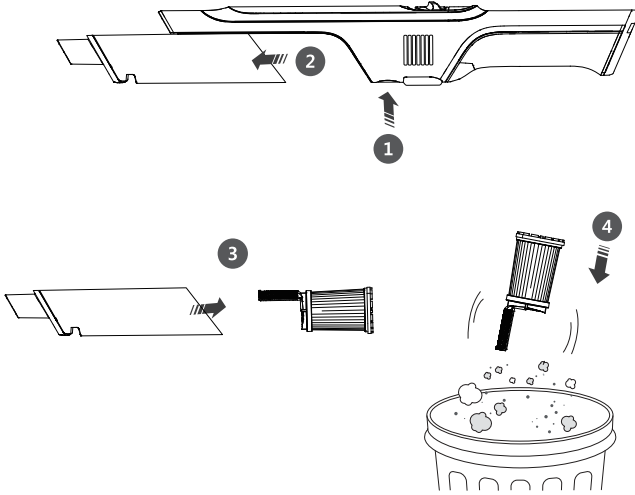

### Nettoyage en profondeur

1. Une fois le nettoyage quotidien terminé, retirez le filtre HEPA et le bac à poussière et nettoyez les deux à l'eau. Laissez sécher les deux avant de les remettre dans l'appareil.

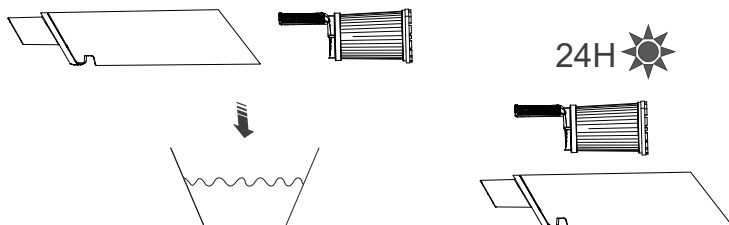

2. Remettez les pièces en place comme indiqué ci-dessous.

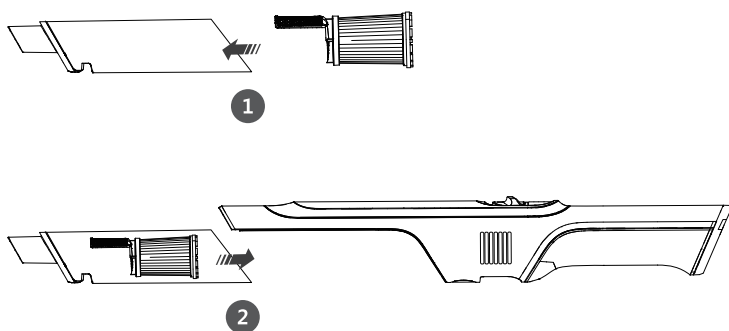

Les filtres HEPA doivent être nettoyés à l'eau au moins une fois par mois. Avant d'utiliser l'appareil, assurez-vous que le bac à poussière est bien en place et que les filtres ont été installés. N'utilisez en aucun cas l'appareil sans filtre.

## RÉSOLUTION DES PROBLÈMES

Problème	Cause	Solution
L'aspirateur n'aspire pas la saleté.	Les filtres sont encrassés.	Retirez le filtre et tapotez-le. La plus grande partie de la poussière tombera.
	Il y a un blocage dans l'aspirateur.	Recherchez le blocage dans toutes les zones. Enlevez tous les blocages avant de remonter l'appareil.
	Le bac à poussière n'est pas bien positionné.	Retirez le bac à poussière et insérez-le correctement.
Les saletés tombent de l'aspirateur.	Le bac à poussière est plein.	Videz le bac à poussière.
	Les filtres n'ont pas été mis en place ou sont sales.	Vérifier que les filtres sont bien en place. Nettoyez-les s'ils sont sales.
	Il y a un blocage dans l'aspirateur.	Recherchez le blocage dans toutes les zones. Enlevez tous les blocages avant de remonter l'appareil.
L'aspirateur ne se charge pas.	Vous n'utilisez pas le bon chargeur.	Utilisez le bon chargeur (chargeur avec une tension nominale et une tension de 5 V 2 A).
		Retirez le chargeur et remettez-le en place dans l'aspirateur à main.

---

## INFORMATIONS SUR LE RECYCLAGE

---

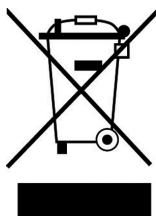

S'il existe une réglementation pour l'élimination ou le recyclage des appareils électriques et électroniques dans votre pays, ce symbole sur le produit ou sur l'emballage indique que cet appareil ne doit pas être jeté avec les ordures ménagères. Vous devez le déposer dans un point de collecte pour le recyclage des équipements électriques et électroniques. La mise au rebut conforme aux règles protège l'environnement et la santé de vos semblables des conséquences négatives. Pour plus d'informations sur le recyclage et l'élimination de ce produit, veuillez contacter votre autorité locale ou votre service de recyclage des déchets ménagers.

Ce produit contient des piles. S'il existe une réglementation pour l'élimination ou le recyclage des piles dans votre pays, vous ne devez pas les jeter avec les ordures ménagères. Renseignez-vous sur les dispositions locales relatives à la collecte des piles usagées. La mise au rebut conforme aux règles protège l'environnement et la santé de vos semblables des conséquences négatives.

---

## FABRICANT ET IMPORTATEUR (UK)

---

**Fabricant :**

Chal-Tec GmbH, Wallstraße 16, 10179 Berlin, Allemagne.

**Importateur pour la Grande Bretagne :**

Berlin Brands Group UK Ltd

PO Box 1145

Oxford, OX1 9UW

United Kingdom



**Estimado cliente:**

Le felicitamos por la adquisición de este producto. Lea atentamente el siguiente manual y siga cuidadosamente las instrucciones de uso con el fin de evitar posibles daños. La empresa no se responsabiliza de los daños ocasionados por un uso indebido del producto o por haber desatendido las indicaciones de seguridad. Escanee el siguiente código QR para obtener acceso al manual de usuario más reciente y otra información sobre el producto.



---

## ÍNDICE

---

Indicaciones de seguridad	42
Descripción general del aparato	44
Montaje y uso	45
Cargar el aparato	48
Limpieza de filtros	49
Reparación de anomalías	51
Indicaciones sobre la retirada del aparato	52
Fabricante e importador (Reino Unido)	52

---

## DATOS TÉCNICOS

---

<b>Número del artículo</b>	<b>10041135,10041136</b>
Suministro eléctrico	11,1 V
Batería	2600 mAh (Li-ion)
Capacidad del depósito de polvo	80 ml
Capacidad de aspiración del motor	50 W / 120 W
Autonomía	32 / 11 minutos

---

## INDICACIONES DE SEGURIDAD

---

- Lea atentamente todas las indicaciones antes de utilizar el aparato y conserve las instrucciones para consultas posteriores.
- Desconecte siempre el enchufe antes de retirar la tapa del depósito.
- Utilice el aparato exactamente como se describe en las instrucciones. Utilice únicamente los accesorios expresamente recomendados por el fabricante.
- Mantenga el pelo, la ropa, los dedos y otras partes del cuerpo alejados del aparato mientras esté en funcionamiento.
- Tenga cuidado al limpiar las escaleras.
- Guarde el aparato en un lugar seco. Guárdelo después de cada aspiración para que nadie se caiga encima.
- Nunca prenda fuego al aparato, aunque esté muy dañado. Las baterías podrían explotar y provocar un incendio.
- No introduzca ningún objeto en los orificios de ventilación. No utilice el aparato si los orificios de ventilación están bloqueados. Mantenga los orificios libres de suciedad, pelo o similares.
- No utilice el aparato en habitaciones donde haya materiales inflamables o sustancias explosivas.
- Desconecte el enchufe de la toma de corriente antes de colocar o sustituir mangueras, boquillas o accesorios.
- No aspire líquidos inflamables o explosivos.
- Las chispas en el interior del motor pueden encender los vapores o el polvo inflamables. Para reducir el riesgo de incendio o explosión, no utilice el aparato cerca de líquidos inflamables, gases, polvos, gasolina u otros combustibles, líquidos volátiles,
- productos de limpieza, barnices de aceite, gas natural, polvo de carbón, polvo de magnesio o polvo de aluminio.
- No aspire objetos duros ni afilados, como clavos, tornillos o monedas.
- No aspire objetos calientes, como cigarrillos o cenizas calientes.
- No utilice el aparato sin recipiente para el polvo ni filtro.
- Utilice el aparato exclusivamente en superficies secas interiores.
- Asegúrese de que el aparato esté siempre sobre una superficie nivelada.
- No utilice el aparato si el cable de alimentación, el enchufe u otros componentes están dañados.
- Las reparaciones sólo deben ser realizadas por personal cualificado y son necesarias si el aparato ha sufrido daños, si los cables de red o el enchufe están dañados, si se han derramado líquidos o han caído objetos sobre él, si el aparato ha estado expuesto a la humedad, si se ha caído o si no funciona correctamente.
- No tire ni transporte el aparato tirando del cable. No cierre ninguna puerta por la que pase el cable y no disponga el cable a lo largo de bordes afilados.
- Asegúrese de que el cable de alimentación no entre en contacto con superficies calientes.
- Para desconectar el aparato, no tire del cable, sino del cuerpo del enchufe.
- No toque el aparato y el enchufe con las manos mojadas.

- No cortocircuite la batería, la conexión de carga del aspirador de mano ni la salida de carga.
- El enchufe del aparato debe estar desconectado para extraer la batería.
- La batería debe ser eliminada correctamente.
- No cargue ni desmonte el aparato a temperaturas superiores a 60 °C. Peligro de incendio.
- Asegúrese de que las baterías estén fuera del alcance de los niños.
- Este aparato contiene baterías que solo deben ser sustituidas por personal cualificado.
- Evite poner en marcha el aparato accidentalmente. Asegúrese de que el interruptor esté en la posición "OFF" antes de levantar o transportar el aparato. De lo contrario, existe riesgo de accidente.
- Si se produce un uso inadecuado, el líquido de la batería puede salirse. Evite el contacto con la piel. Si la piel entra accidentalmente en contacto con el líquido de la batería, aclare la zona afectada con agua. Si el líquido de la batería entra en los ojos, póngase en contacto con un médico inmediatamente. Las fugas de líquido de la batería pueden causar irritación de la piel o quemaduras.
- No utilice el dispositivo si está averiado o se ha modificado. El uso del aparato con baterías dañadas o modificadas puede provocar un incendio, una explosión, daños materiales y/o lesiones personales.
- En ningún caso exponga el aparato a una temperatura superior a 130 °C. De lo contrario, puede provocarse una explosión.
- Siga siempre las instrucciones de carga y no cargue el aparato a temperaturas fuera del rango de temperatura recomendado. Si incumple esta indicación, puede dañar la batería y provocar un incendio.
- Encargue el mantenimiento del aparato únicamente a personal cualificado y utilice solo piezas de repuesto originales. Esto garantiza la seguridad del aparato.
- No intente reparar ni modificar el aparato por su cuenta. Al utilizar y limpiar el aparato, siga las instrucciones del manual de instrucciones.
- Utilice, almacene o cargue el aparato únicamente a temperaturas entre 4 y 40 °C.
- Cargue el aparato solo con el cargador recomendado por el fabricante. El uso de cualquier otro cargador puede provocar un riesgo de incendio.
- Desenchufe el aparato de la red eléctrica antes de limpiarlo, sustituir los accesorios o cuando no lo utilice.
- Apague el aparato antes de desconectar el enchufe.
- Los niños mayores de 8 años y las personas con discapacidad física, sensorial o psíquica pueden utilizar el aparato si han sido previamente instruidos por una persona responsable sobre el funcionamiento del mismo y conocen las funciones, las indicaciones de seguridad y los riesgos asociados.
- No deje el aparato sin vigilancia cuando esté en funcionamiento.
- No permita que los niños jueguen con el aparato. Si utiliza el aparato en presencia de niños, estos deberán estar bajo supervisión.

## DESCRIPCIÓN GENERAL DEL APARATO

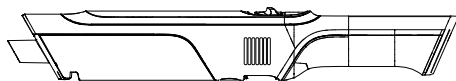

Carcasa

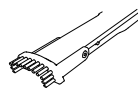

Herramienta 2 en 1

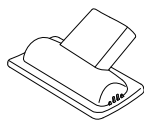

Cepillo en T

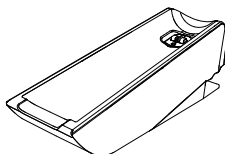

Estación de carga

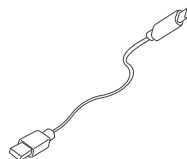

Cable USB tipo C

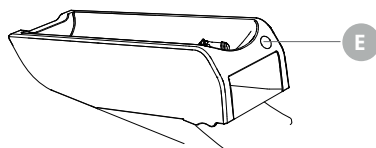
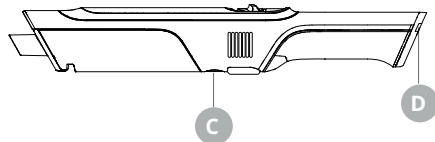
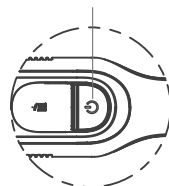
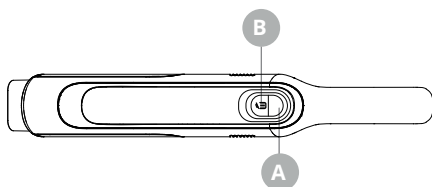

## MONTAJE Y USO

### Herramienta 2 en 1 y cepillo en T

1. Coloque la herramienta 2 en 1 y el cepillo en T deslizando ambos por la entrada de la carcasa del aparato.

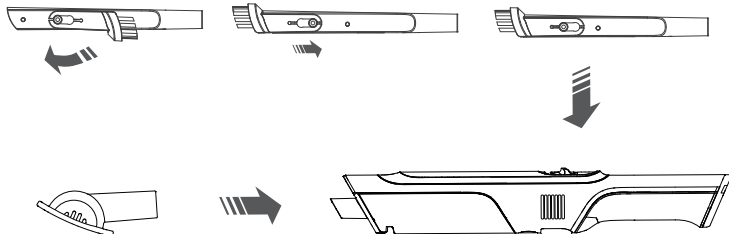

2. Pulse el botón on/off para iniciar el funcionamiento.

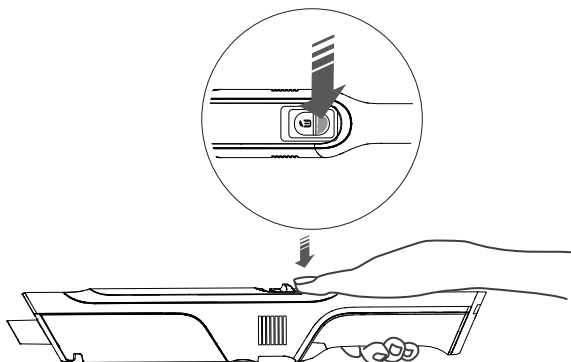

- Pulse el botón de encendido/apagado para encender el aparato. El aparato comienza con la potencia de succión de nivel bajo.
- Vuelva a pulsar el botón de encendido/apagado para utilizar el aparato con alta potencia de succión.
- Pulse el botón de nuevo para apagar el aparato.

3. Pulse el botón B para vaciar el depósito de polvo.

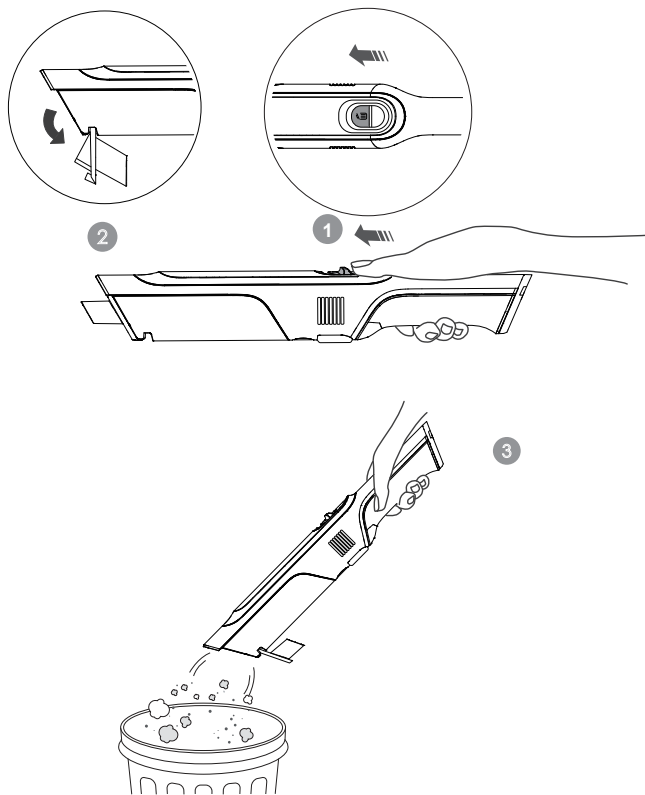

## Ejemplos de uso

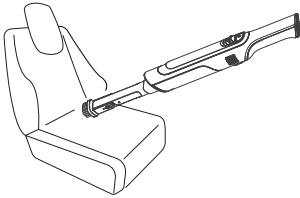
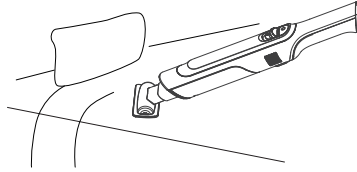
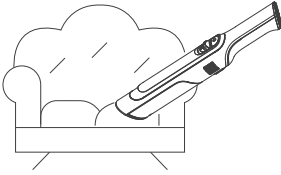

## Conexiones con la base del aparato

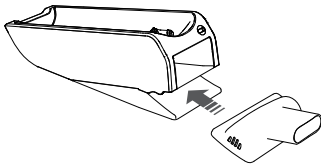

1 Cepillo en T

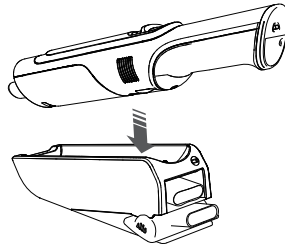

3 Carcasa del aparato

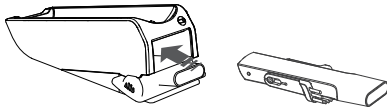

2 Herramienta 2 en 1

---

## CARGAR EL APARATO

---

### Estado de la batería

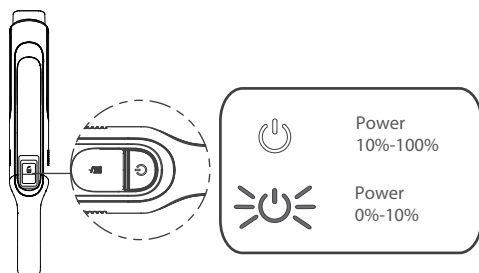

### Recargar

Con el cargador USB Tipo-C

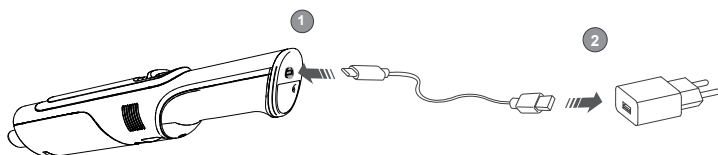

Con la base

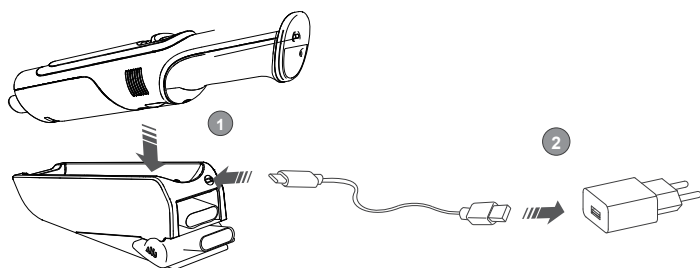

Deje que el aparato se cargue durante 4,5 horas. Cuando el indicador luminoso deja de parpadear, la carga está completa.

---

Nota: el aparato no puede utilizarse durante la carga.

---



---

## LIMPIEZA DE FILTROS

---

Limpie el filtro después de cada uso del aparato para garantizar el mejor rendimiento del mismo.

---

### Limpieza diaria

Después de vaciar el depósito de polvo, pulse el botón C y retire el depósito de polvo del aparato.

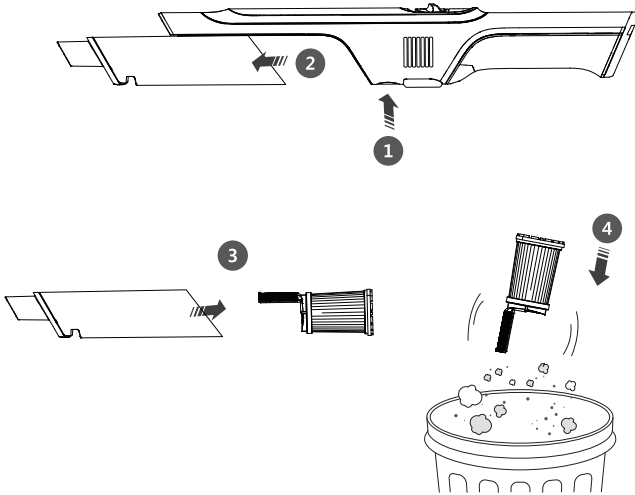

## Limpieza profunda

1. Después de completar la limpieza diaria, retire el filtro HEPA y el contenedor de polvo y limpie ambos con agua. Deje que ambos se sequen antes de volver a insertarlos en el aparato.

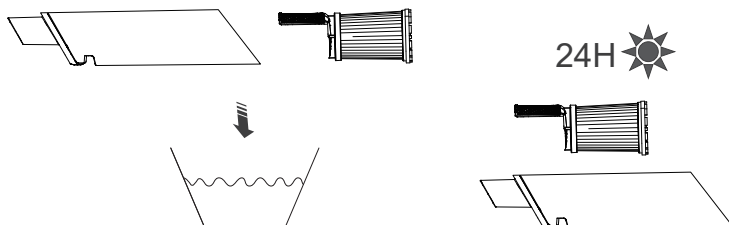

2. Sustituya las piezas como se indica a continuación.

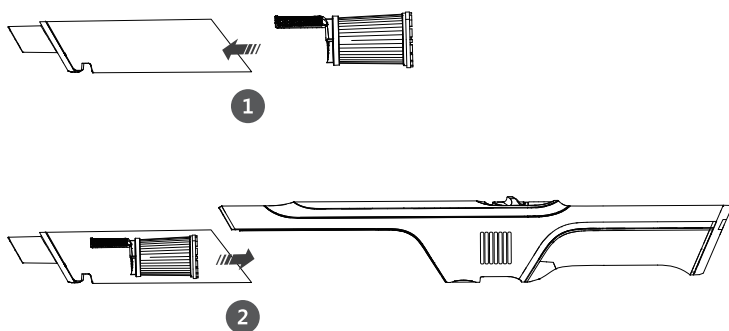

Los filtros HEPA deben limpiarse con agua al menos una vez al mes. Antes de utilizar el aparato, asegúrese de que el contenedor de polvo está bien colocado y de que los filtros están insertados. No utilice nunca el aparato sin filtros.

## REPARACIÓN DE ANOMALÍAS

Anomalía	Causa	Solución
La aspiradora no aspira la suciedad.	Los filtros están sucios.	Retire el filtro y dele unos golpes. La mayor parte del polvo caerá.
	Hay una obstrucción en la aspiradora.	Revise todas las áreas en busca de obstrucciones. Elimine todas las obstrucciones antes de volver a montar el aparato.
	El recipiente de polvo no está bien colocado.	Retire el recipiente de polvo y colóquelo correctamente.
La suciedad sale de la aspiradora.	El recipiente de polvo está lleno.	Vaciar el recipiente de polvo.
	Los filtros no han sido insertados o están sucios.	Compruebe que los filtros estén bien colocados. Límpielos si están sucios.
	Hay una obstrucción en la aspiradora.	Revise todas las zonas en busca de obstrucciones. Elimine todas las obstrucciones antes de volver a montar el aparato.
La aspiradora no se carga.	Se está utilizando el cargador equivocado.	Utilice el cargador correcto (cargador con tensión nominal y tensión de 5 V 2 A).
		Retire el cargador y vuelva a colocarlo en la aspiradora de mano.

---

## INDICACIONES SOBRE LA RETIRADA DEL APARATO

---

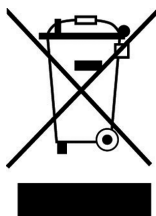

Si en su país existe una disposición legal relativa a la eliminación de aparatos eléctricos y electrónicos, este símbolo estampado en el producto o en el embalaje advierte que no debe eliminarse como residuo doméstico. En lugar de ello, debe depositarse en un punto de recogida de reciclaje de aparatos eléctricos y electrónicos. Una gestión adecuada de estos residuos previene consecuencias potencialmente negativas para el medio ambiente y la salud de las personas. Puede consultar más información sobre el reciclaje y la eliminación de este producto contactando con su administración local o con su servicio de recogida de residuos.

Este producto contiene baterías. Si en su país existe una disposición legal relativa a la eliminación de baterías, estas no deben eliminarse como residuo doméstico. Infórmese sobre la normativa vigente relacionada con la eliminación de baterías. Una gestión adecuada de estos residuos previene consecuencias potencialmente negativas para el medio ambiente y la salud de las personas.

---

## FABRICANTE E IMPORTADOR (REINO UNIDO)

---

**Fabricante:**

Chal-Tec GmbH, Wallstraße 16, 10179 Berlín, Alemania.

**Importador para Gran Bretaña:**

Berlin Brands Group UK Ltd  
PO Box 1145  
Oxford, OX1 9UW  
United Kingdom

**Gentile cliente,**

La ringraziamo per l'acquisto del dispositivo. La preghiamo di leggere attentamente le seguenti indicazioni e di seguirle per prevenire eventuali danni. Non ci assumiamo alcuna responsabilità per danni scaturiti da una mancata osservanza delle avvertenze di sicurezza e da un uso improprio del dispositivo. Per accedere al manuale d'uso più recente e per ricevere informazioni sul prodotto, scansionare il codice QR seguente.



---

## INDICE

---

Avvertenze di sicurezza	54
Descrizione del dispositivo	56
Montaggio e utilizzo	57
Caricare il dispositivo	60
Pulizia dei filtri	61
Risoluzione dei problemi	63
Avviso di smaltimento	64
Produttore e importatore (UK)	64

---

## DATI TECNICI

---

<b>Numero articolo</b>	<b>10041135,10041136</b>
Alimentazione	11,1 V
Batteria	2600 mAh (ioni di litio)
Capacità del contenitore della polvere	80 ml
Potenza di aspirazione del motore	50 W/120 W
Durata di utilizzo	32 /11 minuti

---

## AVVERTENZE DI SICUREZZA

---

- Leggere attentamente tutte le istruzioni prima dell'uso e conservare il manuale per consultazioni future.
- Scollegare sempre la spina prima di rimuovere la copertura del serbatoio.
- Utilizzare il dispositivo come descritto nel manuale. Utilizzare solo accessori espressamente consigliati dal produttore.
- Tenere capelli, vestiti, dita e altre parti del corpo lontano dal dispositivo mentre è in funzione.
- Prestare attenzione quando si puliscono le scale.
- Conservare il dispositivo in un luogo asciutto. Metterlo via dopo ogni utilizzo, in modo che nessuno ci cada sopra.
- Non dare mai fuoco al dispositivo, anche se è molto danneggiato. Le batterie potrebbero esplodere e causare un incendio.
- Non inserire oggetti nelle aperture di ventilazione del dispositivo. Non utilizzare il dispositivo se le aperture di ventilazione sono bloccate. Tenere le aperture libere da sporco, capelli o simili.
- Non usare il dispositivo in stanze dove ci sono materiali infiammabili o sostanze esplosive.
- Staccare la spina prima di installare o sostituire tubi, ugelli o accessori.
- Non aspirare liquidi infiammabili o esplosivi.
- Vapori o polveri infiammabili possono prendere fuoco a causa delle scintille all'interno del motore. Per ridurre il rischio di incendio o di esplosione, non utilizzare
- il dispositivo vicino a liquidi, gas e polveri infiammabili, benzina o altri combustibili, liquidi volatili,
- detergenti, vernici a olio, gas naturale, polvere di carbone, polvere di magnesio o polvere di alluminio.
- Non aspirare oggetti duri o taglienti come chiodi, viti o monete.
- Non aspirare oggetti bollenti come sigarette o cenere calda.
- Non utilizzare il dispositivo senza filtro o contenitore della polvere.
- Utilizzare il dispositivo esclusivamente su superfici asciutte in ambienti al chiuso.
- Assicurarsi che il dispositivo sia sempre su una superficie piana.
- Non utilizzare il dispositivo se il cavo, la spina o se altri componenti sono danneggiati.
- Le riparazioni devono essere eseguite da personale qualificato e sono necessarie se il dispositivo risulta danneggiato, se il cavo d'alimentazione o la spina sono guasti, se è stato versato del liquido o se sono caduti oggetti sul dispositivo, se questo è stato esposto all'umidità o al bagnato, se è caduto o se non funziona correttamente.
- Non tirare o trasportare il dispositivo dal cavo. Non chiudere le porte attraverso cui passa il cavo e non posarlo lungo bordi taglienti.
- Assicurarsi che il cavo d'alimentazione non entri in contatto con superfici bollenti.
- Non tirare dal cavo per staccare la spina, ma impugnare saldamente la spina stessa.

- Non toccare dispositivo e spina con le mani bagnate.
- Non cortocircuitare il pacco batteria, la connessione di carica dell'aspirapolvere e l'uscita di ricarica.
- La spina del dispositivo deve essere scollegata per rimuovere la batteria.
- La batteria deve essere smaltita correttamente.
- Non caricare il dispositivo a temperature superiori a 60 °C e non smontarlo. Pericolo di incendio.
- Assicurarsi che le batterie siano fuori dalla portata dei bambini.
- Questo dispositivo contiene batterie che possono essere sostituite solo da personale qualificato.
- Evitare di avviare il dispositivo accidentalmente. Assicurarsi che l'interruttore sia in posizione "OFF" prima di sollevare o trasportare il dispositivo. Altrimenti si corre il rischio di incidenti.
- In caso di uso improprio, può fuoriuscire il liquido della batteria. Evitare il contatto con la pelle. Se la pelle entra accidentalmente in contatto con il liquido della batteria, sciacquare la zona interessata. Se il liquido della batteria entra negli occhi, contattare immediatamente un medico. La fuoriuscita del liquido della batteria può causare irritazioni cutanee o ustioni.
- Non utilizzare il dispositivo se è danneggiato o è stato modificato. L'utilizzo del dispositivo con batterie danneggiate o modificate può provocare incendi, esplosioni, danni alla proprietà e/o lesioni personali.
- Non esporre il dispositivo a fuoco o temperature superiori a 130 °C. Altrimenti possono risultare esplosioni.
- Seguire sempre le istruzioni di ricarica e non caricare il dispositivo a temperature al di fuori dell'intervallo di temperatura raccomandato. In caso contrario, la batteria può essere danneggiata e si corre il rischio di incendio.
- Far eseguire la manutenzione del dispositivo solo da personale qualificato e utilizzare solo parti di ricambio originali. Questo garantisce la sicurezza del dispositivo.
- Non cercare in nessun caso di mantenere o modificare il dispositivo in modo autonomo. Seguire le indicazioni del manuale durante utilizzo e pulizia del dispositivo.
- Utilizzare, conservare o caricare il dispositivo solo a temperature comprese tra 4 e 40 °C.
- Caricare il dispositivo solo con il caricabatterie raccomandato dal produttore. L'utilizzo di qualsiasi altro caricabatterie può causare un rischio di incendio.
- Scollegare il dispositivo dalla rete elettrica prima di pulirlo, sostituire gli accessori o quando non è in uso.
- Spegnerlo il dispositivo prima di staccare la spina.
- I bambini a partire da 8 anni e le persone con limitate capacità fisiche, psichiche e sensoriali possono utilizzare il dispositivo solo se sono stati istruiti da una persona responsabile della loro supervisione sulle modalità d'uso e sulle procedure di sicurezza e se comprendono i rischi associati.
- Non lasciare il dispositivo privo di supervisione mentre è in funzione.
- Assicurarsi che i bambini non giochino con il dispositivo. Prestare particolare attenzione se si utilizza il dispositivo in presenza di bambini.

## DESCRIZIONE DEL DISPOSITIVO

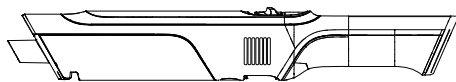

Alloggiamento

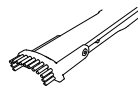

Attrezzo 2 in 1

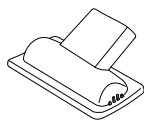

Spazzola a T

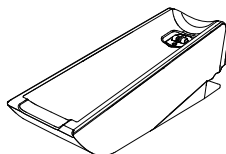

Stazione di carica

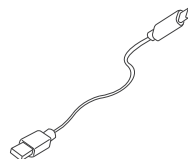

Cavo USB  
tipo C

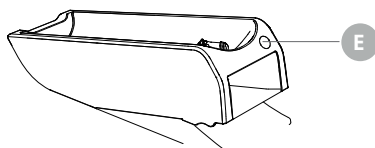
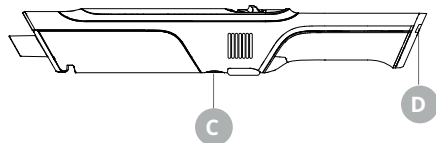
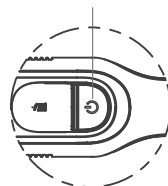
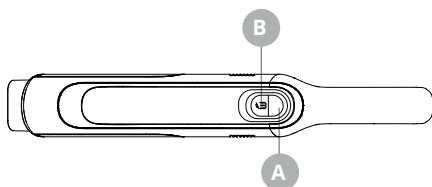



## MONTAGGIO E UTILIZZO

### Attrezzo 2 in 1 e spazzola a T

1. Installare l'attrezzo 2 in 1 e la spazzola a T facendoli scorrere entrambi sull'ingresso dell'alloggiamento del dispositivo.

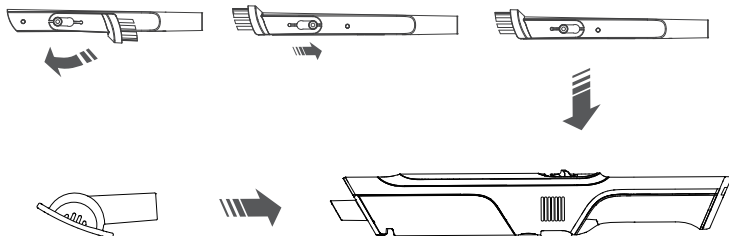

2. Premere il tasto di accensione/spengimento per avviare il dispositivo.

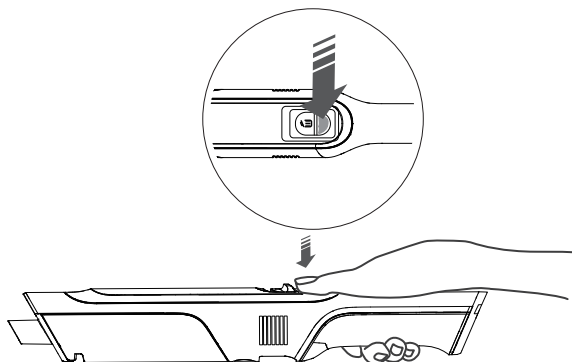

- Premere il tasto di accensione/spengimento per accendere il dispositivo. Il dispositivo è impostato sul livello di aspirazione a bassa potenza.
- Premere nuovamente il tasto di accensione/spengimento per utilizzare il dispositivo con una potenza di aspirazione maggiore.
- Premere di nuovo il tasto di accensione/spengimento per spegnere il dispositivo.

3. Premere il tasto B per svuotare il contenitore della polvere.

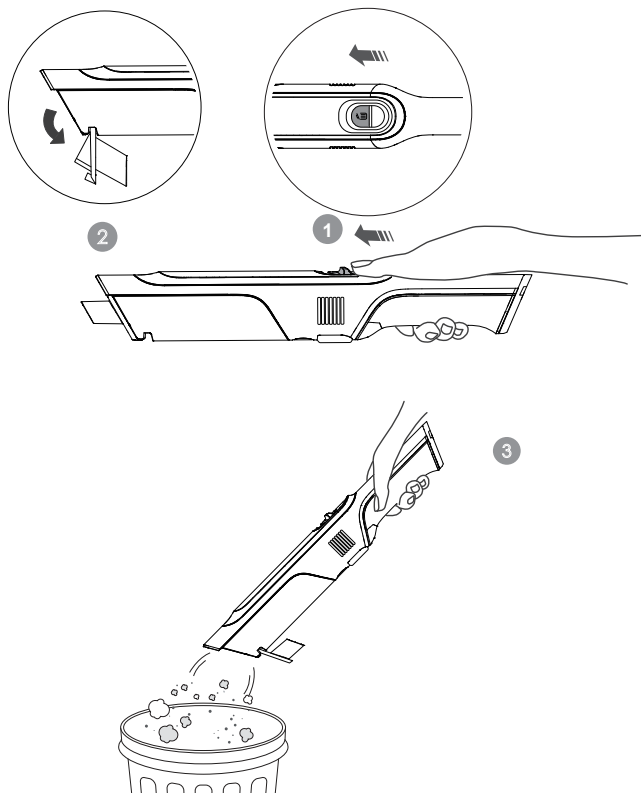

## Esempi di utilizzo

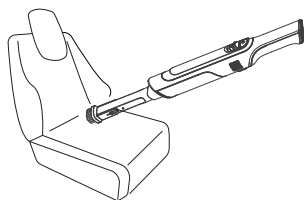
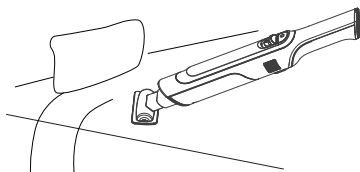
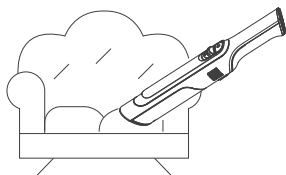

## Collegamenti con la base del dispositivo

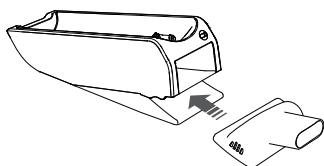

1 Spazzola a T

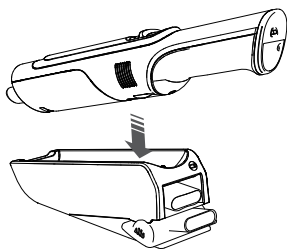

3 Alloggiamento del dispositivo

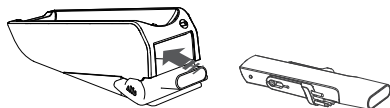

2 Attrezzo 2 in 1

---

## CARICARE IL DISPOSITIVO

---

### Stato della batteria

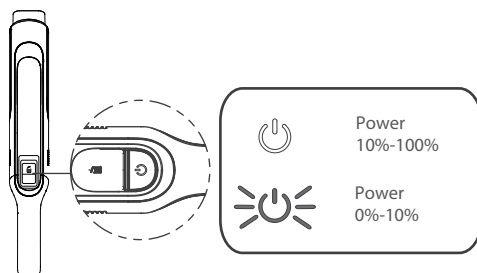

### Caricare

Con il caricabatterie USB tipo C

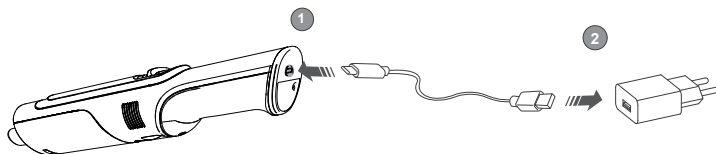

Con la base

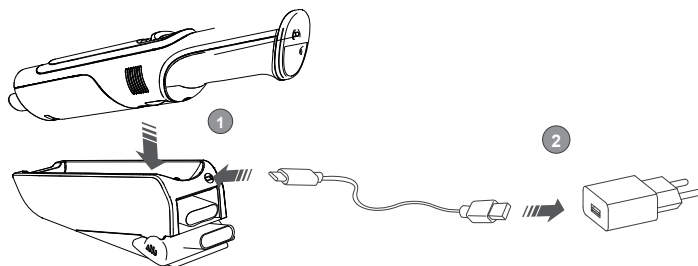

Lasciar caricare il dispositivo per 4,5 ore. Quando la spia smette di lampeggiare, la carica è completa.

---

Nota: il dispositivo non può essere utilizzato durante la carica.

---

---

## PULIZIA DEI FILTRI

---

Pulire il filtro dopo ogni utilizzo per garantire le migliori prestazioni.

---

### Pulizia quotidiana

Dopo aver svuotato il contenitore della polvere, premere il tasto C e rimuoverlo dal dispositivo.

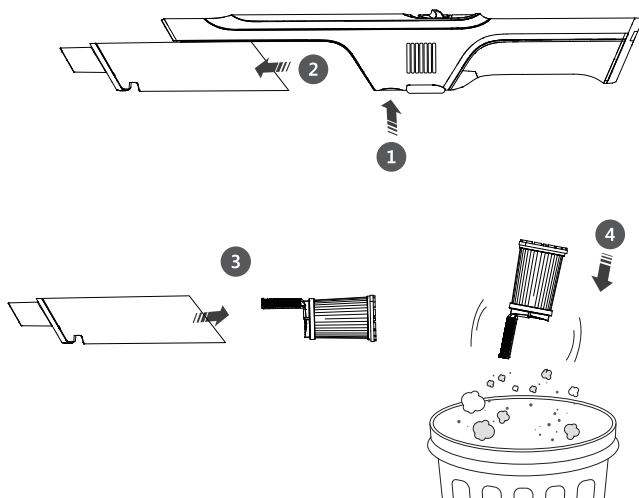

### Pulizia profonda

1. Dopo aver completato la pulizia quotidiana, rimuovere il filtro HEPA e il contenitore della polvere e lavare entrambi con acqua. Lasciare asciugare entrambi prima di reinserirli nel dispositivo.

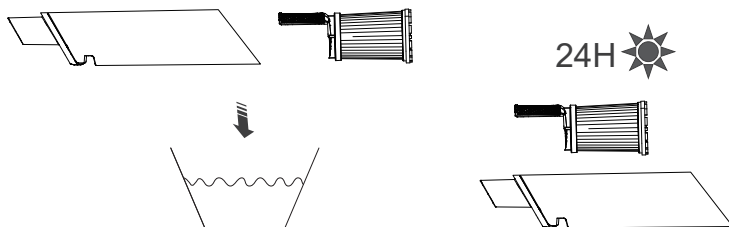

2. Riposizionare i componenti come mostrato di seguito.

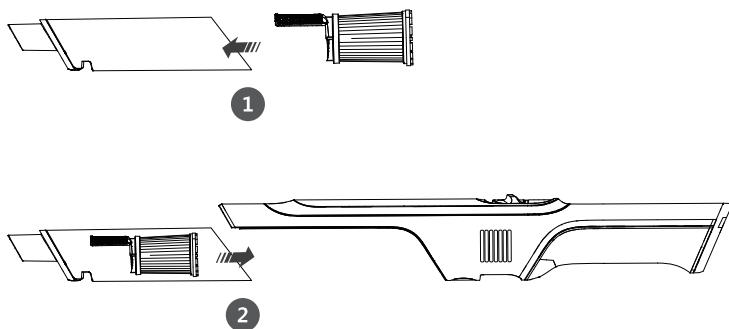

I filtri HEPA devono essere lavati con acqua almeno una volta al mese. Prima di usare il dispositivo, assicurarsi che il contenitore della polvere sia ben posizionato e che i filtri siano stati inseriti. Non utilizzare mai il dispositivo senza filtri.

## RISOLUZIONE DEI PROBLEMI

Problema	Causa	Soluzione
L'aspirapolvere non aspira lo sporco.	I filtri sono sporchi.	Rimuovere il filtro e picchiettarlo. La maggior parte della polvere cadrà fuori.
	C'è un blocco nell'aspirapolvere.	Controllare tutte le aree per eventuali blocchi. Rimuovere tutti i blocchi prima di rimontare il dispositivo.
	Il contenitore della polvere non è posizionato correttamente.	Rimuovere il contenitore della polvere e inserirlo correttamente.
Lo sporco cade dall'aspirapolvere.	Il contenitore della polvere è pieno.	Svuotare il contenitore della polvere.
	I filtri non sono stati inseriti o sono sporchi.	Controllare che i filtri siano posizionati correttamente. Pulirli se sono sporchi.
	C'è un blocco nell'aspirapolvere.	Controllare tutte le aree per eventuali blocchi. Rimuovere tutti i blocchi prima di rimontare il dispositivo.
L'aspirapolvere non si carica.	Si sta usando il caricabatterie sbagliato.	Utilizzare il caricabatterie corretto (con tensione nominale e tensione di 5 V 2 A).
		Rimuovere il caricabatterie e rimetterlo nell'aspirapolvere.

---

## AVVISO DI SMALTIMENTO

---

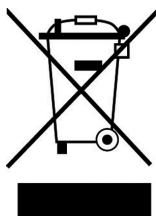

Se nel proprio paese si applicano le regolamentazioni inerenti lo smaltimento di dispositivi elettrici ed elettronici, questo simbolo sul prodotto o sulla confezione segnala che questi prodotti non possono essere smaltiti con i rifiuti normali e devono essere portati a un punto di raccolta di dispositivi elettrici ed elettronici. Grazie al corretto smaltimento dei vecchi dispositivi si tutela il pianeta e la salute delle persone da possibili conseguenze negative. Informazioni riguardanti il riciclo e lo smaltimento di questi prodotti si ottengono presso l'amministrazione locale oppure il servizio di gestione dei rifiuti domestici.

Il prodotto contiene batterie. Se nel proprio paese si applicano le regolamentazioni inerenti lo smaltimento di batterie, non possono essere smaltite con i normali rifiuti domestici. Preghiamo di informarvi sulle regolamentazioni vigenti sullo smaltimento delle batterie. Grazie al corretto smaltimento dei vecchi dispositivi si tutela l'ambiente e la salute delle persone da conseguenze negative.

---

## PRODUTTORE E IMPORTATORE (UK)

---

**Produttore:**

Chal-Tec GmbH, Wallstraße 16, 10179 Berlino, Germania.

**Importatore per la Gran Bretagna:**

Berlin Brands Group UK Ltd  
PO Box 1145  
Oxford, OX1 9UW  
United Kingdom











**KLARSTEIN**