

Sehr geehrter Kunde,

wir gratulieren Ihnen zum Erwerb Ihres Gerätes. Lesen Sie die folgenden Hinweise sorgfältig durch und befolgen Sie diese, um möglichen Schäden vorzubeugen. Für Schäden, die durch Missachtung der Hinweise und unsachgemäßen Gebrauch entstehen, übernehmen wir keine Haftung. Scannen Sie den folgenden QR-Code, um Zugriff auf die aktuellste Bedienungsanleitung und weitere Informationen rund um das Produkt zu erhalten.



INHALTSVERZEICHNIS

Sicherheitshinweise 4	English 33
Schnellstart 6	Français 61
Installation 7	Italiano 89
Geräteübersicht 9	Español 117
Display und Tastenfunktionen 10	
Vor dem ersten Betrieb 12	
Befüllen des Spülsalzspenders 12	
Befüllen des Klarspülspenders 14	
Befüllen des Spülmittelspenders 15	
Geschirrspüler richtig beladen 17	
Spülprogramme (EN 60436) 19	
Energiespartipps 20	
Bedienung 20	
Reinigung und Pflege 22	
Fehlerbehebung 25	
Produktdatenblatt 28	
Spezielle Entsorgungshinweise für Verbraucher in Deutschland 29	
Hinweise zur Entsorgung 31	
Hersteller & Importeur (UK) 31	

English 33
Français 61
Italiano 89
Español 117

SICHERHEITSHINWEISE



WARNUNG

Explosionsgefahr! Unter bestimmten Bedingungen kann sich in einem Heißwassersystem, das länger als zwei Wochen nicht benutzt wurde, Wasserstoffgas bilden. WASSERSTOFFGAS IST HOCHEXPLOSIV! Wenn Sie den Geschirrspüler längere Zeit nicht benutzt haben, öffnen sie alle Heißwasserhähne und lassen Sie das Wasser für einige Minuten fließen bevor Sie den Geschirrspüler benutzen. Dadurch entweicht das angestaute Wasserstoffgas aus dem System. Da sich das Gas entzünden kann, vermeiden sie in dieser Zeit offene Flammen und rauchen Sie nicht.

- Zeren Sie nicht an der Tür. Setzen oder stellen Sie sich nicht auf die Tür und den Geschirrkorb.
- Berühren Sie den Heizstab des Spülers nicht während oder kurz nach dem Gebrauch.
- Nehmen Sie den Geschirrspüler erst in Betrieb, wenn die Tür fest verschlossen ist.
- Öffnen Sie die Tür während des Betriebs sehr vorsichtig und passen Sie auf, dass Ihnen kein Wasser entgegen spritzt.
- Stellen Sie nichts Schweres auf der geöffneten Tür ab, die Maschine könnte dadurch nach vorne kippen.
- Achten Sie darauf, dass Dinge aus Plastik während des Betriebs nicht mit dem Heizstab in Berührung kommen.
- Achten Sie darauf, dass die Spülmittelkammer nach dem Waschdurchgang leer ist.
- Waschen sie nur Plastikteile, die für den Geschirrspüler geeignet sind und eine dementsprechende Markierung haben.
- Benutzen sie nur Spülmittel und Klarspüler, die für Geschirrspüler geeignet sind. Benutzen Sie keine Seife, Waschmittel oder Handwaschmittel.
- Die Stromversorgung des Gebäudes muss einen Hauptschalter mit einem Kontaktabstand von mindestens 3 mm zwischen den einzelnen Polen umfassen, um bei Störungen eine Unterbrechung des Stromkreises zu ermöglichen.
- Halten Sie Kinder fern von Spülmittel und Klarspüler und passen Sie auf, dass sie keine Spülmittel aus der geöffneten Tür entwenden.
- Achten Sie darauf, dass Kinder nicht mit dem Gerät spielen.
- Kinder, physisch und körperlich eingeschränkte Menschen sollten das Gerät nur benutzen, wenn sie vorher von einer Aufsichtsperson ausführlich mit den Funktionen und den Sicherheitsvorkehrungen vertraut gemacht wurden.
- Geschirrspülmittel sind stark alkalisch. Wenn sie verschluckt werden kann es zu einer Vergiftung kommen. Vermieden Sie jeden Haut- oder Augenkontakt und halten Sie Kinder vom Geschirrspüler fern, wenn die Tür geöffnet ist.

- Lassen sie die Tür nicht permanent offen, damit niemand darüber stolpert.
- Wenn das Netzkabel beschädigt ist, muss es vom Hersteller oder einem Fachmann ersetzt werden.
- Bitte entsorgen Sie das Verpackungsmaterial fachgerecht.
- Achten Sie bei der Installation darauf, dass das Netzkabel weder stark abgeknickt, noch abgequetscht wird.
- Spielen Sie nicht mit den Reglern.
- Benutzen sie beim Anschließen der Maschine neue Schläuche und entsorgen Sie die alten.
- Achten Sie darauf dass kein Teppich die Öffnungen an der Unterseite blockiert.
- Benutzen Sie den Geschirrspüler nur für den Zweck, für den er konstruiert wurde.
- Benutzen Sie den Geschirrspüler nur in Innenräumen.
- Der Geschirrspüler ist nicht für den kommerziellen Gebrauch, sondern nur für Gebrauch im Haushalt und in ähnlichen Umgebungen vorgesehen.





**VORSICHT**

Verletzungsgefahr! Achten Sie beim Beladen der Maschine besonders darauf, dass scharfe Teile so in der Maschine untergebracht werden, dass sie die Türdichtung nicht beschädigen. Scharfe Messer müssen mit dem Griff nach oben in den Besteckkorb gesteckt werden. Messer und andere Gegenstände mit scharfen Spitzen müssen mit der Spitze nach unten in den Besteckkorb gesteckt oder horizontal abgelegt werden.

**WARNUNG**

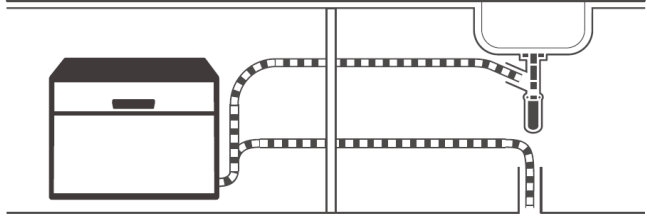
Erstickengefahr! Kinder könnten sich an den Verpackungsmaterialien und Altgeräten verletzen. Achten Sie bei der Entsorgung des Altgeräts darauf, dass Sie das Netzkabel abschneiden und die Türverriegelung unbrauchbar machen.

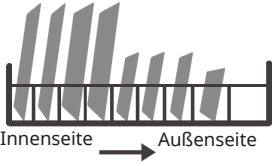
SCHNELLSTART

1	
	
<p>Installieren Sie den Geschirrspüler (siehe Kapitel INSTALLATION)</p>	
2	3
	
<p>Entfernen Sie größere Rückstände vom Geschirr, um Vorspülen zu vermeiden.</p>	<p>Beladen Sie die Körbe.</p>
4	5
	
<p>Füllen Sie den Spender mit Reiniger und Klarspüler.</p>	<p>Wählen Sie ein geeignetes Programm und starten Sie den Geschirrspüler.</p>

INSTALLATION

Vorbereitung

- Stellen Sie das Gerät in der Nähe eines Wasserzulaufs bzw. Abflusses und einer Steckdose auf.
- Achten Sie darauf, dass die Schläuche und der Stecker jederzeit zugänglich sind.

Gerät aufstellen

Stellen Sie das Gerät am bevorzugten Ort auf. Die Rückseite sollte zur Wand zeigen, Die Seiten zum Einbauschränk oder einer Wand. Der Geschirrspüler ist mit einem Wasserablauf ausgestattet, der nach rechts oder links geleitet werden kann, um die Installation zu erleichtern.

Stromanschluss

Verwenden Sie kein Verlängerungskabel oder einen Adapter. Achten Sie darauf, dass die Steckdose geerdet ist und den örtlichen Vorschriften entspricht. Schließen Sie das Gerät nur an Steckdosen an, die der angegeben Spannung des Geräts entsprechen. Sollte der Stecker nicht zur Steckdose passen, lassen Sie ihn von einem Fachmann austauschen.

Wasserzulauf anbringen und abnehmen

Verwenden Sie für den Anschluss neue Schläuche. Benutzen Sie keine alten Schläuche. Der Wasserdruck muss zwischen 0.04-1 MPa betragen. Falls der Druck darunter liegt, fragen Sie einen Fachbetrieb um Rat.

- Zulaufschlauch anbringen: Wickeln Sie den Sicherheits-Zulaufschlauch komplett von der Halterung an der Geräterückseite. Befestigen Sie die Schraube an einem $\frac{3}{4}$ Zoll Wasserhahn. Drehen Sie die Wasserzufuhr vor der Benutzung voll auf.
- Zulaufschlauch abnehmen: Schließen Sie die Wasserzufuhr. Schrauben Sie den Zulaufschlauch vom Wasserhahn.

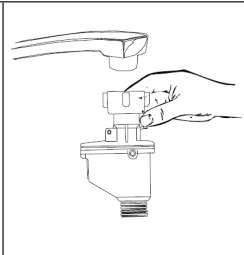

Hinweis: Versichern Sie sich dass die Schraube fest am Wasserhahn sitzt. Falls Sie den Anschluss noch nie oder längere Zeit nicht benutzt haben, lassen Sie vorher etwas Wasser abfließen, bis es klar aus dem Wasserhahn kommt. Diese Vorsichtsmaßnahmen sorgt dafür, dass das Einlassventil nicht von Partikeln im Wasser verstopft oder beschädigt wird.

Wasserablauf anbringen

Stecken Sie den Wasserablaufschlauch in ein Wasserablaufrohr mit 4 cm Mindestdurchmesser oder lassen Sie es in Abfluss hängen. Achten Sie darauf, dass der Schlauch nicht abgelenkt oder gekrümmt wird.

Benutzen Sie zur Befestigung die mitgelieferte Schlauchschele. Das Wasserablaufrohr (A) darf nicht höher als 75 cm sein und der Ablaufschlauch (B) nicht in Wasser getaucht werden, um einen Rückfluss zu verhindern.

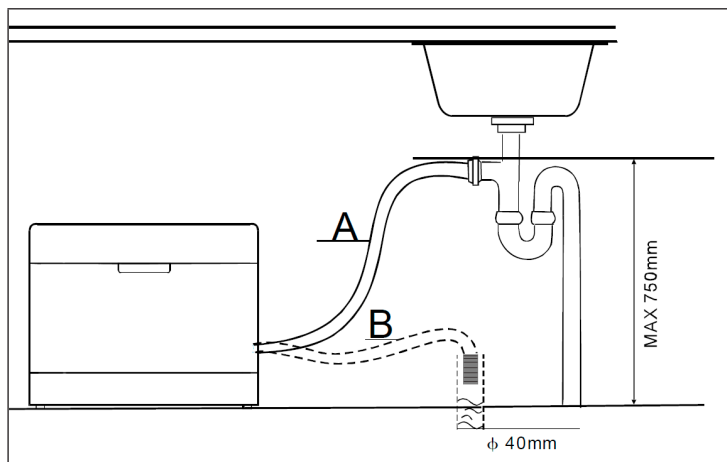

Hinweis: Befestigen Sie den Ablaufschlauch fest mit der mitgelieferten Schlauchschele am Abfluss, damit er sich nicht bewegt und Abwasser ausläuft.

Abwasser auffangen

Falls sich ihr Abfluss mehr als 1 Meter unter dem Gerät befindet können Sie das Wasser nicht direkt in den Abfluss leiten. In diesem Fall müssen Sie das Abwasser in einem entsprechenden Auffangbehälter auffangen, der sich tiefer als der Wasserauslasses befinden muss.

Verlängerungsschlauch



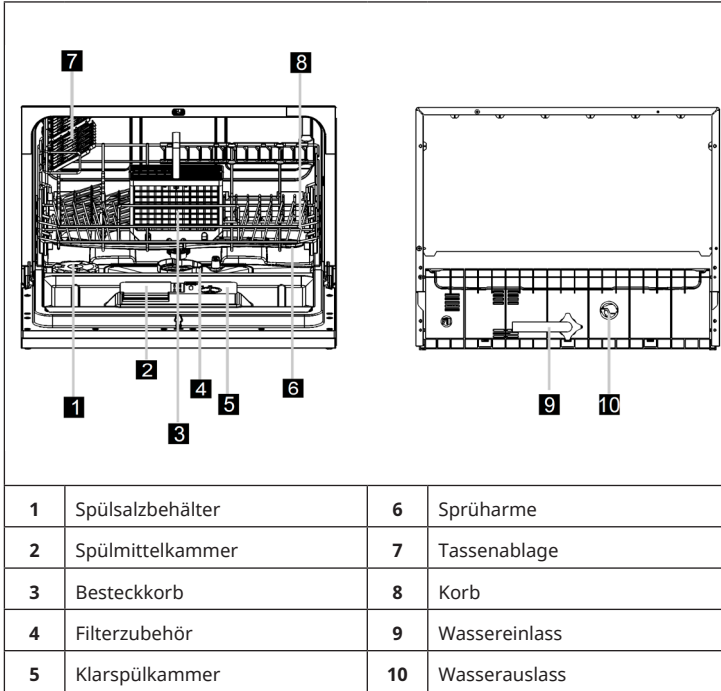

Falls Sie einen Verlängerungsschlauch benötigen, verwenden Sie einen ähnlichen Typ und achten Sie darauf, dass er nicht länger als 4 Meter ist. Längere Schläuche können sich negativ auf die Reinigungsleistung des Geschirrspülers auswirken.

GERÄTEÜBERSICHT



DISPLAY UND TASTENFUNKTIONEN

1	Ein/Aus	Drücken Sie diese Taste, um Ihren Geschirrspüler einzuschalten.	
2	Verzögerung	Drücken Sie die Taste Verzögerung, um die Start-Verzögerungszeit zu erhöhen. Verzögern Sie den Start des Geschirrspülers um bis zu 24 Stunden in 1-Stunden-Schritten. Nachdem Sie die Start-Verzögerungszeit eingestellt haben, drücken Sie die Start/Pause-Taste, um das Gerät zu starten.	
3	Programm	Drücken Sie diese Taste, um das entsprechende Spülprogramm zu wählen. Die Anzeige für das gewählte Programm leuchtet auf.	
4	Start/Pause	Drücken Sie diese Taste, um das gewählte Programm zu starten oder kurz anzuhalten.	
5	Warnleuchte		Klarspüler: Wenn das entsprechende Symbol auf dem Bildschirm angezeigt wird, bedeutet dies, dass der Klarspüler fast leer ist und aufgefüllt werden muss.
5	Warnleuchte		Spülsalz: Wenn das entsprechende Symbol auf dem Bildschirm aufleuchtet, bedeutet dies, dass das Geschirrspülsalz aufgefüllt werden muss.

6	Programme		Intensiv: Für stark verschmutzte Töpfe und Pfannen sowie für Geschirr mit angetrockneten Essensresten.
			Universell: Für normal verschmutztes Geschirr, wie Töpfe, Teller, Gläser und leicht verschmutzte Pfannen.
		ECO	Öko: Standardprogramm für Geschirr mit normalem Verschmutzungsgrad. Umweltschonendes Programm, da sehr energie- und wassersparend.
			Glas: Für leichte Verschmutzungen und Gläser.
			90 Minuten: Für Geschirr mit normalem Verschmutzungsgrad, welches schnell gereinigt werden soll.
			Schnell: Kurzer Waschdurchgang für Geschirr mit leichten Verschmutzungen und Geschirr, welches nicht getrocknet werden muss.
7	Display	Zeigt die verbleibende Zeit, die Verzögerungszeit, Fehlercodes und andere Informationen an.	

VOR DEM ERSTEN BETRIEB

Überprüfen Sie unbedingt ob die folgenden Punkte zutreffen, bevor Sie den Geschirrspüler das erste Mal starten:

- Der Geschirrspüler steht fest und eben.
- Der Zulaufhahn ist geöffnet, fest angebracht und leckt nicht.
- Das Netzkabel steckt sicher in der Steckdose.
- Der Strom ist eingeschaltet.
- Das Verpackungsmaterial und alle Aufkleber wurden vollständig entfernt.

BEFÜLLEN DES SPÜLSALZSPENDERS

- Benutzen Sie nur Spülsalz, dass für Geschirrspüler geeignet ist. Alle anderen Salzarten, wie beispielsweise Tafelsalz können das Gerät beschädigen. Für Schäden, die durch die Verwendung von falschem Spülsalz entstehen, haftet der Hersteller nicht.
- Füllen Sie das Spülsalz ein, bevor Sie ein komplettes Spülprogramm starten. Dadurch verhindern Sie, dass Salzkörner oder Salzwasser unten in der Maschine zurückbleiben und für Korrosion sorgen.

Die Spülsalzammer befindet sich in unter dem Korb und wird folgendermaßen befüllt:

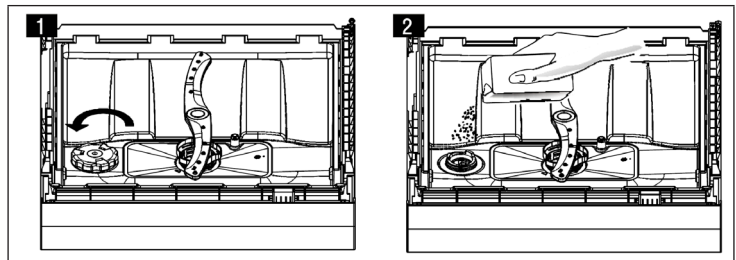

- Entfernen Sie den Korb und schrauben Sie den Deckel des Salzbehälter auf (1).
- Geben Sie vor der ersten Wäsche einen Liter Wasser in den Salzbehälter.
- Stecken Sie den mitgelieferten Trichter in den Salzbehälter und geben Sie etwa 1 kg Spülsalz hinzu (2). Es ist normal, wenn etwas Wasser aus dem Behälter läuft.
- Schrauben Sie den Deckel im Uhrzeigersinn wieder zu.
- Normalerweise erlischt die Spülsalz-Kontrollleuchte 2-6 Tage nach dem Befüllen, wenn sich das Salz komplett aufgelöst hat. Starten Sie nach dem Befüllen umgehend ein Spülprogramm. Andernfalls könnte das Filtersystem, die Pumpe oder wichtige Teile durch Salzwasser beschädigt werden.

Hinweis: Der Salzbehälter muss erst wieder befüllt werden, wenn die Kontrollleuchte angeht. Je nachdem wie gut sich das Salz auflöst, kann die Anzeige auch leuchten obwohl Salz im Behälter ist. Falls nach dem Spülen noch Salzflecken vorhanden sind, lassen Sie ein Schnell- oder Einweichprogramm laufen, um das überschüssige Salz zu entfernen.

Salzmenge einstellen

Der Geschirrspüler ist so konzipiert, dass die Salzmenge je nach Härte des verwendeten Wassers angepasst werden kann. Dadurch soll der Salzverbrauch optimiert und individuell angepasst werden. Zur Einstellung des Salzverbrauchs gehen Sie bitte wie folgt vor.

- 1 Schließen Sie die Tür und schalten Sie das Gerät ein.
- 2 Halten Sie innerhalb von 60 Sekunden nach dem Einschalten des Geräts die Programmtaste länger als 5 Sekunden gedrückt, um den Einstellungsmodus des Wasserenthärters zu starten.
- 3 Drücken Sie die Programmtaste erneut, um die richtige Einstellung entsprechend der örtlichen Gegebenheiten zu wählen; die Einstellung ändert sich in der folgenden Reihenfolge: H1 > H2 > H3 > H4 > H5 > H6.
- 4 Wenn Sie innerhalb von fünf Sekunden keine Taste betätigen oder den Einschaltknopf drücken, um den Einstellmodus zu beenden, wird die Einstellung vom Programm gespeichert.

Wasserhärte				Härtegrad ⁵	Regeneration ⁶ (erfolgt nach jeder X-ten Programm- Sequenz)	Salzverbrauch (Gramm/Zyklus)
°dH ¹	°fH ³	°Clark ³	mmol/l ⁴			
0 - 5	0 - 9	0 - 6	0 - 0.94	H1	keine Regeneration	0
6 - 11	10 - 20	7 - 14	1.0 - 2.0	H2	10	9
12 - 17	21 - 30	15 - 21	2.1 - 3.0	H3	5	12
18 - 22	31 - 40	22 - 28	3.1 - 4.0	H4	3	20
23 - 34	41 - 60	29 - 42	4.1 - 6.0	H5	2	30
35 - 55	61 - 98	43 - 69	6.1 - 9.8	H6	1	60

¹ Deutscher Härtegrad

² Französischer Härtegrad

³ Britischer Härtegrad

⁴ Internationaler Härtegrad

⁵ Voreingestellt an Fabrik ist Härtegrad H4

⁶ Jeder Zyklus mit einem Regenerationsvorgang verbraucht zusätzlich 2,0 Liter Wasser, der Energieverbrauch steigt um 0,02 kWh und die Programmdauer verlängert sich um 4 Minuten.

BEFÜLLEN DES KLARSPÜLSPENDERS

Der Klarspüler wird während des letzten Spülgangs freigesetzt und verhindert, dass das Wasser Tropfen auf dem Geschirr bildet, die Flecken und Schlieren hinterlassen können. Außerdem verbessert er das Trocknen, indem er das Wasser vom Geschirr abperlen lässt. Dieser Geschirrspüler ist für die Verwendung von flüssigen Klarspülern ausgelegt.

Hinweis: Verwenden Sie nur Markenklarspüler für Geschirrspüler. Füllen Sie den Klarspülerspender niemals mit anderen Substanzen, wie Geschirrspülmittel oder Flüssigwaschmittel. Dies würde das Gerät beschädigen.



Auffüllen des Klarspülerspender

Wenn das Klarspüler-Warnlicht (☼) auf dem Bedienfeld nicht leuchtet, können Sie die Menge anhand der Farbe der optischen Füllstandsanzeige neben dem Deckel abschätzen. Wenn der Klarspülerbehälter voll ist, ist die Anzeige vollständig dunkel. Die Größe des dunklen Punktes nimmt ab, wenn sich die Menge des Klarspülers verringert. Der Füllstand des Klarspülers sollte nie weniger als 1/4 betragen.

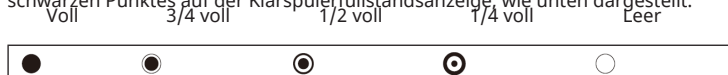
Wenn sich die Menge des Klarspülers verringert, ändert sich die Größe des schwarzen Punktes auf der Klarspülerfüllstandsanzeige, wie unten dargestellt.



So füllen Sie Klarspüler nach

1	2
	
<p>Entfernen Sie den Deckel des Klarspülerspender, indem Sie ihn gegen den Uhrzeigersinn drehen.</p>	<p>Füllen Sie den Klarspüler vorsichtig in den Spender ein und achten Sie dabei darauf, dass er nicht überläuft.</p>

3

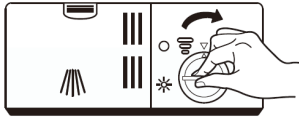

Schließen Sie den Deckel des Klarspülerspenders, indem Sie ihn im Uhrzeigersinn drehen.

Hinweis:

Wischen Sie verschütteten Klarspüler mit einem saugfähigen Tuch auf, um übermäßige Schaumbildung beim nächsten Waschgang zu vermeiden.

Einstellen der richtigen Klarspülermenge

Entfernen Sie den Deckel des Klarspülerspenders. Drehen Sie den Klarspüleranzeiger auf eine Zahl. Je höher die Zahl, desto mehr Klarspüler verbraucht der Geschirrspüler. Wenn das Geschirr nicht richtig trocknet oder fleckig ist, stellen Sie den Drehknopf auf die nächsthöhere Zahl, bis Ihr Geschirr fleckenfrei ist. Verringern Sie den Wert, wenn sich auf dem Geschirr weißliche Flecken befinden. Schließen Sie den Deckel des Klarspülerspenders dann wieder.

BEFÜLLEN DES SPÜLMITTELSPENDERS

Die chemischen Bestandteile des Spülmittels sind notwendig, um den Schmutz zu entfernen, zu zerkleinern und den gesamten Schmutz aus dem Geschirrspüler zu entfernen. Die meisten handelsüblichen Geschirrspülmittel sind für diesen Zweck geeignet.

Wichtige Hinweise zur Verwendung von Spülmittel

Verwenden Sie nur Spülmittel, die speziell für Geschirrspüler geeignet sind. Halten Sie Ihr Spülmittel frisch und trocken. Füllen Sie das Spülmittel erst dann in den Spender, wenn Sie den Geschirrspüler starten wollen.

**WARNUNG**

Geschirrspülmittel ist ätzend! Bewahren Sie Geschirrspülmittel außerhalb der Reichweite von Kindern auf.

So füllen Sie Spülmittel nach

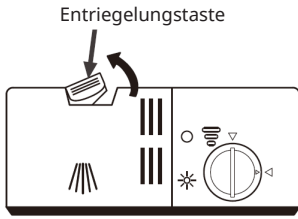
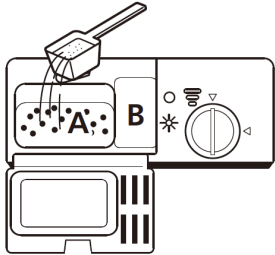
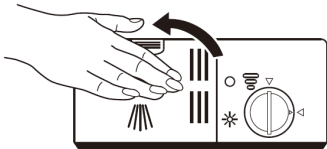
1	2
<p>Entriegelungstaste</p> 	
<p>Drücken Sie die Entriegelungstaste am Spender, um den Deckel zu öffnen.</p>	<p>Füllen Sie das Waschmittel in den größeren Hohlraum (A) für die Hauptwäsche. Geben Sie bei stärker verschmutztem Geschirr auch etwas Waschmittel in den kleineren Hohlraum (B), um es bei der Vorwäsche freizusetzen.</p>
	<p>Hinweis: Bitte beachten Sie die Empfehlungen des Herstellers auf der Verpackung des Spülmittels.</p>
<p>Schließen Sie den Deckel und drücken Sie ihn, bis er einrastet.</p>	

GESCHIRRSPÜLER RICHTIG BELADEN

Ungeeignetes Geschirr und Besteck

Ungeeignetes Geschirr/Besteck	Bedingt geeignetes Geschirr und Besteck
<ul style="list-style-type: none"> • Besteck mit Holz-, Horn- oder Perlmuttergriffen • Hitzeunbeständiges Plastikgeschirr • Älteres Besteck mit geklebten Teilen, die nicht hitzebeständig sind. • Ummanteltes Besteck oder Geschirr. • Dinge aus Zinn und Kupfer. • Kristallglas • Dinge aus nicht rostfreiem Stahl • Holzgeschirr • Geschirr und Besteck aus Plastik 	<ul style="list-style-type: none"> • Bestimmte Glassorten, da sie mit der Zeit trüb werden können. • Silber und Aluminium Teile, Da sie mit der Zeit ihre Farbe ändern können. • Glasiertes Geschirr, da die Glasur mit der Zeit verschwindet, je häufiger man es wäscht.

Was Sie beim Beladen beachten sollten

Entfernen Sie größere Essensreste. Weichen Sie eingebrannte Rückstände in Pfannen vorher ein. Es ist nicht notwendig, dass Sie das Geschirr vorher klar spülen. Platzieren Sie die Gegenstände wie folgt im Geschirrspüler:

- Stellen Sie Tassen, Gläser, Töpfe und Pfannen so in den Geschirrspüler, dass die Innenseite nach unten zeigt.
- Gewölbte Gegenstände sollten Sie stehend einladen, damit das Wasser ablaufen kann.
- Laden Sie die Gegenstände so ins Gerät, dass sie nicht umfallen können.
- Achten Sie darauf, dass sich die Sprüharme frei drehen können und nicht durch Geschirr oder herausragende Gegenstände behindert werden.
- Waschen Sie keine Kleinteile im Geschirrspüler, da sie leicht aus dem Korb fallen könnten.
- Achten Sie darauf, dass sich Geschirr und Besteck nicht überlappt oder gegenseitig abdeckt.
- Um Glasbruch zu vermeiden dürfen sich Gläser nicht berühren.
- Laden Sie große Gegenstände, die schwer zu reinigen sind in den Korb.
- Lange und scharfe Gegenstände müssen horizontal in den Korb gelegt werden, um Verletzungen zu vermeiden.
- Um optimale Ergebnisse zu erzielen, überladen Sie den Geschirrspüler nicht.

Hinweise zum Programmende



VORSICHT

Verbrennungsgefahr! Die Teile sind nach dem Spülen sehr heiß! Um Schäden zu vermeiden, sollten Sie Gläser und Besteck erst etwa 15 Minuten nach Programmende aus dem Geschirrspüler nehmen.

Beladung der Körbe

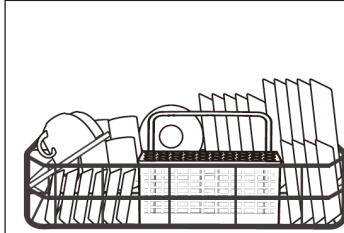

Um die Reinigungsfläche und die Spüleistung zu verbessern, wird empfohlen, die schmutzige Seite in Richtung des Sprüharms zu platzieren. Lassen Sie das Geschirr nicht aus dem Korbboden ragen, um sicherzustellen, dass die Bewegung des Sprüharms nicht blockiert wird. Der empfohlene maximale Durchmesser für beträgt 19 cm, um die Öffnung des Spenders nicht zu behindern.

Beladen des Besteckkorbs

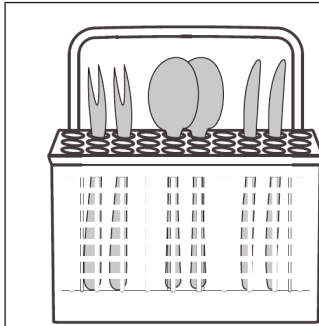

Legen Sie das Besteck in den Korb und achten Sie darauf, dass es nicht berührt.





- Das Besteck darf sich nicht ineinander verhaken.
- Das Besteck wird mit den Griffen nach unten eingelegt.
- Messer und andere potenziell gefährliche Utensilien werden mit dem Griff nach oben eingelegt.



Lassen Sie keine Gegenstände durch den Boden ragen. Scharfe Gegenstände immer mit der scharfen Spitze nach unten einladen!

SPÜLPROGRAMME (EN 60436)

Die nachstehende Tabelle zeigt, welche Programme je nach Menge der Lebensmittlrückstände am besten geeignet sind und wie viel Waschmittel benötigt wird. Sie enthält auch verschiedene Informationen über die Programme. Die Verbrauchswerte und die Programmdauer sind nur Richtwerte, außer für das ECO-Programm.

Programm	Spülzyklus	Spülmittel Vor/Haupt	Zeit (min)	Energie (kWh)	Wasser (L)	Klarspüler
 Intensiv	Vorwäsche (50°C) Wäsche (70°C) Spülen Spülen Spülen (60°C) Trocknen	4/10 g oder 1 Tab	135	0.790	9.6	ja
 Universell	Vorwäsche Wäsche (60°C) Spülen Spülen (60°C) Trocknen	4/10 g oder 1 Tab	110	0.580	7.7	ja
ECO (*EN 60436)	Vorwäsche Wäsche (45°C) Spülen (65°C) Trocknen	4/10 g oder 1 Tab	215	0.553	6.5	ja
 Glas	Wäsche (45°C) Spülen Spülen (50°C) Trocknen	14 g oder 1 Tab	70	0.400	5.8	ja
 90 Min.	Wäsche (65°C) Spülen Spülen Spülen (60°C) Trocknen	14 g oder 1 Tab	90	0.590	6.6	ja
 Schnell	Waschen (40°C) Spülen Spülen	12 g oder 1 Tab	30	0.244	5.8	nein
*EN 60436: Für den Testdurchlauf wurden in Übereinstimmung mit EN 60436 das Programm ECO verwendet. Das ECO-Programm ist für die Reinigung normal verschmutzten Geschirrs geeignet und ist für diesen Zweck das effizienteste Programm in Bezug auf den Energie- und Wasserverbrauch.						

ENERGIESPARTIPPS

- Das eco-Programm ist zur Reinigung von normal verschmutztem Geschirr geeignet. Es ist für diesen Zweck mit Blick auf den kombinierten Energie- und Wasserverbrauch das effizienteste Programm und es wird verwendet, um die Einhaltung der EU-Ökodesign-Vorschriften zu prüfen.
- Durch das Beladen des Haushaltsgeschirrspülers bis zu der vom Hersteller angegebenen Kapazität können Energie und Wasser eingespart werden.
- Die unsachgemäße Beladung kann diese Folgen haben:
 - ein schlechteres Reinigungsergebnis
 - eine Sachbeschädigung durch das Blockieren der Sprüharme
- Manuelles Vorspülen des Geschirrs führt zu einem höheren Wasser- und Energieverbrauch und wird nicht empfohlen.
- Bei der Reinigung von Geschirr in einem Haushaltsgeschirrspüler wird in der Regel weniger Energie und Wasser verbraucht als beim Handspülen, sofern der Haushaltsgeschirrspüler gemäß den Herstelleranleitungen verwendet wird.
- Die für andere Programme als eco angegebenen Werte sind nur Richtwerte.

BEDIENUNG

Ein Programm starten

1. Ziehen Sie den unteren und oberen Korb heraus, laden Sie das Geschirr ein und schieben Sie es zurück. Es wird empfohlen, zuerst den unteren Korb und dann den oberen Korb zu beladen.
2. Füllen Sie das Waschmittel ein.
3. Stecken Sie den Stecker in die Steckdose.
4. Vergewissern Sie sich, dass die Wasserzufuhr auf vollen Druck eingestellt ist.
5. Schließen Sie die Tür und drücken Sie die Ein/Aus-Taste, um die Maschine einzuschalten.
6. Wählen Sie ein Programm, das entsprechende Symbol leuchtet auf. Drücken Sie dann die Taste Start/Pause und der Geschirrspüler beginnt mit dem Programm.

Ändern des Programms während der Geschirrspüler läuft

Ein Programm kann nur dann geändert werden, wenn es nur kurze Zeit gelaufen ist, da sonst das Spülmittel bereits freigesetzt oder das Spülwasser mit Spülmittel abgelassen worden ist. In diesem Fall muss der Geschirrspüler zurückgesetzt und der Spender neu befüllt werden. Um den Geschirrspüler zurückzusetzen, gehen Sie wie folgt vor:

1. Drücken Sie die Taste Start/Pause, um den Spülvorgang zu unterbrechen.
2. Drücken Sie die Programmtaste länger als 3 Sekunden, um die Maschine in den Programmwahlmodus zu versetzen.
3. Drücken Sie die Programmtaste erneut, um das gewünschte Programm zu wählen.
4. Drücken Sie die Start/Pause-Taste. Nach 1 Sekunde startet der Geschirrspüler.

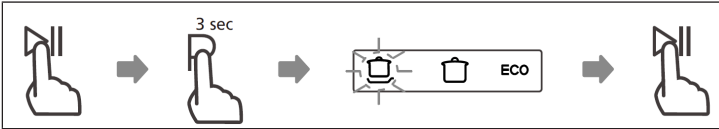

Geschirr hinzufügen während der Geschirrspüler läuft



VORSICHT

Verbrennungsgefahr! Es ist gefährlich, die TÜR während des Betriebs zu öffnen, da Sie sich durch den heißen Dampf verbrennen können.

Vergessenes Geschirr kann jederzeit hinzugefügt werden, bevor sich der Spender öffnet. Befolgen Sie in diesem Fall die nachstehenden Anweisungen:

1. Drücken Sie die Taste Start/Pause, um den Waschvorgang zu unterbrechen.
2. Warten Sie 5 Sekunden und öffnen Sie dann die Tür.
3. Fügen Sie das vergessene Geschirr hinzu.
4. Schließen Sie die Tür.
5. Drücken Sie die Start/Pause-Taste. Nach 10 Sekunden startet der Geschirrspüler wieder.

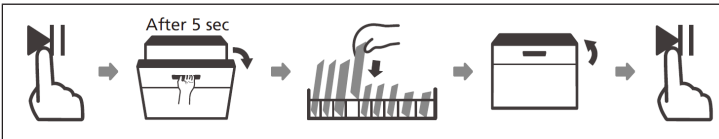

Hinweis zum automatischen Öffnen der Tür



Nach dem Waschen öffnet sich die Tür automatisch, um einen besseren Trocknungseffekt zu erzielen.

Hinweis: Die Tür des Geschirrspülers darf nicht blockiert werden, wenn sie auf automatisches Öffnen eingestellt ist. Dadurch kann die Funktion der Türverriegelung gestört werden.

Hinweis zum UV-Licht

- Während der Trockenzeit eines Zyklus schaltet sich die UV-Lampe automatisch ein.
- Wenn die Trocknungszeit eines Zyklus unterbrochen wird, geht die UV-Lampe aus.
- Wenn die Tür geöffnet wird, schaltet sich die UV-Lampe automatisch aus.

REINIGUNG UND PFLEGE

Filtersystem

Der Filter verhindert, dass grobe Rückstände und andere große Essensreste in die Pumpe gelangen. Das Filtersystem besteht aus einem Grobfilter, einen Flachfilter (Hauptfilter) und einem Feinfilter.

Grobfilter (C)

Grobe Rückstände, wie Knochen oder Glassplitter werden vom Grobfilter aufgenommen. Um sie aus dem Filter zu entfernen, ziehen Sie den Filter sanft an den Füßchen an der Oberseite heraus und entleeren Sie ihn.

Feinfilter (B):

Filtert Schmutz und Essensreste und verhindert, dass sie während des Waschvorgangs zurück aufs Geschirr gelangen.

Hauptfilter (A):

Essensreste und Schmutzpartikel werden von einer speziellen Düse am Sprüharm zerkleinert und durch den Abfluss abgeführt.

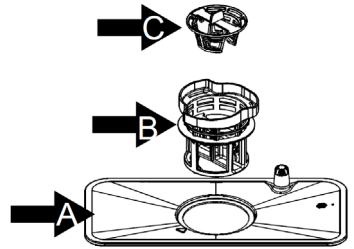

Filtersystem zur Reinigung auseinanderbauen

Das Filtersystem entfernt Schmutz und Essensreste und erlaubt es so, dass das saubere Wasser zur Reinigung in den Kreislauf zurückgeführt werden kann. Damit das Gerät mit optimaler Leistung arbeiten kann sollten Sie die Filter einmal die Woche reinigen. Wir empfehlen Ihnen grobe Schmutz- und Essensreste nach jedem Waschgang zu entfernen und den Filter danach unter klarem Wasser abzuwaschen.

Wichtig: Benutzen Sie den Geschirrspüler niemals ohne Filter. Unregelmäßige Reinigung der Filter vermindert die Spüleistung und kann das Geschirr beschädigen.

1. Drehen Sie den Grobfilter (C) gegen den Uhrzeigersinn und nehmen Sie die Filter heraus.
2. Nehmen Sie die Filter auseinander.
3. Wenn Sie die Filter gereinigt haben setzen sie diese in der angegebenen Reihenfolge wieder ein.

Wichtige Hinweise zur Filterreinigung

- Reinigen Sie den Grobfilter mit einer Reinigungsbürste.
- Klopfen Sie beim Reinigen nicht auf die Filter, andernfalls könnten Sie sich verbiegen und sich negativ auf die Leistung des Geschirrspülers auswirken.

Entfernen von Fremdkörpern

- Überprüfen Sie die Siebe und die Wanne nach jedem Gebrauch des Geschirrspülers. Fremdkörper (z.B. Glasscherben, Kunststoffteilchen, Knochen oder Zahnstocher usw.) verringern die Reinigungsleistung und können Schäden an der Ablaufpumpe verursachen. Bauen Sie das Siebsystem wie in diesem Kapitel beschrieben aus. Entfernen Sie Fremdkörper von Hand.
- Vorsicht! Können Sie die Gegenstände nicht entfernen, wenden Sie sich an einen autorisierten Kundendienst. Bauen Sie das Filtersystem wie in diesem Kapitel beschrieben wieder ein.

Geschirrspüler reinigen

- Reinigen Sie das Bedienfeld mit einem leicht feuchten Lappen und trocknen Sie es danach sorgfältig ab.
- Pflegen Sie das Gehäuse mit einem geeigneten Polierwachs.
- Benutzen Sie zur Reinigung keine scharfen Gegenstände, Scheuerschwämme oder aggressive Reinigungsmittel.
- Reinigen Sie den Rand der Tür mit einem warmen, feuchten Lappen. Damit kein Wasser in den Schließmechanismus eindringt, benutzen Sie keine Sprühreiniger.

So schützen Sie das Gerät vor Frostschäden

Beachten Sie im Winter die folgenden Vorkehrungen, um die Maschine vor Frost zu schützen. Führen Sie nach jedem Programmdurchlauf die folgenden Schritte durch:

1. Ziehen Sie den Stecker aus der Steckdose.
2. Schließen Sie die Wasserzufuhr und entfernen Sie den Zulaufschlauch vom Einlassventil.
3. Lassen Sie das Wasser aus dem Schlauch und dem Ventil in ein Gefäß ablaufen.
4. Bringen Sie den Zulaufschlauch wieder am Einlassventil an.
5. Entfernen Sie den Filter am Boden der Wanne und saugen Sie überschüssiges Wasser mit einem Schwamm auf.

Sprüharme reinigen

Zur regelmäßigen Reinigung können Sie den Sprüharm abnehmen. Greifen Sie den Sprüharm in der Mitte und ziehen Sie ihn ab. Waschen Sie ihn unter laufendem Wasser ab und setzen Sie sie wieder ein.

Überprüfen Sie nach dem Einsetzen, ob sich die Sprüharme nach dem Einsetzen frei drehen können. Wenn nicht, überprüfen Sie ob er wieder richtig eingesetzt wurde.

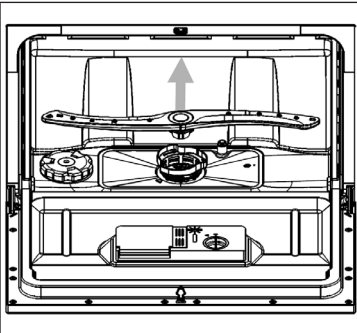

So pflegen Sie ihren Geschirrspüler richtig

- Nach jeder Wäsche: Schließen Sie die Wasserzufuhr und lassen Sie die Tür leicht offen stehen, damit die feuchte Luft entweichen kann.
- Stecker ziehen: Ziehen Sie immer den Stecker aus der Steckdose, bevor Sie das Gerät reinigen oder pflegen.
- Keine Löse- oder Scheuermittel: Benutzen Sie zur Reinigung des Gehäuses oder der Gummidichtungen keine Löse- oder Scheuermittel. Benutzen Sie zur Reinigung nur einen weichen Lappen und etwas Seifenwasser. Um Flecken oder Streifen zu entfernen, verwenden Sie einen feuchten Lappen mit etwas Essig oder einen speziellen Reiniger für Geschirrspüler.
- Wenn Sie das länger nicht benutzen: Wir empfehlen ihnen ein Programm ohne Geschirr durchlaufen zu lassen. Ziehen Sie dann den Stecker aus der Steckdose, schließen Sie die Wasserzufuhr und lassen Sie die Tür leicht geöffnet, damit die Dichtungen länger halten und sich keine unangenehmen Gerüche im Gerät bilden.
- Gerät bewegen: Falls Sie das Gerät bewegen müssen versuchen Sie es aufrecht zu halten. Wenn es nicht anders geht, können Sie es auch auf den Rücken kippen.
- Türdichtungen: Ein Grund für unangenehme Gerüche sind Essensreste in den Türdichtungen. Reinigen Sie die Dichtungen daher regelmäßig mit einem feuchten Schwamm.

FEHLERBEHEBUNG

Fehler	Mögliche Ursache	Lösung
Der Geschirrspüler startet nicht.	Die Sicherung ist raus oder kaputt.	Ersetzen Sie die Sicherung oder legen Sie den Schalter wieder um. Entfernen Sie alle anderen Geräte, die am selbst Stromkreislauf hängen.
	Kein Strom.	Versichern Sie sich, dass das Gerät eingeschaltet, die Tür fest geschlossen ist und das Netzkabel fest in der Steckdose steckt.
	Die Tür ist nicht richtig geschlossen.	Achten Sie beim Schließen darauf, dass die Türverriegelung einrastet.
Es wird kein Wasser aus dem Geschirrspüler gepumpt.	Der Ablaufschlauch ist abgeknickt.	Überprüfen Sie den Schlauch.
	Der Filter ist verstopft.	Überprüfen Sie den Grobfilter.
	Der Abfluss ist verstopft.	Überprüfen Sie ihren Abfluss und reinigen Sie ihn gegebenenfalls. Falls Sie immer noch Probleme haben. Kontaktieren Sie einen Fachbetrieb.
Rostflecken auf dem Besteck.	Das Besteck ist nicht rostfrei.	Spülen Sie nur rostfreies Besteck.
	Es wurde kein Programm gestartet, nachdem Spülsalz nachgefüllt wurde.	Starten sie nach dem Befüllen das Schnellprogramm mit leerer Spülmaschine.
	Der Deckel zum Spülsalzbehälter ist locker.	Versichern Sie sich, dass der Deckel fest geschlossen ist.
Farbflecken in der Wanne.	Farbiges Spülmittel.	Benutzen Sie nur Spülmittel ohne Farbe.

Fehler	Mögliche Ursache	Lösung
Weißer Film auf den Innenflächen.	Mineralische Rückstände aus hartem Wasser.	Reinigen Sie die Innenflächen mit einem feuchten Lappen und etwas Spülmittel für Geschirrspüler. Benutzen Sie dabei Handschuhe und verwenden Sie kein anderes Spülmittel.
Klopfgeräusche im Innenraum.	Der Sprüharm schlägt gegen einen Gegenstand im Korb.	Unterbrechen Sie das Programm und platzieren Sie das Geschirr so, dass der Sprüharm nicht behindert wird.
Rasselnde Geräusche im Innenraum.	Das Geschirr steht nicht sicher.	Unterbrechen Sie Programm und platzieren Sie das Geschirr so, dass es sicher steht.
Klopfendes Geräusch im Wasserrohr.	Kann durch Überkreuzen der Wasserleitungen entstehen.	Hat keinen Einfluss auf die Leistung des Geschirrspülers. Sollten Sie sich nicht sicher sein, kontaktieren Sie einen Fachmann.
Schaum in der Wanne.	Ungeeignetes Geschirrspülmittel.	Benutzen Sie nur Spülmittel, das für Geschirrspüler geeignet ist. Falls dennoch Schaum in der Wanne sein sollte, öffnen Sie die Tür und lassen Sie den Schaum verdampfen. Geben Sie etwas kaltes Wasser in die Wanne und schließen Sie die Tür. Lassen sie irgendein Waschprogramm durch- laufen, um die Rückstände zu entfernen.
	Übergelaufener Klarspüler.	Wischen sie übergelaufenen Klarspüler umgehend auf.

Fehler	Mögliche Ursache	Lösung
Das Geschirr ist nicht sauber.	Das Geschirr wurde nicht richtig eingeladen.	Beachten Sie die Hinweise zum Beladen des Geschirrspülers.
	Das Programm war nicht stark genug.	Verwenden Sie das Intensiv-Programm.
	Zu wenig Spülmittel	Verwenden Sie mehr Spülmittel oder verwenden Sie ein anderes Spülmittel.
	Gegenstände blockieren die Sprüharme.	Stellen Sie das Geschirr so ins Gerät, dass die Sprüharme nicht behindert werden.
	Das Filtersystem ist dreckig oder falsch eingesetzt.	Reinigen Sie die Filter oder setzen Sie sie korrekt ein. Reinigen Sie die Sprüharme.
Das Geschirr trocknet nicht.	Falsche Beladung.	Beachten Sie die Hinweise zum Beladen des Geschirrspülers.
	Zu wenig Klarspüler.	Erhöhen Sie die Klarspülmenge.
	Das Geschirr wurde zu früh entnommen.	Lassen Sie das Geschirr nach der Reinigung noch etwa 15 Minuten im Geschirrspüler. Öffnen Sie die Tür, damit die feuchte Luft entweichen kann.
	Falsches Programm.	In Kurzprogrammen ist die Wasch- und Trockentemperatur niedriger. Verwenden Sie ein Programm mit einer höheren Laufzeit.
	Besteck mit minderwertiger Beschichtung.	Derartiges Geschirr und Besteck ist für den Geschirrspüler nicht geeignet.

PRODUKTDATENBLATT

Angaben nach Verordnung (EU) Nr. 2019/2017

Name oder Handelsmarke des Herstellers: Klarstein				
Adresse des Herstellers: Wallstraße 16, 10179 Berlin, Deutschland.				
Artikelnummer: 10041823, 10041825				
Allgemeine Produktparameter:				
Parameter	Wert	Parameter	Wert	
Standardgedecke	6	Abmessungen in mm	Höhe	440
			Breite	550
			Tiefe	500
EEl	55.9	Energieeffizienzklasse	E	
Reinigungsleistungsindex	1.125	Trocknungsleistungsindex	1.065	
Energieverbrauch in kWh [pro Zyklus], basierend auf dem Öko-Programm mit Kaltwasserbefüllung. Der tatsächliche Energieverbrauch hängt davon ab, wie das Gerät genutzt wird.	0.553	Wasserverbrauch in Litern [pro Zyklus], basierend auf dem Öko-Programm. Der tatsächliche Wasserverbrauch hängt vom Gebrauch des Geräts und von der Wasserhärte ab.	6.5	
Programmdauer (h:min)	3:35	Bauart	Freistehend	
Schallemission (dB(A) re 1 pW)	49	Schallemissions-Klasse	C	
Aus-Zustand (W)	0.49	Standby-Modus (W)	k.A.	
Startverzögerung (W) (falls zutreffend)	1.00	Vernetzter Bereitschaftsdienst (W) (falls zutreffend)	k.A.	
Mindestlaufzeit der vom Hersteller angebotenen Garantie: 24 Monate				
Weitere Angaben:				
Weblink zur Website des Lieferanten, auf der die Informationen gemäß Anhang II Nummer 6 der Verordnung (EU) 2019/2022 der Kommission zu finden sind: www.klarstein.de				

SPEZIELLE ENTSORGUNGSHINWEISE FÜR VERBRAUCHER IN DEUTSCHLAND

Entsorgen Sie Ihre Altgeräte fachgerecht. Dadurch wird gewährleistet, dass die Altgeräte umweltgerecht verwertet und negative Auswirkungen auf die Umwelt und menschliche Gesundheit vermieden werden. Bei der Entsorgung sind folgende Regeln zu beachten:

- Jeder Verbraucher ist gesetzlich verpflichtet, Elektro- und Elektronikaltgeräte (Altgeräte) sowie Batterien und Akkus getrennt vom Hausmüll zu entsorgen. Sie erkennen die entsprechenden Altgeräte durch folgendes Symbol der durchgestrichenen Mülltonne (WEEE-Symbol). 
- Sie haben Altbatterien und Altakkumulatoren, die nicht vom Altgerät umschlossen sind, sowie Lampen, die zerstörungsfrei aus dem Altgerät entnommen werden können, vor der Abgabe an einer Entsorgungsstelle vom Altgerät zerstörungsfrei zu trennen.
- Bestimmte Lampen und Leuchtmittel fallen ebenso unter das Elektro- und Elektronikgesetz und sind dementsprechend wie Altgeräte zu behandeln. Ausgenommen sind Glühbirnen und Halogenlampen. Entsorgen Sie Glühbirnen und Halogenlampen bitte über den Hausmüll, sofern sie nicht das WEEE-Symbol tragen.
- Jeder Verbraucher ist für das Löschen von personenbezogenen Daten auf dem Elektro- bzw. Elektronikgerät selbst verantwortlich.

Rücknahmepflicht der Vertreiber

Vertreiber mit einer Verkaufsfläche für Elektro- und Elektronikgeräte von mindestens 400 Quadratmetern sowie Vertreiber von Lebensmitteln mit einer Gesamtverkaufsfläche von mindestens 800 Quadratmetern, die mehrmals im Kalenderjahr oder dauerhaft Elektro- und Elektronikgeräte anbieten und auf dem Markt bereitstellen, sind verpflichtet,

- 1 bei der Abgabe eines neuen Elektro- oder Elektronikgerätes an einen Endnutzer ein Altgerät des Endnutzers der gleichen Geräteart, das im Wesentlichen die gleichen Funktionen wie das neue Gerät erfüllt, am Ort der Abgabe oder in unmittelbarer Nähe hierzu unentgeltlich zurückzunehmen und
- 2 auf Verlangen des Endnutzers Altgeräte, die in keiner äußeren Abmessung größer als 25 Zentimeter sind, im Einzelhandelsgeschäft oder in unmittelbarer Nähe hierzu unentgeltlich zurückzunehmen; die Rücknahme darf nicht an den Kauf eines Elektro- oder Elektronikgerätes geknüpft werden und ist auf drei Altgeräte pro Geräteart beschränkt.

- Bei einem Vertrieb unter Verwendung von Fernkommunikationsmitteln ist die unentgeltliche Abholung am Ort der Abgabe auf Elektro- und Elektronikgeräte der Kategorien 1, 2 und 4 gemäß § 2 Abs. 1 ElektroG, nämlich „Wärmeüberträger“, „Bildschirmgeräte“ (Oberfläche von mehr als 100 cm²) oder „Großgeräte“ (letztere mit mindestens einer äußeren Abmessung über 50 Zentimeter) beschränkt. Für andere Elektro- und Elektronikgeräte (Kategorien 3, 5, 6) ist eine Rückgabemöglichkeit in zumutbarer Entfernung zum jeweiligen Endnutzer zu gewährleisten.
- Altgeräte dürfen kostenlos auf dem lokalen Wertstoffhof oder in folgenden Sammelstellen in Ihrer Nähe abgegeben werden: www.take-e-back.de
- Für Elektro- und Elektronikgeräte der Kategorien 1, 2 und 4 bieten wir auch die Möglichkeit einer unentgeltlichen Abholung am Ort der Abgabe. Beim Kauf eines Neugeräts haben Sie die Möglichkeit, eine Altgerät-abholung über die Webseite auszuwählen.
- Batterien können überall dort kostenfrei zurückgegeben werden, wo sie verkauft werden (z. B. Super-, Bau-, Drogeriemarkt). Auch Wertstoff- und Recyclinghöfe nehmen Batterien zurück. Sie können Batterien auch per Post an uns zurücksenden. Altbatterien in haushaltsüblichen Mengen können Sie direkt bei uns von Montag bis Freitag zwischen 08:00 und 16:00 Uhr unter der folgenden Adresse unentgeltlich zurückgeben:

Chal-Tec Fulfillment GmbH
Norddeutschlandstr. 3
47475 Kamp-Lintfort

- Wichtig zu beachten ist, dass Lithiumbatterien aus Sicherheitsgründen vor der Rückgabe gegen Kurzschluss gesichert werden müssen (z. B. durch Abkleben der Pole).
- Finden sich unter der durchgestrichenen Mülltonne auf der Batterie zusätzlich die Zeichen Cd, Hg oder Pb ist das ein Hinweis darauf, dass die Batterie gefährliche Schadstoffe enthält (»Cd« steht für Cadmium, »Pb« für Blei und »Hg« für Quecksilber).

Hinweis zur Abfallvermeidung

Indem Sie die Lebensdauer Ihrer Altgeräte verlängern, tragen Sie dazu bei, Ressourcen effizient zu nutzen und zusätzlichen Müll zu vermeiden. Die Lebensdauer Ihrer Altgeräte können Sie verlängern, indem Sie defekte Altgeräte reparieren lassen. Wenn sich Ihr Altgerät in gutem Zustand befindet, könnten Sie es spenden, verschenken oder verkaufen.

HINWEISE ZUR ENTSORGUNG



Wenn es in Ihrem Land eine gesetzliche Regelung zur Entsorgung von elektrischen und elektronischen Geräten gibt, weist dieses Symbol auf dem Produkt oder auf der Verpackung darauf hin, dass dieses Produkt nicht im Hausmüll entsorgt werden darf. Stattdessen muss es zu einer Sammelstelle für das Recycling von elektrischen und elektronischen Geräten gebracht werden. Durch regelkonforme Entsorgung schützen Sie die Umwelt und die Gesundheit Ihrer Mitmenschen vor negativen Konsequenzen. Informationen zum Recycling und zur Entsorgung dieses Produkts, erhalten Sie von Ihrer örtlichen Verwaltung oder Ihrem Hausmüllentsorgungsdienst.

HERSTELLER & IMPORTEUR (UK)

Hersteller:

Chal-Tec GmbH, Wallstraße 16, 10179 Berlin, Deutschland.

Importeur für Großbritannien:

Berlin Brands Group UK Limited
PO Box 42
272 Kensington High Street
London, W8 6ND
United Kingdom

Fehler	Mögliche Ursache	Lösung
Das Glas ist beschlagen.	Kombination aus weichem Wasser und zu viel Spülmittel.	Verwenden Sie weniger Spülmittel und benutzen Sie das kürzeste Programm, um das Glas zu waschen und zu säubern.
Schwarze oder graue Streifen auf Geschirr	Aluminiumteile haben am Geschirr gerieben.	Verwenden Sie ein mildes Scheuermittel.
Spülmittelreste in der Kammer.	Das Geschirr behindert das Auflösen des Spülmittels.	Laden Sie das Geschirr sorgfältig in den Geschirrspüler.

Fehlercodes

Bei einigen Störungen zeigt das Display einen Fehlercode an, um Sie zu warnen. Ziehen Sie in diesen Fällen Fachpersonal hinzu.



WARNUNG
Gefahr eines Stromschlags oder anderen
Personenverletzung!

Reparieren Sie das Gerät nicht selbst. Der Geschirrspüler darf nur von Fachpersonal repariert werden. Die Reparatur muss fachgerecht erfolgen.

Code	Bedeutung	Mögliche Ursache
E1	Wasserzufuhr gestört.	Der Hahn ist nicht geöffnet, die Wasserzufuhr ist unterbrochen oder der Wasserdruck ist zu gering.
E3	Die Wassertemperatur wird nicht erreicht.	Das Heizelement ist kaputt. Kontaktieren Sie einen Fachbetrieb.
E4	Wasserleck.	Ein Teil des Geschirrspülers leckt. Drehen Sie den Haupthahn zu und rufen Sie einen Fachmann. Falls sich nach dem Programmende noch Wasser in der Wanne befindet, entfernen Sie es bevor Sie den Geschirrspüler wieder starten.
Ed	Störung der Kommunikation zwischen Hauptleiterplatte und Display-Leiterplatte	Offener Stromkreis oder unterbrochene Verdrahtung für die Kommunikation. Kontaktieren Sie einen Fachbetrieb.

Im Falle einer Reparatur wenden Sie sich bitte an einen qualifizierten Reparaturdienst in Ihrer Nähe.

Ersatzteile für den Artikel stehen bis zum 31.12.2028 zu Verfügung.

Dear customer,

Congratulations on the purchase of your device. Please read the following instructions carefully and follow them to prevent potential damage. We accept no liability for damage caused by disregarding the instructions and improper use. Please scan the QR code to access the latest operating instructions and further information about the product.



CONTENTS

Safety Instructions	34
Quick start	36
Installation	37
Device Overview	39
Display and button functions	40
Before first use	42
Filling the rinsing salt dispenser	42
Filling the rinse aid dispenser	44
Filling the detergent dispenser	45
Loading the dishwasher correctly	47
Rinsing programmes (EN 60436)	49
Energy saving recommendations	50
Operation	50
Cleaning and Care	52
Troubleshooting	55
Product data sheet	59
Disposal Considerations	60
Manufacturer & Importer (UK)	60

SAFETY INSTRUCTIONS



WARNING

Risk of explosion! Under certain conditions, hydrogen gas can form in a hot water system that has not been used for more than two weeks. **HYDROGEN GAS IS HIGHLY EXPLOSIVE!** If you have not used the dishwasher for a long time, open all hot water taps and let the water flow for a few minutes before using the dishwasher. This causes the accumulated hydrogen gas to escape from the system. As the gas can ignite, avoid open flames and do not smoke during this time.

- Do not pull on the door. Do not sit or stand on the door and the dish rack.
- Do not touch the heating rod of the dishwasher during or shortly after operation.
- Do not start the dishwasher until the door is firmly closed.
- Open the door very carefully during operation and take care that no water splashes in your direction.
- Do not place anything heavy on the open door, this could cause the machine to tip forward.
- Make sure that plastic objects do not come into contact with the heating element during operation.
- Make sure that the detergent compartment is empty after the washing cycle.
- Only wash plastic objects that are dishwasher safe and marked accordingly.
- Only use detergents and rinse aids that are suitable for dishwashers. Do not use soap, detergent or hand wash.
- The building's power supply must include a main switch with a contact gap of at least 3 mm between each pole to allow the circuit to be broken in the event of a malfunction.
- Keep children away from the detergent and rinse aid and make sure they do not steal any detergent from the open door.
- Make sure that children do not play with the device.
- Children, physically and physically impaired persons should only use the appliance if they have been familiarised in detail with the functions and safety precautions by a supervisor.
- Dishwashing detergents are strongly alkaline. If they are swallowed, poisoning can occur. Avoid any skin or eye contact and keep children away from the dishwasher when the door is open.

- To make sure no one can trip over it, do not leave the door permanently open.
- If the mains cable is damaged, it must be replaced by the manufacturer or a qualified specialist.
- Please dispose of the packaging material properly.
- During installation, make sure that the mains cable is neither severely kinked nor squeezed.
- Do not play with the controls.
- When connecting the machine, use new hoses and discard the old ones.
- Make sure that no carpet is blocking the openings underneath.
- Use the dishwasher only for the purpose for which it was designed.
- Use the dishwasher indoors only.
- The dishwasher is not intended for commercial use, but only for use in households and similar environments.





**CAUTION**

Risk of injury! When loading the machine, take special care that sharp items are placed in the machine so that they do not damage the door seal. Sharp knives must be placed in the cutlery basket with the handle facing upwards. Knives and other objects with sharp points must be placed in the cutlery basket with the point facing downwards or placed horizontally.

**WARNING**

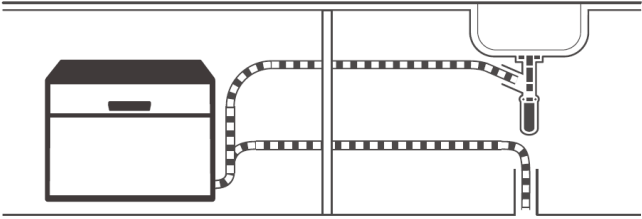
Risk of suffocation! Children could injure themselves on the packaging materials and old appliances. When disposing of the old appliance, make sure that you cut off the power cable and render the door lock unusable.

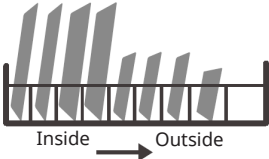
QUICK START

1	
	
Install the dishwasher (see chapter INSTALLATION)	
2	3
	
Remove larger residues from the dishes to avoid pre-rinsing.	Load the baskets.
4	5
	
Fill the dispenser with detergent and rinse aid.	Select a suitable programme and start the dishwasher.

INSTALLATION

Preparation

- Place the appliance near a water inlet or drain and a power socket.
- Make sure that the hoses and the plug are accessible at all times.

Setting up the unit

Place the unit in the preferred location. The back should face the wall, the sides towards the built-in cupboard or a wall. The dishwasher is equipped with a water drain that can be directed to the right or the left to facilitate installation.

Power connection

Do not use an extension cord or adapter. Make sure that the socket is earthed and complies with local regulations. Only connect the appliance to sockets that correspond to the specified voltage of the appliance. If the plug does not fit the socket, have it replaced by a professional.

Attach and remove the water inlet

Use new hoses for the connection. Do not use old hoses. The water pressure must be between 0.04-1 MPa. If the pressure is lower than this, ask a specialist company for advice.

- Attach the inlet hose: Completely unwind the safety inlet hose from the bracket on the back of the appliance. Attach the screw to a $\frac{3}{4}$ inch water tap. Turn on the water supply fully before use.
- Remove the supply hose: Close the water supply. Unscrew the inlet hose from the water tap.

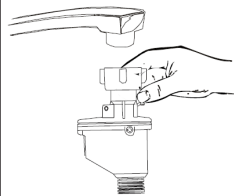

Note: Make sure the screw is tight on the tap. If you have never used the connection before or have not used it for a long time, drain some water beforehand until clear water comes out of the tap. This precaution ensures that the inlet valve is not clogged or damaged by particles in the water.

Attaching the water drain

Insert the water drain hose into a water drain pipe with a minimum diameter of 4 cm or leave it hanging in the drain. Make sure that the hose is not bent or curved.

Use the supplied hose clamp for fastening. To prevent backflow, the water drain pipe (A) must not be higher than 75 cm and the drain hose (B) must not be immersed in water.

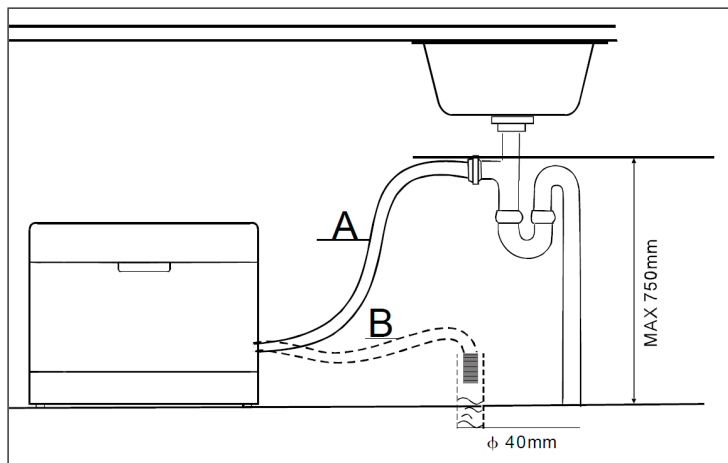

Note: Secure the drain hose firmly to the drain with the supplied hose clamp to prevent it from moving and leaking waste water.

Collecting waste water

If your drain is more than 1 metre below the appliance, you cannot direct the water directly into the drain. In this case, you must collect the waste water in an appropriate collection container, which must be located lower than the water outlet.

Extension hose



If you need an extension hose, use a similar type and make sure it is not longer than 4 metres. Longer hoses can have a negative effect on the cleaning performance of the dishwasher.

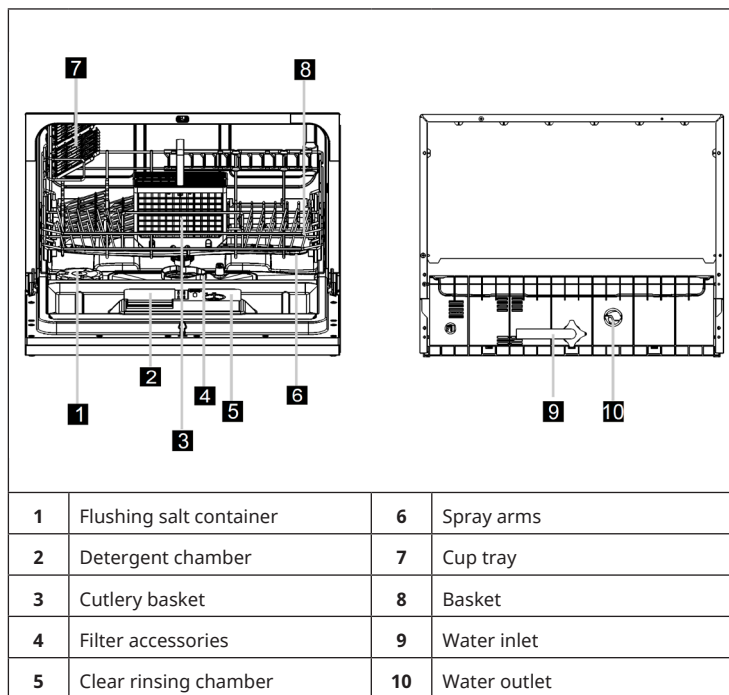

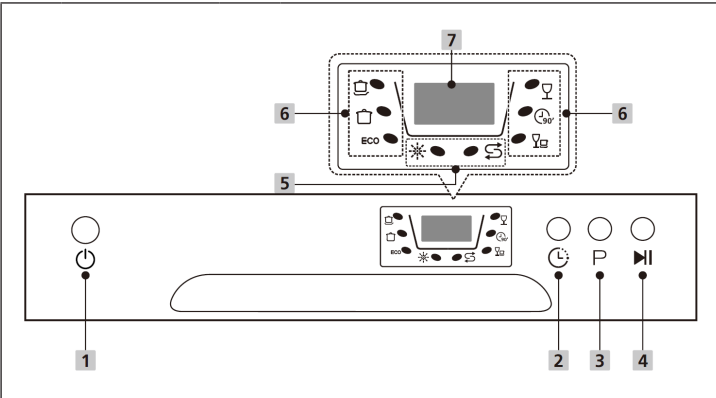

DEVICE OVERVIEW



DISPLAY AND BUTTON FUNCTIONS



1	On/off	Press this button to switch on the dishwasher.	
2	Delay	Press the delay button to increase the start delay time. Delay the start of the dishwasher by up to 24 hours in 1-hour increments. After setting the start delay time , press the start/pause button to start the unit.	
3	Programme	Press this button to select the corresponding washing programme. The indicator for the selected programme lights up.	
4	Start/pause	Press this button to start or pause the selected programme.	
5	Warning light		Rinse aid: When the corresponding symbol is displayed on the screen, it means that the rinse aid is almost empty and needs to be refilled.
5	Warning light		Rinse salt: When the corresponding symbol lights up on the screen, it means that the dishwashing salt needs to be refilled.

6	Programmes		Intensive: For heavily soiled pots and pans and for dishes with dried-on food residues.
			Universal: For normally soiled dishes, such as pots, plates, glasses and lightly soiled pans.
		ECO	Eco: Standard programme for cleaning dishes with a normal degree of soiling. Environmentally friendly programme, as it is very energy- and water-saving.
			Glass: For light soiling and glasses.
			90 minutes: For dishes with a normal degree of soiling that need to be cleaned quickly.
			Quick: Short wash cycle for dishes with light soiling and dishes that do not need to be dried.
7	Display	Displays the remaining time, delay time, error codes and other information.	

BEFORE FIRST USE

Be sure to check the following points before starting the dishwasher for the first time:

- The dishwasher is standing firm and level.
- The inlet tap is open, firmly attached and is not leaking.
- The mains cable is securely plugged into the socket.
- The power is on.
- The packaging material and all stickers have been completely removed.

FILLING THE RINSING SALT DISPENSER

- Only use rinsing salt that is suitable for dishwashers. All other types of salt, such as table salt, can damage the appliance. The manufacturer is not liable for damage caused by using the wrong rinsing salt.
- Fill in the rinsing salt before starting a complete rinsing programme. This prevents grains of salt or salt water from remaining at the bottom of the machine and causing corrosion.

The rinsing salt chamber is located under the basket and is filled as follows:

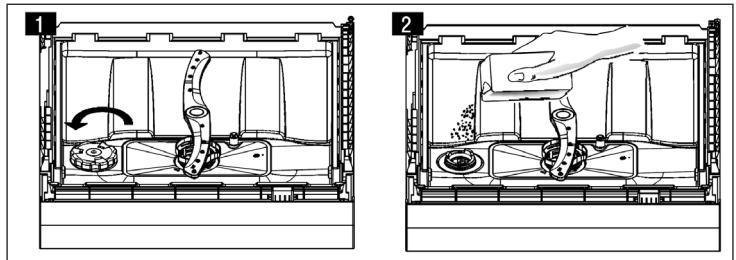

- Remove the basket and unscrew the lid of the salt container (1).
- Before the first wash, add one litre of water to the salt container.
- Put the funnel provided into the salt container and add about 1 kg of rinsing salt (2). It is normal for some water to leak out of the container.
- Screw the cover back on clockwise.
- Normally, the flushing salt indicator light goes out 2-6 days after filling, when the salt has completely dissolved. Start a washing programme immediately after filling. Otherwise the filter system, the pump or important parts could be damaged by salt water.

Note: The salt container must only be refilled when the indicator light comes on. Depending on how well the salt dissolves, the indicator may light up, even though there is salt in the container. If salt stains remain after rinsing, run a quick or soak programme to remove the excess salt.

Setting the salt quantity

The dishwasher is designed so that the amount of salt can be adjusted according to the hardness of the water being used. This is to optimise and individually adjust salt consumption. To adjust the salt consumption, please proceed as follows.

- 1 Close the door and switch on the appliance.
- 2 Within 60 seconds after switching on the appliance, press and hold the programme button for more than 5 seconds to start the water softener setting mode.
- 3 Press the programme button again to select the correct setting according to local conditions; the setting changes in the following order: H1 > H2 > H3 > H4 > H5 > H6.
- 4 If you do not press any button within five seconds or if you press the power button to exit the setting mode, the setting will be saved by the programme.

Water hardness				Hardness level ⁵	Regeneration ⁶ (takes place after every Xth programme sequence)	Salt consumption (gram/cycle)
°dH ¹⁾	°fH ³	°Clark ³	mmol/l ⁴			
0 - 5	0 - 9	0 - 6	0 - 0.94	H1	no regeneration	0
6 - 11	10 - 20	7 - 14	1.0 - 2.0	H2	10	9
12 - 17	21 - 30	15 - 21	2.1 - 3.0	H3	5	12
18 - 22	31 - 40	22 - 28	3.1 - 4.0	H4	3	20
23 - 34	41 - 60	29 - 42	4.1 - 6.0	H5	2	30
35 - 55	61 - 98	43 - 69	6.1 - 9.8	H6	1	60

¹ German hardness level

² French hardness level

³ British hardness level

⁴ International hardness level

⁵ Default factory setting is hardness level H4

⁶ Each cycle with a regeneration process consumes an additional 2.0 litres of water, the energy consumption increases by 0.02 kWh and the programme duration is extended by 4 minutes.

FILLING THE RINSE AID DISPENSER

The rinse aid is released during the last rinse cycle and prevents the water from forming drops on the dishes, which can leave stains and streaks. It also improves drying by making the water roll off the dishes. This dishwasher is designed for the use of liquid rinse aids.

Note: Only use branded rinse aid for dishwashers. Never fill the rinse aid dispenser with other substances such as dishwasher detergent or liquid detergent. This would damage the device.

Refilling the rinse aid dispenser

If the rinse aid warning light (☼) on the control panel is not lit, you can estimate the amount by looking at the colour of the visual level indicator next to the lid. When the rinse aid tank is full, the display is completely dark. The size of the dark spot decreases as the amount of rinse aid decreases. The rinse aid level should never be less than 1/4.

When the amount of rinse aid decreases, the size of the black dot on the rinse aid level indicator changes as shown below.

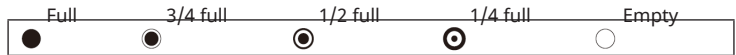

To top up the rinse aid

1	2
<p>Remove the lid of the rinse aid dispenser by turning it anticlockwise.</p>	<p>Carefully fill the rinse aid into the dispenser, making sure that it does not overflow.</p>

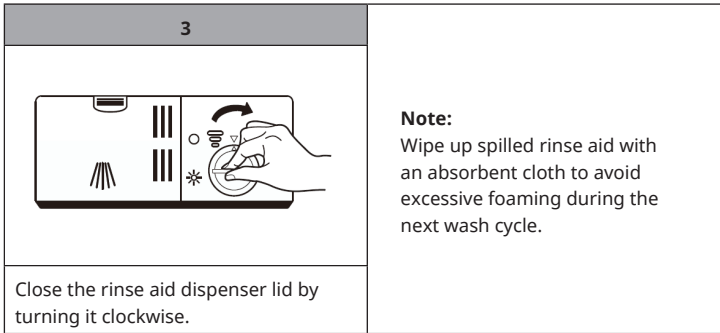

Setting the correct amount of rinse aid

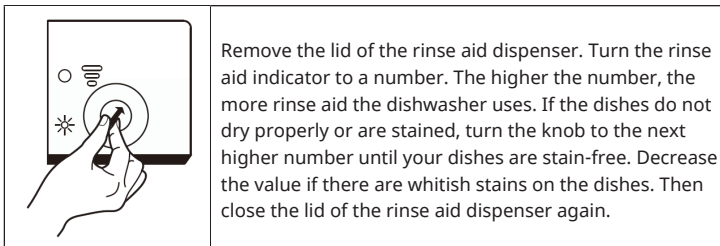

FILLING THE DETERGENT DISPENSER

The chemical components of the detergent are necessary to remove the dirt, break it down and remove all the dirt from the dishwasher. Most commercially available dishwashing detergents are suitable for this purpose.

Important notes on the use of dishwashing detergent

Only use detergents that are specifically suitable for dishwashers. Keep your detergent fresh and dry. Only fill the detergent into the dispenser when you are ready to start the dishwasher.



WARNING

Dishwashing detergent is corrosive. Keep dishwashing detergent out of the reach of children.

To refill detergent

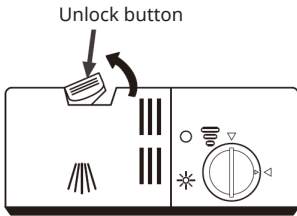
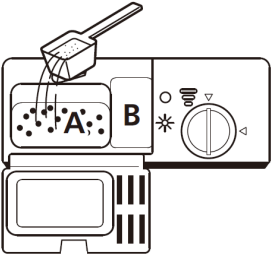
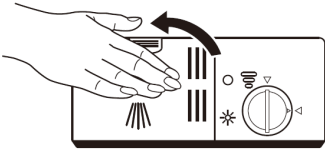
1	2
 <p>Unlock button</p>	
<p>Press the release button on the dispenser to open the lid.</p>	<p>Fill the detergent into the larger cavity (A) for the main wash. For more heavily soiled dishes, also add some detergent to the smaller cavity (B) to release it during the prewash.</p>
	<p>Note: Please follow the manufacturer's recommendations on the detergent packaging.</p>
<p>Close the lid and press it until it clicks into place.</p>	

LOADING THE DISHWASHER CORRECTLY

Unsuitable crockery and cutlery

Unsuitable crockery/cutlery	Conditionally suitable crockery and cutlery
<ul style="list-style-type: none"> • Cutlery with wooden, horn or mother-of-pearl handles. • Heat-resistant plastic tableware. • Older cutlery with glued parts that are not heat resistant. • Coated cutlery or crockery. • Things made of tin and copper. • Crystal glass • Things made of non-stainless steel • Wooden dishes • Plastic crockery and cutlery 	<ul style="list-style-type: none"> • Certain types of glass, as they can become cloudy over time. • Silver and aluminium parts, as they can change colour over time. • Glazed crockery, as the glaze disappears over time the more often you wash it.

What you should bear in mind when loading

Remove larger food scraps. Soak burnt-on residues in pans beforehand. It is not necessary to rinse the dishes until clear beforehand. Place the items in the dishwasher as follows:

- Place cups, glasses, pots and pans in the dishwasher with the inside facing down.
- You should load curved objects standing up so that the water can run off.
- Load the objects inside the device in such a way that they cannot fall over.
- Make sure that the spray arms can rotate freely and are not obstructed by dishes or protruding objects.
- Do not wash small items in the dishwasher as they could easily fall out of the basket.
- Make sure that dishes and cutlery are not overlapping or covering each other.
- To avoid glass breakage, glasses must not touch each other.
- Load large items that are difficult to clean into the basket.
- Long and sharp objects must be placed horizontally in the basket to avoid injury.
- For best results, do not overload the dishwasher.

Notes on the end of the programme



CAUTION

Risk of burns! The parts are very hot after rinsing! To avoid damage, do not remove glasses and cutlery from the dishwasher until about 15 minutes after the programme has ended.

Loading the baskets

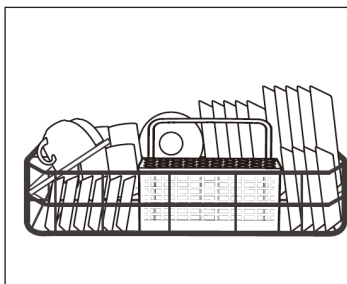

To improve the cleaning surface and the rinsing performance, it is recommended to place the dirty side towards the spray arm. To ensure that the movement of the spray arm is not blocked, do not let the dishes protrude from the bottom of the basket. The recommended maximum diameter for is 19 cm so as not to obstruct the opening of the dispenser.

Loading the cutlery basket

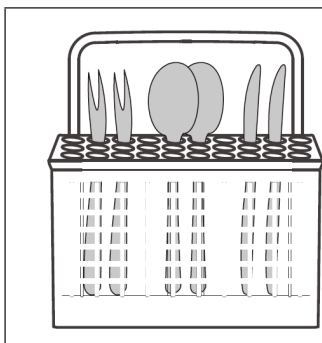

Put the cutlery in the basket and make sure it is not touching.





- The utensils must not get caught in each other.
- The cutlery is inserted with the handles facing downwards.
- Knives and other potentially dangerous utensils are inserted with the handle facing upwards.



Do not allow any objects to protrude through the floor. Always load sharp objects with the sharp tip pointing downwards!

RINSING PROGRAMMES (EN 60436)

The table below shows which programmes are most suitable depending on the amount of food residues and how much detergent is needed. It also contains various information about the programmes. The consumption values and programme duration are only guide values, except for the ECO programme.

Programme	Rinsing cycle	Rinse aid front/main	Time (min)	Energy (kWh)	Water (L)	Rinse aid
 Intensive	Prewash (50°C) Wash (70°C) Rinsing Rinsing Rinse (60 °C) Drying	4/10 g or 1 tab	135	0.790	9.6	yes
 Universal	Prewash Wash (60°C) Rinsing Rinse (60 °C) Drying	4/10 g or 1 tab	110	0.580	7.7	yes
ECO (*EN 60436)	Prewash Wash (45°C) Rinse (65 °C) Drying	4/10 g or 1 tab	215	0.553	6.5	yes
 Glass	Wash (45°C) Rinsing Rinse (50 °C) Drying	14 g or 1 tab	70	0.400	5.8	yes
 90 min.	Wash (65°C) Rinsing Rinsing Rinse (60 °C) Drying	14 g or 1 tab	90	0.590	6.6	yes
 Quick	Wash (40 °C) Rinsing Rinsing	12 g or 1 tab	30	0.244	5.8	no

*EN 60436: The ECO programme was used for the test run in accordance with EN 60436. The ECO programme is suitable for cleaning normally soiled dishes and is the most efficient programme for this purpose in terms of energy and water consumption.

ENERGY SAVING RECOMMENDATIONS

- The eco programme is suitable to clean normally soiled tableware, that for this use, it is the most efficient programme in terms of its combined energy and water consumption, and that it is used to assess compliance with the EU ecodesign legislation.
- Loading the household dishwasher up to the capacity indicated by the manufacturer will contribute to energy and water.
- Incorrect loading can have these consequences:
 - a deteriorated cleaning result
 - damage to property due to the blocking of the spraying arms.
- Manual pre-rinsing of tableware items leads to increased water and energy consumption and is not recommended.
- Washing tableware in a household dishwasher usually consumes less energy and water in the use phase than hand dishwashing when the household dishwasher is used according to the manufacturer's instructions.
- The values given for programmes other than the eco programme are indicative only.

OPERATION

Starting a programme

- 1 Pull out the lower and upper baskets, load the dishes and push them back in. It is recommended to load the lower basket first and then the upper basket.
- 2 Fill in the detergent.
- 3 Plug the power plug into the mains socket.
- 4 Make sure that the water supply is set to full pressure.
- 5 Close the door and press the On/off button to switch on the machine.
- 6 Select a programme, the corresponding symbol lights up. Then press the start/pause button and the dishwasher will start the programme.

Changing the programme while the dishwasher is running

A programme can only be changed if it has only been running for a short time, otherwise the detergent has already been released or the rinse water has been drained with detergent. In this case, the dishwasher must be reset and the dispenser refilled. To reset the dishwasher, proceed as follows:

- 1 Press the start/pause button to pause the rinsing process.
- 2 Press the programme button for more than 3 seconds to put the machine in programme selection mode.
- 3 Press the programme button again to select the desired programme.
- 4 Press the start/pause button. After 1 second, the dishwasher starts.

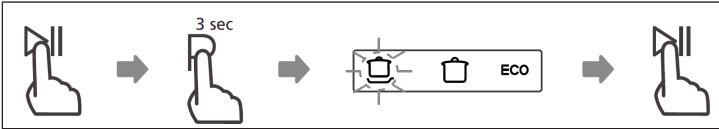

Adding dishes while the dishwasher is running



CAUTION

Risk of burns! It is dangerous to open the DOOR during operation as you may be scalded by the hot steam.

Forgotten dishes can be added at any time before the dispenser opens. In this case, follow the instructions below.

1. Press the start/pause button to pause the washing process.
2. Wait 5 seconds and then open the door.
3. Add the forgotten dishes.
4. Close the door.
5. Press the start/pause button. After 10 seconds, the dishwasher starts.

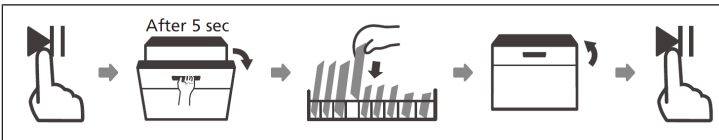

Note on automatic opening of the door



After washing, the door opens automatically for a better drying effect.

Note: The dishwasher door must not be blocked when it is set to automatic opening. This may interfere with the function of the door lock.

Note on UV light

- During the drying time of a cycle, the UV lamp switches on automatically.
- If the drying time of a cycle is interrupted, the UV lamp goes off.
- When the door is opened, the UV lamp switches off automatically.

CLEANING AND CARE

Filter system

The filter prevents coarse residues and other large food debris from entering the pump. The filter system consists of a coarse filter, a flat filter (main filter) and a fine filter.

Coarse filter (C)

Coarse residues, such as bones or glass splinters, are absorbed by the coarse filter. To remove them from the filter, gently pull the filter out by the feet on the top and empty it.

Fine filter (B):

Filters dirt and food residues and prevents them from getting back onto the dishes during the washing process.

Main filter (A):

Food residues and dirt particles are crushed by a special nozzle on the spray arm and discharged through the drain.

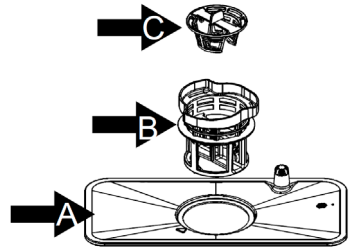

Dismantling the filter system for cleaning

The filter system removes dirt and food residues, allowing the clean water to be returned to the circuit for cleaning. In order for the appliance to work at optimum performance, you should clean the filters once a week. We recommend that you remove coarse dirt and food residues after each wash cycle and then rinse the filter under clear water.

Important: Never use the dishwasher without filters. Irregular cleaning of the filters reduces the washing performance and can damage the dishes.

1. Turn the coarse filter (C) anticlockwise and remove the filters.
2. Take the filters apart.
3. When you have cleaned the filters, put them back in place in the order given.

Important filter cleaning instructions

- Clean the coarse filter with a cleaning brush.
- Do not knock on the filters when cleaning, otherwise they may bend, which will have a negative effect on the dishwasher's performance.

Removal of foreign objects

- Check the sieves and the tub after each use of the dishwasher. Foreign objects (e.g. broken glass, plastic particles, bones or toothpicks, etc.) reduce the cleaning performance and can cause damage to the drain pump. Remove the sieve system as described in this chapter. Remove foreign objects by hand.
- Caution. If you cannot remove the objects, contact an authorised service centre. Reinstall the filter system as described in this chapter.

Cleaning the dishwasher

- Clean the control panel with a slightly damp cloth and then dry it carefully.
- Maintain the housing with a suitable polishing wax.
- Do not use any sharp objects, scouring pads or aggressive cleaning agents for cleaning.
- Clean the edge of the door with a warm, damp cloth. To prevent water from entering the locking mechanism, do not use spray cleaners.

How to protect the appliance from frost damage

In winter, observe the following precautions to protect the machine from frost. Perform the following steps after each programme run:

1. Pull the plug out of the socket.
2. Close the water supply and remove the inlet hose from the inlet valve.
3. Drain the water from the hose and the valve into a container.
4. Reattach the inlet hose to the inlet valve.
5. Remove the filter at the bottom of the tub and soak up excess water with a sponge.

Cleaning the spray arms

You can remove the spray arm for regular cleaning. Grasp the spray arm in the middle and pull it off. Wash it off under running water and put it back in.

After insertion, check that the spray arms can rotate freely. If not, check that they have been reinserted correctly.

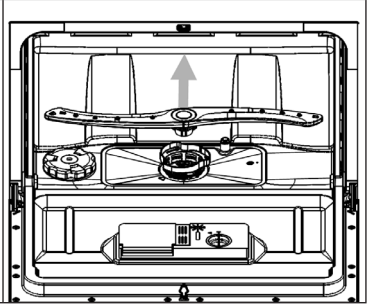

How to care for your dishwasher properly

- After each wash: Close the water supply and leave the door slightly open to allow the humid air to escape.
- Unplug: Always unplug the appliance before cleaning or performing maintenance on it.
- No solvents or abrasives: Do not use any solvents or abrasives to clean the housing or the rubber seals. Only use a soft cloth and a little soapy water for cleaning. To remove stains or streaks, use a damp cloth with a little vinegar or a special cleaner for dishwashers.
- If you will not use it for a longer period of time: We recommend that you run a programme without dishes. Then unplug the appliance, close the water supply and leave the door slightly open so that the seals last longer and no unpleasant odours form in the appliance.
- Move the unit: If you need to move the unit, try to keep it upright. If there is no other way, you can also tip it onto its back.
- Door seals: One cause of unpleasant odours is food residue in the door seals. Therefore, clean the seals regularly with a damp sponge.

TROUBLESHOOTING

Problem	Potential cause	Solution
The dishwasher does not start.	The fuse is out or blown.	Replace the fuse or flip the switch again. Remove all other devices that are connected to the circuit themselves.
	No power.	Make sure that the appliance is switched on, the door is firmly closed and the mains cable is firmly plugged into the socket.
	The door is not closed properly.	When closing, make sure that the door lock engages.
No water is pumped out of the dishwasher.	The drain hose is kinked.	Check the hose.
	The filter is clogged.	Check the coarse filter.
	The drain is blocked.	Check your drain and clean it if necessary. If you still have problems. Contact a specialist company.
Rust stains on the cutlery.	The cutlery is not stainless.	Only wash stainless cutlery.
	No programme was started after the rinsing salt was refilled.	After filling, start the quick programme with an empty dishwasher.
	The lid to the rinsing salt container is loose.	Make sure that the lid is firmly closed.
Coloured stains in the tub.	Coloured detergent.	Only use detergent without colour.

Problem	Potential cause	Solution
White film on the inner surfaces.	Mineral residues from hard water.	Clean the inside surfaces with a damp cloth and some dishwasher detergent. Use gloves when doing this and do not use any other detergent.
Knocking noises in the interior.	The spray arm hits an object in the basket.	Pause the programme and place the dishes in a way that the spray arm is not obstructed.
Rattling noises in the interior.	The dishes are not standing securely.	Pause programme and place dishes so that they are secure.
Knocking noise in the water pipe.	Can be caused by crossing the water pipes.	Does not affect the performance of the dishwasher. If you are not sure, contact a specialist company.
Foam in the tub.	Unsuitable dishwashing detergent.	Only use detergent that is suitable for dishwashers. If there is still foam in the tub, open the door and allow the foam to evaporate. Pour some cold water into the tub and close the door. Run any washing programme to remove the residue.
	Rinse aid overflow.	Wipe up any rinse aid that has spilled over immediately.

Problem	Potential cause	Solution
The dishes are not clean.	The dishes were not loaded properly.	Follow the instructions for loading the dishwasher.
	The programme was not powerful enough.	Use the intensive programme.
	Too little detergent.	Use more detergent or use a different detergent.
	Objects are blocking the spray arms.	Place the dishes in the appliance in a way that the spray arms are not obstructed.
	The filter system is dirty or incorrectly used.	Clean the filters or insert them correctly. Clean the spray arms.
The dishes do not dry.	Incorrect loading.	Follow the instructions for loading the dishwasher.
	Too little rinse aid.	Increase the rinse aid quantity.
	The dishes were taken out too early.	Leave the dishes in the dishwasher for about 15 minutes after cleaning. Open the door so that the humid air can escape.
	Incorrect programme.	In short programmes, the washing and drying temperature is lower. Use a programme with a higher runtime.
	Cutlery with inferior coating.	Such dishes and cutlery are not suitable for the dishwasher.

Problem	Potential cause	Solution
The glass is fogged up.	Combination of soft water and too much detergent.	Use less detergent and use the shortest programme to wash and clean the glass.
Black or grey stripes on dishes	Aluminium parts have rubbed against the dishes.	Use a mild abrasive cleaner.
Detergent residues in the chamber.	The dishes are obstructing the dissolution of the detergent.	Load the dishes carefully into the dishwasher.

Error codes

For some faults, the display shows an error code to warn you: In the event of some faults, the display shows an error code to warn you. In these cases, call in specialist personnel.



WARNING

Risk of electric shock or other personal injury!

Do not repair the appliance yourself. The dishwasher may only be repaired by qualified personnel. The repair must be carried out professionally.

Code	Meaning	Potential cause
E1	Water supply disrupted.	The tap is not open, the water supply is interrupted or the water pressure is too low.
E3	The water temperature is not reached.	The heating element is broken. Contact a specialist company.
E4	Water leak.	Part of the dishwasher is leaking. Turn off the main tap and call a professional. If there is still water in the tub after the end of the programme, remove it before restarting the dishwasher.
Ed	Fault in communication between main circuit board and display circuit board	Open circuit or interrupted wiring for communication. Contact a specialist company.

In case of repair, please contact a qualified repair service in your area. Spare parts for the item are available until 31.12.2028.

PRODUCT DATA SHEET

Information according to Regulation (EU) No 2019/2017

Manufacturer's name or trade mark: Klarstein				
Manufacturer's address: Wallstraße 16, 10179 Berlin, Germany.				
Item number: 10041823, 10041825				
General product parameters:				
Parameter	Value	Parameter	Value	
Standard place settings	6	Dimensions in mm	Height	440
			Width	550
			Depth	500
EEI	55.9	Energy efficiency class	E	
Cleaning performance index	1,125	Drying performance index	1,065	
Energy consumption in kWh [per cycle], based on the eco programme with cold water filling. The actual energy consumption depends on how the unit is used.	0.553	Water consumption in litres [per cycle], based on the Eco programme. The actual water consumption depends on the use of the appliance and the water hardness.	6.5	
Programme duration (h:min)	3:35	Construction type:	Freestanding	
Airborne sound emissions (dB(A) re 1 pW)	49	Acoustic emission class	C	
Off mode (W)	0.49	Standby mode (W)	N/A	
Start delay (W) (if applicable)	1.00	Networked on-call service (W) (if applicable)	N/A	
Minimum term of the warranty offered by the manufacturer: 24 months				
Further information:				
Web link to the website of the supplier where the information according to Annex II point of Commission Regulation (EU) 2019/2022 can be found: www.klarstein.de				

DISPOSAL CONSIDERATIONS



If there is a legal regulation in your country regarding the disposal of electrical and electronic equipment, this symbol on the product or on the packaging indicates that this product must not be disposed of with household waste. Instead, it must be taken to a collection point for the recycling of electrical and electronic equipment. By disposing of this product in accordance with the regulations, you protect the environment and the health of those around you from negative consequences. For information on recycling and disposal of this product, contact your local government or household waste disposal service.

MANUFACTURER & IMPORTER (UK)

Manufacturer:

Chal-Tec GmbH, Wallstrasse 16, 10179 Berlin, Germany.

Importer for Great Britain:

Berlin Brands Group UK Limited

PO Box 42

272 Kensington High Street

London, W8 6ND

United Kingdom

Cher client, chère cliente,

Toutes nos félicitations pour l'acquisition de ce nouvel appareil. Lisez attentivement les indications suivantes et suivez-les pour éviter d'éventuels dommages. Nous ne saurions être tenus pour responsables des dommages dus au non-respect des consignes et à la mauvaise utilisation de l'appareil. Scannez le QR-Code pour obtenir la dernière version du mode d'emploi ainsi que d'autres informations concernant le produit.



SOMMAIRE

Consignes de sécurité	62
Démarrage rapide	64
Installation	65
Descriptif de l'appareil	67
Écran et fonctions des touches	68
Avant la première utilisation	70
Remplissage du distributeur de sel régénérant	70
Remplissage du distributeur de liquide de rinçage	72
Remplissage du distributeur de produit vaisselle	73
Chargement correct du lave-vaisselle	75
Programmes de lavage (EN 60436)	77
Conseils pour économiser de l'énergie	78
Utilisation	78
Nettoyage et entretien	80
Résolution des problèmes	83
Fiche de données produit	87
Informations sur le recyclage	88
Fabricant et importateur (GB)	88

CONSIGNES DE SÉCURITÉ



MISE EN GARDE

Risque d'explosion ! Dans certaines conditions, de l'hydrogène gazeux peut se former dans un système d'eau chaude qui n'a pas été utilisé pendant plus de deux semaines. L'HYDROGÈNE EST UN GAZ TRÈS EXPLOSIF ! Si vous n'avez pas utilisé le lave-vaisselle pendant une longue période, ouvrez tous les robinets d'eau chaude et laissez couler l'eau pendant quelques minutes avant de l'utiliser. L'hydrogène accumulé s'échappe ainsi du système. Le gaz étant inflammable, évitez les flammes nues pendant ce temps et ne fumez pas.

- Ne tirez pas sur la porte. Ne vous asseyez pas et ne vous tenez pas sur la porte et le panier à vaisselle.
- Ne touchez pas la résistance du lave-vaisselle pendant ou juste après son utilisation.
- Ne mettez pas le lave-vaisselle en marche tant que la porte n'est pas bien fermée.
- Ouvrez la porte avec précaution pendant le fonctionnement et veillez à ce que l'eau ne vous éclabousse pas.
- Ne posez rien de lourd sur la porte ouverte, vous risquez de faire basculer la machine vers l'avant.
- Veillez à ce qu'aucun objet en plastique n'entre en contact avec le thermo-plongeur de l'appareil pendant son fonctionnement.
- Veillez à ce que le compartiment à produit de lavage soit vide après le cycle de lavage.
- Ne lavez que les pièces en plastique compatibles lave-vaisselle et marquées en conséquence.
- N'utilisez que des produits de lavage et de rinçage adaptés au lave-vaisselle. N'utilisez pas de savon, de lessive ou de détergent pour les mains.
- L'alimentation électrique du bâtiment doit comprendre un interrupteur principal avec une distance de contact d'au moins 3 mm entre les différents pôles afin de permettre l'interruption du circuit électrique en cas de dysfonctionnement.
- Tenez les enfants éloignés du produit de lavage et de rinçage et veillez à ce qu'ils n'en prennent pas par la porte ouverte.
- Veillez à ce que les enfants ne jouent pas avec l'appareil.
- Les enfants et personnes souffrant de handicaps mentaux, sensoriels et physiques ne peuvent utiliser l'appareil que s'ils ont été parfaitement familiarisés avec les fonctions et les précautions de sécurité par un superviseur.
- Les produits pour lave-vaisselle sont fortement alcalins. En cas d'ingestion, ils peuvent provoquer un empoisonnement. Évitez tout contact avec la peau ou les yeux et tenez les enfants à l'écart du lave-vaisselle lorsque la porte est ouverte.

- Ne laissez pas la porte ouverte en permanence pour que personne ne trébuche dessus.
- Si le cordon d'alimentation est endommagé, il doit être remplacé par le fabricant ou un professionnel.
- Jetez les matériaux d'emballage de manière appropriée.
- Lors de l'installation, veillez à ce que le câble d'alimentation ne soit pas fortement plié ou écrasé.
- Ne jouez pas avec les boutons de réglage.
- Pour raccorder la machine, utilisez de nouveaux tuyaux et jetez les anciens.
- Attention à ce qu'aucun tapis ne bloque les ouvertures en dessous.
- N'utilisez pas le lave-vaisselle à d'autres fins que celles pour lesquelles il a été conçu.
- Utilisez le lave-vaisselle à l'intérieur uniquement.
- Le lave-vaisselle n'est pas destiné à un usage commercial, mais uniquement à un usage domestique et aux environnements similaires.





**ATTENTION**

Risque de blessure ! Lorsque vous chargez la machine, faites particulièrement attention à ce que les pièces tranchantes soient placées dans la machine de manière à ne pas endommager le joint de la porte. Les couteaux tranchants doivent être placés dans le panier à couverts avec le manche vers le haut. Les couteaux et autres objets à pointes acérées doivent être placés dans le panier à couverts, pointe vers le bas, ou posés à l'horizontale.

**MISE EN GARDE**

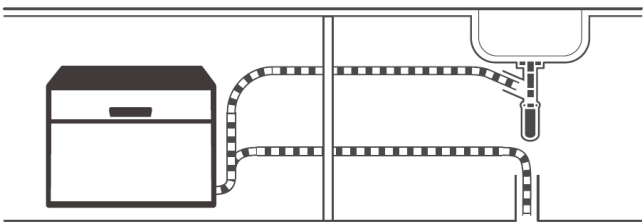
Risque d'étouffement ! Les enfants pourraient se blesser avec les matériaux d'emballage et les appareils usagés. Lorsque vous vous débarrassez de l'ancien appareil, veillez à couper le câble d'alimentation et à rendre le verrouillage de la porte inutilisable.

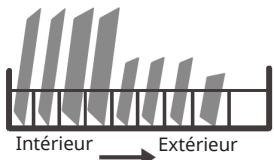
DÉMARRAGE RAPIDE

1	
	
Installez le lave-vaisselle (voir chapitre INSTALLATION)	
2	3
	
Enlevez les résidus importants de la vaisselle pour éviter le prélavage.	Chargez les paniers.
4	5
	
Remplissez le distributeur de produit vaisselle et de produit de rinçage.	Sélectionnez un programme approprié et démarrez le lave-vaisselle.

INSTALLATION

Préparatifs

- Installez l'appareil à proximité d'une arrivée d'eau ou d'un écoulement et d'une prise de courant.
- Veillez à ce que les tuyaux et la fiche soient accessibles à tout moment.

Installation de l'appareil

Installez l'appareil à l'endroit choisi. La face arrière doit être vers le mur, les côtés vers l'armoire encastrée ou un mur. Le lave-vaisselle est équipé d'une évacuation d'eau à diriger vers la droite ou vers la gauche pour faciliter l'installation.

Branchement au secteur

N'utilisez pas de rallonge ou d'adaptateur. Veillez à ce que la prise de courant soit mise à la terre et qu'elle soit conforme aux réglementations locales. Connectez l'appareil uniquement à des prises qui correspondent à sa tension. Si la fiche ne correspond pas à la prise, faites-la remplacer par un spécialiste.

Connexion et déconnexion de l'arrivée d'eau

Utilisez des tuyaux neufs pour le raccordement. N'utilisez pas de tuyaux anciens. La pression de l'eau doit être comprise entre 0,04 et 1 MPa. Si la pression est inférieure, demandez conseil à une entreprise spécialisée.

- Fixez le tuyau d'arrivée d'eau : Déroulez complètement le tuyau d'arrivée de sécurité du support à l'arrière de l'appareil. Fixez la vis à un robinet de $\frac{3}{4}$ de pouce. Ouvrez l'arrivée d'eau à fond avant d'utiliser le lave-vaisselle.
- Pour retirer le tuyau d'arrivée : Fermez l'arrivée d'eau. Dévissez le tuyau d'arrivée d'eau du robinet.

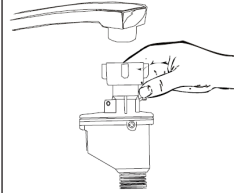

Remarque : Assurez-vous que la vis est bien fixée au robinet. Si vous n'avez jamais utilisé le raccord ou si vous ne l'avez pas utilisé depuis longtemps, laissez d'abord s'écouler un peu d'eau jusqu'à ce qu'elle sorte claire du robinet. Cette précaution permet d'éviter que la vanne d'admission ne soit obstruée ou endommagée par des particules présentes dans l'eau.

Installation de l'évacuation d'eau

Introduisez le tuyau d'évacuation d'eau dans un conduit d'évacuation d'eau d'un diamètre minimal de 4 cm ou laissez-le pendre dans l'évacuation. Veillez à ne pas plier ou pincer le tuyau.

Utilisez le collier de serrage fourni pour la fixation. Le tuyau d'évacuation d'eau (A) ne doit pas dépasser 75 cm de hauteur et le tuyau d'évacuation (B) ne doit pas être immergé dans l'eau afin d'éviter tout reflux.

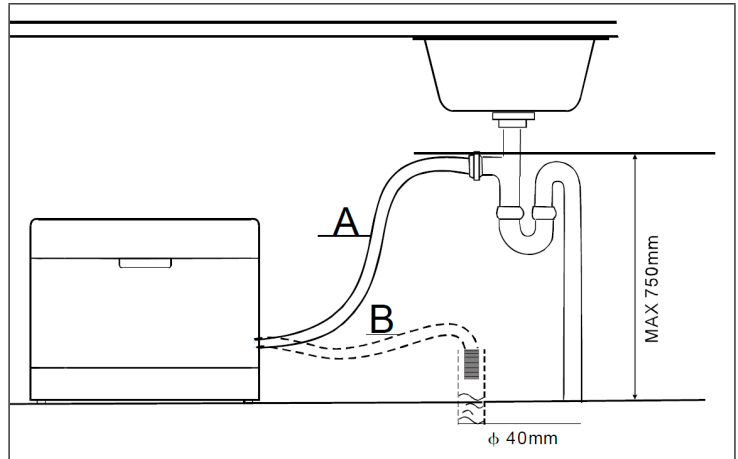

Remarque : fixez solidement le tuyau de vidange à l'évacuation à l'aide du collier de serrage fourni, afin d'éviter qu'il ne bouge et que des eaux usées ne fuient.

Pour recueillir les eaux usées

Si votre évier se trouve à plus d'un mètre sous l'appareil, vous ne pouvez pas évacuer l'eau directement dans l'évier. Dans ce cas, vous devez recueillir les eaux usées dans un récipient approprié placé plus bas que la sortie d'eau.

Tuyau de rallonge

Si vous avez besoin d'un tuyau de rallonge, utilisez un type similaire et veillez à ce que sa longueur ne dépasse pas 4 mètres. Des tuyaux plus longs peuvent avoir un effet négatif sur les performances de nettoyage du lave-vaisselle.



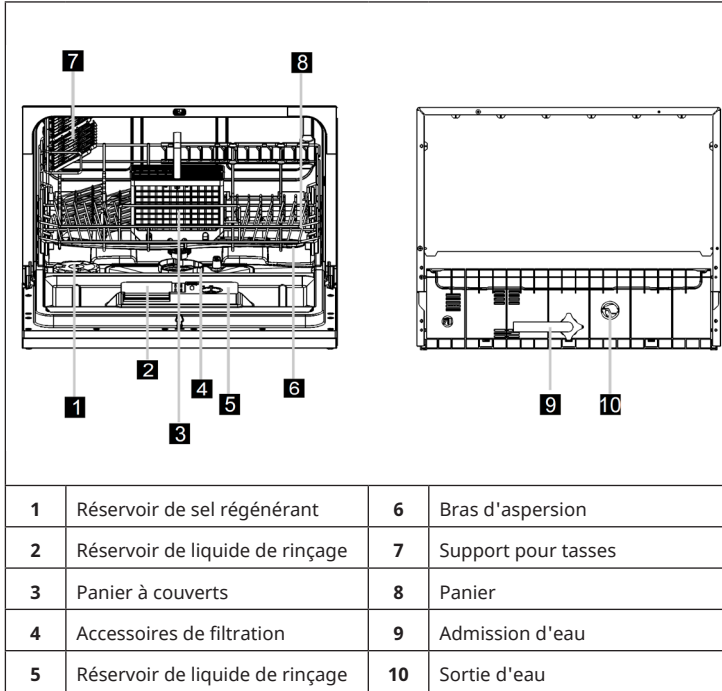

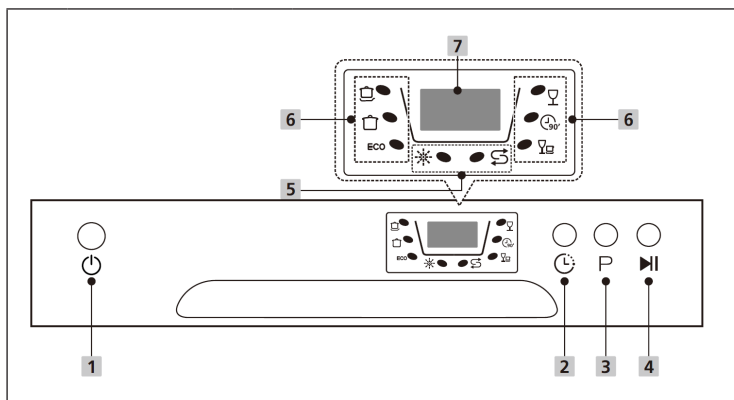

DESCRIPTIF DE L'APPAREIL



ÉCRAN ET FONCTIONS DES TOUCHES



1	Marche/arrêt	Appuyez sur cette touche pour allumer votre lave-vaisselle.	
2	Différé	Appuyez sur la touche Différé pour augmenter le délai de démarrage. Retardez le démarrage du lave-vaisselle jusqu'à 24 heures par tranches d'une heure. Après avoir réglé le délai de démarrage, appuyez sur la touche Start/Pause pour démarrer l'appareil.	
3	Programme	Appuyez sur cette touche pour sélectionner le programme de lavage correspondant. Le voyant du programme sélectionné s'allume.	
4	Démarrage / pause	Appuyez sur cette touche pour démarrer ou mettre en pause le programme.	
5	Voyant d'avertissement		Produit de rinçage : Le symbole correspondant s'affiche à l'écran lorsque le produit de rinçage est presque vide et qu'il faut en rajouter.
5	Voyant d'avertissement		Sel régénérant : L'icône correspondante s'allume sur l'écran lorsqu'il faut rajouter du sel régénérant.

6	Programmes	 Intensif : Pour les casseroles et poêles très sales ainsi que pour la vaisselle avec des restes d'aliments séchés
		 Universel : Pour la vaisselle normalement sale, comme les casseroles, les assiettes, les verres et les poêles peu sales.
		ECO  Eco : Programme standard pour vaisselle normalement sale. Programme respectueux de l'environnement, car très économe en énergie et en eau.
		 Verre : Pour la vaisselle peu sale et les verres.
		 90 minutes : Pour une vaisselle normalement sale qui doit être nettoyée rapidement.
		 Rapide : Cycle de lavage court pour la vaisselle légèrement sale et la vaisselle qui n'a pas besoin de sécher.
7	Écran	Affiche le temps restant, le temps de démarrage différé, les codes d'erreur et d'autres informations.

AVANT LA PREMIÈRE UTILISATION

Vérifiez impérativement les points suivants avant de démarrer le lave-vaisselle pour la première fois :

- Le lave-vaisselle est stable et de niveau.
- Le robinet d'arrivée est ouvert, bien fixé et ne fuit pas.
- Le cordon d'alimentation est bien branché dans la prise de courant.
- L'électricité est allumée.
- Le matériel d'emballage et tous les autocollants ont été entièrement retirés.

REMPLEISSAGE DU DISTRIBUTEUR DE SEL RÉGÉNÉRANT

- N'utilisez que du sel régénérant pour lave-vaisselle. Tous les autres types de sel, comme le sel de table, peuvent endommager l'appareil. Le fabricant n'est pas responsable des dommages causés par l'utilisation d'un sel inapproprié.
- Remplissez le sel régénérant avant de lancer un programme de lavage complet. Vous éviterez ainsi que des grains de sel ou de l'eau salée ne restent en bas de la machine et ne provoquent de la corrosion.

Le réservoir de sel régénérant se trouve sous le panier et se remplit de la manière suivante :

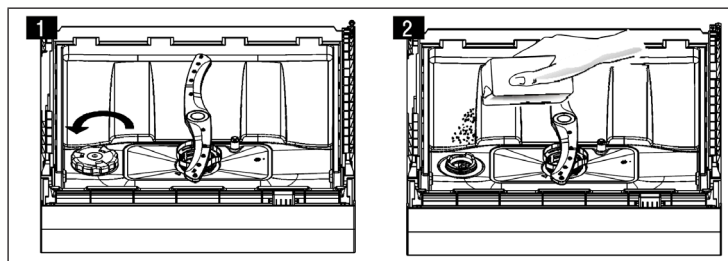

- Retirez le panier et dévissez le couvercle du réservoir de sel régénérant.
- Avant le premier lavage, ajoutez un litre d'eau dans le réservoir de sel.
- Insérez l'entonnoir fourni dans le réservoir de sel et ajoutez environ 1 kg de sel régénérant(2). Il est normal qu'un peu d'eau déborde du réservoir.
- Revissez le couvercle dans le sens des aiguilles d'une montre.
- Normalement, le voyant de contrôle du sel de rinçage s'éteint 2 à 6 jours après le remplissage, lorsque le sel s'est complètement dissous. Après le remplissage, lancez immédiatement un programme de lavage. Faute de quoi le système de filtration, la pompe ou d'autres composants importants du lave-vaisselle pourraient être endommagés par l'eau salée.

Remarque : Le réservoir de sel ne doit être rempli à nouveau que lorsque le voyant lumineux s'allume. Selon la qualité de la dissolution du sel, le voyant peut aussi s'allumer alors qu'il y a du sel dans le réservoir. Si des taches de sel persistent après le rinçage, faites fonctionner un programme rapide ou de trempage pour éliminer l'excès de sel.

Réglage de la quantité de sel

Le lave-vaisselle est conçu de manière à ce que la quantité de sel puisse être adaptée en fonction de la dureté de l'eau utilisée. Cela permet d'optimiser et d'ajuster la consommation de sel. Pour régler la consommation de sel, veuillez procéder comme suit.

- 1 Fermez la porte et allumez l'appareil.
- 2 Dans les 60 secondes suivant la mise en marche de l'appareil, maintenez la touche de programme pendant plus de 5 secondes pour lancer le mode de réglage de l'adoucisseur d'eau.
- 3 Appuyez à nouveau sur la touche de programme pour sélectionner le bon réglage en fonction des conditions locales ; le réglage change dans l'ordre suivant : H1 > H2 > H3 > H4 > H5 > H6.
- 4 Si vous n'appuyez sur aucune touche dans les cinq secondes qui suivent ou si vous appuyez sur la touche de mise en marche pour quitter le mode de réglage, le réglage est enregistré par le programme.

Dureté de l'eau				Degré de dureté ⁵	Régénération ⁶ (a lieu après chaque Xème séquence de programme)	Consommation de sel (grammes/cycle)
°dH ¹	°fH ³	°Clark ³	mmol/l ⁴			
0 - 5	0 - 9	0 - 6	0 - 0.94	H1	pas de régénération	0
6 - 11	10 - 20	7 - 14	1.0 - 2.0	H2	10	9
12 - 17	21 - 30	15 - 21	2.1 - 3.0	H3	5	12
18 - 22	31 - 40	22 - 28	3.1 - 4.0	H4	3	20
23 - 34	41 - 60	29 - 42	4.1 - 6.0	H5	2	30
35 - 55	61 - 98	43 - 69	6.1 - 9.8	H6	1	60

¹ Degré de dureté allemand

² Degré de dureté française

³ Degré de dureté britannique

⁴ Degré de dureté international

⁵ Le degré de dureté préréglé en usine est H4

⁶ Chaque cycle avec une régénération consomme 2,0 litres d'eau supplémentaires, la consommation d'énergie augmente de 0,02 kWh et la durée du programme est prolongée de 4 minutes.

REPLISSAGE DU DISTRIBUTEUR DE LIQUIDE DE RINÇAGE

Le produit de rinçage est libéré pendant le dernier cycle de lavage et empêche l'eau de former des gouttes sur la vaisselle qui pourraient laisser des taches et des traînées. De plus, il améliore le séchage en faisant perler l'eau sur la vaisselle. Ce lave-vaisselle est conçu pour utiliser des produits de rinçage liquides.

Remarque : utilisez uniquement un produit de rinçage de marque pour lave-vaisselle. Ne remplissez jamais le distributeur de produit de rinçage avec d'autres substances, comme du liquide vaisselle ou de la lessive liquide. Cela endommagerait l'appareil.



Remplissage du distributeur de produit de rinçage

Si le voyant d'avertissement du produit de rinçage (☼) n'est pas allumé sur le panneau de commande, vous pouvez estimer la quantité à l'aide de la couleur de l'indicateur optique de niveau situé à côté du couvercle. Lorsque le réservoir de produit de rinçage est plein, l'affichage est complètement noir. La taille du point sombre diminue à mesure que la quantité de produit de rinçage diminue. Le niveau de produit de rinçage ne doit jamais être inférieur à 1/4.

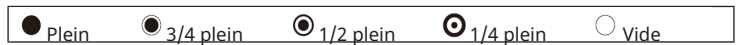
Lorsque la quantité de produit de rinçage diminue, la taille du point noir sur l'indicateur de niveau de produit de rinçage change, comme indiqué ci-dessous.

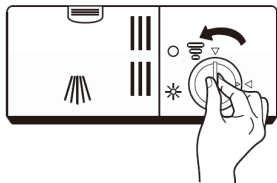

Pour ajouter du produit de rinçage

1	2
	
<p>Retirez le couvercle du distributeur de produit de rinçage en le tournant dans le sens inverse des aiguilles d'une montre.</p>	<p>Versez délicatement le produit de rinçage dans le distributeur en veillant à ce qu'il ne déborde pas.</p>

3

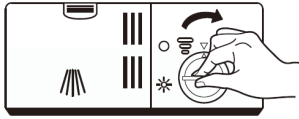
**Remarque :**

Essuyez l'excès de produit de rinçage avec un chiffon absorbant afin d'éviter une formation excessive de mousse lors du prochain cycle de lavage.

Fermez le couvercle du distributeur de produit de rinçage en le tournant dans le sens des aiguilles d'une montre.

Réglage de la bonne quantité de produit de rinçage

Retirez le couvercle du distributeur de produit de rinçage. Tournez l'indicateur de produit de rinçage sur un chiffre. Plus le chiffre est élevé, plus le lave-vaisselle consomme de produit de rinçage. Si la vaisselle ne sèche pas correctement ou si elle est tachée, réglez le bouton sur le chiffre suivant jusqu'à ce que votre vaisselle soit exempte de taches. Diminuez la valeur si des taches blanchâtres apparaissent sur la vaisselle. Refermez ensuite le couvercle du distributeur de produit de rinçage.

REPLISSAGE DU DISTRIBUTEUR DE PRODUIT VAISSELLE

Les composants chimiques du produit de lavage sont nécessaires pour éliminer la saleté, la réduire et retirer toute la saleté du lave-vaisselle. La plupart des produits pour lave-vaisselle disponibles dans le commerce sont adaptés à cet usage.



Remarques importantes sur l'utilisation du produit vaisselle

N'utilisez que des produits vaisselle spécialement conçus pour les lave-vaisselle. Gardez votre produit vaisselle frais et sec. Ne versez le produit de lavage dans le distributeur qu'au moment où vous voulez démarrer le lave-vaisselle.

**MISE EN GARDE**

Le produit vaisselle est caustique ! Rangez le produit vaisselle hors de portée des enfants.

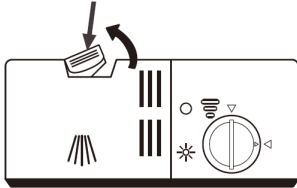
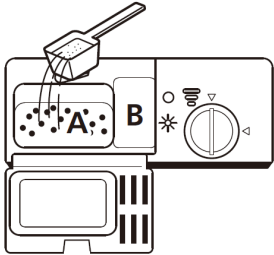
Comment ajouter du produit vaisselle

1	2
<p>Bouton de déverrouillage</p> 	
<p>Appuyez sur le bouton de déverrouillage du distributeur pour ouvrir le couvercle.</p>	<p>Versez le produit vaisselle dans le plus grand compartiment (A) pour le lavage principal. Pour la vaisselle plus sale, mettez également un peu de produit vaisselle dans le plus petit compartiment (B) afin de la libérer lors du pré-lavage.</p>
	<p>Remarque : Veuillez suivre les recommandations du fabricant figurant sur l'emballage du produit vaisselle.</p>
<p>Fermez le couvercle et poussez-le jusqu'à ce qu'il s'enclenche.</p>	

CHARGEMENT CORRECT DU LAVE-VAISSELLE

Vaisselle et couverts inadaptés

Vaisselle / couverts inadaptés	Vaisselle et couverts adaptés sous condition
<ul style="list-style-type: none"> • Couverts avec manches en bois, en corne ou en nacre • Vaisselle en plastique non résistante à la chaleur • Couverts anciens avec des parties collées qui ne résistent pas à la chaleur. • Couverts ou vaisselle gainés. • Objets en étain et en cuivre. • Verre en cristal • Objets en acier non inoxydable • Vaisselle en bois • Vaisselle et couverts en plastique 	<ul style="list-style-type: none"> • Certains types de verre, car ils peuvent devenir opaques avec le temps. • Pièces en argent et en aluminium, car elles peuvent changer de couleur avec le temps. • La vaisselle émaillée, car plus on la lave, plus l'émail disparaît.

Important lors du chargement

Enlevez les gros restes de nourriture. Faites tremper au préalable les restes brûlés dans les poêles. Il n'est pas nécessaire de rincer la vaisselle à l'eau claire au préalable. Placez les objets dans le lave-vaisselle comme suit :

- Placez les tasses, les verres, les casseroles et les poêles dans le lave-vaisselle avec la face intérieure dirigée vers le bas.
- Les objets creux doivent être mis en position verticale afin que l'eau puisse s'écouler.
- Chargez les objets dans l'appareil de manière à ce qu'ils ne puissent pas tomber.
- Veillez à ce que les bras d'aspersion puissent tourner librement et ne soient pas gênés par de la vaisselle ou des objets qui dépassent.
- Ne lavez pas de petits articles au lave-vaisselle car ils pourraient facilement tomber du panier.
- Veillez à ce que la vaisselle et les couverts ne se chevauchent pas ou ne se recouvrent pas.
- Pour éviter de les casser, les verres ne doivent pas se toucher.
- Chargez les gros objets difficiles à nettoyer dans le panier.
- Les objets longs et tranchants doivent être placés à l'horizontale dans le panier afin d'éviter les blessures.
- Pour obtenir des résultats optimaux, ne surchargez pas le lave-vaisselle.

Remarques sur la fin du programme



ATTENTION

Risque de brûlure ! La vaisselle est très chaude après le lavage ! Pour éviter tout dommage, ne retirez les verres et les couverts du lave-vaisselle qu'environ 15 minutes après la fin du programme.

Chargement des paniers

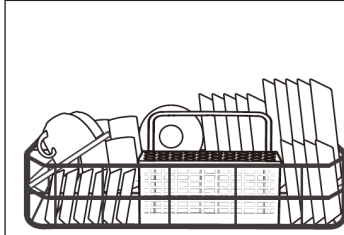

Pour améliorer la surface de nettoyage et les performances de rinçage, il est recommandé de placer le côté sale en direction du bras d'aspersion. Ne laissez pas la vaisselle dépasser du fond du panier afin de garantir que le mouvement du bras d'aspersion ne soit pas bloqué. Le diamètre maximal recommandé est de 19 cm afin de ne pas gêner l'ouverture du distributeur.

Chargement du panier à couverts

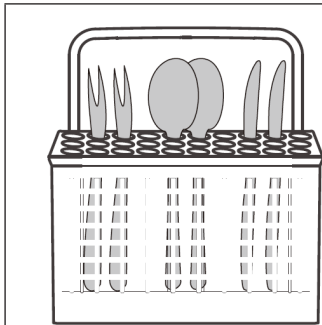

Placez les couverts dans le panier en veillant à ce qu'ils ne se touchent pas.





- Les couverts ne doivent pas s'emmêler les uns dans les autres.
- Les couverts sont placés avec les manches vers le bas.
- Les couteaux et autres ustensiles potentiellement dangereux sont insérés avec le manche vers le haut.



Ne laissez aucun objet dépasser au fond.
Mettez toujours les objets tranchants avec la pointe vers le bas !

PROGRAMMES DE LAVAGE (EN 60436)

Le tableau ci-dessous indique les programmes les plus adaptés en fonction de la quantité de résidus alimentaires et de la quantité de produit vaisselle nécessaire. Elle contient également diverses informations sur les programmes. Les valeurs de consommation et la durée du programme sont données à titre indicatif, sauf pour le programme ECO.

Programme	Cycle de rinçage	Produit vaisselle Avant/principal	Temps (mn)	Énergie (kWh)	Eau (L)	Produit de rinçage
 Intensif	Prélavage (50°C) Linge (70°C) Rinçage Rinçage Rinçage (60 °C) Séchage	4/10 g ou 1 tablette	135	0.790	9.6	oui
 Universel	Prélavage Lavage (60°C) Rinçage Rinçage (60 °C) Séchage	4/10 g ou 1 tablette	110	0.580	7.7	oui
ECO (*EN60436)	Prélavage Lavage (45°C) Rinçage (65 °C) Séchage	4/10 g ou 1 tablette	215	0.553	6.5	oui
 Verre	Lavage (45°C) Rinçage Rinçage (50°C) Séchage	14 g ou 1 tablette	70	0.400	5.8	oui
 90 mn	Lavage (65°C) Rinçage Rinçage Rinçage (60 °C) Séchage	14 g ou 1 tablette	90	0.590	6.6	oui
 Rapide	Lavage (40°C) Rinçage Rinçage	12 g ou 1 tablette	30	0.244	5.8	non

*EN 60436 : Le programme ECO a été utilisé pour la réalisation du test, conformément à la norme EN 60436. Le programme ECO est adapté au lavage de la vaisselle normalement sale et constitue à cet effet le programme le plus efficace en termes de consommation d'énergie et d'eau.

CONSEILS POUR ÉCONOMISER DE L'ÉNERGIE

- Le programme ECO convient au nettoyage de la vaisselle normalement sale. Il s'agit du programme le plus efficace à cet effet en termes de consommation combinée d'énergie et d'eau et il est utilisé pour vérifier la conformité aux réglementations européennes en matière d'écoconception.
- En chargeant le lave-vaisselle domestique jusqu'à la capacité spécifiée par le fabricant, vous pouvez économiser de l'énergie et de l'eau.
- Un chargement incorrect peut avoir les conséquences suivantes :
 - - un résultat de nettoyage moins bon
 - - dommages matériels dus au blocage des bras d'aspersion
- Le pré-lavage à la main de la vaisselle entraîne une augmentation de la consommation d'eau et d'énergie et n'est pas recommandé.
- Le lavage de la vaisselle dans un lave-vaisselle domestique consomme généralement moins d'énergie et d'eau que la vaisselle à la main lorsque le lave-vaisselle domestique est utilisé conformément aux instructions.
- Les valeurs données pour les programmes autres que le mode éco ne sont que des lignes directrices.

UTILISATION

Démarrer un programme

- 1 Sortez les paniers inférieur et supérieur, chargez la vaisselle et repoussez le panier. Il est recommandé de charger d'abord le panier inférieur, puis le panier supérieur.
- 2 Remplissez le réservoir de produit vaisselle.
- 3 Branchez la fiche dans la prise.
- 4 Assurez-vous que l'alimentation en eau est complètement ouverte.
- 5 Fermez la porte et appuyez sur la touche marche/arrêt pour mettre la machine en marche.
- 6 Sélectionnez un programme, l'icône correspondante s'allume. Appuyez ensuite sur la touche Start/Pause et le lave-vaisselle commence le programme.

Changement de programme pendant que le lave-vaisselle fonctionne

Un programme ne peut être modifié que s'il vient de démarrer, sinon le produit de lavage aura déjà été libéré ou l'eau de lavage aura été vidangée avec du produit de lavage. Dans ce cas, il faut réinitialiser le lave-vaisselle et remplir à nouveau le distributeur. Pour réinitialiser le lave-vaisselle, procédez comme suit :

- 1 Appuyez sur la touche Start/Pause pour interrompre le lavage.
- 2 Appuyez sur la touche de programme pendant plus de 3 secondes pour faire passer la machine en mode de sélection de programme.
- 3 Appuyez à nouveau sur la touche de programme pour sélectionner le

programme souhaité.

- 4 Appuyez sur la touche Start/Pause. Après 1 seconde, le lave-vaisselle démarre.

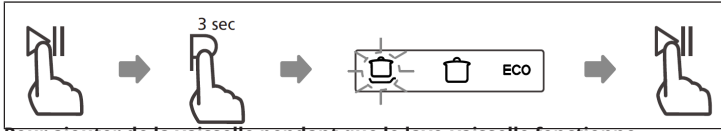

Pour ajouter de la vaisselle pendant que le lave-vaisselle fonctionne



ATTENTION

Risque de brûlure ! Il est dangereux d'ouvrir la PORTE pendant le fonctionnement car la vapeur chaude peut vous ébouillanter.

La vaisselle oubliée peut être ajoutée à tout moment avant que le distributeur ne s'ouvre. Dans ce cas, suivez les instructions ci-dessous.

- 5 Appuyez sur la touche Start/Pause pour interrompre le lavage.
- 6 Attendez 5 secondes puis ouvrez la porte.
- 7 Ajoutez la vaisselle oubliée.
- 8 Fermez la porte.
- 9 Appuyez sur la touche Start/Pause. Après 10 secondes, le lave-vaisselle redémarre.

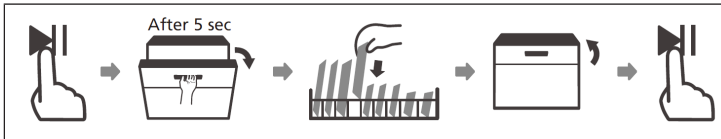

Remarque sur l'ouverture automatique de la porte



Après le lavage, la porte s'ouvre automatiquement pour un meilleur effet de séchage.

Remarque : La porte du lave-vaisselle ne doit pas être bloquée lorsqu'elle est réglée sur l'ouverture automatique. Cela peut perturber le fonctionnement du verrouillage de la porte.

Remarque sur la lumière UV

- Pendant le temps de séchage d'un cycle, la lampe UV s'allume automatiquement.
- Si le temps de séchage d'un cycle est interrompu, la lampe UV s'éteint.
- Lorsque la porte est ouverte, la lampe UV s'éteint automatiquement.

NETTOYAGE ET ENTRETIEN

Système de filtration

Le filtre empêche les gros résidus et autres gros déchets alimentaires de pénétrer dans la pompe. Le système de filtration se compose d'un filtre à grosses particules, d'un filtre plat (filtre principal) et d'un filtre fin.

Filtre à grosses particules (C)

Les gros résidus comme les os ou les éclats de verre sont absorbés par le filtre à grosses particules. Pour le retirer du filtre, tirez doucement sur les pieds situés sur la partie supérieure et videz le filtre.

Filtre fin (B) :

Filtre la saleté et les restes de nourriture et les empêche de revenir sur la vaisselle pendant le lavage.

Filtre principal (A) :

Les restes de nourriture et les particules de saleté sont broyés par une buse spéciale sur le bras d'aspersion et évacués par l'écoulement.

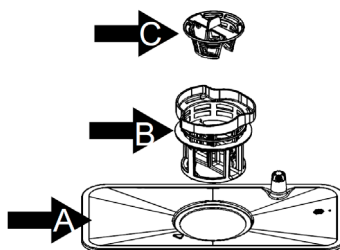

Démontage du système de filtration pour le nettoyage

Le système de filtration élimine la saleté et les restes de nourriture, permettant ainsi à l'eau propre de retourner dans le cycle et servir pour le nettoyage. Pour que l'appareil puisse fonctionner de manière optimale, il est conseillé de nettoyer les filtres une fois par semaine. Nous vous recommandons d'enlever les grosses saletés et les restes de nourriture après chaque lavage et de rincer ensuite le filtre à l'eau claire.

Important : N'utilisez jamais le lave-vaisselle sans filtre. Un nettoyage irrégulier des filtres réduit les performances de lavage et peut endommager la vaisselle.

1. Tournez le filtre à grosses particules (C) dans le sens inverse des aiguilles d'une montre et retirez les filtres.
2. Séparez les filtres.
3. Après avoir nettoyé les filtres, remettez-les en place dans l'ordre indiqué.

Remarques importantes sur le nettoyage du filtre

- Nettoyez le filtre à grosses particules avec une brosse de nettoyage.
- Ne tapez pas sur les filtres lors du nettoyage, sinon ils pourraient se tordre et avoir un effet négatif sur les performances du lave-vaisselle.

Retirer les corps étrangers

- Vérifiez les filtres et la cuve après chaque utilisation du lave-vaisselle. Les corps étrangers (par exemple verre brisé, particules de plastique, os ou cure-dents, etc.) réduisent les performances de nettoyage et peuvent endommager la pompe de vidange. Retirez le système de filtration comme décrit dans ce chapitre. Retirez les corps étrangers du joint de la porte.
- Attention ! Si vous ne parvenez pas à retirer les objets, contactez un centre de service agréé. Retirez le système de filtration comme décrit dans ce chapitre.

Nettoyage du lave-vaisselle

- Nettoyez le panneau de commande avec un chiffon légèrement humide et séchez-le ensuite soigneusement.
- Entretenez le boîtier avec une cire de polissage appropriée.
- N'utilisez pas d'objets pointus, de tampons à récurer ou de produits de nettoyage agressifs pour le nettoyage.
- Nettoyez le bord de la porte avec un chiffon chaud et humide. Pour éviter que l'eau ne pénètre dans le mécanisme de fermeture, n'utilisez pas de nettoyeurs en spray.

Comment protéger l'appareil des dommages causés par le gel

En hiver, respectez les précautions suivantes pour protéger la machine du gel. Effectuez les étapes suivantes après chaque exécution du programme :

1. Débranchez la fiche de la prise.
2. Fermez l'arrivée d'eau et retirez le tuyau d'arrivée de la vanne d'admission.
3. Laissez l'eau s'écouler du tuyau et de la valve dans un récipient.
4. Remettez le tuyau d'alimentation en place sur la vanne d'admission.
5. Retirez le filtre au fond de la cuve et absorbez l'excédent d'eau avec une éponge.

Nettoyez les bras d'aspersion

Pour un nettoyage régulier, vous pouvez retirer le bras d'aspersion. Saisissez le bras d'aspersion au milieu et retirez-le. Lavez-le à l'eau courante et remettez-le en place.

Après la mise en place, vérifiez que les bras d'aspersion tournent librement. Si ce n'est pas le cas, vérifiez qu'il a été remis en place correctement.

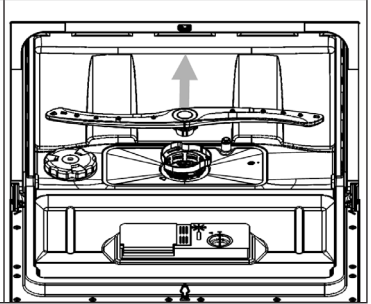

Comment entretenir correctement votre lave-vaisselle

- Après chaque lavage : Fermez l'arrivée d'eau et laissez la porte légèrement ouverte pour que l'air humide puisse s'échapper.
- Débranchez la fiche : Retirez toujours la fiche de la prise avant de nettoyer l'appareil ou de l'entretenir.
- Pas de solvants ou de produits abrasifs : n'utilisez pas de solvants ou de produits abrasifs pour nettoyer le boîtier ou les joints en caoutchouc. Pour le nettoyage, utilisez uniquement un chiffon doux et un peu d'eau savonneuse. Pour enlever les taches ou les traces, utilisez un chiffon humide avec un peu de vinaigre ou un nettoyant spécial pour lave-vaisselle.
- Si vous ne l'utilisez pas pendant longtemps : Nous vous recommandons de faire un programme sans vaisselle. Débranchez ensuite l'appareil, fermez l'arrivée d'eau et laissez la porte légèrement ouverte afin de prolonger la durée de vie des joints et d'éviter la formation d'odeurs désagréables dans l'appareil.
- Pour déplacer l'appareil : Si vous devez déplacer l'appareil, essayez de le maintenir en position verticale. Si vous ne pouvez pas faire autrement, vous pouvez aussi le renverser sur le dos.
- Joints de porte : Les restes de nourriture dans les joints de porte sont une des raisons des odeurs désagréables. Nettoyez donc régulièrement les joints avec une éponge humide.

RÉSOLUTION DES PROBLÈMES

Problème	Cause possible	Solution
Le lave-vaisselle ne démarre pas.	Le fusible est déclenché ou hors service.	Remplacez le fusible ou réarmez le disjoncteur Retirez tous les autres appareils branchés sur le même circuit électrique.
	Pas de courant.	Assurez-vous que l'appareil est allumé, que la porte est bien fermée et que le cordon d'alimentation est bien branché dans la prise de courant.
	La porte est mal fermée.	Lorsque vous fermez la porte, veillez à ce qu'elle s'enclenche.
Aucune eau n'est pompée du lave-vaisselle.	Le tuyau de vidange est plié.	Vérifiez le tuyau.
	Le filtre est bouché.	Vérifiez le filtre à grosses particules.
	L'évacuation est bouchée.	Vérifiez votre évacuation et nettoyez-la si nécessaire. Si vous avez encore des problèmes Contactez une entreprise spécialisée.
Taches de rouille sur les couverts.	Les couverts ne sont pas inoxydables.	Ne lavez que des couverts inoxydables.
	Aucun programme n'a été lancé après avoir ajouté du sel de rinçage.	Après le remplissage, lancez le programme rapide avec le lave-vaisselle vide.
	Le couvercle du réservoir de sel de rinçage est desserré.	Assurez-vous que le couvercle est bien fermé.
Taches de couleurs dans la cuve.	Produit vaisselle coloré.	N'utilisez que du produit vaisselle incolore.

Problème	Cause possible	Solution
Film blanc sur les surfaces intérieures.	Résidus minéraux d'eau dure.	Nettoyez les surfaces intérieures avec un chiffon humide et un peu de produit pour lave-vaisselle. Utilisez pour cela des gants et n'utilisez pas d'autre produit de lavage.
Bruits de cognement dans l'appareil.	Le bras d'aspersion heurte un objet dans le panier.	Interrompez le programme et placez la vaisselle de manière à ne pas gêner le bras d'aspersion.
Bruits de cliquetis dans l'appareil.	La vaisselle n'est pas stable.	Interrompez le programme et placez la vaisselle en sécurité.
Bruit de cognement dans la conduite d'eau.	Peut être causé par le croisement des conduites d'eau.	Aucune influence sur les performances du lave-vaisselle. En cas de doute, contactez un professionnel.
Mousse dans la cuve.	Produit vaisselle inadapté.	N'utilisez que des produits de lavage et de rinçage pour lave-vaisselle. S'il y a quand même de la mousse dans la cuve, ouvrez la porte et laissez la mousse s'évaporer. Versez un peu d'eau froide dans la cuve et fermez la porte. Lancez n'importe quel programme de lavage pour éliminer les résidus.
	Trop-plein de produit de rinçage.	Essayez immédiatement tout débordement de produit de rinçage.

Problème	Cause possible	Solution
La vaisselle n'est pas propre.	La vaisselle n'a pas été chargée correctement.	Respectez les consignes de chargement du lave-vaisselle.
	Le programme n'était pas assez fort.	Utilisez le programme intensif.
	Trop peu de produit vaisselle.	Utilisez plus de produit vaisselle ou un autre produit vaisselle.
	Des objets bloquent les bras d'aspersion	Placez la vaisselle dans l'appareil de manière à ne pas gêner les bras d'aspersion.
	Le système de filtration est sale ou mal utilisé.	Nettoyez les filtres ou mettez-les correctement en place. Nettoyez les bras d'aspersion.
La vaisselle ne sèche pas.	Chargement incorrect.	Respectez les consignes de chargement du lave-vaisselle.
	Trop peu de produit de rinçage.	Augmentez la quantité de produit de rinçage.
	La vaisselle a été retirée trop tôt.	Laissez la vaisselle dans le lave-vaisselle pendant environ 15 minutes après le nettoyage. Ouvrez la porte pour que l'air humide puisse s'échapper.
	Mauvais programme.	Dans les programmes courts, la température de lavage et de séchage est plus basse. Utilisez un programme avec une durée d'exécution plus longue.
	Couverts avec revêtement de mauvaise qualité.	Ce type de vaisselle et de couverts n'est pas adapté au lave-vaisselle.

Problème	Cause possible	Solution
Le verre est embué.	Association d'eau douce et trop de produit vaisselle.	Utilisez moins de produit vaisselle et utilisez le programme le plus court pour laver et nettoyer le verre.
Rayures noires ou grises sur la vaisselle	Des pièces en aluminium ont frotté contre la vaisselle.	Utilisez un nettoyeur abrasif doux.
Restes de produit de lavage dans la cuve.	La vaisselle entrave la dissolution du produit de lavage.	Chargez soigneusement la vaisselle dans le lave-vaisselle.

Codes erreurs

Pour certaines pannes, l'écran affiche un code d'erreur pour vous avertir. Dans ces cas-là, faites appel à un professionnel.



MISE EN GARDE

Risque de choc électrique ou d'autres blessures !

Ne réparez pas cet appareil vous-même. Le lave-vaisselle ne peut être réparé que par du personnel qualifié. Les réparations doivent être effectuées par un professionnel.

Code	Signification	Cause possible
E1	Alimentation en eau perturbée.	Le robinet n'est pas ouvert, l'arrivée d'eau est coupée ou la pression de l'eau est trop faible.
E3	La température de l'eau n'est pas atteinte.	L'élément chauffant est cassé. Contactez une entreprise spécialisée.
E4	Fuite d'eau.	Une pièce du lave-vaisselle fuit. Fermez le robinet principal et appelez un spécialiste. S'il reste de l'eau dans la cuve après la fin du programme, enlevez-la avant de redémarrer le lave-vaisselle.
Ed	Perturbation de la communication entre le circuit imprimé principal et le circuit imprimé de l'écran	Circuit ouvert ou câblage interrompu pour la communication. Contactez une entreprise spécialisée.

En cas de réparation, veuillez vous adresser à un réparateur qualifié près de chez vous. Les pièces de rechange pour cet article sont disponibles jusqu'au 31.12.2028.

FICHE DE DONNÉES PRODUIT

Informations selon le règlement (UE) N° 2019/2017

Nom ou marque du fabricant : Klarstein				
Adresse du fabricant : Wallstraße 16, 10179 Berlin, Allemagne.				
Numéro d'article: 10041823, 10041825				
Paramètres généraux du produit :				
Paramètres	Valeur	Paramètres	Valeur	
Couverts standards	6	Dimensions en mm	Hauteur	440
			Largeur	550
			Profondeur	500
IEE	55.9	Classe d'efficacité énergétique	E	
Indice de performance de nettoyage	1.125	Indice de performance de séchage	1.065	
Consommation d'énergie en kWh [par cycle], basée sur le programme éco à l'eau froide. La consommation d'énergie réelle dépend de la manière dont l'appareil est utilisé.	0.553	Consommation d'eau en litres [par cycle], basée sur le programme éco. La consommation d'eau réelle dépend de l'utilisation de l'appareil et de la dureté de l'eau.	6.5	
Durée du programme (h:min)	3:35	Type de construction	installation sur pied	
Niveau sonore (dB(A) re 1 pW)	49	Classe d'émission sonore	C	
À l'arrêt (W)	0.49	Mode veille (W)	n.c.	
Démarrage différé (W) (si applicable)	1.00	Service d'astreinte en réseau (W) (le cas échéant)	n.c.	
Durée minimale de la garantie offerte par le fabricant : 24 mois				
Autres indications :				
Lien Web vers le site Web du fournisseur où trouver les informations conformément à l'annexe II, point 6, du règlement (UE) 2019/2022 de la Commission : www.klarstein.fr				

INFORMATIONS SUR LE RECYCLAGE

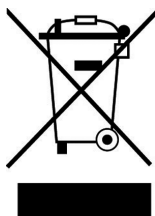

Si l'élimination des appareils électriques et électroniques est réglementée dans votre pays, ce symbole sur le produit ou sur l'emballage indique qu'il ne doit pas être mis au rebut avec les ordures ménagères. Vous devez l'acheminer vers un point de collecte pour le recyclage des appareils électriques et électroniques. En respectant des règles de recyclage, vous protégez l'environnement et la santé de vos semblables des conséquences négatives. Pour plus d'informations sur le recyclage et la mise au rebut de ce produit, contactez votre autorité locale ou votre service d'élimination des déchets ménagers.

FABRICANT ET IMPORTATEUR (GB)

Fabricant :

Chal-Tec GmbH, Wallstraße 16, 10179 Berlin, Allemagne.

Importateur pour la Grande-Bretagne :

Berlin Brands Group UK Ltd

PO Box 42

272 Kensington High Street

London, W8 6ND

United Kingdom

Gentile cliente,

La ringraziamo per l'acquisto del dispositivo. La preghiamo di leggere attentamente le seguenti indicazioni e di seguirle per prevenire eventuali danni. Non ci assumiamo alcuna responsabilità per danni scaturiti da una mancata osservanza delle avvertenze di sicurezza e da un uso improprio del dispositivo. Scansionare il seguente codice QR per accedere al manuale d'uso più recente e ricevere informazioni sul prodotto.



INDICE

Avvertenze di sicurezza	92
Avvio rapido	94
Installazione	95
Descrizione del prodotto	97
Display e tasti funzione	98
Operazioni preliminari	100
Riempimento del dosatore del sale	100
Riempimento del dosatore del brillantante	102
Riempimento del dosatore del detergente	103
Caricare correttamente la lavastoviglie	105
Programmi di lavaggio (EN 60436)	107
Consigli per il risparmio energetico	108
Utilizzo	108
Pulizia e manutenzione	110
Correzione degli errori	113
Scheda informativa del prodotto	117
Indicazioni speciali di smaltimento per i consumatori in Germania	118
Avviso di smaltimento	120
Produttore e importatore (UK)	120

AVVERTENZE DI SICUREZZA



AVVERTIMENTO

Pericolo di esplosione! In determinate condizioni, in un impianto d'acqua calda che non è stato usato per più di due settimane può formarsi idrogeno. **L'IDROGENO È ALTAMENTE ESPLOSIVO!** Se la lavastoviglie non è stata utilizzata per molto tempo, aprire tutti i rubinetti dell'acqua calda e lasciare scorrere l'acqua per qualche minuto prima di procedere all'uso. Questo permette di eliminare l'idrogeno accumulatosi nell'impianto. Poiché il gas può infiammarsi, evitare le fiamme libere e non fumare durante questo periodo.

- Non tirare con forza lo sportello. Non sedersi o stare in piedi sulla porta e sul cestello della lavastoviglie.
- Non toccare l'elemento riscaldante della lavastoviglie durante o subito dopo l'uso.
- Non avviare la lavastoviglie finché la porta non è ben chiusa.
- Aprire la porta con molta attenzione durante il funzionamento e fare attenzione che l'acqua non spruzzi addosso.
- Non mettere niente di pesante sulla porta aperta, dato che ciò potrebbe causare il ribaltamento della lavastoviglie in avanti.
- Assicurarsi che eventuali oggetti di plastica non entrino in contatto con l'elemento riscaldante durante il funzionamento.
- Assicurarsi che la vaschetta del detersivo sia vuota dopo il ciclo di lavaggio.
- Lavare solo gli articoli di plastica lavabili in lavastoviglie e contrassegnati di conseguenza.
- Usare solo detersivi e brillantanti adatti alla lavastoviglie. Non usare sapone, prodotti detergenti o detersivi per il bucato a mano.
- L'alimentazione elettrica dell'edificio deve includere un interruttore principale con una distanza di contatto di almeno 3 mm tra ogni polo per consentire l'interruzione del circuito in caso di guasto.
- Tenere i bambini lontani dal detersivo e dal brillantante e assicurarsi che non prendano detersivo dallo sportello aperto.
- Assicurarsi che i bambini non giochino con il dispositivo.
- I bambini, le persone con limitate capacità fisiche, psichiche e sensoriali possono utilizzare l'apparecchio solo se sono stati istruiti da una persona responsabile della loro sicurezza sulle modalità d'uso e sulle procedure di sicurezza.
- I detersivi per lavastoviglie sono fortemente alcalini. Se vengono inghiottiti, possono provocare un'intossicazione. Evitare qualsiasi contatto con la pelle o gli occhi e tenere i bambini lontano dalla lavastoviglie quando lo sportello è aperto.

- Non lasciare lo sportello permanentemente aperto in modo che nessuno ci inciampi.
- Se il cavo di alimentazione è danneggiato, deve essere sostituito dal produttore o da un tecnico qualificato.
- Smaltire i materiali di imballaggio in modo appropriato.
- Durante l'installazione, assicurarsi che il cavo di alimentazione non venga eccessivamente piegato o schiacciato.
- Non giocare con gli elementi di controllo.
- Quando si collega il dispositivo, usare tubi nuovi e smaltire quelli vecchi.
- Assicurarsi che nessun tappeto blocchi le aperture sul lato inferiore.
- Usare la lavastoviglie solo per lo scopo per cui è stata progettata.
- Usare la lavastoviglie solo in locali interni.
- La lavastoviglie non è adatta per un uso commerciale, ma solo domestico e in ambienti simili.





**ATTENZIONE**

Pericolo di lesioni! Quando si carica la lavastoviglie, assicurarsi di posizionare gli oggetti appuntiti in modo da non danneggiare la guarnizione dello sportello. I coltelli affilati devono essere messi nel cestello delle posate con il manico rivolto verso l'alto. Coltelli e altri oggetti con la punta affilata devono essere messi nel cestello delle posate con la punta rivolta verso il basso o in posizione orizzontale.

**AVVERTIMENTO**

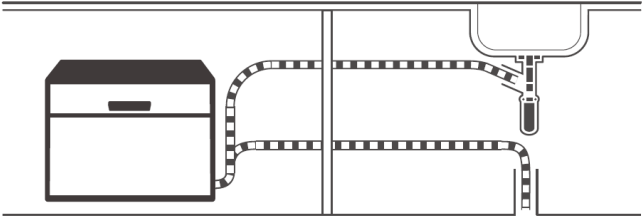
Pericolo di soffocamento! I bambini potrebbero ferirsi con i materiali di imballaggio e con vecchi elettrodomestici. Quando si smaltisce il vecchio dispositivo, assicurarsi di tagliare il cavo di alimentazione e rendere inutilizzabile la serratura dello sportello.

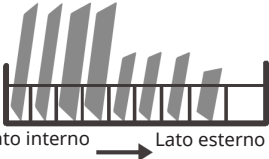
AVVIO RAPIDO

1	
	
<p>Installare la lavastoviglie (v. capitolo INSTALLAZIONE)</p>	
2	3
	
<p>Rimuovere i residui più grossi dalle stoviglie per evitare il prerisciacquo.</p>	<p>Caricare i cestelli.</p>
4	5
	
<p>Riempire il dosatore con detersivo e brillantante.</p>	<p>Selezionare un programma adeguato e avviare la lavastoviglie.</p>

INSTALLAZIONE

Preparazione

- Posizionare il dispositivo in prossimità di un punto di afflusso o scarico dell'acqua e di una presa di corrente.
- Assicurarsi che i tubi e la spina siano sempre accessibili.

Posizionare il dispositivo

Posizionare il dispositivo nel luogo desiderato. La parte posteriore deve essere rivolta verso la parete e i lati verso l'armadio per l'incasso o una parete. La lavastoviglie è dotata di uno scarico dell'acqua che può essere fatto passare a destra o a sinistra per facilitare l'installazione.

Collegamento alla rete elettrica

Non usare una prolunga o un adattatore. Assicurarsi che la presa sia dotata di messa a terra e che sia conforme alle normative locali. Collegare il dispositivo solo a prese elettriche con tensione corrispondente a quella indicata. Se la spina non è adatta alla presa, farla sostituire da un tecnico specializzato.

Collegare e rimuovere il tubo di afflusso dell'acqua

Utilizzare tubi nuovi per il collegamento. Non usare tubi flessibili vecchi. La pressione dell'acqua deve essere compresa tra 0,04-1 MPa. Se la pressione è inferiore a questo valore, rivolgersi a un'azienda specializzata.

- Collegare il tubo di afflusso: srotolare completamente il tubo di afflusso di sicurezza dal supporto sul retro del dispositivo. Collegare la vite a un rubinetto dell'acqua da $\frac{3}{4}$ di pollice. Aprire completamente l'afflusso d'acqua prima dell'uso.
- Rimuovere il tubo di afflusso: chiudere il flusso dell'acqua. Svitare il tubo di afflusso dal rubinetto dell'acqua.

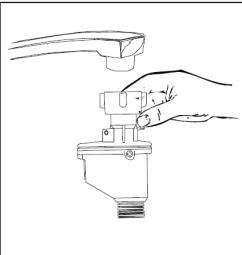

Nota: assicurarsi che la vite sia ben stretta sul rubinetto. Se il raccordo non è mai stato usato prima o non è stato usato per molto tempo, lasciar scorrere prima un po' d'acqua finché non esce limpida dal rubinetto. Questa precauzione garantisce che la valvola di ingresso non venga intasata o danneggiata da particelle presenti nell'acqua.

Collegare il tubo di scarico dell'acqua

Inserire il tubo di scarico dell'acqua in un condotto di scarico con un diametro minimo di 4 cm o lasciarlo sospeso nello scarico. Assicurarsi che il tubo non venga piegato.

Per il fissaggio, utilizzare la fascetta in dotazione. Il condotto di scarico dell'acqua (A) non deve essere più alto di 75 cm e il tubo di scarico (B) non deve essere immerso nell'acqua per evitare il riflusso.

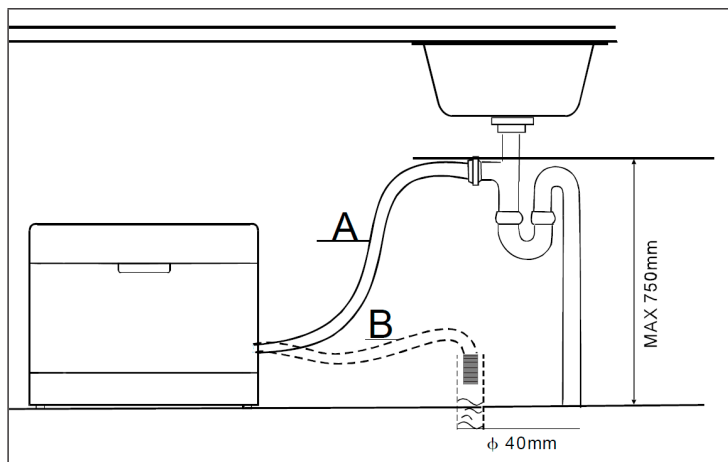

Nota: fissare saldamente il tubo di scarico al condotto con la fascetta in dotazione per evitare che si muova e perda acqua.

Raccogliere l'acqua di scarico

Se lo scarico si trova oltre 1 metro sotto il dispositivo, non è possibile convogliare l'acqua direttamente al suo interno. In questo caso, è necessario raccogliere l'acqua di scarico in un apposito contenitore, che deve essere collocato più in basso rispetto all'uscita dell'acqua.

Tubo di prolunga



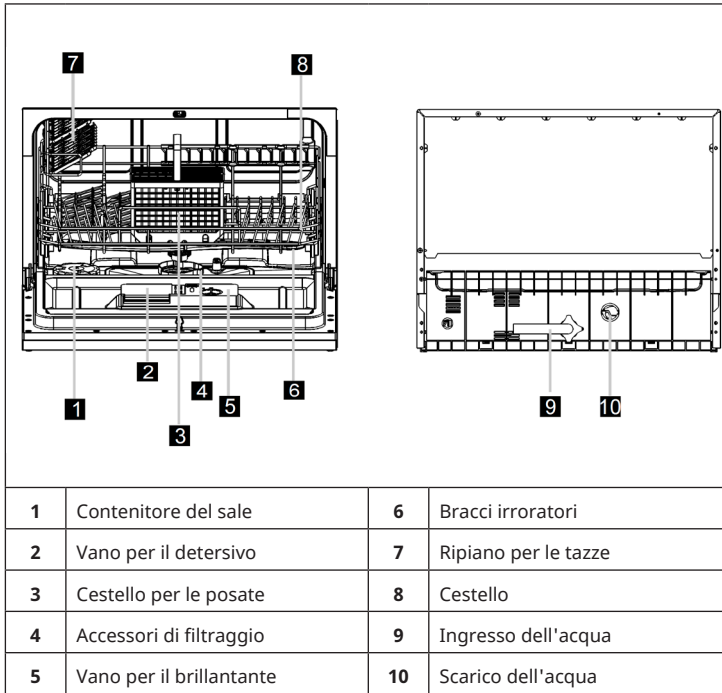

Se è necessario un tubo di prolunga, utilizzare una tipologia simile e assicurarsi che non sia più lungo di 4 metri. I tubi più lunghi possono influire negativamente sulle prestazioni della lavastoviglie.

DESCRIZIONE DEL PRODOTTO



DISPLAY E TASTI FUNZIONE

1	On/Off	Premere questo tasto per accendere la lavastoviglie.	
2	Ritardo	Premere il tasto Ritardo per aumentare il ritardo di avvio. Ritardare l'avvio della lavastoviglie fino a 24 ore con intervalli di 1 ora. Dopo aver impostato il ritardo di avvio, premere il tasto Start/Pausa per avviare il dispositivo.	
3	Programma	Premere questo tasto per selezionare il programma di lavaggio corrispondente. L'indicazione del programma selezionato si accende.	
4	Start/Pausa	Premere questo tasto per avviare o mettere in pausa il programma selezionato.	
5	Spia luminosa		Brillantante: quando sullo schermo compare il simbolo corrispondente, significa che il brillantante è quasi finito e deve essere rabboccato.
5	Spia luminosa		Sale: quando sullo schermo compare questo simbolo, significa che è necessario aggiungere sale per la lavastoviglie.

6	Programmi		Intensivo: per pentole e padelle molto sporche e per stoviglie con residui secchi di alimenti.
			Universale: per stoviglie con un livello di sporco normale, come pentole, piatti, bicchieri e padelle poco sporche.
		ECO	Eco: programma standard per piatti con un normale livello di sporco. Programma ecologico, con elevato risparmio energetico e idrico.
			Vetro: per lo sporco leggero e i bicchieri.
			90 minuti: per stoviglie con un normale livello di sporco che devono essere lavate rapidamente.
			Rapido: ciclo di lavaggio breve per stoviglie poco sporche e che non devono essere asciugate.
7	Display	Mostra il tempo rimanente, il ritardo di avvio, i codici di errore e altre informazioni.	

OPERAZIONI PRELIMINARI

Prima di avviare la lavastoviglie per la prima volta, controllare i seguenti punti:

- La lavastoviglie è stabile e in piano.
- Il rubinetto di afflusso è aperto, saldamente fissato e non perde.
- Il cavo di alimentazione è saldamente inserito nella presa.
- L'alimentazione è attiva.
- Il materiale di imballaggio e tutti gli adesivi sono stati completamente rimossi.

RIEMPIMENTO DEL DOSATORE DEL SALE

- Usare solo sale adatto alla lavastoviglie. Tutti gli altri tipi di sale, come quello da cucina, possono danneggiare il dispositivo. Il produttore non è responsabile per danni causati dall'uso di un sale non adatto.
- Aggiungere il sale prima di avviare un programma di lavaggio completo. In questo modo si evita che i grani di sale o l'acqua salata rimangano sul fondo del dispositivo e provochino corrosione.

Il vano del sale si trova sotto il cestello e viene riempito come segue:

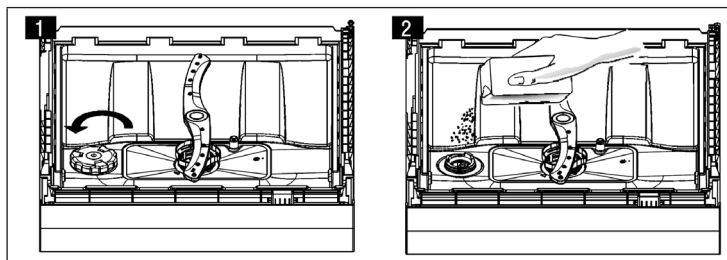

- Rimuovere il cestello e svitare il coperchio del vano per il sale (1).
- Prima del lavaggio, aggiungere un litro d'acqua al contenitore del sale.
- Inserire l'imbuto in dotazione nel contenitore e aggiungere circa 1 kg di sale (2). È normale che un po' d'acqua esca dal contenitore.
- Riavvitare il coperchio in senso orario.
- Di norma, la spia del sale si spegne 2-6 giorni dopo il riempimento, quando il sale si è completamente dissolto. Avviare un programma di lavaggio subito dopo aver aggiunto il sale. In caso contrario, il sistema di filtraggio, la pompa o altri importanti componenti possono essere danneggiati dall'acqua salata.

Nota: il contenitore del sale deve essere riempito solo quando la spia si accende. A seconda della capacità di scioglimento del sale, l'indicazione può accendersi anche se il sale è presente nel contenitore. Se dopo il risciacquo rimangono macchie di sale, avviare un programma rapido o di prerisciacquo per rimuovere il sale in eccesso.

Impostare la quantità di sale

La lavastoviglie è progettata in modo da poter regolare la quantità di sale in base alla durezza dell'acqua utilizzata. Questo serve a ottimizzare e regolare individualmente il consumo di sale. Per regolare il consumo di sale, procedere come segue.

- 1 Chiudere lo sportello e accendere il dispositivo.
- 2 Entro 60 secondi dall'accensione, tenere premuto il tasto del programma per più di 5 secondi per avviare la modalità di impostazione dell'addolcitore d'acqua.
- 3 Premere nuovamente il tasto del programma per selezionare l'impostazione corretta in base alle condizioni locali; l'impostazione cambia nel seguente ordine: H1 > H2 > H3 > H4 > H5 > H6.
- 4 Se non si preme alcun tasto entro cinque secondi o se si preme il tasto di accensione per uscire dalla modalità di impostazione, l'impostazione verrà salvata dal programma.

Durezza dell'acqua				Livello di durezza ⁵	Rigenerazione ⁶ (avviene dopo ogni X sequenza di programmi)	Consumo di sale (grammi/ciclo)
°dH ¹	°fH ³	°Clark ³	mmol/l ⁴			
0 - 5	0 - 9	0 - 6	0 - 0.94	H1	nessuna rigenerazione	0
6 - 11	10 - 20	7 - 14	1.0 - 2.0	H2	10	9
12 - 17	21 - 30	15 - 21	2.1 - 3.0	H3	5	12
18 - 22	31 - 40	22 - 28	3.1 - 4.0	H4	3	20
23 - 34	41 - 60	29 - 42	4.1 - 6.0	H5	2	30
35 - 55	61 - 98	43 - 69	6.1 - 9.8	H6	1	60

- 1 Livello di durezza tedesco
- 2 Livello di durezza francese
- 3 Livello di durezza britannico
- 4 Livello di durezza internazionale
- 5 Il livello di durezza predefinito in fabbrica è H4
- 6 Ogni ciclo con processo di rigenerazione consuma 2,0 litri di acqua in più, il consumo di energia aumenta di 0,02 kWh e la durata del programma si prolunga di 4 minuti.

RIEMPIMENTO DEL DOSATORE DEL BRILLANTANTE

Il brillantante viene rilasciato durante l'ultimo ciclo di lavaggio e impedisce all'acqua di formare gocce sulle stoviglie, che possono lasciare macchie e aloni. Inoltre, migliora l'asciugatura facendo scivolare via l'acqua dalle stoviglie. Questa lavastoviglie è progettata per l'uso di brillantanti liquidi.

Nota: utilizzare solo brillantanti di marca per lavastoviglie. Non riempire mai il dosatore di brillantante con altre sostanze, come detersivo per lavastoviglie o detergente liquido. Si potrebbe danneggiare il dispositivo.



Riempire il dosatore del brillantante

Se la spia del brillantante (☼) sul pannello di controllo non è accesa, è possibile stimare la quantità osservando il colore dell'indicazione del livello accanto al coperchio. Quando il serbatoio del brillantante è pieno, l'indicazione è completamente scura. La dimensione del punto scuro diminuisce al diminuire della quantità di brillantante. Il livello del brillantante non deve mai essere inferiore a 1/4.

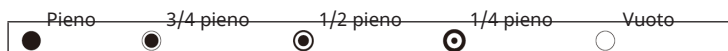
Quando la quantità di brillantante diminuisce, le dimensioni del punto nero sull'indicazione del livello del brillantante cambiano come mostrato di seguito.

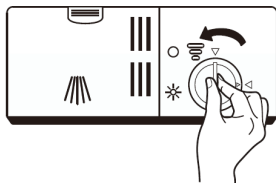

Per rabboccare il brillantante

1	2
	
<p>Rimuovere il coperchio del dosatore del brillantante ruotandolo in senso antiorario.</p>	<p>Aggiungere con cura il brillantante nel dosatore, facendo attenzione che non trabocchi.</p>

3

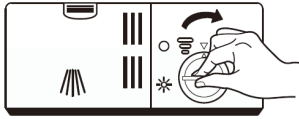

Chiudere il coperchio del dosatore del brillantante ruotandolo in senso orario.

Nota:

Asciugare il brillantante versato con un panno assorbente per evitare un'eccessiva formazione di schiuma durante il ciclo di lavaggio successivo.

Impostazione della quantità corretta di brillantante

Rimuovere il coperchio del dosatore del brillantante. Ruotare l'indicazione del brillantante su un numero. Più alto è il numero, più brillantante verrà utilizzato. Se le stoviglie non si asciugano bene o sono macchiate, ruotare la manopola sul numero superiore finché le stoviglie non sono prive di macchie. Ridurre il valore se le stoviglie presentano macchie biancastre. Quindi richiudere il coperchio del dosatore del brillantante.

RIEMPIMENTO DEL DOSATORE DEL DETERGENTE

I componenti chimici del detersivo sono necessari per rimuovere lo sporco, frantumarlo ed eliminarlo dalla lavastoviglie. La maggior parte dei detersivi per piatti disponibili in commercio sono adatti a questo scopo.



Note importanti sull'utilizzo del detersivo per piatti

Utilizzare solo detersivi specificamente adatti alla lavastoviglie. Conservare il detersivo in un luogo fresco e asciutto. Mettere il detersivo nel dosatore solo quando si è pronti ad avviare la lavastoviglie.

**AVVERTIMENTO**

Il detersivo per i piatti è corrosivo! Tenere il detersivo fuori dalla portata dei bambini.

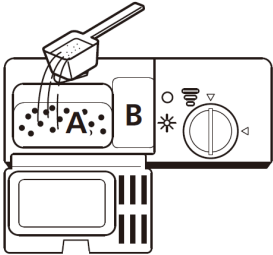
Per rabboccare il detersivo

1	2
<p>Tasto di sblocco</p> 	
<p>Premere il tasto di sblocco sul dosatore per aprire il coperchio.</p>	<p>Aggiungere il detersivo nella cavità più grande (A) per il lavaggio principale. Nel caso di stoviglie più sporche, aggiungere un po' di detersivo anche nella cavità più piccola (B) per rilasciarlo durante il prelavaggio.</p>
	<p>Nota: Rispettare le raccomandazioni del produttore riportate sulla confezione del detersivo.</p>
<p>Chiudere il coperchio e premerlo finché non scatta in posizione.</p>	

CARICARE CORRETTAMENTE LA LAVASTOVIGLIE

Stoviglie e posate inadatte

Stoviglie/posate inadatte	Stoviglie/posate parzialmente adatte
<ul style="list-style-type: none"> • Posate con manici in legno, corno o madreperla • Stoviglie di plastica non resistenti al calore • Vecchie posate con parti incollate che non sono resistenti al calore. • Posate o stoviglie rivestite. • Oggetti di stagno e rame. • Cristallo • Oggetti in acciaio non inossidabile • Stoviglie in legno • Stoviglie e posate di plastica 	<ul style="list-style-type: none"> • Alcuni tipi di vetro, perché possono diventare torbidi con il tempo. • Parti in argento e alluminio, perché possono cambiare colore con il tempo. • Stoviglie smaltate, poiché lo smalto scompare prima se le si lava spesso.

Cosa si dovrebbe tenere a mente quando si carica la lavastoviglie

Rimuovere i resti di alimenti più grandi. Ammorbidire preventivamente i residui bruciati nelle padelle. Non è necessario sciacquare bene le stoviglie prima del lavaggio. Inserire gli articoli nella lavastoviglie nel modo seguente:

- Mettere tazze, bicchieri, pentole e padelle nella lavastoviglie con il lato l'interno rivolto verso il basso.
- Gli oggetti curvi vanno caricati in piedi, in modo che l'acqua possa defluire.
- Posizionare gli oggetti nel dispositivo in modo che non possano cadere.
- Assicurarsi che i bracci irroratori possano ruotare liberamente e non siano ostruiti da stoviglie o oggetti sporgenti.
- Non mettere oggetti piccoli nella lavastoviglie perché potrebbero facilmente cadere dal cestello.
- Assicurarsi che stoviglie e posate non si sovrappongano o si coprano a vicenda.
- Per evitare la rottura, i bicchieri non devono toccarsi.
- Caricare nel cestello gli oggetti più grandi e difficili da pulire.
- Gli oggetti lunghi e affilati devono essere collocati orizzontalmente nel cestello per evitare lesioni.
- Per ottenere i migliori risultati, non caricare eccessivamente la lavastoviglie.

Note sulla fine del programma



ATTENZIONE

Pericolo di ustioni! Le stoviglie sono molto calde dopo il lavaggio! Per evitare danni, attendere circa 15 minuti dalla fine del programma prima di togliere bicchieri e posate dalla lavastoviglie.

Caricare i cestelli

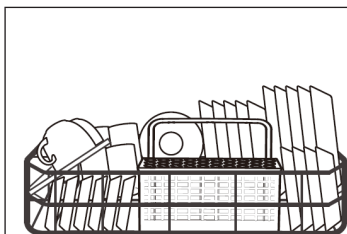

Per migliorare la superficie e le prestazioni di lavaggio, si consiglia di posizionare il lato sporco verso il braccio irroratore. Non lasciare che le stoviglie sporgano dal fondo del cestello per evitare di bloccare il movimento del braccio irroratore. Il diametro massimo consigliato è di 19 cm per non ostruire l'apertura del dosatore.

Caricare il cestello delle posate

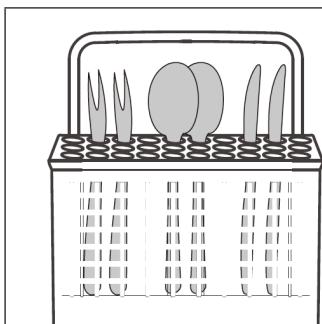

Posizionare le posate nel cestello e assicurarsi che non si tocchino.





- Le posate non devono impigliarsi l'una nell'altra.
- Le posate vengono posizionate con i manici rivolti verso il basso.
- Coltelli e altri utensili potenzialmente pericolosi vengono posizionati con il manico rivolto verso l'alto.



Non lasciar sporgere alcun oggetto dal fondo del cestello. Caricare sempre gli oggetti taglienti con la punta rivolta verso il basso!

PROGRAMMI DI LAVAGGIO (EN 60436)

La tabella seguente mostra quali sono i programmi più adatti a seconda della presenza di residui di alimenti e della quantità di detergente necessaria. Contiene anche diverse informazioni sui programmi. I valori di consumo e la durata del programma sono solo indicativi, tranne che per il programma ECO.

Programma	Ciclo di lavaggio	Brillantante Prelavaggio/ Lavaggio principale	Durata (min)	Energia (kWh)	Acqua (L)	Brillantante
 Intensivo	Prelavaggio (50°C) Lavaggio (70°C) Risciacquo Risciacquo Risciacquo (60 °C) Asciugatura	4/10 g o 1 pastiglia	135	0.790	9.6	sì
 Universale	Prelavaggio Lavaggio (60°C) Risciacquo Risciacquo (60 °C) Asciugatura	4/10 g o 1 pastiglia	110	0.580	7.7	sì
ECO (*EN 60436)	Prelavaggio Lavaggio (45 °C) Risciacquo (65 °C) Asciugatura	4/10 g o 1 pastiglia	215	0.553	6.5	sì
 Vetro	Lavaggio (45 °C) Risciacquo Risciacquo (50 °C) Asciugatura	14 g o 1 pastiglia	70	0.400	5.8	sì
 90 min.	Lavaggio (65 °C) Risciacquo Risciacquo Risciacquo (60 °C) Asciugatura	14 g o 1 pastiglia	90	0.590	6.6	sì
 Rapido	Lavaggio (40 °C) Risciacquo Risciacquo	12 g o 1 pastiglia	30	0.244	5.8	no

*EN 60436: in conformità alla norma EN 60436, per l'esecuzione del test è stato utilizzato il programma ECO. Il programma ECO è adatto al lavaggio di stoviglie con un livello normale di sporco ed è il programma più efficiente a questo scopo in termini di consumo di energia e acqua.

CONSIGLI PER IL RISPARMIO ENERGETICO

- Il programma eco è adatto al lavaggio di stoviglie con un normale livello di sporco. Considerando il consumo energetico e idrico, è il programma più efficiente e viene utilizzato per controllare la conformità alla direttiva UE sulla progettazione ecocompatibile.
- Caricando la lavastoviglie fino alla capacità indicata dal produttore è possibile risparmiare energia e acqua.
- Un carico errato può avere queste conseguenze:
 - risultati di lavaggio insoddisfacenti
 - danni dovuti al bloccaggio dei bracci irroratori
- Il prelavaggio a mano delle stoviglie comporta un maggiore consumo di acqua e di energia e non è consigliato.
- Lavare i piatti in una lavastoviglie domestica di solito consuma meno energia e meno acqua rispetto al lavaggio a mano, a patto che la lavastoviglie venga utilizzata secondo le indicazioni del produttore.
- I valori forniti per i programmi diversi da eco sono solo indicativi.

UTILIZZO

Avviare un programma

- 1 Estrarre i cestelli inferiore e superiore, riempirli con le stoviglie e spingerli di nuovo all'interno. Si consiglia di caricare prima il cestello inferiore e poi quello superiore.
- 2 Aggiungere il detersivo.
- 3 Inserire la spina nella presa elettrica.
- 4 Assicurarsi che l'afflusso d'acqua sia impostato sulla massima pressione.
- 5 Chiudere lo sportello e premere il tasto On/Off per accendere il dispositivo.
- 6 Selezionando un programma, si illumina il simbolo corrispondente. Premere poi il tasto Start/Pausa e la lavastoviglie avvierà il programma.

Modifica del programma mentre la lavastoviglie è in funzione

Un programma può essere modificato solo se è in funzione da poco tempo, altrimenti il detersivo è già stato rilasciato o l'acqua è stata emessa con il detersivo. In tal caso, è necessario resettare la lavastoviglie e riempire nuovamente il dosatore. Per resettare la lavastoviglie, procedere come segue:

- 1 Premere Start/Pausa per interrompere il ciclo di lavaggio.
- 2 Premere il tasto del programma per più di 3 secondi per portare il dispositivo in modalità di selezione del programma.
- 3 Premere di nuovo il tasto del programma per scegliere quello desiderato.
- 4 Premere il tasto Start/Pausa. Dopo 1 secondo, la lavastoviglie si avvia.

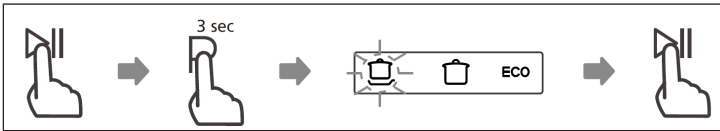

Aggiungere stoviglie mentre la lavastoviglie è in funzione



ATTENZIONE

Pericolo di ustioni! È pericoloso aprire lo SPORTELLO mentre un programma è in corso, perché ci si potrebbe scottare con il vapore.

Le stoviglie dimenticate possono essere aggiunte in qualsiasi momento prima dell'apertura del dosatore. In tal caso, seguire le istruzioni riportate di seguito:

- 5 Premere Start/Pausa per interrompere il ciclo di lavaggio.
- 6 Attendere 5 secondi e aprire lo sportello.
- 7 Aggiungere le stoviglie dimenticate.
- 8 Chiudere lo sportello.
- 9 Premere il tasto Start/Pausa. Dopo 10 secondi, la lavastoviglie si avvia.

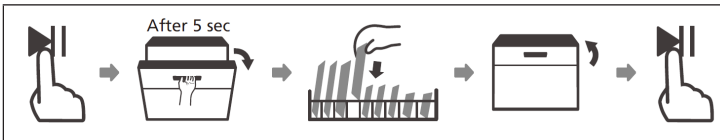

Nota sull'apertura automatica dello sportello



Dopo il lavaggio, lo sportello si apre automaticamente per una migliore asciugatura.

Nota: lo sportello della lavastoviglie non deve essere bloccato quando è impostato sull'apertura automatica. Ciò potrebbe interferire con il funzionamento della serratura dello sportello.

Nota sulla luce UV

- Durante l'asciugatura di un ciclo, la lampada UV si accende automaticamente.
- Se il processo di asciugatura di un ciclo viene interrotto, la lampada UV si spegne.
- All'apertura dello sportello, la lampada UV si spegne automaticamente.

PULIZIA E MANUTENZIONE

Sistema di filtraggio

Il filtro impedisce ai residui grossolani e ad altri resti alimentari di grandi dimensioni di entrare nella pompa. Il sistema di filtraggio è composto da un filtro grossolano, un filtro piatto (filtro principale) e un filtro fine.

Filtro grossolano (C):

I residui grossolani, come ossa o schegge di vetro, vengono catturati dal filtro grossolano. Per rimuoverli dal filtro, estrarlo delicatamente dai piedini sulla parte superiore e svuotarlo.

Filtro fine (B):

Filtra lo sporco e i residui di alimenti e impedisce che tornino sulle stoviglie durante il processo di lavaggio.

Filtro principale (A):

I residui di alimenti e le particelle di sporco vengono fatti a pezzi da uno speciale ugello sul braccio irroratore e scaricati attraverso lo scarico.

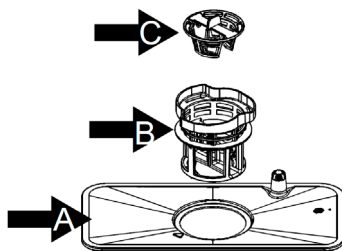

Smontare il sistema di filtraggio per la pulizia

Il sistema di filtraggio rimuove lo sporco e i residui di alimenti, consentendo all'acqua pulita di essere reimmessa nel circuito per la pulizia. Affinché il dispositivo funzioni in modo ottimale, è necessario pulire i filtri una volta alla settimana. Si consiglia di rimuovere lo sporco grossolano e i residui di alimenti dopo ogni ciclo di lavaggio e di risciacquare il filtro in acqua pulita.

Importante: non utilizzare mai la lavastoviglie senza il filtro. Una pulizia irregolare dei filtri riduce le prestazioni di lavaggio e può danneggiare le stoviglie.

1. Ruotare il filtro grossolano (C) in senso antiorario e rimuovere i filtri.
2. Disassemblare i filtri.
3. Una volta puliti i filtri, rimetterli al loro posto nell'ordine indicato.

Note importanti sulla pulizia del filtro

- Pulire il filtro grossolano con una spazzola.
- Non sbattere i filtri durante la pulizia, altrimenti potrebbero piegarsi e influire negativamente sulle prestazioni della lavastoviglie.

Rimozione di corpi estranei

- Controllare i filtri e la vasca dopo ogni utilizzo della lavastoviglie. Eventuali corpi estranei (ad es. pezzi di vetro o plastica, ossa, stuzzicadenti, ecc.) riducono l'efficacia del lavaggio e possono causare danni alla pompa di scarico. Montare il sistema filtrante secondo le indicazioni di questo capitolo. Rimuovere i corpi estranei a mano.
- Attenzione! Se non è possibile rimuovere i corpi estranei, rivolgersi a un servizio di assistenza ai clienti autorizzato. Installare nuovamente il sistema filtrante secondo le indicazioni di questo capitolo.

Pulizia della lavastoviglie

- Pulire il pannello di controllo con un panno leggermente umido e asciugarlo con cura.
- Prendersi cura dell'alloggiamento con una cera lucidante adatta.
- Non utilizzare oggetti taglienti, spugne abrasive o detergenti aggressivi per la pulizia.
- Pulire il bordo dello sportello con un panno morbido inumidito con acqua calda. Per evitare che l'acqua penetri nel meccanismo di chiusura, non utilizzare detergenti spray.

Per proteggere il dispositivo da danni causati dal gelo

In inverno, rispettare le seguenti precauzioni per proteggere il dispositivo dal gelo. Eseguire i passaggi seguenti dopo ogni programma:

1. Staccare la spina dalla presa.
2. Chiudere l'afflusso d'acqua e staccare il tubo di afflusso dalla valvola di ingresso.
3. Scaricare l'acqua dal tubo e dalla valvola in un contenitore.
4. Ricollegare il tubo flessibile di afflusso alla valvola di ingresso.
5. Rimuovere il filtro sul fondo della vaschetta e assorbire l'acqua in eccesso con una spugna.

Pulire i bracci irroratori

È possibile rimuovere il braccio irroratore per la regolare pulizia. Afferrare il braccio al centro e staccarlo. Lavarlo sotto acqua corrente e riposizionarlo.

Dopo l'inserimento, controllare che i bracci irroratori possano ruotare liberamente. In caso contrario, verificare che sia stato riposizionato correttamente.

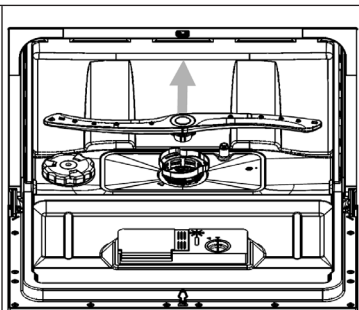

Come prendersi cura della lavastoviglie in modo corretto

- Dopo ogni lavaggio: chiudere l'afflusso dell'acqua e lasciare lo sportello leggermente aperto per consentire la dissipazione dell'aria umida.
- Staccare la spina: staccare la spina dalla presa prima di pulire o mantenere il dispositivo.
- Non utilizzare solventi o detersivi abrasivi: non utilizzare solventi o detersivi abrasivi per pulire l'alloggiamento o le guarnizioni di gomma. Per la pulizia, utilizzare solo un panno morbido con un po' di acqua e sapone. Per rimuovere macchie o aloni, utilizzare un panno umido con un po' di aceto o un detersivo speciale per lavastoviglie.
- Se non viene utilizzata per un periodo di tempo prolungato: si consiglia di avviare un programma senza stoviglie. Staccare la spina dalla presa, chiudere l'afflusso dell'acqua e lasciare lo sportello leggermente aperto, in modo che le guarnizioni durino più a lungo e non si formino odori sgradevoli nel dispositivo.
- Spostare il dispositivo: se è necessario spostare il dispositivo, cercare di tenerlo in posizione verticale. Se non c'è altro modo, lo si può anche rovesciare sul lato posteriore.
- Guarnizioni dello sportello: una delle cause dei cattivi odori è la presenza di residui di alimenti nelle guarnizioni dello sportello. Pertanto, pulire regolarmente le guarnizioni con una spugna umida.

CORREZIONE DEGLI ERRORI

Errore	Possibile causa	Soluzione
La lavastoviglie non si avvia.	Il fusibile è saltato o guasto.	Riposizionare l'interruttore del fusibile o sostituire il fusibile. Rimuovere tutti gli altri dispositivi che sono collegati allo stesso circuito elettrico.
	Non c'è corrente.	Assicurarsi che il dispositivo sia acceso, che lo sportello sia ben chiuso e che il cavo di alimentazione sia ben inserito nella presa.
	Lo sportello non è chiuso correttamente.	Quando si chiude lo sportello, assicurarsi che il blocco si innesti.
Non viene pompata acqua dalla lavastoviglie.	Il tubo di scarico è piegato.	Controllare il tubo flessibile.
	Il filtro è intasato.	Controllare il filtro grossolano.
	Lo scarico è bloccato.	Controllare lo scarico e pulirlo se necessario. Se i problemi persistono, Contattare un'azienda specializzata.
Macchie di ruggine sulle posate.	Le posate non sono inossidabili.	Lavare solo posate inossidabili.
	Dopo aver aggiunto il sale non è stato avviato alcun programma.	Dopo aver aggiunto il sale, avviare il programma rapido con la lavastoviglie vuota.
	Il coperchio del contenitore del sale è allentato.	Assicurarsi che il coperchio sia ben chiuso.
Macchie colorate nella vasca di lavaggio.	Detersivo colorato.	Usare solo detersivi incolori.

Errore	Possibile causa	Soluzione
Pellicola bianca sulle superfici interne.	Residui minerali dovuti ad acqua dura.	Pulire le superfici interne con un panno umido e un po' di detersivo per lavastoviglie. Indossare guanti e non usare altri detersivi.
Rumori battenti all'interno.	Il braccio irroratore colpisce un oggetto nel cestello.	Interrompere il programma e posizionare le stoviglie in modo che il braccio non sia ostruito.
Rumori sferraglianti all'interno.	Le stoviglie non sono posizionate in modo stabile.	Interrompere il programma e posizionare le stoviglie in modo che siano stabili.
Rumori battenti nel condotto dell'acqua.	Questo può essere causato dall'incrocio dei condotti dell'acqua.	Non influisce sulle prestazioni della lavastoviglie. Se non si è sicuri, contattare un tecnico specializzato.
Schiuma nella vasca.	Detersivo per piatti non adatto.	Usare solo detersivi adatti alla lavastoviglie. Se c'è ancora schiuma nella vasca, aprire lo sportello e lasciarla evaporare. Versare dell'acqua fredda nella vasca e chiudere lo sportello. Avviare un qualsiasi programma di lavaggio per rimuovere i residui.
	Trabocco del brillantante.	Rimuovere immediatamente il brillantante traboccato.

Errore	Possibile causa	Soluzione
Le stoviglie non sono pulite.	Le stoviglie non sono state caricate correttamente.	Seguire le istruzioni per il caricamento della lavastoviglie.
	Il programma non era abbastanza intenso.	Utilizzare il programma intensivo.
	Detersivo insufficiente.	Usare più detersivo o usarne uno diverso.
	Alcuni oggetti bloccano i bracci irroratori.	Posizionare le stoviglie in modo che i bracci non siano ostruiti.
	Il sistema di filtraggio è sporco o non è posizionato correttamente.	Pulire i filtri o inserirli correttamente. Pulire i bracci irroratori.
Le stoviglie non si asciugano.	Caricamento errato.	Seguire le istruzioni per il caricamento della lavastoviglie.
	Brillantante insufficiente.	Aumentare la quantità di brillantante.
	Le stoviglie sono state tolte troppo presto.	Lasciare le stoviglie nel dispositivo per circa 15 minuti dopo la pulizia. Aprire lo sportello per far dissipare l'aria umida.
	Programma sbagliato.	Nei programmi brevi le temperature di lavaggio e asciugatura sono più basse. Utilizzare un programma con una durata maggiore.
	Posate con rivestimento di bassa qualità.	Piatti e posate di questo tipo non sono adatti alla lavastoviglie.

Errore	Possibile causa	Soluzione
Il vetro è torbido.	Combinazione di acqua dolce e troppo detersivo per piatti.	Utilizzare meno detersivo e il programma più breve per lavare e pulire il vetro.
Strisce nere o grigie sulle stoviglie	Le parti in alluminio hanno sfregato contro le stoviglie.	Utilizzare un prodotto abrasivo delicato.
Residui di detersivo per lavastoviglie nel vano.	Le stoviglie ostacolano la dissoluzione del detergente.	Caricare con cura le stoviglie.

Codici di errore

Per alcuni guasti, il display mostra un codice di errore per avvisare l'utente: Quando compaiono tali codici di errore, rivolgersi a personale qualificato.



AVVERTIMENTO

Pericolo di scosse elettriche o altre lesioni!

Non riparare autonomamente il dispositivo. La lavastoviglie può essere riparata solo da personale qualificato. La riparazione deve essere realizzata in modo professionale.

Codice	Significato	Possibile causa
E1	Interruzione dell'afflusso d'acqua.	Il rubinetto non è aperto, l'afflusso d'acqua è interrotto o la pressione dell'acqua è troppo bassa.
E3	La temperatura dell'acqua richiesta non viene raggiunta.	L'elemento riscaldante è rotto. Contattare un'azienda specializzata.
E4	Perdita d'acqua.	Un componente della lavastoviglie perde. Chiudere il rubinetto principale e chiamare un tecnico specializzato. Se al termine del programma c'è ancora acqua nella vasca, rimuoverla prima di riavviare la lavastoviglie.
Ed	Problema nella comunicazione tra la scheda di circuito principale e la scheda di circuito del display	Circuito aperto o cablaggio interrotto per la comunicazione. Contattare un'azienda specializzata.

In caso di riparazione, rivolgersi a un servizio di riparazione qualificato nella propria zona. I pezzi di ricambio per l'articolo sono disponibili fino al 31.12.2028.

SCHEDA INFORMATIVA DEL PRODOTTO

Informazioni secondo il regolamento (UE) N. 2019/2017

Nome o marchio commerciale del produttore: Klarstein				
Indirizzo del produttore: Wallstraße 16, 10179 Berlino, Germania.				
Numero articolo: 10041823, 10041825				
Parametri generali del prodotto:				
Parametri	Valore	Parametri	Valore	
Coperti standard (a)	6	Dimensioni in mm	Altezza	440
			Larghezza	550
			Profondità	500
EEl	55.9	Classe di efficienza energetica	E	
Indice di efficienza di pulizia	1.125	Indice di efficienza di asciugatura	1.065	
Consumo di energia in kWh [per ciclo], basato sul programma ECO con acqua fredda. Il consumo effettivo di energia dipende da come viene utilizzato il dispositivo.	0.553	Consumo d'acqua in litri [per ciclo], basato sul programma ECO. Il consumo effettivo di acqua dipende da come si utilizza il dispositivo e dalla durezza dell'acqua.	6.5	
Durata del programma (h:min)	3:35	Struttura	A posizionamento libero	
Emissione sonora (dB(A) re 1 pW)	49	Classe di emissione sonora	C	
A dispositivo spento (W)	0.49	In modalità standby (W)	n.d.	
Ritardo di avvio (W) (se applicabile)	1.00	Servizio di pronto intervento in rete (W) (se applicabile)	n.d.	
Durata minima della garanzia offerta dal produttore: 24 mesi				
Altre informazioni:				
Link al sito web del fornitore, in cui sono disponibili le informazioni di cui al punto 6 dell'allegato del Regolamento della Commissione (UE) 2019/2022: www.klarstein.de				

AVVISO DI SMALTIMENTO

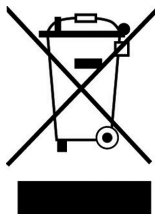

Se nel vostro Paese sono vigenti regolamenti legislativi relativi allo smaltimento di dispositivi elettrici ed elettronici, questo simbolo sul prodotto o sull'imballaggio indica che non è consentito smaltire questo prodotto insieme ai rifiuti domestici. Il dispositivo deve invece essere portato in un centro di raccolta per il riciclaggio di dispositivi elettrici ed elettronici. Lo smaltimento conforme tutela l'ambiente e salvaguarda la salute del prossimo da conseguenze negative. Informazioni riguardanti il riciclaggio e lo smaltimento di questo prodotto sono disponibili presso l'amministrazione locale o il servizio di smaltimento dei rifiuti.

PRODUTTORE E IMPORTATORE (UK)

Produttore:

Chal-Tec GmbH, Wallstraße 16, 10179 Berlino, Germania.

Importatore per la Gran Bretagna:

Berlin Brands Group UK Limited

PO Box 42

272 Kensington High Street

London, W8 6ND

United Kingdom

Estimado cliente:

Le felicitamos por la adquisición de este producto. Lea atentamente el siguiente manual y siga cuidadosamente las instrucciones de uso con el fin de evitar posibles daños. La empresa no se responsabiliza de los daños ocasionados por un uso indebido del producto o por haber desatendido las indicaciones de seguridad. Escanee el siguiente código QR para obtener acceso al manual de usuario más reciente e información adicional sobre el producto.



ÍNDICE

Indicaciones de seguridad	118
Inicio rápido	120
Instalación	121
Vista general del aparato	123
Pantalla y funciones de las teclas	124
Antes de estrenarlo	126
Llenado del dispensador de sal de enjuague	126
Llenar el dispensador de abrillantador	128
Llenado del dispensador de abrillantador	129
Cargar el lavavajillas correctamente	131
Programas de lavado (EN 60436)	133
Consejos para ahorrar energía	134
Funcionamiento	134
Limpieza y cuidado	136
Reparación de anomalías	139
Ficha del producto	143
Indicaciones sobre la retirada del aparato	144
Fabricante e importador (Reino Unido)	144

INDICACIONES DE SEGURIDAD



ADVERTENCIA

: Peligro de explosión En determinadas condiciones, puede formarse gas hidrógeno en un sistema de agua caliente que no se haya utilizado durante más de dos semanas. **EL GAS HIDRÓGENO ES ALTAMENTE EXPLOSIVO** Si no ha utilizado el lavavajillas durante mucho tiempo, abra todos los grifos de agua caliente y deje correr el agua durante unos minutos antes de utilizar el lavavajillas. Esto hace que el gas hidrógeno acumulado salga del sistema. Como el gas puede inflamarse, evita las llamas y no fume durante este tiempo.

- No tire de la puerta. No se siente ni se pare en la puerta ni en el escurrerplatos.
- No toque la barra de calentamiento del lavavajillas durante su uso o poco después.
- No ponga en marcha el lavavajillas hasta que la puerta esté bien cerrada.
- Abra la puerta con mucho cuidado durante el funcionamiento y procure que no le salpique agua.
- No coloque nada pesado sobre la puerta abierta, ya que podría hacer que la máquina se inclinara hacia delante.
- Asegúrese de que los objetos de plástico no entren en contacto con la resistencia durante el funcionamiento.
- Asegúrese de que el compartimento del detergente esté vacío después del ciclo de lavado.
- Lave sólo los artículos de plástico que sean aptos para el lavavajillas y estén marcados como tales.
- Utilice únicamente detergentes y abrillantadores adecuados para el lavavajillas. No utilice jabón, detergente o productos de lavado manual.
- El suministro de energía del edificio debe incluir un interruptor principal con un espacio de contacto de al menos 3 mm entre cada polo para permitir la interrupción del circuito en caso de fallo.
- Mantenga a los niños alejados del detergente y del abrillantador y asegúrese de que no roban el detergente de la puerta abierta.
- No permita que los niños jueguen con el aparato.
- Los niños y las personas con discapacidad física o psíquica pueden utilizar el aparato si previamente una persona responsable les ha instruido sobre el funcionamiento y las indicaciones de seguridad .
- Los detergentes para lavavajillas son muy alcalinos. Si se ingieren, pueden producir intoxicaciones. Evite cualquier contacto con la piel o los ojos y mantenga a los niños alejados del lavavajillas cuando la puerta esté abierta.

- No deje la puerta permanentemente abierta para que nadie tropiece con ella.
- Si el cable de alimentación está dañado, debe ser sustituido por el fabricante o por un técnico.
- Elimine los materiales de embalaje de forma adecuada.
- Durante la instalación, asegúrese de que el cable de alimentación no esté muy doblado ni apretado.
- No juegue con los controles.
- Al conectar la máquina, utiliza mangueras nuevas y desecha las antiguas.
- Asegúrate de que ninguna alfombra bloquee las aberturas de la parte inferior.
- Utilice el lavavajillas sólo para el fin para el que fue diseñado.
- Utilice el lavavajillas solo en el interior.
- Este lavavajillas no es adecuado para un uso comercial, sino para su uso doméstico o en entornos similares.





**ATENCIÓN**

¡Peligro de lesiones! Al cargar la máquina, preste especial atención a la colocación de objetos afilados para que no dañen la junta de la puerta. Los cuchillos afilados deben colocarse en el cesto de los cubiertos con el mango hacia arriba. Los cuchillos y otros objetos con punta deben colocarse en el cesto de los cubiertos con la punta hacia abajo o en posición horizontal.

**ADVERTENCIA**

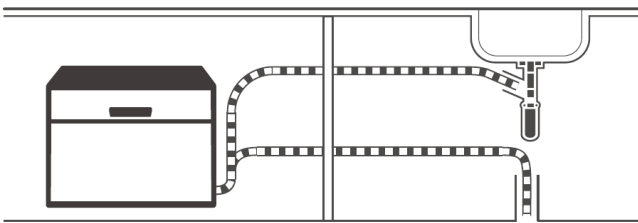
¡Peligro de asfixia! Los niños podrían resultar heridos por los materiales de embalaje y los equipos antiguos. Al deshacerse del aparato antiguo, asegúrese de cortar el cable de alimentación y de inutilizar la cerradura de la puerta.

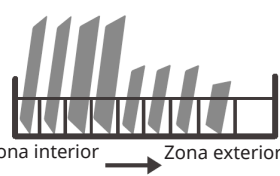
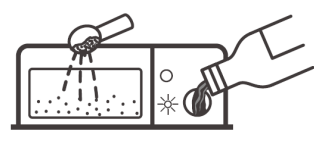
INICIO RÁPIDO

1	
	
<p>Instalar el lavavajillas (ver capítulo INSTALACIÓN)</p>	
2	3
	 <p>Zona interior → Zona exterior</p>
<p>Elimine los residuos más grandes de la vajilla para evitar el prelavado.</p>	<p>Cargar las cestas.</p>
4	5
	
<p>Llene el dispensador con detergente y abrillantador.</p>	<p>Seleccione un programa adecuado y ponga en marcha el lavavajillas.</p>

INSTALACIÓN

Preparación

- Coloque el aparato cerca de una entrada de agua o de un desagüe y de una toma de corriente.
- Asegúrese de que las mangueras y el tapón sean accesibles en todo momento.

Configurar la unidad

Coloque la unidad en el lugar preferido. La parte trasera debe estar orientada hacia la pared, los laterales hacia el armario empotrado o hacia una pared. El lavavajillas está equipado con un desagüe de agua que puede dirigirse a la derecha o a la izquierda para facilitar la instalación.

Conexión a la red eléctrica

No utilice un cable de extensión o un adaptador. Asegúrese de que la toma de corriente está conectada a tierra y cumple con la normativa local. Conecte el aparato solo a las tomas de corriente que correspondan a la tensión especificada del aparato. Si el enchufe no encaja en la toma de corriente, haz que un profesional lo sustituya.

Colocar y retirar la entrada de agua

Utilice mangueras nuevas para la conexión. No utilice mangueras viejas. La presión del agua debe estar entre 0,04-1 MPa. Si la presión es inferior, pida consejo a una empresa especializada.

- Colocar la manguera de entrada: Enrolla completamente la manguera de suministro de seguridad desde el soporte en la parte trasera del aparato. Coloca el tornillo en un grifo de agua de $\frac{3}{4}$ de pulgada. Abre completamente el suministro de agua antes de usarlo.
- Retirar la manguera de suministro: Cierra el suministro de agua. Desenrosca la manguera de suministro del grifo de agua.

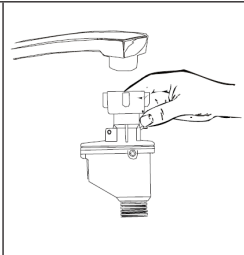

Nota: Asegúrate de que el tornillo esté bien sujeto al grifo. Si no has utilizado nunca la conexión o no la has utilizado durante mucho tiempo, drena primero un poco de agua hasta que salga limpia del grifo. Esta precaución garantiza que la válvula de entrada no se obstruya ni se dañe por las partículas presentes en el agua.

Colocar el drenaje de agua

Inserte la manguera de drenaje de agua en una tubería de drenaje de agua con un diámetro mínimo de 4 cm o déjela colgando en el drenaje. Asegúrese de que la manguera no está doblada o curvada.

Utilice la abrazadera de manguera suministrada para la fijación. El tubo de drenaje de agua (A) no debe ser superior a 75 cm y la manguera de drenaje (B) no debe estar sumergida en el agua para evitar el refluo.

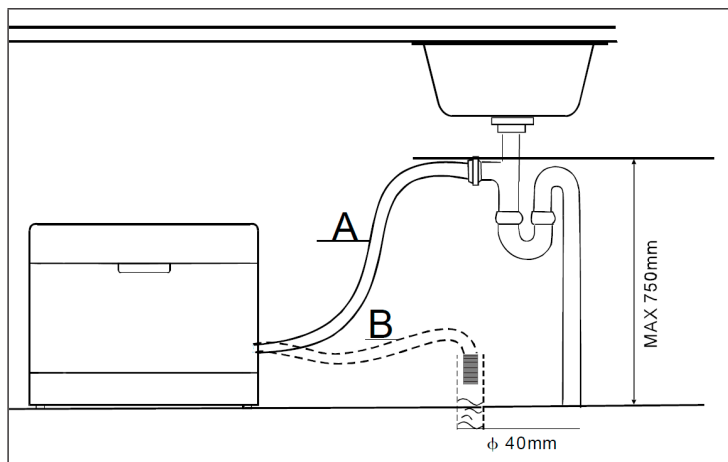

Nota: Fija la manguera de desagüe firmemente al desagüe con la abrazadera de manguera suministrada para evitar que se mueva y pierda agua residual.

Recoger las aguas residuales

Si su desagüe está a más de 1 metro por debajo del aparato, no puede dirigir el agua directamente al desagüe. En este caso, debe recoger las aguas residuales en un recipiente de recogida adecuado, que debe estar situado más abajo que la salida de agua.

Manguera de extensión



Si necesita una manguera de extensión, utilice un tipo similar y asegúrese de que no sea más larga que 4 metros. Las mangueras más largas pueden tener un efecto negativo en el rendimiento de limpieza del lavavajillas.

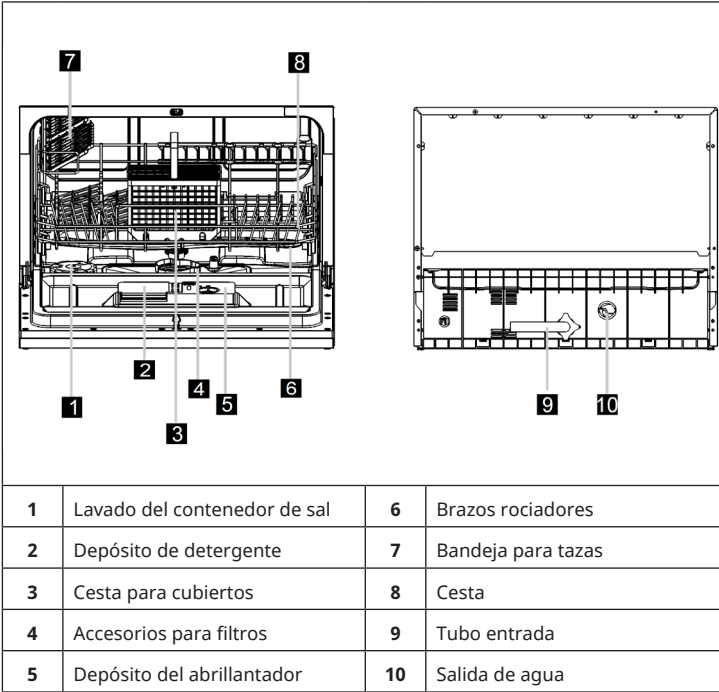

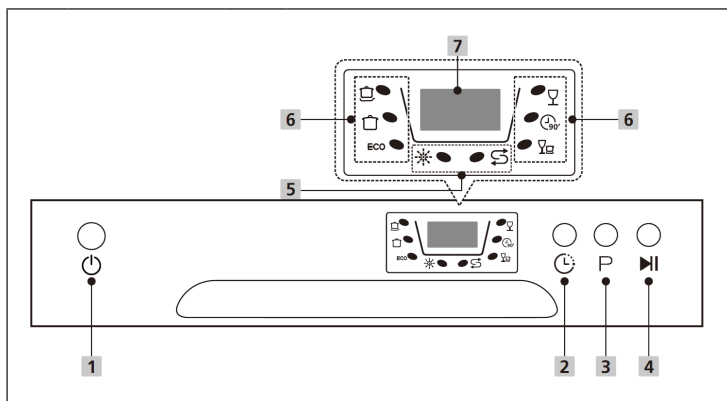

VISTA GENERAL DEL APARATO



PANTALLA Y FUNCIONES DE LAS TECLAS



1	Encender/ apagar	Pulse este botón para encender su lavavajillas.	
2	Espera	Pulse la tecla de retardo para aumentar el tiempo de retardo de inicio. Retrasa el inicio del lavavajillas hasta 24 horas en intervalos de 1 hora. Una vez que haya ajustado el tiempo de retardo de inicio, pulse el botón de Inicio/Pausa para poner en marcha el aparato.	
3	Programa	Pulse este botón para seleccionar el programa de lavado correspondiente. El indicador del programa seleccionado se enciende.	
4	Inicio/pausa	Pulse este botón para iniciar o pausar brevemente el programa elegido.	
5	Luz de advertencia		Abrillantador: Cuando aparece el símbolo correspondiente en la pantalla, significa que el abrillantador está casi vacío y debe rellenarse.
5	Luz de advertencia		Sal de aclarado: Cuando el símbolo correspondiente se enciende en la pantalla, significa que hay que rellenar la sal del lavavajillas.

6	Programas		Intensivo: Para ollas y sartenes muy sucias y para vajillas con restos de comida seca.
			Universal: Para la vajilla normalmente sucia, como ollas, platos, vasos y sartenes poco sucias.
		ECO	ECO: Programa para vajillas con un grado de suciedad normal. Programa respetuoso con el medio ambiente, ya que ahorra mucha energía y agua.
			Vidrio: Para la suciedad ligera y los vidrios.
			90 minutos: Para vajillas con un grado de suciedad normal que necesitan ser limpiadas rápidamente.
			Rápido: Ciclo de lavado corto para vajillas con poca suciedad y vajillas que no necesitan ser secadas.
7	Pantalla	Muestra el tiempo restante, el tiempo de retardo, los códigos de error y otra información.	

ANTES DE ESTRENARLO

Asegúrese de comprobar los siguientes puntos antes de poner en marcha el lavavajillas por primera vez:

- El lavavajillas se mantiene firme y nivelado.
- El grifo de entrada está abierto, firmemente sujeto y no gotea.
- El cable de alimentación está bien conectado a la toma de corriente.
- La energía está encendida.
- El material de embalaje y todas las pegatinas se han retirado por completo.

LLENADO DEL DISPENSADOR DE SAL DE ENJUAGUE

- Utilice únicamente sal para lavavajillas que sea adecuada para los lavavajillas. Cualquier otro tipo de sal, como la de mesa, puede dañar el aparato. El fabricante no se hace responsable de los daños causados por el uso de una sal de lavado incorrecta.
- Rellene la sal de enjuague antes de iniciar un programa de enjuague completo. Esto evita que los granos de sal o el agua salada se queden en el fondo de la máquina y causen corrosión.

El depósito de sal de lavado se encuentra debajo de la cesta y se llena de la siguiente manera:

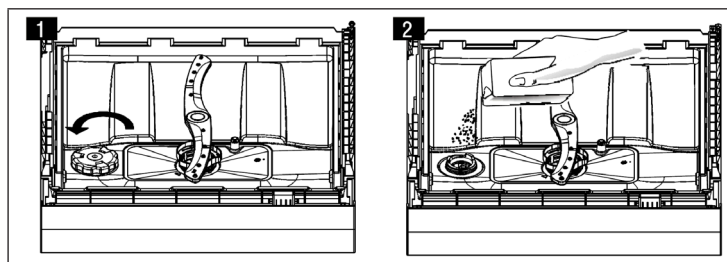

- Retire el cesto y enrosque la tapa del contenedor de sal (1).
- Antes del primer lavado, añada un litro de agua al recipiente de la sal.
- Coloque el embudo suministrado en el contenedor de sal y añada aproximadamente 1 kg de sal de enjuague (2). Es normal que salga algo de agua del recipiente.
- Vuelva a enroscar la tapa en el sentido de las agujas del reloj.
- Normalmente, el indicador luminoso de lavado de sal se apaga entre 2-6 días después del llenado, cuando la sal se ha disuelto completamente. Inicie un programa de enjuague inmediatamente después del llenado. De lo contrario, el sistema de filtrado, la bomba o las piezas importantes podrían resultar dañadas por el agua salada.

Nota: El contenedor de sal sólo debe rellenarse cuando se enciende el indicador luminoso. Dependiendo de lo bien que se disuelva la sal, el indicador puede encenderse aunque haya sal en el recipiente. Si las manchas de sal permanecen después del aclarado, ejecute un programa rápido o de remojo para eliminar el exceso de sal.

Ajustar la cantidad de sal

El lavavajillas está diseñado para ajustar la cantidad de sal en función de la dureza del agua utilizada. Se trata de optimizar y personalizar el consumo de sal. Para ajustar el consumo de sal, proceda como sigue.

- 1 Cierre la puerta y encienda la máquina.
- 2 Dentro de los 60 segundos siguientes al encendido del aparato, mantenga pulsado el botón de programa durante más de 5 segundos para iniciar el modo de ajuste del descalcificador.
- 3 Pulse de nuevo el botón de programa para seleccionar el ajuste correcto según las condiciones locales; el ajuste cambia en el siguiente orden: H1 > H2 > H3 > H4 > H5 > H6.
- 4 Si no se pulsa un botón en cinco segundos o se pulsa el botón de encendido para salir del modo de ajuste, el programa guarda el ajuste.

Dureza del agua				Clasificación ⁵	Regeneración ⁶ (tiempo lugar después de cada X secuencia de programa)	Gasto de sal (Gramo/Ciclo)
°dH ¹	°fH ³	°Clark ³	mmol/l ⁴			
0 - 5	0 - 9	0 - 6	0 - 0,94	H1	no hay regeneración	0
6 - 11	10 - 20	7 - 14	1,0 - 2,0	H2	10	9
12 - 17	21 - 30	15 - 21	2,1 - 3,0	H3	5	12
18 - 22	31 - 40	22 - 28	3,1 - 4,0	H4	3	20
23 - 34	41 - 60	29 - 42	4,1 - 6,0	H5	2	30
35 - 55	61 - 98	43 - 69	6,1 - 9,8	H6	1	60

¹ Nivel de dureza alemán

² Nivel de dureza francés

³ Nivel de dureza británico

⁴ Nivel de dureza internacional

⁵ El ajuste de fábrica por defecto es el nivel de dureza H4

⁶ Cada ciclo con proceso de regeneración consume 2,0 litros adicionales de agua, el consumo de energía aumenta en 0,02 kWh y la duración del programa se prolonga en 4 minutos.

LLENAR EL DISPENSADOR DE ABRILLANTADOR

El abrillantador se libera durante el último ciclo de aclarado y evita que el agua forme gotas en la vajilla, que pueden dejar manchas y rayas. También mejora el secado al hacer que el agua ruede por la vajilla. Este lavavajillas está diseñado para el uso de abrillantadores líquidos.

Nota: Utilice únicamente abrillantadores de marca para lavavajillas. No llene nunca el dosificador de abrillantador con otras sustancias, como detergente para lavavajillas o detergente líquido. Esto dañaría el aparato.



Rellenar el dispensador de abrillantador

Si el piloto de aviso de abrillantador (☼) del panel de control no está encendido, puede estimar la cantidad observando el color del indicador visual de nivel situado junto a la tapa. Cuando el depósito de abrillantador está lleno, la pantalla está completamente oscura. El tamaño de la mancha oscura disminuye a medida que se reduce la cantidad de abrillantador. El nivel de abrillantador nunca debe ser inferior a 1/4.

Cuando la cantidad de abrillantador disminuye, el tamaño del punto negro del indicador de nivel de abrillantador cambia como se muestra a continuación.

● Lleno ● 3/4 lleno ● 1/2 lleno ● 1/4 lleno ○ vacío

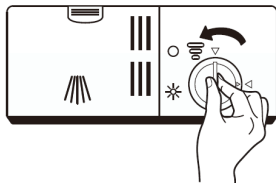
Para rellenar el abrillantador

1	2
	
<p>Retire la tapa del dosificador de abrillantador girándola en sentido contrario a las agujas del reloj.</p>	<p>Llene cuidadosamente el abrillantador en el dispensador, teniendo cuidado de no desbordarse.</p>

3	
	<p>Nota: Limpie el abrillantador derramado con un paño absorbente para evitar que se forme demasiada espuma durante el siguiente ciclo de lavado.</p>
<p>Cierre la tapa del dosificador de abrillantador girándola en el sentido de las agujas del reloj.</p>	

Ajustar la cantidad correcta de abrillantador

	<p>Retire la tapa del dispensador de abrillantador. Gire el indicador de abrillantador a un número. Cuanto más alto sea el número, más abrillantador utilizará el lavavajillas. Si la vajilla no se seca bien o está manchada, gire el mando al siguiente número más alto hasta que la vajilla esté libre de manchas. Disminuya el valor si hay manchas blanquecinas en la vajilla. A continuación, vuelva a cerrar la tapa del dosificador de abrillantador.</p>
---	---

LLENADO DEL DISPENSADOR DE ABRILLANTADOR

Los componentes químicos del detergente son necesarios para eliminar la suciedad, descomponerla y eliminar toda la suciedad del lavavajillas. La mayoría de los detergentes para lavavajillas disponibles en el mercado son adecuados para este fin.

Notas importantes sobre el uso del detergente líquido



Utilice únicamente detergentes especialmente diseñados para lavavajillas. Mantenga el líquido lavavajillas fresco y seco. No llene el detergente en el dispensador hasta que esté listo para poner en marcha el lavavajillas.



ADVERTENCIA

¡El detergente para lavavajillas es corrosivo! Guarde el detergente para lavavajillas fuera del alcance de los niños.

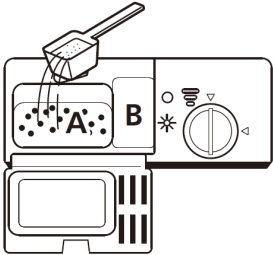
Para rellenar el detergente del lavavajillas

1	2
<p data-bbox="389 240 580 261">Botón de desbloqueo</p> 	
<p data-bbox="312 501 589 549">Pulse el botón de liberación del dispensador para abrir la tapa.</p>	<p data-bbox="676 501 1011 655">Llene el detergente en la cavidad más grande (A) para el lavado principal. Para la vajilla más sucia, añada también un poco de detergente en la cavidad más pequeña (B) para liberarlo durante el prelavado.</p>
	<p data-bbox="698 799 958 900">Nota: Siga las recomendaciones del fabricante que figuran en el envase del detergente.</p>
<p data-bbox="312 975 633 1023">Cierra la tapa y presiónela hasta que encaje en su sitio.</p>	

CARGAR EL LAVAVAJILLAS CORRECTAMENTE

Vajilla y cubertería inadecuada

Vajilla/cubertería inadecuada	Vajilla y cubertería adecuada bajo ciertas condiciones
<ul style="list-style-type: none"> • Cubiertos con mangos de madera, cuerno o nácar • Vajilla de plástico resistente al calor • Cubiertos antiguos con piezas no resistentes al calor. • Cubertería o vajilla revestida. • Objetos de estaño y cobre. • Vidrio de cristal • Objetos de acero oxidable • Platos de madera • Vajilla y cubertería de plástico 	<ul style="list-style-type: none"> • Ciertos tipos de vidrio, ya que pueden empañarse con el tiempo. • Las piezas de plata y aluminio pueden cambiar de color con el tiempo. • Vajilla esmaltada, ya que el esmalte desaparece con el tiempo según la frecuencia de lavado.

Lo que debe tener en cuenta al cargar

Retira los restos de comida más grandes. Remoja previamente los residuos quemados en las sartenes. No es necesario aclarar la vajilla previamente. Coloque los artículos en el lavavajillas de la siguiente manera:

- Coloque las tazas, vasos, ollas y sartenes en el lavavajillas con el interior hacia abajo.
- Debe cargar los objetos curvos de pie para que el agua pueda escurrirse.
- Ponga los objetos en la unidad de manera que no se caigan.
- Asegúrese de que los brazos rociadores puedan girar libremente y no estén obstruidos por platos u objetos que sobresalgan.
- No lave los objetos pequeños en el lavavajillas, ya que podrían caerse fácilmente de la cesta.
- Asegúrese de que la vajilla y los cubiertos no se superpongan ni se cubran entre sí.
- Para evitar que se rompa el cristal, los vasos no deben tocarse entre sí.
- Cargue en el cesto los objetos grandes y difíciles de limpiar.
- Los objetos largos y afilados deben colocarse horizontalmente en la cesta para evitar lesiones.
- Para obtener los mejores resultados, no sobrecargue el lavavajillas.

Notas sobre el final del programa



PRECAUCIÓN

¡Peligro de quemaduras! Las piezas están muy calientes después del aclarado. Para evitar daños, no saque los vasos y los cubiertos del lavavajillas hasta unos 15 minutos después del final del programa.

Carga de las cestas

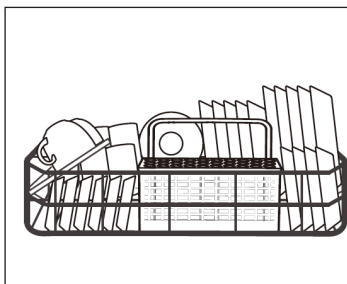

Para mejorar la superficie de limpieza y el rendimiento del enjuague, se recomienda colocar el lado sucio hacia el brazo rociador. No permita que los platos sobresalgan del fondo de la cesta para asegurar que el movimiento del brazo rociador no se bloquee. El diámetro máximo recomendado es de 19 cm para no obstruir la apertura del dispensador.

Carga de la cesta para cubiertos

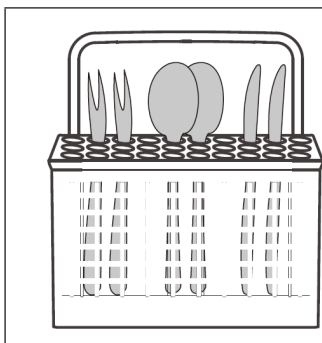

Ponga los cubiertos en la cesta y asegúrese de que no se tocan.





- Los cubiertos no deben engancharse entre sí.
- Los cubiertos se introducen con los mangos hacia abajo.
- Los cuchillos y otros utensilios potencialmente peligrosos se colocan con los mangos hacia arriba.



No permita que sobresalgan objetos a través del suelo. Cargue siempre los objetos afilados con la punta hacia abajo.

PROGRAMAS DE LAVADO (EN 60436)

La siguiente tabla muestra los programas más adecuados en función de la cantidad de residuos de alimentos y de la cantidad de detergente necesaria. También contiene información variada sobre los programas. Los valores de consumo y la duración del programa son meramente indicativos, excepto para el programa ECO.

Programa	Ciclo de enjuague	Ciclo de aclarado pre/principal	Tiempo (min.)	Energía (kWh)	Agua (L)	Abrillantador
 Intensivo	Prelavado (50°C) Lavado (70 °C) Aclarado Aclarado Aclarado (60 °C) Secado	4/10 g o 1 Ficha	135	0.790	9.6	sí
 Universal	Prelavado Lavado (60 °C) Aclarado Aclarado (60 °C) Secado	4/10 g o 1 Ficha	110	0.580	7.7	sí
ECO (*EN 60436)	Prelavado Lavado (45°C) Aclarado (65 °C) Secado	4/10 g o 1 tableta	215	0.553	6,5	sí
 Cristal	Lavado (45°C) Aclarado Aclarado (50 °C) Secado	14 g o 1 tableta	70	0.400	5,8	sí
 90 min.	Lavado (65°C) Aclarado Aclarado Aclarado (60 °C) Secado	14 g o 1 tableta	90	0,590	6.6	sí
 Rápido	Lavado (40 °C) Aclarado Aclarado	12 g o 1 tableta	30	0.244	5,8	no

*EN 60436: Para la realización de la prueba se utilizó el programa ECO de acuerdo con la norma EN 60436. El programa ECO es adecuado para la limpieza de la vajilla de suciedad normal y es el programa más eficiente para este fin en términos de consumo de energía y agua.

CONSEJOS PARA AHORRAR ENERGÍA

- El programa ECO es adecuado para limpiar vajillas con suciedad normal. Es el programa más eficiente para este fin en términos de consumo combinado de energía y agua y se utiliza para comprobar el cumplimiento de la normativa de diseño eco de la UE.
- Cargar el lavavajillas doméstico hasta la capacidad especificada por el fabricante puede ahorrar energía y agua.
- Una carga inadecuada puede tener estas consecuencias:
 - un peor resultado de limpieza
 - daños materiales por bloqueo de los brazos pulverizadores
- El prelavado manual de la vajilla conlleva un mayor consumo de agua y energía, por lo que no se recomienda.
- El lavado de la vajilla en un lavavajillas doméstico suele consumir menos energía y agua que el lavado a mano, siempre que el lavavajillas doméstico se utilice siguiendo las instrucciones del fabricante.
- Los valores indicados para programas distintos de eco son meramente indicativos.

FUNCIONAMIENTO

Iniciar un programa

- 1 Sacar los cestos inferior y superior, cargar la vajilla y empujar el cesto hacia atrás. Se recomienda cargar primero el cesto inferior y luego el superior.
- 2 Llene el depósito de detergente.
- 3 Conecte el enchufe a la toma de corriente.
- 4 Asegúrese de que el suministro de agua está a la máxima presión.
- 5 Cierre la puerta y pulse el botón de encendido/apagado para encender la máquina.
- 6 Seleccione un programa, el símbolo correspondiente se ilumina. A continuación, pulse el botón de Inicio/Pausa y el lavavajillas iniciará el programa.

Cambiar el programa mientras el lavavajillas está en funcionamiento

Un programa sólo puede cambiarse si lleva poco tiempo en funcionamiento, de lo contrario ya se ha liberado el detergente o se ha vaciado el agua de aclarado con detergente. En este caso, hay que reiniciar el lavavajillas y rellenar el dispensador. Para restablecer el lavavajillas, proceda como sigue:

- 1 Pulse el botón de Inicio/Pausa para interrumpir el ciclo de lavado de vajilla.
- 2 Pulse el botón de programa durante más de 3 segundos para poner la máquina en modo de selección de programa.
- 3 Pulse de nuevo el botón de programa para seleccionar el programa deseado.
- 4 Pulse la tecla Inicio/Pausa. Después de 1 segundo, el lavavajillas se pone en marcha.

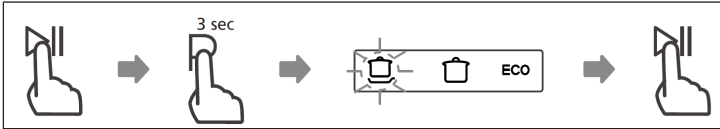

Añadir platos mientras el lavavajillas está en marcha



PRECAUCIÓN

¡Peligro de quemaduras! Es peligroso abrir la PUERTA durante el funcionamiento, ya que puede escaldarse con el vapor caliente.

Los platos olvidados pueden añadirse en cualquier momento antes de que se abra el dispensador. En este caso, siga las siguientes instrucciones:

- 5 Pulse el botón de Inicio/Pausa para interrumpir el proceso de lavado.
- 6 Espere 5 segundos y luego abra la puerta.
- 7 Añade los platos olvidados.
- 8 Cierre la puerta.
- 9 Pulse la tecla Inicio/Pausa. Después de 10 segundos, el lavavajillas se pone en marcha.

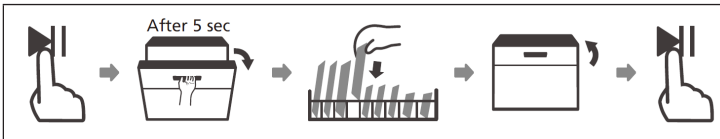

Nota sobre la apertura automática de la puerta



Después del lavado, la puerta se abre automáticamente para un mejor efecto de secado.

Nota: No bloquee la puerta del lavavajillas cuando esté programada para abrirse automáticamente. Esto puede interferir con el funcionamiento de la cerradura de la puerta.

Nota sobre la luz ultravioleta

- Durante el tiempo de secado de un ciclo, la lámpara UV se enciende automáticamente.
- Cuando se interrumpe el tiempo de secado de un ciclo, la lámpara UV se apaga.
- Cuando se abre la puerta, la lámpara UV se apaga automáticamente.

LIMPIEZA Y CUIDADO

Sistema de filtrado

El filtro evita que los residuos gruesos y otros restos de comida de gran tamaño entren en la bomba. El sistema de filtrado consta de un filtro grueso, un filtro plano (filtro principal) y un filtro fino.

Filtro grueso (C)

Los residuos gruesos, como huesos o astillas de vidrio, son recogidos por el filtro grueso. Para sacarlos del filtro, tire suavemente del filtro por las patas de la parte superior y vacíelo.

Filtro fino (B):

Filtra la suciedad y los restos de comida y evita que vuelvan a la vajilla durante el ciclo de lavado.

Filtro principal (A):

Los residuos de alimentos y las partículas de suciedad son triturados por una boquilla especial en el brazo rociador y se descargan por el desagüe.

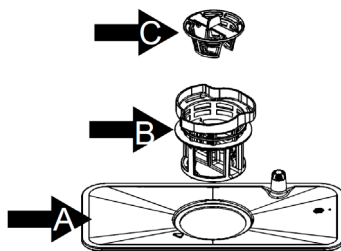

Desmontar el sistema de filtrado para su limpieza

El sistema de filtrado elimina la suciedad y los restos de comida, permitiendo que el agua limpia vuelva al circuito para su limpieza. Para que el aparato funcione de forma óptima, debe limpiar los filtros una vez a la semana. Le recomendamos que elimine la suciedad gruesa y los restos de comida después de cada ciclo de lavado y que aclare el filtro con agua limpia.

Importante: No utilice nunca el lavavajillas sin un filtro. La limpieza irregular de los filtros reduce el rendimiento del lavado y puede dañar la vajilla.

1. Gire el filtro grueso (C) en sentido contrario a las agujas del reloj y retire los filtros.
2. Desmonta los filtros.
3. Cuando haya limpiado los filtros, sustitúyalos en el orden indicado.

Instrucciones importantes para la limpieza de los filtros

- Limpie el filtro grueso con un cepillo de limpieza.
- No golpee los filtros cuando los limpie, ya que pueden doblarse y afectar negativamente al funcionamiento del lavavajillas.

Limpieza del lavavajillas

- Limpia el panel de control con un paño ligeramente húmedo y luego séquelo con cuidado.
- Mantenga la carcasa con una cera de pulido adecuada.
- No utilice objetos afilados, estropajos o productos de limpieza agresivos para la limpieza.
- Limpie el borde de la puerta con un paño caliente y húmedo. Para evitar que el agua entre en el mecanismo de cierre, no utilice limpiadores en spray.

Retirada de cuerpos extraños

- Compruebe las cestas y el fondo después de cada uso del lavavajillas. Los objetos extraños (por ejemplo, vidrios rotos, partículas de plástico, huesos o palillos de dientes, etc.) reducen el rendimiento de limpieza y pueden causar daños en la bomba de desagüe. Desmonte el sistema de tamiz como se describe en este capítulo. Retira los objetos extraños con la mano.
- ¡Atención! Si no puede retirar los elementos, póngase en contacto con un centro de servicio autorizado. Monte el sistema del filtro como se describe en este capítulo.

Para proteger el aparato de las heladas

En invierno, observe las siguientes precauciones para proteger la máquina de las heladas. Realice los siguientes pasos después de cada ejecución del programa:

1. Desconecte el enchufe de la toma de corriente.
2. Cierre el suministro de agua y retire la manguera de suministro de la válvula de entrada.
3. Drena el agua de la manguera y la válvula en un recipiente.
4. Vuelve a conectar la manguera de entrada a la válvula de entrada.
5. Retira el filtro del fondo de la cubeta y retira el exceso de agua con una esponja.

Limpiar los brazos de pulverización

Se puede desmontar el brazo aspersor para su limpieza periódica. Agarra el brazo de rociado por el centro y sácalo. Lávalos bajo el grifo y vuelve a colocarlos en su sitio.

Después de la inserción, comprueba que los brazos rociadores pueden girar libremente. Si no es así, compruebe que se ha reinsertado correctamente.

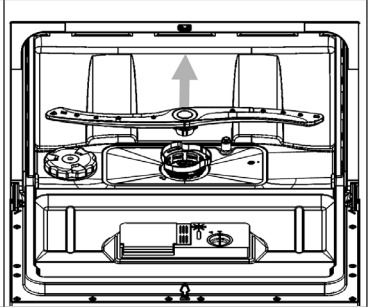

Cómo cuidar el lavavajillas correctamente

- Después de cada lavado: Cierre el suministro de agua y deje la puerta ligeramente abierta para permitir la salida del aire húmedo.
- Desenchufa el aparato: Saque siempre el enchufe de la toma de corriente antes de limpiar o realizar el mantenimiento del aparato.
- Sin disolventes ni limpiadores abrasivos: No utilice disolventes ni limpiadores abrasivos para limpiar la carcasa o las juntas de goma. Utilice sólo un paño suave y un poco de agua jabonosa para la limpieza. Para eliminar las manchas o las rayas, utilice un paño húmedo con un poco de vinagre o un limpiador especial para lavavajillas.
- Si no se utiliza durante un período de tiempo prolongado: Se recomienda pasarlos por un programa sin platos. A continuación, desenchufa el aparato, cierra el suministro de agua y deja la puerta ligeramente abierta para que las juntas duren más tiempo y no se formen olores desagradables en el aparato.
- Mover la unidad: Si tienes que mover la unidad, intenta mantenerla en posición vertical. Si no hay otra forma, también puedes volcarlo sobre su espalda.
- Sellado de la puerta: Uno de los motivos de los malos olores son los restos de comida en las juntas de las puertas. Por lo tanto, limpie las juntas regularmente con una esponja húmeda.

REPARACIÓN DE ANOMALÍAS

Error	Posible causa	Solución
El lavavajillas no se pone en marcha.	El fusible está apagado o fundido.	Cambie el fusible o vuelva a accionar el interruptor. Retire todos los demás dispositivos que estén conectados al circuito de alimentación.
	No hay electricidad.	Asegúrese de que el aparato está encendido, la puerta está bien cerrada y el cable de alimentación está bien conectado a la toma de corriente.
	La puerta no está bien cerrada.	Al cerrar, asegúrese de que el cierre de la puerta encaje.
No se bombea agua del lavavajillas.	El tubo de desagüe está doblado.	Compruebe los tubos.
	El filtro está obstruido.	Compruebe el filtro.
	El desagüe está bloqueado.	Compruebe su desagüe y límpielo si es necesario. Si todavía tienes problemas. Contacte con una empresa especializada.
Manchas de óxido en los cubiertos.	Los cubiertos no son inoxidable.	Lave solo cubiertos inoxidable.
	No se ha iniciado ningún programa después de añadir la sal de enjuague.	Tras el llenado, inicie el programa rápido con el lavavajillas vacío.
	La tapa del contenedor de sal de enjuague está suelta.	Asegúrese de que la tapa esté bien cerrada.
Manchas de pintura en la cubeta.	Lavavajillas de color.	Utilizar sólo detergente sin color.

Error	Posible causa	Solución
Película blanca en las superficies interiores.	Residuos minerales del agua dura.	Limpia las superficies interiores con un paño húmedo y un poco de producto de limpieza para lavavajillas. Utiliza guantes para hacerlo y no utilices ningún otro detergente.
Ruidos de golpes en el interior.	El brazo rociador golpea un objeto en la cesta.	Interrumpa el programa y coloque la vajilla de forma que el brazo aspersor no quede obstruido.
Ruidos de traqueteo en el interior.	Los platos no se sostienen con seguridad.	Interrumpa el programa y coloque la vajilla de manera que quede asegurada.
Ruido de golpeteo en la tubería de agua.	Puede ser causado por el cruce de las tuberías de agua.	No afecta al rendimiento del lavavajillas. Si no está seguro, póngase en contacto con un técnico.
Espuma en el fondo.	Detergente lavavajillas inadecuado.	Utilice únicamente detergente apto para lavavajillas. Si todavía hay espuma en la bañera, abre la puerta y deja que la espuma se evapore. Vierte un poco de agua fría en la bañera y cierra la puerta. Ejecuta cualquier programa de lavado para eliminar los residuos.
	El abrillantador se ha sobrado.	Limpia el abrillantador derramado.

Error	Posible causa	Solución
Los platos no están limpios.	Los platos no se cargaron correctamente.	Siga las instrucciones para cargar el lavavajillas.
	El programa no era lo suficientemente fuerte.	Utiliza el programa intensivo.
	Muy poco jabón de lavavajillas.	Use más detergente o use un detergente diferente.
	Los objetos bloquean los brazos rociadores.	Coloque la vajilla en el aparato de manera que los brazos rociadores no queden obstruidos.
	El sistema de filtros esta sucio o mal colocado.	Limpie los filtros o insérteles correctamente. Limpia los brazos rociadores.
Los platos no se secan.	Carga incorrecta.	Siga las instrucciones para cargar el lavavajillas.
	Demasiado poco abrillantador.	Echa más abrillantador.
	Los platos se sacaron demasiado pronto.	Deja la vajilla en el lavavajillas durante unos 15 minutos después de limpiarla. Abre la puerta para permitir que el aire húmedo salga.
	Programa equivocado.	La temperatura de lavado y secado es menor en los programas cortos. Utiliza un programa con mayor tiempo de funcionamiento.
	Cubiertos con revestimiento inferior.	Esta vajilla y cubertería no es apta para el lavavajillas.

Error	Posible causa	Solución
El vaso se ha vaporizado.	Combinación de agua blanda y demasiado detergente de lavavajillas.	Use menos detergente y utilice el programa más corto para lavar y limpiar el cristal.
Vetas negras o grises en la vajilla	Las piezas de aluminio han rozado el arnés.	Utiliza un limpiador abrasivo suave.
Restos de detergente para lavavajillas en la cámara.	Los platos obstruyen la disolución del detergente.	Cargue la vajilla con cuidado en el lavavajillas.

Códigos de error

Para algunos fallos, la pantalla muestra un código de error para advertirle. En estos casos, consulte a personal cualificado:



ADVERTENCIA

Peligro de descarga eléctrica u otros daños personales.

No repare este aparato por su cuenta. El lavavajillas sólo debe ser reparado por personal cualificado. La reparación debe ser realizada por un profesional.

Código	Significado	Posible causa
E1	Suministro de agua interrumpido.	El grifo no está abierto, el suministro de agua está interrumpido o la presión del agua es demasiado baja.
E3	No se alcanza la temperatura de agua.	El elemento calefactor está roto. Contacte con una empresa especializada.
E4	Fuga de agua.	Una parte del lavavajillas gotea. Cierra el grifo principal y llama a un profesional. Si todavía hay agua en la cubeta después de finalizar el programa, retírela antes de volver a poner en marcha el lavavajillas.
Ed	Fallo en la comunicación entre la placa de circuito principal y la placa de circuito de la pantalla	Circuito abierto o cableado interrumpido para la comunicación. Contacte con una empresa especializada.

- En caso de reparación, póngase en contacto con un servicio de reparación cualificado de su zona.
- Las piezas de repuesto del artículo están disponibles hasta el 31.12.2028.

FICHA DEL PRODUCTO

Información de conformidad con el reglamento (UE) Núm. 2019/2017

Nombre o marca comercial del fabricante: Klarstein				
Dirección del fabricante: Wallstraße 16, 10179 Berlín, Alemania.				
Número de artículo: 10041823, 10041825				
Parámetros generales del producto:				
Parámetro	Valor	Parámetro	Valor	
Vajilla estándar	6	Dimensiones en mm	Altura	440
			Ancho	550
			Profundidad	500
IEE	55.9	Clase de eficiencia energética	E	
Índice de rendimiento de la limpieza	1.125	Índice de rendimiento de secado	1.065	
Consumo de energía en kWh [por ciclo], basado en el programa eco con llenado de agua fría. El consumo real de energía depende del uso que se haga de la unidad.	0.553	Consumo de agua en litros [por ciclo], basado en el programa Eco. El consumo real de agua depende del uso del aparato y de la dureza del agua.	6,5	
Duración del programa (h:min)	3:35	Tipo de diseño	Independiente	
Emisión sonora (dB(A) re 1 pW)	49	Clase de emisión acústica	C	
Modo apagado (W)	0.49	Modo de espera (W)	n /A	
Retraso de inicio (W) (si procede)	1.00	Servicio de guardia en red (W) (si procede)	n /A	
Duración mínima de la garantía ofrecida por el fabricante: 24 meses				
Información adicional:				
Enlace web al sitio web del proveedor donde se puede encontrar la información mencionada en el punto del anexo II del Reglamento (UE) 2019/2022 de la Comisión: www.klarstein.de				

INDICACIONES SOBRE LA RETIRADA DEL APARATO



Si en su país existe una disposición legal relativa a la eliminación de aparatos eléctricos y electrónicos, este símbolo estampado en el producto o en el embalaje advierte de que no debe eliminarse como residuo doméstico. En lugar de ello, debe depositarse en un punto de recogida de reciclaje de aparatos eléctricos y electrónicos. Una retirada de aparatos conforme a las leyes contribuye a proteger el medio ambiente y a las personas a su alrededor frente a posibles consecuencias perjudiciales para la salud. Para obtener información más detallada sobre el reciclaje de este producto, póngase en contacto con su ayuntamiento o con el servicio de eliminación de residuos domésticos.

FABRICANTE E IMPORTADOR (REINO UNIDO)

Fabricante:

Chal-Tec GmbH, Wallstraße 16, 10179 Berlín, Alemania.

Importador para Gran Bretaña:

Berlin Brands Group UK Limited
PO Box 42
272 Kensington High Street
London, W8 6ND
United Kingdom



KLARSTEIN