

# VALDOSTA 6.1

Plynový gril  
Gas Grill  
Barbecue à gaz  
Parrilla de gas  
Griglia a gas

10045161



COOKINGCO  
OOKINGCOO  
KINGCOOKIN  
INGCOOKING  
COOKINGCO  
OOKINGCOO  
KINGCOOKIN  
INGCOOKING

**KLARSTEIN**

[www.klarstein.com](http://www.klarstein.com)

**CE** 2531-22



**Vážený zákazník,**

Blahoželáme k zakúpeniu tohto produktu. Prečítajte si pozorne nasledujúce pokyny a postupujte podľa nich, aby ste predišli možným škodám. Nezodpovedáme za škody spôsobené nedodržaním pokynov alebo nesprávnym použitím. Naskenujte QR kód, aby ste získali prístup k najnovšiemu používateľskému manuálu a ďalším informáciám o produkte.

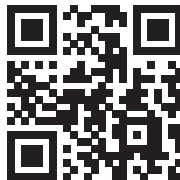
**OBSAH**

Bezpečnostné pokyny 5
Pripojenie plynu 8
Testovanie netesnosti 9
Obsah zásielky 10
Opis 11
Zoznam častí 12
Montáž 13
Inštalácia 13
Prevádzka 16
Uskladnenie 18
Čistenie a údržba 19
Riešenie problémov 20
Pokyny k likvidácii 24
Výrobca a dovozca (UK) 24
Montážny návod 119

<b>English 25</b>
<b>Français 47</b>
<b>Español 71</b>
<b>Italiano 95</b>

**TECHNICKÉ ÚDAJE**

Kód produktu	10045161	
Celkový tepelný výkon (Hs)	19,3 kW (1404 g/h)	
Hlavný horák / Bočný horák	6 hlavné horáky + 1 Bočný horák	
Kategória plynu	I3B/P(30)	I3+(28~30/37)
Krajiny	LU, NL, DK, FI, SE, CY, CZ, EE, LT, MT, SK, SI, BG, IS, NO, TR, HR, RO, IT, HU, LV	BE, FR, IT, LU, IE, GB, GR, PT, ES, CY, CZ, LT, SK, CH, SI, LV
Plyn	Bután, propán a ich zmesi	Bután/propán
Tlak plynu	28~30 mbar	28~30/37 mbar



# KLARSTEIN

Názov produktu: Valdosta 6.1  
Plynový gril pre vonkajšie  
použitie.

Kód produktu: 10045161

PIN kód: 2531DM-0057

Chal-Tec GmbH, Wallstr. 16, 10179 Berlín, Nemecko  
WWW.KLARSTEIN.SK

Krajiny určenia	Trieda vybavenia	Druh plynu a tlak plynu	Rozmery injektora Ø		Celkový tepelný výkon (Hs)
			Grilové horáky	Bočný horák	
LU, NL, DK, FI, SE, CY, CZ, LT, MT, SK, SI, BG, IS, NO, TR, HR, RO, IT, HU, LV	I3B/P(30) <input checked="" type="checkbox"/>	Bután, propán a zmesi: 28-30 mbar	0,80 mm	0,76 mm	19,3 kW (1404 g/h)
BE, FR, IT, LU, IE, GB, GR, PT, ES, CY, CZ, LT, SK, CH, SI, LV	I3+(28-30/37) <input checked="" type="checkbox"/>	Bután (G30): 28-30 mbar	0,80 mm	0,76 mm	
		Propán (G31): 37 mbar	0,80 mm	0,76 mm	
AT, DE, CH, LU, SK	I3B/P(50) <input type="checkbox"/>	Bután, propán a zmesi: 50 mbar	0,70 mm	0,66 mm	

- **VAROVANIE:** Prístupné časti môžu byť veľmi horúce. Udržujte malé deti mimo dosahu zariadenia.
- Pred použitím zariadenia si prečítajte pokyny.
- Používajte zariadenie len v dobre ventilovaných priestoroch.
- Akékoľvek úpravy jednotky môžu byť nebezpečné
- Po použití vypnite prívod plynu na plynovej fľaši.



## BEZPEČNOSTNÉ POKYNY

- Pred použitím spotrebiča si pozorne prečítajte tento návod na obsluhu. Nedodržanie pokynov môže viesť k problémom a nebezpečenstvám počas používania.
- Ušchovajte si tieto prevádzkové pokyny pre budúce použitie.
- Tento plynový gril sa môže používať iba vonku. nepoužívajte ho vo vnútri budov, v garážach a vnútri iných uzavretých priestorov.
- Deti nesmú prístroj používať! Duševne, zmyslovo a telesne postihnuté osoby môžu zariadenie používať len vtedy, ak boli vopred podrobne informované o funkciách a bezpečnostných opatreniach osobou zodpovednou za ich bezpečnosť a porozumeli rizikám spojeným s používaním tohto zariadenia.

### VAROVANIE



Nebezpečenstvo popálenia! Prístupné časti spotrebiča môžu byť počas prevádzky a po použití veľmi horúce. Na ochranu pred popálením používajte chňapky a uistite sa, že malé deti a domáce zvieratá sú v bezpečnej vzdialenosti od grilu.

- Počas používania udržiajte prístroj mimo dosahu horľavých materiálov.
- Umiestnite plynový gril na bezpečný, rovný povrch, ďaleko od horľavých predmetov, ako sú drevené ploty alebo prevísajúce konáre stromov.
- Počas používania neskladujte ani nepoužívajte benzín, mentolové palivá alebo iné horľavé výpary a kvapaliny v blízkosti tohto spotrebiča.
- Počas používania grilom nehýbte.
- Pri manipulácii s grilom buďte mimoriadne opatrní. Nenechávajte gril bez dozoru, keď je v prevádzke. Po použití vypnite prívod plynu na plynovej fľaši.
- Pri grilovaní musí byť spotrebič umiestnený na rovnom, stabilnom, nehorľavom povrchu a v bezpečnej vzdialenosti od spaľovania materiálov. Odporúča sa dodržiavať minimálnu vzdialenosť 0,5 až 1,0 metra od horľavých materiálov.
- Pred použitím grilu vždy vykonajte test tesnosti, ako je popísané v tomto návode. Skontrolujte hadicu, regulátor, ventil a všetky ostatné plynové vedenia pre možný únik plynu. Zariadenie nepoužívajte, ak zistíte únik plynu.
- V prípade úniku plynu na plynovom ventilu vypnite prívod plynu do spotrebiča, uhasťte otvorený oheň, otvorte veko a skontrolujte spotrebič a všetky spoje, či nie sú poškodené, spoje atď. V prípade problému ihneď kontaktujte svojho miestneho predajcu plynu ak chybu nie je možné opraviť.
- Počas používania grilu sa nepokúšajte uvoľniť plynové spojenia.
- Ak sa dážď, sneh, krupobitie, dážď so snehom alebo iné formy zrážok dostanú do grilu počas pečenia s olejom alebo tukom, ihneď zakryte varnú nádobu a vypnite horák a prívod plynu. Nepokúšajte sa premiestňovať spotrebič ani nádobu na varenie.
- Tento spotrebič by sa nikdy nemal používať ako ohrievač.

- Používateľ nesmie upravovať spotrebič ani žiadny z jeho komponentov. Akákoľvek úprava zariadenia môže byť nebezpečná a môže viesť k poškodeniu majetku, zraneniu osôb alebo smrti. Bez povolenia nezasahujte do ovládacích prvkov tohto plynového grilu, tj plynových kohútikov, vstrekovačov, ventilov atď.
- Nemanipulujte so žiadnymi časťami, ktoré boli zapečatené výrobcom alebo jeho zástupcom. Nepokúšajte sa opravovať zariadenie svojpomocne. Opravy môže vykonávať iba kvalifikovaný odborný personál.
- Váš plynový gril by mal byť kontrolovaný aspoň raz ročne kvalifikovanou osobou. Nepokúšajte sa opravovať toto zariadenie svojpomocne.
- Pred každým použitím spotrebiča skontrolujte, či sa v horáku, potrubí a otvoroch spotrebiča nenachádza hmyz alebo hniezda hmyzu. Potrubia vyčistite. Keď sa zariadenie nepoužíva, v potrubí a otvoroch zariadenia sa môžu uhniezdiť pavúky a malý hmyz. To môže zablokovať prúdenie vzduchu a plynu, čo spôsobí, nesprávne spaľovanie plynu. Preto pred každým použitím odstráňte hmyz.

### Požiadavky na plyn

**Poznámka:** Pre spotrebič je potrebné použiť regulátor tlaku plynu schválený podľa EN 16129 a plynovú hadicu schválenú podľa EN 16436-1 s dĺžkou najmenej jeden meter. Ak nie sú súčasťou balenia, musia sa zakúpiť samostatne.

- Pre presné použitie vašich plynových fliaš kontaktujte svojho miestneho predajcu plynových fliaš.
- Nepoužívajte plynovú fľašu s poškodenou nádržou, ventilom, základňou alebo krúžkom.
- Deformovaná alebo zhrdzavená plynová fľaša môže byť nebezpečná, a preto by ju mal pred použitím skontrolovať miestny predajca plynovej fľaše.
- Spotrebič nepripájajte k neregulovateľnému zdroju plynu. Keď sa zariadenie nepoužíva, vypnite prívod plynu.
- Zariadenie môže byť prevádzkované iba s propánovým plynom alebo butánovým plynom alebo zmesou plynov oboch typov plynu. Plynová nádoba by sa nemala nešetrne púšťať na zem a malo by s ňou byť manipulované opatrne. Keď sa gril nepoužíva musí byť plynová fľaša odpojená. Po odpojení nasadzte uzáver späť na plynovú fľašu.
- Pred pripojením plynovej fľaše ku grilu sa uistite, že je plynový ventil vypnutý, v blízkosti spotrebiča nie je otvorený oheň a tesniaci krúžok je v dobrom stave. Potom pripojte regulátor tlaku k plynovej fľaši.
- Prípojovacia hadica sa musí vymeniť každé dva roky.
- Prípojovaciu hadicu kontrolujte raz mesačne a pri každej výmene plynovej nádoby. Ak spojovacia hadica vykazuje praskliny alebo iné známky poškodenia, mala by sa vymeniť za novú.
- Ak to vyžadujú miestne predpisy, prípojovacia hadica sa musí vymeniť.
- Dbajte na to, aby prípojovacia hadica nebola zalomená alebo skrútená a aby neprišla do kontaktu s povrchmi horúcich zariadení.

- Pred výmenou plynovej fľaše sa uistite, že je plyn vypnutý a že sa v blízkosti spotrebiča nenachádza žiadny otvorený oheň alebo iné zdroje tepla. Uistite sa, že plynová fľaša je vždy vo vzpriamenej polohe.
- Prípojky a príslušenstvo zariadenia používajte iba na účely, na ktoré sú určené.
- Neotáčajte plynovú fľašu hore dnom, aby ste použili zvyšný plyn.
- Nikdy nezapaľujte plynový gril benzínom alebo podobnými kvapalinami.

### Poznámky k doplňovacím plynovým nádobám

Niektorí predajcovia LPG môžu naplniť LPG fľaše nad ich kapacitu. Toto „preplnenie“ môže viesť k nebezpečenstvu. "Preplnenie" nádrží môže spôsobiť nadmerný tlak. Ako bezpečnostné zariadenie pretlakový ventil nádrže odvádza plynové výpary, aby sa uvoľnil tento nadmerný tlak. Táto para je horľavá, a preto sa môže náhodne vznietiť. Na zníženie tohto rizika by ste mali dodržiavať nasledujúce bezpečnostné opatrenia:

- Ak máte plynovú fľašu naplnenú, povedzte predajcovi plynu, že nesmie byť naplnených viac ako 80 % celkovej kapacity plynovej fľaše.
- Ak máte alebo používate dodatočnú rezervnú plynovú fľašu alebo máte nepripojenú plynovú fľašu, neskladujte ju v blízkosti grilu alebo pod grilom alebo v blízkosti akéhokoľvek iného zdroja vznietenia alebo tepla.



#### **VAROVANIE**

Nebezpečenstvo požiaru a výbuchu!

Ak cítite plyn:

1. Vypnite prívod plynu do spotrebiča na plynovej fľaši.
2. Uhasťte všetky otvorené plamene.
3. Otvorte veko.
4. Ak zápach plynu pretrváva, držte sa ďalej od zariadenia a zavolajte miestny hasičský zbor.

## PRIPOJENIE PLYNU

Plynové prepojenie medzi regulátorom tlaku plynu a grilom je možné vykonať pomocou vlnitej kovovej hadice alebo normám vyhovujúcej gumovej hadice s maximálnou dĺžkou 1,5 m. Plynové grily, ktoré fungujú na skvapalnený ropný plyn (LPG), by mali byť pripojené gumovou hadicou schválenou pre daný typ plynu.

- Ak sa použije gumová hadica, je potrebné použiť univerzálnu armatúru na prívod vzduchu.
- Dva konce plynovej hadice sú pripojené ku grilu a plynovému ventilu. Nainštalujte adaptér gumovej hadice priamo na hlavné plynové potrubie bez akýchkoľvek adaptérov medzi nimi. Priemer plynovej hadice je 8-10 mm a mení sa v závislosti od použitého adaptéra. Ak máte pochybnosti, opýtajte sa miestneho predajcu plynu, či adaptér a plynová hadica sú kompatibilné s plynovými fľašami dostupnými vo vašej krajine. Nikdy nepoužívajte zariadenie, ak máte akékoľvek pochybnosti o kompatibilitate alebo ak si nie ste istí, či je pripojenie správne izolované.
- K (naplniteľnej) plynovej fľaši môžu byť pripojené iba schválené plynové hadice a regulátory. Všetky komponenty by mali spĺňať miestne predpisy.
- Uistite sa, že plynová hadica nie je skrútená, zauzlená alebo ohnutá inými predmetmi. Po dokončení inštalácie by sa mala vykonať detekcia úniku plynu (test tesnosti).
- Nevystavujte plynovú hadicu vysokým teplotám.
- Na plynovom grile sa odporúča vykonať každoročnú skúšku tesnosti.
- Pred každým použitím skontrolujte, či je hadica v dobrom stave. Vymeňte ju, ak vykazuje známky opotrebovania alebo ak sú viditeľné praskliny.

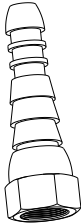
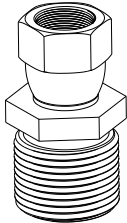
Plynová prípojka s adaptérom typu E	Plynová prípojka (Francúzsko)
	
<p>Ak používate gumenú hadicu, nainštalujte príslušný adaptér (pozri obrázok vyššie) priamo na hlavné plynové potrubie bez akýchkoľvek medzikusov.</p>	<p>Keď používate plynový gril vo Francúzsku, uistite sa, že je k hlavnému plynovému vedeniu pripojený príslušný adaptér (pozri obrázok vyššie).</p>



---

## TESTOVANIE NETESNOSTI

---

- Pri každom pripojení alebo opätovnom pripojení plynovej fľaše vykonajte skúšku tesnosti.
- Nepoužívajte otvorený plameň na kontrolu úniku plynu.
- Počas skúšky tesnosti nefajčíte.
- Vždy vykonávajte test tesnosti vonku, v dobre vetranom priestore a mimo zdrojov vznietenia, ako je benzín, otvorený oheň, iskry alebo elektrické zariadenia.
- Zariadenie sa musí pravidelne kontrolovať na únik plynu. Ak je cítiť zápach plynu, musí sa okamžite vykonať skúška tesnosti.

### Vykonanie skúšky tesnosti

- Pripravte si mydlový roztok z mydla alebo saponátu a vody v pomere 1:3. Mydlový roztok je možné naniesť pomocou fľaše, štetca, fľaše na umývanie riadu alebo handričky na testované oblasti: ventil plynovej fľaše, regulátor tlaku, všetky plynové prípojky, hadicové prípojky a po celej dĺžke pripojovacej hadice.
- Pri aplikácii roztoku musí byť plynový ventil otočený do polohy "OFF". Po nanosení mydlového roztoku na celú plochu zapnite plynový ventil do polohy „ON“.
- Ak dôjde k úniku v nejakom bode, v príslušnom bode sa objavia mydlové bubliny.
- V prípade úniku okamžite uzavrite prívod plynu. Utiahnite netesné konektory, otvorte plynový ventil a znova skontrolujte všetky body.
- Ak sa únik nezastaví ani po niekoľkých pokusoch, kontaktujte miestneho predajcu plynu alebo podobne kvalifikovanú osobu. Gril za žiadnych okolností nepoužívajte, kým plyn uniká!

---

**OBSAH ZÁSIELKY**



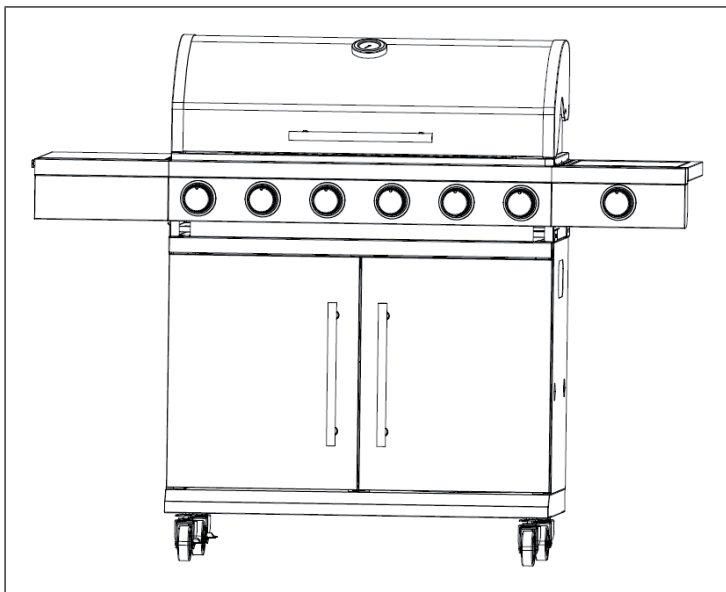



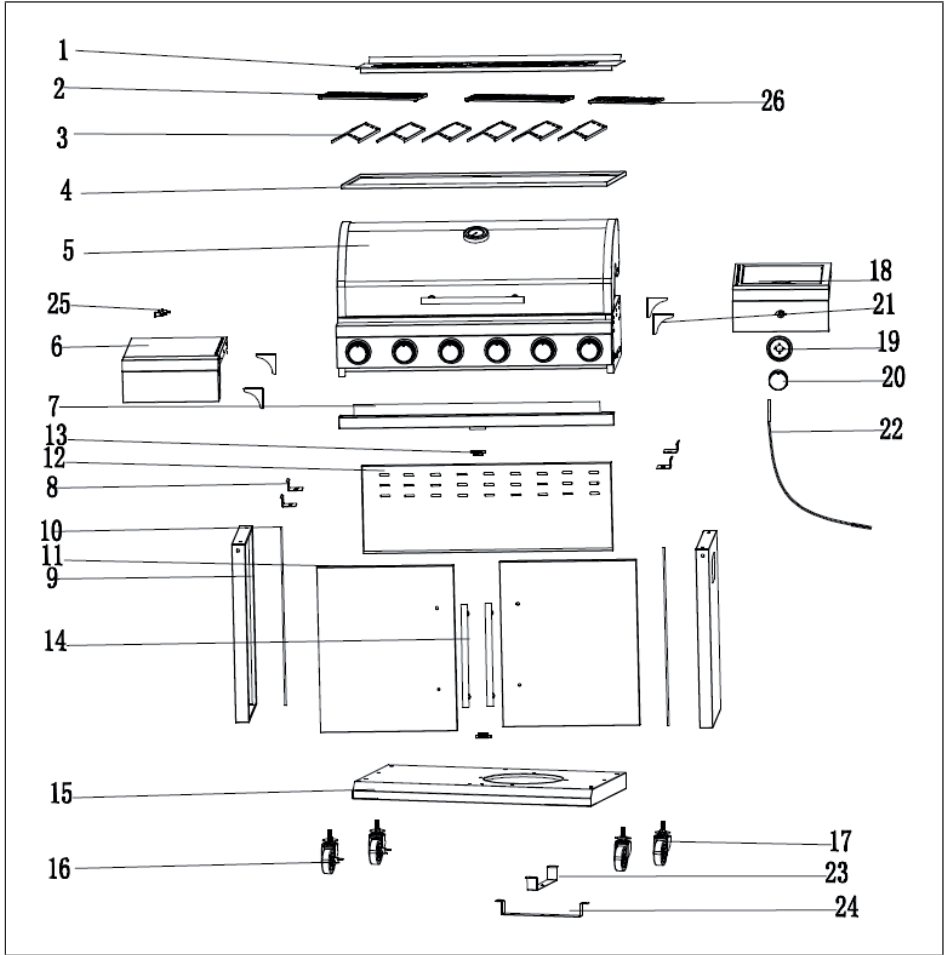























---



OPIS



## ZOZNAM ČASTÍ

časť		ks.	časť		ks.
1.		X 1	21.		X 4
2.		X 2	22.		X 1
3.		X 6	23.		X 1
4.		X 1	24.		X 1
5.		X 1	25.		X 3
6.		X 1	26.		X 1
7.		X 1			
8.		X 4			
9.		X 2			
10.		X 2			
11.		X 2			
12.		X 1			
13.		X 2	A.		X 60
14.		X 2	B.		X 4
15.		X 1	C.		X 2
16.		X 2	D.		X 2
17.		X 2			
18.		X 1			
19.		X 1			
20.		X 1			

## MONTÁŽ

Skontrolujte, či je gril správne zmontovaný. Každý gril je dodávaný s podrobnými montážnymi pokynmi, ktoré zahŕňajú montážne postupy špecifické pre každý model. Dodržiavajte tieto pokyny, aby ste zabezpečili správnu a bezpečnú montáž grilu.



### POZOR

Nebezpečenstvo poranenia! Napriek všetkej snahe o čo najjednoduchšiu montáž je pri manipulácii s oceľovými dielmi možné, že rohy a hrany môžu pri nesprávnej manipulácii pri montáži spôsobiť rezné poranenia. Pri manipulácii s dielmi počas montáže buďte opatrní. Pri montáži sa dôrazne odporúča nosiť pracovné rukavice.

## INŠTALÁCIA

### Príprava

- Na prevádzku tohto plynového grilu potrebujete plynovú fľašu (kvapalný plyn) a vhodný regulátor tlaku plynu. Ovládače by mali spĺňať normu EN 12864 (v platnom znení) a národné predpisy.
- Pripojte hadicu a regulátor k plynovej nádobe na ľavej strane plynového grilu, pričom dbajte na to, aby bola nádoba na plyn mimo dosahu tepla a v bezpečnej polohe.

Hadica by mala mať priemer 8-10 mm. Odporúčaná dĺžka hadice nesmie prekročiť 1,5 m. Hadica by mala zodpovedať príslušnej norme a miestnym predpisom.

### Montáž

Po zakúpení vhodnej plynovej fľaše ju môžete pripojiť k vášmu plynovému grilu.

- Držte plynovú fľašu mimo dosahu akéhokoľvek zdroja vznietenia.
- Umiestnite plynovú fľašu na ľavú stranu plynového grilu alebo ju umiestnite do priestoru na plynovú fľašu vo vnútri grilu. Uistite sa, že plynová fľaša je chránená pred teplom a uložená v bezpečnej polohe.
- Keď je váš plynový gril pripravený na použitie, vložte regulátor do ventilu plynovej fľaše a pevne ho utiahnite.



### VAROVANIE

Nebezpečenstvo poranenia a vecných škôd! Pred pokusom o zapálenie plynového grilu si prečítajte a pochopte všetky pokyny, varovania a bezpečnostné opatrenia uvedené v tomto návode na obsluhu.

- Pred každým použitím skontrolujte hadicu, či nemá praskliny, zárezy alebo odreniny. Ak sa zistí, že hadica je poškodená, nepoužívajte plynový gril.
- Pri výmene plynovej fľaše sa uistite, že v blízkosti nie sú žiadne zdroje vznietenia, napr. oheň, cigarety, otvorený oheň atď. Uistite sa, že je zariadenie vypnuté a odpojené od plynovej nádoby.
- Uistite sa, že hadica nie je skrútená, čo by mohlo ovplyvniť prietok plynu pri inštalácii plynového grilu. Okrem toho hadica nesmie byť príliš napnutá a nesmie sa dotýkať žiadnych potenciálne horúcich častí plynového grilu.
- Vyberte si flexibilnú hadicu, ktorej tepelná odolnosť je vyššia ako 80 °C.
- Flexibilná hadica by sa mala meniť každé 2 roky. Ak to vyžadujú národné predpisy, je potrebné flexibilnú hadicu vymeniť častejšie.

### Výmena plynovej fľaše

**Poznámka:** Zaskrutkujte regulátor plynovej fľaše (nie je potrebný kľúč!)

- Plynová fľaša by mala mať tieto rozmery: výška 80 cm a max. 35 cm šírka.

### Prípojenie plynovej fľaše

- Otočte oranžový uzáver tak, aby šípka ukazovala na medzeru v kryte.
- Odstráňte oranžovú bezpečnostnú čiapočku vytiahnutím pásika spúšte a potom pomocou nej vytiahnite bezpečnostný uzáver. Nepoužívajte žiadne nástroje. Nechajte čiapočku visieť na šnúrke.
- Skontrolujte, či je čierna tesniaca podložka vo ventile fľaše správne nasadená. Pripojte regulátor k ventilu.
- Otočte regulátor plynovej fľaše v smere hodinových ručičiek a potom spustite plynový gril podľa popisu.

#### Plynová prípojka pre model bez priestoru na plynovú fľašu:

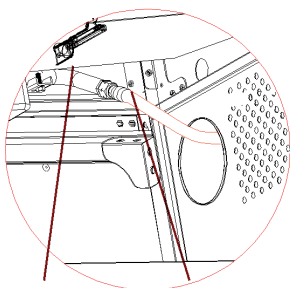

Plynová prípojka    Hadica

#### Prípojenie grilu a hadice

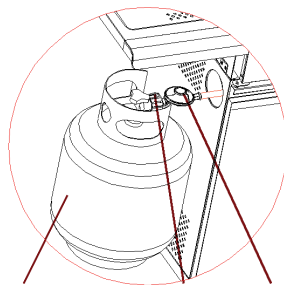

Plynová    Regulátor    Hadica  
nádoba

#### Prípojenie plynovej fľaše, regulátora a hadice

**VAROVANIE**

Nebezpečenstvo požiaru a výbuchu! Najprv skontrolujte tesnosť pripojenia plynovej hadice pomocou roztoku mydla a vody alebo saponátu a vody. Po dokončení montáže znova vykonajte skúšku tesnosti všetkých spojov pomocou mydlovej vody alebo vody so saponátom.

**Odpojenie plynovej fľaše**

- Zatvorte plynový kohútik, s výnimkou systému dvoch fliaš s prepínacím ventilom, ak je ním spotrebič vybavený. Počkajte, kým horák a plameň nezhasnú. Pri systémoch s prepínacím ventilom musí byť vypnutá iba prázdna plynová fľaša.
- Nasadte oranžový bezpečnostný uzáver na prázdnu plynovú fľašu.

---

## PREVÁDZKA

---

### Poznámky k umiestneniu

- Umiestnite plynový gril na bezpečný, rovný povrch, ďaleko od horľavých predmetov, ako sú drevené ploty alebo previsajúce konáre stromov. Nikdy nepoužívajte plynový gril v interiéri!
- Po pripojení plynovej fľaše skontrolujte tesnosť všetkých spojov plynovej prípojky mydlovou vodou. Ak dôjde k úniku plynu, uzavrite ventil plynovej fľaše. Ak netesnosť pretrváva, kontaktujte výrobcu alebo zákaznícky servis.

### Poznámky k prevádzke

- Buďte pripravení v prípade nehody alebo požiaru. Musíte vedieť, kde je lekárnička a hasiace prístroje a ako ich používať. Majte poruke hasiaci prístroj.
- Udržujte elektrické napájacie káble a prívodnú hadicu plynu mimo horúcich povrchov.
- Keď je horák zapálený, musí byť horný kryt vždy otvorený.
- Po zapálení plynový gril nepremiestňujte a nenechávajte ho bez dozoru.
- Plynový gril sa pri používaní zahrieva, takže s vekom atď. manipulujte iba v ochranných rukaviciach.
- Prístupné časti môžu byť veľmi horúce. Udržujte malé deti mimo dosahu zariadenia!



#### VAROVANIE

Nebezpečenstvo popálenia! Čierna oblasť rukoväte (pozri obrázok nižšie) sa pri používaní plynového grilu zahrieva, buďte opatrní! Nedotýkajte sa vyznačených povrchov.

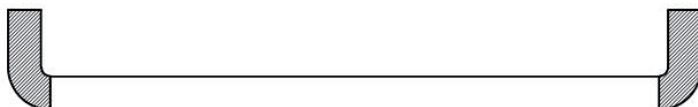

- Pri varení na grile používajte vhodné nástroje na grilovanie a teplu odolné rukavice.
- Pri grilovaní buďte vždy maximálne opatrní.
- Neohrievajte na spotrebiči uzavreté nádoby s jedlom alebo nápojmi. Môže sa zvýšiť tlak a spôsobiť prasknutie nádoby, čo môže mať za následok vážne zranenie alebo poškodenie grilu.
- Po každom použití vypnite prívod plynu na plynovej fľaši.

---

**POZNÁMKA:** Na bočný horák môžete položiť hrniec alebo panvicu. Priemer hrnca alebo panvice by mal byť max. Ø 24 cm a min. Ø 8 cm.

---



## Zapálenie grilu



### POZOR

Nebezpečenstvo požiaru a popálenia! Horné veko musí byť pri zapalovaní horáka vždy otvorené. Pri zapalovaní nedržte svoju tvár priamo nad plynovým grilom.

Váš plynový gril má nasledujúce spôsoby zapalovania:

### Zapalovanie s ovládaním zapalovacieho plynu (hlavný horák alebo hlavný horák s bočným horákom)

- Keď sú všetky ovládacie prvky na plynovom grile v polohe „OFF“, otočte ventil plynovej fľaše na regulátore tlaku plynu do polohy „ON“. Ak chcete vytvoriť iskru, musíte stlačiť gombík plynu a podržať ho v tejto polohe 3-5 sekúnd, aby sa umožnil prietok plynu. Potom ho otočte proti smeru hodinových ručičiek na "HIGH" (vysoký plameň). V trubici horáka vznikajú iskry. Zo zapalovača budete počuť kliknutie a z trubice horáka na ľavej strane horáka uvidíte vychádzať oranžový plameň.
- Po zapraskaní držte ovládací gombík plynu stlačený 2 sekundy, aby plyn úplne prešiel cez trubicu horáka a zabezpečilo sa zapálenie.
- Keď horí plameň horáka, môžete zapáliť aj susedné horáky nastavením ich gombíkov do polohy „HIGH“ (vysoký).
- Pri nastavení "HIGH" by plameň horáka mal byť asi 12-20 mm, s minimom oranžového plameňa.
- Otočte ovládací gombík úplne proti smeru hodinových ručičiek pre minimálne (nízke) nastavenie.
- Ak máte problémy so zapálením plynového grilu pri dodržaní vyššie uvedených krokov, kontaktujte výrobcu alebo zákaznícky servis.

**Poznámka:** Ak automatické zapalovanie nefunguje, odstráňte grilovací rošt a rozdeľovač tepla (varnú platňu) a otočte ventil proti smeru hodinových ručičiek o 90°, aby ste zapálili gril pomocou zapalovača grilu vo vzdialenosti 5 mm od otvoru horáka. Namontujte späť grilovací rošt a rozdeľovač tepla (varnú platňu). Počas tohto procesu používajte ohňovzdorné a tepelne odolné rukavice.



### VAROVANIE

Nebezpečenstvo požiaru a výbuchu! Ak sa horák stále nezapáli, otočte ovládač plynu do polohy „OFF“ (vypnuté) a počkajte 5 minút, kým sa nespálený plyn rozptýli, kým sa znovu pokúsíte zapáliť plynový gril.

### Tipy na - šetrenie energie

- Skráťte čas, počas ktorého je veko otvorené.
- Gril vypnite hneď po dokončení procesu varenia.
- Plynový gril predhrievajte cca 10 až 15 minút (okrem prvého použitia).
- Plynový gril nepredhrievajte dlhšie, ako sa odporúča.
- Nepoužívajte vyššie nastavenia ako je požadované.

---

## USKLADNENIE

---

**Poznámka:** Pred uložením sa uistite, že gril úplne vychladol.

### Skladovanie plynovej nádoby

- Odpojte plynovú fľašu od plynového grilu, keď sa už nepoužíva.
- Skôr ako sa pokúsíte odpojiť plynovú fľašu od plynového grilu, uistite sa, že ste vonku a mimo dosahu akéhokoľvek zdroja vznietenia.
- Plynovú fľašu skladujte vonku na dobre vetranom mieste.

### Skladovanie grilu

- Keď vraciate plynový gril do prevádzky po období skladovania, skontrolujte zariadenie a všetky spoje, či neuniká plyn. Pred použitím tiež skontrolujte, či nie je upchatý horák alebo trysky. Postupujte podľa pokynov na čistenie, aby ste sa uistili, že používanie plynového grilu je bezpečné.
- Ak je plynový gril uložený vonku, uistite sa, že všetky oblasti pod predným panelom sú bez prekážok (hmyz atď.). Tento priestor musí byť udržiavaný voľný, inak môže dôjsť k narušeniu prúdenia spaľovacieho alebo vetracieho vzduchu.

## ČISTENIE A ÚDRŽBA



### POZOR

Nebezpečenstvo popálenia! Všetky čistiace a údržbárske práce sa smú vykonávať iba po vychladnutí grilu a odpojení pripojenia k plynovej fľaši.

### Údržba

- Odporúča sa, aby servis plynového grilu vykonal odborný technik najmenej raz ročne. Nepokúšajte sa opravovať toto zariadenie svojpomocne.

### Čistenie

- Plynový gril by sa mal po každom použití vyčistiť.
- Po každom použití nechajte gril „vyhorieť“, aby ste minimalizovali zvyšky jedla na grilovacom rošte. Za týmto účelom zapnite horák na 15 až 20 minút. Kvapky tuku na vašom grile sa spália. Pred čistením sa uistite, že zariadenie vychladlo.
- Rošt pravidelne čistite tak, že ho namočíte do vody so saponátom.
- Vnútorne povrchy grilu by ste mali vyčistiť horúcou vodou so saponátom. Na odstránenie odolných škvŕn použite drôtenú kefu alebo drôtenku.
- Pravidelne kontrolujte horák, aby ste sa uistili, že v ňom nie je hmyz a pavúky, ktoré by mohli upchať plynové potrubie a presmerovať tok plynu. Venturiho trubice na horáku veľmi starostlivo vyčistite a uistite sa, že nie sú upchaté. Na čistenie oblasti venturiho trubice sa odporúča použiť čistič trubíc.
- Neblokujte požiarny otvor grilu. Ak je požiarny otvor upchatý, použite na jeho čistenie okrúhlu tyč s priemerom 1,6 mm.
- Pri čistení horáka alebo ventilov dávajte pozor, aby ste nezvážšili otvory alebo trysky horáka.
- Akékoľvek úpravy tohto zariadenia môžu byť nebezpečné a nie sú povolené.

## RIEŠENIE PROBLÉMOV

Problém	Možná príčina	Preventívne opatrenia/ Riešenie
Z prasknutej/ prerezanej/spálenej hadice uniká plyn.	Poškodená hadica.	Vypnite prívod plynu na plynovej fľaši. Ak je hadica prerezaná alebo roztrhnutá, vymeňte ju. Znovu pripojte plynovú fľašu ku grilu a vykonajte skúšku tesnosti.
Z plynovej fľaše uniká plyn.	Mechanické opotrebovanie v dôsledku skladovania alebo nesprávnej obsluhy.	Zatvorte ventil plynovej nádoby.
Z ventilu plynovej fľaše uniká plyn.	Chybný ventil plynovej fľaše v dôsledku mechanického opotrebovania alebo nesprávnej obsluhy.	Zatvorte ventil plynovej fľaše a vezmite plynovú fľašu späť k predajcovi plynu.
Únik plynu na pripojení plynovej fľaše a regulátora tlaku plynu.	Nesprávna inštalácia, netesné spojenie alebo poškodené gumové tesnenie.	Zatvorte ventil plynovej fľaše, vyberte regulátor tlaku plynu z plynovej fľaše a vizuálne skontrolujte gumové tesnenie, či nie je poškodené. Postupujte podľa pokynov na skúšku tesnosti a na pripojenie regulátora tlaku plynu k plynovej fľaši (v častiach „Bezpečnostné pokyny“ a „Inštalácia“).
Z ovládačov šľahajú plamene.	Požiar v trubici horáka v dôsledku upchatia.	Okamžite nastavte všetky gombíky do polohy „OFF“ a zatvorte ventil plynovej fľaše. Po zhasnutí plameňov a vychladnutí grilu vyberte horák a skontrolujte, či na ňom nie sú hniezda pavúkov alebo hrdza (pozri časť „Čistenie“).

Problém	Možná příčina	Preventívne opatrenia/ Riešenie
Horiaci tuk alebo neustále horenie povrchu grilu .	V oblasti horáka sa nahromadilo príliš veľa tuku.	Zatvorte prívod plynu na plynovej fľaši. Nechajte veko otvorené, aby plamene uhasili. Po vychladnutí grilu odstráňte zvyšky jedla a mastnoty zo spaľovacej komory, odkvapkávacej misky na tuk a ostatných povrchov.
Horák sa nezapáli zapaľovačom.	<b>Problémy s plynom:</b>	
	Pokúsili ste sa zapáliť nesprávny horák	Prečítajte si pokyny na zapálenie grilu v časti „Prevádzka“.
	Horák nie je napájaný plynom cez regulačný ventil.	Uistite sa, že ventily vo vnútri rúr horákov sú správne umiestnené.
	Blokácia vnútri horáku.	Uistite sa, že rúrky horákov nie sú blokované pavučinami alebo inými matnými časťami, pozri časť „Čistenie a údržba“
	Žiadny prietok plynu.	Uistite sa, že plynová fľaša nie je prázdna. Pozrite si časť „Náhly pokles prietoku plynu“ (nižšie).
	Zábrana proti pare na spojovacej matici plynovej fľaše.	Nastavte gombíky do polohy „OFF“ a uvoľnite prevlečnú maticu na plynovej fľaši. Znovu pripojte plynovú fľašu a skúste horák znova zapáliť.
	Spojovacia matica na ventile plynovej fľaše nie je správne utiahnutá.	Otočte prevlečnú maticu asi o polovicu až tri štvrtiny.

Problém	Možná příčina	Preventívne opatrenia/ Riešenie
Horák sa nezapáli zapaľovačom.	<b>Problémy s elektrikou:</b>	Vymeňte elektródu
	Elektróda je poškodená alebo zlomená; "iskra pri prasknutí"	
	Hrot elektródy nie je v správnej polohe.	Špička elektródy by mala smerovať k otvoru v horáku. Vzdialenosť by mala byť 3 až 5 mm. v prípade potreby vzdialenosť upravte.
	Drôt a/alebo elektróda sú pokryté zvyškami z varenia.	Vyčistite drôt a/alebo elektródu alkoholom a čistým tampónom.
	Drôty sú uvoľnené alebo nie sú pripojené.	Znova pripojte vodiče alebo vymeňte zostavu elektródy/drôtu.
	Drôty majú skrat (iskra) medzi zapaľovačom a elektródou.	Vymeňte poistkový drôt.
	Tlačidlo sa prichytí na spodnú stranu a iskrí medzi zapaľovačom a elektródou.	Vymeňte zapaľovač.
	Mohlo by dôjsť k poškodeniu izolácie vodičov.	Skontrolujte izoláciu vodičov a správne pripojenie. Pri prerušení izolácie vymeňte vodiče.
Nie je možné zapáliť horák pomocou zápalky.	Pozrite si „Problémy s plynom“ (na predchádzajúcej strane)	Pozri: Pokyny na zapálenie grilu v časti „Obsluha“ tohto návodu.
	Zapálenie zápalkou je nesprávny spôsob zapaľovania.	

<b>Problém</b>	<b>Možná příčina</b>	<b>Preventívne opatrenia/ Riešenie</b>
Náhly pokles prietoku plynu alebo nízky plameň.	Hromadenie tuku	Vyčistite horáky, vnútro grilu/spalovaciu komoru.
	Mastné grilované jedlo.	Pred grilovaním z mäsa odrežte tuk.
	Teplota grilu je príliš vysoká.	Otočte nastavovací gombík proti smeru hodinových ručičiek na nižšie nastavenie.
Plameň zhasne.	Silný alebo nárazový vietor.	Otočte prednú časť roštu proti vetru alebo zvýšte intenzitu plameňa.
	Plynová fľaša je takmer prázdna.	Vymeňte plynovú fľašu alebo ju dajte znovu naplniť predajcoví plynu.
	Spustený prepúšťací ventil.	Pozrite si „Náhly pokles prietoku plynu“ (vyššie).
Pretrvávajúci horiaci tuk.	Zvyšky tuku sú viazané zvyškami jedla v oblasti horáka.	Otočte gombíky do polohy „OFF“. Zatvorte prívod plynu na plynovej fľaši. Nechajte veko v aktuálnej polohe a počkajte, kým oheň nezhasne. Po vychladnutí grilu vyberte a vyčistite všetky časti spotrebiča.
Plameň bliká - plameň v horákovej trubici (potrubí).	Horák a rúrky horáka sú zablokované.	Otočte gombíky do polohy „OFF“. Keď spotrebič vychladne, vyčistite horák a/alebo rúrky horáka (pozri časť „Čistenie a údržba“)
Vzplanutie.	Zvyšky mastnoty.	Vyčistite horáky, vnútro grilu/spalovaciu komoru.
	Mastné grilované jedlo.	Pred grilovaním z mäsa odrežte tuk.
	Teplota grilu je príliš vysoká.	Nastavte nižšiu teplotu grilu.

Problém	Možná příčina	Preventívne opatrenia/ Riešenie
Plynová fľaša sa nedá znovu naplniť.	Niektorí predajcovia majú zastarané plniace trysky s opotrebovanými závitmi.	Opotrebované dýzy nemajú dostatok "zahryznutia" na uchopenie ventilu. Skúste druhého predajcu plynu.
Jeden horák nemôže byť zapálený nad ostatnými horákmi.	Zvyšky tuku alebo jedla na konci prenosovej trubice.	Rúrku očistíte drôtenou kefou.

**Poznámka:** Ak vyššie uvedené informácie nevyriešia váš problém, obráťte sa na miestneho predajcu plynu.

## POKYNY K LIKVIDÁCII



Ak vo vašej krajine existujú právne predpisy týkajúce sa likvidácie elektrických a elektronických zariadení, tento symbol na výrobku alebo na obale znamená, že tento výrobok nesmie byť likvidovaný spolu s domovým odpadom. Namiesto toho ho treba odovzdať na zbernom mieste na recykláciu elektrických a elektronických zariadení. Likvidáciou tohto produktu v súlade s predpismi chránite životné prostredie a zdravie svojich blízkych pred negatívnymi dôsledkami. Informácie o recyklácii a likvidácii tohto produktu získate od miestnych úradov alebo u služby likvidácie domáceho odpadu.

## VÝROBCA A DOVOZCA (UK)

### Výrobca:

Chal-Tec GmbH, WALLSTRASSE 16, 10179 Berlín, Nemecko

### Dôležité pre Veľkú Britániu:

Berlin Brands Group UK Limited  
PO Box 42  
272 Kensington High Street  
Londýn, W8 6ND  
United Kingdom



**Dear customer,**

Congratulations on purchasing this device. Please read the following instructions carefully and follow them to prevent possible damages. We assume no liability for damage caused by disregard of the instructions and improper use. Scan the QR code to get access to the latest user manual and more product information.



---

## CONTENTS

---

Safety Instructions 27
Gas Connection 30
Leak Test 31
Scope of Delivery 32
Overview 33
Parts List 34
Assembly 35
Installation 35
Operation 38
Storage 40
Cleaning and Maintenance 41
Troubleshooting 42
Disposal Considerations 46
Manufacturer & Importer (UK) 46
Assembly Instructions 119

---

## TECHNICAL DATA

---

Article number	10045161	
Total heat output (Hs)	19.3 kW (1404 g/h)	
Main burner / side burner (number)	6 main burners + 1 side burner	
Gas category	I3B/P(30)	I3+(28~30/37)
Countries	LU, NL, DK, FI, SE, CY, CZ, EE, LT, MT, SK, SI, BG, IS, NO, TR, HR, RO, IT, HU, LV	BE, FR, IT, LU, IE, GB, GR, PT, ES, CY, CZ, LT, SK, CH, SI, LV
Gas	Propane, butane and mixtures	Butane/propane
Gas pressure	28~30 mbar	28~30/37 mbar



# KLARSTEIN

Product name: Valdosta 6.1

Gas grill for outdoor use

Article number: 10045161

PIN code: 2531DM-0057

Chal-Tec GmbH, Wallstr. 16, 10179 Berlin, Germany

WWW.KLARSTEIN.CO.UK

Country of destination	Equipment class	Gas type and gas pressure	Injector size Ø		Total heat output (Hs)
			Grill burner	Side burner	
LU, NL, DK, FI, SE, CY, CZ, LT, MT, SK, SI, BG, IS, NO, TR, HR, RO, IT, HU, LV	I3B/P(30) <input checked="" type="checkbox"/>	Propane, butane and mixtures: 28-30 mbar	0.80 mm	0.76 mm	19.3 kW (1404 g/h)
BE, FR, IT, LU, IE, GB, GR, PT, ES, CY, CZ, LT, SK, CH, SI, LV	I3+(28-30/37) <input checked="" type="checkbox"/>	Butane (G30): 28-30 mbar	0.80 mm	0.76 mm	
		Propane (G31): 37 mbar	0.80 mm	0.76 mm	
AT, DE, CH, LU, SK	I3B/P(50) <input type="checkbox"/>	Propane, butane and mixtures: 50 mbar	0.70 mm	0.66 mm	

- **WARNING:** Accessible parts can be very hot. Keep small children away.
- Read the instructions before using the appliance.
- Use the unit in well-ventilated areas.
- Any modifications to the unit may be dangerous.
- Turn off the gas supply at the gas bottle after use.



---

## SAFETY INSTRUCTIONS

---

- Read these operating instructions carefully before using the appliance. Failure to follow the instructions can lead to problems and dangers during use.
- Keep these operating instructions for future reference.
- This gas grill may only be used outdoors. Do not operate the grill inside buildings, garages or other enclosed areas.
- Children must not use the appliance! Mentally, sensory and physically impaired persons may only use the device if they have been informed in detail about the functions and safety precautions by a supervisor responsible for them beforehand and understand the associated risks.



### WARNING

Risk of burns! Accessible parts of the appliance may be very hot during operation and after use. Use oven gloves to protect against burns and make sure that small children and pets are at a safe distance from the grill.

- Keep the appliance away from flammable materials during use.
- Place your gas grill on a safe, level surface, away from flammable objects such as wooden fences or overhanging tree branches.
- Do not store or use petrol, mentholated fuels or other flammable vapours and liquids near this appliance while it is in use.
- Do not move the grill during use.
- Exercise extreme caution when handling your grill. Never leave the grill unattended while it is in use. After use, turn off the gas supply at the gas cylinder.
- When grilling, the appliance must be placed on a flat, stable, non-combustible surface and at a safe distance from combustible materials. It is recommended to keep a minimum distance of 0.5 to 1.0 metre from combustible materials.
- Before using the grill, always carry out a leakage test as described in these instructions. Check the hose, regulator, valve and all other gas lines for holes. Never use the appliance if you find a gas leak.
- Turn off the gas supply to the appliance in the event of a leak at the gas valve, extinguish open flames, open the lid and check the appliance and all connections for damage, leaking connections, etc. Contact your local gas dealer immediately if the problem cannot be rectified.
- Do not attempt to loosen the gas connections or joints while using the grill.
- If rain, snow, hail, sleet or other forms of precipitation get into the grill while you are cooking with oil or fat, cover the cooking container immediately and turn off the burner and the gas supply. Do not try to move the appliance or the cooking bowl.
- This appliance should never be used as a heater.
- The user must not modify the appliance or any of its components. Any modification of the appliance may be dangerous and may result in property damage, personal injury or death. Do not tamper with the controls of this gas barbecue, i.e. gas taps, injectors, valves, etc., without authorisation.

- Do not tamper with any parts that have been sealed by the manufacturer or its representative. Do not attempt to repair the device yourself. Repairs may only be carried out by qualified specialist personnel.
- The gas grill should be serviced at least once a year by a qualified technician. Do not attempt to service this device yourself.
- Before each use of the appliance, check for insects or insect nests in the burner, pipes and appliance openings. Remove them, if present. Spiders and small insects may nest in the pipes and unit openings when the unit is not in use. This can block the flow of air and gas, causing a yellow flame to flash back and cause a fire below the burner. Therefore, remove insects and insect nests before each use, if present.

### Gas requirements

**Note:** A gas pressure regulator approved according to EN 16129 and a gas hose approved according to EN 16436-1 with a length of at least one metre must be used for the appliance. If not included in the scope of delivery, these must be purchased additionally.

- Contact your local gas cylinder dealer for the exact use of your gas cylinders.
- Never use a gas cylinder with a damaged tank, valve, base or ring.
- A deformed or rusted gas cylinder can be dangerous and should therefore be checked for functionality by your local gas cylinder dealer before use.
- Never connect the appliance to a non-regulable gas source. Turn off the gas when the appliance is not in use.
- The appliance may only be operated with propane or butane gas or a gas mixture of both types of gas. The gas bottle must not be dropped or handled roughly. The gas bottle must be disconnected when the grill is not in use. After disconnecting, put the cap back on the gas bottle.
- Before connecting the gas bottle to the grill, make sure the gas valve is turned off, there are no open flames near the appliance and the sealing ring is in good condition. Then connect the pressure regulator to the gas bottle.
- The connection hose must be replaced every two years.
- Check the connection hose once a month and every time the gas cylinder is changed. If the connection hose shows cracks or other signs of deterioration, it must be replaced with a new one.
- If local regulations require it, the connection hose must be replaced.
- Make sure that the connection hose is not kinked or twisted and does not come into contact with the surfaces of hot devices.
- Before changing the gas bottle, make sure that the gas has been turned off and that there are no naked flames or other heat sources near the appliance. Make sure the gas cylinder is always in an upright position.
- Only use the connections and accessories of the device for their intended purposes.
- Do not turn the gas bottle upside down to use the remaining gas.
- Never ignite a gas barbecue with petrol or similar liquids.

## Notes on refilling gas cylinders

Certain LPG dealers can fill LPG cylinders for use in the barbecue beyond the capacity of the cylinders. This "overfilling" can lead to a dangerous condition. The "overfilling" of tanks can cause excess pressure to build up. As a safety device, the tank's pressure relief valve vents gas vapour to relieve this excess pressure. This vapour is flammable and can therefore be ignited accidentally. To reduce this danger, you should take the following safety precautions:

- If you have your gas cylinder filled, be sure to tell the gas dealer that no more than 80 % of the total capacity of the gas cylinder may be filled.
- If you have or use an extra reserve gas bottle or have an unconnected gas bottle, never store it near or under the grill or heat box or near any other source of ignition or heat.



### **WARNING**

Danger of fire and explosion!

If you smell gas:

1. Turn off the gas supply to the appliance at the gas bottle.
2. Extinguish all open flames.
3. Open the lid.
4. If the smell of gas persists, stay away from the device and call the local fire brigade.

## GAS CONNECTION

The gas connection line between the gas pressure regulator and the grill can be made using metal bellows or a gas-approved rubber hose with a maximum length of 1.5 m. Gas grills that run on liquefied petroleum gas (LPG) should be connected with a gas approved rubber hose.

- If a rubber hose is used, a universal air inlet fitting is required.
- The two ends of the gas hose are connected to the grill and the gas valve respectively. Please install the rubber hose adapter directly on the main gas pipe without any adapters in between. The diameter of the gas hose is 8-10 mm and varies depending on the adapter used. If in doubt, ask your local gas dealer which adapter and gas hose is compatible with the gas bottles available in your country. Never operate the device if you have any doubts about compatibility or if you are unsure whether the connection is properly insulated.
- Only approved gas hoses and regulators may be connected to a (refillable) gas cylinder. All components should comply with local regulations.
- Make sure that the gas hose is not twisted, kinked or bent by other objects. After installation is complete, a gas leak detection (leak test) should be performed.
- Do not expose the gas hose to high temperatures.
- It is recommended that an annual air tightness test be carried out on the gas grill.
- Before each use, make sure the rubber hose is in good condition. Replace it if it shows signs of wear or cracks.

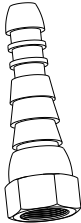
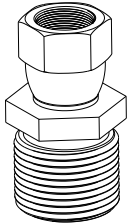
Gas connection with Type E adapter	Gas connection (France)
	
<p>If a rubber hose is being used, please install the appropriate adapter (see image above) directly on the main gas pipe without any adapters in between.</p>	<p>When using the gas grill in France, please ensure that the appropriate adapter (see image above) is connected to the main gas line.</p>

---

## LEAK TEST

---

- Perform the leak test each time the gas cylinder is connected or reconnected.
- Never use an open flame to check for gas leaks.
- Never smoke while performing the leak test.
- Always perform the leak test outdoors, in a well-ventilated area, and away from sources of ignition such as gasoline, open flames, sparks, or electrical equipment.
- The device must be checked regularly for gas leaks. If a smell of gas is noticeable, the leak test must be carried out immediately.

### Carrying out the leak test

- Make a soapy solution of soap and water in a 1:3 ratio. The soap solution can be applied with a bottle, brush, dish soap bottle or cloth to the areas to be tested: gas cylinder valve, pressure regulator, all gas connections, hose connections and along the entire length of the connection hose.
- The gas valve must be turned to the "OFF" position when applying the soap solution. Once the soapy solution has been applied all over, turn on the gas valve to the "ON" position.
- If there is a leak at one point, soap bubbles will appear at the corresponding point.
- If there is a leak, close the gas valve immediately. Tighten the leaking connectors, open the gas valve and recheck all points.
- If the leak does not stop after several attempts, contact your local gas dealer or similarly qualified person. Do not use the grill under any circumstances while there is a leak!

---

## SCOPE OF DELIVERY

---

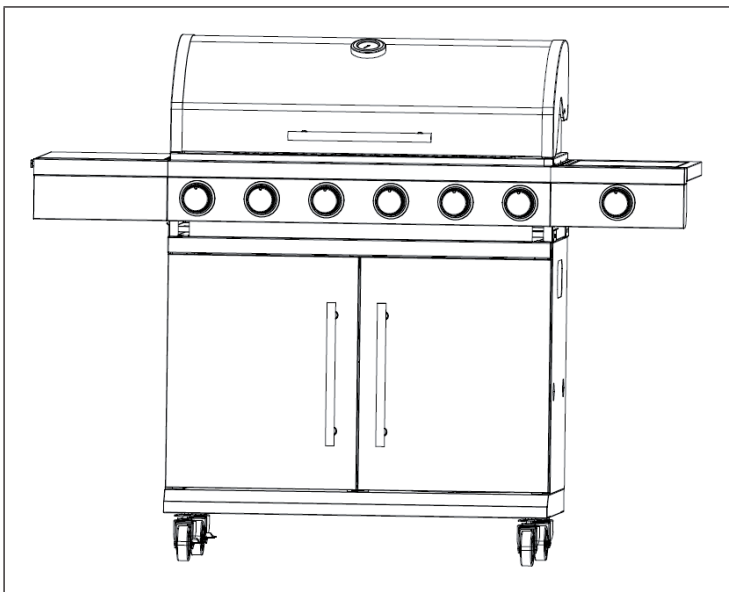





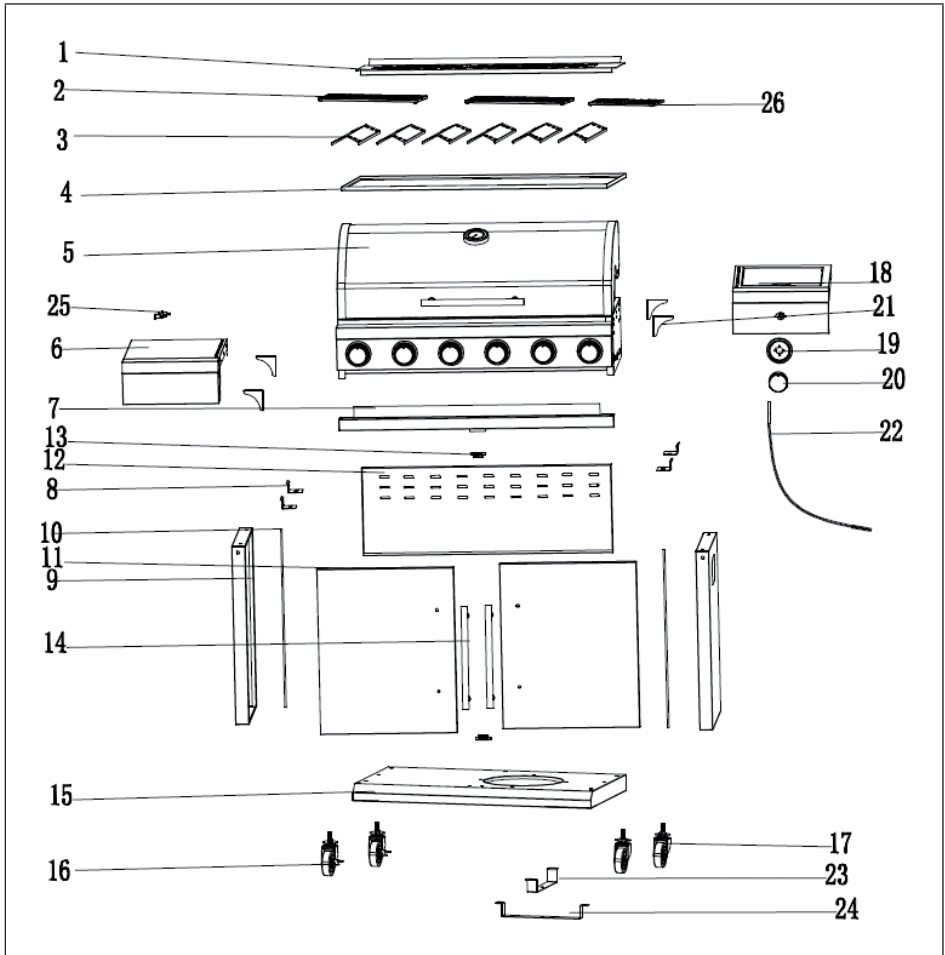



























## OVERVIEW



## PARTS LIST

PART		PCS.	PART		PCS.
1.		X 1	21.		X 4
2.		X 2	22.		X 1
3.		X 6	23.		X 1
4.		X 1	24.		X 1
5.		X 1	25.		X 3
6.		X 1	26.		X 1
7.		X 1			
8.		X 4			
9.		X 2			
10.		X 2			
11.		X 2			
12.		X 1			
13.		X 2	A.		X 60
14.		X 2	B.		X 4
15.		X 1	C.		X 2
16.		X 2	D.		X 2
17.		X 2			
18.		X 1			
19.		X 1			
20.		X 1			

---

## ASSEMBLY

---

Make sure your grill is assembled correctly. Each grill comes with detailed assembly instructions that include assembly procedures specific to each model. Follow these instructions carefully to ensure the correct and safe assembly of the grill.

**CAUTION**

Risk of injury! Despite all efforts to make assembly as easy as possible, when handling the steel parts it is possible that corners and edges can cause cut injuries if handled improperly during assembly. Be careful when handling parts during assembly. It is strongly recommended to wear work gloves during assembly.

---

## INSTALLATION

---

### Preparation

- To operate this gas grill you need a gas bottle (liquid gas) and a suitable gas pressure regulator. The controllers should comply with the EN 12864 standard (as amended) and national regulations.
- Connect the hose and regulator to the gas container on the left-hand side of the gas grill, taking care to keep the gas container away from heat and in a safe position.

The hose should have a diameter of 8-10 mm. The recommended length of the hose must not exceed 1.5 m. The flexible hose should comply with the relevant standard and local regulations.

### Installation

After purchasing a suitable gas bottle, you can set it up with your gas grill.

- Change the gas cylinder away from any source of ignition.
- Position the gas bottle on the left side of your gas grill or place it in the gas bottle compartment inside the barbecue. Make sure that the gas bottle is protected from heat and stored in a safe position.
- When your gas grill is ready for use, insert the regulator into the valve of the gas bottle and tighten it firmly.

**WARNING**

Risk of injury and damage to property! Before attempting to light your gas grill, read and understand all instructions, warnings, and safety precautions outlined in this owner's manual.

- Check the hose for cracks, cuts or abrasions before each use. If the hose is damaged in any way, do not use your gas grill.
- When changing the gas bottle, make sure that there are no sources of ignition nearby, e.g. fire, cigarettes, open flames, etc. Make sure the device is turned off.
- Make sure that the hose is not twisted, which could affect the gas flow when installing your gas grill. In addition, the hose must not be excessively taut and must not touch any potentially hot parts of the gas barbecue.
- Choose a flexible hose whose heat resistance is higher than 80 °C.
- The flexible hose should be changed every 2 years. It is necessary to change the flexible hose when national regulations require it.

### Changing the gas cylinder

**Note:** Screw the gas cylinder regulator shut (no spanner is required!)

- The gas bottle should have the following dimensions: 80 cm high and max. 35 cm wide.

### Connecting the gas cylinder

- Turn the orange cap so that the arrow points to the gap in the housing.
- Remove the orange safety cap by pulling out the trigger band and then using it to pull out the safety cap. Do not use tools. Leave the cap hanging.
- Check that the black sealing washer inside the bottle valve is properly seated. Connect the regulator to the valve.
- Turn the gas bottle regulator clockwise and then start up the gas grill as described.

#### Gas connection for model without gas bottle compartment:

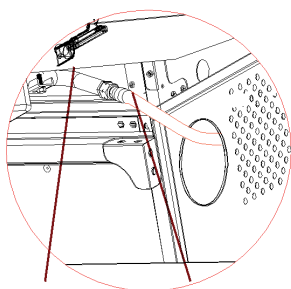

Gas connection    Hose

**Connection of grill and hose**

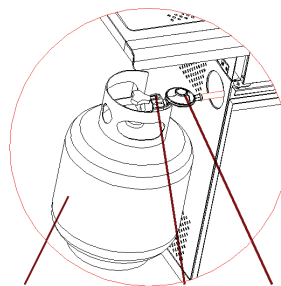

Gas bottle    Regulator    Hose

**Connection of gas bottle,  
regulator and hose**

**WARNING**

Danger of fire and explosion! First check the connection of the gas hose for leaks with a soapy water solution. After completing the installation, carry out a leak test again on all connections using soapy water.

**Disconnecting the gas cylinder**

- Turn off the gas tap, except in the case of a two-bottle system with a changeover valve, if the appliance is equipped with one. Wait until the burner and the pilot flame have gone out. For systems with a changeover valve, only the empty gas cylinder must be switched off.
- Replace the orange safety cap on the empty gas bottle.

---

## OPERATION

---

### Notes on setup

- Place your gas grill on a safe, level surface, away from flammable objects such as wooden fences or overhanging tree branches. Never use your gas grill indoors!
- Always check all gas connection joints for leaks with soapy water after connecting the gas bottle. Turn off the gas cylinder valve if there is a gas leak. If the leak persists, contact the manufacturer or customer service.

### Notes on operation

- Be prepared in case of an accident or fire. You must know where the first aid kit and fire extinguishers are and how to use them. Keep a fire extinguisher handy.
- Keep electrical supply cables and the gas supply hose away from all hot surfaces.
- The top cover must always be open when the burner is lit.
- Do not move your gas grill after lighting it and do not leave it unattended.
- The gas grill gets hot when in use, so only handle the lid etc. with protective gloves.
- Accessible parts can be very hot. Keep small children away!



#### WARNING

Risk of burns! The black marked area of the handle (see picture below) gets hot when the gas grill is in use, be careful! Do not touch the black area.

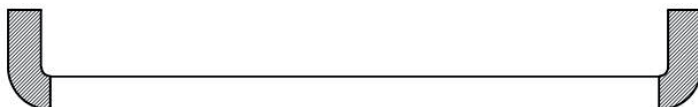

- Use oven gloves and sturdy, long-handled gas grill tools when cooking on the grill.
- Always take the utmost care when barbecuing.
- Do not heat unopened glass or metal containers with food on the grill. Pressure may build up and cause the container to burst, resulting in serious injury or damage to the grill.
- After each use, turn off the gas supply at the gas cylinder.

---

NOTE: You can place a pot or pan on the side burner. The diameter of the pot or pan should be max. Ø 24 cm and min. Ø 8 cm.

---

## Lighting the gas grill



### CAUTION

Fire and burn hazard! The lid must be open when lighting the burner! Do not hold your face directly over the gas grill when lighting it.

Your gas grill has the following ignition methods:

### Ignition with the pilot gas control (main burner or main burner with side burner)

- When all the controls on the gas grill are in the "OFF" position, turn the gas bottle valve on the gas pressure regulator to the "ON" position. To create a spark, you need to press the throttle knob and hold it in that position for 3-5 seconds to allow gas flow. Then turn it anti-clockwise to "HIGH". Sparks are generated in the burner tube. You will hear a click from the igniter and you will see an orange flame coming out of the burner tube on the left side of the burner.
- Keep the gas control knob depressed for 2 seconds after the crackle to pass the gas completely through the burner tube and ensure ignition.
- When the burner flame is burning, you can also light adjacent burners by setting their knobs to "HIGH".
- At the "HIGH" setting, the burner flame should be about 12-20 mm, with a minimum of orange flame.
- Turn the control knob fully anti-clockwise for the minimum (low) setting.
- If you have difficulty lighting your gas grill when following the above steps, contact the manufacturer or customer service.

**Note:** If the automatic ignition does not work, remove the grill grate and the heat distributor (hot plate) and turn the valve anti-clockwise 90° to light the grill with a grill lighter at a distance of 5 mm from the burner fire hole. Refit the grill grate and the heat distributor (hot plate). Be sure to wear fireproof and heat-resistant gloves during this process.



### WARNING

Danger of fire and explosion! If the burner still does not light, turn the gas control knob to "OFF" and wait 5 minutes for the unburnt gas to dissipate before trying to light the gas grill again.

### Tips for energy-saving use

- Reduce the time that the lid is open.
- Switch off the grill as soon as the cooking process is complete.
- Preheat the gas barbecue for 10 to 15 minutes only (except when using it for the first time).
- Do not preheat the gas grill longer than recommended.
- Do not use a higher setting than required.

---

## STORAGE

---

**Note:** Make sure that the grill has cooled down completely before storing.

### Storage of the gas cylinder

- Disconnect the gas bottle from the gas grill when it is no longer in use.
- Make sure you are outdoors and away from any ignition sources before attempting to disconnect your gas bottle from the gas grill.
- Store the gas cylinder outdoors in a well-ventilated area.

### Storage of the gas grill

- When you return your gas grill to service after a period of storage, check the unit and all connections for gas leaks. Before use, also check whether the burner or nozzles are clogged. Follow the cleaning instructions to ensure that the gas grill is safe to use.
- If the gas grill is stored outdoors, make sure that all areas under the front panel are free from obstructions (insects, etc.). This area must be kept clear, otherwise the flow of combustion or ventilation air may be impaired.



---

## CLEANING AND MAINTENANCE

---

**CAUTION**

Risk of burns! All cleaning and maintenance work must only be carried out when the gas grill has cooled down and the connection to the gas cylinder has been disconnected.

### Maintenance

- It is recommended that the gas grill be serviced by a competent technician every 90 days, or at least once a year. Do not attempt to service the device yourself.

### Cleaning

- The gas grill should be cleaned after each use.
- Allow the grill to "burn off" after each use to minimise food residue on the grill grid. To do this, switch on the burner for 15 to 20 minutes. The drops of fat on your grill will be burned off. Make sure the device has cooled down before proceeding with the cleaning.
- Clean the grill grates regularly by soaking them in soapy water and washing them.
- The inside surfaces of the grill housing cover should also be cleaned with hot soapy water. Use a wire brush, steel wool or a scouring pad to remove stubborn stains.
- Check the burner regularly to make sure it is free of insects and spiders that could clog the gas line and divert the gas flow. Be sure to clean the venturi tubes on the burner very carefully, and make sure there are no blockages. It is recommended that you use a tube cleaner to clean the venturi area.
- Do not block the fire opening of the grill. If the fire opening is blocked, use a round rod with a diameter of 1.6 mm to clean it.
- Be careful not to enlarge the burner orifices or nozzles when cleaning the burner or valves.
- Any modifications to this unit can be dangerous and are not permitted.

## TROUBLESHOOTING

<b>Problem</b>	<b>Potential cause</b>	<b>Prevention / Solution</b>
Gas leaks from a ruptured/cut/burnt hose.	Damaged hose	Turn off gas at the gas bottle. Replace the hose if it is cut or torn. Reconnect the gas bottle to the grill and carry out a leak test.
Gas leaks from the gas cylinder.	Mechanical wear due to storage or incorrect operation.	Turn off the gas bottle valve.
Gas leaks from the gas cylinder valve.	Defective gas cylinder valve due to mechanical wear or incorrect operation	Close the gas cylinder valve and take the gas cylinder back to your gas dealer.
Gas leaks at the connection of the gas bottle and gas pressure regulator.	Faulty installation, leaking connection or defective rubber seal	Close the gas cylinder valve, remove the gas pressure regulator from the gas cylinder and visually inspect the rubber seal for damage. Follow the instructions for the leak test and for connecting the gas pressure regulator to the gas cylinder (in the "Safety Instructions" and "Installation" sections)
Flames erupt from the controls.	Fire in the burner tube due to blockages.	Immediately set all knobs to "OFF" and close the gas cylinder valve. After the flames have gone out and the grill has cooled down, remove the burner and inspect it for spider nests or rust (see section "Cleaning").
Grease fire or constant flaring of the grill surface.	Too much grease has accumulated in the burner area.	Close the gas supply on the gas bottle. Leave the lid open to allow the flames to die down. After the grill has cooled down, remove food residues and grease residues from the combustion chamber, the grease drip tray and other surfaces.

Problem	Potential cause	Prevention / Solution
The burner will not light with the igniter.	<b>Gas problems:</b>	
	You tried to light the wrong burner	See the instructions for lighting the grill in the "Operation" section.
	The burner is not supplied with gas via the regulator valve.	Make sure that the valves inside the burner tubes are positioned correctly.
	Blockage in the burner.	Make sure that the burner tubes are not blocked by cobwebs or other matted parts, see section "Cleaning and Maintenance"
	No gas flow.	Make sure that the gas bottle is not empty. See "Sudden drop in gas flow" (below).
	Vapour barrier on the union nut of the gas cylinder.	Set the knobs to "OFF" and loosen the union nut on the gas bottle. Reconnect the gas bottle and try to light the burner again.
	The union nut on the gas cylinder valve is not properly tightened.	Turn the union nut about half to three quarters.

<b>Problem</b>	<b>Potential cause</b>	<b>Prevention / Solution</b>
The burner will not light with the igniter.	<b>Electrical problems:</b>	Replace electrode.
	The electrode is cracked or broken; "spark at crack"	
	The electrode tip is not in the correct position.	The tip of the electrode should point towards the opening in the burner. The distance should be 1/8 to 3/16 inches. Adjust if necessary.
	Wire and/or electrode are covered with cooking residue.	Clean the wire and/or electrode with rubbing alcohol and a clean swab.
	The wires are loose or not connected.	Reconnect the wires or replace the electrode/wire assembly.
	The wires have a short circuit (spark) between the igniter and the electrode.	Replace the fuse wire.
	The push button clamps to the underside and sparks between the igniter and the electrode.	Replace the igniter.
	The insulation of the wires could be damaged.	Check the insulation of the wires and the proper connection. Replace wires when insulation is broken.
The burner cannot be lit with a match.	See "Gas problems" (on the previous page)	See: Instructions for lighting the barbecue in the "Operation" section of this manual.
	Lighting with a match is the wrong method of ignition.	
Sudden drop in gas flow or low flame.	Fat accumulation	Clean the burners, the inside of the grill/the combustion chamber.
	Greasy grilled food.	Cut the fat off the meat before grilling.
	Grill temperature too high.	Turn the adjustment knob anti-clockwise to a lower setting.

Problem	Potential cause	Prevention / Solution
The flame goes out.	Strong or gusty wind.	Turn the front of the grate against the wind or increase the flame intensity.
	The gas is almost empty.	Replace the gas cylinder or have it refilled by your gas dealer.
	Overflow valve triggered.	See "Sudden drop in gas flow" (above).
Persistent grease fire	Grease residues are bound by food residues in the burner area.	Turn the knobs to "OFF". Close the gas supply on the gas bottle. Leave the lid in the current position and wait until the fire has gone out. After the grill has cooled down, remove and clean all appliance parts.
Flame flashback - Fire in burner tube(s).	The burner and the burner tubes are blocked.	Turn the knobs to "OFF". When the appliance has cooled down, clean the burner and/or the burner tubes (see section "Cleaning and Maintenance")
Flare-up	Grease residues.	Clean the burners, the inside of the grill/the combustion chamber.
	Greasy grilled food.	Cut the fat off the meat before grilling.
	Grill temperature too high.	Set a lower grill temperature.
The gas bottle cannot be refilled.	Some dealers have outdated filling nozzles with worn threads.	Worn nozzles do not have enough "bite" to grip the valve. Try a second gas dealer.
One burner cannot be lit over the other burners.	Grease residues or food residues at the end of the transfer tube.	Clean the transmission tube with a wire brush.

**Note:** If the above information does not solve your problem, please contact your local gas dealer.

---

## DISPOSAL CONSIDERATIONS

---



If there is a legal regulation in your country regarding the disposal of electrical and electronic equipment, this symbol on the product or on the packaging indicates that this product must not be disposed of with household waste. Instead, it must be taken to a collection point for the recycling of electrical and electronic equipment. By disposing of this product in accordance with the regulations, you are protecting the environment and the health of those around you from negative consequences. For information on recycling and disposal of this product, contact your local government or household waste disposal service.

---

## MANUFACTURER & IMPORTER (UK)

---

**Manufacturer:**

Chal-Tec GmbH, Wallstrasse 16, 10179 Berlin, Germany.

**Importer for Great Britain:**

Berlin Brands Group UK Limited  
PO Box 42  
272 Kensington High Street  
London, W8 6ND  
United Kingdom

**Cher client, chère cliente,**

Toutes nos félicitations pour l'acquisition de ce nouvel appareil. Veuillez lire attentivement et respecter les instructions de ce mode d'emploi afin d'éviter d'éventuels dommages. Nous ne saurions être tenus pour responsables des dommages dus au non-respect des consignes et à la mauvaise utilisation de l'appareil. Scannez le QR-Code pour obtenir la dernière version du mode d'emploi et des informations supplémentaires concernant le produit :



---

## SOMMAIRE

---

Consignes de sécurité	49
Raccordement au gaz	52
Test d'étanchéité	53
Contenu de l'emballage	54
Aperçu	55
Liste des pièces	56
Assemblage	57
Installation	57
Utilisation	60
Stockage	63
Nettoyage et maintenance	64
Identification et résolution des problèmes	65
Informations sur le recyclage	70
Fabricant et importateur (UK)	70
Instruction de montage	119

---

## FICHE TECHNIQUE

---

Numéro d'article	10045161	
Puissance calorifique totale (Hs)	19,3 kW (1404 g/h)	
Brûleur principal / brûleur latéral (nombre)	6 brûleurs principaux + 1 brûleur latéral	
Catégorie de gaz	I3B/P(30)	I3+(28-30/37)
Pays	LU, NL, DK, FI, SE, CY, CZ, EE, LT, MT, SK, SI, BG, IS, NO, TR, HR, RO, IT, HU, LV	BE, FR, IT, LU, IE, GB, GR, PT, ES, CY, CZ, LT, SK, CH, SI, LV
Gaz	Propane, Butane et mélanges	Butane / Propane
Pression du gaz	28-30 mbar	28-30/37 mbar



# KLARSTEIN

Nom du produit : Valdosta 6.1  
Barbecue à gaz d'extérieur

Numéro d'article : 10045161

Code PIN : 2531DM-0057

Chal-Tec GmbH, Wallstraße 16, 10179, Berlin, Allemagne  
WWW.KLARSTEIN.FR

Pays de destination	Classe d'équipement	Type et pression du gaz	Taille des injecteurs Ø		Puissance calorifique totale (Hs)
			Brûleur du barbecue	Brûleur latéral	
LU, NL, DK, FI, SE, CY, CZ, LT, MT, SK, SI, BG, IS, NO, TR, HR, RO, IT, HU, LV	I3B/P(30) <input checked="" type="checkbox"/>	Propane, Butane et mélanges : 28-30 mbar	0,80 mm	0,76 mm	19,3 kW (1404 g/h)
BE, FR, IT, LU, IE, GB, GR, PT, ES, CY, CZ, LT, SK, CH, SI, LV	I3+(28-30/37) <input checked="" type="checkbox"/>	Butane (G30) : 28-30 mbar	0,80 mm	0,76 mm	
		Propane (G31) : 37 mbar	0,80 mm	0,76 mm	
AT, DE, CH, LU, SK	I3B/P(50) <input type="checkbox"/>	Propane, Butane et mélanges : 50 mbar	0,70 mm	0,66 mm	

- **MISE EN GARDE** : Les parties accessibles peuvent être très chaudes. Tenez les enfants à l'écart.
- Lisez les indications avant d'utiliser l'appareil.
- Utilisez l'appareil dans un endroit bien ventilé.
- Toute modification de l'appareil peut être dangereuse.
- Après utilisation, fermez l'arrivée de gaz sur la bouteille de gaz.





## CONSIGNES DE SÉCURITÉ

- Lisez attentivement le mode d'emploi avant d'utiliser l'appareil. Le non-respect des indications peut entraîner des problèmes et des dangers lors de l'utilisation.
- Conservez le mode d'emploi pour vous y référer ultérieurement.
- Ce barbecue à gaz ne doit être utilisé qu'à l'extérieur. N'utilisez pas le barbecue à l'intérieur de bâtiments, de garages ou d'autres espaces clos.
- Les enfants ne sont pas autorisés à utiliser l'appareil ! Les personnes souffrant de handicaps mentaux, sensoriels et physiques ne peuvent utiliser l'appareil que s'ils ont été parfaitement familiarisés avec les fonctions et les précautions de sécurité par une personne responsable et s'ils comprennent les risques associés.



### MISE EN GARDE

Risque de brûlure ! Les pièces accessibles de l'appareil peuvent être très chaudes pendant le fonctionnement et après utilisation. Pour éviter les brûlures, utilisez des gants de cuisine et gardez les jeunes enfants et les animaux domestiques à une distance sécuritaire du barbecue.

- Tenez l'appareil à l'écart des matériaux inflammables pendant l'utilisation.
- Placez votre barbecue à gaz sur une surface plane et sûre, à l'écart d'objets inflammables tels que des clôtures en bois ou des branches d'arbres en surplomb.
- Ne stockez pas et n'utilisez pas d'essence, de carburants mentholés ou d'autres vapeurs ou liquides inflammables à proximité de cet appareil pendant son utilisation.
- Ne déplacez pas le barbecue en fonctionnement.
- Soyez extrêmement prudent lorsque vous manipulez votre barbecue. Ne laissez jamais le barbecue sans surveillance pendant son utilisation. Après utilisation, fermez l'arrivée de gaz sur la bouteille de gaz.
- Pendant la cuisson au barbecue, l'appareil doit être sur une surface plane, stable et non inflammable et à une distance de sécurité des matériaux inflammables. Il est recommandé de maintenir une distance minimale de 0,5 à 1,0 mètre des matériaux inflammables.
- Effectuez toujours un test d'étanchéité comme indiqué dans ce guide avant d'utiliser le barbecue. Vérifiez l'étanchéité du flexible, du régulateur, de la valve et de toutes les autres conduites de gaz. N'utilisez pas l'appareil si vous trouvez une fuite de gaz.
- En cas de fuite au niveau de la vanne de gaz, coupez l'alimentation de gaz vers l'appareil, éteignez les flammes nues, ouvrez le couvercle et vérifiez que l'appareil et tous les raccordements ne sont pas endommagés, qu'ils ne fuient pas, etc. Contactez immédiatement votre fournisseur de gaz local si le problème ne peut pas être résolu.

- N'essayez pas de débrancher les raccords de gaz et les connexions pendant l'utilisation du barbecue.
- Si de la pluie, de la neige, de la grêle, du grésil ou toute autre forme de précipitation pénètre à l'intérieur du barbecue pendant la cuisson avec de l'huile ou des graisses, couvrez immédiatement le récipient de cuisson et éteignez le brûleur et l'alimentation en gaz. N'essayez pas de déplacer l'appareil ou le récipient de cuisson.
- Cet appareil ne doit jamais être utilisé comme source de chauffage.
- L'appareil ou ses composants ne doivent pas être modifiés par l'utilisateur. Toute modification de l'appareil peut être dangereuse et entraîner des dommages matériels et/ou des blessures voire la mort. Ne modifiez aucune des commandes de ce barbecue à gaz, notamment les robinets de gaz, les injecteurs, les vannes, etc.
- Ne modifier aucune pièce scellée par le fabricant ou son agent. N'essayez pas de réparer l'appareil vous-même. Les réparations doivent être effectuées par un personnel qualifié uniquement.
- Le barbecue à gaz doit être contrôlé au moins une fois par an par un technicien qualifié. N'essayez pas de faire vous-même la maintenance de l'appareil.
- Avant chaque utilisation de l'appareil, vérifiez s'il y a des insectes ou des nids d'insectes visibles dans le brûleur, dans les tuyaux et dans les ouvertures de l'appareil. Retirez-les le cas échéant. Les araignées et les petits insectes peuvent nicher dans les conduites ou les ouvertures de l'appareil lorsque celui-ci n'est pas utilisé. Cela peut bloquer le flux d'air et de gaz, entraîner un retour de flamme jaune et provoquer un départ de feu sous le brûleur. Par conséquent, retirez les insectes et les nids d'insectes, le cas échéant, avant chaque utilisation.

### Règlementation sur le gaz

**Remarque :** Un régulateur de pression de gaz homologué selon EN 16129 et un flexible de gaz homologué selon EN 16436-1 d'une longueur d'au moins un mètre doivent être utilisés pour l'appareil. S'ils ne sont pas inclus dans la livraison, vous devez les acheter séparément.

- Vérifiez auprès de votre revendeur local l'utilisation exacte de vos bouteilles de gaz.
- N'utilisez jamais une bouteille de gaz dont le réservoir, la soupape, la base ou l'anneau sont endommagés.
- Une bouteille de gaz déformée ou rouillée peut être dangereuse et doit donc être vérifiée par votre revendeur local avant utilisation.
- Ne connectez jamais l'appareil à une source de gaz non réglementée. Coupez le gaz lorsque vous n'utilisez pas l'appareil.
- L'appareil ne peut être utilisé qu'avec du propane ou du butane ou un mélange des deux types de gaz. La bouteille de gaz ne doit pas tomber ou être manipulée brutalement. La bouteille de gaz doit être déconnectée lorsque vous n'utilisez pas le barbecue. Après déconnexion, remettez le capuchon sur la bouteille de gaz.

- Avant de connecter la bouteille de gaz au barbecue, assurez-vous que la vanne de gaz est fermée, qu'il n'y a pas de flammes nues à proximité de l'appareil et que la bague d'étanchéité est en bon état. Connectez ensuite le régulateur de pression à la bouteille de gaz.
- Le tuyau de raccordement doit être remplacé tous les deux ans.
- Vérifiez le tuyau de raccordement une fois par mois et à chaque changement de bouteille de gaz. Si le tuyau de raccordement présente des fissures ou d'autres signes de détérioration, il doit être remplacé par un neuf.
- Si les réglementations locales l'exigent, remplacez le tuyau de raccordement.
- Assurez-vous que le tuyau de raccordement n'est pas plié ou tordu et qu'il n'entre pas en contact avec les surfaces d'appareils chauds.
- Avant de changer la bouteille de gaz, assurez-vous que le gaz a été coupé et qu'il n'y a pas de flammes nues ou d'autres sources de chaleur à proximité de l'appareil. Assurez-vous que la bouteille de gaz est toujours en position verticale.
- N'utilisez les connexions et les accessoires de l'appareil que pour l'usage auquel ils sont destinés.
- Ne retournez pas la bouteille de gaz pour utiliser le gaz restant.
- N'allumez jamais un barbecue à gaz avec de l'essence ou des liquides comparables !

### Instructions pour le remplissage des bouteilles de gaz

Certains revendeurs de GPL peuvent remplir des bouteilles de gaz liquide à utiliser dans le barbecue au-delà de la capacité de la bouteille. Ce « remplissage excessif » peut conduire à une situation dangereuse. Le sur-remplissage des réservoirs peut provoquer une surpression. En tant que dispositif de sécurité, la soupape de surpression du réservoir évacue la vapeur de gaz pour libérer cette surpression. Cette vapeur est inflammable et peut donc s'enflammer accidentellement. Pour réduire ce risque, vous devez prendre les précautions de sécurité suivantes :

- Lorsque vous faites remplir votre bouteille de gaz, informez le revendeur de gaz que vous ne pouvez pas remplir plus de 80 % de la capacité totale de la bouteille de gaz.
- Si vous possédez ou utilisez une bouteille de gaz de secours ou si vous avez une bouteille de gaz non connectée, ne la placez jamais à proximité ou sous le barbecue ou le chauffe-plat, ou à proximité d'autres sources d'inflammation ou de chaleur.



#### MISE EN GARDE

Risque d'incendie et d'explosion !  
Si vous sentez une odeur de gaz :

1. Coupez l'alimentation en gaz de l'appareil au niveau de la bouteille de gaz.
2. Éteignez toutes les flammes nues.
3. Ouvrez le couvercle
4. Si l'odeur de gaz persiste, éloignez-vous de l'appareil et appelez les pompiers.

## RACCORDEMENT AU GAZ

Le raccordement de gaz entre le régulateur de pression et le barbecue peut être réalisé à l'aide de soufflets métalliques ou d'un tuyau en caoutchouc homologué gaz d'une longueur maximale de 1,5 m. Les barbecues à gaz qui fonctionnent au gaz de pétrole liquéfié (GPL) doivent être connectés avec un tuyau en caoutchouc homologué pour le gaz.

- Si vous utilisez un tuyau en caoutchouc, un raccord d'entrée d'air universel est requis.
- Les deux extrémités du tuyau de gaz sont connectées respectivement au barbecue et à la vanne de gaz. Installez l'adaptateur de tuyau en caoutchouc directement sur le tuyau de gaz principal sans aucun adaptateur entre les deux. Le diamètre du tuyau de gaz varie de 8 à 10 mm en fonction de l'adaptateur utilisé. En cas de doute, demandez à votre revendeur de gaz local quel adaptateur et tuyau de gaz est compatible avec la bouteille de gaz disponible dans votre pays. N'utilisez jamais l'appareil si vous avez des doutes sur la compatibilité ou si vous n'êtes pas sûr que la connexion soit correctement isolée.
- Seuls les tuyaux de gaz et les régulateurs homologués peuvent être raccordés à une bouteille de gaz (rechargeable). Tous les composants doivent être conformes aux réglementations locales.
- Assurez-vous que le tuyau de gaz n'est pas tordu, plié ou pincé par d'autres objets. Une fois l'installation terminée, vous devez effectuer un test d'étanchéité.
- N'exposez pas le tuyau de gaz à des températures élevées.
- Il est recommandé d'effectuer un test annuel d'étanchéité à l'air sur le barbecue à gaz.
- Avant chaque utilisation, assurez-vous que le tuyau de gaz est en bon état. Remplacez-le s'il présente des signes d'usure ou des fissures.

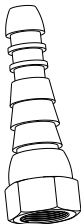
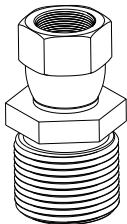
Raccordement au gaz avec adaptateur de type E	Raccordement gaz (France)
	
<p>Si vous utilisez un flexible en caoutchouc, veuillez installer l'adaptateur correspondant (voir image ci-dessus) directement sur le tuyau de gaz principal sans aucun adaptateur entre les deux.</p>	<p>Si vous utilisez le barbecue à gaz en France, veuillez vous assurer que l'adaptateur approprié (voir image ci-dessus) est connecté à la conduite de gaz principale.</p>

---

## TEST D'ÉTANCHÉITÉ

---

- Effectuez le test d'étanchéité chaque fois que vous branchez ou débranchez la bouteille de gaz.
- N'utilisez jamais une flamme nue pour rechercher les fuites de gaz.
- Ne fumez jamais pendant un test d'étanchéité.
- Effectuez toujours le test d'étanchéité à l'extérieur, dans une zone bien ventilée et à l'écart des sources d'inflammation telles que l'essence, les flammes nues, les étincelles ou les équipements électriques.
- Cet appareil doit être contrôlé régulièrement pour s'assurer qu'il ne présente pas de fuites de gaz. Si une odeur de gaz est perceptible, le test d'étanchéité doit être effectué immédiatement.

### Réalisation du test d'étanchéité

- Préparez une solution savonneuse de savon et d'eau dans un rapport de 1:3. La solution savonneuse peut être appliquée à l'aide d'un flacon, d'un pinceau, d'un flacon de liquide vaisselle ou d'un chiffon sur les zones à tester : robinet de la bouteille de gaz, régulateur de pression, tous les raccords gaz, raccords de tuyaux et sur toute la longueur du tuyau de raccordement.
- La vanne de gaz doit être tournée sur la position OFF lors de l'application de la solution savonneuse. Une fois que la solution savonneuse a été appliquée sur toute la zone, le robinet de la bouteille de gaz doit être tourné en position ON.
- S'il y a une fuite, des bulles de savon apparaîtront à l'endroit correspondant.
- En cas de fuite, fermez immédiatement le robinet de gaz. Serrez les raccords qui fuient, ouvrez le robinet de gaz et revérifiez tous les points.
- Si la fuite ne s'arrête pas après plusieurs tentatives, contactez votre revendeur de gaz local ou une personne de qualification similaire. N'utilisez jamais le barbecue tant qu'il y a une fuite !

---

**CONTENU DE L'EMBALLAGE**



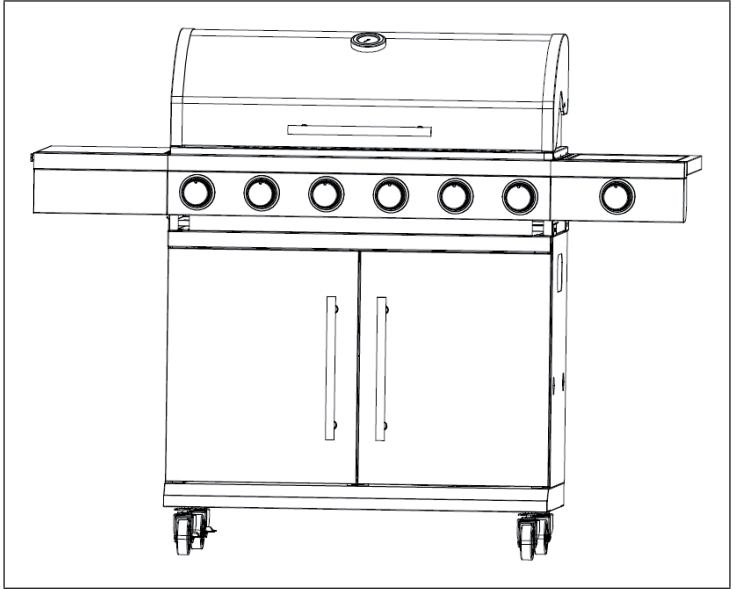



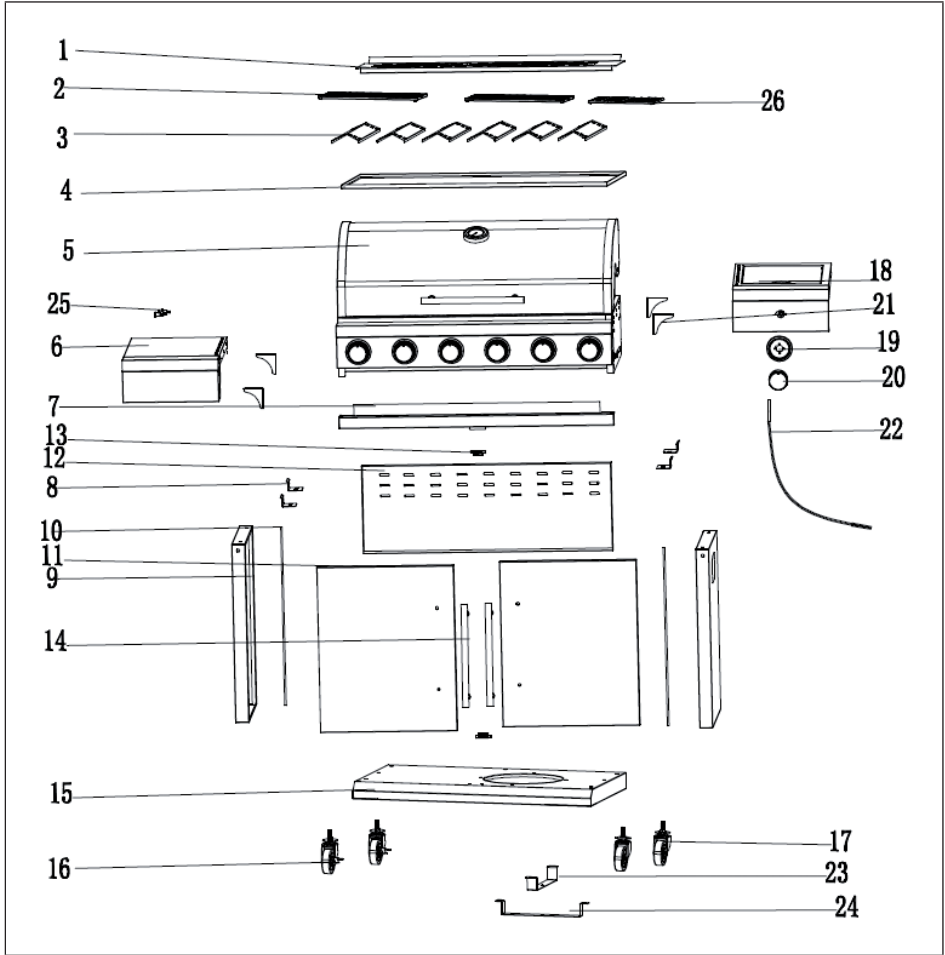























---



## APERÇU



## LISTE DES PIÈCES

PIÈCE		Qté	PIÈCE		Qté
1.		X 1	21.		X 4
2.		X 2	22.		X 1
3.		X 6	23.		X 1
4.		X 1	24.		X 1
5.		X 1	25.		X 3
6.		X 1	26.		X 1
7.		X 1			
8.		X 4			
9.		X 2			
10.		X 2			
11.		X 2			
12.		X 1			
13.		X 2	A.		X 60
14.		X 2	B.		X 4
15.		X 1	C.		X 2
16.		X 2	D.		X 2
17.		X 2			
18.		X 1			
19.		X 1			
20.		X 1			



---

## ASSEMBLAGE

---

Vérifiez que le barbecue est correctement assemblé. Chaque barbecue est livré avec des instructions de montage détaillées qui incluent les procédures de montage spécifiques à chaque modèle. Suivez attentivement ces instructions pour garantir le montage correct et sûr du barbecue.



### ATTENTION

Risque de blessure ! Malgré tous les efforts pour rendre le montage aussi facile que possible, lors de la manipulation des pièces en acier, vous risquez de vous couper avec les coins et les bords s'ils sont mal manipulés lors du montage. Soyez prudent lorsque vous manipulez des pièces lors de l'assemblage. Il est fortement recommandé de porter des gants de travail lors du montage.

---

## INSTALLATION

---

### Préparatifs

- Pour faire fonctionner ce barbecue à gaz, il vous faut une bouteille de gaz (gaz liquide) et un régulateur de pression de gaz approprié. Les régulateurs doivent être conformes à la norme EN 12864 (dernière en date) et aux réglementations nationales.
- Connectez le tuyau et le régulateur au récipient de gaz sur le côté gauche du barbecue à gaz, en vous assurant que le récipient de gaz est à l'écart de la chaleur et dans une position sûre.

Le tuyau doit avoir un diamètre de 8 à 10 mm. La longueur recommandée du tuyau ne doit pas dépasser 1,5 m. Le flexible doit être conforme à la norme en vigueur et aux réglementations locales.

### Installation

Après avoir acheté une bouteille de gaz appropriée, vous pouvez l'installer avec votre barbecue à gaz.

- Effectuez le changement de la bouteille de gaz loin de toute source d'allumage.
- Placez la bouteille de gaz sur le côté gauche de votre barbecue à gaz ou placez-la dans le compartiment de la bouteille de gaz à l'intérieur du barbecue. Notez que la bouteille de gaz doit être protégée de la chaleur et maintenue dans une position sûre.
- Lorsque votre barbecue à gaz est prêt à être utilisé, insérez le régulateur dans la valve de la bouteille de gaz et serrez fermement.



#### MISE EN GARDE

Risque de blessures et de dégâts matériels ! Avant d'essayer d'allumer votre barbecue à gaz, lisez et comprenez toutes les instructions, les avertissements et les précautions de sécurité décrits dans ce mode d'emploi.

- Avant chaque utilisation, vérifiez que le tuyau n'est pas déchiré, coupé ou râpé. Si le tuyau est endommagé de quelque façon que ce soit, n'utilisez pas votre barbecue à gaz.
- Veillez à ce qu'aucune source d'inflammation, comme par exemple un feu, une cigarette, une flamme nue, etc. ne se trouve à proximité pendant le remplacement de la bouteille de gaz. Assurez-vous que l'appareil est éteint.
- Vérifiez que le tuyau n'est pas tordu, car cela pourrait affecter le débit de gaz lors de l'installation de votre barbecue à gaz. De plus, le tuyau ne doit pas être trop étiré et ne doit toucher aucune partie chaude du barbecue à gaz.
- Choisissez un flexible dont la résistance à la chaleur est supérieure à 80°C.
- Le flexible doit être changé tous les 2 ans. Il est nécessaire de changer le flexible lorsque les réglementations nationales l'exigent.

#### Remplacement de la bouteille de gaz

**Remarque :** Fermez le régulateur de la bouteille de gaz (aucune clé nécessaire !)

- La bouteille de gaz doit avoir les dimensions suivantes : 80 cm de haut et 35 cm de large maximum.

#### Raccordement de la bouteille de gaz

- Tournez le capuchon orange de sorte que la flèche pointe vers l'espace dans le boîtier.
- Retirez le capuchon de protection orange en tirant sur le cordon puis en l'utilisant pour retirer le capuchon de sécurité. N'utilisez pas d'outils. Laissez pendre le capuchon.
- Vérifiez que la rondelle d'étanchéité noire est bien en place à l'intérieur du robinet de la bouteille. Connectez le régulateur à la vanne.
- Tournez le régulateur de la bouteille de gaz dans le sens des aiguilles d'une montre, puis faites fonctionner le barbecue à gaz comme indiqué.

### Raccordement gaz pour modèle sans compartiment bouteille de gaz :

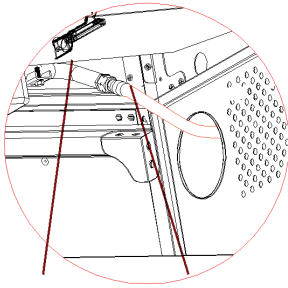

Raccordement  
au gaz    Tuyau

#### Raccordement du barbecue et du tuyau

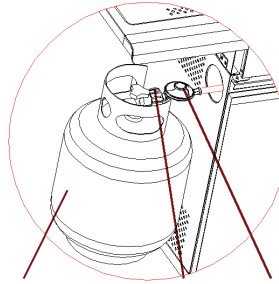

Bouteille de  
gaz    Bouton de  
réglage    Tuyau

#### Raccordement de la bouteille de gaz, du régulateur et du tuyau



#### MISE EN GARDE

Risque d'incendie et d'explosion ! Vérifiez d'abord l'étanchéité du raccord du tuyau de gaz avec une solution d'eau savonneuse. Une fois l'installation terminée, testez à nouveau toutes les connexions avec de l'eau savonneuse.

#### Pour débrancher la bouteille de gaz

- Fermez le robinet de gaz si l'appareil en est équipé, sauf dans le cas d'un système à deux bouteilles avec vanne de commutation. Attendez que le brûleur à gaz et la veilleuse s'éteignent. Dans les systèmes avec une vanne d'inversion, seule la bouteille de gaz vide doit être éteinte.
- Remettez le capuchon de sécurité orange sur la bouteille de gaz vide.

## UTILISATION

### Remarques pour la mise en marche

- Placez votre barbecue à gaz sur une surface plane et sûre, à l'écart d'objets inflammables tels que des clôtures en bois ou des branches d'arbres en surplomb. N'utilisez jamais votre barbecue à gaz à l'intérieur !
- Vérifiez toujours tous les raccordements de gaz et vérifiez l'étanchéité avec de l'eau savonneuse après avoir raccordé la bouteille de gaz. Fermez le robinet de la bouteille de gaz en cas de fuite de gaz. Si la fuite persiste, contactez le fabricant ou le service client.

### Remarques sur l'utilisation

- Soyez prêt en cas d'accident ou d'incendie. Vous devez savoir où se trouvent la trousse de secours et les extincteurs et comment les utiliser. Ayez à disposition un extincteur adapté.
- Tenez les cordons d'alimentation électrique et le tuyau d'alimentation en gaz éloignés de toutes les surfaces chaudes.
- Le couvercle supérieur doit toujours être ouvert lorsque le brûleur est allumé.
- Une fois allumé, ne déplacez pas votre barbecue à gaz et ne le laissez pas sans surveillance.
- Le barbecue à gaz devient chaud pendant l'utilisation, ne touchez donc le couvercle, etc. qu'avec des gants de protection.
- Les parties accessibles peuvent être très chaudes. Tenez les enfants à l'écart !



#### MISE EN GARDE

Risque de brûlure ! La zone marquée en noir de la poignée (voir l'image ci-dessous) devient chaude lorsque le barbecue est en marche, soyez prudent ! Ne touchez pas la zone noire.



- Utilisez des gants de cuisine et des outils de cuisson au gaz robustes à long manche lorsque vous cuisinez sur le barbecue.
- Soyez toujours extrêmement prudent lorsque vous faites des grillades.
- Ne réchauffez pas de récipients en verre ou en métal non ouverts sur le barbecue. La pression peut s'accumuler et faire éclater le récipient, entraînant des blessures graves ou des dommages au barbecue.
- Après utilisation, fermez l'arrivée de gaz sur la bouteille de gaz.

---

REMARQUE : Vous pouvez placer une casserole ou une poêle sur le brûleur latéral. Le diamètre de la casserole ou de la poêle doit être de Ø 24 cm maximum et de Ø 8 cm minimum.

---

### Allumage du barbecue à gaz



#### ATTENTION

Risque d'incendie et de brûlure ! Le couvercle doit toujours être ouvert lorsque vous allumez le brûleur ! Pendant l'allumage, ne placez pas votre visage directement au-dessus du barbecue à gaz.

Votre barbecue à gaz dispose des méthodes d'allumage suivantes :

#### Allumage avec la commande de gaz pilote (brûleur principal ou brûleur principal avec brûleur latéral)

- Avec toutes les commandes du barbecue à gaz en position OFF, tournez le robinet de la bouteille de gaz sur le régulateur de pression de gaz en position ON. Pour créer une étincelle, appuyez sur le bouton de gaz et maintenez-le dans cette position pendant 3 à 5 secondes pour permettre l'arrivée de gaz. Tournez-le ensuite dans le sens inverse des aiguilles d'une montre jusqu'à HIGH (fort). Des étincelles sont produites dans le tube du brûleur. Vous entendrez un claquement de l'allumeur et verrez une flamme orange sortir du tube du brûleur sur le côté gauche.
- Tenez encore le bouton de gaz pendant 2 secondes après le craquement pour permettre au gaz de s'écouler complètement à travers le tube du brûleur et assurer l'allumage.
- Lorsque la flamme du brûleur est allumée, vous pouvez également allumer les brûleurs voisins en tournant leurs boutons sur HIGH (fort).
- Lorsqu'elle est réglée sur HIGH (fort), la flamme du brûleur doit être d'environ 12-20 mm avec un minimum de flamme orange.
- Pour le réglage Minimum (Bas), tournez le bouton à fond dans le sens antihoraire.
- Si vous avez des difficultés à allumer votre barbecue à gaz après avoir suivi les étapes ci-dessus, contactez le fabricant ou le service client.

**Remarque :** Si l'allumage automatique ne fonctionne pas, retirez la grille du barbecue et le dissipateur de chaleur (plaque chauffante) et tournez la vanne dans le sens inverse des aiguilles d'une montre de 90° pour allumer le barbecue avec un allume-barbecue à 5 mm du trou de flamme du brûleur. Réinstallez la grille de cuisson et le diffuseur de chaleur (plaque de cuisson). Portez des gants ignifuges et résistants à la chaleur pendant cette procédure.

**MISE EN GARDE**

Risque d'incendie et d'explosion ! Si le brûleur ne s'allume toujours pas, tournez le bouton de contrôle du gaz à la position OFF et attendez 5 minutes pour que le gaz non brûlé disparaisse avant d'essayer de rallumer le barbecue à gaz.

**Conseils pour une utilisation économe en énergie**

- Réduisez le temps d'ouverture du couvercle.
- Éteignez le barbecue une fois la cuisson terminée.
- Préchauffez le barbecue à gaz pendant 10 à 15 minutes maximum (sauf lors de la première utilisation).
- Ne préchauffez pas le barbecue à gaz plus longtemps que recommandé.
- N'utilisez pas un réglage plus élevé que nécessaire.

---

## STOCKAGE

---

**Remarques :** Assurez-vous d'avoir laissé l'appareil refroidir complètement avant de le ranger.

### Stockage de la bouteille de gaz

- Débranchez la bouteille de gaz du barbecue à gaz lorsqu'il n'est pas utilisé.
- Assurez-vous d'être à l'extérieur et loin de toute source d'allumage avant de tenter de déconnecter votre bouteille de gaz du barbecue à gaz.
- Stockez la bouteille de gaz à l'extérieur dans un endroit bien aéré.

### Stockage du barbecue à gaz

- Lorsque vous remettez votre barbecue à gaz en service après une période de stockage, vérifiez l'appareil et toutes les connexions pour détecter les fuites de gaz. Avant utilisation, vérifiez aussi que le brûleur ou les gicleurs ne sont pas bouchés. Suivez les instructions de nettoyage pour vous assurer que le barbecue à gaz peut être utilisé en toute sécurité.
- Si le barbecue à gaz est entreposé à l'extérieur, assurez-vous que toutes les zones sous le panneau avant sont exemptes d'obstructions (insectes, etc.). Cette zone doit rester dégagée, sinon le débit d'air de combustion ou de ventilation peut être restreint.

---

## NETTOYAGE ET MAINTENANCE

---

**ATTENTION**

Risque de brûlure ! Tous les travaux de nettoyage et d'entretien ne doivent être effectués que lorsque le barbecue à gaz a refroidi et que le raccordement à la bouteille de gaz a été débranché.

**Maintenance**

- Il est recommandé de faire contrôler le barbecue à gaz par un technicien compétent tous les 90 jours, mais au moins une fois par an. N'essayez jamais d'effectuer vous-même la maintenance de l'appareil.

**Nettoyage**

- Le barbecue à gaz doit être nettoyé après chaque utilisation.
- Laissez le barbecue « brûler » après chaque utilisation pour minimiser les résidus d'aliments sur la grille du barbecue. Allumez pour cela le brûleur pendant 15 à 20 minutes. Les gouttes de graisse sur votre barbecue seront brûlées. Assurez-vous d'avoir laissé l'appareil refroidir complètement avant de le nettoyer.
- Nettoyez régulièrement les grilles de cuisson en les trempant dans de l'eau savonneuse et en les lavant.
- Les surfaces intérieures du couvercle du barbecue doivent également être lavées à l'eau chaude savonneuse. Pour éliminer les taches tenaces, utilisez une brosse métallique, de la laine d'acier ou une éponge abrasive.
- Vérifiez régulièrement que le brûleur est exempt d'insectes et d'araignées qui pourraient obstruer le système de gaz et ainsi entraver le flux de gaz. Nettoyez très soigneusement les tubes de venturi sur le brûleur, assurez-vous qu'il n'y a pas de blocages. Il est recommandé d'utiliser un écouvillon pour nettoyer la zone du venturi.
- Ne bloquez pas l'ouverture de flamme du barbecue. Si le trou de flamme est bouché, utilisez une tige ronde de 1,6 mm de diamètre pour le nettoyer.
- Attention à ne pas élargir l'orifice du brûleur ou des buses lorsque vous nettoyez les brûleurs ou les vannes.
- Toute modification de cet appareil peut être dangereuse et n'est pas autorisée.



## IDENTIFICATION ET RÉOLUTION DES PROBLÈMES

Problème	Cause possible	Prévention / Solution
Fuite de gaz d'un tuyau coupé/déchiré/brûlé.	Tuyau endommagé	Fermez l'alimentation de la bouteille de gaz. Remplacez le tuyau s'il est coupé ou déchiré. Reconnectez la bouteille de gaz au barbecue et effectuez un test d'étanchéité.
Le gaz s'échappe de la bouteille de gaz.	Usure mécanique due au stockage ou à une utilisation incorrecte.	Fermez le robinet de la bouteille de gaz.
Du gaz s'échappe du robinet de la bouteille de gaz.	Robinet de bouteille de gaz défectueux en raison d'une usure mécanique ou d'une utilisation incorrecte	Fermez le robinet de la bouteille de gaz et rapportez la bouteille de gaz à votre revendeur.
Du gaz s'échappe au niveau du raccordement de la bouteille de gaz et du régulateur de pression de gaz.	Mauvaise installation, raccord qui fuit ou joint en caoutchouc défectueux	Fermez le robinet de la bouteille de gaz, retirez le régulateur de pression de gaz de la bouteille et inspectez visuellement le joint en caoutchouc pour détecter tout dommage. Suivez les instructions pour le test d'étanchéité et le raccordement du régulateur de pression de gaz à la bouteille de gaz (dans la section « Sécurité » et « Installation »)
Des flammes jaillissent des commandes.	Feu dans le tube du brûleur en raison d'un colmatage.	Tournez immédiatement tous les boutons sur OFF (arrêt) et fermez le robinet de la bouteille de gaz. Une fois les flammes éteintes et le barbecue refroidi, retirez le brûleur et vérifiez qu'il n'y a pas de nids d'araignées ou de rouille (voir la section Nettoyage).

Problème	Cause possible	Prévention / Solution
Feu de graisse ou flamme persistante à la surface du barbecue.	Trop de graisse s'est accumulée dans la zone du brûleur.	Coupez l'alimentation en gaz de la bouteille de gaz. Laissez le couvercle ouvert pour permettre aux flammes de s'éteindre. Une fois le barbecue refroidi, retirez les résidus de nourriture et de graisse de la chambre de combustion, du bac d'égouttement et des autres surfaces.
Le brûleur ne s'allume pas avec l'allumeur.	<b>Problèmes de gaz :</b>	
	Vous avez essayé d'allumer le mauvais brûleur	Voir les instructions pour allumer le barbecue dans la section « Fonctionnement ».
	Le brûleur n'est pas alimenté en gaz par la vanne de régulation.	Vérifiez que les vannes sont correctement positionnées à l'intérieur des tubes du brûleur.
	Brûleur bouché	Vérifiez que les tubes du brûleur ne sont pas obstrués par des toiles d'araignées ou d'autres éléments emmêlés, voir la section « Nettoyage et entretien »
	Pas de débit de gaz.	Vérifiez que la bouteille de gaz n'est pas vide. Voir « Chute soudaine du débit de gaz » (ci-dessous).
	Vapeur bloquée sur l'écrou-raccord de la bouteille de gaz.	Réglez les boutons sur OFF (arrêt) et desserrez l'écrou raccord sur la bouteille de gaz. Rebranchez la bouteille de gaz et essayez à nouveau d'allumer le brûleur.
	L'écrou-raccord sur le robinet de la bouteille de gaz n'est pas correctement serré.	Tournez l'écrou-raccord d'environ la moitié aux trois quarts.

Problème	Cause possible	Prévention / Solution
Le brûleur ne s'allume pas avec l'allumeur.	<b>Problèmes électriques :</b>	Remplacer l'électrode.
	L'électrode est fissurée ou cassée ; « Des étincelles au niveau de la fissure »	
	La pointe de l'électrode n'est pas dans la bonne position.	La pointe de l'électrode doit pointer vers l'ouverture du brûleur. La distance doit être de 0,32 à 0,48 cm. Ajustez si nécessaire.
	Fil et/ou électrode recouverts de résidus de cuisson.	Nettoyez le fil et/ou l'électrode avec de l'alcool à friction et un coton-tige propre.
	Les fils sont desserrés ou non connectés.	Rebranchez les fils ou remplacez l'ensemble électrode/fil.
	Les fils font un court-circuit (étincelle) entre l'allumeur et l'électrode.	Remplacer le fil d'allumage.
	Le bouton se fixe sur le dessous et produit des étincelles entre l'allumeur et l'électrode.	Remplacer l'allumeur.
	L'isolation des fils peut être endommagée.	Vérifiez l'isolation des fils et la bonne connexion. Remplacez les fils si l'isolation est endommagée.
Le brûleur ne s'allume pas avec une allumette.	Voir « Problèmes de gaz » (sur la page précédente)	Voir : Instructions pour allumer le barbecue dans la section « Fonctionnement » de ce manuel.
	L'éclairage avec une allumette est la mauvaise méthode.	

<b>Problème</b>	<b>Cause possible</b>	<b>Prévention / Solution</b>
Chute soudaine du débit de gaz ou flamme faible.	Accumulation de graisse	Nettoyez les brûleurs et l'intérieur/la chambre de combustion du barbecue.
	Grillades riches en matières grasses.	Retirez la graisse de la viande avant de la faire griller.
	Température de cuisson trop élevée	Tournez le bouton de réglage dans le sens antihoraire jusqu'à un réglage inférieur.
La flamme s'éteint.	Vent fort ou en rafales.	Tournez l'avant de la grille contre le vent ou augmentez la puissance de la flamme.
	Le gaz touche à sa fin.	Remplacez la bouteille de gaz ou faites-la remplir chez votre revendeur de gaz.
	Soupape de trop-plein déclenchée.	Voir « Chute soudaine du débit de gaz » (ci-dessus).
Feu de graisse persistant	Les résidus de graisse s'agglutinent avec les restes de nourriture dans la zone du brûleur.	Tournez les boutons sur OFF (arrêt). Coupez l'alimentation en gaz de la bouteille de gaz. Laissez le couvercle dans la position actuelle et attendez que le feu s'éteigne. Une fois le barbecue refroidi, retirez et nettoyez toutes les pièces.
Retours de flamme - Feu dans le(s) tube(s) de brûleur(s)	Le brûleur et les tubes du brûleur sont bouchés.	Tournez les boutons sur OFF (arrêt). Une fois l'appareil refroidi, nettoyez le brûleur et/ou les tubes du brûleur (voir la section « Nettoyage et entretien »)

Problème	Cause possible	Prévention / Solution
Flammes spontanées	Résidus de graisse	Nettoyez les brûleurs et l'intérieur/la chambre de combustion du barbecue.
	Grillades riches en matières grasses.	Retirez la graisse de la viande avant de la faire griller.
	Température de cuisson trop élevée	Réglez une température de cuisson plus basse.
Impossible de remplir la bouteille de gaz.	Certains revendeurs de gaz ont d'anciennes buses de remplissage avec un filetage usé.	Les buses usées n'ont pas assez de prise pour tenir la valve. Essayez un autre revendeur de gaz.
Impossible d'allumer un brûleur au-dessus des autres brûleurs.	Résidus de graisse ou alimentaires à l'extrémité du tube de transfert.	Nettoyez le tube de transmission avec une brosse métallique.

**Remarque :** Si les informations ci-dessus ne résolvent pas votre problème, veuillez contacter votre fournisseur de gaz local.

---

## INFORMATIONS SUR LE RECYCLAGE

---



S'il existe une réglementation pour l'élimination ou le recyclage des appareils électriques et électroniques dans votre pays, ce symbole sur le produit ou sur l'emballage indique que cet appareil ne doit pas être jeté avec les ordures ménagères. Vous devez le déposer dans un point de collecte pour le recyclage des équipements électriques et électroniques. La mise au rebut conforme aux règles protège l'environnement et la santé de vos semblables des conséquences négatives. Pour plus d'informations sur le recyclage et l'élimination de ce produit, veuillez contacter votre autorité locale ou votre service de recyclage des déchets ménagers.

---

## FABRICANT ET IMPORTATEUR (UK)

---

**Fabricant :**

Chal-Tec GmbH, Wallstraße 16, 10179 Berlin, Allemagne.

**Importateur pour la Grande Bretagne :**

Berlin Brands Group UK Limited

PO Box 42

272 Kensington High Street

London, W8 6ND

United Kingdom

**Estimado cliente:**

Le felicitamos por la adquisición de este producto. Lea atentamente las siguientes instrucciones y síguelas para evitar posibles daños. No asumimos ninguna responsabilidad por los daños causados por el incumplimiento de las instrucciones y el uso inadecuado. Escanee el siguiente código QR para obtener acceso a la última guía del usuario y más información sobre el producto:

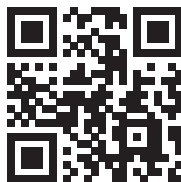

---

## ÍNDICE

---

Indicaciones de seguridad	73
Conexión de gas	76
Prueba de fugas de gas	77
Contenido del envío	78
Descripción	79
Lista de piezas	80
Montaje	81
Instalación	81
Funcionamiento	84
Almacenamiento	87
Limpieza y mantenimiento	88
Detección y reparación de anomalías	89
Indicaciones sobre la retirada del aparato	94
Fabricante e importador (Reino Unido)	94
Instrucciones de montaje	119

---

## DATOS TÉCNICOS

---

Número del artículo	10045161	
Potencia calorífica total (Hs)	19,3 kW (1404 g/h)	
Quemador principal / quemador lateral (número)	6 quemadores principales + 1 quemador auxiliar	
Categoría del gas	I3B/P(30)	I3+(28~30/37)
Países	LU, NL, DK, FI, SE, CY, CZ, EE, LT, MT, SK, SI, BG, IS, NO, TR, HR, RO, IT, HU, LV	BE, FR, IT, LU, IE, GB, GR, PT, ES, CY, CZ, LT, SK, CH, SI, LV
Gas	Propano, butano y mezclas	Butano/propano
Presión de gas	28-30 mbar	28-30/37 mbar



# KLARSTEIN

Nombre del producto: Valdosta 6.1  
Barbacoa de gas para exteriores

Número del artículo: 10045161

Código PIN: 2531DM-0057

Chal-Tec GmbH, Wallstraße 16, 10179 Berlín, Alemania.  
WWW.KLARSTEIN.ES

País de destino	Clase de aparato	Tipo de gas y presión	Tamaño del inyector Ø		Potencia calorífica total (Hs)
			Quemador de gas	Quemador auxiliar	
LU, NL, DK, FI, SE, CY, CZ, LT, MT, SK, SI, BG, IS, NO, TR, HR, RO, IT, HU, LV	I3B/P(30) <input checked="" type="checkbox"/>	Propano, butano y mezclas: 28-30 mbar	0,80 mm	0,76 mm	19,3 kW (1404 g/h)
BE, FR, IT, LU, IE, GB, GR, PT, ES, CY, CZ, LT, SK, CH, SI, LV	I3+(28-30/37) <input checked="" type="checkbox"/>	Butano (G30): 28-30 mbar	0,80 mm	0,76 mm	
		Propano (G31): 37 mbar	0,80 mm	0,76 mm	
AT, DE, CH, LU, SK	I3B/P(50) <input type="checkbox"/>	Propano, butano y mezclas: 50 mbar	0,70 mm	0,66 mm	

- **ADVERTENCIA:** Las piezas accesibles pueden estar muy calientes. Mantenga a los niños pequeños lejos del aparato.
- Lea las indicaciones antes de utilizar el aparato.
- Utilice la unidad en zonas bien ventiladas.
- Cualquier modificación de la unidad puede ser peligrosa.
- Cierre el suministro de gas en la botella de gas después de su uso.





## INDICACIONES DE SEGURIDAD

- Lea atentamente este manual de instrucciones, antes de utilizar el aparato. El incumplimiento de las instrucciones puede ocasionar problemas y peligros durante el uso.
- Conserve las instrucciones de uso para futuras consultas.
- Esta barbacoa solo puede utilizarse al aire libre. No utilice la barbacoa en el interior de edificios, garajes u otros recintos cerrados.
- Los niños no deben usar el aparato. Las personas con discapacidad física, sensorial o psíquica pueden utilizar el aparato si han sido previamente instruidos por una persona responsable sobre el funcionamiento del mismo y conocen las funciones, las indicaciones de seguridad y los riesgos asociados.



### ADVERTENCIA

¡Peligro de quemaduras! Las partes accesibles del aparato pueden estar muy calientes durante el funcionamiento y después del uso. Utiliza guantes de horno para protegerte de las quemaduras y asegúrate de que los niños pequeños y los animales domésticos estén a una distancia segura del grill.

- Mantenga el aparato alejado de materiales inflamables cuando esté en uso.
- Coloque la barbacoa de gas sobre una superficie nivelada y segura, lejos de objetos combustibles como vallas de madera o ramas de árboles colgantes.
- No almacene ni utilice gasolina, combustibles mentolados u otros vapores y líquidos inflamables cerca de este aparato mientras esté en uso.
- No mueva la barbacoa mientras esté en uso.
- Extremar las precauciones al manipular la barbacoa. No deje nunca la barbacoa desatendida cuando la esté usando. Cierre el suministro de gas en la botella de gas después del uso.
- Al hacer una barbacoa, el aparato debe colocarse sobre una superficie plana, estable e incombustible y a una distancia segura de materiales combustibles. Se recomienda mantener una distancia mínima de 0,5 a 1,0 metro de los materiales combustibles.
- Antes de utilizar la barbacoa, realice siempre una prueba de estanqueidad tal y como se describe en estas instrucciones. Compruebe si hay agujeros en la manguera, el regulador, la válvula y todos los demás conductos de gas. No utilice el aparato en ningún caso si detecta una fuga de gas.
- Cierre el suministro de gas al aparato en caso de fuga en la válvula de gas, apague cualquier llama abierta, abra la tapa y compruebe que el aparato y todas las conexiones no presentan daños, fugas en las conexiones, etc. Póngase en contacto inmediatamente con su distribuidor local de gas si no puede solucionar el problema.
- No intente aflojar las conexiones y juntas de gas mientras el aparato esté en uso.

- Si entra lluvia, nieve, granizo, aguanieve u otras formas de precipitación en la parrilla mientras está cocinando con aceite o grasa, cubra inmediatamente el recipiente de cocción y cierre el quemador y el suministro de gas. No intente mover el aparato ni el recipiente de cocción.
- Este aparato no debe utilizarse nunca como calefactor.
- El aparato o partes del mismo no deben ser modificados por el usuario. Cualquier modificación del aparato puede ser peligrosa y provocar daños materiales, lesiones físicas o la muerte. No manipule los mandos de esta barbacoa de gas, grifos de gas, inyectoros, válvulas, etc. sin autorización.
- No manipule ninguna pieza que haya sido precintada por el fabricante o su representante. No intente reparar el aparato usted mismo. Las reparaciones sólo deben ser realizadas por personal cualificado.
- La barbacoa de gas debe ser revisada al menos una vez al año por un técnico cualificado. No intente reparar esta unidad usted mismo.
- Antes de cada uso del aparato, compruebe si hay insectos o nidos de insectos en el quemador, las tuberías y las aberturas del aparato. Elimínelos si están presentes. Las arañas y los pequeños insectos pueden anidar en las tuberías y en las aberturas de la unidad cuando ésta no se utiliza. Esto puede bloquear el flujo de aire y gas, provocando un retroceso de la llama amarilla y causando un incendio debajo del quemador. Por lo tanto, elimine los insectos y nidos de insectos antes de cada uso, si los hubiera.

### Requisitos sobre el gas

**Nota:** Para el aparato debe utilizarse un regulador de presión de gas homologado según la norma EN 16129 y una manguera de gas homologada según la norma EN 16436-1 con una longitud mínima de un metro. Si no se incluyen en el volumen de suministro, deben adquirirse por separado.

- Póngase en contacto con su distribuidor local de bombonas de gas para conocer el uso exacto de las mismas.
- No utilice nunca una bombona de gas con el recipiente, la válvula, la base o el anillo dañados.
- Un recipiente para bombonas de gas deformado u oxidado puede ser peligroso, por lo que antes de utilizarlo debe comprobar su funcionamiento en su distribuidor local de bombonas de gas.
- No conecte nunca el aparato a una fuente de gas no reglamentaria. Cierre el gas cuando no utilice el aparato.
- El aparato sólo debe funcionar con gas propano o butano o una mezcla de ambos tipos de gas. La bombona de gas no debe dejarse caer ni manipularse bruscamente. La conexión a la bombona de gas debe desconectarse cuando no se utilice la barbacoa. Después de desconectar, vuelva a poner el tapón en la botella de gas.
- Antes de conectar la bombona de gas a la barbacoa, asegúrese de que la llave del gas esté cerrada, de que no haya llamas cerca del aparato y de que la junta de estanqueidad esté en buen estado. A continuación, conecta el regulador de presión a la botella de gas.

- La manguera de conexión debe sustituirse cada dos años.
- Compruebe la manguera de conexión una vez al mes y cada vez que cambie la botella de gas. Si la manguera de conexión presenta grietas u otros signos de deterioro, debe sustituirse por una nueva.
- Si la normativa local lo exige, deberá sustituirse el tubo de conexión.
- Asegúrese de que la manguera de conexión no esté doblada ni retorcida y de que no entre en contacto con superficies de aparatos calientes.
- Antes de cambiar la bombona de gas, asegúrese de que el gas esté apagado y de que no haya llamas ni otras fuentes de calor cerca del aparato. Asegúrese de que la botella de gas esté siempre en posición vertical.
- Utilice las conexiones y accesorios del aparato únicamente para el uso previsto.
- No voltee la botella de gas para utilizar el gas restante.
- No encienda nunca una barbacoa de gas con gasolina o líquidos similares.

### Instrucciones para rellenar las bombonas de gas

Algunos distribuidores de GLP pueden llenar las bombonas de GLP para su uso en la barbacoa por encima de la capacidad de las bombonas. Este "sobrellenado" puede provocar una situación peligrosa. Este "sobrellenado" de los depósitos puede provocar una sobrepresión. Como dispositivo de seguridad, la válvula limitadora de presión del depósito expulsa vapores de gas para aliviar esta sobrepresión. Este vapor es inflamable y, por lo tanto, puede encenderse accidentalmente. Para reducir este peligro, tome las siguientes precauciones de seguridad:

- Cuando vaya a llenar su bombona de gas, asegúrese de indicar al gasista que no puede llenar más del 80% de la capacidad total de la bombona de gas.
- Si tiene o utiliza una bombona de gas de reserva adicional o tiene una bombona de gas desconectada, nunca la guarde cerca o debajo de la barbacoa o la caja de calor ni cerca de ninguna otra fuente de ignición o calor.



#### ADVERTENCIA

¡Peligro de incendio y explosión!

Si huele a gas:

1. Cierre el suministro de gas al aparato en la bombona de gas.
2. Apague todas las llamas abiertas.
3. Abra la tapa.
- 4 Si el olor a gas persiste, aléjese del aparato y llame a los bomberos.

## CONEXIÓN DE GAS

El conducto de conexión de gas entre el regulador de presión de gas y la barbacoa se puede realizar utilizando fuelles metálicos o una manguera de goma homologada para gas con una longitud máxima de 1,5 m. Las barbacoas de gas que utilizan gas licuado de petróleo (GLP) deben conectarse utilizando una manguera de goma homologada para gas.

- Si se utiliza una manguera de goma, se requiere una conexión universal de entrada de aire.
- Conecte los dos extremos de la manguera de gas a la parrilla y a la válvula de gas respectivamente. Por favor Instale el adaptador de goma de la manguera directamente en el tubo principal de gas, sin ningún adaptador intermedio. El diámetro de la manguera de gas es de 8 - 10 mm y varía en función del adaptador utilizado. En caso de duda, pregunte a su distribuidor local de gas qué adaptador y manguera de gas son compatibles con la bombona de gas disponible en su país. No ponga nunca el aparato en funcionamiento si tiene dudas sobre su compatibilidad o si no está seguro de que la conexión está correctamente aislada.
- Sólo pueden conectarse a una bombona de gas (recargable) mangueras y reguladores de gas homologados. Todos los componentes deben cumplir la normativa local.
- Asegúrese de que la manguera de gas no esté retorcida, doblada o estrangulada por otros objetos. Una vez finalizada la instalación, debe realizarse una prueba de estanqueidad al gas (prueba de fugas).
- No exponga la manguera de gas a altas temperaturas.
- Se recomienda realizar anualmente una prueba de estanqueidad en la barbacoa de gas.
- Asegúrese de que el tubo de goma está en buenas condiciones antes de cada uso. Sustitúyalo si muestra signos de desgaste o grietas.

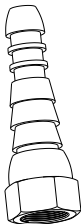
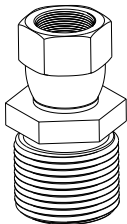
Conexión de gas con adaptador tipo E	Conexión de gas (Francia)
	
<p>Si se utiliza una manguera de goma, instale el adaptador correspondiente (véase la imagen de arriba) directamente en la tubería principal de gas sin ningún adaptador de por medio.</p>	<p>Si utiliza la barbacoa de gas en Francia, asegúrese de que el adaptador correspondiente (consulte la imagen anterior) esté conectado a la tubería principal de gas.</p>

---

## PRUEBA DE FUGAS DE GAS

---

- Realice la prueba de estanqueidad cada vez que conecte o vuelva a conectar la bombona de gas.
- No utilice nunca una llama abierta para comprobar si hay fugas de gas.
- No fume nunca mientras realiza la prueba de estanqueidad.
- Realice siempre la prueba de estanqueidad al aire libre, en una zona bien ventilada y a una distancia segura de fuentes de ignición como gasolina, llamas abiertas, chispas o equipos eléctricos.
- El aparato debe revisarse periódicamente para detectar posibles fugas de gas. Si se percibe olor a gas, debe realizarse inmediatamente la prueba de estanqueidad.

### Realización de la prueba de estanqueidad

- Prepare una solución jabonosa con agua y jabón en una proporción de 1:3. La solución jabonosa puede aplicarse a las zonas que vayan a someterse a prueba con una botella, un cepillo, una botella de líquido lavavajillas o un paño: Válvula de la bombona de gas, regulador de presión, todas las conexiones de gas, conexiones de manguera y en toda la longitud de la manguera de conexión.
- La válvula de gas debe estar en la posición "OFF" cuando se aplique la solución jabonosa. Una vez aplicada la solución jabonosa por todas partes, abra la válvula de gas hasta la posición "ON".
- Si hay una fuga en algún punto, aparecerán burbujas de jabón en ese punto.
- Si hay una fuga, cierre inmediatamente la válvula de gas. Apriete los conectores con fugas, abra la válvula de gas y vuelva a comprobar todos los puntos.
- Si la fuga no puede cerrarse incluso después de varios intentos, póngase en contacto con su distribuidor local de gas o con personal cualificado similar. No utilice la barbacoa bajo ningún concepto mientras haya una fuga.

---

## CONTENIDO DEL ENVÍO



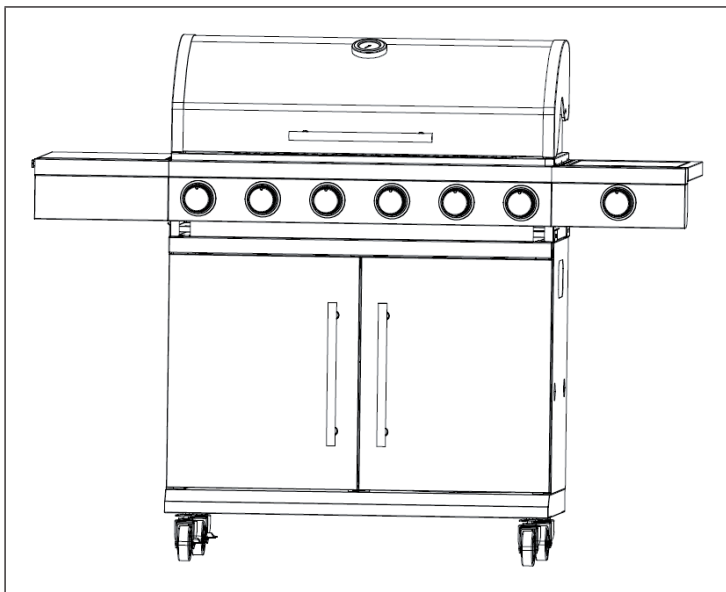



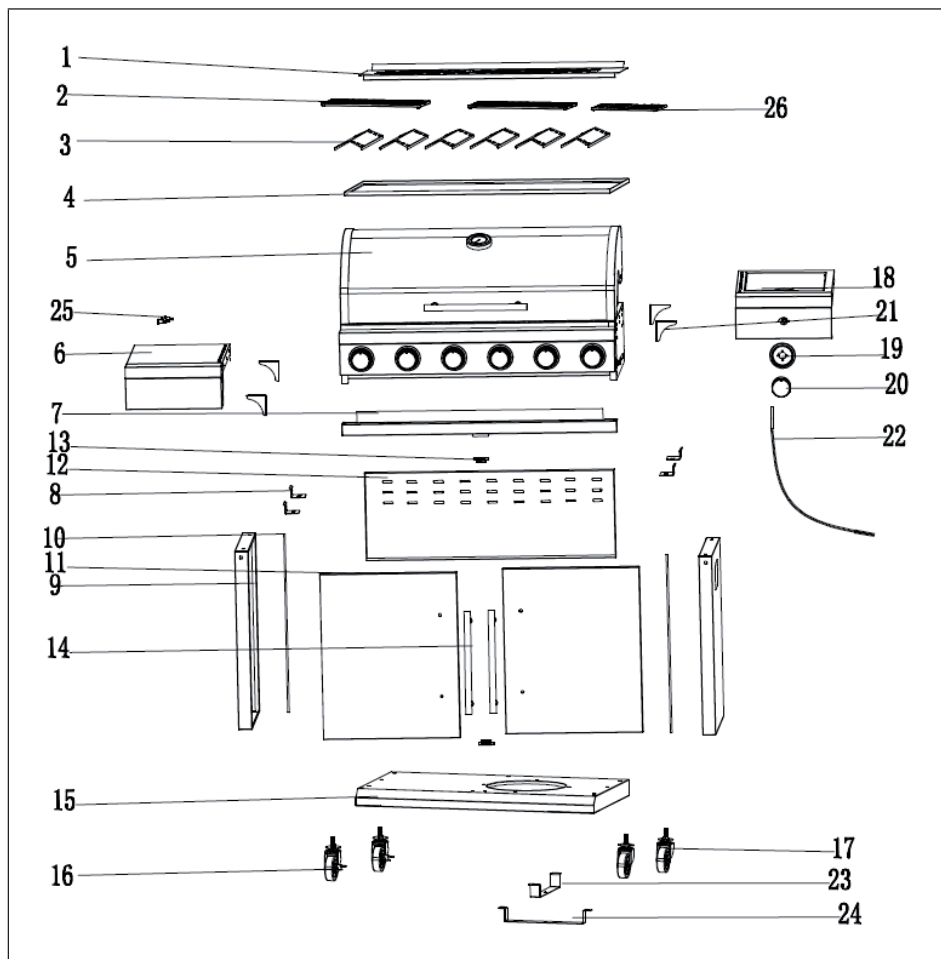























---



## DESCRIPCIÓN



## LISTA DE PIEZAS

PIEZA		Ud.	PIEZA		Ud.
1.		X 1	21.		X 4
2.		X 2	22.		X 1
3.		X 6	23.		X 1
4.		X 1	24.		X 1
5.		X 1	25.		X 3
6.		X 1	26.		X 1
7.		X 1			
8.		X 4			
9.		X 2			
10.		X 2			
11.		X 2			
12.		X 1			
13.		X 2	A.		X 60
14.		X 2	B.		X 4
15.		X 1	C.		X 2
16.		X 2	D.		X 2
17.		X 2			
18.		X 1			
19.		X 1			
20.		X 1			



---

## MONTAJE

---

Asegúrese de que la barbacoa está correctamente montada. Cada barbacoa viene con instrucciones de montaje detalladas que incluyen procedimientos de montaje específicos para cada modelo. Siga atentamente estas instrucciones para garantizar un montaje correcto y seguro de la barbacoa.



### ATENCIÓN

¡Peligro de lesiones! A pesar de todos los esfuerzos por facilitar al máximo el montaje, las esquinas y los bordes pueden provocar cortes al manipular las piezas de acero si no se manipulan correctamente durante el montaje. Tenga cuidado al manipular las piezas durante el montaje. Se recomienda encarecidamente utilizar guantes de trabajo durante el montaje.

---

## INSTALACIÓN

---

### Preparación

- Para hacer funcionar esta barbacoa de gas, necesita una bombona de gas (gas líquido) y un regulador de presión de gas adecuado. Los reguladores deben cumplir la norma EN 12864 (modificada) y la normativa nacional.
- Conecte la manguera y el regulador a la bombona de gas en el lado izquierdo de la barbacoa de gas, teniendo cuidado de mantener la bombona de gas lejos del calor y en una posición segura.

La manguera debe tener un diámetro de 8-10 mm. La largura recomendada del tubo no debe superar los 1,5 m. La manguera flexible debe cumplir la norma pertinente y la normativa local.

### Instalación

Después de comprar una bombona de gas adecuada, puede instalarla en su barbacoa de gas.

- Cambie la bombona de gas lejos de cualquier fuente de ignición.
- Coloque la bombona de gas en el lado izquierdo de la barbacoa o colóquelo en el compartimento para bombonas del aparato. Asegúrese de que la bombona de gas está protegida del calor y almacenada en una posición segura.
- Cuando la barbacoa de gas esté lista para su uso, inserte el regulador en la válvula de la bombona de gas y apriételo firmemente.



#### ADVERTENCIA

¡Peligro de lesiones y daños materiales! Antes de intentar encender su barbacoa de gas, siga todas las instrucciones, advertencias y precauciones de seguridad descritas en este manual de instrucciones.

- Antes de cada uso, compruebe si el tubo presenta grietas, cortes o abrasiones. Si el tubo está dañado de algún modo, no utilice la barbacoa de gas.
- Cuando cambie la bombona de gas, asegúrese de que no hay fuentes de ignición cerca, por ejemplo, fuego, cigarrillos, llamas desnudas, etc. Compruebe que el aparato está apagado.
- Asegúrese de que la manguera no esté retorcida, lo que podría afectar al flujo de gas al instalar su barbacoa de gas. Además, la manguera no debe estar excesivamente tensa ni tocar ninguna parte de la barbacoa de gas que pueda estar caliente.
- Elija una manguera flexible cuya resistencia al calor sea superior a 80 °C.
- La manguera flexible debe cambiarse cada 2 años. Es necesario cambiar la manguera flexible cuando la normativa nacional lo exija.

#### Cambiar bombona de gas

**Nota:** Enrosque el regulador de la botella de gas (no necesita llave).

- La botella de gas debe tener las siguientes dimensiones: 80 cm de alto y 35 cm de ancho como máximo.

#### Conexión de la bombona de gas

- Gire la tapa naranja de modo que la flecha apunte al hueco de la carcasa.
- Retire el capuchón de seguridad naranja tirando de la banda del gatillo y, a continuación, utilizándola para extraer el capuchón de seguridad. No utilices ninguna herramienta. Deja la tapa colgando.
- Compruebe que la arandela de sellado negra del interior de la válvula de la botella está bien asentada. Conecte el regulador a la válvula.
- Gire el regulador de la bombona de gas en el sentido de las agujas del reloj y, a continuación, ponga en marcha la barbacoa de gas tal y como se ha descrito.

### Conexión de gas para modelo sin compartimento para botella de gas:

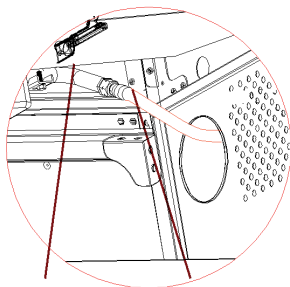

Conexión de gas Manguera

#### Conexión de la parrilla y la manguera

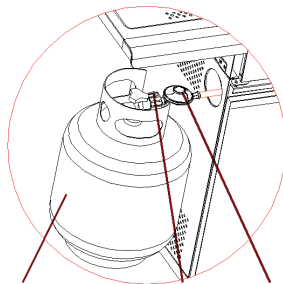

Bombona de gas Regulador Manguera

#### Conexión de la botella de gas, el regulador y la manguera



#### ADVERTENCIA

¡Peligro de incendio y explosión! En primer lugar, compruebe si hay fugas en la conexión de la manguera de gas con una solución de agua jabonosa. Una vez finalizada la instalación, vuelva a realizar una prueba de estanqueidad en todas las conexiones con agua jabonosa.

#### Desconectar la bombona de gas

- Cierre la llave del gas, si el aparato está equipado con una, excepto en el caso de un sistema de dos cilindros con válvula de inversión. Espere hasta que el quemador y la llama piloto se hayan apagado. En los sistemas con válvula de inversión, sólo debe desconectarse la bombona de gas vacía.
- Vuelva a colocar el tapón de seguridad naranja en la botella de gas vacía.

## FUNCIONAMIENTO

### Indicaciones sobre la puesta en marcha

- Coloque la barbacoa de gas sobre una superficie nivelada y segura, lejos de objetos combustibles como vallas de madera o ramas de árboles colgantes. No utilice nunca la barbacoa de gas en interiores.
- Compruebe siempre la estanqueidad de todas las juntas de conexión de gas con agua jabonosa después de conectar la bombona de gas. Cierre la válvula de la bombona de gas si hay una fuga de gas. Si la fuga persiste, póngase en contacto con el fabricante o con el servicio de atención al cliente.

### Notas sobre el funcionamiento

- Esté preparado en caso de accidente o incendio. Debe saber dónde están el botiquín y los extintores y cómo utilizarlos. Tenga a mano un extintor.
- Mantenga los cables de alimentación eléctrica y la manguera de suministro de gas alejados de cualquier superficie caliente.
- La tapa superior debe estar siempre abierta cuando el quemador esté encendido.
- No mueva la barbacoa de gas después de encenderla y no la deje desatendida.
- La barbacoa de gas se calienta cuando se utiliza, por lo que sólo se deben manipular las tapas, etc. con guantes protectores.
- Las partes accesibles pueden estar muy calientes. Mantenga alejados a los niños pequeños.



#### ADVERTENCIA

¡Peligro de quemaduras! La zona marcada en negro de la empuñadura (ver imagen inferior) se calienta cuando la barbacoa de gas está en uso, ¡Tenga cuidado! No toque la zona negra.



- Utilice guantes de cocina y utensilios resistentes y de mango largo para cocinar a la parrilla de gas.
- Tenga siempre el máximo cuidado al asar.
- No caliente recipientes de vidrio o metal sin abrir con alimentos en la parrilla. La presión puede acumularse y hacer que el recipiente estalle, provocando lesiones graves o daños a la parrilla.
- Cierre el suministro de gas en la bombona de gas después de cada uso.

---

NOTA: Puede colocar una olla o sartén en el quemador auxiliar. El diámetro de la olla o sartén debe ser de  $\varnothing$  24 cm como máximo y  $\varnothing$  8 cm como mínimo.

---

## Encender la barbacoa de gas



### PRECAUCIÓN

¡Peligro de incendio y quemaduras! La tapa debe estar abierta al encender el quemador. No coloque la cara directamente encima de la barbacoa de gas cuando la encienda.

Su barbacoa de gas dispone de los siguientes procedimientos de encendido:

### Encendido con el mando de gas piloto (quemador principal o quemador principal con quemador auxiliar)

- Con todos los controles de la barbacoa de gas en la posición "OFF", gire la válvula de la bombona de gas del regulador de presión de gas a la posición "ON". Para crear una chispa, debe pulsar el botón del gas y mantenerlo en esta posición durante 3-5 segundos para permitir que fluya el gas. Gírelo entonces en sentido contrario a las agujas del reloj hasta "HIGH". (fuerte) Se producen chispas en el tubo del quemador. Se oye un chisporroteo procedente del encendedor y se ve una llama naranja que sale del tubo del quemador en el lado izquierdo del quemador.
- Mantenga pulsado el botón de control del gas durante 2 segundos después del chisporroteo para que el gas pase completamente por el tubo del quemador y asegurar el encendido.
- Cuando la llama del quemador está encendida, también puede encender los quemadores adyacentes colocando sus mandos en "HIGH".
- En el ajuste "HIGH", la llama del quemador debe ser de unos 12-20 mm, con un mínimo de llama naranja.
- Gire el botón de ajuste mínimo (Low) completamente en sentido contrario a las agujas del reloj.
- Si tiene dificultades para encender la barbacoa de gas siguiendo los pasos anteriores, póngase en contacto con el fabricante o con el servicio de atención al cliente.

**Nota:** Si el encendido automático no funciona, retire la rejilla y el distribuidor de calor (placa de cocción) y gire la válvula 90° en el sentido contrario a las agujas del reloj para encender la barbacoa con un encendedor a una distancia de 5 mm del orificio de encendido del quemador. Vuelva a colocar la rejilla de la parrilla y el distribuidor de calor (placa de cocción). Asegúrese de llevar guantes ignífugos y resistentes al calor durante este procedimiento.

**ADVERTENCIA**

¡Peligro de incendio y explosión! Si el quemador sigue sin encenderse, gire el mando de control del gas a la posición "OFF" y espere 5 minutos a que se disipe el gas sin quemar antes de intentar encender de nuevo la barbacoa de gas.

**Consejos para ahorrar el uso de energía**

- Reducir el tiempo de apertura de la tapa.
- Apague el grill en cuanto termine la cocción.
- Precaliente la parrilla de gas sólo de 10 a 15 minutos (excepto cuando la utilice por primera vez).
- No precaliente la barbacoa de gas durante más tiempo del recomendado.
- No utilice un ajuste superior al necesario.

---

## ALMACENAMIENTO

---

**Notas:** Asegúrese de que la barbacoa se ha enfriado completamente antes de guardarla.

### Almacenamiento de la bombona de gas

- Desconecte la bombona de gas de la barbacoa de gas cuando no vaya a utilizarla más.
- Asegúrese de estar al aire libre y alejado de cualquier fuente de ignición antes de intentar desconectar la botella de gas de la barbacoa de gas.
- Almacene la bombona de gas al aire libre en un lugar bien ventilado.

### Guardar la barbacoa de gas

- Cuando vuelva a utilizar la barbacoa de gas después de cierto tiempo de almacenamiento, compruebe que no haya fugas de gas en el aparato ni en todas las conexiones. Compruebe además si los quemadores o las boquillas están obstruidos antes de utilizarlos. Siga las instrucciones de limpieza para garantizar la seguridad de uso de la barbacoa de gas.
- Si la barbacoa de gas se almacena al aire libre, asegúrese de que todas las zonas situadas debajo del panel frontal estén libres de obstrucciones (insectos, etc.). Esta zona debe mantenerse despejada, ya que de lo contrario podría verse afectado el flujo de aire de combustión o ventilación.

---

## LIMPIEZA Y MANTENIMIENTO

---



### ATENCIÓN

¡Peligro de quemaduras! Todos los trabajos de limpieza y mantenimiento deben realizarse únicamente cuando la barbacoa de gas se haya enfriado y se haya desconectado la conexión a la bombona de gas.

### Mantenimiento

- Se recomienda hacer revisar la barbacoa de gas por un técnico competente cada 90 días, pero al menos una vez al año. No intente nunca reparar el aparato usted mismo.

### Limpieza

- La barbacoa de gas debería limpiarse después de cada uso.
- Deje que la parrilla se "consuma" después de cada uso para minimizar los restos de comida en la rejilla. Para ello, encienda el quemador durante 15 o 20 minutos. Las gotas de grasa de la parrilla se quemarán. Asegúrese de que el aparato se ha enfriado antes de continuar con la limpieza.
- Limpie regularmente las rejillas de la parrilla sumergiéndolas en agua jabonosa y lavándolas.
- Las superficies interiores de la tapa de la carcasa de la parrilla también deben limpiarse con agua jabonosa caliente. Utilice un cepillo de alambre, lana de acero o un estropajo para eliminar las manchas difíciles.
- Compruebe regularmente que el quemador está libre de insectos y arañas que puedan obstruir la tubería de gas y desviar el flujo de gas. Tenga mucho cuidado al limpiar los tubos de ventilación del quemador, asegúrese de que no haya obstrucciones. Se recomienda utilizar un limpiador de tuberías para limpiar la zona del tubo de ventilación.
- No obstruya las aberturas del fuego de la barbacoa. Si la abertura del fuego está obstruida, utilice una varilla redonda de 1,6 mm de diámetro para limpiarla.
- Tenga cuidado de no agrandar los orificios o boquillas del quemador cuando limpie el quemador o las válvulas.
- Cualquier modificación de este aparato puede ser peligrosa y no está permitida.



## DETECCIÓN Y REPARACIÓN DE ANOMALÍAS

Anomalía	Posible causa	Prevención/ solución
Fugas de gas por rotura/corte/quemadura de una manguera.	Manguera dañada	Cierre el gas en la bombona. Sustituya el tubo si está cortado o agrietado. Vuelva a conectar la bombona de gas a la barbacoa y realice una prueba de estanqueidad.
Fugas de gas de la botella de gas.	Desgaste mecánico debido al almacenamiento o a un funcionamiento incorrecto.	Cierre la válvula de la bombona de gas.
Fugas de gas por la válvula de la bombona de gas.	Válvula de la bombona de gas defectuosa por desgaste mecánico o funcionamiento incorrecto.	Cierre la válvula de la bombona de gas y devuélvala a su distribuidor de gas.
Fugas de gas en la bombona de gas y en la conexión del regulador de presión de gas.	Instalación defectuosa, conexión con fugas o junta de goma defectuosa.	Cierre la válvula de la bombona de gas, retire el regulador de presión de gas de la bombona de gas e inspeccione visualmente la junta de goma para ver si está dañada. Siga las instrucciones para la prueba de estanqueidad y para conectar el regulador de presión de gas a la botella de gas (en las secciones "Instrucciones de seguridad" e "Instalación").
Las llamas salen de los controles.	Incendio en el tubo del quemador por obstrucción.	Ponga inmediatamente todos los mandos en "OFF" y cierre la válvula de la bombona de gas. Una vez que se hayan apagado las llamas y se haya enfriado la barbacoa, retire el quemador e inspecciónelo en busca de nidos de araña u óxido (consulte el apartado "Limpieza").

Anomalía	Posible causa	Prevención/ solución
Fuego de grasa o llama constante en la superficie de la parrilla.	Se ha acumulado demasiada grasa en la zona de los quemadores.	Cierre el suministro de gas en la bombona de gas. Deje la tapa abierta para que se apaguen las llamas. Una vez que el grill se haya enfriado, retire los restos de comida y los restos de grasa de la cámara de combustión, de la bandeja recoge-grasa y de otras superficies.
El quemador no puede encenderse con el encendedor.	<b>Problemas con el gas:</b>	
	Intentaste encender el fuego equivocado	Consulte las instrucciones para encender el grill en la sección "Funcionamiento".
	El quemador no recibe suministro de gas a través de la válvula reguladora.	Asegúrese de que las válvulas del interior de los tubos del quemador están colocadas correctamente.
	Obstrucción en el quemador.	Asegúrese de que los tubos del quemador no estén obstruidos por telarañas u otras partes enmarañadas, véase el apartado "Limpieza y mantenimiento".
	No hay flujo de gas.	Asegúrese de que la bombona de gas no está vacía. Véase "Caída repentina del caudal de gas" (abajo).
	Barrera de vapor en la tuerca de unión de la bombona de gas.	Coloque los mandos en "OFF" y afloje la tuerca de unión de la bombona de gas. Vuelva a conectar la bombona de gas e intente encender de nuevo el quemador.
	La tuerca de unión de la válvula de la bombona de gas no está bien apretada.	Gire la tuerca de unión entre la mitad y tres cuartos.

Anomalía	Posible causa	Prevención/ solución
El quemador no puede encenderse con el encendedor.	<b>Problemas eléctricos:</b>	Sustituya el electrodo.
	El electrodo está agrietado o roto; "chispa en la grieta".	
	La punta del electrodo no está en la posición correcta.	La punta del electrodo debe apuntar hacia la abertura del quemador. La distancia debe ser de 1/8 a 3/16 de pulgada. Ajústelo si es necesario.
	El cable y/o el electrodo están cubiertos de residuos de cocción.	Limpie el cable y/o el electrodo con alcohol y un bastoncillo limpio.
	Los cables están sueltos o no están conectados.	Vuelva a conectar los cables o sustituya el conjunto electrodo/cable.
	Los cables tienen un cortocircuito (chispa) entre el encendedor y el electrodo.	Sustituya el cable del encendedor.
	El pulsador se atasca en la parte inferior y saltan chispas entre el detonador y el electrodo.	Sustituya el encendedor.
	El aislamiento de los cables puede estar dañado.	Compruebe el aislamiento de los cables y la correcta conexión. Sustituya los cables si el aislamiento está roto.
El quemador no puede encenderse con una cerilla.	Véase "Problemas de gas" (en la página anterior).	Ver: Instrucciones para encender la barbacoa en la sección "Funcionamiento" de este manual.
	Encender con la cerilla es el método de encendido incorrecto.	

<b>Anomalía</b>	<b>Posible causa</b>	<b>Prevención/ solución</b>
Caída repentina del caudal de gas o llama baja.	Acumulación de grasa	Limpie los quemadores, el interior de la parrilla/la cámara de combustión.
	Comida grasienta a la parrilla	Corte la grasa de la carne antes de asarla.
	Temperatura de asado demasiado alta.	Gire el botón de ajuste en sentido contrario a las agujas del reloj hasta una posición más baja.
La llama se apaga.	Viento fuerte o racheado.	Gire la parte delantera de la rejilla contra el viento o aumente la intensidad de la llama.
	El gas está llegando a su fin.	Sustituya la bombona de gas o hágala rellenar por su distribuidor de gas.
	Válvula de rebose activada.	Véase "Caída repentina del caudal de gas" (arriba).
Fuego de grasa persistente	Los residuos de grasa están ligados a los restos de comida en la zona del quemador.	Gire los mandos a la posición "OFF". Cierre el suministro de gas en la botella de gas. Deje la tapa en la posición actual y espere hasta que el fuego se haya apagado. Una vez que la parrilla se haya enfriado, retire y limpie todas las piezas del aparato.
Retroceso de la llama - Fuego en el tubo o tubos del quemador.	El quemador y los tubos del quemador están obstruidos.	Gire los mandos a la posición "OFF". Cuando el aparato se haya enfriado, limpie el quemador y/o los tubos del quemador (véase el apartado "Limpieza y mantenimiento").

Anomalía	Posible causa	Prevención/ solución
Llamas	Residuos de grasa	Limpie los quemadores, el interior de la parrilla/la cámara de combustión.
	Comida grasienta a la parrilla	Corte la grasa de la carne antes de asarla.
	Temperatura de asado demasiado alta.	Configure una temperatura de parrilla más baja.
La bombona de gas no se puede rellenar.	Algunos concesionarios tienen boquillas de llenado anticuadas con roscas desgastadas.	Las boquillas desgastadas no tienen suficiente "mordiente" para agarrar la válvula. Pruebe con un segundo distribuidor de gas.
No se puede encender un quemador por encima de los demás.	Residuos de grasa o de comida en el tubo de conexión.	Limpie el tubo con un cepillo metálico.

**Nota:** Si la información anterior no resuelve su problema, póngase en contacto con su distribuidor local de gas.

---

## INDICACIONES SOBRE LA RETIRADA DEL APARATO

---



Si en su país existe una disposición legal relativa a la eliminación de aparatos eléctricos y electrónicos, este símbolo estampado en el producto o en el embalaje advierte que no debe eliminarse como residuo doméstico. En lugar de ello, debe depositarse en un punto de recogida de reciclaje de aparatos eléctricos y electrónicos. Una gestión adecuada de estos residuos previene consecuencias potencialmente negativas para el medio ambiente y la salud de las personas. Puede consultar más información sobre el reciclaje y la eliminación de este producto contactando con su administración local o con su servicio de recogida de residuos.

---

## FABRICANTE E IMPORTADOR (REINO UNIDO)

---

**Fabricante:**

Chal-Tec GmbH, Wallstraße 16, 10179 Berlín, Alemania.

**Importador para Gran Bretaña:**

Berlin Brands Group UK Limited

PO Box 42

272 Kensington High Street

London, W8 6ND

United Kingdom

**Gentile cliente,**

La ringraziamo per aver acquistato il dispositivo. La preghiamo di leggere attentamente le seguenti istruzioni per l'uso e di seguirle per evitare possibili danni. Non ci assumiamo alcuna responsabilità per danni scaturiti da una mancata osservazione delle avvertenze di sicurezza e da un uso improprio del dispositivo. Scansionare il codice QR seguente, per accedere al manuale d'uso più attuale e per ricevere informazioni sul prodotto:

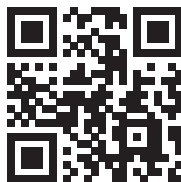

---

## INDICE

---

Avvertenze di sicurezza	97
Allacciamento del gas	100
Prova di tenuta	101
Volume di consegna	102
Panoramica	103
Lista delle parti	104
Montaggio	105
Installazione	105
Utilizzo	108
Stoccaggio	111
Pulizia e manutenzione	112
Ricerca e correzione degli errori	113
Avviso di smaltimento	118
Produttore e importatore (UK)	118
Manuale di montaggio	119

---

## DATI TECNICI

---

Numero articolo	10045161	
Potenza riscaldante complessiva (Hs)	19,3 kW (1404 g/h)	
Brucciatori principali/ Brucciatori ausiliari (numero)	6 bruciatori principali + 1 bruciatore ausiliario	
Categoria del gas	I3B/P(30)	I3+(28-30/37)
Paesi	LU, NL, DK, FI, SE, CY, CZ, EE, LT, MT, SK, SI, BG, IS, NO, TR, HR, RO, IT, HU, LV	BE, FR, IT, LU, IE, GB, GR, PT, ES, CY, CZ, LT, SK, CH, SI, LV
Gas	Propano, butano e miscele	Butano/propano
Pressione del gas	28-30 mbar	28-30/37 mbar



# KLARSTEIN

Nome del prodotto: Valdosta 6.1  
Griglia a gas per aree all'aperto

Numero articolo: 10045161

PIN-Code: 2531DM-0057

Chal-Tec GmbH, Wallstr. 16, 10179, Berlino, Germania  
WWW.KLARSTEIN.IT

Paese di destinazione	Classe del dispositivo	Tipologia e pressione del gas	Dimensioni dell'iniettore Ø		Potenza riscaldante complessiva (Hs)
			Brucciatori della griglia	Brucciatori ausiliari	
LU, NL, DK, FI, SE, CY, CZ, LT, MT, SK, SI, BG, IS, NO, TR, HR, RO, IT, HU, LV	I3B/P(30) <input checked="" type="checkbox"/>	Propano, butano e miscele: 28~30 mbar	0,80 mm	0,76 mm	19,3 kW (1404 g/h)
BE, FR, IT, LU, IE, GB, GR, PT, ES, CY, CZ, LT, SK, CH, SI, LV	I3+(28~30/37) <input checked="" type="checkbox"/>	Butano (G30): 28~30 mbar	0,80 mm	0,76 mm	
		Propan (G31): 37 mbar	0,80 mm	0,76 mm	
AT, DE, CH, LU, SK	I3B/P(50) <input type="checkbox"/>	Propano, butano e miscele: 50 mbar	0,70 mm	0,66 mm	

- **AVVERTIMENTO:** i componenti accessibili possono essere estremamente caldi. Tenere lontani i bambini.
- Leggere le indicazioni prima di utilizzare il dispositivo.
- Usare il dispositivo solo in aree ben ventilate.
- Ogni tipo di modifica al dispositivo può rappresentare un pericolo.
- Dopo l'uso, chiudere il flusso di gas dalla bombola.





## AVVERTENZE DI SICUREZZA

- Leggere attentamente questo manuale prima di utilizzare il dispositivo. Il mancato rispetto delle indicazioni può causare problemi e pericoli durante l'utilizzo.
- Conservare il manuale per future consultazioni.
- Questa griglia a gas può essere utilizzata solo all'aperto. Non utilizzare la griglia all'interno di edifici, garage o altre aree al chiuso.
- I bambini non possono usare il dispositivo! Individui con limitate capacità fisiche, psichiche e sensoriali possono utilizzare il dispositivo solo se sono stati istruiti da una persona responsabile della loro sicurezza sulle modalità d'uso e sulle procedure di sicurezza e comprendono i rischi associati.



### AVVERTIMENTO

Pericolo di ustioni! Alcuni componenti accessibili del dispositivo possono diventare estremamente caldi durante l'uso. Per proteggersi da eventuali ustioni, utilizzare guanti da forno e assicurarsi che bambini e animali domestici siano sempre a distanza di sicurezza dalla griglia.

- Durante l'uso, tenere il dispositivo lontano da materiali infiammabili.
- Posizionare la griglia a gas su una superficie sicura, piana, lontano da oggetti infiammabili, come recinti di legno o rami di alberi sovrastanti.
- Mentre la griglia è in uso, non stoccare nelle sue vicinanze benzina, combustibili contenenti metanolo o altri vapori e liquidi infiammabili.
- Non muovere la griglia durante l'uso.
- Prestare la massima attenzione quando si maneggia la griglia. Non lasciare mai la griglia priva di supervisione mentre è in uso. Dopo l'uso, chiudere il flusso di gas dalla bombola.
- Quando si griglia, il dispositivo deve trovarsi su una superficie piana, stabile, ignifuga e a distanza di sicurezza da materiali infiammabili. Si consiglia di mantenere una distanza minima di 0,5-1 m da materiali infiammabili.
- Prima di utilizzare il dispositivo, verificare se ci sono perdite di gas come descritto in questo manuale. Controllare se ci sono fori sul tubo, sul regolatore, sulla valvola e su tutti gli altri condotti del gas. Non utilizzare assolutamente il dispositivo se è presente una perdita di gas.
- Nel caso di perdite sulla valvola del gas, chiudere l'afflusso di gas verso il dispositivo, spegnere le fiamme, aprire il coperchio e controllare se il dispositivo o i collegamenti sono danneggiati, presentano perdite, ecc. Se non è possibile risolvere il problema, contattare immediatamente il fornitore di gas locale.
- Durante l'utilizzo della griglia, non cercare di staccare collegamenti del gas e connettori.
- Se la griglia viene esposta a pioggia, neve, grandine, nevischio o altri tipi di precipitazioni mentre si cucina con olio o grasso, coprire immediatamente il contenitore di cottura, spegnere il bruciatore e interrompere l'afflusso di gas. Non cercare di spostare il contenitore di cottura o il dispositivo.

- Non utilizzare assolutamente il dispositivo come fonte di riscaldamento.
- Il dispositivo e i suoi componenti non possono essere modificati dall'utente. Ogni tipo di modifica può essere pericolosa e causare danni materiali, a persone o addirittura la morte. Non effettuare interventi non autorizzati sugli elementi di controllo di questa griglia a gas, come rubinetti del gas, ugelli d'iniezione, valvole, ecc.
- Non manipolare componenti che sono stati sigillati dal produttore o da suoi rappresentanti. Non cercare di riparare autonomamente il dispositivo. Le riparazioni devono essere realizzate esclusivamente da personale qualificato.
- La griglia a gas deve essere sottoposta a manutenzione da parte di un tecnico qualificato almeno una volta l'anno. Non cercare di effettuare la manutenzione autonomamente.
- Prima di ogni utilizzo, controllare se sono visibili insetti o nidi di insetti nel bruciatore, nei condotti o nelle aperture del dispositivo. Se è così, rimuoverli. Ragni e piccoli insetti possono nidificare nei condotti e nelle aperture del dispositivo quando non viene utilizzato. Questi possono bloccare il flusso d'aria e del gas, causando un ritorno di fiamma e un conseguente incendio sotto il bruciatore. Per questo è fondamentale rimuovere insetti e nidi, se sono presenti.

### Requisiti del gas

**Nota:** per il dispositivo è necessario utilizzare un regolatore del gas approvato in conformità con la norma EN 16129 e un tubo del gas lungo almeno un metro, approvato in conformità con la norma EN 16436-1. Se non sono inclusi nel volume di consegna, devono essere acquistati separatamente.

- Per ricevere informazioni sul corretto utilizzo della bombola del gas, rivolgersi al fornitore locale di bombole del gas.
- Non utilizzare assolutamente una bombola del gas con scocca, valvola, base o anello danneggiati.
- Se la scocca della bombola è deformata o arrugginita, può risultare pericolosa e dovrebbe essere sottoposta a ispezione da parte del fornitore locale di bombole del gas per controllarne la funzionalità.
- Non collegare assolutamente il dispositivo a una fonte di gas non regolabile. Quando il dispositivo non è in uso, chiudere il gas.
- Il dispositivo può essere alimentato solo con gas propano, butano o con una miscela di questi due gas. Non far cadere la bombola del gas e maneggiarla con cura. Quando la griglia non è in uso, scollegare la bombola del gas. Quando è scollegata, rimettere il tappo sulla bombola.
- Prima di collegare la bombola alla griglia, assicurarsi che la manopola per gestire il flusso sia chiusa, che non ci siano fiamme libere vicino al dispositivo e che la guarnizione ad anello sia in buono stato. Collegare poi il regolatore di pressione alla bombola del gas.
- Il tubo di collegamento deve essere sostituito ogni due anni.

- Controllare il tubo di collegamento almeno una volta al mese e ogni volta che si sostituisce la bombola del gas. Se il tubo di collegamento presenta crepe o altri segni di danneggiamento, deve essere sostituito con uno nuovo.
- Se le norme locali lo richiedono, il tubo di collegamento deve essere sostituito.
- Assicurarsi che il tubo di collegamento non sia attorcigliato o piegato eccessivamente e che non sia a contatto con superfici bollenti del dispositivo.
- Prima di cambiare la bombola, assicurarsi che il gas sia chiuso e che non ci siano fiamme o altre fonti di calore vicino al dispositivo. Assicurarsi di tenere sempre la bombola del gas in posizione verticale.
- Utilizzare i connettori e gli accessori del dispositivo solo per gli scopi previsti.
- Non rovesciare la bombola per utilizzare il gas rimanente.
- Non accendere mai una griglia a gas con benzina o liquidi simili!

### Indicazioni relative al riempimento delle bombole del gas

Alcuni fornitori di gas liquido potrebbero riempire le bombole da utilizzare nella griglia oltre il volume previsto. Questo "riempimento eccessivo" può causare situazioni pericolose. Un "riempimento eccessivo" delle bombole può causare una sovrappressione. Per compensare questa sovrappressione, la valvola che limita la pressione della bombola funge da dispositivo di sicurezza e rilascia il vapore del gas. Questo vapore è infiammabile e potrebbe prendere fuoco inavvertitamente. Per ridurre questo pericolo, rispettare le seguenti procedure di sicurezza:

- Quando si fa riempire la bombola, comunicare assolutamente al fornitore di gas di non riempirla oltre l'80% del volume totale.
- Se si dispone di un'ulteriore bombola di riserva o di una bombola del gas non collegata, non riporla assolutamente vicino o sotto la griglia/il vano di riscaldamento o nelle vicinanze di altre fonti d'ignizione e calore.



#### AVVERTENZA

Rischio di incendi ed esplosioni!

Se si sente odore di gas:

1. Chiudere il flusso di gas verso il dispositivo dalla bombola.
2. Spegnerne le fiamme.
3. Aprire il coperchio.
4. Se l'odore di gas persiste, tenersi lontano dal dispositivo e chiamare i vigili del fuoco della zona.

## ALLACCIAMENTO DEL GAS

Il collegamento tra il regolatore di pressione del gas e la griglia può essere realizzato con soffietti metallici o un tubo di gomma approvato per il gas con una lunghezza massima di 1,5 m. Le griglie alimentate con gas liquido (GPL) devono essere collegate utilizzando un tubo di gomma approvato per l'uso con gas.

- Se si usa un tubo di gomma, è necessario un collegamento universale per l'ingresso dell'aria.
- Le estremità del tubo flessibile vengono collegate rispettivamente alla griglia e alla valvola del gas. Si prega di installare l'adattatore del tubo di gomma direttamente al condotto principale del gas, senza adattatore intermedio. Il diametro del tubo del gas è di 8-10 mm e varia in base al tipo di adattatore utilizzato. In caso di dubbi, consultare il fornitore di gas locale per sapere quale adattatore e tubo del gas siano compatibili con le bombole del gas disponibili nel Paese di utilizzo. Non avviare il dispositivo in caso di dubbi sulla compatibilità o se non si è certi del corretto isolamento del collegamento.
- Possono essere collegati alla bombola del gas (ricaricabile) solo tubi del gas e regolatori autorizzati. Tutti i componenti devono essere conformi alle normative locali.
- Assicurarsi che il tubo del gas non sia attorcigliato, piegato eccessivamente o schiacciato da altri oggetti. Al termine dell'installazione è necessario realizzare una verifica per eventuali perdite di gas.
- Non esporre il tubo del gas ad alte temperature.
- Si consiglia di realizzare una volta l'anno un controllo per verificare la tenuta ermetica della griglia a gas.
- Prima di ogni utilizzo, assicurarsi che il tubo del gas sia in buono stato. Se ci sono crepe o segni di usura, sostituirlo.

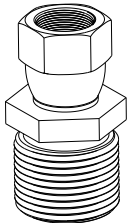
Allacciamento del gas con adattatore tipo E	Allacciamento del gas (Francia)
	
<p>Se si usa un tubo di gomma, si prega di installare l'adattatore corretto (v. immagine sopra) direttamente al condotto principale del gas, senza adattatore intermedio.</p>	<p>Se la griglia a gas viene utilizzata in Francia, si prega di assicurarsi che l'adattatore in questione (v. immagine sopra) sia collegato al condotto principale del gas.</p>

---

## PROVA DI TENUTA

---

- Realizzare la verifica di eventuali perdite ogni volta che si collega o si ricollega la bombola del gas.
- Non utilizzare assolutamente fiamme libere per controllare se ci sono perdite di gas.
- Non fumare mentre si realizza la prova di tenuta.
- Realizzare sempre la verifica all'aperto, in un'area ben ventilata e a distanza di sicurezza da fonti d'ignizione, come benzina, fiamme libere, scintille o dispositivi elettrici.
- Questo dispositivo deve essere sottoposto regolarmente alla verifica per eventuali perdite di gas. Se si nota odore di gas, realizzare immediatamente la verifica.

### Realizzare la prova di tenuta

- Mischiare acqua e sapone in un rapporto di 1:3. La soluzione può essere applicata con una bottiglia, una spugna, un flacone per detersivo o un panno sui seguenti punti: valvola della bombola del gas, regolatore di pressione, tutti i collegamenti del gas, collegamenti del tubo e su tutta la lunghezza del tubo di collegamento.
- Mentre si applica la soluzione, la valvola del gas deve trovarsi in posizione "OFF". Non appena è stata applicata ovunque, posizionare la valvola su "ON".
- Se dovesse esserci una perdita, nel punto in questione si formeranno delle bolle.
- In caso di perdite, chiudere immediatamente la valvola del gas. Stringere i connettori che non tengono, aprire la valvola del gas e controllare nuovamente il punto interessato.
- Se non è possibile risolvere la perdita anche dopo diversi tentativi, rivolgersi al fornitore di gas o a una persona con qualifica equivalente. Non utilizzare assolutamente la griglia finché ci sono perdite.

---

**VOLUME DI CONSEGNA**



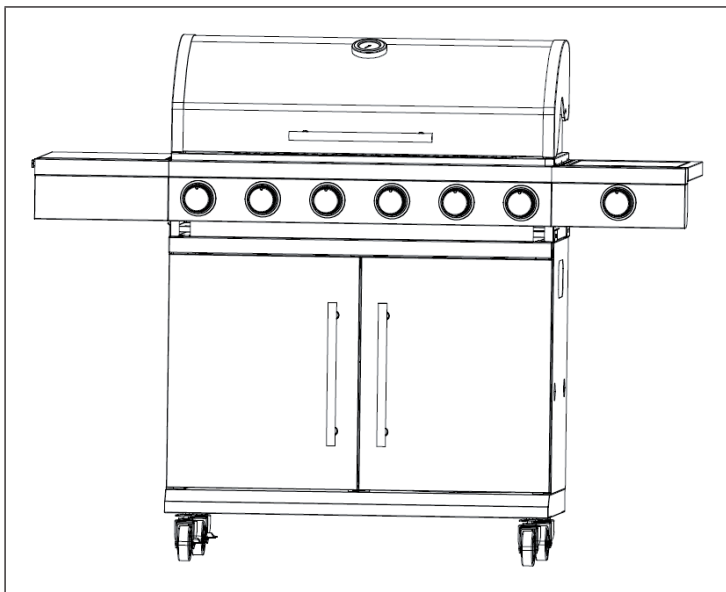



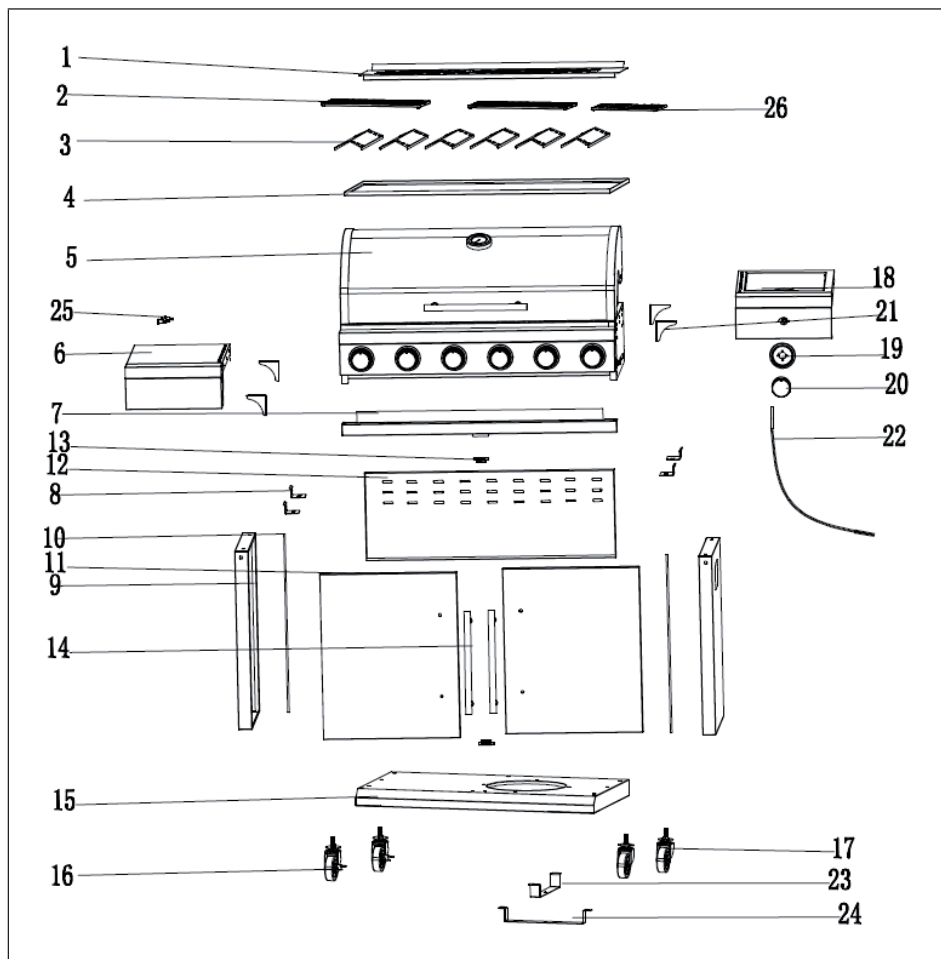























---



## PANORAMICA



## LISTA DELLE PARTI

COMPONENTE	PZ.	COMPONENTE	PZ.
1. 	X 1	21. 	X 4
2. 	X 2	22. 	X 1
3. 	X 6	23. 	X 1
4. 	X 1	24. 	X 1
5. 	X 1	25. 	X 3
6. 	X 1	26. 	X 1
7. 	X 1		
8. 	X 4		
9. 	X 2		
10. 	X 2		
11. 	X 2		
12. 	X 1		
13. 	X 2	A. 	X 60
14. 	X 2	B. 	X 4
15. 	X 1	C. 	X 2
16. 	X 2	D. 	X 2
17. 	X 2		
18. 	X 1		
19. 	X 1		
20. 	X 1		



---

## MONTAGGIO

---

Assicurarsi che la griglia sia montata correttamente. Ogni griglia è dotata di un manuale di montaggio dettagliato, che contiene la procedura specifica per il modello in questione. Seguire con attenzione le indicazioni per garantire il montaggio corretto e sicuro della griglia.



### ATTENZIONE

Pericolo di lesioni! Nonostante tutto l'impegno per rendere il montaggio il più semplice possibile, se si maneggiano in modo errato componenti in metallo può capitare di tagliarsi con bordi e spigoli. Prestare attenzione quando si maneggiano i componenti durante il montaggio. Si consiglia vivamente di indossare guanti da lavoro durante il montaggio.

---

## INSTALLAZIONE

---

### Preparazione

- Per utilizzare la griglia sono necessari una bombola del gas (gas liquido) e un regolatore di pressione adatto. I regolatori devono essere conformi alla norma EN 12864 (nella versione attualmente in vigore) e ai regolamenti nazionali.
- Collegare il tubo flessibile e il regolatore al contenitore del gas sul lato sinistro della griglia, assicurandosi che il contenitore del gas sia lontano dal calore e sia in una posizione sicura.

Il tubo flessibile dovrebbe presentare un diametro di 8-10 mm. La lunghezza consigliata del tubo flessibile non deve superare 1,5 metri. Il tubo flessibile deve essere conforme alle norme vigenti e ai regolamenti nazionali.

### Installazione

Dopo aver acquistato una bombola del gas adatta, è possibile collegarla alla griglia.

- Cambiare la bombola del gas lontano da fonti d'ignizione di ogni tipo.
- Posizionare la bombola del gas sul lato sinistro della griglia o nell'apposito vano al suo interno. Assicurarsi che la bombola del gas sia protetta dal calore e che si trovi in una posizione sicura.
- Quando la griglia è pronta all'uso, inserire il regolatore nella valvola della bombola del gas e stringerlo saldamente.

**ATTENZIONE**

Pericolo di lesioni e danni materiali! Prima di provare ad accendere la griglia, rispettare tutte le indicazioni, gli avvertimenti e le procedure di sicurezza presenti in questo manuale.

- Prima di ogni utilizzo, controllare se il tubo flessibile presenta crepe, tagli o segni di usura. Se il tubo flessibile è danneggiato, non utilizzare la griglia a gas.
- Quando si cambia la bombola del gas, assicurarsi che non ci siano fonti d'ignizione nelle vicinanze, ad es. fuoco, sigarette, fiamme libere, ecc. Assicurarsi che il dispositivo sia spento.
- Assicurarsi che il tubo flessibile non sia attorcigliato, altrimenti durante l'installazione della griglia il flusso di gas potrebbe essere ostacolato. Il tubo non deve essere eccessivamente teso e, se possibile, non deve toccare componenti bollenti della griglia.
- Scegliere un tubo flessibile con una resistenza al calore superiore a 80 °C.
- Il tubo flessibile dovrebbe essere cambiato ogni 2 anni. Il tubo flessibile deve essere sostituito in conformità con le normative nazionali.

**Sostituire la bombola del gas**

**Nota:** chiudere il regolatore della bombola del gas (non serve alcuna chiave!)

- La bombola del gas dovrebbe avere le seguenti dimensioni: 80 cm di altezza e massimo 35 cm di larghezza.

**Collegare la bombola del gas**

- Girare il tappo arancione, in modo che la freccia sia rivolta verso la fessura sull'alloggiamento.
- Rimuovere il tappo protettivo arancione tirando la fascetta e, di conseguenza, il tappo di sicurezza. Non utilizzare attrezzi. Lasciare che il tappo penzoli dalla bombola.
- Controllare che la guarnizione ad anello all'interno della valvola della bombola sia posizionata correttamente. Collegare il regolatore alla valvola.
- Girare il regolatore della bombola del gas in senso orario e attivare la griglia come indicato.

### Allacciamento del gas per il modello senza vano per la bombola:

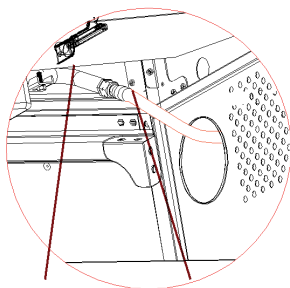

Allacciamento  
del gas

Tubo flessibile

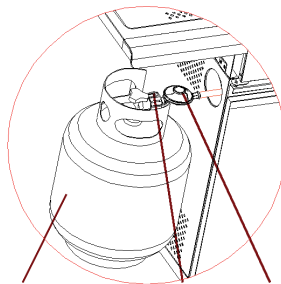

Bombola del gas

Manopola

Tubo  
flessibile

**Collegare la griglia e il tubo  
flessibile**

**Collegare la bombola del gas,  
il regolatore e il tubo flessibile**



#### AVVERTENZA

Rischio di incendi ed esplosioni! Per prima cosa, controllare se ci sono perdite sul collegamento del tubo del gas con una soluzione di acqua e sapone. Al termine dell'installazione, controllare nuovamente con acqua e sapone se ci sono perdite sui collegamenti.

#### Scollegare la bombola del gas

- Fatta eccezione per gli impianti con due bombole e valvola di commutazione, chiudere il rubinetto del gas, se il dispositivo ne è provvisto. Attendere che bruciatore e fiamma d'ignizione siano spenti. Nel caso di impianti con valvola di commutazione, è necessario chiudere solo la bombola del gas vuota.
- Riposizionare sulla bombola vuota il tappo di sicurezza arancione.

## UTILIZZO

### Note sulla messa in funzione

- Posizionare la griglia a gas su una superficie sicura, piana, lontano da oggetti infiammabili, come recinti di legno o rami di alberi sovrastanti. Non utilizzare assolutamente la griglia a gas in locali chiusi!
- Dopo il collegamento della bombola del gas, controllare sempre se ci sono perdite con una soluzione di acqua e sapone. Se c'è una perdita, chiudere la valvola della bombola del gas. Se la perdita persiste, contattare il produttore o il servizio di assistenza ai clienti.

### Avvertenze sull'utilizzo

- Essere pronti, qualora dovessero verificarsi incendi o incidenti. È necessario sapere dove si trovano e come utilizzare la cassetta di primo soccorso e gli estintori. Tenere a portata di mano un estintore.
- Tenere i cavi di alimentazione elettrica e il tubo di afflusso del gas lontano da tutte le superfici bollenti.
- Il coperchio superiore deve essere sempre aperto quando si accende il bruciatore.
- Dopo aver acceso la griglia, non spostarla e non lasciarla priva di supervisione.
- La griglia diventa estremamente calda durante l'uso. Toccare il coperchio, ecc. solo con guanti protettivi.
- I componenti accessibili possono essere estremamente caldi. Tenere lontani i bambini!



#### AVVERTIMENTO

Pericolo di ustioni! La zona dell'impugnatura marchiata in nero (v. immagine) diventa bollente quando la griglia è in uso. Prestare attenzione! Non toccare la zona nera.



- Quando si cucina con la griglia, indossare sempre guanti da forno e utilizzare utensili stabili e con manico lungo.
- Prestare sempre la massima attenzione mentre si griglia.
- Non scaldare sulla griglia contenitori di alimenti in vetro o metallo ancora chiusi. Può accumularsi pressione all'interno e il contenitore potrebbe esplodere, con il rischio di conseguenti lesioni o danni alla griglia.
- Dopo ogni uso, chiudere il flusso di gas dalla bombola.

---

NOTA: è possibile posizionare una pentola o una padella sul bruciatore ausiliario. Il diametro della pentola o della padella dovrebbe essere di massimo 24 cm e minimo 8 cm.

---

### Accendere la griglia a gas



#### ATTENZIONE

Pericolo di ustioni e incendio! Il coperchio deve essere aperto quando si accende il bruciatore! Quando viene accesa, non tenere il viso direttamente sopra la griglia a gas.

La griglia a gas è dotata delle seguenti procedure di accensione:

#### Accensione con controllo pilota del gas (bruciatori principali o bruciatori principali con bruciatore ausiliario)

- Quando tutte le manopole sulla griglia si trovano in posizione "OFF" (spento), mettere la valvola della bombola del gas sul regolatore di pressione in posizione "ON" (acceso). Per generare una scintilla, tenere premuta la manopola del gas in questa posizione per 3-5 secondi, in modo da permettere al gas di fluire. Girarla poi in senso antiorario su "HIGH" (alto). Nel tubo del bruciatore vengono generate scintille. Si sentirà un clic dal dispositivo d'ignizione e uscirà una fiamma arancione dal tubo sul lato sinistro del bruciatore.
- Dopo il clic, tenere premuta la manopola del gas per altri 2 secondi, in modo da far fluire completamente il gas nel tubo del bruciatore e garantire l'accensione.
- Quando la fiamma del bruciatore è accesa, è possibile accendere anche i bruciatori adiacenti mettendo le relative manopole su "HIGH" (alto).
- Quando la fiamma del bruciatore è impostata su "HIGH" (alto), dovrebbe essere alta circa 12-20 mm e presentare una porzione arancione minima.
- Per impostare il livello minimo, girare completamente la manopola in senso antiorario.
- Se ci sono problemi con l'accensione della griglia seguendo questi passaggi, contattare il produttore o il servizio di assistenza ai clienti.

**Nota:** se l'ignizione automatica non funziona, togliere la griglia di cottura, il diffusore di calore (piastra) e girare la valvola di 90° in senso antiorario, in modo da accendere la griglia con un accendino da barbecue a una distanza di 5 mm dal foro di combustione del bruciatore. Riposizionare poi la griglia di cottura e il diffusore di calore (piastra). Durante questa procedura è assolutamente necessario indossare guanti ignifughi e resistenti al calore.

**AVVERTENZA**

Rischio di incendi ed esplosioni! Se il bruciatore non si accende, girare il regolatore del gas su "OFF" (spento) e attendere 5 minuti prima di provare nuovamente ad accendere la griglia, in modo da lasciar dissipare il gas residuo.

**Consigli per un uso a risparmio energetico**

- Ridurre al minimo il tempo di apertura del coperchio.
- Spegnerne immediatamente la griglia al termine della cottura.
- Scaldare la griglia solo per 10-15 minuti prima dell'uso (tranne che al primo utilizzo).
- Non scaldare la griglia più a lungo di quanto consigliato.
- Non utilizzare impostazioni di calore maggiori del necessario.

---

## STOCCAGGIO

---

**Nota:** assicurarsi che la griglia si sia completamente raffreddata prima di metterla via.

### Stoccaggio della bombola del gas

- Scollegare la bombola del gas dalla griglia quando non viene utilizzata.
- Assicurarsi di essere all'aperto e lontano da fonti d'ignizione di ogni tipo prima di scollegare la bombola del gas dalla griglia.
- Stoccare la bombola del gas all'aperto e in una zona ben ventilata.

### Stoccaggio della griglia a gas

- Se la griglia viene utilizzata dopo un certo periodo di stoccaggio, controllare se dispositivo o collegamenti presentano perdite di gas. Prima dell'uso, controllare anche se il bruciatore e gli ugelli sono otturati. Rispettare le indicazioni per la pulizia per assicurare un utilizzo sicuro della griglia a gas.
- Se la griglia a gas viene riposta all'aperto, assicurarsi che tutte le zone sotto il pannello frontale siano prive di ostruzioni (insetti, ecc.). Questa zona deve essere libera da ostruzioni di ogni tipo, altrimenti il flusso d'aria per combustione e ventilazione potrebbe essere ostacolato.

---

## PULIZIA E MANUTENZIONE

---

**ATTENZIONE**

Pericolo di ustioni! Tutte le opere di pulizia e manutenzione possono essere realizzate solo dopo il raffreddamento della griglia e dopo aver scollegato la bombola del gas.

**Manutenzione**

- Si consiglia di sottoporre la griglia a manutenzione da parte di un tecnico competente ogni 90 giorni o almeno una volta l'anno. Non cercare in nessun caso di realizzare opere di manutenzione sul dispositivo autonomamente.

**Pulizia**

- La griglia dovrebbe essere pulita dopo ogni utilizzo.
- Lasciare acceso il barbecue a gas per un breve periodo di tempo dopo ogni utilizzo, in modo da ridurre al minimo i resti di alimenti sulla griglia di cottura. A tal fine, accendere il bruciatore per 15-20 minuti. Le gocce di grasso sulla griglia vengono bruciate. Prima di procedere con la pulizia, assicurarsi che il dispositivo si sia raffreddato.
- Pulire regolarmente le griglie di cottura immergendole in acqua e sapone e sciacquandole.
- Anche il lato interno della copertura dell'alloggiamento della griglia deve essere pulito con acqua calda e sapone. Per eliminare macchie ostinate, utilizzare una spazzola metallica, lana d'acciaio o una spugna abrasiva.
- Controllare regolarmente il bruciatore per assicurarsi che sia privo di insetti e ragni, che potrebbero ostruire il condotto del gas e ostacolare il flusso. Pulire con la massima cura i tubi di Venturi e assicurarsi che non siano otturati. Per la pulizia dei tubi di Venturi, si consiglia di utilizzare un detergente per condotti e tubi.
- Non ostruire l'apertura delle fiamme della griglia. Se l'apertura delle fiamme è ostruita, utilizzare un bastoncino con un diametro di 1,6 mm per pulirla.
- Quando si puliscono bruciatore, valvole, aperture del bruciatore o ugelli, assicurarsi di non allargarli.
- Le modifiche al dispositivo possono risultare pericolose e sono vietate.



## RICERCA E CORREZIONE DEGLI ERRORI

<b>Problema</b>	<b>Possibile causa</b>	<b>Prevenzione/Soluzione</b>
Perdita di gas da un tubo crepato/rotto/bruciato.	Tubo danneggiato	Chiudere il flusso di gas dalla bombola. Sostituire il tubo se è rotto o crepato. Ricollegare la bombola alla griglia e realizzare una prova di tenuta.
Perdita di gas dalla bombola.	Usura meccanica a causa dello stoccaggio o di un uso errato.	Chiudere la valvola della bombola del gas.
Perdita di gas dalla valvola della bombola.	Valvola guasta a causa di usura meccanica o uso errato	Chiudere la valvola e riportare la bombola del gas al fornitore.
Perdita di gas dalla bombola e dal regolatore di pressione.	Installazione errata, il collegamento non tiene o la guarnizione ad anello è guasta	Chiudere la valvola della bombola, togliere il regolatore di pressione dalla bombola e controllare visivamente se la guarnizione ad anello è danneggiata. Seguire le istruzioni per realizzare la prova di tenuta e per collegare il regolatore di pressione alla bombola (nei paragrafi "Avvertenze di sicurezza" e "Installazione").
Escono fiamme dagli elementi di controllo.	Fiamme nel tubo del bruciatore dovute a ostruzioni.	Mettere immediatamente tutte le manopole in posizione "OFF" (spento) e chiudere la valvola della bombola del gas. Quando le fiamme sono spente e la griglia si è raffreddata, rimuovere il bruciatore e controllare se ci sono nidi di ragni o ruggine (v. paragrafo "Pulizia").

<b>Problema</b>	<b>Possibile causa</b>	<b>Prevenzione/Soluzione</b>
Grasso che brucia o fiamme costanti sulla superficie della griglia.	Si è accumulato troppo grasso nella zona di combustione.	Chiudere il flusso di gas dalla bombola. Lasciare aperto il coperchio, in modo che le fiamme si estinguano. Quando la griglia si è raffreddata, eliminare resti di alimenti e residui di grasso dal vano di combustione, dalla vaschetta di raccolta del grasso e dalle altre superfici.
Non è possibile accendere il bruciatore con il dispositivo d'ignizione.	<b>Problemi con il gas:</b>	Consultare la guida per accendere la griglia al paragrafo "Utilizzo".
	Si cerca di accendere il bruciatore sbagliato	
	Il bruciatore non riceve gas dalla valvola del regolatore.	Assicurarsi che le valvole all'interno dei tubi del bruciatore siano posizionate correttamente.
	Bruciatore otturato.	Assicurarsi che i tubi del bruciatore non siano otturati da ragnatele o altri corpi estranei. V. paragrafo "Pulizia e manutenzione".
	Nessun flusso di gas.	Assicurarsi che la bombola del gas non sia vuota. V. "Improvviso calo del flusso del gas" (sotto).
	Blocco in corrispondenza del dado di collegamento della bombola del gas.	Mettere tutte le manopole in posizione "OFF" (spento) e svitare il dado di collegamento sulla bombola del gas. Collegare nuovamente la bombola e provare a riaccendere il bruciatore.
	Il dado di collegamento sulla valvola della bombola non è stretto correttamente.	Stringere il dado a metà o 3/4 circa.

Problema	Possibile causa	Prevenzione/Soluzione
Non è possibile accendere il bruciatore con il dispositivo d'ignizione.	<b>Problemi elettrici:</b>	Sostituire l'elettrodo.
	L'elettrodo è crepato o rotto; "Scintille sulla crepa"	
	La punta dell'elettrodo non è nella posizione corretta.	La punta dell'elettrodo dovrebbe essere rivolta nella direzione dell'apertura sul bruciatore. La distanza dovrebbe essere di ca. 3,2-4,8 mm. Regolarla in base alle necessità.
	Cavo e/o elettrodo sono coperti di residui di cottura.	Pulire cavo e/o elettrodo con alcool detergente e un tampone pulito.
	I cavi sono allentati o scollegati.	Ricollegare i cavi o sostituire l'elettrodo/il gruppo cavi.
	I cavi presentano un cortocircuito (scintille) tra dispositivo d'ignizione ed elettrodo.	Sostituire il cavo del dispositivo d'ignizione.
	Il tasto resta incastrato sul lato inferiore e crea scintille tra dispositivo d'ignizione ed elettrodo.	Sostituire il dispositivo d'ignizione.
L'isolamento dei cavi potrebbe essere danneggiato.	Controllare l'isolamento dei cavi e se il collegamento è corretto. Se l'isolamento è rotto, sostituire i cavi.	
Non è possibile accendere il bruciatore con un fiammifero.	V. "Problemi con il gas" (pagina precedente).	V. le indicazioni relative all'accensione della griglia nel paragrafo "Utilizzo" di questo manuale.
	L'accensione con il fiammifero non è il metodo d'ignizione corretto.	

<b>Problema</b>	<b>Possibile causa</b>	<b>Prevenzione/Soluzione</b>
Improvviso calo del flusso del gas o fiamma bassa.	Accumulo di grasso.	Pulire i bruciatori, l'interno della griglia/il vano di combustione.
	Pietanze con molto grasso.	Rimuovere il grasso dalla carne prima di grigliarla.
	Temperatura di cottura troppo elevata.	Abbassare la temperatura girando la manopola di regolazione in senso antiorario.
La fiamma si spegne.	Vento forte o a raffiche.	Girare il lato anteriore della griglia in direzione opposta a quella del vento o aumentare la potenza delle fiamme.
	Il gas sta per finire.	Cambiare la bombola del gas o farla riempire nuovamente dal fornitore.
	Valvola di sovrafflusso attivata.	V. "Improvviso calo del flusso del gas" (sopra).
Fiamme continue dovute al grasso.	Residui di grasso nella zona del bruciatore dovuti a resti di alimenti.	Mettere le manopole in posizione "OFF" (spento). Chiudere il flusso di gas dalla bombola. Lasciare il coperchio nella posizione attuale e aspettare che il fuoco si estingua. Quando la griglia si è raffreddata, togliere e pulire tutti i componenti del dispositivo.
Ritorno di fiamma - Fuoco nel tubo/nei tubi del bruciatore.	Il bruciatore e i tubi del bruciatore sono otturati.	Mettere le manopole in posizione "OFF" (spento). Quando il dispositivo si è raffreddato, pulire il bruciatore e/o i tubi del bruciatore (v. paragrafo "Pulizia e manutenzione").

Problema	Possibile causa	Prevenzione/Soluzione
Fiammate	Residui di grasso.	Pulire i bruciatori, l'interno della griglia/il vano di combustione.
	Pietanze con molto grasso.	Rimuovere il grasso dalla carne prima di grigliarla.
	Temperatura di cottura troppo elevata.	Impostare una temperatura di cottura più bassa.
Non è possibile riempire la bombola del gas.	Alcuni fornitori hanno ugelli di riempimento vecchi con filettatura usurata.	Gli ugelli usurati non hanno sufficiente presa sulla ventola. Provare con un altro fornitore di gas.
Non è possibile accendere un bruciatore con gli altri già accesi.	Residui di grasso o resti di alimenti all'estremità del tubo di trasferimento.	Pulire il tubo di trasferimento con una spazzola metallica.

**Nota:** se non è possibile risolvere il problema con le informazioni precedenti, contattare il fornitore di gas locale.

---

## AVVISO DI SMALTIMENTO

---



Se nel proprio paese si applicano le regolamentazioni inerenti lo smaltimento di dispositivi elettrici ed elettronici, questo simbolo sul prodotto o sulla confezione segnala che questi prodotti non possono essere smaltiti con i rifiuti normali e devono essere portati a un punto di raccolta di dispositivi elettrici ed elettronici. Grazie al corretto smaltimento dei vecchi dispositivi si tutela il pianeta e la salute delle persone da possibili conseguenze negative. Informazioni riguardanti il riciclo e lo smaltimento di questi prodotti si ottengono presso l'amministrazione locale oppure il servizio di gestione dei rifiuti domestici.

---

## PRODUTTORE E IMPORTATORE (UK)

---

**Produttore:**

Chal-Tec GmbH, Wallstraße 16, 10179 Berlino, Germania.

**Importatore per la Gran Bretagna:**

Berlin Brands Group UK Limited

PO Box 42

272 Kensington High Street

London, W8 6ND

United Kingdom

---

**MONTÁŽNY NÁVOD**

---

---

**ASSEMBLY INSTRUCTIONS**

---

---

**INSTRUCTION DE MONTAGE**

---

---

**INSTRUCCIONES DE MONTAJE**

---

---

**MANUALE DI MONTAGGIO**

---

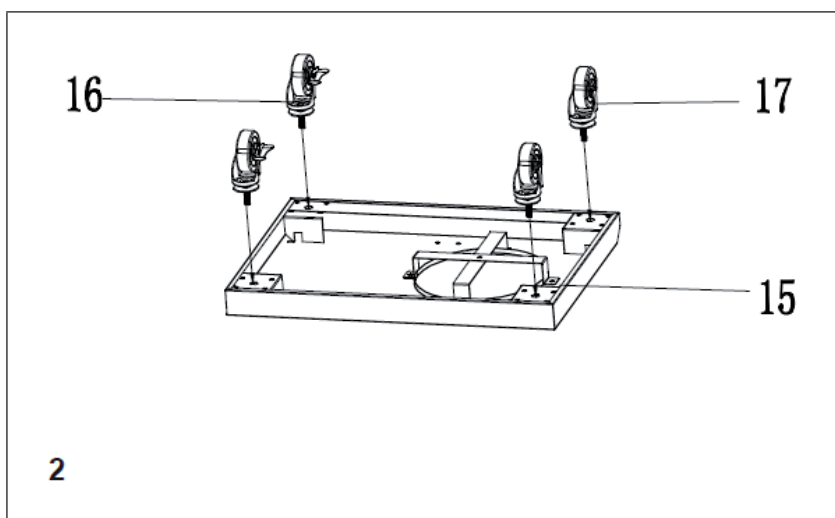
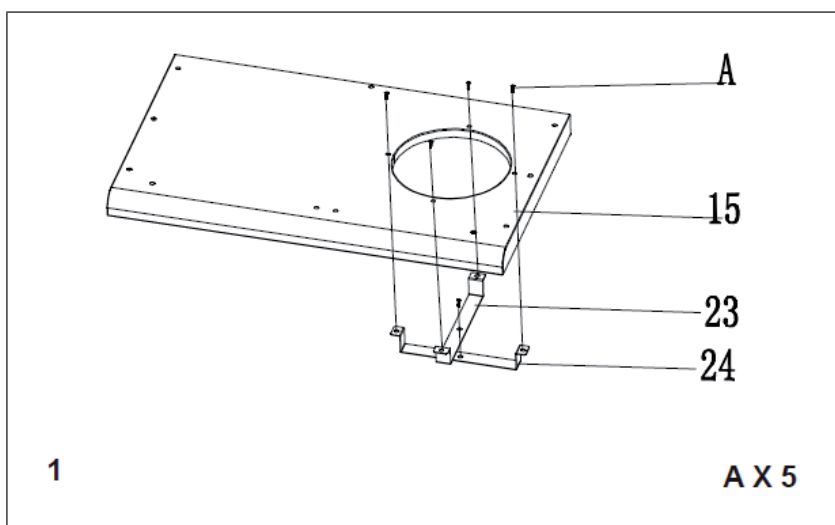



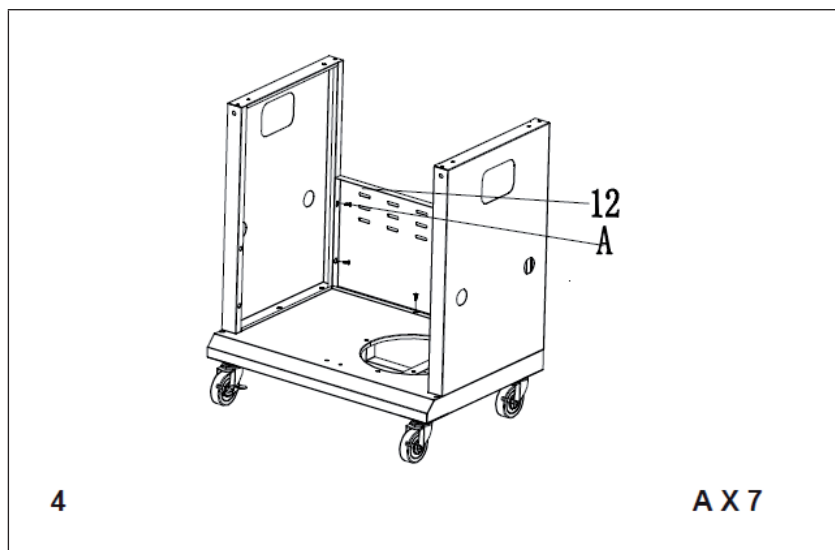
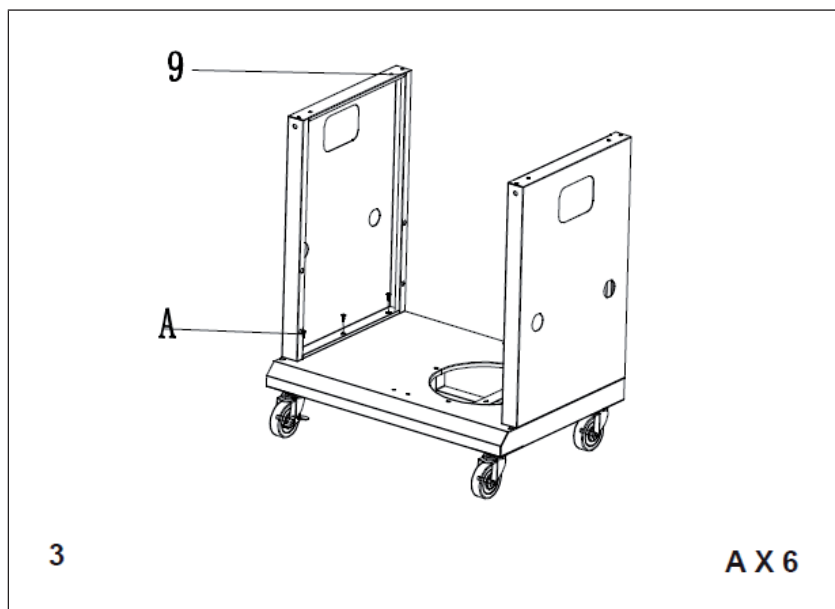

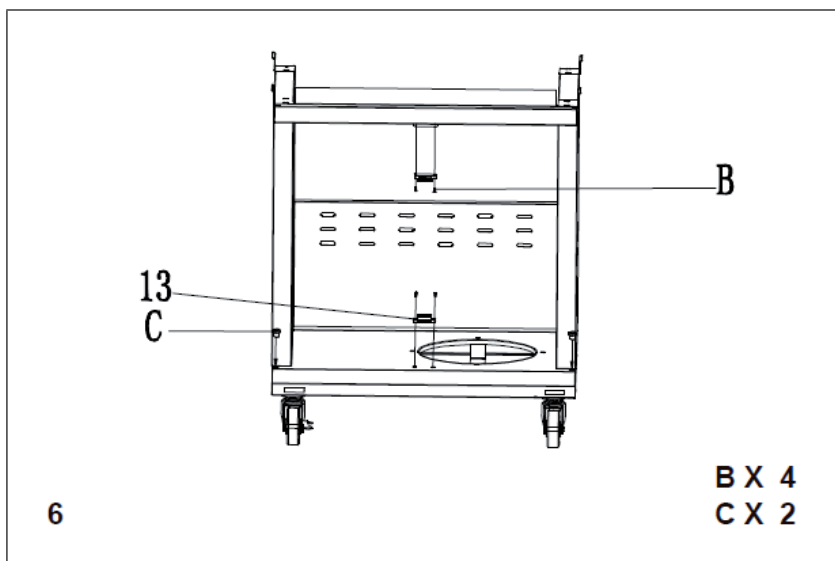
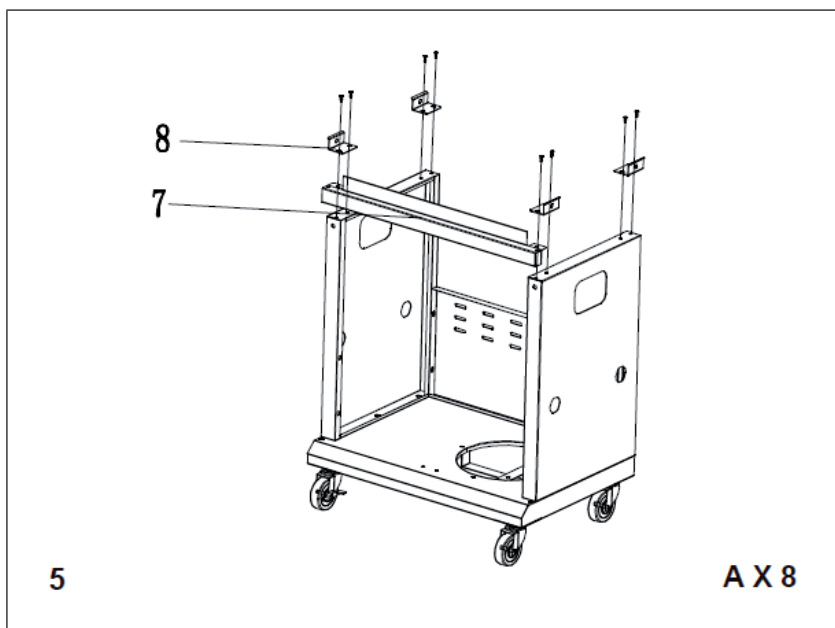

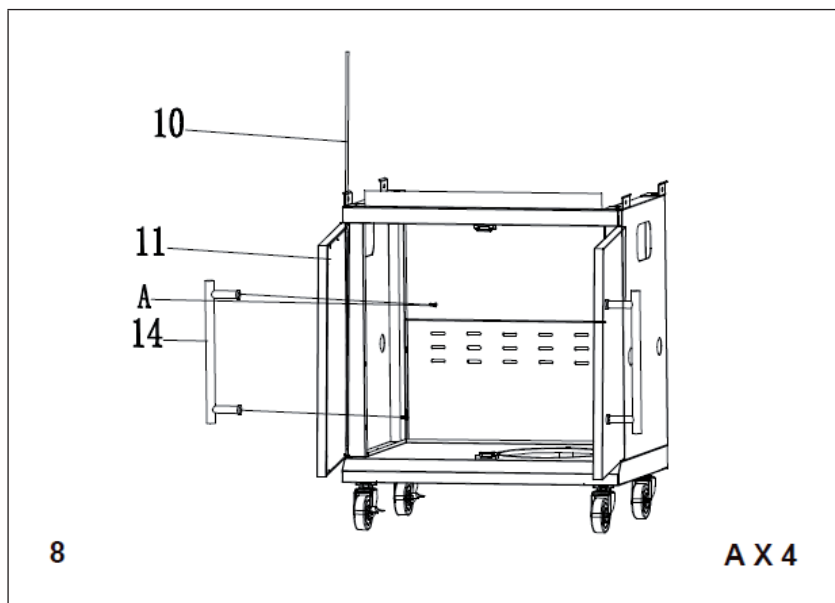
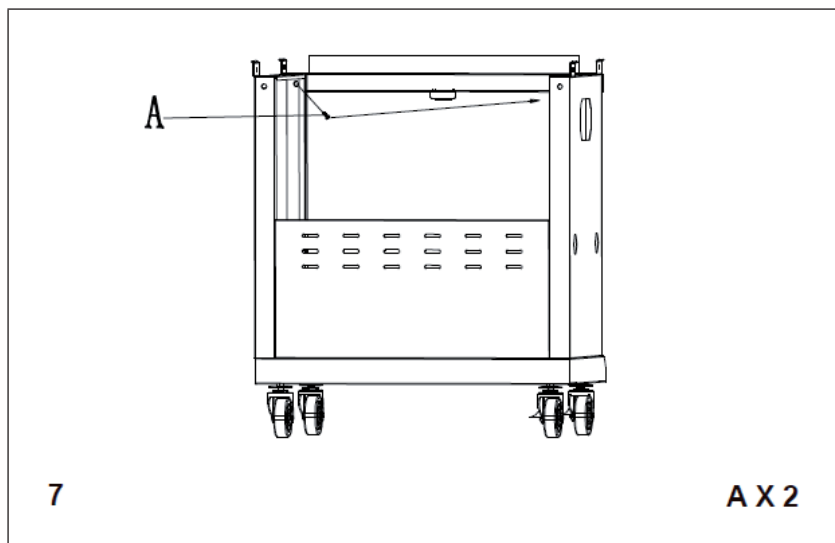

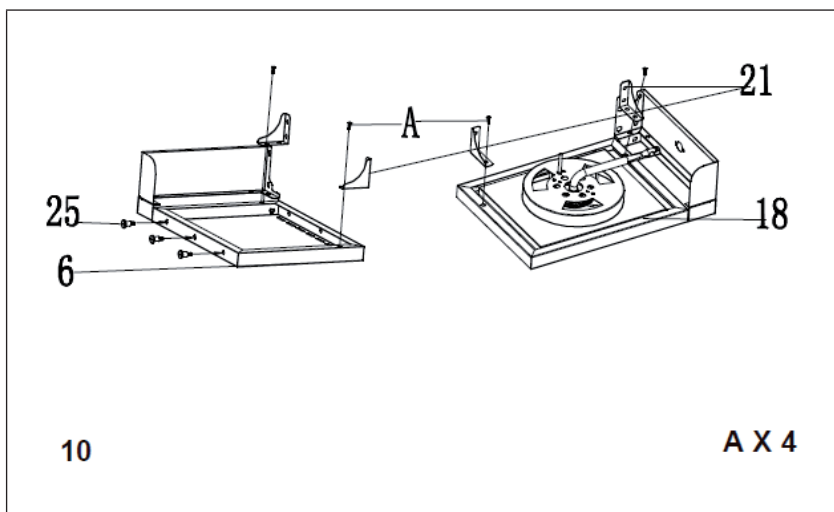
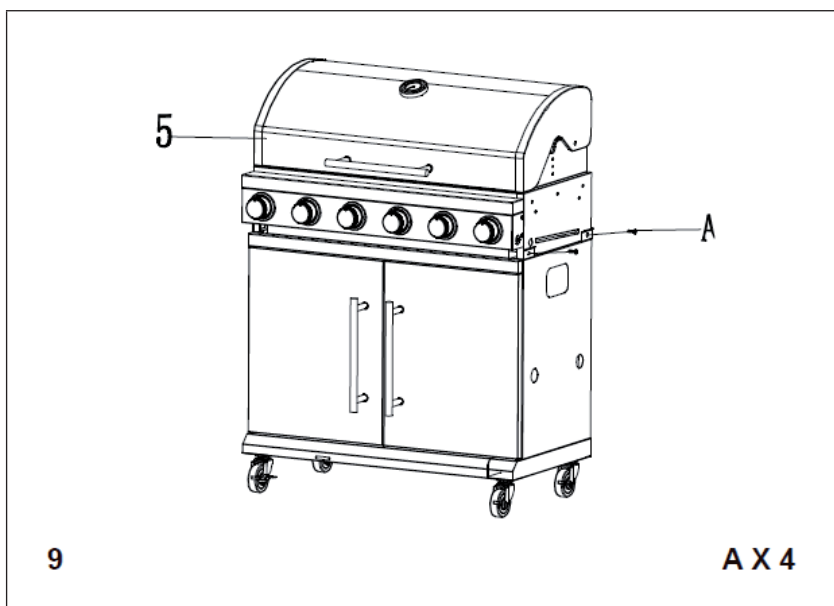

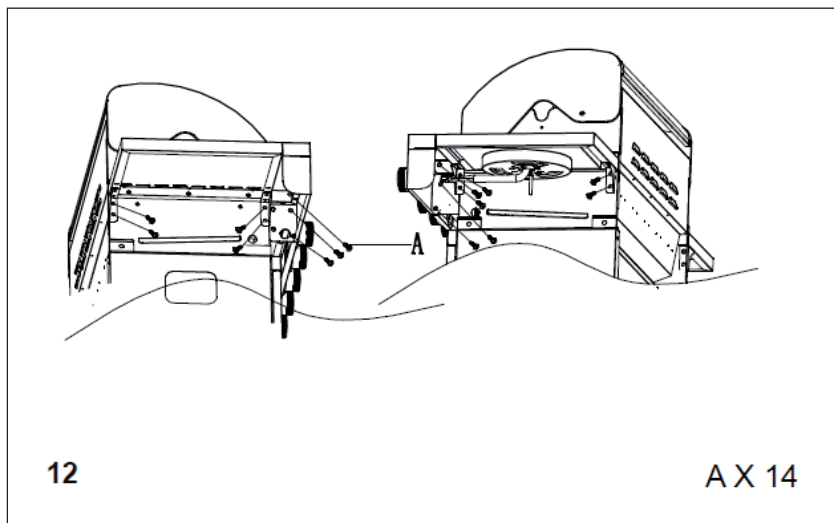
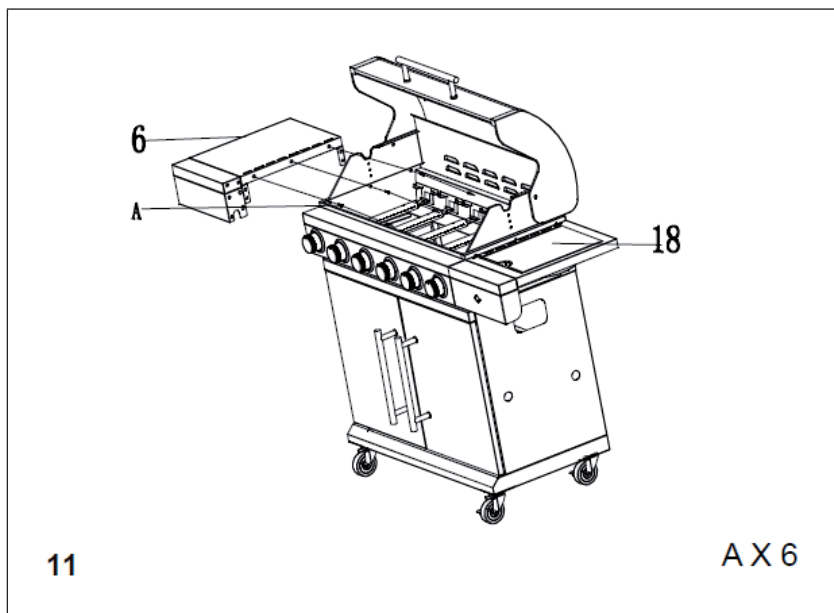

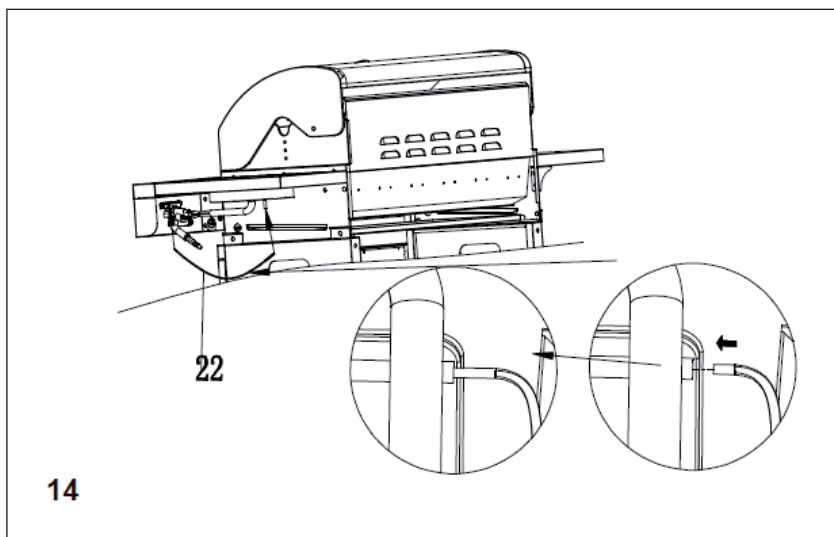
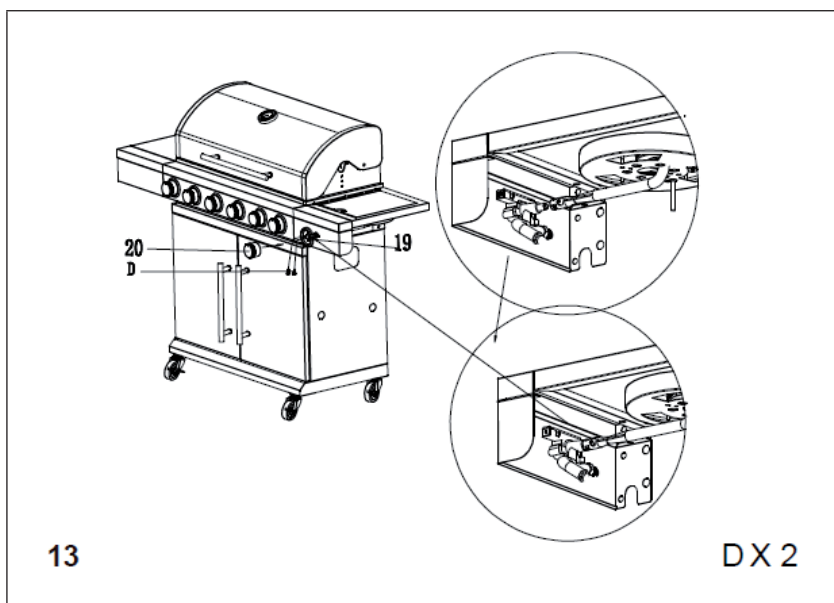

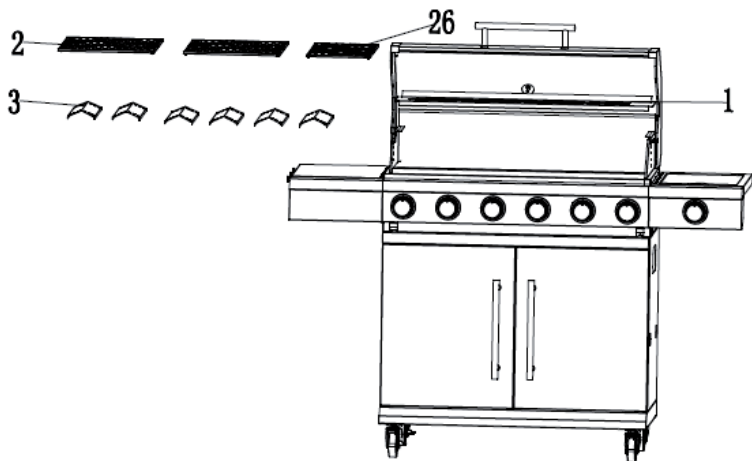

15



16













**KLARSTEIN**