

MARINARA

Elektrischer Pizzaofen
Electric Pizza Oven
Four à pizza électrique
Horno de pizza eléctrico
Forno per pizza elettrico

10045615



COOKING
OOKINGCOO
KINGCOOKIN
INGCOOKING
COOKINGCO
OOKINGCOO
KINGCOOKIN
INGCOOKING

KLARSTEIN

www.klarstein.com

Sehr geehrter Kunde,

wir gratulieren Ihnen zum Erwerb Ihres Gerätes. Lesen Sie die folgenden Hinweise sorgfältig durch und befolgen Sie diese, um möglichen Schäden vorzubeugen. Für Schäden, die durch Missachtung der Hinweise und unsachgemäßen Gebrauch entstehen, übernehmen wir keine Haftung. Scannen Sie den folgenden QR-Code, um Zugriff auf die aktuellste Bedienungsanleitung und weitere Informationen rund um das Produkt zu erhalten.



INHALTSVERZEICHNIS

Sicherheitshinweise 4	English 13
Zusammenbau 6	Español 21
Bedienung 8	Français 29
Rezepte 9	Italiano 37
Reinigung und Pflege 9	
Spezielle Entsorgungshinweise für Verbraucher in Deutschland 10	
Hinweise zur Entsorgung 12	
Hersteller & Importeur (UK) 12	

TECHNISCHE DATEN

Artikelnummer	10045615
Stromversorgung	230 V ~ 50-60 Hz
Leistung	1200 W (450 W + 750 W)

SICHERHEITSHINWEISE

- Kinder sind sich der Gefahren von Elektrogeräten nicht bewusst. Lassen Sie das Gerät während des Gebrauchs niemals unbeaufsichtigt. Bewahren Sie das Gerät daher immer außerhalb der Reichweite von Kindern auf.
- Das Gerät ist nur für den Gebrauch im Haushalt geeignet. Verwenden Sie das Gerät niemals im Freien.
- Achten Sie darauf, dass das Gerät und das Netzkabel nie mit heißen Geräten wie Kochplatten oder offenen Flammen in Berührung kommen.
- Lassen Sie das Netzkabel nicht über den Rand der Spüle, der Arbeitsplatte oder des Tisches hängen.
- Achten Sie darauf, dass Ihre Hände trocken sind, wenn Sie das Gerät, das Netzkabel oder den Stecker anfassen.
- Tauchen Sie das Gerät niemals in Wasser oder eine andere Flüssigkeit.
- Das Gerät muss seine Wärme ableiten können, um einen Brand zu verhindern. Achten Sie deshalb unbedingt darauf, dass das Gerät an allen Seiten genügend Freiraum hat und nicht mit brennbaren Materialien in Berührung kommt. Das Gerät darf nicht zugedeckt werden.
- Verwenden Sie das Gerät nicht in der Nähe von Sprengstoffen oder brennbaren Materialien.
- Verwenden Sie zum Reinigen des Geräts keinen Scheuerschwamm aus Metall. Metallteile könnten sich lösen, die elektrischen Teile des Geräts berühren und einen Kurzschluss verursachen.
- Schalten Sie das Gerät immer aus, wenn:
 - Während des Gebrauchs eine Störung auftritt.
 - Sie den Gerät warten oder reinigen.
 - Sie Zubehörteile anbringen oder entfernen.
 - Sie den Stecker des Geräts aus der Steckdose ziehen.
 - Sie den Gebrauch des Geräts beendet haben.
- Schalten Sie das Gerät niemals durch Ziehen am Kabel aus.
- Wenden Sie sich immer an einen anerkannten, geschulten Servicetechniker, wenn das Gerät oder das Kabel beschädigt ist, Fehlfunktionen aufgetreten sind oder das Gerät repariert werden muss. Reparieren Sie das Gerät niemals selbst! Eigene oder unsachgemäße Reparaturen können zu erheblichen Gefahren für den Benutzer führen.
- Ziehen Sie den Stecker aus der Steckdose, wenn das Gerät nicht in Gebrauch ist und bevor Sie es reinigen.
- Dieses Gerät ist nicht dafür bestimmt, durch Personen (einschließlich Kinder) mit eingeschränkten physischen, sensorischen oder geistigen Fähigkeiten oder mangels Erfahrung und mangels Wissen benutzt zu werden, es sei denn, sie werden durch eine für ihre Sicherheit zuständige Person beaufsichtigt oder erhielten von ihr Anweisungen, wie das Gerät zu benutzen ist.
- Kinder dürfen nicht mit dem Gerät spielen.

- Das Gerät ist nicht für den Betrieb mit einer externen Zeitschaltuhr oder einem separaten Fernbedienungssystem vorgesehen.
- Dieses Gerät ist für die Verwendung in Haushalten und ähnlichen Bereichen vorgesehen, wie:
 - Personalküchen in Geschäften, Büros und anderen Arbeitsbereichen
 - Bauernhöfen
 - Von Kunden in Hotels, Motels und anderen Wohnbereichen
 - Bed-and-Breakfast-Umgebungen
- Dieses Gerät verfügt über eine Heizfunktion. Andere Oberflächen als die Funktionsflächen können hohe Temperaturen entwickeln. Da Temperaturen von verschiedenen Menschen unterschiedlich wahrgenommen werden, sollte dieses Gerät mit Vorsicht verwendet werden. Halten Sie das Gerät ausschließlich an den dafür vorgesehenen Flächen fest und verwenden Sie Hitzeschutzmaßnahmen wie Hitzeschutzhandschuhe oder Topflappen. Bereiche, die nicht zum Greifen vorgesehen sind, müssen ausreichend Zeit zum Abkühlen erhalten.
- Bewegen Sie das Gerät während des Gebrauchs nicht.



VORSICHT

Verbrennungsgefahr! Die Kuppel und andere Teile des Geräts können während des Gebrauchs heiß werden. Berühren Sie diese Bereiche nicht, um sich nicht zu verbrennen. Berühren Sie die Kuppel nicht, bevor sie vollständig abgekühlt ist.

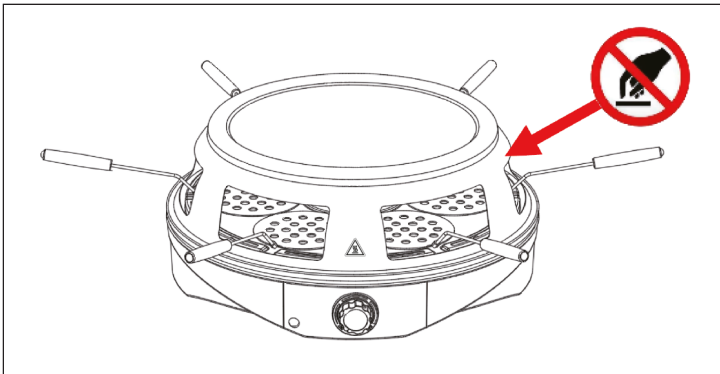

ZUSAMMENBAU

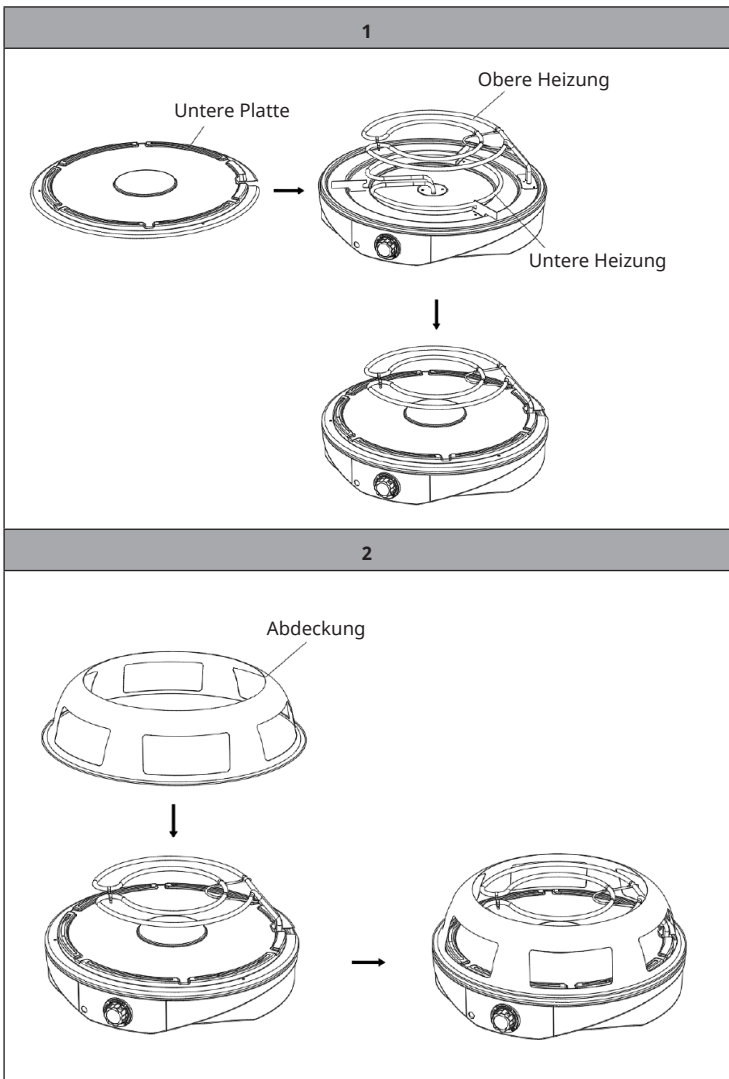

3

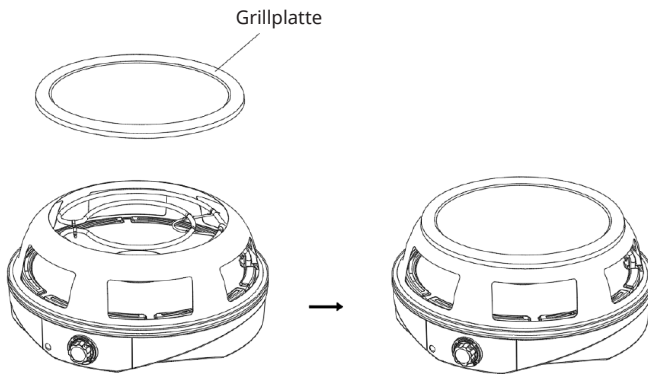

4

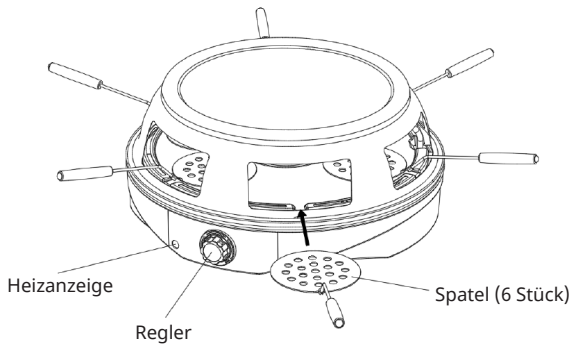

BEDIENUNG

Vor dem ersten Betrieb

- Nehmen Sie das Gerät vor dem ersten Betrieb 10 Minuten lang ohne Lebensmittel in Betrieb. Das dient dazu den Geruch zu entfernen. Es kann auch eine kleine Menge Rauch wahrgenommen werden, das ist normal. Lüften Sie den Raum während dieser Zeit.
- Lassen Sie die Grillplatte abkühlen und reinigen Sie sie (siehe Kapitel Reinigung & Pflege).

Grillen auf der Grillplatte

1. Stellen Sie den Pizzaofen auf eine stabile und ebene Fläche. Achten Sie darauf, dass die Oberfläche hitze- und spritzwassergeschützt ist.
2. Stecken Sie den Stecker in die Steckdose. Die rote Anzeige leuchtet auf. Lassen Sie den Pizzaofen 10 Minuten lang vorheizen.
3. Fetten Sie die Grillplatte leicht mit Butter ein.
4. Schneiden Sie das Fleisch in kleine Stücke, um die Zubereitungszeit zu verkürzen.
5. Würzen Sie das Essen.
6. Die Zubereitungszeit hängt von der Art und Dicke der Speisen ab. Für ein gutes Ergebnis empfehlen wir, das Grillgut mehrmals während des Grillens zu wenden.
7. Während des Gebrauchs leuchtet die Heizungsanzeige auf und ab, und der Thermostat steuert die Temperatur während des Tischs

Hinweis: Verwenden Sie niemals harte oder scharfe Gegenstände auf der antihaftbeschichteten Backfläche. Die Oberfläche kann durch Kratzen leicht beschädigt werden.

Pizza zubereiten

1. Stellen Sie den Pizzaofen auf eine stabile und ebene Fläche. Achten Sie darauf, dass die Oberfläche hitze- und spritzwassergeschützt ist.
2. Stecken Sie den Stecker in die Steckdose. Die rote Anzeige leuchtet auf. Lassen Sie den Pizzaofen 10 Minuten lang vorheizen.
3. Schieben Sie die Pizza auf dem Spatel in den Pizzaofen. Lassen Sie die Pizza auf dem Spatel liegen, so dass Sie sie leicht wieder aus dem Ofen nehmen können.
4. Backen Sie die Pizza 5 bis 7 Minuten. Legen Sie die Pizza auf den Teller. Bitte beachten Sie, dass der Spatel sehr heiß ist.
5. Während des Gebrauchs leuchtet die Heizungsanzeige auf und ab, und der Thermostat steuert die Temperatur während des Tischs

REZEPTE

Rezept für Pizzateig

- Pizzateig (für 4 Personen) 500 g Weizenmehl
- 1 Teelöffel Salz
- 4 Esslöffel Olivenöl
- 20 g Frischhefe oder 1 Päckchen Backhefe
- 250 ml lauwarmes Wasser

Das Mehl mit dem Salz und dem Öl in einer geeigneten Schüssel vermischen. Die Frischhefe im lauwarmen Wasser lösen und glattrühren. Dann diese Masse in das Mehl geben und verrühren. Die Backhefe können Sie direkt in das Mehl geben und dann das lauwarme Wasser hinzufügen. Alles zu einem geschmeidigen Teig kneten. Ein Mixer mit Teighaken oder eine Küchenmaschine sind hierfür ideal. Die Schüssel mit einem Tuch abdecken und gut 45 Minuten aufgehen lassen bis sich das Volumen verdoppelt hat. Den Teig mit etwas Mehl bestreuen und die Masse bis zu einer Stärke von 3 mm ausrollen. Die Masse ab und zu umdrehen und mit Mehl bestreuen, um ein Klebenbleiben zu vermeiden. Dann mit der Ausstechform Scheiben ausstechen. Geben Sie diese Scheiben auf einen Teller oder ein Brett und streuen Sie extra Mehl auf die Teigscheiben, um ein Aneinanderkleben zu vermeiden. Während des Aufgehens können Sie die anderen Zutaten bereitstellen.

Rezept für Tomatensauce

- 1 Dose geschälte Tomaten
- 1 kleine Dose Tomatenpüree
- Salz, Pfeffer, Oregano
- 2 Esslöffel Olivenöl
- 2 ausgepresste Knoblauchzehen

Die geschälten Tomaten zerkleinern und mit den übrigen Zutaten vermischen.

REINIGUNG UND PFLEGE

- Lassen Sie den Pizzaofen nach dem Gebrauch mindestens 30 Minuten lang abkühlen, bevor Sie ihn reinigen und verstauen.
- Reinigen Sie die Abdeckung, Backplatte und Pizzaspatel mit warmem Wasser und einem weichen Tuch. Reinigen Sie die Teile nicht im Geschirrspüler!
- Tauchen Sie das Basisgerät niemals ins Wasser. Reinigen Sie die Oberfläche mit einem feuchten Tuch zu reinigen.
- Bewahren Sie das Gerät mit dem Zubehör immer im ursprünglichen Karton auf, so dass nichts beschädigt werden kann.

SPEZIELLE ENTSORGUNGSHINWEISE FÜR VERBRAUCHER IN DEUTSCHLAND

Entsorgen Sie Ihre Altgeräte fachgerecht. Dadurch wird gewährleistet, dass die Altgeräte umweltgerecht verwertet und negative Auswirkungen auf die Umwelt und menschliche Gesundheit vermieden werden. Bei der Entsorgung sind folgende Regeln zu beachten:

- Jeder Verbraucher ist gesetzlich verpflichtet, Elektro- und Elektronikaltgeräte (Altgeräte) sowie Batterien und Akkus getrennt vom Hausmüll zu entsorgen. Sie erkennen die entsprechenden Altgeräte durch folgendes Symbol der durchgestrichenen Mülltonne (WEEE-Symbol). 
- Sie haben Altbatterien und Altakkumulatoren, die nicht vom Altgerät umschlossen sind, sowie Lampen, die zerstörungsfrei aus dem Altgerät entnommen werden können, vor der Abgabe an einer Entsorgungsstelle vom Altgerät zerstörungsfrei zu trennen.
- Bestimmte Lampen und Leuchtmittel fallen ebenso unter das Elektro- und Elektronikgesetz und sind dementsprechend wie Altgeräte zu behandeln. Ausgenommen sind Glühbirnen und Halogenlampen. Entsorgen Sie Glühbirnen und Halogenlampen bitte über den Hausmüll, sofern sie nicht das WEEE-Symbol tragen.
- Jeder Verbraucher ist für das Löschen von personenbezogenen Daten auf dem Elektro- bzw. Elektronikgerät selbst verantwortlich.

Rücknahmepflicht der Vertreiber

Vertreiber mit einer Verkaufsfläche für Elektro- und Elektronikgeräte von mindestens 400 Quadratmetern sowie Vertreiber von Lebensmitteln mit einer Gesamtverkaufsfläche von mindestens 800 Quadratmetern, die mehrmals im Kalenderjahr oder dauerhaft Elektro- und Elektronikgeräte anbieten und auf dem Markt bereitstellen, sind verpflichtet,

1. bei der Abgabe eines neuen Elektro- oder Elektronikgerätes an einen Endnutzer ein Altgerät des Endnutzers der gleichen Geräteart, das im Wesentlichen die gleichen Funktionen wie das neue Gerät erfüllt, am Ort der Abgabe oder in unmittelbarer Nähe hierzu unentgeltlich zurückzunehmen und
2. auf Verlangen des Endnutzers Altgeräte, die in keiner äußeren Abmessung größer als 25 Zentimeter sind, im Einzelhandelsgeschäft oder in unmittelbarer Nähe hierzu unentgeltlich zurückzunehmen; die Rücknahme darf nicht an den Kauf eines Elektro- oder Elektronikgerätes geknüpft werden und ist auf drei Altgeräte pro Geräteart beschränkt.

- Bei einem Vertrieb unter Verwendung von Fernkommunikationsmittel ist die unentgeltliche Abholung am Ort der Abgabe auf Elektro- und Elektronikgeräte der Kategorien 1, 2 und 4 gemäß § 2 Abs. 1 ElektroG, nämlich „Wärmeüberträger“, „Bildschirmgeräte“ (Oberfläche von mehr als 100 cm²) oder „Großgeräte“ (letztere mit mindestens einer äußeren Abmessung über 50 Zentimeter) beschränkt. Für andere Elektro- und Elektronikgeräte (Kategorien 3, 5 und 6) ist eine Rückgabemöglichkeit in zumutbarer Entfernung zum jeweiligen Endnutzer zu gewährleisten.
- Altgeräte dürfen kostenlos auf dem lokalen Wertstoffhof oder in folgenden Sammelstellen in Ihrer Nähe abgegeben werden: www.take-e-back.de
- Für Elektro- und Elektronikgeräte der Kategorien 1, 2 und 4 bieten wir auch die Möglichkeit einer unentgeltlichen Abholung am Ort der Abgabe an. Beim Kauf eines Neugeräts haben Sie die Möglichkeit, eine Altgerätabholung über die Webseite auszuwählen.
- Batterien können überall dort kostenfrei zurückgegeben werden, wo sie verkauft werden (z. B. Super-, Bau-, Drogeriemarkt). Auch Wertstoff- und Recyclinghöfe nehmen Batterien zurück. Sie können Batterien auch per Post an uns zurücksenden. Altbatterien in haushaltsüblichen Mengen können Sie direkt bei uns von Montag bis Freitag zwischen 08:00 und 16:00 Uhr unter der folgenden Adresse unentgeltlich zurückgeben:

Chal-Tec Fulfillment GmbH
Norddeutschlandstr. 3
47475 Kamp-Lintfort

- Wichtig zu beachten ist, dass Lithiumbatterien aus Sicherheitsgründen vor der Rückgabe gegen Kurzschluss gesichert werden müssen (z. B. durch Abkleben der Pole).
- Finden sich unter der durchgestrichenen Mülltonne auf der Batterie zusätzlich die Zeichen Cd, Hg oder Pb ist das ein Hinweis darauf, dass die Batterie gefährliche Schadstoffe enthält. (»Cd« steht für Cadmium, »Pb« für Blei und »Hg« für Quecksilber.)

Hinweis zur Abfallvermeidung

Indem Sie die Lebensdauer Ihrer Altgeräte verlängern, tragen Sie dazu bei, Ressourcen effizient zu nutzen und zusätzlichen Müll zu vermeiden. Die Lebensdauer Ihrer Altgeräte können Sie verlängern, indem Sie defekte Altgeräte reparieren lassen. Wenn sich Ihr Altgerät in gutem Zustand befindet, könnten Sie es spenden, verschenken oder verkaufen.

HINWEISE ZUR ENTSORGUNG



Wenn es in Ihrem Land eine gesetzliche Regelung zur Entsorgung von elektrischen und elektronischen Geräten gibt, weist dieses Symbol auf dem Produkt oder auf der Verpackung darauf hin, dass dieses Produkt nicht im Hausmüll entsorgt werden darf. Stattdessen muss es zu einer Sammelstelle für das Recycling von elektrischen und elektronischen Geräten gebracht werden. Durch regelkonforme Entsorgung schützen Sie die Umwelt und die Gesundheit Ihrer Mitmenschen vor negativen Konsequenzen. Informationen zum Recycling und zur Entsorgung dieses Produkts, erhalten Sie von Ihrer örtlichen Verwaltung oder Ihrem Hausmüllentsorgungsdienst.

Dieses Produkt enthält Batterien. Wenn es in Ihrem Land eine gesetzliche Regelung zur Entsorgung von Batterien gibt, dürfen die Batterien nicht im Hausmüll entsorgt werden. Informieren Sie sich über die örtlichen Bestimmungen zur Entsorgung von Batterien. Durch regelkonforme Entsorgung schützen Sie die Umwelt und die Gesundheit Ihrer Mitmenschen vor negativen Konsequenzen.

HERSTELLER & IMPORTEUR (UK)

Hersteller:

Chal-Tec GmbH, Wallstraße 16, 10179 Berlin, Deutschland.

Importeur für Großbritannien:

Berlin Brands Group UK Limited

PO Box 42

272 Kensington High Street

London, W8 6ND

United Kingdom

Dear customer,

Congratulations on your purchase. Please read the following instructions carefully and follow them to prevent potential damage. We accept no liability for damage caused by disregarding the instructions and improper use. Please scan the QR code to access the latest operating instructions and further information about the product.



CONTENTS

Safety Instructions 14
 Assembly 16
 Operation 18
 Recipes 19
 Cleaning and Care 19
 Disposal Considerations 20
 Manufacturer & importer (UK) 20

TECHNICAL DATA

Article number	10045615
Power supply	230 V ~ 50-60 Hz
Power	1200 W (450 W + 750 W)

SAFETY INSTRUCTIONS

- Children are not aware of the dangers of electronic devices. Never leave the device unattended while it is in use. Therefore, always keep the device out of the reach of children.
- The device is suitable for household use only. Never use the device outdoors.
- Make sure that the device and the mains cable never come into contact with hot devices such as hotplates or open flames.
- Do not let the power cord hang over the edge of the sink, countertop, or table.
- Make sure your hands are dry when you touch the device, the power cord or the plug.
- Never immerse the device in water or any other liquid.
- The device must be able to dissipate its heat to prevent a fire. Therefore, make absolutely sure that the device has enough free space on all sides and does not come into contact with combustible materials. The device must not be covered.
- Do not use the device near explosives or flammable materials.
- Do not use a metal scouring pad to clean the device. Metal parts could come loose and touch the electrical parts of the device and cause a short circuit.
- Always turn off the device when:
 - A malfunction occurs during use.
 - You are servicing or cleaning the device.
 - You are attaching or removing accessories.
 - You unplug the device from the power outlet.
 - You have stopped using the device.
- Never switch off the device by pulling the cable.
- Always contact an approved, trained service technician if the device or the cable is damaged, malfunctions or if the device needs to be repaired. Never repair this device yourself! Self-performed or improper repairs can lead to significant dangers for the user.
- Remove the plug from the mains socket when the device is not in use and before cleaning it.
- This appliance is not intended to be used by persons (including children) with reduced physical, sensory or mental capabilities, or lack of experience and knowledge, unless they have been given supervision or instruction concerning use of the appliance by a person responsible for their safety.
- Children must not play with the device.

- The device is not intended to be operated with an external timer or a separate remote control system.
- This device is intended for use in households and similar areas, such as:
 - Staff kitchens in shops, offices and other work areas
 - Farms
 - By customers in hotels, motels and other residential areas
 - Bed-and-breakfast environments
- This unit has a heating function. Surfaces other than the functional surfaces can develop high temperatures. Since temperatures are perceived differently by different people, this device should be used with caution. Only hold the device on the designated surfaces and use heat protection measures such as heat protection gloves or oven mitts. Areas that are not intended to be grasped must be given sufficient time to cool down.
- Do not move the device during use.

**CAUTION**

Risk of burns! The dome and other parts of the device can become hot during use. To avoid burning yourself, do not touch these areas. Do not touch the dome until it has completely cooled.

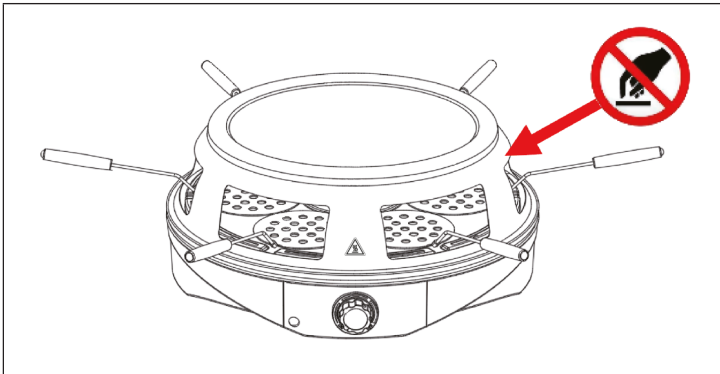

ASSEMBLY

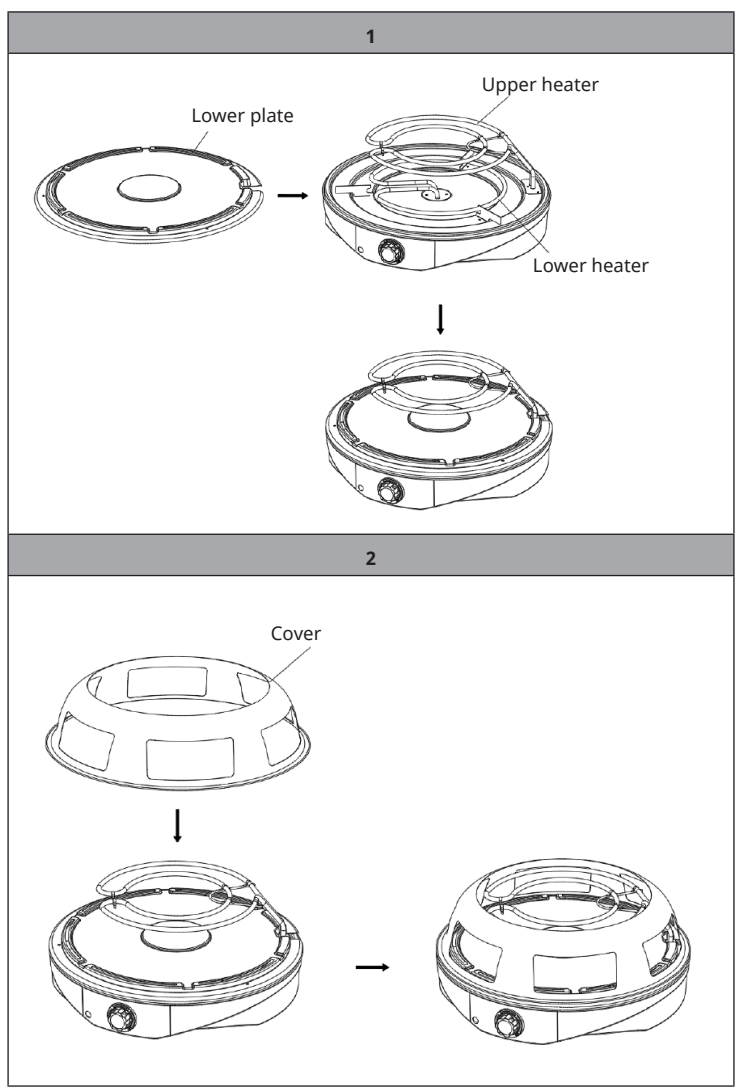

3

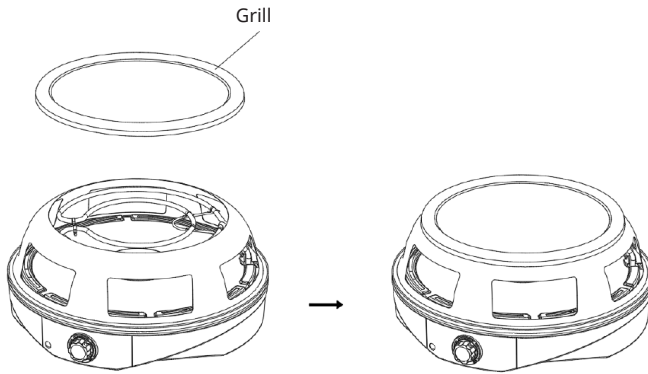

4

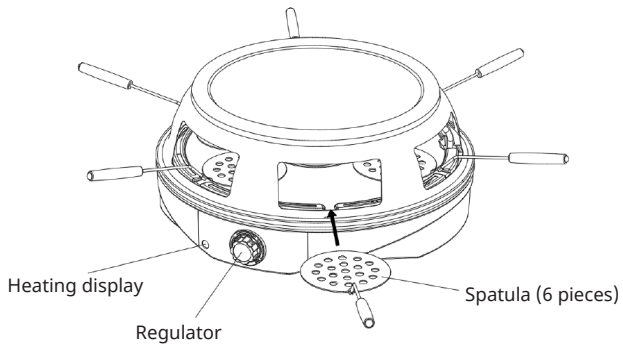

OPERATION

Before first use

- Before using the device for the first time, run it for 10 minutes without food. This is to remove the smell. A small amount of smoke may also be noticed, which is normal. Ventilate the room during this time.
- Allow the grill plate to cool down and clean it (see chapter Cleaning & Care).

Grilling on the griddle

1. Place the pizza oven on a stable and level surface. Make sure that the surface is heat and splash-proof.
2. Insert the plug into the mains socket. The red display will flash. Allow the pizza oven to preheat for 10 minutes.
3. Lightly grease the griddle with butter.
4. Cut the meat into small pieces to reduce the preparation time.
5. Season the food.
6. The preparation time depends on the type and thickness of the food. For a good result, we recommend turning the grilled food several times during grilling.
7. During use, the heating indicator will flash on and off, and the thermostat controls the temperature throughout the table.

Note: Never use hard or sharp objects on the non-stick baking surface. The surface can be easily damaged by scratching.

Preparing pizza

1. Place the pizza oven on a stable and level surface. Make sure that the surface is heat and splash-proof.
2. Plug the power plug into the mains socket. The red display will flash. Allow the pizza oven to preheat for 10 minutes.
3. Slide the pizza into the pizza oven on the spatula. Leave the pizza on the spatula so you can easily remove it from the oven.
4. Bake the pizza for 5 to 7 minutes. Put the pizza on the plate. Please note that the spatula is very hot.
5. During use, the heating indicator will flash on and off, and the thermostat controls the temperature throughout the table.

RECIPES

Pizza dough recipe

- Pizza dough (for 4 people) 500 g wheat flour
- 1 teaspoon of salt
- 4 tablespoons olive oil
- 20 g fresh yeast or 1 packet of baking yeast
- 250 ml lukewarm water

Mix the flour with the salt and the oil in a suitable bowl. Dissolve the fresh yeast in the lukewarm water and stir until smooth. Then pour this mixture into the flour and stir. You can put the yeast directly into the flour and then add the lukewarm water. Knead everything into a smooth dough. A mixer with a dough hook or food processor is ideal for this. Cover the bowl with a cloth and let it rise for a good 45 minutes until it has doubled in volume. Sprinkle the dough with some flour and roll out the mass to a thickness of 3 mm. Turn the mixture occasionally and sprinkle with flour to prevent sticking. Then cut out discs with the cutter form. Place these discs on a plate or board and sprinkle extra flour on the dough discs to prevent them from sticking together. You can prepare the other ingredients while it is rising.

Tomato sauce recipe

- 1 can peeled tomatoes
- 1 small can of tomato puree
- Salt, pepper, oregano
- 2 tablespoons olive oil
- 2 crushed garlic cloves

Chop the peeled tomatoes and mix with the remaining ingredients.

CLEANING AND CARE

- After use, allow the pizza oven to cool for at least 30 minutes before cleaning and storing.
- Clean the cover, baking plate and pizza spatula with warm water and a soft cloth. Do not clean the parts in the dishwasher!
- Never immerse the base unit in water. Clean the surface with a damp cloth to clean.
- Always keep the device and its accessories in the original box so that nothing can be damaged.

DISPOSAL CONSIDERATIONS



If there is a legal regulation in your country regarding the disposal of electrical and electronic equipment, this symbol on the product or on the packaging indicates that this product must not be disposed of with household waste. Instead, it must be taken to a collection point for the recycling of electrical and electronic equipment. By disposing of this product in accordance with the regulations, you are protecting the environment and the health of those around you from negative consequences. For information on recycling and disposal of this product, contact your local government or household waste disposal service.

This product contains batteries. If there is a legal regulation in your country regarding the disposal of batteries, the batteries must not be disposed of in household waste. Consult your local regulations for the disposal of batteries. By disposing of this product in accordance with the regulations, you are protecting the environment and the health of those around you from negative consequences.

MANUFACTURER & IMPORTER (UK)

Manufacturer:

Chal-Tec GmbH, Wallstrasse 16, 10179 Berlin, Germany.

Importer for Great Britain:

Berlin Brands Group UK Limited
PO Box 42
272 Kensington High Street
London, W8 6ND
United Kingdom

Estimado cliente:

Le felicitamos por la adquisición de este producto. Lea atentamente el siguiente manual y siga cuidadosamente las instrucciones de uso con el fin de evitar posibles daños. La empresa no se responsabiliza de los daños ocasionados por un uso indebido del producto o por haber desatendido las indicaciones de seguridad. Escanee el siguiente código QR para obtener acceso al manual de usuario más reciente e información adicional sobre el producto.



ÍNDICE

Indicaciones de seguridad	22
Montaje	24
Funcionamiento	26
Recetas	27
Limpieza y cuidado	27
Indicaciones sobre la retirada del aparato	28
Fabricante e importador (Reino Unido)	28

DATOS TÉCNICOS

Número del artículo	10045615
Suministro eléctrico	230 V ~ 50 Hz
Potencia	1200 W (450 W + 750 W)

INDICACIONES DE SEGURIDAD

- Los niños no son conscientes de los peligros de los aparatos eléctricos. No deje el aparato sin supervisión durante su funcionamiento. Mantenga el aparato siempre fuera del alcance de los niños.
- Este aparato está destinado exclusivamente al uso doméstico. No utilice nunca el aparato al aire libre.
- Asegúrese de que el aparato y el cable de alimentación no entren nunca en contacto con aparatos calientes, como placas de cocción o llamas.
- No deje que el cable de alimentación cuelgue del borde del fregadero, la encimera o la mesa.
- Asegúrese de tener las manos secas cuando manipule el aparato, el cable de alimentación o el enchufe.
- Nunca sumerja el aparato en agua ni en ningún otro líquido.
- El aparato debe poder disipar su calor para evitar incendios. Por lo tanto, asegúrese de que el aparato tenga suficiente espacio libre en todos los lados y no entre en contacto con materiales inflamables. El aparato no debe estar nunca cubierto.
- No utilice la unidad cerca de explosivos o materiales inflamables.
- No utilice estropajos metálicos para limpiar el aparato. Las partículas metálicas podrían soltarse y provocar un cortocircuito.
- Debe apagar siempre el aparato en los siguientes casos:
 - Cuando se produce una avería durante el uso.
 - Cuando esté reparando o limpiando el aparato.
 - Cuando coloque o retire los accesorios.
 - Cuando desconecte el enchufe de la toma de corriente.
 - Cuando haya terminado de utilizar el aparato.
- No apague nunca el aparato tirando del cable.
- Póngase siempre en contacto con un técnico de servicio cualificado y reconocido si el aparato o el cable están dañados, se han producido averías o es necesario reparar el aparato. ¡No repare nunca el aparato por su cuenta! Las reparaciones propias o inadecuadas pueden suponer un peligro considerable para el usuario.
- Desenchufe el aparato de la toma de corriente cuando ya no lo utilice y antes de limpiarlo.
- Este aparato no está diseñado para ser manejado por personas (incluidos niños) con discapacidad física, sensorial o psíquica o con falta de experiencia y conocimientos, salvo bajo supervisión de una persona responsable o tras recibir instrucciones sobre cómo utilizar el aparato.
- No permita que los niños jueguen con el aparato.

- No utilice el aparato con un temporizador externo o un sistema de control remoto independiente.
- Este aparato está destinado al uso en hogares y áreas similares, como por ejemplo:
 - En cocinas para los empleados en tiendas, oficinas y otras zonas comerciales.
 - Granjas
 - Para los clientes de hoteles, moteles y otras zonas residenciales.
 - Alojamientos de bed & breakfast
- Esta unidad tiene función de calentamiento. Las superficies, incluidas las superficies no funcionales, pueden desarrollar altas temperaturas. Dado que las temperaturas se perciben de forma diferente según las personas, utilice este aparato con PRECAUCIÓN. Sujete el aparato sólo por las superficies previstas para ello y utilice medidas de protección contra el calor, como guantes de protección contra el calor o manoplas de horno. Las superficies que no sirven para agarrar el aparato deben dejarse enfriar durante un tiempo suficiente.
- No mueva el aparato durante su uso.

**ATENCIÓN**

¡Riesgo de quemaduras! La cubierta y otras partes del aparato pueden calentarse durante el uso. No toque estas zonas para evitar quemarse. No toque la cubierta hasta que se haya enfriado por completo.

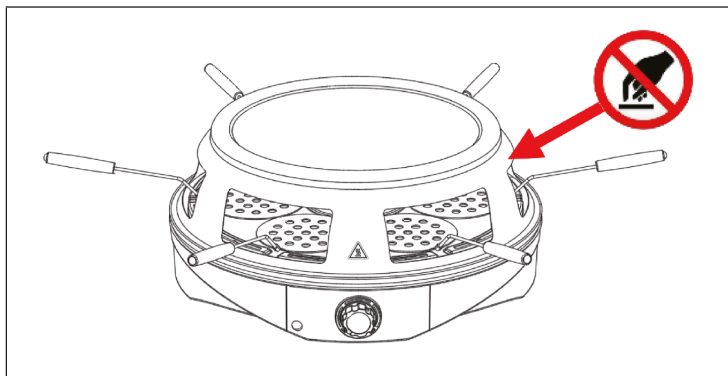

MONTAJE

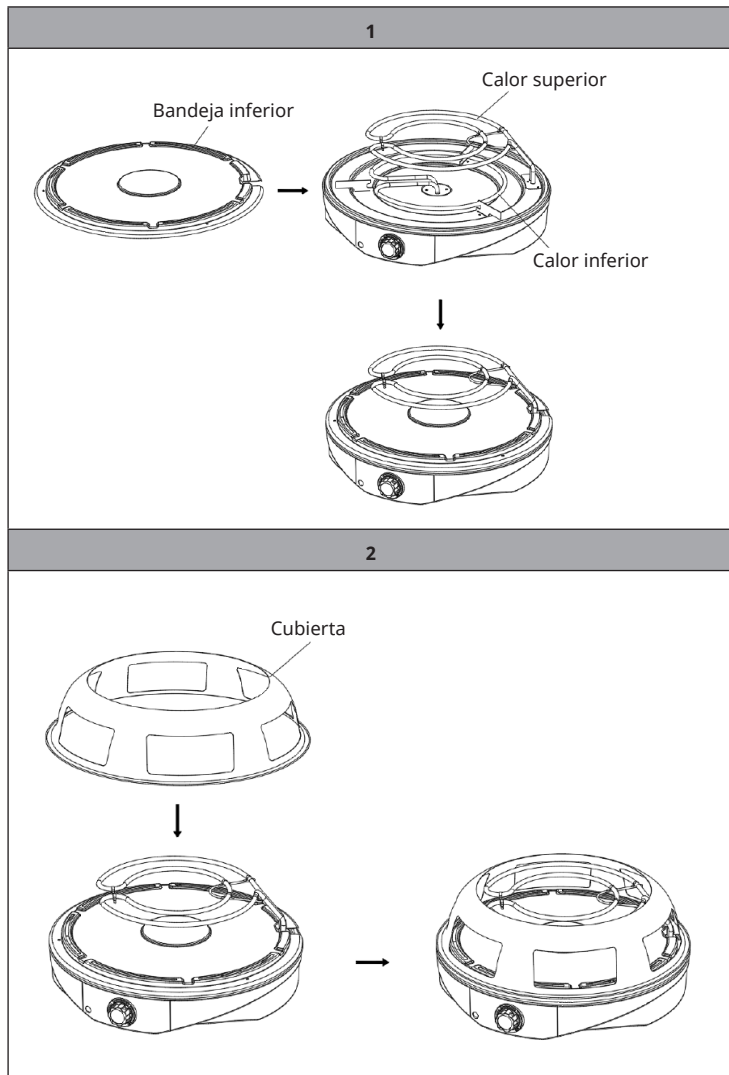

3

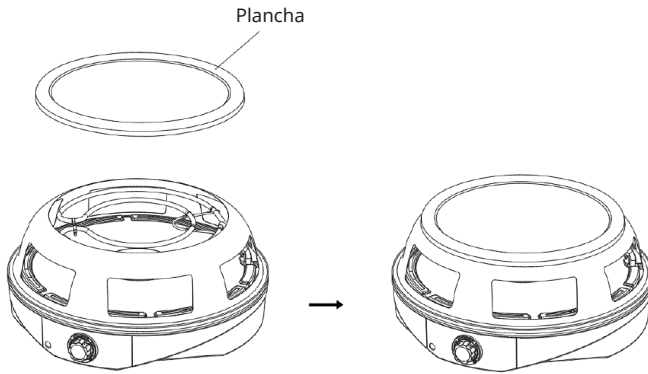

4

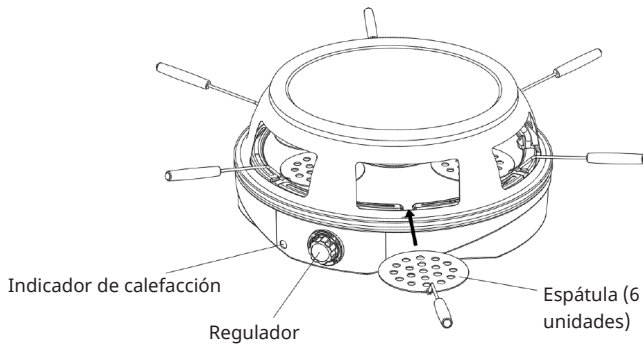

FUNCIONAMIENTO

Antes del primer uso

- Deje que el aparato funcione sin alimentos durante 10 minutos antes de utilizarlo por primera vez. Esto sirve para eliminar el olor. Es totalmente normal si se genera un poco de humo. Ventile la habitación durante este momento.
- Deje enfriar la plancha y límpiela (ver el capítulo Limpieza & Cuidado).

Asar en la plancha.

1. Coloque el horno para pizza sobre una superficie plana y estable. Asegúrese de que la superficie sea resistente al calor y a las salpicaduras.
2. Conecte el enchufe a la toma de corriente. El indicador rojo se ilumina. Deje que el horno para pizza se precaliente durante 10 minutos.
3. Engrase ligeramente la plancha con mantequilla.
4. Corte la carne en trozos pequeños para minimizar el tiempo de cocción.
5. Sazone la comida.
6. El tiempo de cocción depende del tipo y grosor de los alimentos. Para obtener un buen resultado, se recomienda dar la vuelta a los alimentos varias veces durante el asado.
7. Durante el uso, el indicador de calentamiento se enciende y se apaga, y el termostato controla la temperatura.

Nota: No utilice nunca objetos duros o afilados en la superficie antiadherente. La superficie puede dañarse fácilmente si se raya.

Preparar pizza

1. Coloque el horno para pizza sobre una superficie plana y estable. Asegúrese de que la superficie sea resistente al calor y a las salpicaduras.
2. Conecte el enchufe a la toma de corriente. El indicador rojo se ilumina. Deje que el horno para pizza se precaliente durante 10 minutos.
3. Deslice con la espátula la pizza en el horno de pizza. Deje la pizza sobre la espátula para poder sacarla fácilmente del horno.
4. Hornee la pizza de 5 a 7 minutos. Coloque la pizza encima de un plato. Tenga en cuenta que la espátula va a estar muy caliente.
5. Durante el uso, el indicador de calentamiento se enciende y se apaga, y el termostato controla la temperatura.

RECETAS

Receta para masa de pizza

- Masa de pizza (para 4 personas) 500 g de harina de trigo
- 1 cucharadita de sal
- 4 cucharadas de aceite de oliva
- 20 g de levadura fresca o 1 sobre de levadura de panadería
- 250 ml de agua tibia

Mezclar la harina con la sal y el aceite en un recipiente adecuado. Disolver la levadura fresca en el agua tibia y remover hasta obtener una masa homogénea. A continuación, añadir esta mezcla a la harina y mezclar. Se puede añadir la levadura de panadería directamente a la harina y después añadir el agua tibia. Amáselo todo hasta obtener una masa homogénea. Para ello, lo ideal es utilizar una batidora con gancho amasador o un robot de cocina. Cubra el bol con un paño y deje levar durante 45 minutos hasta que doble su volumen. Espolvorear la masa con un poco de harina y extenderla con un rodillo hasta que tenga un grosor de 3 mm. Dé la vuelta a la masa de vez en cuando y espolvoréela con harina para evitar que se pegue. A continuación, corte discos con el cortapastas. Coloque estos discos en un plato o una tabla y espolvoree harina adicional sobre los discos de masa para evitar que se peguen. Mientras la masa sube, se pueden preparar los demás ingredientes.

Receta para salsa de tomate

- 1 lata de tomates pelados
- 1 lata pequeña de tomates triturados
- Sal, pimienta, orégano
- 2 cucharadas de aceite de oliva
- 2 dientes de ajo exprimidos

Trocear los tomates pelados y mezclar con el resto de ingredientes.

LIMPIEZA Y CUIDADO

- Deje enfriar el horno para pizza al menos durante 30 minutos después de su uso antes de limpiarlo y almacenarlo.
- Limpie la tapa, la placa de horno y la espátula para pizza con agua tibia y un paño suave. ¡No lave las piezas del aparato en el lavavajillas!
- No sumerja nunca el aparato en agua. Limpie la superficie del aparato con un paño húmedo.
- Guarde siempre el aparato con los accesorios en la caja original para que no se dañe nada.

INDICACIONES SOBRE LA RETIRADA DEL APARATO



Si en su país existe una disposición legal relativa a la eliminación de aparatos eléctricos y electrónicos, este símbolo estampado en el producto o en el embalaje advierte de que no debe eliminarse como residuo doméstico. En lugar de ello, debe depositarse en un punto de recogida de reciclaje de aparatos eléctricos y electrónicos. Una gestión adecuada de estos residuos previene consecuencias potencialmente negativas para el medio ambiente y la salud de las personas. Para obtener información más detallada sobre el reciclaje de este producto, póngase en contacto con su ayuntamiento o con el servicio de eliminación de residuos domésticos.

Este producto contiene pilas. Si en su país existe una normativa para la eliminación de baterías, estas no deben ser arrojadas al cubo de la basura común. Infórmese sobre la legislación de su país que regula la retirada y eliminación de las pilas y baterías. Al eliminar los residuos de acuerdo con las normas, protege el medio ambiente y la salud de sus semejantes de las consecuencias negativas.

FABRICANTE E IMPORTADOR (REINO UNIDO)

Fabricante:

Chal-Tec GmbH, Wallstraße 16, 10179 Berlín, Alemania.

Importador para Gran Bretaña:

Berlin Brands Group UK Limited
PO Box 42
272 Kensington High Street
London, W8 6ND
Reino Unido

Cher client, chère cliente,

Toutes nos félicitations pour l'acquisition de ce nouvel appareil. Lisez attentivement les consignes suivantes et suivez-les pour éviter d'éventuels dommages. Nous ne saurions être tenus pour responsables des dommages dus au non-respect des consignes et à la mauvaise utilisation de l'appareil. Scannez le QR-Code pour obtenir la dernière version du mode d'emploi ainsi que d'autres informations concernant le produit.



SOMMAIRE

Consignes de sécurité	30
Assemblage	32
Utilisation	34
Recettes	35
Nettoyage et entretien	35
Informations sur le recyclage	36
Fabricant et importateur (GB)	36

FICHE TECHNIQUE

Numéro d'article	10045615
Alimentation	230 V ~ 50 Hz
Puissance	1200 W (450 W + 750 W)

CONSIGNES DE SÉCURITÉ

- Les enfants ne sont pas conscients des dangers des appareils électriques. Ne laissez jamais l'appareil en fonctionnement sans surveillance. Pour cette raison, conservez l'appareil hors de portée des enfants.
- Cet appareil est destiné à un usage domestique uniquement. N'utilisez pas l'appareil à l'extérieur.
- Assurez-vous que l'appareil et le câble d'alimentation n'entrent jamais en contact avec des appareils chauds tels que des plaques de cuisson ou des flammes nues.
- Ne laissez pas le cordon d'alimentation pendre du bord de l'évier, du plan de travail ou de la table.
- Assurez-vous que vos mains sont sèches lorsque vous touchez l'appareil, le cordon d'alimentation ou la prise.
- Ne plongez jamais l'appareil dans l'eau ou dans d'autres liquides.
- L'appareil doit pouvoir dissiper sa chaleur pour éviter un incendie. Par conséquent, assurez-vous absolument que l'appareil dispose de suffisamment d'espace libre de tous les côtés et qu'il n'entre pas en contact avec des matériaux combustibles. L'appareil ne doit pas être couvert.
- N'utilisez pas l'appareil à proximité d'explosifs ou de matières combustibles.
- N'utilisez pas de tampon à récurer métallique pour nettoyer l'appareil. Des pièces métalliques pourraient se détacher, entrer en contact avec les pièces électriques de l'appareil et provoquer un court-circuit.
- Mettez toujours l'appareil hors tension lorsque :
 - un dysfonctionnement se produit pendant l'utilisation.
 - vous entretenez ou nettoyez l'appareil.
 - vous ajoutez ou enlevez des accessoires.
 - vous débranchez l'appareil de la prise de courant.
 - vous avez cessé d'utiliser l'appareil.
- N'éteignez jamais l'appareil en tirant sur le câble.
- Contactez toujours un technicien de service agréé et formé si l'appareil ou le câble est endommagé, fonctionne mal ou si l'appareil doit être réparé. Ne réparez jamais cet appareil vous-même ! Des réparations maison ou inappropriées peuvent entraîner des dangers importants pour l'utilisateur.
- Débranchez la fiche de l'appareil lorsque vous ne l'utilisez pas et avant de le nettoyer.
- Cet appareil n'est pas destiné à être utilisé par des personnes (enfants y compris) ayant des capacités physiques, sensorielles ou mentales limitées ou dénuées d'expérience et de connaissances, sauf sous surveillance ou après avoir été formées par un responsable de leur sécurité aux instructions et à la façon d'utiliser l'appareil.
- Les enfants ne sont pas autorisés à jouer avec l'appareil.

- L'appareil n'est pas destiné à fonctionner avec une minuterie externe ou un système de télécommande séparé.
- Cet appareil est destiné à être utilisé dans les ménages et dans des environnements similaires, comme par exemple
 - les cuisines du personnel dans les magasins, bureaux et autres environnements de travail,
 - les fermes
 - les clients des hôtels, motels et autres lieux d'hébergement ;
 - environnements de type bed and breakfast ;
- Cet appareil dispose d'une fonction de chauffage. Les surfaces autres que les surfaces fonctionnelles, peuvent développer des températures élevées. La température étant perçue différemment selon les personnes, utilisez cet appareil avec prudence. Tenez l'appareil uniquement sur les surfaces appropriées et utilisez des mesures de protection contre la chaleur telles que des gants de protection contre la chaleur ou des gants de cuisine. Les zones qui ne sont pas destinées à être saisies doivent avoir suffisamment de temps pour se refroidir.
- Ne déplacez pas l'appareil en fonctionnement.



ATTENTION

Risque de brûlure ! Le dôme et d'autres parties de l'appareil peuvent devenir chauds pendant l'utilisation. Évitez de toucher ces zones pour ne pas vous brûler. Ne touchez pas le dôme avant qu'il ne soit complètement refroidi.

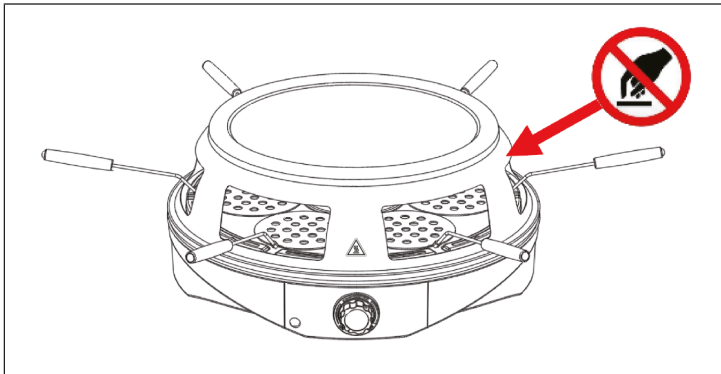

ASSEMBLAGE

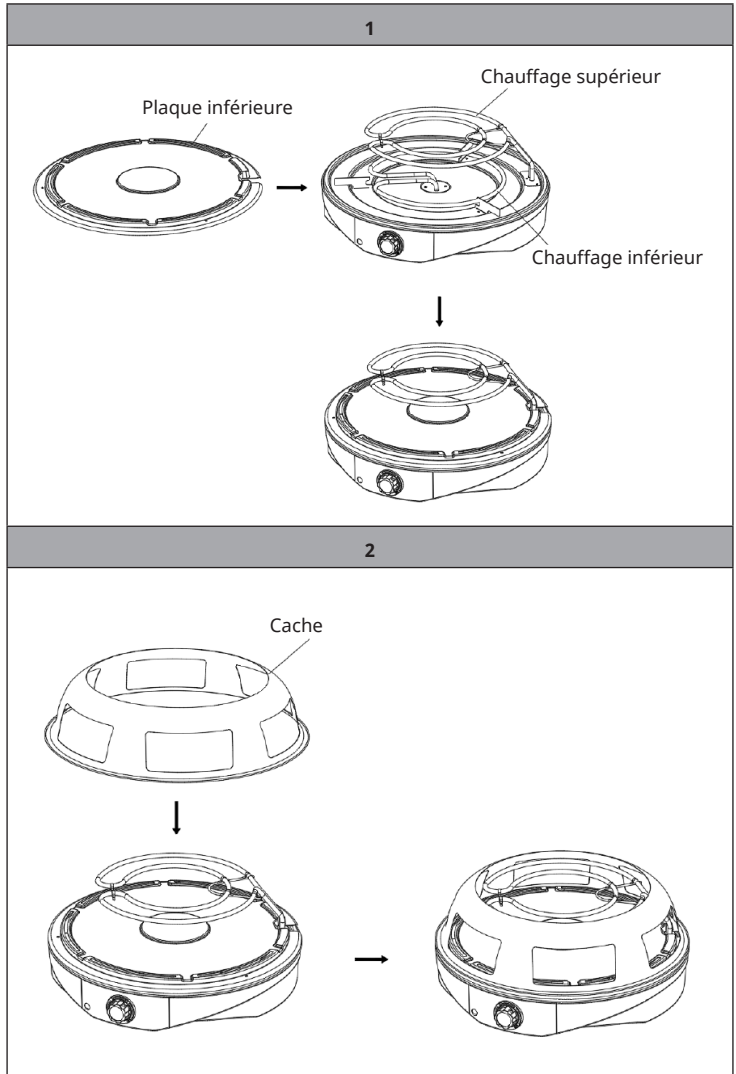

3

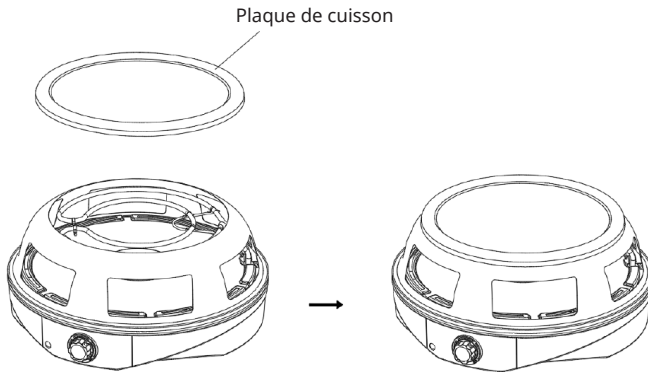

4

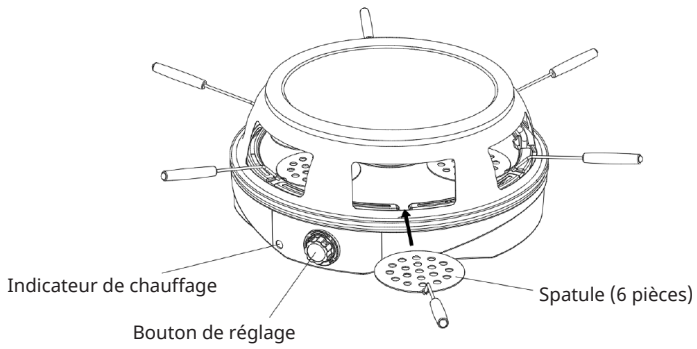

UTILISATION

Avant la première utilisation

- Laissez l'appareil fonctionner sans aliments pendant 10 minutes avant la première utilisation. Cela permet de supprimer les odeurs. Vous pourrez remarquer une petite quantité de fumée. Cela est normal. Aérez la pièce pendant ce temps.
- Laissez la plaque du gril refroidir et nettoyez-la (voir le chapitre Nettoyage et entretien).

Grillades à la plancha

1. Placez le four à pizza sur une surface stable et plane. Assurez-vous que la surface est résistante à la chaleur et aux éclaboussures.
2. Branchez la fiche dans la prise. Le voyant rouge s'allume. Laissez le four à pizza préchauffer pendant 10 minutes.
3. Graissez légèrement la plaque de cuisson avec du beurre.
4. Coupez la viande en petits morceaux pour réduire le temps de cuisson.
5. Assaisonnez les aliments.
6. Le temps de préparation dépend du type et de l'épaisseur des aliments. Pour obtenir un bon résultat, nous vous recommandons de retourner les aliments plusieurs fois pendant la cuisson.
7. Pendant le fonctionnement, l'indicateur de chauffage clignote et le thermostat contrôle la température sur toute la table

Remarque : N'utilisez jamais d'objets durs ou pointus sur la surface de cuisson antiadhésive. La surface peut être facilement endommagée par les rayures.

Préparation d'une pizza

1. Placez le four à pizza sur une surface stable et plane. Assurez-vous que la surface est résistante à la chaleur et aux éclaboussures.
2. Branchez la fiche dans la prise. Le voyant rouge s'allume. Laissez le four à pizza préchauffer pendant 10 minutes.
3. Glissez la pizza dans le four à pizza avec la spatule. Laissez la pizza sur la spatule pour pouvoir la sortir facilement du four.
4. Faites cuire la pizza pendant 5 à 7 minutes. Mettez la pizza sur l'assiette. Veuillez noter que la spatule est très chaude.
5. Pendant le fonctionnement, l'indicateur de chauffage clignote et le thermostat contrôle la température sur toute la tabl

RECETTES

Recette de pâte à pizza

- Pâte à pizza (pour 4 personnes) 500 g de farine de blé
- 1 cuillère à café de sel
- 4 cuillères à soupe d'huile d'olive
- 20 g de levure fraîche ou 1 sachet de levure boulangère
- 250 ml d'eau tiède

Mélangez la farine avec le sel et l'huile dans un bol adapté. Dissoudre la levure fraîche dans l'eau tiède et remuer jusqu'à consistance lisse. Versez ensuite ce mélange dans la farine et remuez. Vous pouvez mettre la levure directement dans la farine puis ajouter l'eau tiède. Pétrir le tout en une pâte lisse. Vous pouvez utiliser pour cela un mixeur avec un crochet pétrisseur ou un robot culinaire. Couvrez le bol d'un torchon et laissez lever pendant 45 bonnes minutes jusqu'à ce que la pâte ait doublé de volume. Fleurez la pâte d'un peu de farine et abaissez-la sur une épaisseur de 3 mm. Retournez la pâte de temps en temps et saupoudrez de farine pour éviter qu'elle ne colle. Découpez ensuite des disques avec le cutter. Placez ces disques sur une assiette ou une planche et saupoudrez de farine les disques de pâte pour éviter qu'ils ne collent entre eux. Vous pouvez préparer les autres ingrédients pendant la pousse.

Recette de sauce tomate

- 1 boîte de tomates pelées
- 1 petite boîte de concentré de tomates
- sel, poivre, origan
- 2 cuillères à soupe d'huile d'olive
- 2 gousses d'ail écrasées

Hacher les tomates pelées et mélanger avec le reste des ingrédients.

NETTOYAGE ET ENTRETIEN

- Après utilisation, laissez le four à pizza refroidir pendant au moins 30 minutes avant de le nettoyer et de le ranger.
- Nettoyez le couvercle, la plaque de cuisson et la spatule à pizza avec de l'eau tiède et un chiffon doux. Ne nettoyez pas les pièces au lave-vaisselle.
- Ne plongez jamais la base de l'appareil dans l'eau. Essuyez la surface de l'appareil avec un chiffon de nettoyage humide.
- Conservez toujours l'appareil et ses accessoires dans la boîte d'origine afin que rien ne puisse être endommagé.

INFORMATIONS SUR LE RECYCLAGE



Si l'élimination des appareils électriques et électroniques est réglementée dans votre pays, ce symbole sur le produit ou sur l'emballage PIÈCEIQUE qu'il ne doit pas être mis au rebut avec les ordures ménagères. Vous devez l'acheminer vers un point de collecte pour le recyclage des appareils électriques et électOIniques. En respectant des règles de recyclage, vous protégez l'environnement et la santé de vos semblables des conséquences négatives. Pour plus d'informations sur le recyclage et l'élimination de ce produit, contactez votre autorité locale ou votre service d'élimination des déchets ménagers.

Ce produit contient des piles. S'il existe une réglementation légale pour la mise au rebut des piles dans votre pays, ne les jetez pas avec les ordures ménagères Renseignez-vous sur les réglementations locales concernant la mise au rebut des piles. En respectant des règles de recyclage, vous protégez l'environnement et la santé de vos semblables des conséquences négatives.

FABRICANT ET IMPORTATEUR (GB)

Fabricant :

Chal-Tec GmbH, Wallstraße 16, 10179 Berlin, Allemagne.

Importateur pour la Grande-Bretagne :

Berlin Brands Group UK Ltd

PO Box 42

272 Kensington High Street

London, W8 6ND

United Kingdom

Gentile cliente,

La ringraziamo per l'acquisto del dispositivo. La preghiamo di leggere attentamente le seguenti indicazioni e di seguirle per evitare eventuali danni. Non ci assumiamo alcuna responsabilità per danni scaturiti da una mancata osservanza delle avvertenze di sicurezza e da un uso improprio del dispositivo. Scansionare il seguente codice QR per accedere al manuale d'uso più recente e ricevere informazioni sul prodotto.



INDICE

Avvertenze di sicurezza	38
Assemblaggio	40
Utilizzo	42
Ricette	43
Pulizia e manutenzione	43
Avviso di smaltimento	44
Produttore e importatore (UK)	44

DATI TECNICI

Numero articolo	10045615
Alimentazione	230 V ~ 50 Hz
Potenza	1200 W (450 W + 750 W)

AVVERTENZE DI SICUREZZA

- I bambini non sono consapevoli dei pericoli correlati ai dispositivi elettrici. Non lasciare mai il dispositivo privo di supervisione mentre è in funzione. Tenere sempre il dispositivo fuori dalla portata dei bambini.
- Il dispositivo è adatto solo all'uso domestico. Non utilizzare il dispositivo all'aperto.
- Assicurarsi che il dispositivo e il cavo di alimentazione non entrino a contatto con apparecchiature bollenti, come piani cottura, o fiamme libere.
- Non lasciare che il cavo di alimentazione penzoli dal bordo del lavandino, del piano di lavoro o del tavolo.
- Assicurarsi che le mani siano asciutte quando si tocca il dispositivo, il cavo di alimentazione o la spina.
- Non immergere assolutamente il dispositivo in acqua o altri liquidi.
- Il dispositivo deve essere in grado di dissipare il calore per evitare incendi. Assicurarsi che il dispositivo abbia sufficiente spazio libero su tutti i lati e che non entri in contatto con materiali infiammabili. Non coprire il dispositivo.
- Non usare il dispositivo vicino a sostanze esplosive o materiali combustibili.
- Non utilizzare spugne abrasive in metallo per pulire il dispositivo. Le parti metalliche potrebbero staccarsi, entrare in contatto con i componenti elettrici del dispositivo e causare cortocircuiti.
- Spegnerne sempre il dispositivo nelle seguenti circostanze:
 - Se ci sono malfunzionamenti durante l'uso.
 - Quando si effettua pulizia o manutenzione.
 - Quando si montano o smontano i componenti.
 - Quando si toglie la spina dalla presa elettrica.
 - Al termine dell'utilizzo.
- Non spegnere mai il dispositivo tirando il cavo.
- In caso di danni al cavo o al dispositivo, se ci sono malfunzionamenti o se il dispositivo deve essere riparato, rivolgersi sempre a un tecnico esperto e autorizzato. Non riparare autonomamente il dispositivo! Riparazioni fatte in casa o improprie possono causare seri pericoli per l'utente.
- Staccare la spina dalla presa quando il dispositivo non è in uso e prima di pulirlo.
- Questo dispositivo non è progettato per essere utilizzato da persone (inclusi bambini) dalle limitate capacità fisiche, psichiche e sensoriali o con esperienza e/o conoscenze insufficienti, fatto salvo quando supervisionate da una persona responsabile o nel caso abbiano ricevuto istruzioni sull'utilizzo corretto e sicuro del dispositivo.
- I bambini non devono giocare con il dispositivo.

- Il dispositivo non può essere utilizzato con un timer esterno o un sistema separato di controllo a distanza.
- Questo dispositivo è destinato all'uso in ambienti domestici e simili, come:
 - Cucine per il personale presso negozi, uffici e altri ambienti lavorativi
 - Aziende agricole
 - Dai clienti di alberghi, motel e altri tipi di alloggio
 - Strutture come bed-and-breakfast
- Questo dispositivo è dotato di una funzione riscaldante. Anche le superfici non funzionali possono raggiungere temperature elevate. Dato che le temperature sono percepite in modo diverso da diverse persone, utilizzare questo dispositivo con cautela. Tenere il dispositivo esclusivamente dalle apposite superfici e utilizzare guanti o presine termoresistenti. Le aree che non sono progettate appositamente per impugnare il dispositivo devono raffreddarsi a sufficienza.
- Non muovere il dispositivo durante l'uso.

**ATTENZIONE**

Pericolo di ustioni! La copertura e altri componenti del dispositivo possono diventare estremamente caldi durante l'uso. Non toccare queste aree per evitare ustioni. Non toccare la copertura prima del completo raffreddamento.

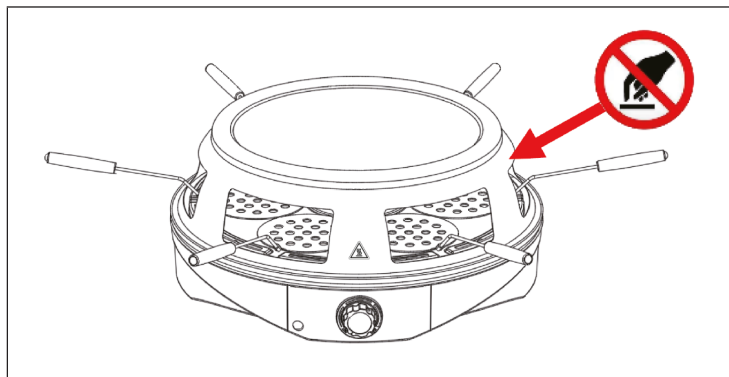

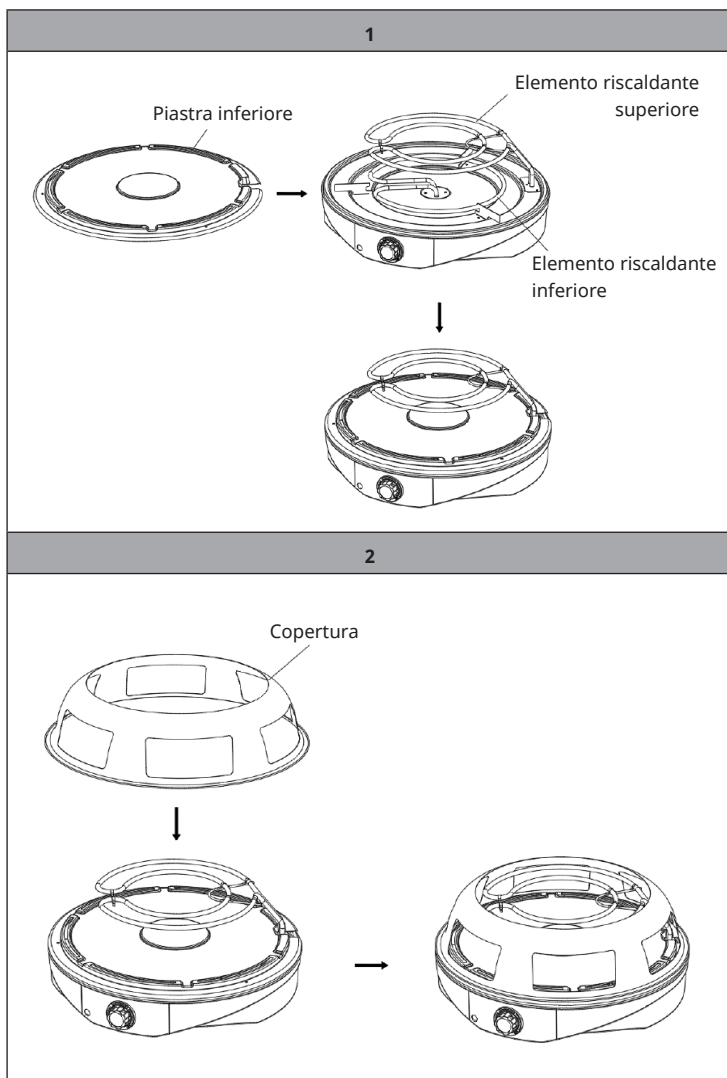
ASSEMBLAGGIO

3

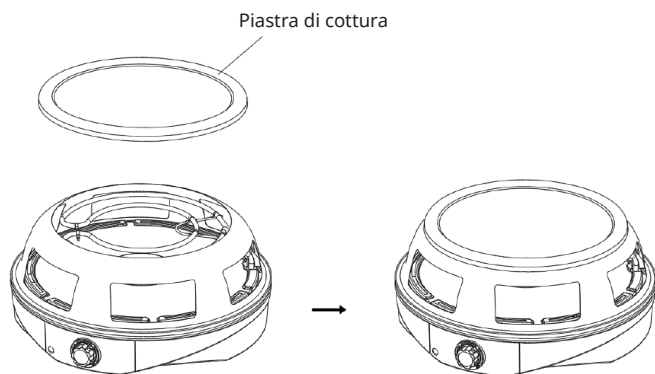

4

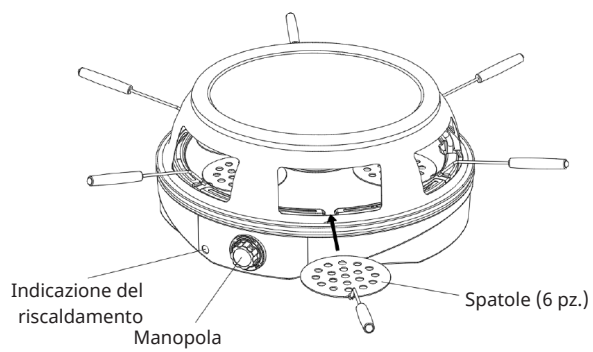

UTILIZZO

Operazioni preliminari

- Lasciare in funzione il dispositivo per 10 minuti senza alimenti prima di procedere all'uso. Questo aiuta a eliminare l'odore. Anche la presenza di un po' di fumo è normale. Ventilare la stanza durante questo periodo.
- Lasciare raffreddare la piastra di cottura e pulirla (v. capitolo Pulizia & manutenzione).

Grigliare sulla piastra

1. Posizionare il forno per la pizza su una superficie piana e stabile. Assicurarsi che la superficie sia resistente al calore e agli spruzzi d'acqua.
2. Inserire la spina nella presa elettrica. L'indicazione rossa si illumina. Lasciare che il forno per la pizza si scaldi per 10 minuti.
3. Ungere leggermente la piastra con il burro.
4. Tagliare la carne in piccoli pezzi per ridurre al minimo il tempo di preparazione.
5. Condire gli alimenti.
6. La durata di preparazione dipende dal tipo e dalle dimensioni degli alimenti. Per un buon risultato, si consiglia di girare le pietanze più volte durante la cottura.
7. Durante la cottura, l'indicazione di riscaldamento si accende e si spegne mentre il termostato gestisce la temperatura.

Nota: non usare mai oggetti duri o affilati sulla superficie di cottura antiaderente. La superficie può danneggiarsi facilmente se viene graffiata.

Preparare la pizza

1. Posizionare il forno per la pizza su una superficie piana e stabile. Assicurarsi che la superficie sia resistente al calore e agli spruzzi d'acqua.
2. Inserire la spina nella presa elettrica. L'indicazione rossa si illumina. Lasciare che il forno per la pizza si scaldi per 10 minuti.
3. Mettere la pizza in forno usando l'apposita spatola. Lasciare la pizza sulla spatola, in modo da rendere più semplice la rimozione dopo la cottura.
4. Cuocere la pizza per 5-7 minuti. Mettere la pizza sul piatto. Attenzione: la spatola è estremamente calda.
5. Durante la cottura, l'indicazione di riscaldamento si accende e si spegne mentre il termostato gestisce la temperatura.

RICETTE

Ricetta per l'impasto della pizza

- Impasto per la pizza (per 4 persone) 500 g di farina
- 1 cucchiaino di sale
- 4 cucchiari di olio d'oliva
- 20 g di lievito fresco o 1 bustina di lievito secco
- 250 ml di acqua tiepida

Mescolare la farina, il sale e l'olio in una ciotola adatta. Dissolvere il lievito fresco nell'acqua tiepida. Aggiungere questo composto alla farina e mescolare. Il lievito secco può essere messo direttamente nella farina prima di aggiungere l'acqua tiepida. Lavorare fino a ottenere un impasto liscio e omogeneo. Un mixer con gancio per impastare è ideale per questa procedura. Coprire la ciotola con un panno e lasciare lievitare per 45 minuti, fino a quando il volume è raddoppiato. Cospargere l'impasto con un po' di farina e stenderlo fino a raggiungere uno spessore di 3 mm. Girare di tanto in tanto l'impasto e cospargerlo di farina per evitare che resti attaccato. Utilizzare l'apposita forma per realizzare i dischi d'impasto. Mettere questi dischi su un piatto o su un tagliere e cospargerli di farina per evitare che restino attaccati. Mentre lievitano è possibile preparare gli altri ingredienti.

Ricetta per la salsa di pomodoro

- 1 latta di pomodori pelati
- 1 lattina di concentrato di pomodoro
- Sale, pepe, origano
- 2 cucchiari di olio d'oliva
- 2 spicchi d'aglio pressati

Sminuzzare i pomodori pelati e mescolarli con gli altri ingredienti.

PULIZIA E MANUTENZIONE

- Lasciare raffreddare il forno per la pizza per almeno 30 minuti prima di pulirlo e metterlo via.
- Pulire la copertura, la piastra di cottura e la spatola con acqua calda e un panno morbido. Non lavare i componenti in lavastoviglie!
- Non immergere mai la base del dispositivo in acqua. Pulire la superficie con un panno umido.
- Conservare il dispositivo e gli accessori nel cartone originale, in modo da evitare danneggiamenti.

AVVISO DI SMALTIMENTO



Se nel vostro Paese sono vigenti regolamenti legislativi relativi allo smaltimento di dispositivi elettrici ed elettronici, questo simbolo sul prodotto o sull'imballaggio indica che non è consentito smaltire questo prodotto insieme ai rifiuti domestici. Il dispositivo deve invece essere portato in un centro di raccolta per il riciclaggio di dispositivi elettrici ed elettronici. Lo smaltimento conforme tutela l'ambiente e salvaguarda la salute del prossimo da conseguenze negative. Informazioni riguardanti il riciclaggio e lo smaltimento di questo prodotto sono disponibili presso l'amministrazione locale o il servizio di smaltimento dei rifiuti.

Questo prodotto contiene batterie. Se nel tuo Paese esistono regolamenti legislativi per lo smaltimento di batterie, queste non possono essere smaltite insieme ai rifiuti domestici. Informarsi in relazione alle normative locali sullo smaltimento di batterie. Lo smaltimento conforme tutela l'ambiente e salvaguarda la salute del prossimo da conseguenze negative.

PRODUTTORE E IMPORTATORE (UK)

Produttore:

Chal-Tec GmbH, Wallstraße 16, 10179 Berlino, Germania.

Importatore per la Gran Bretagna:

Berlin Brands Group UK Limited

PO Box 42

272 Kensington High Street

London, W8 6ND

United Kingdom



KLARSTEIN