

SPARK ICE

Eiswürfelbereiter
Ice Cube Maker
Machine à glaçons
Fabbricatore di cubetti di ghiaccio
Cubitera

10046204 10046205



COOKINGCO
OOKINGCOO
KINGCOOKIN
INGCOOKING
COOKINGCO
OOKINGCOO
KINGCOOKIN
INGCOOKING

KLARSTEIN

www.klarstein.com

Sehr geehrter Kunde,

wir gratulieren Ihnen zum Erwerb Ihres Gerätes. Lesen Sie die folgenden Hinweise sorgfältig durch und befolgen Sie diese, um möglichen Schäden vorzubeugen. Für Schäden, die durch Missachtung der Hinweise und unsachgemäßen Gebrauch entstehen, übernehmen wir keine Haftung. Scannen Sie den QR-Code, um Zugriff auf die aktuellste Bedienungsanleitung und weitere Informationen rund um das Produkt zu erhalten.



INHALT

Technische Daten	1
Sicherheitshinweise	2
Geräteübersicht	5
Gebrauchsanweisung	7
Reinigung und Wartung	8
Fehlersuche und Fehlerbehebung	9
Sicherheitshinweise	10
Geräteübersicht	12
Inbetriebnahme und Bedienung	13
Reinigung und Pflege	14
Fehlersuche und Fehlerbehebung	15
Spezielle Entsorgungshinweise für Verbraucher in Deutschland	16
Hinweise zur Entsorgung	18
Hersteller & Importeur (UK)	18

English	13
Español	24
Français	36
Italiano	47

TECHNISCHE DATEN

Artikelnummer	10046204, 10046205
Produktgröße	400x280x363 mm
Stromversorgung	220-240 V – 50 Hz
Leistung	150 W
Lautstärke	55 dB
Kältemittel	R290/ 18g
Kapazität des Wassertanks	2 L
Gewicht des Produkts	9,6 kg
Wärmeisolierendes Material	Cyclopentan

SICHERHEITSHINWEISE

- Um Schäden durch unsachgemäßen Gebrauch zu vermeiden, lesen Sie bitte die Bedienungsanleitung sorgfältig durch, bevor Sie dieses Produkt verwenden, und verwenden Sie dieses Produkt nur entsprechend dem in der Bedienungsanleitung angegebenen Zweck.
- Stellen Sie das Gerät auf eine ebene Fläche.
- Verwenden Sie das Gerät ausschließlich in Innenräumen.
- Ziehen Sie den Netzstecker aus der Steckdose, wenn das Gerät nicht in Verwendung ist.
- Tauchen Sie das Netzkabel niemals in Wasser oder andere Flüssigkeiten ein.
- Verwenden Sie nur Zubehör, das vom Hersteller ausdrücklich für dieses Gerät empfohlen wird.
- Stellen Sie das Gerät nicht direkt unter eine Steckdose.
- Lassen Sie das Netzkabel nicht über die Arbeitsfläche hängen, sodass Kinder nicht daran ziehen können.
- Überfüllen Sie das Gerät nicht, da es sonst zu Kurzschlüssen und Stromschlägen kommen könnte.
- Achten Sie darauf, dass der Deckel während des Betriebs immer geschlossen ist.
- Ziehen Sie den Stecker nicht am Kabel aus der Steckdose, sondern halten Sie ihn beim Ausstecken mit der Hand fest.
- Verwenden Sie dieses Gerät nur für den vorgesehenen Zweck. Für Schäden, die durch Nichtbeachtung der Anleitung und unsachgemäßen Gebrauch entstehen, wird keine Haftung übernommen. Verwenden Sie das Gerät ausschließlich im Haushalt.
- Schließen Sie das Gerät nicht an einen Timer oder eine Funksteckdose an.
- Tauchen Sie das Gerät nicht in Wasser ein.
- Wir raten von der Verwendung eines Verlängerungskabels ab, weil dieses überhitzen und ein Brandrisiko darstellen könnte.
- Wenn das Netzkabel beschädigt ist, muss es durch den Hersteller, den Kundendienst oder eine ähnlich qualifizierte Person ersetzt werden, um Gefahren zu vermeiden.
- Befolgen Sie die örtlichen Vorschriften für die Entsorgung von Geräten, die brennbare Gase enthalten.
- Lagern Sie keine leicht entzündlichen oder explosiven Stoffe in dem Gerät.
- Berühren Sie niemals die Verdampferoberfläche mit der Hand, wenn der Eisbereiter in Betrieb ist. Dies kann zu Erfrierungen auf der Haut führen.
- Kippen Sie den Eiswürfelbereiter nicht um. Wenn die Maschine umgekippt sein sollte, lassen Sie sie 2 Stunden lang stehen, bevor Sie sie wieder einschalten.
- Wurde der Eisbereiter im Winter von draußen nach drinnen gebracht, warten Sie vor dem Einschalten einige Stunden, bis er sich auf Raumtemperatur erwärmt hat.
- Entsorgen Sie das Gerät nur bei einer zugelassenen Abfallentsorgungseinrichtung. Setzen Sie das Gerät keinen offenen Flammen aus.

- Dieses Gerät ist nicht für die Benutzung durch Personen (einschließlich Kindern) mit eingeschränkten physischen, sensorischen oder geistigen Fähigkeiten oder denen es an Erfahrung und/oder Kenntnissen mangelt bestimmt, außer diese werden von einer verantwortlichen Person beaufsichtigt oder unterwiesen, die dafür sorgt, dass sie das Gerät sicher benutzen können.
- Kinder dürfen mit dem Gerät nicht spielen. Die Reinigung und Benutzer-Wartung darf nicht von Kindern ohne Aufsicht durchgeführt werden.
- Kinder im Alter von 3 bis 8 Jahren dürfen keine Kühlgeräte be- und entladen.
- Dieses Gerät ist für die Verwendung in Haushalten und ähnlichen Bereichen vorgesehen, wie z.B.
 - in Personalküchen in Geschäften, Büros und anderen Arbeitsumgebungen;
 - auf Bauernhöfen und von Kunden in Hotels, Motels und anderen Wohnumgebungen;
 - in Bed-and-Breakfast-Umgebungen und im Gaststättengewerbe und ähnlichen Bereichen außerhalb des Einzelhandels.

Dieses Gerät enthält das Kältemittel Propan (R290), ein natürliches, umweltfreundliches Gas. Obwohl es brennbar ist, schädigt es die Ozonschicht nicht und trägt nicht zum Treibhauseffekt bei. Die Verwendung dieses Kältemittels hat jedoch zu einem leichten Anstieg des Geräuschpegels des Geräts geführt. Zusätzlich zu den Geräuschen des Kompressors können Sie möglicherweise auch das Kältemittel hören, das durch das System fließt. Dies ist unvermeidlich und hat keine nachteiligen Auswirkungen auf die Leistung des Geräts. Dies ist unvermeidlich und hat keine negativen Auswirkungen auf die Leistung des Geräts. Während des Transports und der Aufstellung des Geräts muss darauf geachtet werden, dass keine Teile des Kühlsystems beschädigt werden. Auslaufendes Kältemittel kann zu Augenschäden führen.



WARNUNG

Brandgefahr durch unsachgemäße Entsorgung! Beachten Sie die örtlichen Vorschriften für die Entsorgung von Geräten, die brennbare Kältemittel und Gase enthalten.

- Halten Sie die Lüftungsöffnungen im Gerätegehäuse frei von Hindernissen.
- Der Kältemittelkreislauf darf nicht beschädigt werden.
- Das Kühlsystem enthält eine Hochdruck-Kältemittel. Beschädigen Sie das Kühlsystem nicht.
- Die Wartung des Kühlsystems sollte von Fachleuten durchgeführt werden.
- Verwenden Sie keine mechanischen Vorrichtungen oder andere Mittel zur Beschleunigung des Abtauvorgangs oder der Eisrückgewinnung.
- Verwenden Sie keine elektrischen Geräte in den Lebensmittelaufbewahrungsfächern des Geräts, es sei denn, es handelt sich um den vom Hersteller empfohlenen Typ.

- Ziehen Sie den Stecker des Eisbereiters aus der Steckdose, bevor Sie diesen reinigen oder Reparaturen oder Wartungsarbeiten durchführen.
- Reinigen Sie den Eisbereiter nicht mit brennbaren Flüssigkeiten, weil dies zu einem Brand oder einer Explosion führen kann.
- Kältemittel und Isoliergas sind entflammbar.

Spezielle Hinweise

- Achten Sie beim Aufstellen des Geräts darauf, dass das Netzkabel nicht eingeklemmt oder beschädigt wird.
- Vergewissern Sie sich, dass sich auf der Rückseite des Geräts keine Mehrfachsteckdosen oder Netzteile befinden.

Um eine Kontamination von Lebensmitteln zu vermeiden, beachten Sie bitte die nachstehenden Anweisungen:

- Reinigen Sie regelmäßig Oberflächen, die mit Lebensmitteln in Berührung kommen können. Reinigen Sie den Wasserablauf regelmäßig.
- Füllen Sie das Gerät ausschließlich mit Trinkwasser.
- Wenn das Gerät einen Wassertank enthält, reinigen Sie diesen, wenn er 48 Stunden lang nicht benutzt worden ist. Wenn das Gerät einen Wassertank enthält, reinigen Sie diesen, wenn das Gerät mehr als 48 Stunden lang nicht verwendet wurde.



WARNUNG

Achten Sie beim Gebrauch, bei der Wartung und bei der Entsorgung des Geräts auf das linke Symbol auf der Rückseite des Geräts oder auf dem Kompressor. Dieses Symbol warnt vor möglichen Bränden. In den Kältemittelleitungen und im Kompressor befinden sich brennbare Stoffe. Halten Sie das Gerät während des Gebrauchs, der Wartung und der Entsorgung von Brandquellen fern.

GERÄTEÜBERSICHT

Gerät

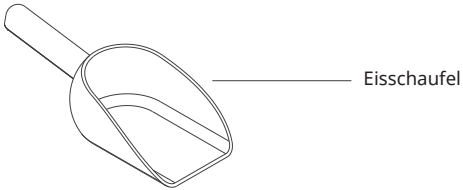
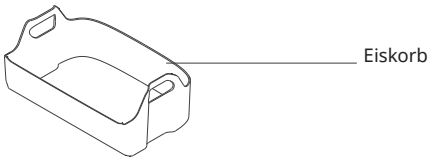
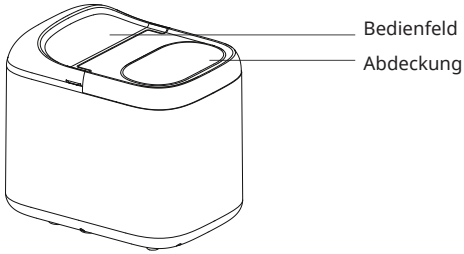

Bedienfeld

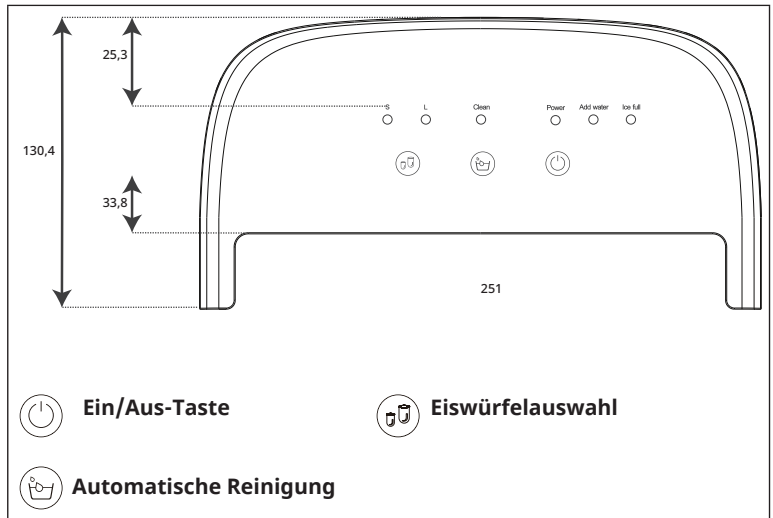

Ein/Aus-Taste

Zum Ein-/ Ausschalten berühren.

Eiswürfelwahl

Wählen Sie durch mehrfaches Berühren nacheinander kleine Eismwürfel oder große Eiswürfel aus.

Taste für automatische Reinigung

Automatischer Reinigungszyklus des Wassertanks.

Indikator Wassermangel

Die Anzeigeleuchte für Wassermangel leuchtet.

Anzeige für vollen Eisbehälter

Die entsprechende Anzeige leuchtet, wenn der Eisbehälter voll ist.

INBETRIEBNAHME UND BEDIENUNG

1. Entfernen Sie alle inneren und äußeren Verpackungsmaterialien und überprüfen Sie, ob Eiskörbe und Eislöffel vorhanden sind; wenden Sie sich an den Kundendienst, falls Zubehörteile fehlen.
2. Nehmen Sie den Eiskorb heraus und reinigen Sie ihn in warmem Wasser. Reinigen Sie dann den Wassertank mit warmem Wasser und einem weichen Tuch.
3. Vermeiden Sie direkte Sonneneinstrahlung und stellen Sie den Eisbereiter waagrecht auf und achten Sie darauf, dass der Abstand zu den Seiten und der Rückseite mindestens 15 cm beträgt.
4. Schließen Sie den Eiswürfelbereiter an eine geeignete Steckdose an.
5. Öffnen Sie die obere Abdeckung und setzen Sie den Eiskorb ein (wie in der folgenden Abbildung dargestellt).

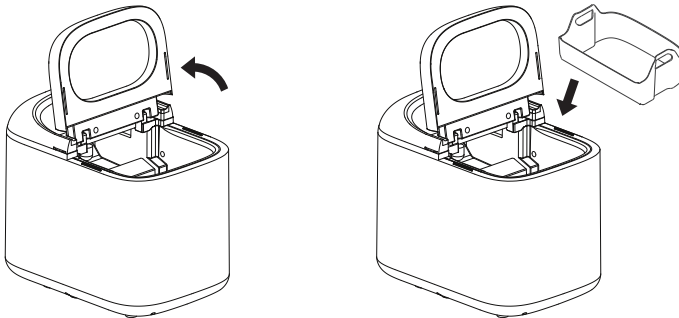

6. Tippen Sie auf die Taste für die Eiswürfelauswahl, um die Größe der Eiswürfel auszuwählen; wenn die Raumtemperatur unter 15 °C liegt, empfiehlt es sich, kleine Eiswürfel auszuwählen, damit das Eis nicht aneinander klebt.
7. Öffnen Sie die obere Abdeckung, nehmen Sie die Eiswürfelschale heraus, füllen Sie Wasser in den Wassertank, halten Sie den Wasserstand unter der höchsten Markierung, setzen Sie die Eiswürfelschale wieder ein und schließen Sie die obere Abdeckung.
8. Drücken Sie die Einschalttaste auf dem Bedienfeld, um die Eisherstellung zu starten. Die Ausgangswassermenge sollte mehr als 1 Liter betragen.
9. Die Dauer der einzelnen Eisbereitungszyklen hängt von der Größe der gewählten Eiswürfel und der Raumtemperatur ab; die Größe der Eiswürfel hängt von der Wassertemperatur und der Umgebungstemperatur ab.
10. Sobald der Eisbereiter in Betrieb genommen wurde, sollte der Wasserstand im Wassertank regelmäßig überprüft werden. Wenn die Pumpe das Wasser nicht mehr erreichen kann, schaltet sich der Eisbereiter automatisch ab und die Kontrollleuchte „Add Water“ leuchtet auf, um den Wassermangel anzuzeigen. An diesem Punkt sollte der Wassertank aufgefüllt und die Taste gedrückt werden, um den Eisbereiter neu zu starten.
11. Wenn die Eisschale voll ist, schaltet sich der Eisbereiter automatisch ab.
12. Es wird empfohlen, das Wasser alle 24 Stunden zu wechseln, damit es

sauber bleibt. Wenn der Eisbereiter längere Zeit nicht benutzt wird, sollten das restliche Wasser im Tank entleeren. Berühren Sie die Taste für die automatische Reinigung im Standby-Modus, um die Reinigungsfunktion zu aktivieren.

- Die Reinigungsdauer beträgt 30 Minuten. Die Reinigungsanzeige „Clean“ leuchtet während der Reinigung dauerhaft. Nach der Reinigung wird das Wasser aus dem Tank am Boden des Geräts abgelassen.

REINIGUNG UND WARTUNG

Tägliche Wartung

- Es wird empfohlen, den gesamten Eisbereiter vor/nach der Benutzung vollständig zu reinigen.
- Öffnen Sie die Abdeckung des Bedienfelds (wie in der folgenden Abbildung dargestellt) und die obere Abdeckung, um den Eiskorb herauszunehmen.
- Öffnen Sie den Ablassstopfen, um das Wasser abzulassen.
- Wischen Sie den Einsatz mit einem mit warmem Wasser verdünnten Reinigungsmittel und einem weichen Tuch ab;
- Die Außenseite des Geräts sollte häufig einem mit warmem Wasser verdünnten Reinigungsmittel abgewischt werden.
- Wischen Sie das Gerät mit einem weichen Tuch trocken.
- Schließen Sie den Auslassstopfen. Schließen Sie den Ablassstopfen. Wenn das Gerät für längere Zeit nicht benutzt wird, sollte das Wasser im Wassertank abgelassen und der Wassertank ausgewischt werden.

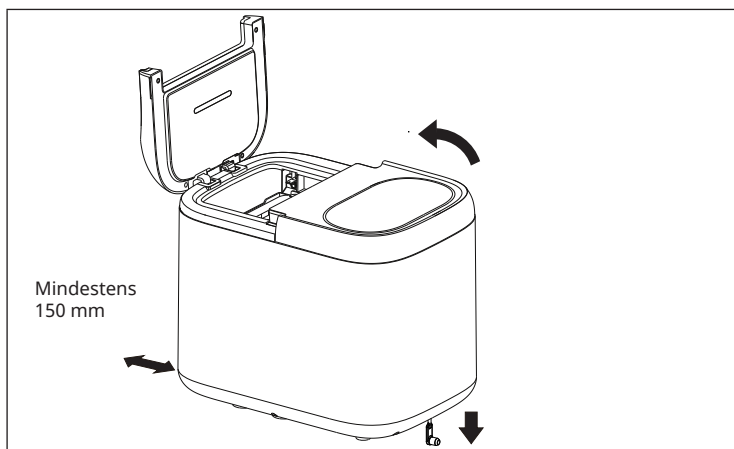

FEHLERSUCHE UND FEHLERBEHEBUNG

PROBLEM	MÖGLICHE URSACHE	LÖSUNG
Die Kontrollleuchte „Add Water“ ist an.	Wasser fehlt.	Wasser einfüllen, um neue Eiswürfel zu bereiten.
	Die Anti-Blockier-Abdeckung ist blockiert.	Reinigen.
Die Eiswürfel kleben zusammen	Der Zyklus der Eisherstellung dauert zu lange.	Die Eisbereitung stoppen. Nachdem die Eiswürfel geschmolzen sind, die Eisbereitung erneut starten und kleine Eiswürfel auswählen.
	Der Verdampfer ist zu sehr in die Eisbox eingetaucht.	Den Verdampfer justieren.
	Die Wassertemperatur im Wassertank ist zu niedrig.	Tauschen Sie das Wasser im Wassertank aus. Wechseln Sie das Wasser im Wassertank, die Wassertemperatur sollte zwischen 8 °C und 32 °C sein.
Der Zyklus der Eisherstellung ist normal, aber es bildet sich kein Eis.	Die Umgebungstemperatur oder die Wassertemperatur ist zu hoch.	Die Eisbereitung sollte bei einer Umgebungstemperatur von unter 32°C erfolgen. Füllen Sie eine gewisse Menge kaltes Wasser in den Wassertank.
	Leck im Kühlsystem.	Den Kundendienst kontaktieren.
	Das Kühlsystem ist verstopft.	Den Kundendienst kontaktieren.

SPEZIELLE ENTSORGUNGSHINWEISE FÜR VERBRAUCHER IN DEUTSCHLAND

Entsorgen Sie Ihre Altgeräte fachgerecht. Dadurch wird gewährleistet, dass die Altgeräte umweltgerecht verwertet und negative Auswirkungen auf die Umwelt und menschliche Gesundheit vermieden werden. Bei der Entsorgung sind folgende Regeln zu beachten:

- Jeder Verbraucher ist gesetzlich verpflichtet, Elektro- und Elektronikaltgeräte (Altgeräte) sowie Batterien und Akkus getrennt vom Hausmüll zu entsorgen. Sie erkennen die entsprechenden Altgeräte durch folgendes Symbol der durchgestrichenen Mülltonne (WEEE-Symbol). 
- Sie haben Altbatterien und Altakkumulatoren, die nicht vom Altgerät umschlossen sind, sowie Lampen, die zerstörungsfrei aus dem Altgerät entnommen werden können, vor der Abgabe an einer Entsorgungsstelle vom Altgerät zerstörungsfrei zu trennen.
- Bestimmte Lampen und Leuchtmittel fallen ebenso unter das Elektro- und Elektronikgesetz und sind dementsprechend wie Altgeräte zu behandeln. Ausgenommen sind Glühbirnen und Halogenlampen. Entsorgen Sie Glühbirnen und Halogenlampen bitte über den Hausmüll, sofern sie nicht das WEEE-Symbol tragen.
- Jeder Verbraucher ist für das Löschen von personenbezogenen Daten auf dem Elektro- bzw. Elektronikgerät selbst verantwortlich.

Rücknahmepflicht der Verreiber

Vertreiber mit einer Verkaufsfläche für Elektro- und Elektronikgeräte von mindestens 400 Quadratmetern sowie Verreiber von Lebensmitteln mit einer Gesamtverkaufsfläche von mindestens 800 Quadratmetern, die mehrmals im Kalenderjahr oder dauerhaft Elektro- und Elektronikgeräte anbieten und auf dem Markt bereitstellen, sind verpflichtet,

- 1 bei der Abgabe eines neuen Elektro- oder Elektronikgerätes an einen Endnutzer ein Altgerät des Endnutzers der gleichen Geräteart, das im Wesentlichen die gleichen Funktionen wie das neue Gerät erfüllt, am Ort der Abgabe oder in unmittelbarer Nähe hierzu unentgeltlich zurückzunehmen und
- 2 auf Verlangen des Endnutzers Altgeräte, die in keiner äußeren Abmessung größer als 25 Zentimeter sind, im Einzelhandelsgeschäft oder in unmittelbarer Nähe hierzu unentgeltlich zurückzunehmen; die Rücknahme darf nicht an den Kauf eines Elektro- oder Elektronikgerätes geknüpft werden und ist auf drei Altgeräte pro Geräteart beschränkt.

- Bei einem Vertrieb unter Verwendung von Fernkommunikationsmitteln ist die unentgeltliche Abholung am Ort der Abgabe auf Elektro- und Elektronikgeräte der Kategorien 1, 2 und 4 gemäß § 2 Abs. 1 ElektroG, nämlich „Wärmeüberträger“, „Bildschirmgeräte“ (Oberfläche von mehr als 100 cm²) oder „Großgeräte“ (letztere mit mindestens einer äußeren Abmessung über 50 Zentimeter) beschränkt. Für andere Elektro- und Elektronikgeräte (Kategorien 3, 5, 6) ist eine Rückgabemöglichkeit in zumutbarer Entfernung zum jeweiligen Endnutzer zu gewährleisten.
- Altgeräte dürfen kostenlos auf dem lokalen Wertstoffhof oder in folgenden Sammelstellen in Ihrer Nähe abgegeben werden: www.take-e-back.de
- Für Elektro- und Elektronikgeräte der Kategorien 1, 2 und 4 bieten wir auch die Möglichkeit einer unentgeltlichen Abholung am Ort der Abgabe. Beim Kauf eines Neugeräts haben Sie die Möglichkeit, eine Altgerätabholung über die Webseite auszuwählen.
- Batterien können überall dort kostenfrei zurückgegeben werden, wo sie verkauft werden (z. B. Super-, Bau-, Drogeriemarkt). Auch Wertstoff- und Recyclinghöfe nehmen Batterien zurück. Sie können Batterien auch per Post an uns zurücksenden. Altbatterien in haushaltsüblichen Mengen können Sie direkt bei uns von Montag bis Freitag zwischen 08:00 und 16:00 Uhr unter der folgenden Adresse unentgeltlich zurückgeben:

Chal-Tec Fulfillment GmbH
Norddeutschlandstr. 3
47475 Kamp-Lintfort

- Wichtig zu beachten ist, dass Lithiumbatterien aus Sicherheitsgründen vor der Rückgabe gegen Kurzschluss gesichert werden müssen (z. B. durch Abkleben der Pole).
- Finden sich unter der durchgestrichenen Mülltonne auf der Batterie zusätzlich die Zeichen Cd, Hg oder Pb ist das ein Hinweis darauf, dass die Batterie gefährliche Schadstoffe enthält (»Cd« steht für Cadmium, »Pb« für Blei und »Hg« für Quecksilber).

Hinweis zur Abfallvermeidung

Indem Sie die Lebensdauer Ihrer Altgeräte verlängern, tragen Sie dazu bei, Ressourcen effizient zu nutzen und zusätzlichen Müll zu vermeiden. Die Lebensdauer Ihrer Altgeräte können Sie verlängern, indem Sie defekte Altgeräte reparieren lassen. Wenn sich Ihr Altgerät in gutem Zustand befindet, könnten Sie es spenden, verschenken oder verkaufen.

HINWEISE ZUR ENTSORGUNG



Wenn es in Ihrem Land eine gesetzliche Regelung zur Entsorgung von elektrischen und elektronischen Geräten gibt, weist dieses Symbol auf dem Produkt oder auf der Verpackung darauf hin, dass dieses Produkt nicht im Hausmüll entsorgt werden darf. Stattdessen muss es zu einer Sammelstelle für das Recycling von elektrischen und elektronischen Geräten gebracht werden. Durch regelkonforme Entsorgung schützen Sie die Umwelt und die Gesundheit Ihrer Mitmenschen vor negativen Konsequenzen. Informationen zum Recycling und zur Entsorgung dieses Produkts, erhalten Sie von Ihrer örtlichen Verwaltung oder Ihrem Hausmüllentsorgungsdienst.

HERSTELLER & IMPORTEUR (UK)

Hersteller:

Chal-Tec GmbH, Wallstraße 16, 10179 Berlin, Deutschland.

Importeur für Großbritannien:

Berlin Brands Group UK Limited
PO Box 42
272 Kensington High Street
London, W8 6ND
United Kingdom

Dear Customer,

Congratulations on purchasing this equipment. Please read this manual carefully and take care of the following hints on installation and use to avoid technical damages. Any failure caused by ignoring the items and cautions mentioned in the operation and installation instructions are not covered by our warranty and any liability. Scan the QR code to get access to the latest user manual and more product information.



CONTENTS

Technical Data	14
Safety Instructions	15
Product Overview	18
Instructions for use	20
Cleaning and Maintenance	21
Troubleshooting	22
Disposal Considerations	23
Manufacturer & Importer (UK)	23

TECHNICAL DATA

Article number	10046204, 10046205
Product size	400x280x363 mm
Power supply	220-240 V – 50 Hz
Rated power	150 W
Noise	55 dB
Refrigerant	R290/ 18g
Capacity of water tank	2 L
Produkt weight	9.6 kg
Thermal insulation material	Cyclopentane

SAFETY INSTRUCTIONS

- In order to avoid harm caused by misuse, please read the instruction manual carefully before using this product and use this product strictly in accordance with the purpose stated in the instruction manual.
- Place the device on a level surface.
- Use the device indoors only.
- Unplug the device from the power outlet when not in use.
- Never immerse the power cord and plug in water or other liquids.
- Only use accessories that are expressly recommended by the manufacturer for this device.
- Do not place the device directly under an electrical outlet.
- Do not let the power cord hang from the work surface so that children cannot pull on it.
- Do not overfill the unit, otherwise short circuits and electric shocks may occur.
- Make sure that the lid is always closed during operation.
- Do not pull the plug out of the outlet by the cord, but hold it by hand when unplugging.
- Use this device only for its intended purpose. We accept no liability for damage caused by disregarding the instructions and improper use. Only use the device in the household.
- Do not connect the device to a timer or remote-controlled socket.
- Do not immerse the device in water.
- The use of an extension cord is not recommended, as it may overheat and become a risk of fire.
- If the power cord or plug is damaged, it must be replaced by the manufacturer, an authorized service centre, or a similarly qualified person.
- Follow local regulations for disposal of equipment containing flammable gas.
- Do not store highly flammable or explosive substances in the device.
- Never touch the evaporator surface by hand when the ice maker is working. It may cause frostbite to your skin.
- Do not overturn the Ice Maker. If the machine is overturned, leave it to stand for 2 hours before switching it on.
- If the Ice Maker is brought in from outside in winter, allow it to warm up to room temperature for a few hours before switching it on.
- Dispose of the appliance only at an authorised waste disposal facility. Do not expose to flame.
- This appliance is not intended for use by persons (including children) with reduced physical, sensory or mental capabilities, or lack of experience and knowledge, unless they have been given supervision or instruction concerning use of the appliance by a person being responsible for their safety.
- Children shall not play with the appliance. Cleaning and user maintenance shall not be made by children without supervision.
- Children between the ages of 3 and 8 are not allowed to load and unload refrigeration equipment.

- This appliance is intended to be used in household and similar applications such as
 - staff kitchen areas in shops, offices and other working environments;
 - farm houses and by clients in hotels, motels and other residential type environments;
 - bed and breakfast type environments and catering and similar non-retail applications.

This appliance contains the refrigerant propane (R290), a natural gas which is environmentally friendly. Although it is flammable, it does not damage the ozone layer and does not increase the greenhouse effect. The use of this coolant has, however, led to a slight increase in the noise level of the appliance. In addition to the noise of the compressor, you might be able to hear the coolant flowing around the system. This is unavoidable and does not have any adverse effect on the performance of the appliance. Care must be taken during the transportation and setting up of the appliance that no parts of the cooling system are damaged. Leaking coolant can damage the eyes.



WARNING

Fire hazard due to improper disposal! Please observe the local regulations for the disposal of appliances containing flammable refrigerants and gases.

- Keep ventilation openings in the unit housing free of obstacles.
- Do not damage the refrigerant circuit.
- The refrigeration system contains a high-pressure refrigerant. Do not damage the refrigeration system.
- The maintenance of the refrigeration system shall be done by professionals.
- Do not use any mechanical devices or other means to accelerate the defrosting process or the ice recovery process.
- Do not use electrical appliances inside the food storage compartments of the appliance, unless they are of the type recommended by the manufacturer.
- Unplug the ice maker before cleaning or making any repairs or servicing.
- Do not clean the ice maker with flammable liquids, as this could cause a fire or explosion.
- Refrigerant and insulation blowing gas are flammable.

Special Notes

- When positioning the unit, make sure that the power cord is not pinched or damaged.
- Make sure that there are no multiple sockets or power supplies on the back of the unit.

To avoid contamination of food, please follow the instructions below:

- Regularly clean surfaces that may come into contact with food. Clean the water drain regularly.
- Fill the device with potable water only.
- If the appliance contains a water tank, clean it if it has not been used for 48 hours. Rinse the tank if no water has been removed for 5 days.



WARNING

When using, servicing and disposing of the unit, pay attention to the left symbol on the rear of the unit or on the compressor. This symbol warns of possible fires. There are flammable substances in the refrigerant lines and in the compressor. Keep the appliance away from sources of fire during use, maintenance and disposal.

PRODUCT OVERVIEW

Appliance

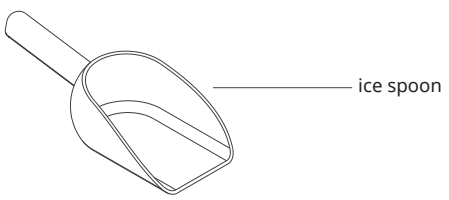
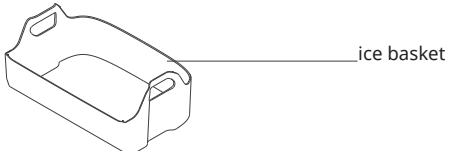
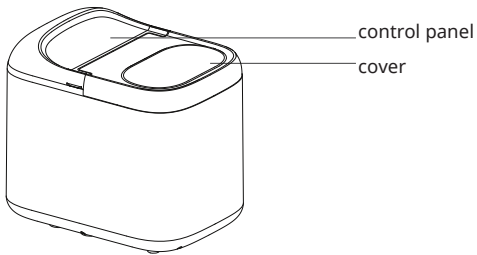

Control panel

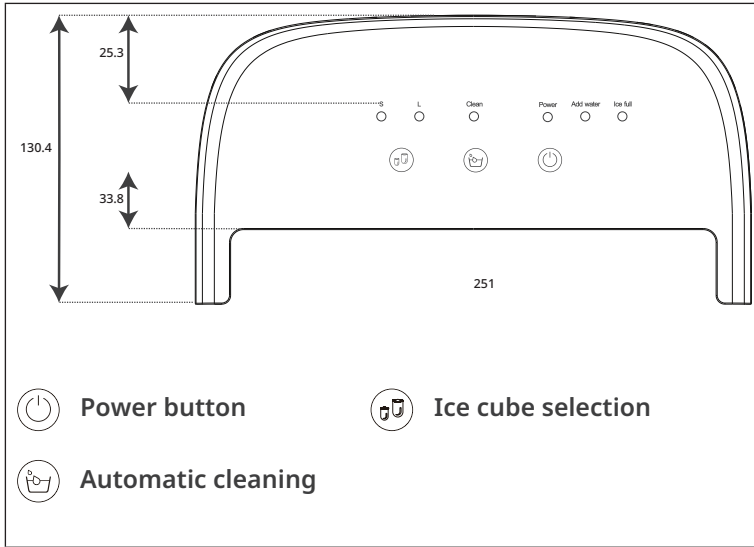

Power button

Touch on/off

Ice selection key

Touch select small ice/large ice in turn.

Automatic cleaning button

Automatic cycle cleaning water tank.

Water shortage indicator

Water shortage corresponding indicator light on.

Ice full indicator

The corresponding indicator light is on when the ice is full.

INSTRUCTIONS FOR USE

1. Remove all internal and external packaging and check for ice baskets and spoons; if any attachments are missing, please contact the Customer Service.
2. Remove the ice basket and scrub in warm water, then wash the tank with warm water and a soft cloth.
3. Place the Ice Maker out of direct sunlight and away from heat and radiation. Place the Ice Maker horizontally and ensure that there is at least 15 cm of space between the sides and the back.
4. Plug the Ice Maker into a suitable electrical outlet.
5. Open the top cover and insert the ice basket (as shown below).

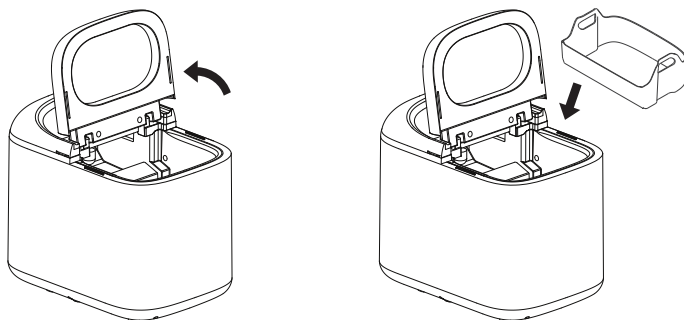

6. Touch the Ice cube selection button to select the ice cube size; if the room temperature is below 15°C, it is recommended to select small ice cubes to prevent the ice from sticking.
7. Open the top cover, remove the ice cube tray, add water to the water tank, keep the water level below the highest mark, replace the ice cube tray and close the top cover.
8. Press the power button on the control panel to start making ice. The initial water quantity should be more than 1 litre.
9. The duration of each ice making cycle depends on the size of the ice cubes selected and the room temperature; the size of the ice cubes depends on the water temperature and the ambient temperature.
10. Once the Ice Maker has been started, the water level in the water tank should be checked regularly. If the pump cannot get out of the water, the Ice Maker will automatically stop and the low water indicator light will illuminate to indicate low water. At this point, the water tank should be refilled and the button pressed to restart the ice maker.
11. When the ice tray is full, the ice maker stops automatically.
12. It is recommended to change the water every 24 hours to keep the water clean. If the Ice Maker is not used for a long time, drain the remaining water from the tank. Touch the automatic cleaning button in standby mode to enter the cleaning function.
13. The cleaning time is 30 minutes. The cleaning indicator light is always on during cleaning. After cleaning, the water in the tank is drained from the bottom of the machine.

CLEANING AND MAINTENANCE

Daily Maintenance

- Before / after using this ice machine, it is recommended that you completely clean the whole machine.
- Open the control panel cover (as shown in the figure below) and the upper cover to take out the ice basket.
- Open the water of the drainage plug in dried water.
- Wipe the liner with diluted cleaners, warm water and soft cloth.
- The outside of the machine should often use diluted cleaners and warm water.
- Wipe dry with a soft cloth.
- Close the drain plug. When the machine is not used for a long time, the water in the water tank should be drained and the water tank should be wiped dry.

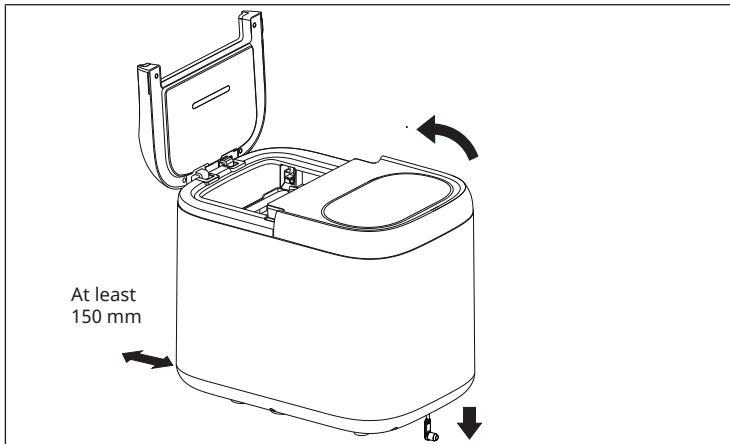

TROUBLESHOOTING

PROBLEM	POSSIBLE CAUSE	SOLUTION
"Add water" indicator light is on.	Lack of Water.	Add water to remake ice.
	The anti-blocking cover is blocked.	Clean.
Ice cubes are sticking together.	The ice making cycle time is too long.	Stop making ice. After the ice cubes have melted, restart the ice making process and select Small Ice.
	The evaporator is too much immersed in the ice box.	Adjust the evaporator.
	The water temperature in the tank is too low.	Change the water in the tank. The water temperature should be between 8 °C and 32 °C.
The ice making process is normal, but no ice is formed.	Ambient temperature or water temperature is too high.	Please make ice when the ambient temperature is lower than 32°C and add a certain amount of cold water to the water tank.
	Leak in the refrigeration system.	Contact after-sales service.
	Clogged refrigeration system	Contact after-sales service.

DISPOSAL CONSIDERATIONS



If there is a legal regulation for the disposal of electrical and electronic devices in your country, this symbol on the product or on the packaging indicates that this product must not be disposed of with household waste. Instead, it must be taken to a collection point for the recycling of electrical and electronic equipment. By disposing of it in accordance with the rules, you are protecting the environment and the health of your fellow human beings from negative consequences. For information about the recycling and disposal of this product, please contact your local authority or your household waste disposal service.

MANUFACTURER & IMPORTER (UK)

Manufacturer:

Chal-Tec GmbH, Wallstrasse 16, 10179 Berlin, Germany.

Importer for Great Britain:

Berlin Brands Group UK Limited
PO Box 42
272 Kensington High Street
London, W8 6ND
United Kingdom

Estimado cliente:

Le felicitamos por la adquisición de este producto. Lea atentamente el siguiente manual y siga cuidadosamente las instrucciones de uso con el fin de evitar posibles daños. La empresa no se hace responsable de los daños causados por el incumplimiento de las instrucciones y el uso indebido del aparato. Escanee el siguiente código QR para obtener acceso al manual de usuario más reciente y otra información sobre el producto.



CONTENIDO

Datos técnicos	25
Indicaciones de seguridad	26
Descripción general del aparato	29
Puesta en marcha y funcionamiento	31
Limpieza y mantenimiento	32
Detección y reparación de anomalías	33
Indicaciones sobre la retirada del aparato	34
Fabricante e importador (Reino Unido)	34

DATOS TÉCNICOS

Número del artículo	10046204, 10046205
Tamaño del producto	400x280x363 mm
Suministro eléctrico	220-240 V ~ 50 Hz
Potencia	150 W
Volumen	55 dB
Refrigerante	R290/ 18g
Capacidad del depósito de agua	2 L
Peso del producto	9,6 kg
Material termoaislante	Ciclopentano

INDICACIONES DE SEGURIDAD

- Para evitar daños debidos a un uso inadecuado, lea atentamente el manual de instrucciones antes de utilizar este producto y utilícelo únicamente para el fin especificado.
- Coloque el aparato en una superficie plana.
- Utilice el aparato sólo en interiores.
- Desenchufe el aparato de la toma de corriente cuando ya no lo use.
- No sumerja el cable de alimentación en agua ni en ningún otro líquido.
- Emplee únicamente los accesorios expresamente recomendados por el fabricante para este aparato.
- No coloque el aparato directamente debajo de una toma de corriente.
- No deje que el cable de alimentación cuelgue sobre la superficie de trabajo de manera que los niños no puedan tirar de él.
- No llene el aparato en exceso, pues podrían producirse cortocircuitos y descargas eléctricas.
- Asegúrese de que la tapa esté siempre cerrada durante el funcionamiento.
- No desconecte el enchufe tirando del cable, sino del cuerpo del enchufe.
- Utilice este aparato solo para el fin al que está destinado. La empresa no se hace responsable de los daños causados por el incumplimiento de las instrucciones y el uso indebido del aparato. Utilice el aparato sólo para uso doméstico.
- No conecte el aparato a un temporizador o una toma de corriente con control remoto.
- No sumerja el aparato en agua.
- Le aconsejamos evitar el uso de un cable alargador, ya que puede sobrecalentarse y provocar un incendio.
- Si el cable de alimentación está dañado, debe ser sustituido por el fabricante, el servicio técnico o una persona con cualificación similar para evitar peligros.
- Respete la normativa local para la eliminación de aparatos que contengan refrigerantes y gases inflamables.
- No almacene sustancias inflamables o explosivas en el aparato.
- Nunca toque la superficie del evaporador con la mano cuando la máquina de hielo esté en funcionamiento. Esto puede provocar congelaciones en la piel.
- No vuelque la máquina de cubitos de hielo. Si la máquina se ha volcado, déjela 2 horas antes de volver a encenderla.
- Si la máquina de cubitos se ha traído del exterior al interior en invierno, espere unas horas a que se caliente a temperatura ambiente antes de encenderla.
- Elimine el aparato únicamente en un punto de recogida de residuos autorizado. No exponga el aparato a llamas abiertas.
- Este aparato no está destinado a ser utilizado por personas (incluidos niños) con capacidades físicas, sensoriales o mentales reducidas, o con falta de experiencia y/o conocimientos, a menos que hayan sido supervisadas o instruidas acerca del uso del aparato por una persona responsable de su seguridad.
- No permita que los niños jueguen con el aparato. La limpieza y el

mantenimiento del usuario no deben ser realizados por niños sin supervisión.

- Los niños de 3 a 8 años no deben llenar o vaciar frigoríficos.
- Este dispositivo está diseñado para su uso en hogares y áreas similares, como
 - cocinas de personal en tiendas, oficinas y otros entornos de trabajo;
 - en granjas y por clientes en hoteles, moteles y otros entornos residenciales;
 - en entornos de alojamiento y desayuno y en catering y áreas similares no minoristas.

Este aparato contiene el refrigerante propano (R290), un gas natural y respetuoso con el medio ambiente. Aunque sea inflamable, no es perjudicial para la capa de ozono ni aumenta el efecto invernadero. Sin embargo, el uso de este refrigerante provoca un ligero aumento del nivel de ruido del aparato. Además del sonido del compresor, es posible que también pueda oír el refrigerante fluyendo por el sistema. Este hecho es inevitable y no produce ningún efecto negativo en el rendimiento del aparato. Este hecho es inevitable y no produce ningún efecto negativo en el rendimiento del aparato. Durante el transporte y la instalación del aparato, debe prestarse atención a que no se dañe ninguna pieza del sistema de refrigeración. Las fugas de refrigerante pueden causar lesiones oculares.



ADVERTENCIA

¡Peligro de incendio por eliminación inadecuada! Tenga en cuenta la normativa local para la eliminación de aparatos que contengan refrigerantes y gases inflamables.

- Mantenga las aberturas de ventilación de la carcasa del aparato libres de obstrucciones.
- El circuito del refrigerante no debe estar dañado
- El sistema de refrigeración contiene un refrigerante de alta presión. No dañe el sistema de refrigeración.
- El mantenimiento del sistema de refrigeración debe ser realizado por especialistas.
- No utilice dispositivos mecánicos u otros medios para acelerar el proceso de descongelación o recuperación de hielo.
- No utilice aparatos eléctricos en los compartimentos de almacenamiento de alimentos del aparato a menos que sean del tipo recomendado por el fabricante.
- Desenchufe la máquina de hielo de la toma de corriente antes de limpiarlo o realizar reparaciones o trabajos de mantenimiento.
- No limpie la máquina de hielo con líquidos inflamables, ya que podría provocar un incendio o una explosión.
- El refrigerante y el gas aislante son inflamables.

Instrucciones especiales

- Al colocar el aparato, procure no doblar o dañar el cable de alimentación.
- Asegúrese de que no haya varios enchufes o fuentes de alimentación en la parte posterior del dispositivo.

Para evitar la contaminación de los alimentos, siga las estas instrucciones:

- Limpie regularmente las superficies que puedan estar en contacto con los alimentos. Limpie el drenaje de agua regularmente.
- Llene el aparato solo con agua potable.
- Si el dispositivo contiene un tanque de agua, límpielo si no se ha utilizado durante más de 48 horas. Si el dispositivo contiene un tanque de agua, límpielo si no se ha utilizado durante más de 48 horas.



ADVERTENCIA

Cuando utilice, repare o deseche el aparato, busque el símbolo de la izquierda situado en la parte posterior o en el compresor del aparato. Este símbolo advierte de posibles incendios. Hay sustancias inflamables en los conductos de refrigerante y en el compresor. Mantenga el dispositivo alejado de fuentes de incendio durante el uso, mantenimiento y eliminación.

DESCRIPCIÓN GENERAL DEL APARATO

Aparato

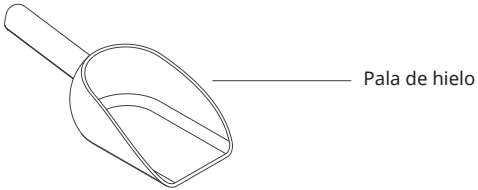
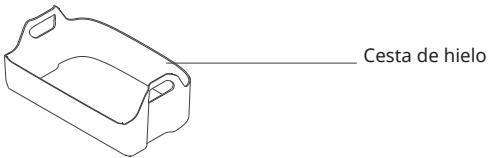
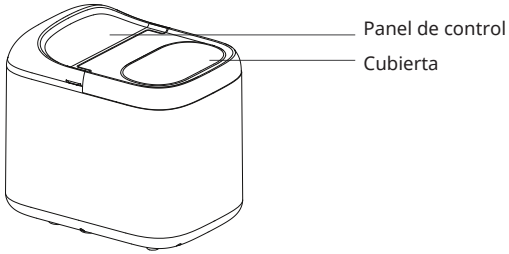

Panel de control

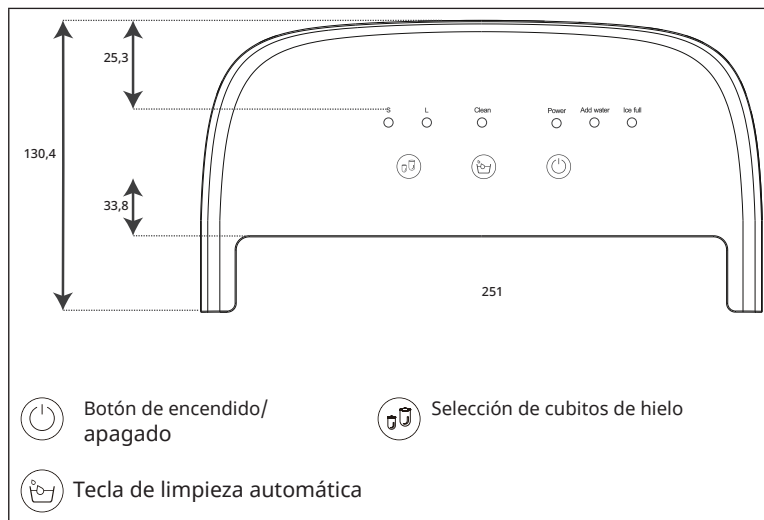

Botón de encendido/apagado

Toca para encender o apagar.

Selección de cubitos de huevo

Seleccione cubitos de hielo pequeños o grandes uno tras otro tocándolos varias veces.

Tecla de apagado automático

Ciclo automático de limpieza del depósito de agua.

Indicador de escasez de agua

Se enciende la luz indicadora de bajo nivel de agua.

Indicador de advertencia de depósito de hielo lleno.

El indicador correspondiente se enciende cuando el depósito de hielo está lleno.

PUESTA EN MARCHA Y FUNCIONAMIENTO

1. Retire todo el material de embalaje interior y exterior y compruebe que están las cestas y palas para hielo; póngase en contacto con el servicio de atención al cliente si falta algún accesorio.
2. Saque la cesta de hielo y límpiela con agua tibia. Limpie el interior del aparato con agua tibia y un paño suave.
3. Evite la luz solar directa y coloque el fabricante de hielo en posición horizontal, asegurándose de que haya al menos 15 cm de espacio libre a los lados y en la parte trasera.
4. Conecte la máquina de hacer cubitos de hielo a una toma de corriente adecuada.
5. Abra la tapa superior e inserte la canasta de hielo (como se muestra en la figura a continuación).

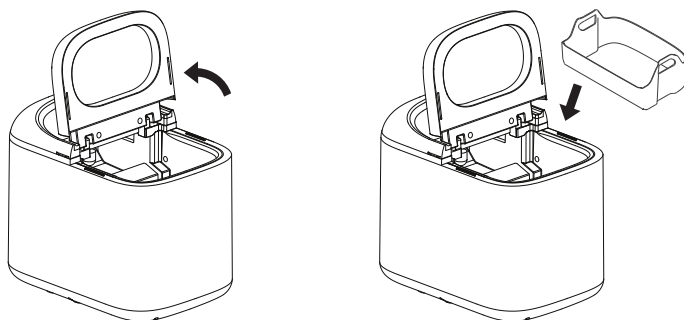

6. Pulse el botón de selección de cubitos para seleccionar el tamaño de los cubitos; si la temperatura ambiente es inferior a 15 °C, es aconsejable seleccionar cubitos pequeños para que el hielo no se pegue.
7. Abra la tapa superior, retire la cubitera, llene el depósito de agua, mantenga el nivel de agua por debajo de la marca más alta, vuelva a colocar la cubitera y cierre la tapa superior.
8. Pulse el botón On del panel de control para empezar a hacer helado. El volumen de agua inicial debe ser superior a 1 litro.
9. La duración de los ciclos individuales de fabricación de hielo dependen del tamaño de los cubitos de hielo seleccionados y de la temperatura ambiente; el tamaño de los cubitos de hielo depende de la temperatura del agua y de la temperatura ambiente.
10. En cuanto se ponga en funcionamiento la máquina de hielo, deberá comprobarse periódicamente el nivel de agua del depósito. Si la bomba ya no puede alcanzar el agua, la máquina de hielo se apaga automáticamente y el piloto "Add Water" se enciende para indicar la falta de agua. En este punto, debe rellenar el depósito de agua y pulsar el botón para reiniciar la máquina de hielo.
11. Cuando la bandeja de hielo está llena, el fabricante de hielo se apaga automáticamente.

12. Se recomienda cambiar el agua cada 24 horas para que permanezca limpia. Si la máquina de hielo no se usa durante mucho tiempo, debe vaciar el agua restante del depósito. Toque el botón de limpieza automática en modo de espera para activar la función de limpieza.
13. El tiempo de limpieza es de 30 minutos. El indicador de limpieza "Clean" se enciende de forma continua durante la limpieza. Tras la limpieza, debe vaciar el agua del depósito situado en la parte inferior del aparato.

LIMPIEZA Y MANTENIMIENTO

Mantenimiento diario

- Se recomienda limpiar completamente toda la máquina de hielo antes / después de su uso.
- Abra la tapa del panel de control (como se muestra en la figura a continuación) y la tapa superior para sacar la cesta de hielo.
- Abra el tapón de drenaje para vaciar el agua.
- Limpie el compartimento con un detergente diluido con agua tibia y un paño suave;
- El exterior del dispositivo debe limpiarse a menudo con un detergente diluido con agua tibia.
- Limpie el aparato con un paño suave.
- Cierra el desagüe. Cierra el desagüe. Si no se va a utilizar el aparato durante un largo periodo de tiempo, se debe vaciar el agua del depósito de agua y limpiar el depósito.

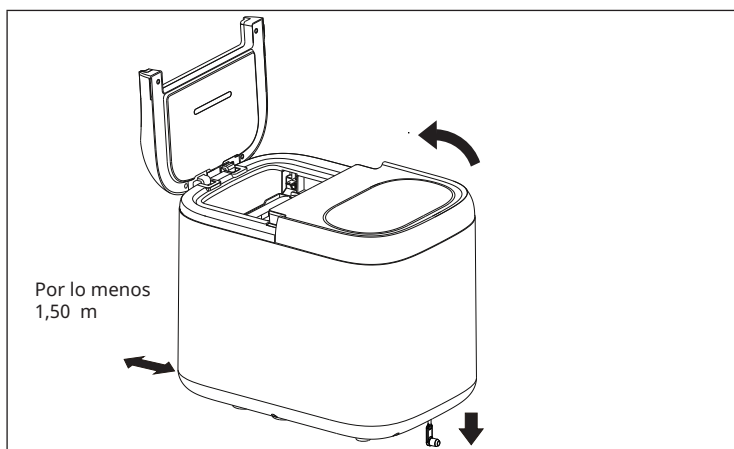

DETECCIÓN Y REPARACIÓN DE ANOMALÍAS

Problema	Posible causa	Solución
El indicador luminoso "Añadir agua" está encendido.	Falta agua	Vierta agua para preparar cubitos de hielo nuevos.
	La cubierta antibloqueo está bloqueada.	Limpieza.
Los cubitos de hielo se pegan.	El ciclo de fabricación de hielo dura demasiado.	Detenga la máquina de hielos Cuando los cubitos se hayan derretido, reinicie el proceso de fabricación de hielo y seleccione cubitos pequeños.
	El evaporador está muy metido en la nevera, sumergido.	Ajuste el evaporador.
	La temperatura del agua es demasiado alta. el depósito de agua está demasiado bajo.	Vuelva a llenar el depósito de agua. Cambie el agua del depósito de agua; la temperatura del agua debe estar entre 8 °C y 32 °C.
Los cubitos de hielo se pegan. Es normal. Pero no se fabrican hielos.	La temperatura ambiente es demasiado alta.	La preparación de hielo debe llevarse a cabo a una temperatura ambiente inferior a 32 ° C. Rellene el depósito con agua.
	Fuga en el sistema de refrigeración.	Contacte con el servicio de atención al cliente.
	Un tubo del sistema de refrigeración está obstruido.	Contacte con el servicio de atención al cliente.

INDICACIONES SOBRE LA RETIRADA DEL APARATO



Si en su país existe una disposición legal relativa a la eliminación de aparatos eléctricos y electrónicos, este símbolo estampado en el producto o en el embalaje advierte de que no debe eliminarse como residuo doméstico. En lugar de ello, debe depositarse en un punto de recogida de reciclaje de aparatos eléctricos y electrónicos. Una retirada de aparatos conforme a las leyes contribuye a proteger el medio ambiente y a las personas a su alrededor frente a posibles consecuencias perjudiciales para la salud. Para obtener información más detallada sobre el reciclaje de este producto, póngase en contacto con su ayuntamiento o con el servicio de eliminación de residuos domésticos.

FABRICANTE E IMPORTADOR (REINO UNIDO)

Fabricante:

Chal-Tec GmbH, Wallstraße 16, 10179 Berlín, Alemania.

Importador para el Reino Unido:

Berlin Brands Group UK Limited
PO Box 42
272 Kensington High Street
London, W8 6ND
Reino Unido

Cher client, chère cliente,

Toutes nos félicitations pour l'acquisition de ce nouvel appareil. Lisez attentivement les consignes suivantes et suivez-les pour éviter d'éventuels dommages. Nous ne saurions être tenus pour responsables des dommages dus au non-respect des consignes et à la mauvaise utilisation de l'appareil. Scannez le QR-Code pour obtenir la dernière version du mode d'emploi ainsi que d'autres informations concernant le produit



SOMMAIRE

Fiche technique	36
Consignes de sécurité	37
Descriptif de l'appareil	40
Mise en marche et utilisation	42
Nettoyage et maintenance	43
Identification et résolution des problèmes	44
Informations sur le recyclage	45
Fabricant et importateur (GB)	45

FICHE TECHNIQUE

Numéro d'article	10046204, 10046205
Dimensions du produit	400x280x363 mm
Alimentation	220-240 V – 50 Hz
Puissance	150 W
Niveau sonore	55 dB
Réfrigérant	R290 / 18 g
Capacité du réservoir d'eau	2 L
Poids du produit	9,6 kg
Matériau d'isolation thermique	Cyclopentane

CONSIGNES DE SÉCURITÉ

- Pour éviter tout dommage dû à une mauvaise utilisation, veuillez lire attentivement le mode d'emploi avant d'utiliser ce produit et ne l'utiliser que conformément à l'objectif indiqué dans le mode d'emploi.
- Placez l'appareil sur une surface horizontale.
- Utilisez l'appareil uniquement à l'intérieur.
- Lorsque vous n'utilisez plus l'appareil, débranchez la fiche de la prise.
- Ne plongez jamais l'appareil dans l'eau ou dans d'autres liquides.
- Utilisez uniquement des accessoires expressément recommandés par le fabricant pour cet appareil.
- Ne placez pas l'appareil directement sous une prise de courant.
- Ne laissez pas le cordon d'alimentation pendre du plan de travail, pour éviter que les enfants ne puissent le tirer.
- Ne remplissez pas trop l'appareil pour éviter de provoquer un court-circuit ou un choc électrique.
- Veillez à ce que le couvercle soit toujours fermé pendant le fonctionnement.
- Ne tirez pas sur le câble pour le débrancher de la prise, mais tirez sur la fiche elle-même.
- Utilisez l'appareil aux fins prévues uniquement. Nous ne saurions être tenus pour responsables des dommages causés par le non-respect des instructions et une utilisation inappropriée. Utilisez l'appareil exclusivement à l'intérieur.
- Ne connectez pas l'appareil à une minuterie ou à une prise radiocommandée.
- Ne plongez pas l'appareil dans l'eau.
- Nous vous déconseillons d'utiliser une rallonge car elle pourrait surchauffer et présenter un risque d'incendie.
- Si le cordon d'alimentation est endommagé, il doit être remplacé par le fabricant, le service client ou une personne de qualification similaire pour éviter tout danger.
- Respectez la réglementation locale pour l'élimination des équipements contenant des gaz inflammables.
- Ne conservez pas de substances facilement inflammables ou explosives dans l'appareil.
- Ne touchez jamais la surface de l'évaporateur avec la main lorsque la machine à glaçons est en marche. Cela peut entraîner des gelures sur la peau.
- Ne renversez pas la machine à glaçons. Si la machine s'est renversée, laissez-la reposer pendant 2 heures avant de la remettre en marche.
- Si la machine à glaçons a été déplacée de l'extérieur vers l'intérieur en hiver, attendez quelques heures qu'elle se réchauffe à la température ambiante avant de la mettre en marche.
- Ne vous débarrassez de l'appareil que dans un centre de traitement des déchets agréé. N'exposez pas l'appareil à des flammes nues.
- Cet appareil n'est pas destiné à être utilisé par des personnes (enfants y compris) ayant des capacités physiques, sensorielles ou mentales réduites ou manquant d'expérience et/ou de connaissances, à moins d'être sous surveillance ou d'avoir été formés par une personne responsable pour s'assurer qu'elles peuvent utiliser l'appareil en toute sécurité.

- Les enfants ne sont pas autorisés à jouer avec l'appareil. Le nettoyage et la maintenance utilisateur ne doivent pas être réalisés par des enfants sans surveillance.
- Les enfants âgés de 3 à 8 ans ne sont pas autorisés à charger ou décharger les réfrigérateurs.
- Cet appareil est destiné à être utilisé dans les ménages et les environnements similaires telles que
 - les cuisines du personnel dans les magasins, les bureaux et autres zones de travail
 - dans les fermes, par les clients dans les hôtels, motels et autres zones résidentielles
 - dans les établissements de chambres d'hôtes et les secteurs similaires non commerciaux.

Cet appareil contient le réfrigérant propane (R290), un gaz naturel et respectueux de l'environnement. Bien qu'inflammable, il n'endommage pas la couche d'ozone et ne contribue pas à l'effet de serre. L'utilisation de ce réfrigérant a toutefois entraîné une légère augmentation du niveau sonore de l'appareil. En plus du bruit du compresseur, vous pourrez peut-être également entendre le réfrigérant circuler dans le système. Ceci est inévitable et n'a aucune conséquence négative sur les performances de l'appareil. Ceci est inévitable et n'a aucun effet négatif sur les performances de l'appareil. Pendant le transport et l'installation de l'appareil, veillez à ce qu'aucune pièce du système réfrigérant ne soit endommagée. Une fuite de réfrigérant peut provoquer des lésions oculaires.



MISE EN GARDE

Risque d'incendie en cas d'élimination incorrecte ! Veuillez respecter la réglementation locale en matière d'élimination des appareils contenant des réfrigérants et des gaz inflammables.

- Maintenez les ouvertures d'aération du boîtier de l'appareil libres de tout obstacle.
- Le circuit du réfrigérant ne doit pas être endommagé.
- Le système réfrigérant contient un fluide frigorigène à haute pression. N'endommagez pas le système réfrigérant.
- L'entretien du système réfrigérant doit être effectué par des professionnels.
- N'utilisez pas de dispositifs mécaniques ou autres moyens pour accélérer le dégivrage ou la récupération de la glace.
- N'utilisez pas d'appareils électriques dans les compartiments de conservation des aliments de l'appareil, à moins qu'il ne s'agisse du type recommandé par le fabricant.
- Débranchez la machine à glaçons de la prise de courant avant de la nettoyer ou d'effectuer des réparations ou des travaux d'entretien.

- Ne nettoyez pas la machine à glaçons avec des liquides inflammables, car cela pourrait provoquer un incendie ou une explosion.
- Le fluide frigorigène et le gaz isolant sont inflammables.

Remarques spécifiques

- Au moment d'installer l'appareil, assurez-vous de ne pas pincer ni endommager le cordon d'alimentation.
- Assurez-vous qu'il n'y a pas de multiprises ou d'adaptateurs secteur à l'arrière de l'appareil.

Pour éviter de contaminer les aliments, respectez les consignes suivantes :

- Nettoyez régulièrement les surfaces pouvant entrer en contact avec les aliments. Nettoyez régulièrement l'évacuation de l'eau.
- Remplissez l'appareil avec de l'eau potable uniquement.
- Si l'appareil contient un réservoir d'eau, nettoyez-le après 48 heures sans utilisation. Si l'appareil contient un réservoir d'eau, nettoyez-le après 48 heures sans utilisation.



MISE EN GARDE

Lors de l'utilisation, de l'entretien et de la mise au rebut de l'appareil, soyez attentif au symbole à gauche à l'arrière ou sur le compresseur de l'appareil. Ce symbole met en garde contre les risques d'incendie. Les conduites de réfrigérant et le compresseur contiennent des substances inflammables. Tenez l'appareil à

l'écart des sources de flammes pendant son utilisation, sa maintenance et son élimination.

DESCRIPTIF DE L'APPAREIL

Appareil

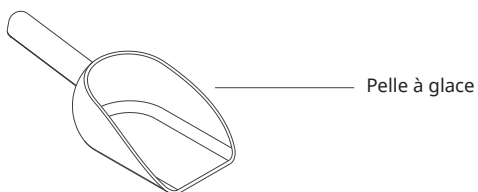
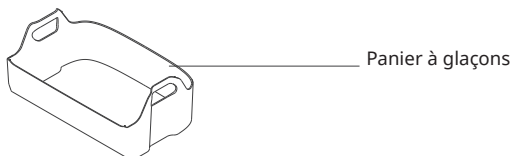
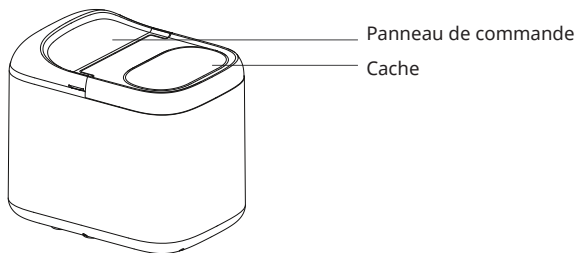

Panneau de commande

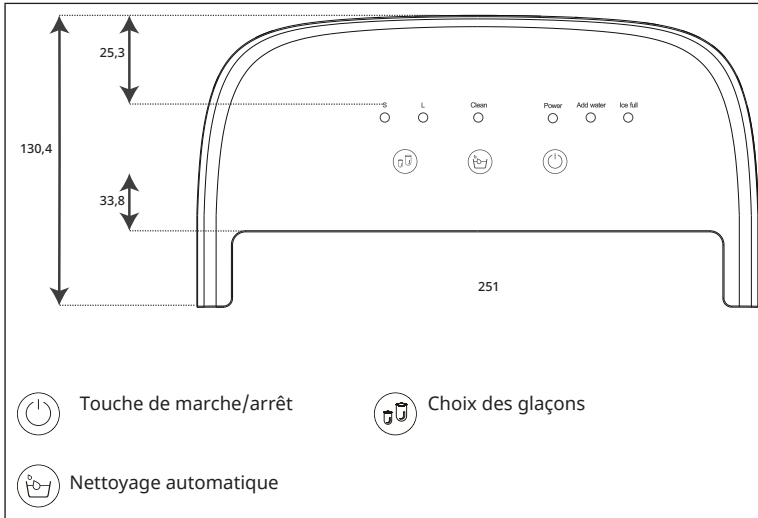

Touche de marche/arrêt



Choix des glaçons



Nettoyage automatique

Touche de marche/arrêt

Toucher pour allumer/éteindre.

Sélection des glaçons

Sélectionnez successivement les petits glaçons ou les gros glaçons en appuyant plusieurs fois.

Touche de nettoyage automatique

Cycle de nettoyage automatique du réservoir d'eau.

Témoin de manque d'eau

Le témoin lumineux de manque d'eau s'allume.

Témoin de bac à glace plein.

Le voyant correspondant s'allume lorsque le bac à glaçons est plein.

MISE EN MARCHÉ ET UTILISATION

1. Retirez tous les matériaux d'emballage intérieurs et extérieurs et vérifiez la présence de paniers à glace et de cuillères à glace ; contactez le service après-vente si des accessoires manquent.
2. Retirez le panier à glace et nettoyez-le à l'eau tiède. Nettoyez ensuite le réservoir d'eau à l'eau tiède savonneuse avec un chiffon doux.
3. Évitez l'exposition directe au soleil et placez la machine à glaçons à l'horizontale en veillant à laisser un espace d'au moins 15 cm sur les côtés et à l'arrière.
4. Branchez la machine à glaçons sur une prise électrique appropriée.
5. Ouvrez le couvercle supérieur et insérez le panier à glace (comme indiqué dans l'image suivante).

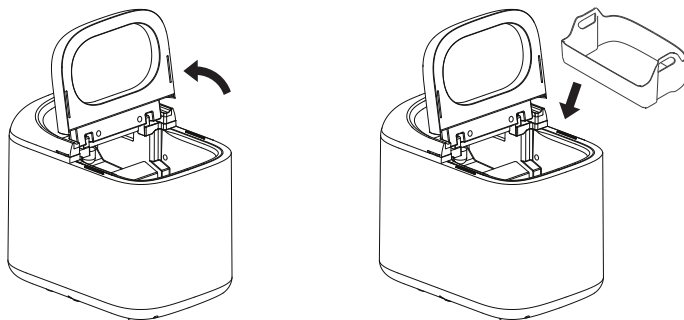

6. Touchez le bouton de sélection des glaçons pour choisir la taille des glaçons ; si la température de la pièce est inférieure à 15 °C, il est recommandé de sélectionner de petits glaçons pour que la glace ne colle pas entre eux.
7. Ouvrez le couvercle supérieur, retirez le bac à glaçons, remplissez le réservoir d'eau d'eau, maintenez le niveau d'eau en dessous du repère le plus haut, remettez le bac à glaçons en place et fermez le couvercle supérieur.
8. Appuyez sur le bouton de mise en marche sur le panneau de commande pour démarrer la fabrication de glace. La quantité d'eau de départ doit être supérieure à 1 litre.
9. La durée de chaque cycle de fabrication de glaçons dépend de la taille des glaçons sélectionnée et de la température ambiante ; La taille des glaçons dépend de la température de l'eau et de la température ambiante.
10. Une fois que la machine à glaçons a été mise en service, il convient de vérifier régulièrement le niveau d'eau dans le réservoir d'eau. Si la pompe ne peut plus atteindre l'eau, la machine à glaçons s'arrête automatiquement et le voyant « Add Water » (ajouter de l'eau) s'allume pour indiquer le manque d'eau. À ce stade, il convient de remplir le réservoir d'eau et d'appuyer sur la touche pour redémarrer la machine à glaçons.
11. Lorsque le bac à glaçons est plein, la machine à glaçons s'arrête automatiquement.
12. Il est recommandé de changer l'eau toutes les 24 heures pour qu'elle reste

propre. Si vous n'utilisez pas la machine à glaçons pendant une longue période, videz l'eau restante dans le réservoir. Appuyez sur la touche de nettoyage automatique en mode veille pour activer la fonction de nettoyage.

- La durée du nettoyage est de 30 minutes. Le voyant de nettoyage « Clean » reste allumé en permanence pendant le nettoyage. Après le nettoyage, l'eau est vidée du réservoir situé au fond de l'appareil.

NETTOYAGE ET MAINTENANCE

Entretien quotidien

- Il est recommandé de nettoyer complètement l'ensemble de la machine à glaçons avant/après utilisation.
- Ouvrez le couvercle du panneau de commande (comme indiqué dans la figure suivante) et le couvercle supérieur pour retirer le panier à glace.
- Ouvrez le bouchon de vidange pour évacuer l'eau.
- Essuyez le réservoir avec un détergent dilué avec de l'eau tiède et un chiffon doux ;
- L'extérieur de l'appareil doit être essuyé fréquemment avec un détergent dilué avec de l'eau tiède.
- Essuyez l'appareil avec un chiffon propre.
- Fermez le bouchon de vidange. Fermez le bouchon de vidange. Si vous n'utilisez pas l'appareil pendant une longue période, videz l'eau du réservoir et essuyez-le.

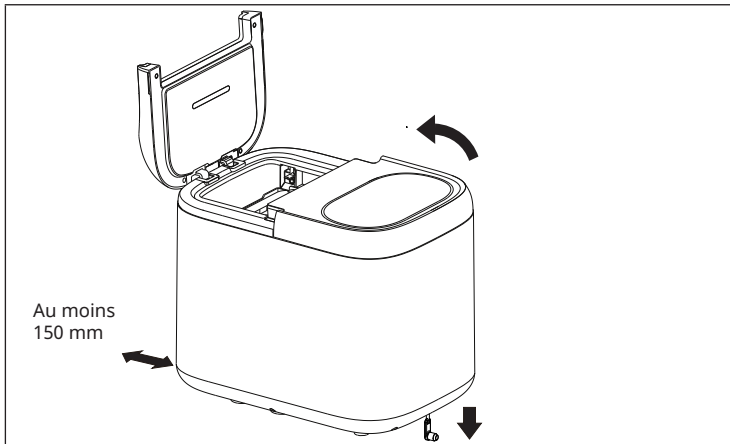

IDENTIFICATION ET RÉOLUTION DES PROBLÈMES

PROBLÈME	CAUSE POSSIBLE	SOLUTION
Le voyant « Add Water » est allumé.	Il manque de l'eau.	Remplissez d'eau pour faire de nouveaux glaçons.
	Le cache antiblocage est bloqué.	Nettoyer.
Les glaçons s'agglutinent.	Le cycle de fabrication de glaçons dure trop longtemps.	Arrêtez la fabrication de glace. Une fois les glaçons fondus, relancez la fabrication de glaçons et sélectionner des petits glaçons.
	L'évaporateur est trop bas dans le bac à glaçons.	Réglez l'évaporateur.
	La température de l'eau est trop basse dans le réservoir.	Remplacez l'eau du réservoir d'eau. Changez l'eau du réservoir d'eau. La température de l'eau doit être comprise entre 8 °C et 32 °C.
Le cycle de fabrication de glaçons est normal, mais il ne se forme aucun glaçon.	La température ambiante ou la température de l'eau sont trop élevées.	La fabrication de la glace doit se faire à une température ambiante inférieure à 32°C. Versez une certaine quantité d'eau froide dans le réservoir d'eau.
	Fuite du système de refroidissement.	Contactez le service clients.
	Un tuyau du système de refroidissement est obstrué.	Contactez le service clients.

INFORMATIONS SUR LE RECYCLAGE



Si la mise en rebut des appareils électriques et électroIniques est réglementée dans votre pays, ce symbole sur le pOIduit ou sur l'emballage indique qu'il ne doit pas être éliminé avec les ordures ménagères. Vous devez l'acheminer vers un point de collecte pour le recyclage des appareils électriques et électroIniques. En respectant des règles de recyclage, vous pOItez l'enviOInnement et la santé de vos semblables des conséquences négatives. Pour plus d'informations sur le recyclage et la mise au rebut de ce pOIduit, contactez votre autorité locale ou votre service d'élimination des déchets ménagers.

FABRICANT ET IMPORTATEUR (GB)

Fabricant :

Chal-Tec GmbH, Wallstraße 16, 10179 Berlin, Allemagne.

Importateur pour la Grande Bretagne :

Berlin Brands Group UK Ltd

PO Box 42

272 Kensington High Street

London, W8 6ND

United Kingdom

Gentile cliente,

La ringraziamo per l'acquisto del dispositivo. La preghiamo di leggere attentamente le seguenti indicazioni e di seguirle per evitare eventuali danni. Non ci assumiamo alcuna responsabilità per danni scaturiti da una mancata osservanza delle avvertenze di sicurezza e da un uso improprio del dispositivo. Scansionare il codice QR seguente per accedere al manuale d'uso più attuale e per ricevere informazioni sul prodotto.



INDICE

Dati tecnici	47
Avvertenze di sicurezza	48
Descrizione del dispositivo	51
Messa in funzione e utilizzo	53
Pulizia e manutenzione	54
Ricerca e correzione degli errori	55
Avviso di smaltimento	56
Produttore e importatore (UK)	56

DATI TECNICI

Numero articolo	10046204, 10046205
Dimensioni del prodotto	400x280x363 mm
Alimentazione	220-240 V - 50 Hz
Potenza	150 W
Volume	55 dB
Refrigerante	R290/18g
Capacità del serbatoio dell'acqua	2 L
Peso del prodotto	9,6 kg
Materiale termoisolante	Ciclopentano

AVVERTENZE DI SICUREZZA

- Per evitare danni dovuti a un uso improprio, leggere attentamente le istruzioni prima di utilizzare il prodotto e utilizzarlo solo per lo scopo specificato nel manuale.
- Posizionare il dispositivo su una superficie piana.
- Utilizzare il dispositivo solo in ambienti chiusi.
- Quando non si usa il dispositivo, staccare la spina dalla presa.
- Non immergere il cavo di alimentazione in acqua o altri liquidi.
- Utilizzare solo accessori espressamente consigliati dal produttore per questo dispositivo.
- Non posizionare il dispositivo direttamente sotto a una presa elettrica.
- Non lasciare che il cavo di alimentazione penda dalla superficie di lavoro, per evitare che i bambini possano tirarlo.
- Non riempire eccessivamente il dispositivo, altrimenti potrebbero verificarsi cortocircuiti e scosse elettriche.
- Assicurarsi che il coperchio sia sempre chiuso durante il funzionamento.
- Non tirare il cavo per staccare la spina, ma impugnare saldamente la spina stessa.
- Utilizzare il dispositivo esclusivamente per lo scopo previsto. Non ci assumiamo alcuna responsabilità per danni scaturiti da una mancata osservanza del manuale e da un uso improprio. Utilizzare il dispositivo solo in casa.
- Non collegare il dispositivo a un timer o a prese elettriche con comando radio.
- Non immergere il dispositivo in acqua.
- Si sconsiglia l'utilizzo di prolunghe, dato che potrebbero surriscaldarsi e causare incendi.
- Se il cavo di alimentazione è danneggiato, deve essere sostituito dal produttore, dal servizio di assistenza ai clienti o da una persona con qualifica equivalente, in modo da evitare pericoli.
- Si prega di rispettare le norme locali per lo smaltimento di dispositivi contenenti gas infiammabili.
- Non conservare sostanze facilmente infiammabili o esplosive nel dispositivo.
- Non toccare mai la superficie dell'evaporatore con le mani quando la macchina del ghiaccio è in funzione. Questo può portare al congelamento della pelle.
- Non rovesciare la macchina del ghiaccio. Se la macchina si è ribaltata, posizionarla correttamente e attendere 2 ore prima di riaccenderla.
- Se la macchina del ghiaccio è stata portata al chiuso dall'esterno durante l'inverno, attendere qualche ora affinché si riscaldi a temperatura ambiente prima di accenderla.
- Smaltire il dispositivo solo presso un centro autorizzato. Non esporre il dispositivo a fiamme libere.
- Questo dispositivo non è progettato per essere utilizzato da persone (inclusi bambini) con limitate facoltà fisiche, psichiche e sensoriali o carenza di esperienza e/o conoscenze, a meno che siano supervisionate da una persona responsabile del loro controllo o abbiano ricevuto istruzioni, in modo da poter

usare il dispositivo in sicurezza.

- I bambini non devono giocare con il dispositivo. Pulizia e manutenzione da parte dell'utente non possono essere realizzate da bambini senza la dovuta supervisione.
- I bambini di età compresa tra 3 e 8 anni non possono caricare o scaricare il dispositivo.
- Questo dispositivo è adatto all'uso domestico e in contesti simili, come ad es.
 - cucine per il personale presso aziende, uffici e altri ambienti lavorativi;
 - agriturismi, clienti di hotel, motel;
 - presso bed and breakfast, pensioni e altri contesti simili, al di fuori del commercio al dettaglio.

Questo dispositivo contiene il refrigerante propano (R290), un gas naturale ed ecologico. Sebbene sia infiammabile, non è dannoso per lo strato di ozono e non incrementa l'effetto serra. Tuttavia, l'utilizzo di questo refrigerante ha comportato un leggero aumento del livello di rumorosità del dispositivo. Oltre al rumore del compressore, è possibile sentire il flusso del refrigerante nel sistema di raffreddamento. Questo è inevitabile e non interferisce con le prestazioni del dispositivo. Questo è inevitabile e non ha conseguenze negative sulle prestazioni del dispositivo. Durante il trasporto e l'installazione del dispositivo, è necessario prestare attenzione a non danneggiare alcuna parte del sistema di raffreddamento. Le perdite di refrigerante possono causare danni agli occhi.



AVVERTENZA

Pericolo di incendio a causa di uno smaltimento improprio!
Rispettare le norme locali per lo smaltimento di dispositivi contenenti refrigeranti e gas infiammabili.

- Mantenere le aperture di ventilazione nell'alloggiamento del dispositivo libere da ostruzioni.
- Non danneggiare il circuito del refrigerante.
- Il sistema di raffreddamento contiene un refrigerante ad alta pressione. Non danneggiare il sistema di raffreddamento.
- La manutenzione del sistema di raffreddamento deve essere eseguita da specialisti.
- Non usare dispositivi meccanici o altri mezzi per accelerare il processo di sbrinamento o il recupero di ghiaccio.
- Non utilizzare apparecchi elettrici nei vani di conservazione degli alimenti del dispositivo, a meno che non siano del tipo raccomandato dal produttore.
- Scollegare la macchina del ghiaccio dalla presa di corrente prima di pulirla o di eseguire lavori di riparazione o manutenzione.
- Non pulire la macchina del ghiaccio con liquidi infiammabili per evitare incendi o esplosioni.
- Il refrigerante e il gas isolante sono infiammabili.

Note speciali

- Durante il posizionamento del dispositivo, assicurarsi di non schiacciare o danneggiare il cavo di alimentazione.
- Assicurarsi che non ci siano prese multiple o alimentatori sul retro del dispositivo.

Per evitare la contaminazione di alimenti, seguire queste indicazioni:

- Pulire regolarmente le superfici che potrebbero entrare in contatto con gli alimenti. Pulire regolarmente lo scarico dell'acqua.
- Riempire il dispositivo solo con acqua potabile.
- Se il dispositivo ha un serbatoio dell'acqua, pulirlo se il dispositivo non è stato usato per 48 ore. Se il dispositivo ha un serbatoio dell'acqua, pulirlo se il dispositivo non viene utilizzato per 48 ore.

**AVVERTIMENTO**

Durante l'utilizzo, la manutenzione e lo smaltimento del dispositivo, fare attenzione al simbolo a sinistra, che si trova sul retro del dispositivo o sul compressore. Questo simbolo avverte della possibilità di eventuali incendi. Nei condotti del refrigerante e nel compressore si trovano sostanze infiammabili. Tenere il dispositivo lontano da fonti infiammabili durante l'utilizzo, la manutenzione e lo smaltimento.

DESCRIZIONE DEL DISPOSITIVO

Dispositivo

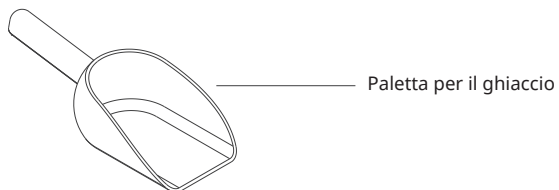
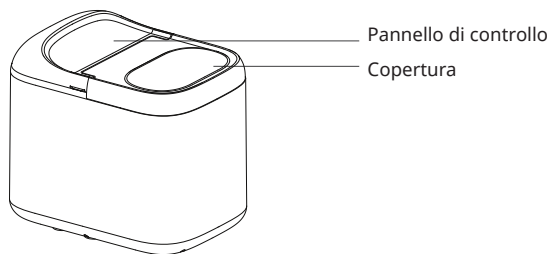

Pannello di controllo

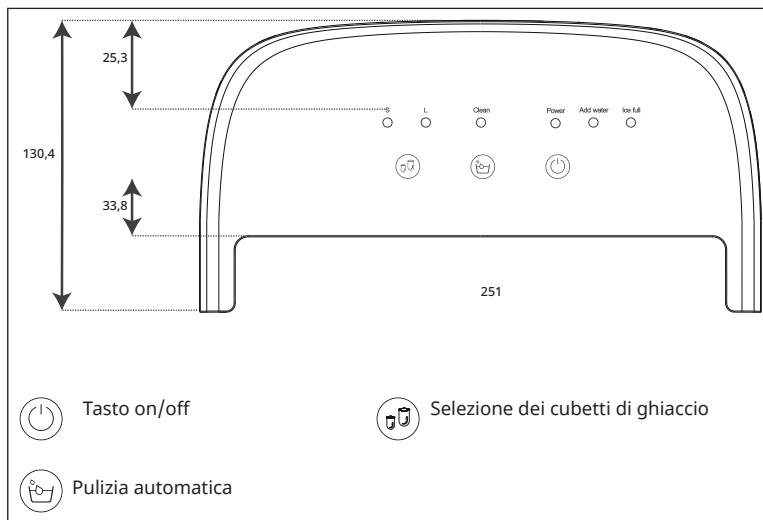

Tasto on/off

Toccare per accendere/spegnere.

Selezione dei cubetti

Selezionare i cubetti di ghiaccio piccoli o grandi toccandolo più volte.

Tasto per la pulizia automatica

Ciclo di pulizia automatica del serbatoio dell'acqua.

Indicatore in caso di acqua insufficiente

La spia si accende quando l'acqua nel serbatoio è insufficiente.

Indicazione in caso di contenitore del ghiaccio pieno

L'indicazione corrispondente si accende quando il contenitore del ghiaccio è pieno.

MESSA IN FUNZIONE E UTILIZZO

1. Rimuovere tutti i materiali di imballaggio interni ed esterni e verificare la presenza di cestelli e paletta per il ghiaccio; contattare il servizio clienti se mancano gli accessori.
2. Togliere il cestello del ghiaccio e pulirlo in acqua calda. Pulire il serbatoio con acqua calda e un panno morbido.
3. Evitare l'esposizione diretta alla luce del sole e posizionare la macchina del ghiaccio in orizzontale, assicurandosi che vi sia uno spazio libero di almeno 15 cm sui lati e sul retro.
4. Collegare la macchina del ghiaccio a una presa di corrente adeguata.
5. Aprire la copertura superiore e inserire il cestello del ghiaccio (come mostrato nell'immagine seguente).

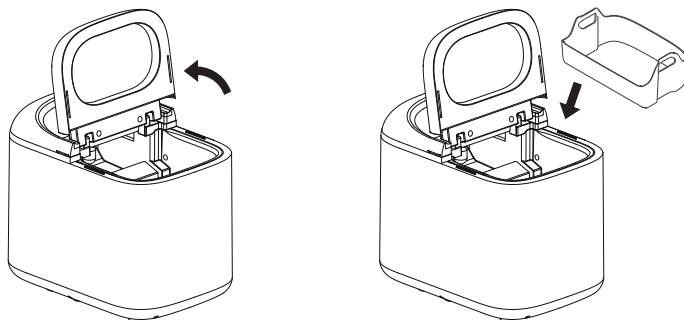

6. Toccare l'apposito tasto per scegliere la dimensione dei cubetti di ghiaccio; se la temperatura ambiente è inferiore a 15 °C, è consigliabile selezionare i cubetti piccoli per evitare che si attacchino tra loro.
7. Aprire la copertura superiore, rimuovere la vaschetta per i cubetti di ghiaccio, riempire d'acqua il serbatoio mantenendo il livello dell'acqua al di sotto della tacca più alta, riposizionare la vaschetta per i cubetti di ghiaccio e chiudere la copertura superiore.
8. Premere il tasto di accensione sul pannello di controllo per avviare la produzione di ghiaccio. La quantità d'acqua iniziale deve essere superiore a 1 litro.
9. La durata dei singoli cicli di preparazione del ghiaccio dipende dalla dimensione dei cubetti selezionata e dalla temperatura nella stanza; la dimensione dei cubetti dipende dalla temperatura dell'acqua e dell'ambiente.
10. Non appena la macchina del ghiaccio viene messa in funzione, è necessario controllare regolarmente il livello dell'acqua nel serbatoio. Se la pompa non riesce più a raggiungere l'acqua, la macchina del ghiaccio si spegne automaticamente e la spia "Add Water" si accende per segnalare la mancanza di acqua. A questo punto è necessario riempire il serbatoio dell'acqua e premere il tasto per riavviare la macchina del ghiaccio.
11. Quando la vaschetta del ghiaccio è piena, il dispositivo si spegne automaticamente.

12. Si consiglia di cambiare l'acqua ogni 24 ore per assicurarsi che sia sempre pulita. Se la macchina del ghiaccio non viene usata a lungo, svuotare il serbatoio dall'acqua rimanente. Toccare il tasto per la pulizia automatica in modalità standby per attivare la funzione di pulizia.
13. La durata della pulizia è di 30 minuti. L'indicazione "Clean" rimane accesa durante la pulizia. Dopo la pulizia, l'acqua viene scaricata dal serbatoio sul fondo del dispositivo.

PULIZIA E MANUTENZIONE

Manutenzione giornaliera

- Si consiglia di pulire completamente la macchina del ghiaccio prima/dopo ogni utilizzo.
- Aprire la copertura del pannello di controllo (come mostrato nell'immagine seguente) e la copertura superiore, in modo da rimuovere il cestello del ghiaccio;
- Aprire il tappo per scaricare l'acqua.
- Pulire l'insero con un panno morbido e detergente diluito con acqua calda.
- Il lato esterno del dispositivo deve essere pulito spesso con detergente diluito con acqua calda.
- Asciugare il dispositivo con un panno morbido.
- Chiudere il tappo di scarico. Chiudere il tappo di scarico. Se il dispositivo non viene utilizzato per un periodo di tempo prolungato, è necessario svuotare l'acqua presente nel serbatoio e lavare il serbatoio stesso.

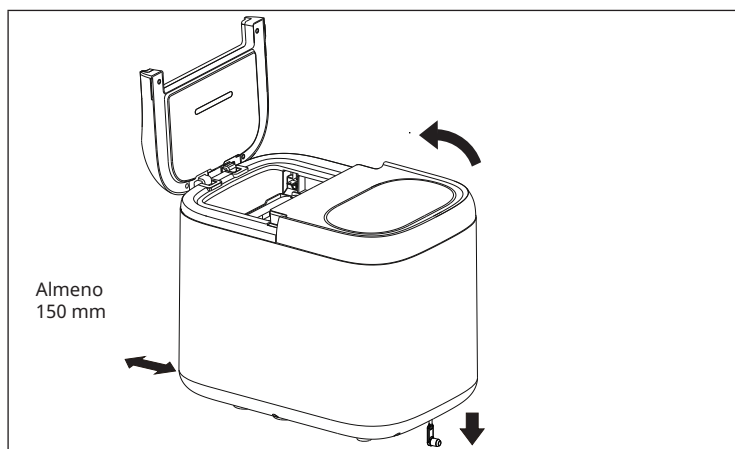

RICERCA E CORREZIONE DEGLI ERRORI

PROBLEMA	POSSIBILE CAUSA	SOLUZIONE
La spia "Add Water" è accesa.	Manca acqua.	Aggiungere acqua per preparare nuovi cubetti.
	La copertura antibloccaggio è bloccata.	Procedere alla pulizia.
I cubetti si attaccano gli uni agli altri	Il ciclo di produzione del ghiaccio dura troppo a lungo.	Arrestare la produzione del ghiaccio. Quando i cubetti di ghiaccio si sono sciolti, riavviare il processo di produzione e selezionare i cubetti piccoli.
	Il vaporizzatore è immerso troppo a fondo nel contenitore del ghiaccio.	Regolare la posizione del vaporizzatore.
	La temperatura dell'acqua nel serbatoio è troppo bassa.	Sostituire l'acqua nel serbatoio. Cambiare l'acqua nel serbatoio; la temperatura dell'acqua deve essere compresa tra 8 °C e 32 °C.
Il ciclo di produzione del ghiaccio è normale, ma non viene prodotto ghiaccio.	La temperatura ambiente o dell'acqua è troppo alta.	La produzione del ghiaccio dovrebbe avvenire a una temperatura ambiente inferiore a 32 °C. Aggiungere una certa quantità di acqua fredda nel serbatoio.
	Perdita nel sistema di raffreddamento.	Contattare il servizio clienti.
	Il sistema di raffreddamento è otturato.	Contattare il servizio clienti.

AVVISO DI SMALTIMENTO

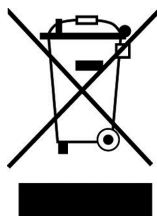

Se nel tuo Paese sono vigenti regolamenti legislativi relativi allo smaltimento di dispositivi elettrici ed elettronici, questo simbolo sul prodotto o sull'imballaggio indica che non può essere smaltito con i rifiuti domestici. Il dispositivo deve invece essere portato in un centro di raccolta per il riciclaggio di dispositivi elettrici ed elettronici. Lo smaltimento conforme tutela l'ambiente e salvaguarda la salute del prossimo da conseguenze negative. Informazioni riguardanti il riciclaggio e lo smaltimento di questo prodotto sono disponibili presso l'amministrazione locale o il servizio di smaltimento dei rifiuti.

PRODUTTORE E IMPORTATORE (UK)

Produttore:

Chal-Tec GmbH, Wallstraße 16, 10179 Berlino, Germania.

Importatore per la Gran Bretagna:

Berlin Brands Group UK Limited

PO Box 42

272 Kensington High Street

London, W8 6ND

United Kingdom



KLARSTEIN