

PENDERIE SÉCHANTE + SIGNALÉTIQUE

DESCRIPTION :

- Penderie séchante de construction monobloc
- 1 penderie ventilée/chauffée avec 10 crochets en partie supérieure
- 2 rangées de 10 porte-bottes ventilés/chauffés en partie inférieure
- 3 positions de ventilation
- Rideaux à lanières PVC devant le compartiment penderie
- Partie moteur amovible et remplaçable
- Fusible de protection incorporé + 1 fusible de rechange
- Câble d'alimentation fourni
- Épaisseur de tôle : 1 mm
- Livrée sanglée sur palette et cornières en carton ondulé + film plastique
- Normes CE et ROHS



DIMENSIONS : H x L x P (mm)

Référence	Produit	Produit hors tout avec moteur	Nbre de colis	Emballage	Poids net
AR-PS-001	1900x1200x500	1900x1335x500	1	2070x1350x520	92 kg

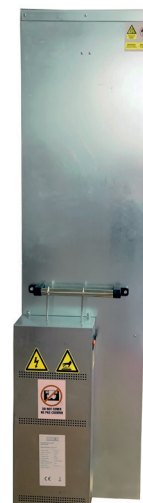

CARACTÉRISTIQUES TECHNIQUES :

Unité	
Tension (Volt)	230 V
Fréquence (Hertz)	50 Hz
Intensité (Ampère)	8 A
Puissance max. (Watt)	960 W
Classe électrique	I
Classe IP	-

Modes de ventilation
-Position 1 : Ventilation à température ambiante du compartiment penderie et des porte-bottes (60 W)
-Position 2 : Ventilation chauffée dans le compartiment penderie et à température ambiante dans les porte-bottes (360 W)
-Position 3 : Ventilation chauffée du compartiment penderie et des porte-bottes (960 W)

Document non contractuel, les caractéristiques et le descriptif du produit peuvent être modifiés sans préavis. Photo non contractuelle.

OPTIONS : PORTE-GANTS

Porte-gants pour 6 paires
AR-PGPS-001

EN OPTION, NON INCLUS
Uniquement sur demande

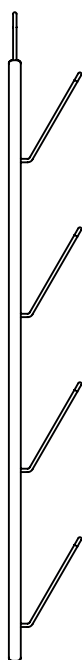
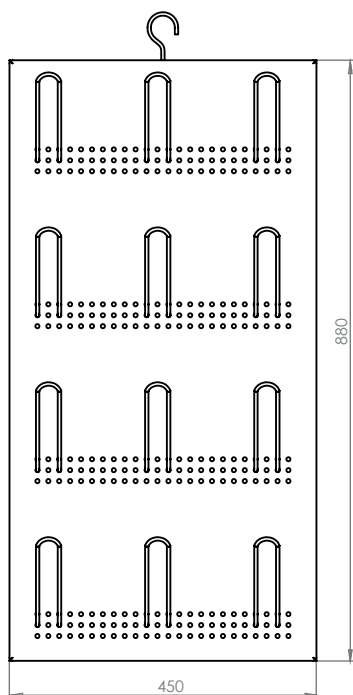
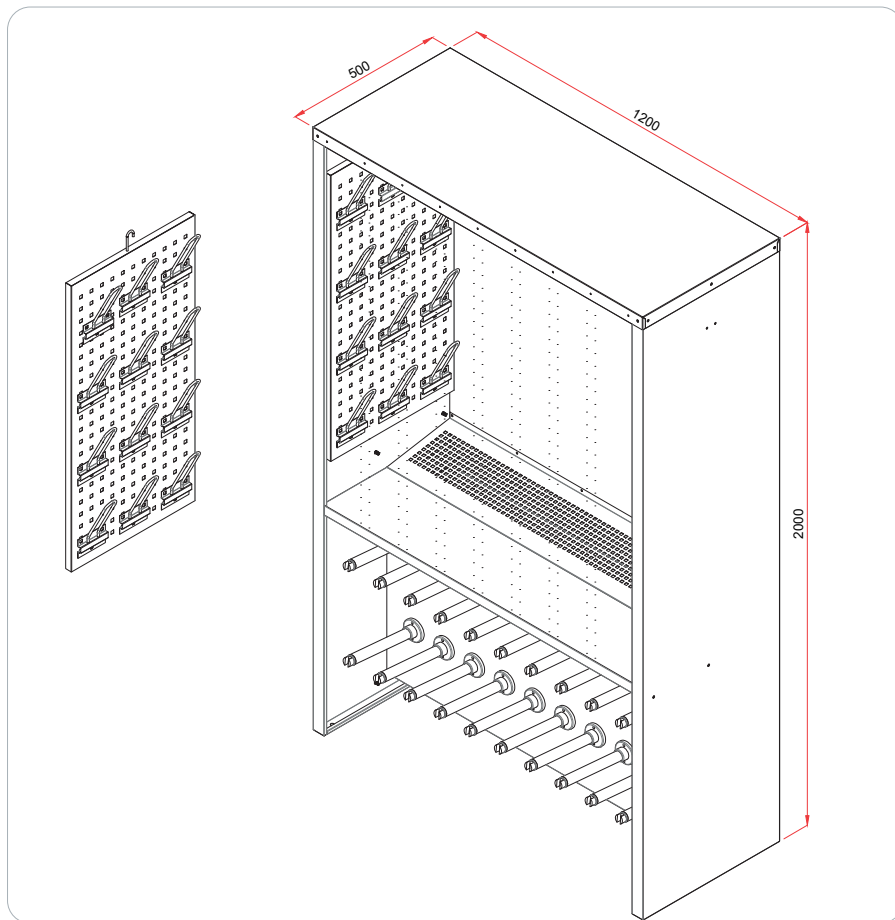

Document non contractuel, les caractéristiques et le descriptif du produit peuvent être modifiés sans préavis. Photo non contractuelle.