

DONNEES TECHNIQUES

Monophasé

Groupe ISO (FEM)	Nbre de brins	Code palan (levée : 3m classe : 2m)	M5 (2m)	M6 (3m)	M7 (4m)	Vitesse de levage	Puissance	1 x 230 V 50 Hz	Poids propre (3m de levée)
Nbre de démarrages/heure			240 d/h	300 d/h	360 d/h				
Facteur de marche			40%	50%	60%				
			Charge Maximale d'Utilisation (Kg)			(m.min)	(kW)	(A)	(Kg)
tralift™ TT 250/1 1Ph	1	264449	250	200 (M5)	160 (M5)	8	0.55	4.7	24
tralift™ TT 250/2 1Ph	2	264569	500	400 (M5)	250 (M5)	4	0.55	4.7	26
tralift™ TT 500/2 1Ph	2	264689	1000	800 (M5)	630 (M5)	2	0.55	4.7	28

Triphasé

Groupe ISO (FEM)	Nbre de brins	Code palan (levée : 3m classe : 2m)	M3 (1Bm)	M4 (1Am)	M5 (2m)	M6 (3m)	M7 (4m)	Vitesse de levage	Puissance	3 x 400 V 50 Hz	Poids propre (3m de levée)
Nbre de démarrages/heure			150 d/h	180 d/h	240 d/h	300 d/h	360 d/h				
Facteur de marche			25%	30%	40%	50%	60%				
			Charge Maximale d'Utilisation (Kg)					(m.min)	(kW)	(A)	(Kg)
tralift™ TT 250/1	1	263009	400	320	250	200	160	8	0.72	2.8	24
tralift™ TT 250/1 SD	1	263209	400	320	250	200	160	8/2	0.72/0.18	2.8/1.7	24
tralift™ TT 250/2	2	263409	-	630	500	400	320	4	0.72	2.8	25
tralift™ TT 250/2 SD	2	263569	-	630	500	400	320	4/1	0.72/0.18	2.8/1.7	25
tralift™ TT 500/1	1	263729	800	630	500	400	320	8	0.72	2.8	26
tralift™ TT 500/1 SD	1	263929	800	630	500	400	320	8/2	0.72/0.18	2.8/1.7	26
tralift™ TT 500/2	2	264129	-	1250	1000	800	630	4	0.72	2.8	28
tralift™ TT 500/2 SD	2	264289	-	1250	1000	800	630	4/1	0.72/0.18	2.8/1.7	28

S= 1 vitesse, SD= 2 vitesses,

Standard: levée 3m/ câble de commande 1.8 m
- suspension par anneau.

Options : - levée / câble de commande supplémentaire

- suspension par crochet,

- Commande très basse tension de sécurité 42V avec marche-arrêt
- Fins de course électrique haute et basse
- Limiteur de charge par friction à haute résistance; exempt d'amiante
- Engrenages en acier traité tournants en bain de graisse
- Frein à disque sec très résistant
- Chaîne de levage spéciale selon DIN 5684, galvanisée, trempée en surface.
- Crochet de charge selon DIN 15401
- Classe de protection : IP 65 selon DIN
- Classe d'isolation : F

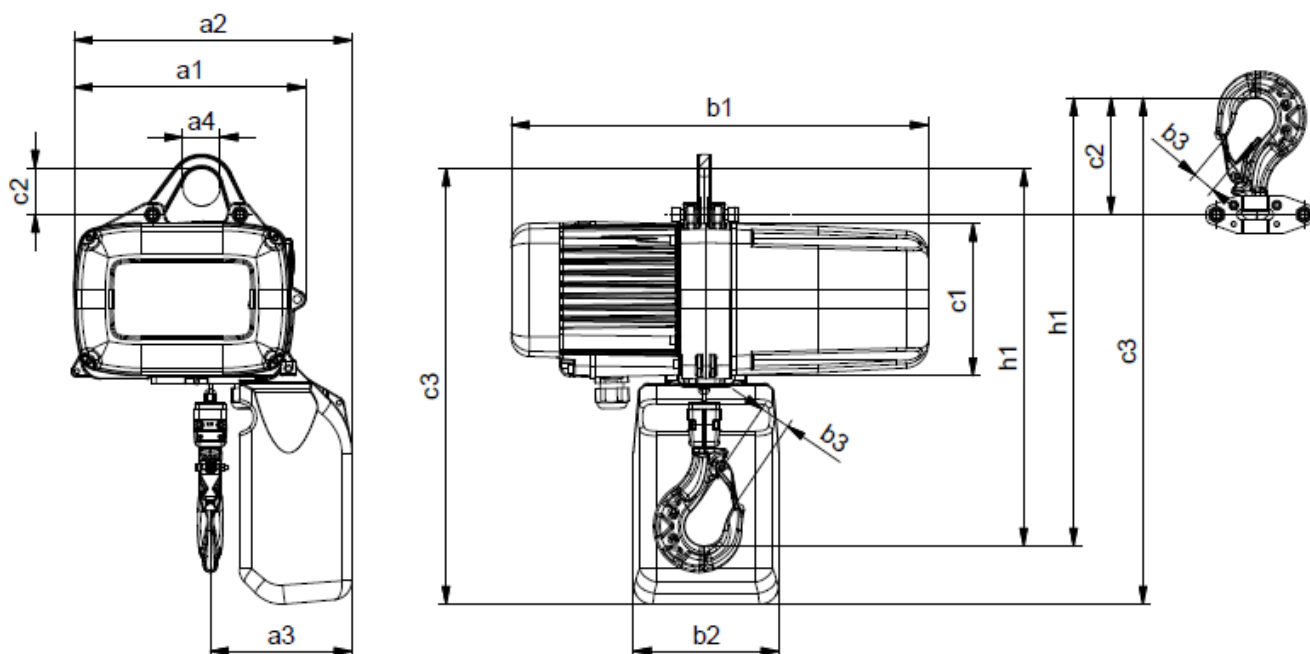

Types	a1	a2	a3	a4	B1	b2	b3	c1	c2 eye	C2 hook	C3 eye*	C3 hook*	H1 eye	H1 hook
	mm	mm	mm	mm	mm	mm	mm	mm	mm	mm	mm	mm	mm	mm
Tralift™ TT 250/1	246	296	151	40	444	155	24	162	49	124	462	537	400	475
Tralift™ TT 250/2	246	296	158	40	444	155	24	162	49	124	462	537	432	506
Tralift™ TT 500/1	246	296	151	40	444	155	24	162	49	124	462	537	414	488
Tralift™ TT 500/2	246	296	175	40	444	155	24	162	49	124	462	537	453	528

* télécommande radio HF