

## POMPE DE CHANTIER MONOPHASEE

FONTE 0,4KW 225L/MIN DN50

**CODE 818350**



- + Manipulation facile grâce à sa grande poignée
- + Support d'aspiration résistant aux chocs
- + Aspire facilement le sable et les eaux chargées d'être aspirées avec son agitateur d'arbre et ses longues fentes
- + Stabilité améliorée lors du pompage grâce à son arbre en acier inoxydable et les roulements à billes



### TABLEAU TECHNIQUE

|                           |                  |                          |                 |
|---------------------------|------------------|--------------------------|-----------------|
| HMT max :                 | 11 mètres        | Débit max :              | 230 l/min       |
| Type de liquide :         | eaux de chantier | Application :            | professionnelle |
| Intensité d'utilisation : | intensif         | Granulométrie maximale : | 7 mm            |
| Modèle :                  | SMART VOX        | Tension :                | 230 V           |
| Puissance :               | 0,40 kW          | DNR :                    | 50              |
| DN :                      | 50               | Raccord sortie :         | pompier mâle 50 |
| Poids :                   | 12 kg            | Largeur :                | 186 mm          |
| Hauteur :                 | 358 mm           | Longueur :               | 253 mm          |
| Matière :                 | fonte            | :                        | :               |

### EN SAVOIR D'AVANTAGE

#### Description technique :

A quoi ça sert ?

Relever des eaux lors de chantiers, mines, traversées et excavations, carrières, ...

Avantages :

- Supporte une eau chargée de particules solides et de matières boueuses
- Hauteur de relevage importante
- Manipulation facile grâce à sa grande poignée
- Refroidissement optimal du moteur avec sa double garniture mécanique
- Protection thermique protégeant contre la marche à sec

- Agitateur d'arbre et longues fentes permettant au sable et aux eaux chargées d'être aspirées
- Stabilité améliorée lors du pompage grâce à son arbre en acier inoxydable et les roulements à billes
- Support d'aspiration résistant aux chocs
- Faible impact environnemental garanti par du lubrifiant de qualité alimentaire
- Entrée de câble étanche
- Résistance dans le temps et face à la corrosion
- Facile à installer : raccord anodisé DN50 inclus
- Pratique : la pompe se remet en route seule lorsque le niveau d'eau remonte
- Sécurité manque d'eau et re démarrage automatique grâce au flotteur

#### Cadre d'utilisation :

- > Application : BTP
- > Usage intensif
- > Eaux chargées
- > Granulométrie maximale : 7 mm
- > Température du liquide à pomper : 40°C maximum
- > Plage de pH : pH 5 - pH 8
- > Profondeur d'immersion maximale : 10 mètres
- > Hauteur de refoulement maximale : 11 mètres
- > Débit max : 230 l/min
- > Point de fonctionnement optimal : 7 mètres à 100 l/min
- > Niveau d'eau minimal pour éviter le fonctionnement à sec : 84 mm
- > Niveau d'eau minimal pour une utilisation en continu : 283 mm
- > DNR : 2" - DN50

#### Informations complémentaires :

##### Caractéristiques techniques :

##### Construction

- Corps de pompe en Fonte grise
- Roue semi-vortex en Polyuréthane
- Carter moteur en Aluminium
- Arbre du moteur en Acier Inoxydable
- Agitateur en Acier Inoxydable
- Crépine en Polyuréthane
- Double Garniture mécanique
- Carbure de Silicium VS Céramique / Carbone
- Roulement à billes C3
- Lubrifiant par huile de qualité alimentaire (ISO VG32)

##### Moteur

- Moteur à induction
- 2 pôles
- Isolation Classe F
- Protection thermique
- Condensateur de démarrage

Pompe livrée avec 10 m de câble PVC (Agrée CSA) / H07RN-F

Pompe livrée avec raccord pompier

#### ACCESSOIRES CONSEILLÉS :

386064 COLLIER DE SERRAGE W4 TOUR ET VIS EN INOX DIAMETRE 40-60 x 2

110939 1/2 RACCORD CANNELE VERROU ALU DOUILLE REDUITE DN50

484182 TUYAU PLAT - COUPE DE 10M DIAMETRE INTERIEUR - 50 MM

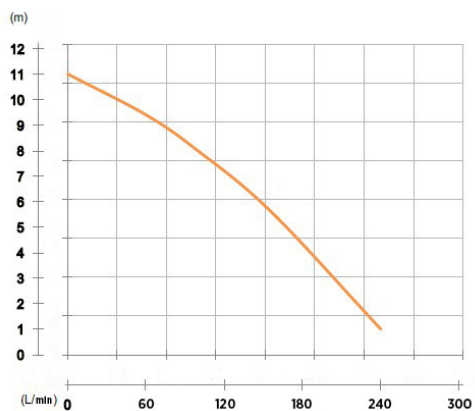

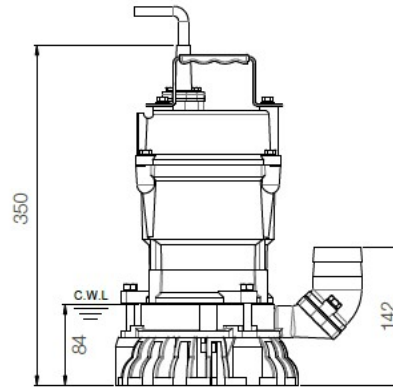
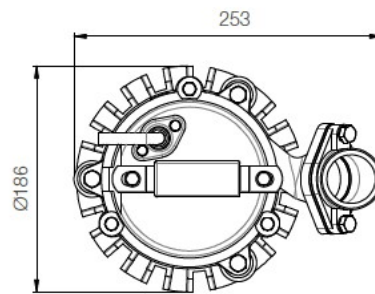

unité : mm

Poids : 12 kg

## ACCESSOIRES CONSEILLES

CODE 386064



**COLLIER DE SERRAGE W4 TOUR**  
ET VIS EN INOX DIAMETRE 40-60

CODE 110935



**1/2 RACCORD CANNELE ALU**  
AVEC VERROU DN50

CODE 484182



**TUYAU PLAT - COUPE DE 10M**  
DIAMETRE INTERIEUR - 50 MM

CODE 818520



**4 METRES DE CORDE**  
AVEC ECROU DE SERRAGE